

*„Zászló alá
magam csaptam fel”*

Ünnepi tanulmányok a 65 éves
CSIKÁNY TAMÁS
dandártábornok tiszteletére



LUDOVICA
EGYETEMI KIADÓ



„Zászló alá magam csaptam fel”

Ünnepi tanulmányok
a 65 éves Csikány Tamás dandártábornok tiszteletére





„Zászló alá magam csaptam fel”

Ünnepi tanulmányok a 65 éves Csikány Tamás dandártábornok tiszteletére

Szerkesztette

Kis Péter, Petrik Iván és Toldi Lóránt



LUDOVIKA
EGYETEMI KIADÓ

Budapest, 2023

A kötet szerzői

Boda Mihály
Dreska Gábor
Erdélyi Lajos
Forgács Balázs
Harangi-Tóth Zoltán
Hermann Róbert
Kedves Gyula

Kenyeres István
Kertész Botond
Kis Péter
Nagy-L. István
Négyesi Lajos
Németh Balázs
Pásztai László

Petrik Iván
Rác Attila
Szabó Ádám
Sarusi Kiss Béla
Toldi Lóránt
Toronyi Zsuzsanna

A szerkesztésben közreműködött
Németh Balázs

Kiadja a Nemzeti Köszolgálati Egyetem
Ludovika Egyetemi Kiadó
A kiadásért felel: Deli Gergely rektor
Székhely: 1083 Budapest, Ludovika tér 2.
Kapcsolat: kiadvanyok@uni-nke.hu

Felelős szerkesztő: Kilián Zsolt
Olvasószerkesztő: Csinta Áron
Tördelőszerkesztő: Kilián Zsolt
Korrektor: Resofszi Ágnes

ISBN 978-615-6598-86-8 (nyomtatott)
ISBN 978-615-6598-87-5 (ePDF)

© A szerzők, 2023
Szerkesztés © Kis Péter, Petrik Iván, Toldi Lóránt, 2023
© A kiadó, 2023

Minden jog védve.



Tartalom

Tabula gratulatoria | 9

Laudációk

Hermann Róbert

Csikány Tamás köszöntése | 13

Erdélyi Lajos

Katonatiszt, tanár, tudós –
Szubjektív köszöntés Csikány Tamás
65. születésnapjára | 17

Tanulmányok

Boda Mihály

Az oszmán török háborús ideológia és a Magyar Királyság | 25

Dreska Gábor

A Nyírkállói-kódex kiadatlan szövegeiről | 37

Forgács Balázs

Variációk egy témára –
Lawrence és Von Lettow-Vorbeck
irreguláris harcai az első világháborúban | 51

Harangi-Tóth Zoltán

A csataelemzés fortélyai | 73

Hermann Róbert

Ki volt a tápióbicskei hídroham hőse? | 91

Kedves Gyula

Skandalum az Országházban,
avagy a Képviselőházi Őrség
első parancsnokhelyettesének túlfejlett becsületérzéke | 109

Kenyeres István

Pénz a háborúra –
A Német-római Birodalom rendjeinek töröksegélyei
a 16–18. században | 129

Kertész Botond

„A hadseregnek is tudnia kell,
hogy én egy valóban istenfélő katona vagyok” –
Benedek Lajos altábornagy mint egyházpolitikus | 153

Kis Péter

Hadtudományi előadások a Budapesti Tudományegyetemen
a két világháború között | 163

Nagy-L. István

Könnyűcsapatok éléről a vezérletbe –
A könnyűcsapatok integrációja
a császári-királyi hadseregbe | 175

Négyesi Lajos

Legenda és valóság –
Magyarok a Török Köztársaság létrejötténél | 199

Németh Balázs

A kémiai gyűjtás bevezetése
a császári-királyi hadseregben | 217

Pásztai László

Adalékok a hatfontos gyalogüteg működtetéséhez | 261



Petrik Iván

Az utolsó pillanatig kitartani –
Egy katonatiszti visszaemlékezés kiadásának buktatói
a létezett szocializmusban | 281

Rácz Attila

A Munkásőrség budapesti parancsnokai | 299

Sarusi Kiss Béla

Zsidó fogvatartottak az Országos Gyűjtőfogházban 1944-ben | 313

Szabó Ádám

Római hadtudósok Csikban –
Vegetius és Frontinus, mellettük Cicero is,
egy rejtőző kódexben | 329

Toldi Lóránt

Ivánka Imre a balszárnyon,
avagy a (hamis) Merkúr pályája | 349

Toronyi Zsuzsanna

Debóra a Wesselényi utcában –
A magyar zsidó hősi halottak emlékműve* | 371

Mellékletek

Csikány Tamás pályája | 387

A kötet szerzői | 401

Képmelléklet



Tabula gratulatoria

BAK BORBÁLA	KOVÁCS ISTVÁN
BALLA TIBOR	KOVÁCS LÁSZLÓ
BERTÉNYI IVÁN	KRISTÓ KATALIN
BÍRÓ TIBOR	LOVÁNYI-PETRÓ ILDIKÓ
BOLDIZSÁR GÁBOR	LIPPAI PÉTER
BONA GÁBOR	MÉSZÁROS ZOLTÁN
CHRISTIÁN LÁSZLÓ	NAGY JÓZSEF
CSORBA LÁSZLÓ	OBORNI TERÉZ
DELI GERGELY	PÁLFFY GÉZA
DEMETER LAJOS	PELYACH ISTVÁN
DEMETER LÁSZLÓ	POHL ÁRPÁD
EGYED ÁKOS	PSOTTA MÓRIC
EÖTVÖS PÉTER	ROSONCZY ILDIKÓ
FAZEKAS ISTVÁN	SZABÓ JÓZSEF JÁNOS
FELHÁZI SÁNDOR	SZAKÁLY SÁNDOR
HAJAGOS JÓZSEF	SZÁMVÉBER NORBERT
HAUSNER GÁBOR	SZÉCSÉNYI MIHÁLY
HORVÁTH JÓZSEF	TOMA KATALIN
KAISER FERENC	UJHÁZY LÁSZLÓ
KISS DÁVID	VARGA RÉKA
KISS ZOLTÁN LÁSZLÓ	VÍZI LÁSZLÓ
KOVÁCS GÁBOR	ZAKAR PÉTER



Laudációk



Hermann Róbert

Csikány Tamás köszöntése

Minden ember életében vannak meghatározó találkozások. Ezek egy részéről nem sejtjük, hogy azok: ilyen, amikor világra jövünk, s minimum két túlradó örömet mutató felnőtt hajol fölénk; súlyosabb esetben egy-két kisebb méretű, kíváncsi egyed is ott sertepertél, s érdeklődéssel vegyes féltékenységgel figyeli, hogy hát mi meg hogy kerültünk ide. Ilyen, amikor bekerülünk az óvodába és a közoktatás különböző szintű intézményeibe, ahol minden tekintetben az ismeretlen vár. A találkozások más részéről eleve sejtjük, hogy azok: ilyen, amikor az első szerelmünkkel találkozunk (ami aztán vagy összejön, vagy nem); amikor az első munkahelyünkre vagy új munkahelyre kerülünk. Férfiaknál régen ilyen volt a katonaság, de ma már ez csak a hozzám hasonlóan vénülő (érő) személyek tapasztalati körébe tartozik.

A nem sejthetően meghatározó, de annak bizonyult találkozások közé tartozott, amikor 1990-ben, valamikor a rendszerváltást követően Rázsó Gyula, a Hadtörténelmi Intézet és Múzeum akkori főigazgatója szólt, hogy van a Zrínyi Miklós Katonai Akadémián (az NKE leánykori neve) egy fiatal százados, aki az 1848–1849-es honvédtüzérséggel foglalkozik, azon belül a kápolnai csatában játszott szerepe érdeklí, s ugyan már, konzultáljak vele.

Rövidesen találkoztunk is Csikány Tamás százados úrral, akiről az első benyomásom az volt, hogy magasabb nálam. Megvallom, némi kételyem volt abban a tekintetben, hogy Borus József 1975-ben megjelent monográfiájához képest milyen újdonsággal tud szolgálni magáról a kápolnai csatáról, de amikor az elkészült dolgozatát (amely az MTMT szerint a második megjelent publikációja volt) elolvastam, kis túlzással leesett az állam. Csikány Tamás ugyanis – jó tüzériszthez illően – elővette a korabeli katonai szabályzatokat, s azokat a színes leírásokat, amelyekkel a csatáról szóló emlékiratokban találkozhattam, és lefordította a katonai szakma nyelvére. Azaz, abból a káoszból, amely egy-egy csata eseményeire jellemző, rendet teremtett – megértettem, hogy egy-egy üteg milyen harceljárásokat alkalmazott, s ezek mennyire voltak hatékonyak, illetve mennyire voltak megfelelőek az adott helyzetben.

Megtisztelőnek éreztem, hogy amikor beiratkozott az ELTE levéltár szakára, és szakdolgozati témát választott (Temesvár ostroma 1849-ben), engem kért fel konzulensnek – emlékszem szakdolgozati védésére, jó szokásom szerint el is késtem. (Maga a dolgozat aztán megjelent a *Hadtörténelmi Közleményekben*.) Megjegyzem, úgy végezte el a levéltár szakot, hogy közben már hadtudományból megszerezte kandidátusi fokozatát, az 1848–1849. évi honvédtüzérség történetéből (amely 2000-ben könyv alakban is megjelent).

Szintén megtisztelő, hogy opponense lehettem akadémiai doktori értekezésének, amely úgy mutatta be a szabadságharc hadművészetét, hogy egy-egy tipikus hadműveletet vagy harccselekményt választott ki a hadművészet egyes területeinek bemutatásához (ennek könyvváltozata, amelyet szerencsém volt lektorálni, 2015-ben jelent meg). Ez utóbbi bizonyosan ott van az 1848–1849-ről szóló feldolgozások közül a 10 legfontosabb munka között (olyan szerzőké mellett, mint Urbán Aladár, Varga János, Spira György, Egyed Ákos vagy Bona Gábor).

Az elmúlt több mint 30 évben szakmai, s ezzel együtt baráti kapcsolatunk rendszeressé vált, annál is inkább, mert adódott két olyan fórum, ahol állandóan találkoztunk. Az egyik a Komáromi Napok történetészkonferencia-sorozata, amelyet először 1992. április 26-án rendeztek meg, s amelyen – a Covid-járvány éveit leszámítva – azóta is rendszeresen ott vagyunk és előadunk drága barátainkkal, Kedves Gyulával, Pelyach Istvánnal, Bona Gáborral, Hajagos Józseffel, Kiss Vendellel (hogy csak a „törzstagokat” említsük); s amelyet főleg az első évtizedben a sörösátor rendszeres látogatása és vele a dodzsemezés is kísért. A másik a Hajagos József által a gyöngyösi Berze Nagy János Gimnáziumban 1993 óta minden októberben megszervezett, az aradi vértanúk témájában tartott konferenciasorozat, amelyen nagyjából ugyanez a kör vesz részt.

Ezek mindig nagyon inspiratív szakmai találkozások – miután egymás előtt már csak nem fogunk ugyanarról beszélni, az elmúlt 20 évben vagy 250–300 előadást hallottunk egymástól (meg a közönség is tőlünk), s mindig volt mit tanulnunk egymástól. Csikány Tamás persze főleg a tüzésekről és a hozzájuk kapcsolódó dolgokról szeret beszélni, abból kiindulva, hogy ugyan a gyalogság a csataterék királynője, de alapvetően mégiscsak a tüzéség a király.

Miután többségünk a polgári életből került a hadtörténelem közelébe, Csikány Tamás mindig elnéző mosollyal nyugtázta terminológiai tévedéseinket – tőle tudtuk meg, hogy a csata és az ütközet nem szinonim fogalom, s hogy csatát csak a főhadszíntéren a főerők vívhatnak egymással. Azt is tőle tudtam meg, hogy nem minden ostrom, ami annak látszik – lehet, hogy csak megfigyelés vagy zárolás. Emellett még számos más dolgot is tanultam (tanultunk) tőle, de ha ezt mind felsorolnám, betelne az emlékkönyv.



Számos közös vállalkozásban, tanulmánykötetben vagy kézikönyvben dolgoztunk együtt, s Csikány Tamást mindig a pontosság jellemezte (ebből is látszik, hogy katonaként, és nem bölcsészként szocializálódott). Ugyanakkor soha nem tartozott a mereven katonás személyiségek közé – zöld és fehér asztal mellett egyaránt meg lehet vele találni a hangot (ha már lila-fehér asztal nincs).

Tegyük hozzá, hogy Csikány Tamás nem „egykoroszakos” történész: könyvet írt a harmincéves háborúról (amelynek alig van magyar irodalma), foglalkozik a székely határőrség történetével, ennek kapcsán a francia forradalmi és a napóleoni háborúkkal, de írt első világháborús témáról is. Általában érdeklő a hadtörténet – még ha a szíve 1848–1849-ért dobog is.

Bármilyen magasra is jutott tudományos vagy hivatali szempontból, mindig ugyanaz a jó kedélyű, állandóan mosolygó, derűs személyiség maradt. Bármikor le lehet vele ülni egy(-két) sörre, egy jófajta ebédre vagy vacsorára, vagy elmenni egy Mobilmánia koncertre. Hihetetlenül közvetlen személyiség – talán ebből is fakad, hogy egyformán otthonosan mozog tudományos körökben és az eldugott székely falvakban. Ő is elmondhatja közös kedvencünkkel, Tunyogi Péterrel: „Nem adom el a lelkem senkinek, / Akinek kell, csak ingyen kapja meg.”

Isten éltesse soká, Brigadéros Uram, szívbéli Komám, családod, barátaid, munkatársaid és tanítványaid örömére, az emberi kor legvégső határáig, erőben, egészségben, tisztességben!



Erdélyi Lajos

Katonatiszt, tanár, tudós – Szubjektív köszöntés Csikány Tamás 65. születésnapjára

Tökölön a Maléter Pál emlékműnél minden év november 3-án megemlékezést tartanak arra a tábornokra emlékezve, aki 1956-ban, miniszteri kinevezése másnapján Tökölre ment a szovjet megszállókkal tárgyalni, és onnan már soha nem tért vissza. Néhány éve, egy ilyen megemlékezés után Gyenes Judittal, Maléter Pál özvegyével beszélgettem egy fogadáson, aki lelkesen mesélte, hogy mostantól inkább történészek emlékezzenek a férje áldozatára, mintsem politikusok, ugyanis legutóbb egy történész mondta az ünnepi beszédet. „Áruló volt-e Maléter Pál?” – ezzel a felütéssel kezdte történész barátunk a beszédét, mire az összegyűlt emlékezők között halálos csend támadt, és az özvegy arra gondolt, hogyan küldhettek ilyen érzéktelen embert a férjére emlékezni. Nos, a beszéd lenyűgözte az özvegyet és az emlékezőket. A megemlékező Csikány Tamás volt, akkor a Honvédelmi Minisztérium Oktatási és Kulturális főosztályának vezetője. Igen, jellemző rá, nem a megszokott és unalomig ismert kérdéseket teszi fel, és nem a megszokott válaszokat adja.

Katonacsaládból származik, édesapja is katonatiszt volt. De azért nem volt egyértelmű, hogy katona lesz. Leginkább a hadtörténelem érdekelte, olvasgatva édesapja katonai akadémiai könyveit, jegyzeteit, mégis egy történésznek köszönhető, hogy katonának állt. Édesapja egyik hadtörténész barátja mondta neki, hogy jó hadtörténész a katonából lesz, előbb meg kell tanulni a katonai pálya csínját-bínját. Megfogadva a tanácsot beiratkozott a katonai főiskolára, még hozzá tüzérnek.

Tapolca, a rakétadandár. Ez volt az első szolgálati helye. Nem egyszerű hely. Ha azt mondom, hogy a Néphadsereg falat épített maga köré, Tapolca, vagyis a rakétadandár még nagyobb falat húzott fel. Közrejátszott ebben az alakulat szupertitkossága és az is, hogy a hadseregen belül elit alakulatnak számított. Törekedtek arra, hogy a tisztí és tiszthelyettesi iskolákban végzők legjobbjai kerüljenek az alakulathoz. Kemény, szigorú hely volt, de emberséges. Kiváló parancsnokok, kollégák. Sokat lehetett tanulni. Talán a legjobb hely egy fiatal tisztnek a katonai szocializációra. Tamás, ha biliárdozni vagy

éppen „csocsózni” mentek, akkor is vitte magával az éppen aktuális könyvet, és biztos lehetett benne, hogy valamilyen hadtörténelmi témájút. A szünetekben ezt olvasgatta. Felderítő volt egyébként, vagy felderítő és bemérő. Az ő dolguk volt a menetvonalak, a rakétaindító álláskörletek felderítése, előkészítése. Már több mint 35 éve mást csinál, de ha együtt autózol vele, időnként rá-rá mutat egy-egy tisztásra, hogy milyen jó indító-állás lehetne. Megmérni a felkészültséget, vagyis éles rakétát indítani itthon nem lehetett. Kicsi volt a hely, hiszen a rakéta lőtávolsága 300 kilométerig terjedt. Így aztán ki kellett utazni a Szovjetunió állami lőterére. Amely azóta már nem is Szovjetunió, és a lőtér egy része ma már Kazahsztán területén van. Odautazni sem volt egyszerű. Vasúti szerelvényekre felrakni a dandár járműveit, rakétaszállítóit, indítóállványait, mindent, ami egy dandár harcához szükséges. Aztán Záhonyban a technika egy részét átrakodni egy másik szerelvényre, a többi részét pedig „áttengelyezni”, merthogy az orosz vasutakon a sínek közötti távolság más, mint Európában, vagyis Európa többi részén. A személyszállító hálókocsikról már nem is beszélve, általában olyanokat kaptunk, amelyeket már Szibériában is kiselejteztek a személyforgalomból. Mindettől függetlenül az egy-egy hetes út oda-vissza és a gyakorlat maga leírhatatlan. Jó hangulat, vidámság, kemény munka, élmények garmadája. Mi más kell egy fiatalembernek?

Ahhoz, hogy egy katonatiszt magasabb vezetői beosztásba kerülhessen, el kell végeznie az Akadémiát. A Katonai Akadémiát, amely neve ellenére 1971-től egyetem volt. A diploma a mai MsC-nek felelt meg, vezetőket képzett, középvezetőket a Magyar Néphadsereg részére, fegyvernemi bontásban. Izgalmas időszak volt, 1987-től 1990-ig. A rendszerváltozás és közvetlen előzménye, de mi még a többi tantárgy mellett tudományos szocializmust, pártpolitikai munkát és még néhány hasonlóan „izgalmas” tantárgyat is tanultunk. Azonban a szabadság szele nemcsak a diákokat, hanem a tanárok egy részét is megérintette. A bátrabbak, az okosabbak bizony nemcsak a tantárgyat oktatták, hanem gondolkodni, a világot megérteni is segítettek. Többek között ilyen volt a „tudszoc”, a szociológia, de a hadtörténelem is. Sok vita, néha indulatok, és időnként bizony alpári stílus. Azt hiszem, mindez erősen befolyásolta világlátásunkat, segített eligazodni a társadalomban, és fejlesztette vitakultúránkat, a megértést, a másik véleményének tolerálását.

Akkortájt az a mondás járta, hogy a Zrínyi Akadémia a középszer egyeteme, a követelmények magasak, de a diákok alulteljesítenek, a tanárok pedig felülértékelnek, így jön létre az átlag, a középszer. Ma már másként látom: többségében jó és kiváló tanárok, a diákok viszonylagos szabadsága, legalábbis a tanulásban, a szakmai vélemények szabad kifejtése, a több évtizedes előírások bírálatának lehetősége, persze csak akkor, ha volt jobb megoldásod, lehetőséget adtak bizonyos kreativitásra. És ez bizony „pestiesen szólva” nem semmi, különösen egy katonai egyetem esetében.

A katonatiszt az állam embere, bizonyos értelemben az állam tulajdona. Kiválasztja, taníttatja, eteti, itatja és használja ott, ahol éppen szüksége van rá. A főiskola vagy az egyetem elvégzése előtt folyik a találgatás: vajon hová akarnak helyezni, melyik helyőrségbe, milyen beosztásba? Megbeszéljük otthon, mi lenne az ideális, mi az, ami még elfogadható, és mi az, ami semmiképp sem. A házastárs munkája, a gyerek iskolája, a szülők, a rokonság lakóhelye és még sok-sok más szempont. Aztán jön az előljáró, és ajánlatot tesz, amely egybevág azzal, amit a családdal megbeszéltek, vagy nem. Nos, Tamás ajánlata az volt, hogy maradjon az egyetemen, a hadtörténelem tanszéken, ami a lehető legjobb ajánlat volt, egybevágott azzal, amire már hosszú éveken át készült.

Itt kezdődött Csikány Tamás életének második szakasza, a tudós katona, a hadtörténész pályája, a tisztképzés elkötelezett fejlesztőjének pályája. Rövid mondat ez, de mennyi mindent takart. Újabb diplomát, ahogy a katonák mondják, civil diplomát, a doktori képzést, amelynek a vége az MTA doktora cím, a tanári pályát, amelynek csúcsa az egyetemi tanári kinevezés, a tanszékvezetői megbízatás, az egyetem doktori iskolájának vezetése. 28–30 év, több mint egy emberöltő. Kutatással, publikálással, tanítással eltöltött három évtized, tele kihívással, sikerekkel, időnként kudarcokkal.

Mint ahogy a hadseregek, az egyetemek története is végtelen átalakítások, átszervezések története. A Zrínyi Miklós Katonai Akadémiából is Zrínyi Miklós Nemzetvédelmi Egyetem, majd Nemzeti Közszolgálati Egyetem lett. Tamás ezt hol vezetőként, hol beosztottként élte át, végigküzdötte a szakmájáért, a tisztképzésért vitázva, ha kellett harcolva.

A Zrínyi Akadémiát egy időben, egy szakon, egy csoportban végeztem vele. Ő maradt az Egyetemen, én mentem a Kossuth Főiskolára, Szentendrére. Futotta mindegyikünk a saját pályáját. Kétszer próbáltam beavatkozni az életébe, szerencsére csak egyszer sikerült. Történt, hogy az 1990-es évek elején a honvédelmi miniszter, akinek akkoriban a titkára voltam (jobban mondva parancsörtsztje, de ki érti ezt a szót) azzal a feltétellel engedett külföldre iskolába, ha titkárt keríték magam helyett. Nos, már a harmadik vagy negyedik, a miniszter által elutasított jelölt után, közel a kétségbeeséshez eszembe jutott Tamás. Nem azért csak ekkor, mert ha ló nincs, jó a szamár is, hanem azért, mert tudtam, imádja, amit csinál. Azonban hozzá hasonlóan a miniszter is történész volt, gondoltam, talán sikerülhet. Mikor már több mint két órája benn volt a miniszternél, megnyugodtam, sikerült, ilyen hosszú interjú után biztosan megegyeznek, aztán egy-két év után Tamás mehet vissza az egyetemre. Nos, az interjú után a miniszter hosszasan dicsérte Tamást, a kiváló magyar ember, az okos történész, a jó katona szóösszetételen túl további szépeket is mondott, azonban a végén elhangzott a *de* szócska, miszerint a jelöltem túl magas a miniszterhez. Szó, ami szó, Tamás valóban magas, és a miniszterek is néha-néha hiúak kissé.

A másik eset 2018-ban történt, a minisztérium humánpolitikai helyettes államtitkáráként vezetőt kerestem az Oktatási és Kulturális Főosztály élére. Magánéletünkben sokat beszélgettünk, vitatkoztunk a tisztképzésről, arról, hogy milyen tisztekre lenne szüksége a seregnek, és mit kellene ezért tenni az egyetemen. Tamás katona, tudós, elkötelezett a tisztképzés fejlesztésében, nem is lehetne jobb jelölt. Meg voltam győződve róla, hogy nem fogja elfogadni ezt a hivatalnoki állást, az ajánlat szembement a józan ésszel, egy tudós katona, történész, tanár biztosan nem adja fel tanári, kutatói állását egy jelentős részben adminisztratív munkát igénylő lehetőségért. Tévedtem, eljött főosztályvezetőnek, és felkavarta az állóvizet. Új gondolatok, megközelítések, a katona és a tanár tapasztalatai sokat segítettek, olyan időszakban, amikor a Honvédség az átalakítás lázában égett. Valaki, akinek voltak önálló gondolatai, figyelt mások véleményére, és nem hatotta meg a hatalmi arrogancia, kitarított elképzelései mellett. Szép időszak volt az életemben, azt persze nem hiszem, hogy az övében is.

És ahogy az katonáéknál lenni szokott, újabb ajánlat jött. Rektorhelyettes a Nemzeti Közszerológiai Egyetemen. Újabb, részben hivatalnoki állás, de mégsem egészen az. A tudományos rektorhelyettes megnevezése tartalmán túl olyan területekkel, ügyekkel is foglalkozik, mint a Ludovika-történeti múzeum létrehozása, a régi Ludovika ereklyéinek, szobrainak összegyűjtése, kiállítása, egyszóval a „ludovikás szellemiség” tárgyi és szellemi értékeinek megőrzése, és erre Csikány Tamásnál jobb jelölt nem is lehetne. Merthogy tisztizmi eszménye nagyon közel áll a ludovikához. Kiváló szakmai felkészültség mellett részt vállalni kisebb és nagyobb közösségünk társadalmi, kulturális életében.

És végezetül valamit a magánember Csikány Tamásról. Az első mindenképpen az, hogy történész a magánéletében is, és katona. Nyaralás csak olyan helyen, ahol bejárható közelségben vár, erődítés, csatahelyszín van. Kétnapos vajdasági kirándulásunk 48-as csatahelyszínek, emlékművek és temetők megtekintése lett, ha lehetett, úgy, hogy valami helyi emberrel is beszélgessünk. Ha azt kérdeznénk Magyarországon kívül, hol van otthon, biztosan Erdélyt, közelebből Székelyföldet, még közelebből Gyergyóremetét említené. Remetét, ahol háza van, de nem akármilyen. Az elmúlt fél évszázadban majd mindenki „modernizálta” a házát, átépítette, a kor divatjának megfelelően, de nem Csikány Tamás. Ő az eredeti állapotába állította vissza a kis házacskát, a konyhai búbos kemencével, a szép fakerítéssel. Mindennél többet elmond róla, hogy a falu gazdanapján tőle kéri el a lovasszánt, mert nála még megvan. Alig találni már Székelyföldön olyan települést, ahol ne tartott volna előadást, megemlékező beszédet, vagy ne lett volna egy konferencia előadója. A gondolat elcsépelet ugyan, de Csikány Tamás esetében ez a valóság, Erdély a második otthona. Boldog házasságban él feleségével, Farkas Éva pszichológussal, akivel nemcsak a házassélet,

hanem a képzőművészet, különösen a festészet, a szobrászat szeretete is összeköti, mondhatnánk, nemcsak beszél a ludovikás szellemiségről, hanem éli is azt. És ha már a szenvedélyeiről beszélünk, a katonai hagyományőrző csapatok munkájának segítése, a történelmi hadijátékok narrátori szerepköre is megemlíthető.

65 éves korban véget ér a katonai karrier, az egyenruhát le kell vetni, nincs kivétel, így aztán Csikány Tamás dandártábornok is elbúcsúzik az egyenruhától, a katonai léttől. Meggyőződésem, kerek, befejezett, kitöltött, sikeres katonai karrier ér most véget. De ez csak a hivatásos katonai létre igaz, a tudós történész, tanár végzi tovább azt, amihez a legjobban ért, kutat, publikál, tanít.

Isten éltesse, Csikány Tamás!



Tanulmányok



Boda Mihály

Az oszmán török háborús ideológia és a Magyar Királyság

Az Oszmán Birodalom 13. század végétől 1683-ig tartó háborús terjeszkedését számos okra és indokra szokás visszavezetni. Ilyen a zsákmány- és területszerzési igény, a társadalom hadifoglyokból és gyermekadóból kialakult vezető és katonáskodó rétegének önigazolási igénye, a növekvő birodalom központtól távoli területeinek stabilizációs igénye, illetve a háborús ideológiák.¹ A török háborús ideológiák önmagukban is több elemet foglaltak magukban, amelyek hol váltogatták egymást, hol egyszerre, egymás mellett léteztek. Megtalálható közöttük a muszlim vallási ideológia; az Aranyalma-legenda köré szerveződő harcos ideológia; a magyar koronát és a török hatalomgyakorlást Nagy Sándorig visszavezető iszkenderi hagyomány;² az Oszmán álma-legenda köré szerveződő államépítési ideológia;³ az Európa és Ázsia szembenállására építő ideológia;⁴ illetve a Keletrómai/Bizánci Birodalom helyének és szerepének átvételét hangsúlyozó ideológia.⁵ A háborús ideológiák közül a muszlim vallási ideológia kiemelten fontos volt az Oszmán Birodalomban,⁶ olyannyira, hogy azt még az első világháborúban is leporolták.⁷ Ezzel az ideológiával és annak a 16. század eleji Magyar Királysággal szemben való alkalmazásával foglalkozik ez a tanulmány.

¹ FODOR 2008: 47–51.

² FODOR 1991: 124–127; IMBER 1987: 21–22.

³ IMBER 1987: 21–22; ÁGOSTON 2003: 9–10.

⁴ KODER 2010: 1.1.

⁵ FODOR 2008: 46–47.

⁶ FODOR 2014: 144. Megjegyzendő, hogy a török muszlim háborús ideológia részleteit illetően nincs egyetértés a turkológusok között, az alábbiakban én nagyrészt Colin Imber álláspontját fogadom el.

⁷ CSORBA 2017: 68.

Az oszmán törökök vallási jellegű háborús ideológiái: a *gazá* és a szunnita *dzsibád*

A gazától a dzsibádig

A török vallási háborús ideológia jelentős változásokon ment keresztül az Oszmán Birodalom megalakulásától a 16. századig. Az Oszmán Birodalom korai szakaszát a *gazáideológia* jellemezte, amely az iszlám szent háborús ideológiájának fogalmilag kevésbé kidolgozott, illetve népi és harcos⁸ jellegű formája volt. E szerint a *gázi* a hit harcosa (ebben az időben ilyen volt a szultán is), akinek a pozíciójában maga a Próféta van jelen, aki ezért misztikus kapcsolatban áll Allahhal. A Próféta álmokon és egyéb víziókon keresztül jeleníti meg magát a *gázi* számára, ám sok esetben a hitetlenek számára is, elhívva ezáltal utóbbiakat az iszlám vallás felvételére.

A török társadalomban a *gázik* elődjei a nomád sámánok – a dervisnek nevezett fanatikus szent emberek – voltak.⁹ Egyikük volt Edebali, akinek a lányát vette feleségül Oszmán, a későbbi birodalmat kormányzó dinasztia alapítója.¹⁰ Egy 15. századi legenda szerint Oszmán egyszer Edebali házában aludt, amikor álmot látott. Álmában hold nőtt ki Edebali mellkasából, és átment Oszmán mellkasába; majd egy fa nőtt ki Oszmán köldökéből, egészen addig, amíg a fa árnyéka beborította az egész világot, ahol az emberek jól éltek. Az álom értelmezése szerint Allah Oszmánnak és leszármazottainak adta az egész világot.¹¹

A *gáziktól* kétféle személyes tulajdonságot vártak el, a világi harcosok és a hit harcosainak tulajdonságait. A világi harcosok tulajdonságai magukban foglalják az ellenség legyőzésének vágyát, a bátorságot, a fizikai felkészültséget, a kitarást, a megfelelő fegyverekkel és lóval való rendelkezést, illetve a bajtársakkal kialakított viszonyt is. A hit harcosainak tulajdonságai ezeken túl kiterjedtek többek között az iszlámmal való misztikus azonosulásra, a mértékletességre, a szakértelemre az iszlám kérdéseiben és a jó szándékra.¹² A *gázik* ezzel a vallási értékek által megalapozott természetes bátorság megtestesítői voltak.¹³ Egy 15. századi krónika a következő példát hozza egyikük viselkedésére: Oszmán idején egy meztelen és csak egy fakarddal felszerelt dervis kettévágott egy hitetlent, aki nem akarta elfogadni

⁸ YURDUSEV 2012: 195–197.

⁹ SUNGUR 2014: 29.

¹⁰ IMBER 1987: 8–9.

¹¹ IMBER 1987: 21.

¹² SUNGUR 2014: 107–116.

¹³ Vö. BODA 2021: 71–74.

az iszlámot, és nagy bátorságról téve tanúságot egyedül elfoglalt egy városi körzetet Jalovában.¹⁴

A 16. században (de fokozatosan már az 1370-es évektől kezdve) megváltozott a *gázik* helyzete a közösségben. Már nem úgy néztek rájuk mint a személyes bátorság megtestesítőire, hanem mint az isteni akarat személytelen eszközeire. Ezzel párhuzamosan került előtérbe a *dzsibádideológia*, amely elsősorban nem a harcosok személyes képességeit hangsúlyozta (bár a vallás keretein belül az is fontos lehetett), hanem a háború általános szabályait helyezte előtérbe. Ezek a szabályok az iszlám vallási jogszabályait (*saría*) foglalták magukban, amelyek ismeretében a vallási jog ismerői (az *ulamák*) hozhattak ítéletet arról, hogy mely esetekben, és milyen formában megengedett a háború.¹⁵ A *gáza–dzsibád* ideológiai változás legalább három okra vezethető vissza.

A 14. század végétől megváltozott az oszmán török háborús aktivitás jellege. A 13. század végétől az Ikonioni Szultánság szeldzsuk államalakulatának (1077–1308) felbomlását követő hatalmi vákuumban az Oszmán (1299–1323), majd a fia, Orhán (1323–1362) vezette törzsek sikerrel vettek részt a szomszédos keresztény államok (például Bizánc) ellen vezetett fosztogató rajtaütéseken. Ezek a hadjáratok szákmánnyal jártak, és a többi törzs megbecsülését eredményezték. A 14. század végétől azonban a török háborús tevékenységben a rajtaütések fokozatosan háttérbe szorultak a szultán szervezett hódító hadjárataival szemben.

A *dzsibádideológia* általános szabályait a kialakuló Oszmán Török Birodalom középpontjából határozták meg (vagy közvetítették), amely így hozzájárult az egyre nagyobb területeket elfoglaló oszmán török államalakulat irányításának központosításához is (a 16. században, I. [Nagy] Szulejmán [1520–1566] uralkodásának végén az Oszmán Birodalom magában foglalta [vagy a birodalom részeként, vagy vazallusi viszonyban] a Magyar Királyság nagy részét, a Balkánt, Rodosz és Kréta szigetét, a mai Irakot, Egyiptomot, Líbiát és Algéria területét).

Végül az iszlám vallási jog előtérbe kerülését az is elősegítette, hogy az Oszmán Birodalom a korszakra fennhatóságot gyakorolt az iszlám szent helyei felett, illetve az iszlám vallás első számú védelmezőjének számított. Az Oszmán Birodalomban fontosnak tartott vallási jogszabályok a szunnita iszlám által elfogadott szabályok voltak, amelyeket fel lehetett használni nemcsak a keresztényekkel szemben, hanem az 1501-ben megalapított síita vallásjogi ideológiát képviselő Perzsiával szemben is.¹⁶

¹⁴ IMBER 1987: 9.

¹⁵ IMBER 1987: 10.

¹⁶ Utóbbira lásd MAHALLATI 2016.

A *gazáideológia* azonban nem szűnt meg a *dzsihadideológia* előtérbe kerülésével. Sőt, egyes kutatók szerint még csak háttérbe sem szorult, hanem a török háborús gyakorlatban a kettő együtt kapott szerepet. Ezen elképzelés szerint a *gazá* képezte a török támadó és hódító háborúk ideológiáját, a *dzsihad* pedig a védekező háború ideológiáját.¹⁷ Az elképzelés abban a formájában mindenképpen elfogadható, hogy a *dzsihadideológia* előtérbe kerülésével a fegyveres harc nem korlátozódott a szultán által szervezett és a főerőket felvonultató hadjáratokra, hanem a határ menti övezetekben a béke idejében is folyamatos volt.¹⁸

A szunnita dzsihad szabályai

A török *dzsihadideológia* az al-Saibáni nevéhez kapcsolódó szunnita hanafita jogi iskolán alapuló *dzsihadideológia* egyik példája volt.¹⁹ A szunnita hanafita ideológia arra épített, hogy különbség van azon területek között, ahol Allah törvényei érvényesülnek, és ennek köszönhetően béke uralkodik és virágzik a civilizáció, ez a *dár al-islám* (az iszlám háza/területe), illetve azon területek között, ahol nem, ez a *dár al-harb* (a háború/konfliktus háza/területe). Az utóbbi terület a politeista vallásosság, és ezért az erkölcstelenség, a konfliktusok (a háborúk) és a civilizálatlanság melegágya.²⁰ A Szentháromság-tan miatt idesorolták a keresztény területeket és államokat is. A keresztények ezért ellenségnek számítottak, akikkel szemben támadólag kell fellépni, és akiket be kell vonni a *dár al-islámba*.

A világnak ezt a leegyszerűsítő felosztását később al-Sáfí kiegészítette még egy kategóriával, a szövetséges és ütközőállamok kategóriájával, és a két terület mellett harmadik területípust is megkülönböztetett, a *dár al-ahdot* (vagy *dár al-sulht*) (a szerződés háza/területe).²¹ A *dár al-ahdban* azok a nem muszlim államok és népek találhatók, amelyekkel a törökök valamilyen szerződést kötöttek. Ezek az államok a törökök vazallusai voltak, amelyek például adót fizettek, vagy a szerződésben foglalt egyéb feltételeknek kellett megfelelniük. Cserében a törökök védelmében részesültek. A *dár al-islám* mellett a *dár al-ahd* is a török birodalom részét képezte.

¹⁷ FODOR 2008: 53.

¹⁸ Vö. a lesállítás és a bajvívás évtizedekkel későbbi magyarországi gyakorlatával, amely harceljárások azonban korszakunkban is felelhetők voltak: TAKÁTS 1912: 729–747; TAKÁTS 1979: 193–207; TAKÁTS 2012.

¹⁹ AL-SHAYBANI 1966.

²⁰ AL-SHAYBANI 1966: 130.

²¹ KHADDURI 1966: 12–13; PARVIN–SOMMER 1980: 4–6.

Az al-Shaibáninál található *dzsihadideológia* a háború indítását öt esetben teszi indokolttá:²²

- a muszlim uralom civilizálás céljával való terjesztését foglalás útján (amely a hódítást és az elfoglalt területek megszervezését is magában foglalja) vagy adófizetés elfogadtatásával;²³
- a muszlim területen élő nem muszlim lázadók elleni fellépést és azoknak a birodalomba való integrálását (a nem muszlim lázadók azok, akikkel a muszlimok korábban békeszerződést kötöttek, és adó fejében maradhattak a *dár al-izslámban*);²⁴
- a muszlim területen élő muszlim lázadók elleni fellépést és azoknak a birodalomba való integrálását;²⁵
- a rablók és útonállók elleni fellépést a muszlim állam biztonsága érdekében;²⁶ és
- a hitehagyottak visszatérítését vagy megbüntetését.²⁷

Ezekhez hozzávethetjük még az al-Shaibáni által nem említett, ám később (az Ibériai-félszigeten a keresztényekkel való harcokban, a mongol hódítás kapcsán és a törököknek Bizánccal és a keresztésekkel való harcai során) már elfogadott ideológiát: a *dár al-izslám* megvédését.²⁸

A szunnita iszlám háborús ideológiájának elveit az oszmán török ideológia is átvette. Fodor Pál a következőképpen foglalja össze a *dzsihadideológia* török változatát a 15. század második felében élt török isztambuli főmufti, Molla Hüsrev alapján:

„1) A dzsihad »vallásgyakorlat«, »imádkozás« (*ibádet*), éppen úgy kötelező (*vádzsib*), mint a többi, az iszlám gyakorlatát alkotó rítus (a napi ötszöri ima, a zarándoklat stb.). Normális esetben a dzsihad a társadalom kollektív kötelessége, nagy veszélyben viszont mindenki személyesen tartozik részt venni benne. Abbahagyása bűn, a béke tehát abnormális állapot, mivel a dzsihad felfüggesztését jelenti. Rövid időre köthető béke, de ha a közösség érdeke úgy kívánja, meg kell szegni. 2) A dzsihad célja »Allah szavának felemelése« (*ila-i kelimetullah*), a vallás erősítése, a vallási törvény (*seriat*) érvényre juttatása. A dzsihad büntetés a hitetlenségért, a hitetlenek a muszlimok szolgái, javaik a muszlimok javai. Hitharc ugyanakkor belső zűrzavar, lázadás elhárítására, vagyis muszlimok ellen is folytatható. 3) A dzsihad nem egyszerűen háború vagy

²² KELSAY 2003: 69; KHADDURI 1955: 75–80.

²³ AL-SHAYBANI 1966: 95.

²⁴ AL-SHAYBANI 1966: 144–145, 218–219.

²⁵ AL-SHAYBANI 1966: 231–232.

²⁶ AL-SHAYBANI 1966: 247.

²⁷ AL-SHAYBANI 1966: 195.

²⁸ KHADDURI 1955: 81–82; KELSAY 2003: 73; AHMAD 2008: 7–10; EL-SHINQITI 2017.

hadiállapot, hanem annál sokkal több: általános rendező elv, amely meghatározza az adóztatás, a földbirtoklás, a vallási kisebbségek stb. helyzetét a hódítás után.”²⁹

Az oszmán török *dzsihad* így vezethető volt többek között pusztán a hitetlenség ellen (egyféle civilizációs céllal), nagy veszélyben (az iszlám védelmében), illetve a lázadás elhárítása érdekében büntetésként. Ezek közül a 16. századi Magyar Királyság esetében a védelem és a büntetés kapott szerepet.

Az oszmán török háborús ideológia a Magyar Királysággal folytatott harcokban a 16. század elején

A 15. század végét (1483-tól) és a 16. század elejét a magyar–török viszonyokban a fegyverszünet és a béke jellemezte. Az 1483-ban három évre kötött békét a felek folyamatosan meghosszabbították, hol három, hol hét, hol öt, hol pedig egy évre. A fegyverszünet és a béke nem foglalta magában a harc teljes szüneteltetését, hanem csak a két állam főerői hadjáratainak szüneteltetését. A kisebb harcok, portyák és helyi összecsapások mindennaposak voltak a határvédelmi erők között. Ezentúl az európai hatalmak szívesen fordultak az Oszmán Birodalom felé, hogy szövetségesre leljenek egy másik európai állammal szemben az eszkalálódó itáliai háborúban (Velence, Német-római Császárság, Francia Királyság).³⁰

Az európai államok közötti békék természete és az Oszmán Birodalom békéinek a természete azonban eltért egymástól. Az európai államok felől nézve a béke azt jelentette, hogy nincs háború, és nincs harc sem.³¹ Békét az köthetett, aki háborút is indíthatott, azaz a szuverén fejedelmek, akik ebben a tekintetben egyenrangúak voltak egymással.³² Így volt ezzel a német-római császár is, aki császárságát nem az egész világra kiterjedő, azaz univerzális birodalom értelmében bírta, hanem a keresztény királyok királyaként, azaz hegemoniális értelemben.³³ A Bizánci Császárság és (jog)utóda, az Oszmán Birodalom azonban más célokkal és ideológiával lépett fel. Mindkét államalakulat ideológiájában az uralkodó az egész világ uralkodója volt, aki

²⁹ FODOR 2008: 52.

³⁰ FODOR–DÁVID 1994: 194–197.

³¹ WALLACE–HADRILL 1975: 161; KENDE 1989: 234.

³² JOHNSON 2005: 78–89.

³³ CANNING 2002: 106–107, 114–116.

más uralkodókkal csak azok alárendelését kifejező békét köthetett.³⁴ Az univerzális birodalom uralkodója ugyanis minden más típusú béke esetében indirekten elismerte volna, hogy mégsem univerzális uralkodó.

Az Oszmán Birodalom által a Magyar Királysággal kötött békék ezért nem egyszerűen fegyvernugvást jelentettek a törökök számára, hanem a Magyar Királyság alárendelődését is a vazallitás állapotába.³⁵ Dzelálzáde Musztafa pasa, a korszak török történetírója a következőképpen ismerteti II. Lajos király (1516–1526) követeinek I. Szelim szultánhoz (1512–1520) való érkezését:

„Az iszlám országával szomszédos hitetlenek és feslett erkölcsű alávalók közül való magyarok királya, az esztelen *Laos*, – a ki fáraói göggyével és nimródi képzelődésével mint hatalmas országoknak koronás és trónon ülő királya, az összes keresztényeknek erős védfala s a názáreti Messias hívei között a leghíresebb vala – *Szelim* khán uralkodása idejében, az Adsetet és Arábiát meghódító padisah hatalmas kardjától való félelmében, a háborúból eredő bajok elhárítása végett, több ízben küldött követeket a magyar udvarhoz és alázatos hangon békét kért.”³⁶

Ezt a megkötött békét akarta I. Szulejmán szultán 1520-ban (I. Szelim halála után) meghosszabbítani, ahogyan Dzelálzáde fogalmaz: „mikor [...] *Szulejmán* lépett a birodalom trónjára, ez az örökölt udvariassági czerimónia szokásának megújítása és a béke s barátság alapjainak lerakása végett, a boldogságos udvar szolgálói közül egyik alacsony szolgáját küldte hozzá legfelsőbb irattal.”³⁷ A béke feltétele török részről Perjés Géza szerint az volt, hogy a Magyar Királyság „szakítsa meg, vagy legalábbis lazítsa a Habsburgokkal való kapcsolatát”,³⁸ illetve talán, hogy kérje a szabad átvonulást az országon,³⁹ azaz hogy a Magyar Királyság török ütközőállammá váljon.

A magyarok a török követet elfogták (esetleg megölték), és a békeajánlatra nem válaszoltak, hanem az európai államokhoz fordultak segítségért. Ezt Szulejmán a korábbi vazallusi viszony megsértésének tekintette, és 1521-ben hadat indított. Lutfi pasa (1488–1564) nagyvezír és történetíró szerint: „A hidsre 927. évében Magyarország királya is megszegvén a Szelim szultánnal kötött szerződést, ellenséggé lón.

³⁴ Bizánkra nézve lásd BYRNES 1955: 1–23; OSTROGORSKY 1956: 1–14. A török szultánok esetében a török történetírók előszeretettel élnek olyan jelzőkkel, mint a világhódító vagy a világbíró (például KEMÁLPASAZÁDÉ 1893: 192, 197). Lásd továbbá KOŁODZIEJCZYK 2012: 180–189.

³⁵ FODOR-DÁVID 1995: 220–221.

³⁶ DSELÁLZÁDE 1896: 118. A „keresztények erős védfala” kifejezés a „kereszténység védőbástyája” ideológiára utal.

³⁷ DSELÁLZÁDE 1896: 118.

³⁸ PERJÉS 1979: 140–142.

³⁹ PERJÉS 1979: 168.

Szulejmán szultán pedig, mihielyt ennek hírének meghallotta, a vezireknek azonnal megparancsolta, hogy gyűjtsék össze a hadsereget és készüljenek a szent harczra.”⁴⁰

Az 1521-es háború indoklásaként Lufti pasa a szerződésességést említi, ami, mivel a lázadás egy formája, indokolja a „szent harczot”, azaz a *dzsihadot*. A hadjárat Nándorfehérvár és a Szerémség török kézre kerülésével végződött, és így azzal, hogy a szultán a „kard jogán” megszerezte az országot. Kemálpasazáde (1468–1536) történetíró szavaival:

„az isteni gondviselés a kőből épült igen erős Belgrád várához vezette őt [Szulejmánt], melyet erős harcz után elfoglalt. Innen átkelvén Szerém szigetére, portyázókat küldött a gyaurok országába. Ekkor a harci paripák patkóinak nyomai azon a földön maradtak mint jeggyűrűk, melyeket a hősök a győzelem menyasszonyának adtak, eljegyezve magoknak ezt a tartományt. A föntebb említett évben előkészülvén a hit harczosainak menyasszonyi ajándéka, a kard volt az az ékesen szóló pap, a mely az új párt összeeskette.”⁴¹

Az ország (talán csak a Szerémség) karddal való megszerzése annak a birodalom belső területeként (*dár al-islam*) való felfogását jelentette, és így a felette való rendelkezési jog megszerzését.

Az események alapján úgy tűnik, hogy 1521 és 1526 között a Magyar Királyság továbbra is abban a szerződésen alapuló török vazallusi viszonyban volt, amelybe a Szelim szultánnal való békekötésekkel került. Erre utal, hogy 1524-ben Szulejmán újabb követe érkezett a Magyar Királyságba, ismét egy szerződés ajánlatával, amely a török orientáció elfogadását, adófizetést és az országon való szabad katonai átvonulás igényét foglalta magába.⁴² A követküldés oka az lehetett, hogy a török támadástól való félelem miatt a magyar király és a főurak a nyugati uralkodókhoz és a pápához fordultak segítségért a török ellen. Ezzel ugyanis a Magyar Királyság pontosan azt tette, amit egy török vazallusi viszonyban álló országnak nem szabadott volna: keresztény szövetségeseket keresett. Ezt támasztja alá az is, hogy Kemálpasazáde, a korszak török történetírója számos alkalommal hivatkozik az 1526-os hadjárat során a magyarokra mint lázadókra, illetve tettükre mint engedetlenségre és lázadásra.⁴³ Szulejmán ezért büntető⁴⁴ *dzsihadot* indított a Magyar Királyság ellen.

⁴⁰ LUTFI 1896: 6.

⁴¹ KEMÁLPASAZÁDÉ 1893: 194.

⁴² PERJÉS 1979: 167–177.

⁴³ Lásd KEMÁLPASAZÁDÉ 1893: 211, 217–220, 224–225, 227–228, 238. 243, 249, 256.

⁴⁴ PERJÉS 1979: 187.

Emellett Kemálpaszáde a hadjárat okait nagyobb összefüggésben is megjelöli: „E nagy hadjáratnak egyik oka, többek közt, az az ígélet volt, melyet az Ispánia fejedelmének elnyomása alól leendő fölszabadíttatására vonatkozólag kapott Franciaország királya, a ki a magas porta irányában vonzalommal viseltetett és barátságot tanúsított.”⁴⁵ „Ispánia fejedelme” V. (Habsburg) Károly spanyol király (1516–1556), „Franciaország királya” pedig I. Ferenc (1515–1547) volt, akik a korszakban az itáliai háborúban az itáliai területekért és az európai vezető pozícióért, a császári címért háborúztak. A szöveg szerint Ferenc segítséget kért a szultántól a spanyolok ellen, és részben ez a kérés volt a hadjárat oka.

A hadjárat oka azonban részben az volt, hogy „Alamán-ország királya ugyanis – a kinek zsarnoksága miatt panaszkodának a hitetlen nemzetek fejedelmei – a szomszédságában levő országok fejedelmeit elnyomta, hatalmával és erőszakoskodásával megfosztotta őket tekintélyüktől”, és hogy a spanyol király közel került a német-római császári cím megszerzéséhez, mert „a nyomorult magyarok gonosz királyának segélyével és támogatásával Ispánia bégyje erőt vett Francse bégjén”.⁴⁶ A megerősödő német-római császár Kemálpaszáde szerint veszélyes volt az iszlámra is, mivel „[e] nyomorultak mindig készek az iszlám híveit megtámadni és istentelen lábaikkal bemocskolni Humot, az üdv hajlékát és csak kedvező alkalomra s alkalmas pillanatra várnak”⁴⁷ (amiként korábban I. [Barbarossa] Frigyes [1155–1190] 1189–1190 között keresztes hadjáratot vezetett a Szentföldre, és a „szent helyet ki akarta ragadni az iszlám híveinek kezéből és újra bemocskolni a bálványimádás szennyével”⁴⁸). A hadjárat távolabbi oka így a német császárság megerősödésének megakadályozásával az iszlám védelme volt, közvetlen célja pedig a spanyol királyt támogató Magyar Királyság meggyengítése.

Szulejmán az egyszerű büntető és védekező *dzsihad* során megívott győztes csatát követően nem foglalta el az országot, hanem visszavonult a török magterületekre. A szultán, bár a Magyar Királyságot a kard jogán sajátjának tekintette,⁴⁹ ekkor még nem határozta el a magyar területek birodalomba való bekebelezését.

A mohácsi csatavesztést követően a magyar nemesség Szapolyai János erdélyi vajda és Habsburg Ferdinánd osztrák főherceg (magyar király 1526–1564 között) vezetésével vívott egymással polgárháborút a Magyar Királyság területén. A polgárháború során Szapolyai a törökkel kiegyezni igyekvő politikát választott, aminek

⁴⁵ KEMÁLPASAZÁDÉ 1893: 199.

⁴⁶ KEMÁLPASAZÁDÉ 1893: 199.

⁴⁷ KEMÁLPASAZÁDÉ 1893: 199–200.

⁴⁸ KEMÁLPASAZÁDÉ 1893: 199–200.

⁴⁹ TÓTH 1988: 33.

köszönhetően Szulejmán védekező *dzsihad*dal kiűzte Ferdinándot az országból, majd Szapolyainak adta az általa karddal szerzett ország feletti rendelkezési jogot (illetve a Szent Koronát is).⁵⁰ Mivel ezt a helyzetet Ferdinánd nem fogadta el, Szulejmán 1529-ben hadjáratot vezetett Ferdinánd és Bécs ellen, a fegyverjog megsértése miatt büntető *dzsihad*ot.⁵¹ Szapolyai János magyarországi királyságával és Ferdinándnak az országból való kiverésével állt elő az a helyzet (vagy ahhoz nagyon hasonló), amelyet Szulejmán 1520 óta igyekezett elérni, a Magyar Királyság az Oszmán Birodalom ütköző- és vazallus államává vált, azaz *dár al-abddá*.⁵²

János azonban 1529 után sem volt képes hatékonyan védekezni Ferdinánddal szemben, ezért halálát követően, 1541-ben Szulejmán elfoglalta Budát, és a későbbi hódoltsági területeket a birodalom szerves részévé (*dár al-izlám*) tette. A korábbi Magyar Királyság további területeit ütköző- és vazallus állammá (*dár al-abd*) változtatta, mivel Erdélyt János Zsigmondnak adta, a királyság északi és nyugati területeit pedig adófizetés fejében átengedte Ferdinándnak.⁵³

Konklúzió

A török háborús ideológia tárgyalásának lezárásaképpen érdemes kiemelni, hogy a tárgyalt „szulejmáni ajánlatok” léte nem egyhangúan elfogadott a magyar történészek és kutatók körében.⁵⁴ Különösen azzal az olvasattal nem elfogadott, amely szerint ezek az ajánlatok a Magyar Királyságot a török birodalom vazallusává tették (vagy ezt a viszonyt erősítették meg) a 16. század elején. Talán magyar szemszögből nem is volt erről szó, hiszen ennek az időszaknak az egyik magyar háborús ideológiája „a kereszténység védőbástyája” ideológia volt,⁵⁵ illetve a magyar udvar, mint IV. Bélától (1235–1270) folyamatosan, a nyugati államok támogatásának megszerzése érdekében használta fel a pogány és egyéb nem keresztény népek barátságával való kacérkodást.⁵⁶ Török szempontból azonban nem kellett hogy hasonló legyen a magyar–török kapcsolatok értelmezése, és ha a török történetírók munkáira hagyatkozunk, akkor olyan kép bontakozik ki előttünk, amelyben a Magyar Királyság az Oszmán Birodalom vazallusa, illetve ütközőállama volt a 16. század elején.

⁵⁰ TÓTH 1988: 35.

⁵¹ TÓTH 1988: 37.

⁵² PERJÉS 1979: 191–193.

⁵³ TÓTH 1988: 38.

⁵⁴ Lásd PERJÉS 1979: 122–134.

⁵⁵ Lásd BODA 2019.

⁵⁶ Vö. BEREND 2003: 614; BENDA 1937: 51.

Felhasznált irodalom

- AHMAD, Muhammad Mushtaq (2008): The Notions of Dar al-Harb and Dar al-Islam in Islamic Jurisprudence with Special Reference to the Hanafi School. *Islamic Studies*, 47(1), 5–37.
- AL-SHAYBANI, Muhammad ibn al-Hasan (1966): *The Islamic Law of Nations. Shaybānī's Siyar*. Ford. Majid Khadduri. Baltimore, MD: Johns Hopkins University Press.
- ÁGOSTON Gábor (2003): Ideológia, propaganda és politikai pragmatizmus: A Habsburg–Oszmán nagyhatalmi vetélkedés és a közép-európai konfrontáció. *Történelmi Szemle*, 45(1–2), 1–24.
- BENDA Kálmán (1937): *A magyar nemzeti hivatástudat története (a XV–XVII. században)*. Budapest: Bethlen Nyomda.
- BEREND Nóra (2003): Magyarország a kereszténység kapuja: egy ideológia születése. In NAGY Balázs (szerk.): *Tatárjárás*. Budapest: Osiris, 612–620.
- BODA Mihály (2019): A humanista háborús ideológia Magyarországon a 15–16. században: a „kereszténység védőbástyája”. *Hadtudomány*, 29(4), 100–109.
- BODA Mihály (2021): *A katonai erények*. Budapest: Ludovika.
- BYRNES, Norman H. (1955): The Hellenistic Civilization and East Rome. In BYRNES, Norman H.: *Byzantine Studies and Other Essays*. Westport, CT: Greenwood, 1–23.
- CANNING, Joseph (2002): *A középkori politikai gondolkodás története (300–1450)*. Ford. Nemerckényi Előd. Budapest: Osiris.
- CSORBA György (2017): A dzsihád kihirdetése a Monarchiában az első világháború idején. *Aetas*, 32(1), 68–80.
- DSELÁLZÁDE (1896): Az országok osztályai és az utak felsorolása. In THURY József (szerk.): *Török történetírók II*. Budapest: MTA, 112–277.
- EL-SHINQITI, Mohamed El-Mohtar (2017): Defensive Jihad: Islamization of the Turks and Turkification of Islam. *INIJOSS*, 6(1), 1–22.
- FODOR Pál (1991): Magyarország és Bécs az oszmán hódító ideológiában. In FODOR Pál: *Magyarország és a török hódítás*. Budapest: Argumentum, 121–160.
- FODOR Pál (2008): A szimurg és a sárkány. Az Oszmán Birodalom és Magyarország (1390–1526). In VESZPRÉMY László (szerk.): *Rex invictissimus. Hadsereg és hadszervezet a Mátyás kori Magyarországon*. Budapest: Zrínyi, 45–64.
- FODOR Pál (2014): Az oszmán-török identitás változásai (14–17. század). In FODOR Pál: *Szülejmán szultántól Jókai Morig. Tanulmányok az oszmán-török hatalom szerkezetéről és a magyar–török érintkezésekről*. Budapest: MTA Bölcsészettudományi Kutatóközpont Történettudományi Intézet, 121–148.
- FODOR Pál – DÁVID Géza (1994): Magyar–török béketárgyalások 1512–1514-ben. *Történelmi Szemle*, 36(3–4), 193–225.
- IMBER, Colin (1987): The Ottoman Dynastic Myth. *Turcica*, 19, 7–27. Online: <https://doi.org/10.2143/TURC.19.0.2014268>
- JOHNSON, James Turner (2005): *The Holy War Idea in Western and Islamic Traditions*. University Park, PA: Pennsylvania State University Press.
- KELSAY, John (2003): Al-Shaybani and the Islamic Law of War. *Journal of Military Ethics*, 2(1), 63–75. Online: <https://doi.org/10.1080/15027570310000027>
- KEMÁLPASAZÁDÉ (1893): Mohács-náme. In THURY József (szerk.): *Török történetírók I*. Budapest: MTA, 187–276.
- KENDE, István (1989): History of Peace: Concept and Organizations from the Late Middle Ages to the 1870s. *Journal of Peace Research*, 26(3), 233–247. Online: <https://doi.org/10.1177/0022343389026003002>

- KHADDURI, Majid (1955): *War and Peace in the Law of Islam*. Baltimore, MD: Johns Hopkins University Press.
- KHADDURI, Majid (1966): Translator's Introduction. In AL-SHAYBANI: *The Islamic Law of Nation. Shaybānī's Siyar*. Baltimore, MD: Johns Hopkins University Press, 1–74.
- KODER, Johannes (2010): Romaioi and Teukroi, Hellenes and Barbaroi, Europe and Asia. Mehmed the Conqueror Kayser-i Rum and Sulṭān al-barrayn wa-l-bahrayn. *Athens Dialogues*, 2010. november 24–27. Online: <http://athensdialogues.chs.harvard.edu/cgi-bin/WebObjects/athensdialogues.woa/wa/dist?dis=21>
- KOŁODZIEJCZYK, Dariusz (2012): Khan, Caliph, Tsar and Emperor: The Multiple Identities of the Ottoman Sultan. In FIBIGER BANG, Peter – KOŁODZIEJCZYK, Dariusz (szerk.): *Universal Empire*. Cambridge: Cambridge University Press, 175–193. Online: <https://doi.org/10.1017/CBO9781139136952.009>
- LUTFI pasa (1896): Az Oszmán ház története. In THURY József (szerk.): *Török történettrók II*. Budapest: MTA, 1–38.
- MAHALLATI, Mohammed Jafar (2016): *Ethics of War and Peace in Iran and Shi'i Islam*. Toronto: University of Toronto Press. Online: <https://doi.org/10.3138/9781442629523>
- OSTROGORSKY, George (1956): The Byzantine Emperor and the Hierarchical World Order. *The Slavonic and East European Review*, 35(84), 1–14.
- PARVIN, Manoucher – SOMMER, Maurie (1980): Dar al-Islam: The Evolution of Muslim Territoriality and Its Implications for Conflict Resolution in the Middle East. *International Journal of Middle East Studies*, 11(1), 1–21. Online: <https://doi.org/10.1017/S0020743800000246>
- PERJÉS Géza (1979): *Mohács*. Budapest: Magvető.
- SUNGUR, Ceren Cikin (2014): *A Comparative Analysis of the Concepts of Holy War and the Idealized Topos of Holy Warrior in Medieval Anatolian and European Sources*. MA Thesis, Istanbul. Online: https://www.academia.edu/7414489/A_Comparative_Analysis_of_the_Concepts_of_Holy_War_and_the_Idealized_Topos_of_Holy_Warrior_In_Medieval_Anatolian_And_European_Sources
- TAKÁTS Sándor (1912): A török–magyar lesvetés módja. *Századok*, 46(10), 729–747.
- TAKÁTS Sándor (1979): *Bajvivó magyarok*. Budapest: Móra, 193–207.
- TAKÁTS Sándor (2012): *Török–magyar bajviadalok*. Máriabesnyő: Attraktor.
- TÓTH Sándor László (1988): Megjegyzések a „szulejmáni ajánlathoz” (a török Porta magyarországi politikája 1526–1529). *Acta Universitatis Szegediensis: Acta Historica*, 86, 31–39.
- YURDUSEV, Nuri A. (2012): Ottoman Conceptions of War and Peace in the Classical Period. In HASHMI, Sohail H. (szerk.): *Just Wars, Holy Wars, and Jihads*. Oxford: Oxford University Press, 190–206. Online: <https://doi.org/10.1093/acprof:oso/9780199755042.003.0009>
- WALLACE-HADRILL, John Michael (1975): War and Peace in the Earlier Middle Ages. *Transactions of the Royal Historical Society*, 25, 157–174. Online: <https://doi.org/10.2307/3679091>



Dreska Gábor

A Nyírkállói-kódex kiadatlan szövegeiről

Kovachich Márton György, a magyar történeti forrásközlés egyik legjelentősebb alakja évtizedes erőfeszítéssel gyűjtötte, tárta fel és rendezte kötetekbe a magyar jogtörténet kallódó emlékeit, készített terveket a munka intézményesítésére, megteremtve ezáltal a magyar jogtörténeti forráskutatás alapjait.¹ A tudománytörténetben betöltött szerepét mi sem mutatja jobban, mint hogy az általa sajtó alá rendezett forrásszövegek némelyike napjainkban is kizárólag az ő közlése nyomán érhető el nyomtatásban, a 18–19. század fordulóján megjelent kötetei több esetben megkerülhetetlenek.² Ezek közé tartozik az oklevélkiadás napi rutinjához kapcsolódó formuláskönyveket feldolgozó *Formulae solennes* című vaskos gyűjtemény is: a kötetben 15 kézirat részletes bemutatását olvashatjuk, amelyek közül három középkori gyűjteményt teljes szövegében közzé is tett Kovachich.³ Ezek egyike, egyúttal a legterjedelmesebb is, a *Thomae de Nyírkálló stylus cancellariae Mathiae I. regis Hungariae* címet viseli – napjainkban azonban inkább Magyi János formuláskönyve néven ismert. Az alábbiakban ennek a kalandos sorsú, izgalmas kutatástörténettel és érdekes tartalommal rendelkező szöveggyűjteménynek néhány elemét veszem vizsgálat alá, és hívom fel rejtőzködő értékeire a figyelmet.

A Pécsi Püspöki Könyvtár DD. III. 18. jelzetű kódexének újkori históriája szorosan kapcsolódik annak szövegkiadásához. A 15. század utolsó negyedében készült kéziratot 1770-ben vásárolta meg Klimó György püspök. Az ő gyűjteményéből kölcsönözte ki aztán Kovachich, aki az előző tulajdonosnak, a Szirmay-gyalogezred egykori alszázadosának, a műgyűjtő Dobai Székely Sámuelnek a kódex egy félreértelmezett helyére támaszkodó szerzőségi megállapítását elfogadva megjegyzés nélkül Nyírkállói Tamás nevéhez kötötten publikálta azt. A tekintélyes mennyiségű,

¹ Kovachich tudományos munkásságának, hagyatékának feldolgozását V. Windisch Éva kezdte meg, a forráskiadásról lásd V. WINDISCH 1998: 93–150.

² A nyomtatásban megjelent kötetek részletes bemutatása: V. WINDISCH 1998: 109–130.

³ KOVACHICH 1799: i–ccvi (az egyes kéziratok helyenként szövegközlésekkel tarkított leírásai); 1–563 (a három, *in extenso* publikált formulárium).

mintegy öt és fél száz kézirati oldalra rúgó forrást szinte teljesen kiaknázta közlője, bár a szöveget nem annak eredeti rendjében, és több helyen hasznosította kiadványaiban: a narratív jellegű történeti feljegyzéseket az 1798-ban megjelent *Scriptores minores* II. kötetében, a verseket és a glosszákat, valamint a nem diplomatikai tárgyú részeket az 1799-es *Formulae solennes* bevezetőjében, az okleveles formulákat pedig ugyanezen kötet főszövegében adta ki Kovachich.⁴ A forráspublikáció ugyan széles körben hozzáférhetővé tette az értékes tartalmat, a kézirat azonban ezt követően eltűnt: a 19. században több, a kódexre irányuló kutatói megkeresés járt sikertelenül, a szöveg megismerése így csak a kiadás alapján volt lehetséges. Végül egy pécsi ügyvéd hagyatékában bukkant fel ismét a kötet 1912-ben, a tulajdonjogért folyó pereskedés pedig újra a tudományos figyelem középpontjába helyezte azt. Az eljárásban szakértőként Jakubovich Emil is szerepet kapott, aki vizsgálatait követően Magyi Jánost nevezte meg a kódex szerzőjének.⁵ A kézirat újbóli kutathatóságának lehetősége nyomán felpezsdült a tudományos érdeklődés. Fitz József részletes kodikológiai leírásban foglalta össze azokat a kézirat szövegével kapcsolatban felmerülő kérdéseket, amelyekre a könyvtest vizsgálata megoldást nyújthatott, Klemm Antal pedig Kovachich kiadása nyomán önálló füzetbe szedte a kódex szójegyzégeit és magyar nyelvű glosszáit, amelyeket immár a kézirattal összevetve, betűhíven tett közzé.⁶ Kardos Tibor a hazai reneszánsz műveltség középkori alapjait keresve szintén a kiadás nyomán vette számba és rendszerezte a kódex latin nyelvű lírai emlékeit, azonosította néhány esetben azok európai párhuzamait, forrásait,⁷ míg a kötet legterjedelmesebb részét jelentő okleveles anyag értékelése Bónis György nevéhez köthető. Ő volt az, aki formai és tartalmi jegyek alapján a kötetet négy jelentősebb és egymástól jól elkülöníthető részre osztotta, majd ezek nyomán Magyi János életútjának rekonstruálására is kísérletet tett.⁸

A kódex tematikus felosztása elsősorban a diplomatikai jellegű forrásokra támaszkodik. Az oklevélkiadó vagy éppen -nyerő intézmények alapján kialakított csoportok Magyi János szakmai érdeklődését vagy éppen aktuális foglalkoztatottságát jelölik. A királyi kancellária 1476 körüli okleveleiből formálódó részt a budai káptalan hiteleshelyéhez köthető, 1476 és 1480 között keletkezett szövegek követik, amely utóbbiak között ráadásul nem csupán egy formuláskönyvtől elvárható,

⁴ KOVACHICH 1798: 1–13; KOVACHICH 1799: viii–xxviii és 155–458.

⁵ JAKUBOVICH 1914: 43–45.

⁶ FITZ 1931–1932: 12–28; KLEMM 1937.

⁷ KARDOS 1939: 295–338, 449–491, 468–470.

⁸ BÓNIS 1967: 225–260. A kódex kutatástörténetének a fentebbieknél részletesebb összefoglalása az új, kritikai szövegkiadás bevezetőjében olvasható: MAGYI 2019: vii skk. – A tanulmány szerzője az ELKH–SZTE–ELTE Ókortudományi Kutatócsoport munkatársa.

későbbi kiadványok sablonjaként használható darabokat, hanem a hiteleshelyi jegyző mindennapi munkájának alapvető kellékeit: becsü-, elévülés- és életkorjegyzékeket is találunk.⁹ A királyi kúriához, valamint a hiteleshelyi kancelláriához köthető dokumentumok is azt mutatják, hogy másolójuk a helyszínen, az intézmény alkalmazottjaként találkozott a szövegekkel, azokat saját gyűjtéseként rögzítette. A harmadik rész tovább növeli a merítést, és bepillantást enged egy késő középkori értelmiségi tanulmányaiba, tudásának forrásaiba. Az idesorolható három kisebb, önálló egység jól mutatja, milyen diplomatikai szövegek kelthették fel egy *litteratus* érdeklődését. Ezek egyike két tucat, főként az ünnepélyes formában kiállított oklevelekben megfogalmazott jogi tény elvi megalapozását biztosító arengát tartalmaz, amelyek közül jó néhány tipológiája a 13. századra vezethető vissza. A másik egység egy 10 darabból álló, vegyes tartalmú, de többségében szintén 13. századi eredetű levélgyűjtemény: a kollekció sikeresen azonosított első fele két, egészen az újkorig népszerű szerző, Petrus Blesensis (c. 1135–1212) és Thomas Capuanus (c. 1185–1239) episztoláriumai-ból tartalmaz néhányat, amely szövegek főként az oktatásban játszott szerepüknek köszönhetik ismertségüket.¹⁰ A harmadik, szintén eme részhez sorolható egység ugyanakkor János püspök rövid, mindösszesen 15 oklevelet tartalmazó formuláskönyve, amely nagy valószínűséggel Csezmicei János pécsi püspökhöz köthető.¹¹ Tartalmukra és jellegükre tekintettel ezeket a szövegeket már kész egységekként vehette át, és másolta be gyűjteményébe Magyi, feltételezhetően tanulmányaihoz vagy munkahelyeihez kötődően. A Nyírkállói-kódex szövegének – terjedelmére nézve – legnagyobb része végül integrálja, keretbe foglalja mindezen, előbb számba vett gyűjteményeket, tartalmi egységeket. Ezt tekinthetjük a szorosabb értelemben vett Magyi-formuláriumnak, amelyben az 1480-as évektől kezdve rögzítette tulajdonosa a szakmai életútját kísérő forrásszövegeket: a budai apácákhoz, Óbuda és Pest városához, az önálló, valamint a szentszéki bíróságok mellett folytatott közjegyzői tevékenységhez kapcsolható okleveleket.¹²

A diplomatikai kiadványok mellett azonban – amire a formuláskönyv kifejezés hallatán általában elsőként gondolunk – más jellegű szövegek is találhatóak a kéziratban. Ezek kiadása Kovachich életművében, amint láttuk, szintén helyet kapott, de a kutatás mindezidáig inkább csak érintőlegesen foglalkozott egy-egy darabjkkal. A kódexben szétszórta, az oklevélformulákkal teljesen ki nem töltött ívfüzetek üresen maradó oldalaira bejegyzett szövegek azonosítása, forrásaik módszeres feltárása

⁹ Vö. BÓNIS 1972: 164–181.

¹⁰ KISS 2017: 356 skk.

¹¹ Kritikájáról lásd MAGYI 2019: xvii–xviii.

¹² A forrás tagolását részletesen bemutatja BÓNIS 1967: 229–238.

és kontextusba helyezése így újabb eredményeket hozhat a 15. század művelődés-történetének területén. Mivel azonban az 1798. és 1799. évi közlések ugyan nyelvilleg pontosak, de korántsem hiánytalanok, a modern szövegkiadási normáktól pedig már korukból adódóan is meglehetősen távol állnak, ezért az első lépés szükségszerűen az unikális kódex teljes szövegállományának megállapítása kellett hogy legyen egy új, revidált kiadás keretein belül. Az oklevélszerkesztéssel összefüggésbe hozható elemeket áttekintő vizsgálata során Bónis György már az 1960-as években Kovachich közlésének egy jelöletlen lakúnájára hívta fel a figyelmet: a formuláskönyv arengagyűjteményéből egy szöveget a kiadás elhagyott. Az érintett rész tartalma alapján Bónis – az arenga az emberi hatalom által szolgálásra vetettek korábbi szabadságának helyreállítását méltányolja – kiadói öncenzúrát, a magyar jakobinusok kivégzése utáni politikai óvatosságot feltételezett.¹³ Arra viszont már nem figyelte fel, hogy a 18. századi kiadás a kézirat másolójának egy olvasati tévedését elfogadva a következő két tételszám alatt egy közvetve Nagy Szent Gergely leveléből, közvetlenül a jóval elterjedtebb és ismertebb *Decretum Gratian*iból vett mondatot szakított két, önmagában nehezen értelmezhető részre. Az itt megfogalmazott gondolat a Kovachich kiadásából kimaradt előbbi szöveggel igen szoros kapcsolatot, sőt egyezést mutat, kérdésessé téve Bónis öncenzúráról alkotott elképzelését.¹⁴ Ha ugyanis az egyik arenga az 1790-es évek aktuálpolitikája számára érzékeny témát érint, és közlése nemkívánatos, vajon miként ment át a másik, azonos kifejezésekkel operáló megfogalmazás ugyanezen a szűrőn? A szövegrészlet kimaradásának felfedezése, valamint ezen tény szándékoságának feltételezése és az okának feltárására tett kísérlet azonban arra ösztönöz, hogy összevessük a Nyírkállói-kódex textusa, az úgynevezett Magyi-formulárium szövegét annak 18. századi kiadásával, Kovachich közlésének esetleges hiányosságai és azok oka után kutatva.

A *Formulae solennes* által mellőzött szövegek egy apró részletére már Bónis előtt felhívta a figyelmet a kutatás. A kötet kodikológiai leírását elkészítő Fitz Józsefnek az egyes ívfüzetek élén feltűnt egy, a későbbi könyvkötő által többször félbevágott néhányszavas feljegyzés, amelyben ő Magyi János nevét (*Iohannes de Magh*) vélte felfedezni, újabb érvet hozva fel a szerzőségről folyó vitában.¹⁵ A találat azonban csak részben helytálló: a néhol feltűnő szövegtöredék valóban Magyihoz köthető, de nem a nevét, hanem

¹³ „[C]onsentaneum est hos pristinae libertati, quos non natura, sed humana potentia iugo substituit servitutis” (MAGYI 2019: 276a. sz.) – BÓNIS 1967: 231.

¹⁴ „[S]alubriter agitur, si || homines, quos natura libens [*belyesen: liberos*] protulit, et vis tanto [*belyesen: ius gentium*] iugo substituit servitutis, manumissionis beneficio pristinae reddantur libertati” (MAGYI 2019: 277–278. sz.); vö. NORBERG 1982: 380 (6,12); és FRIEDBERG 1879: col. 709 (C. 12., q. 2., c. 68).

¹⁵ FITZ 1931–1932: 12–13.

jelmondatát (*Iesus Christus, Maria*) rögzíti, amely az egyedülként a kódexben ránk maradt közjegyzői jelén is olvasható.¹⁶ Az ilyen, valamint a későbbi, főként az olvasást segítő vagy éppen a figyelmet felkeltő, általában egyszavas marginális glosszákon, esetleg csupán tollpróbának tekinthető néhány szavas bejegyzéseken túl azonban jelentősebb terjedelmű szöveghiányokra is rácsodálkozhatunk. Mindezek mutatják egyrészt Magyi János mindenféle – helyenként ugyan szemmel láthatóan csak nehezen megértett – latin szöveg iránti érdeklődését, és rávilágítanak forrásai sokszínűségére, másrészt érdekes fényt vetnek a 18. századi kiadó szempontjaira is.

Ha elfogadjuk Bónis feltételezését, miszerint Kovachich politikai óvatosságból hagyhatott el részeket az általa szinte teljes egészében feldolgozott kézirat szövegének kiadásából, akkor erre – a 13. századi arenga helyett – sokkal markánsabb példákat is találunk. A kódex utolsó ívfüzetében diplomatikai vonatkozású tétel már alig van, inkább a florilégiumjelleg dominál. E szövegek egyike így szól:

„Csodálom a klerikusokat, hogy se nem harcolnak, mint a lovagok, se nem dolgoznak, mint a laikusok, se nem hirdetik az evangéliumot, mint a klerikusok. Ott lesznek, ahol semmiféle rend nincs, hanem az örök rémület lakozik.”¹⁷

Az egyházi rend tagjaival szemben megfogalmazott, nem túl hízelgő – a halál sötéttségével fenyegető – gondolat élet még az sem tudja elvenni, hogy mindezt „Bernhardus” szerzőségi megjelölés alatt olvashatjuk. A szöveg eredete valóban Clairvaux-i Szent Bernátnak az egykori tanítvány, az első ciszterci pápa, III. Jenő számára írt értekezésére vezethető vissza, amelynek elsődleges célja, hogy gyakorlati tanácsokkal szolgáljon a keresztény hatalomgyakorláshoz. A politikai gondolkodást illetően nagy jelentőségű, *De consideratione* (A megfontolásról) címet viselő mű kéziratoss példányai szép számban maradtak ránk, ami jól mutatja a szöveg középkori ismertségét. Jelen szövegrészletünk forrása a III. könyv utolsó fejezetében olvasható, ahol a pápai határozatok és az elődök rendelkezéseinek betartására buzdítva a klerikusok öltözködésének problémájára, az egyházi tiltással szemben a kor divatját követő egyháziakra hívja fel Bernát a figyelmet. A papság előkelő nemességéből származó rétege

¹⁶ A felső lapszéli szövegrészek az új kiadás (MAGYI 2019) 6a., 35a., 44a., 109a. és 368a. sorszáma alatt találhatóak. A közjegyzői jelről részletesen lásd MAGYI 2019: xiv; fotóját pedig MAGYI 2019: 396.

¹⁷ „Miror de clericis, quod nec pugnant ut milites, nec laborant ut layci, nec ewangelizant ut clerici. Ibi erunt, ubi nullus ordo, sed sempiternus horror inhabitat.” (MAGYI 2019: 522. sz.) A formuláriumról a kritikai kiadás nyomán ugyan készült teljes magyar nyelvű fordítás (GÁL-KÁDAS-TARJÁN 2019), amely azonban több helyütt is jelentős problémákat mutat a szövegértés terén, így használatától eltekintek.

nem vetette le korábbi életének elegáns ruháját és stílusát, nehezen alkalmazkodott a szent állapotához illő szerénységhez és visszafogottsághoz, sőt ruházata által akarta megőrizni előkelőségét, nehogy a többiekhez hasonlóan a köznépből valónak lássák.¹⁸

„A fényűző ruházat tiltott, de nincs korlátozva; a büntetést kiszabják, de a legkevésbé sem hajtják be. [...] Emeld fel a tekintetedet és lásd, vajon tarka prémekek nem halványítják-e el a szent Rendet éppúgy, mint korábban; a túlméretezett kivágások nem teszik-e csaknem meztelessé az ágyékokat éppúgy, mint korábban? Azt szokták mondani: »Vajon Istent jobban érdeklik a ruhák, mint a jellem?« Hát, az ilyesféle ruházat az elme és a jellem torzulását jelzi. Mit jelentsen az, hogy a klerikusok mások akarnak lenni és másnak látszani? [...] Ugyanis ruházatokra nézve lovagként, foglalkozásukra nézve klerikusként, cselekedetükre nézve egyikként sem mutatkoznak, mivel se nem harcolnak, mint a lovagok, se nem hirdetik az evangéliumot, mint a klerikusok. Melyik rendhez tartoznak? Mivel mindkettőhöz szeretnének, mindkettőt cserben hagyják, a kettőt elegyítik. Tudjuk, mindenki a saját rendjében támad fel. Ők melyikben? Vagy akik úgy vétkeztek, hogy a rendjük nem kötötte őket, azok a rendjük nélkül fognak elpusztulni? Vagy ha komolyan hisszük, hogy a legbölcsebb Isten felülről egészen az aljáig semmit sem hagyott rendezetlenül, attól tartok, hogy őket nem máshova kell rendelnünk, mint ahol semmiféle rend nincs, hanem az örök rémület lakozik.»¹⁹

A bernáti szöveg tehát korántsem úgy általában a klérus mihasznasága ellen emel szót, és kérdőjelezi meg annak létjogosultságát a hivatásrendi felosztás hármasságának (*oratores – bellatores – laboratores*) teljes számbavételével, hanem csupán egyetlen szűk papi réteg életmódját teszi kritika tárgyává, és – egyáltalán nem romboló, sőt az egyház szempontjából inkább építő jelleggel – próbálja igazolni annak tarthatatlanságát. A környezetéből kiragadott és Szent Bernát gondolatmenetétől elszakított szavak azonban kódexünk szövegében a hivatkozott autoritás szándékától teljesen eltérő

¹⁸ MABILLON 1859: 770d; GODMAN 2014: 240–241.

¹⁹ „Luxus vestium interdictus, sed non restrictus; poena dictata sed minime secuta est. [...] Et tunc leva oculos tuos, et vide, si non aequae, ut prius, pellicula discolor sacrum Ordinem decolorat; si non aequae, ut prius, fissura enormis paene inguina nudat. Solent dicere: Num de vestibus cura est Deo et non magis de moribus? At forma haec vestium, deformitatis mentium et morum indicium est. Quid sibi vult, quod clerici aliud esse, aliud videri volunt? [...] Nempe habitu milites, quaestu clericos, actu neutrum exhibent, nam neque pugnant ut milites, neque ut clerici evangelizant. Cuius ordinis sunt? Cum utriusque esse cupiunt, utrumque deserunt, utrumque confundunt. Unusquisque, inquit, in suo ordine resurget. (I Cor 15,23) Isti in quo? An qui sine ordine peccaverunt, sine ordine peribunt? (cf. Rm 2,12) Aut si summe sapiens Deus veraciter creditur a summo usque deorsum (Mt 27,51) nihil inordinatum relinquere, vereor istos non alibi ordinandos, quam ubi nullus ordo, sed sempiternus horror inhabitat (Iob 10,22).” (BERNARDUS 1963: 447–448 [De consideratione III, 5,20].)

értelmet hordoznak. De mindez nem feltétlenül Magyi János számlájára írandó. Bár Bernát művének legalább egy példánya a 15. századi Magyarországon is megtalálható volt,²⁰ formuláskönyvünk egészét ismerve nehezen feltételezhető, hogy az eredeti textus szolgált volna az érdekesnek és a későbbiekben hasznosíthatónak tűnő szövegeket inkább csak gyűjtő, mint létrehozó Magyi János számára közvetlen forrásul. Az úgynevezett Nyírkállói-kódex nem diplomatikai tárgyú részeit áttekintve ezen szövegek eredetét inkább az oktatás által használt alkotásokban, florilégiumokban, *proverbiumgyűjteményekben* kell keresnünk, amelyek kiváló tárhelyei az antik vagy éppen Bernáthoz hasonló középkori auctorok műveiből kiragadott részleteknek, vagy nem ritkán az ezekre támaszkodó intertextuális szövegeknek: parafrázisoknak, allúzióknak. A Szent Bernát-átértelmezés nem pesti közjegyzőnk nyelvi leleményességét bizonyítja. Egy 15. század első harmadából származó bajor kódex hátsó előzéklapja igen hasonló szövegtörödéket őrzött meg számunkra.²¹

Az egyházi társadalmat, a klérust negatívan megítélő, mindösszesen kétmondatnyi gondolat közlése Kovachich számára nem volt vállalható, így az kimaradt a kötetből. Hasonló sorsra jutott egy másik, sokkal terjedelmesebb levél is. A gyűjtemény harmadik részében sorakozó királyi és érseki kiadványok között tűnik fel a „török császárnak a pápa úrhoz küldött szövege”.²² A 13–14. század fordulóján, a nagy szentföldi kereszties hadjáratokat követően jelent meg az európai hagyományban a keleti, muszlim uralkodók és a nyugati, keresztény méltóságok közötti fiktív levél műfaja, amely többször átdolgozva és frissítve egészen a 16. századig fennmaradt.²³ Az ismeretlen szerzők által megteremtett rendkívül változatos hagyomány legkorábbi típusa az *Epistula Soldani*, amelyben a szultán a levél címzettjét lényegében a kereszties hadjáratok terveinek feladására szólította fel. A szultánlevélnek a *Formulae solennes* kiadásából való elmaradása több okra is visszavezethető. Ha pusztán a Magyi által rögzített variánst olvassuk, erősen problémás szöveggel találkozunk, ami a forrás nem éppen friss, de mindmáig mérvadónak tekinthető *editiójával* összevetve²⁴ válik igazán nyilvánvalóvá. Értelemzavaró ortográfiai rendellenességek, hiányos és hibás szintaxisok, jelentős mértékű szövegtöbbletek vagy éppen -hiányok teszik grammatikailag és jelentésstanilag egyaránt nehezzé a megértést. További forráskiadások felhasználása nélkül a szövegrekonstrukció több helyütt is problémás lehet.

²⁰ CSAPODI–CSAPODINÉ 1988: 939. sz.

²¹ „>Bernhardus< Miror de clericis, quod non labora[nt] [...] laici, nec pugnant ut milites, nec [wangelizant?] ut clerici, sed quia nullum illorum faciunt, ergo [...]” (SCHMOLINSKY–KELLER 2001: 158.)

²² „Sequitur forma imperatoris Turcorum domino pape transmissa” (MAGYI 2019: 366a. sz.)

²³ A műfaj jellemzőinek rövid összefoglalását, a szövegek tipologizálását, a kéziratok, a kiadások és a szakirodalom összefoglalását lásd WAGNER 2004: col. 1462–1468.

²⁴ WATTENBACH 1884: 297–303.

Feltételezhetjük, hogy a levél pontos megértése nemcsak számunkra, de Kovachich, sőt talán Magyi számára is gondot okozhatott. Lehetséges, hogy újkori kiadója éppen ezért nem vállalta a közlés ódiáját, és a szövegjavítás helyett inkább negligálta a teljes forrást. Ugyanakkor, ha kísérletet teszünk a tartalom feltárására, újabb szempontok is felmerülhetnek. Már az oklevéltani szabályoknak láthatóan megfelelni igyekvő szultáni *intitulatiót* olvasva is érzékelhető, hogy korántsem a diplomatikai, és még kevésbé a diplomáciai protokoll szabályai szerint szerkesztett szöveggel van dolgunk. A kiadó után a második helyre szoruló címzett, a szokásos titulátúra, sőt név nélküli „római nagy pap” (*magno sacerdoti Romanorum*) rejtett pozitív tulajdonságai ellenére sem felelős vezetőként tűnik fel a szövegben.

„Az igaz hit alapja, a keresztények bölcsessége, a jó ítélőképességük ereje, előrelátók bátorsága: mindezek együtt a fejed üregébe zárva [...] kincsként pihennek, de emlékezedet kihagy, butaságod gyenge lábakon áll, ostobaságod erőtlenné válik, a szédüléstől balgák módjára eltompulsz. Atyának hívnak, fiaid számára mégis hallatlan gonoszságokban mesterkedsz!”²⁵

A rossz atya korántsem hízelgő alakja, aki fiait a halálba küldi, a levél egyik fő motívumaként többször is felbukkan a szövegben, helyenként antik és bibliai képekkel tarkított környezetben.

„Miféle atya vagy te, aki nem félsz attól, hogy gyermekeidet nem természetes, hanem hirtelen halállal veszíted el?” – „Fiadat a viharos tengerbe kényszeríted, ahol a szirének, Szküllá és Kharübdisz tombolnak, te pedig kézzel mutogatsz, de a legkevésbé sem akarsz saját lábadon bemenni. A szárazföldön állsz, és a folyó örvényébe fojtod a szegény bolondokat, akiket megfosztasz Phoebus látványától, az ég arany színétől és a nappali fénytől. Arra kényszeríted ugyanis az egyszerű embereket, hogy menjenek, de te magad nem jársz előttük; névleg ugyan atyának szólítanak, de valójában nem vagy az.”²⁶

²⁵ „Orthodoxe fidei fundamentum, Christianorum sapientia, robor discretorum, prudentium fortitudo: simul omnia predicta in cellula tui capitis reclusa thesaurus [...] requiescit, memoria tua strepit, insipientia vacillat, stulticia ebethescit, vertigine stultorum more fatuizas. Qui pater diceris et filiis tuis tam inaudita mala machinaris.” (MAGYI 2019: 366a. sz.)

²⁶ „Qualis pater tu es, qui filios tuos non morte naturali, sed subitanea perdere non formidas?” „Tu filios tuos in mare procellosissimum ire facis, ubi Sirtes, Scilla et Caribdis furiunt, manu quidem signa ostendis, sed minime vis pedibus introire. Stas in sicco et stultos pauperes in voragine fluminis mergis, qui carere facis intuitu Febi et aureo colore celi et perlustracione clare diei. Tu enim simplices ire compellis, sed non antecedis, pater enim nomine, sed non re nuncuparis.” (MAGYI 2019: 366a. sz.)

A keresztes hadjáratok szellemi atyjaként hiábavaló vállalkozásba kezdő pápa mellett az őt támogató és benne bízó világi uralkodókról sincs jobb véleménnyel a szerző, hatalmukat nem sokra becsüli.

„Fülöp, a frankok királya és más, nádszállal koronázott királyocskák, akik hasonló reményt fűznek hozzád, eltűnnek, mint a szosz, és miként a füst a hirtelen támadt szélben, egyetlen fuvallattal semmivé válnak.”²⁷

A szultáni levelek nagyszámú középkori szöveggyűjteménye azt igazolja, hogy azokat pragmatikusan levelezési stílusgyakorlatok során, valamint kancelláriák retorikai képzésében alkalmazták. Elsősorban tehát nem politikai térben, diplomáciai levél hamisítványaként, hanem irodalmi fikcióként értelmezték az alkotást, amelyben az ismeretlen szerző az oszmán hódítás szociális érdekelttségére kívánt reflektálni, valamint arra a társadalmi igényre, hogy többet megtudjanak a távoli ellenségről. Mindezek mellett ugyanakkor ezek az írások szervesen beépültek az egyházi és állami reformokról szóló diskurzusokba is. Különleges értékük abban rejlett, hogy olyan teret tudtak megnyitni a politikai viták számára, amelyben egyébként túlzó vagy akár veszélyesnek ítélt, vékony jégre merészkedő kijelentéseket is lehetett tenni. A török szultán kívülálló figurája a nyugati társadalom erkölcsi és etikai megújulására irányuló követelések katalizátorává vált. ²⁸ Néhány évszázaddal később, az 1790-es évek Európájában azonban már egészen más olvasata volt a szövegnek. Egyes társadalmi kérdések eltérő megközelítésbe kerültek, a (francia) királyi hatalom középkorban még elképzelhetetlen, gyors szertefoszlása pedig aktuálpolitikai téma lett. A formai problémák mellett tehát ebben az esetben a tartalom ismét jelentős szerepet játszott abban, hogy Kovachich eltekintett a szöveg közlésétől.

Végül nem mehetünk el szó nélkül egy harmadik szöveg(csoport) mellett sem, amely ugyan nem nyomtalanul, de bizonyosan nem is indok nélkül maradhatott ki a 18. század végi kiadásból. Magyi János formuláskönyvének irodalomtörténeti jelentőségét vizsgálva Kardos Tibor hívta fel a figyelmet a késő középkori világi költészet két alkotására. ²⁹ Az „iskolás jellegű bejegyzések” között fellelhető két goliardikus, azaz a vágánsdeákshoz köthető vers egyike, a *Plenitudo temporis venit, exultemus* kezdetű bortal szerteágazó európai hagyománnyal rendelkezik; Magyi szövegének egyik legközelebbi párhuzama

²⁷ „Philipus, Francorum rex et alii reguli baculo arundineti coronati similem spem in te ponentes, velut stupa evanescent, et sicut fumus a repentino ventu, uno flatu consumerunt.” (MAGYI 2019: 366a. sz.)

²⁸ Az európai kézírati hagyomány ezidáig legteljesebb összegyűjtését, a szövegváltozatok szisztematikus rendszerezését és korabeli recepciójuk feldolgozását is elvégezte DÖRING 2017.

²⁹ KARDOS 1939: 468–470.

Csehországban található.³⁰ A másik mű a *De amore regula* címet viseli, amelynek igen hasonló szövegváltozatát éppen ugyanabban a cseh kódexben olvashatjuk.³¹ A korántsem a tiszta szerelemről, mint inkább a pénzért vásárolt érzelmekről szóló alkotással azonban – amely a korhelységet életcélként megfogalmazó verssel együtt azóta is fontos bizonyítéka a vágánsirodalom magyarországi ismertségének és művelésének – nincs vége az iskolai környezetet idéző műveknek. Kovachichnál hiába keressük, de hasonlóképpen a nőkről szól, az ő kárakra tréfálkozik, mégpedig helyenként meglehetősen vaskosan, kódexünk következő hét, rövid kis tétele. Ezeket „az asszonyok elleni verszetek és mondások” megjelöléssel Kardos ugyan említi, tehát nem kerültek el a figyelmét a kézirat áttanulmányozása során, de pontosabb tartalmukat – talán eredetük ismeretlensége miatt – seholy nem részletezte.³² Az „aki hisz egy asszonynak, az se nem hall se nem lát” megállapítás céltáblája még a szerelmi vakságban szenvedő férfi,³³ az ezt követő szövegek viszont egyértelműen a nőket, az asszonyokat teszik gúny tárgyává. Egyik típusuk az antik hagyományok talaján állva a külső tulajdonságokat állítja pellengérré és köti össze bizonyos jellembeli fogyatékoságokkal.

„A fehér nő minden jónak híján van. A fekete nő minden rossznak az oka. A vörös nőhöz az ördög nyúljon! A kis nő rosszabb, mint egy kanca. A nagy nő az ördögöt hordja a combjai között.”³⁴

Egy kevésbé feminin vonáson élcelődik, sőt némi agresszív attitűddel is bővül ennek a típusnak azon változata, amelyhez európai párhuzam is fellelhető, így biztos, hogy ebben az esetben sem hungarikummal van dolgunk:

„A szakállas nőt távolról köszöntséd, három kövel a kezében.”³⁵

³⁰ MAGYI 2019: 105a. sz. A középkori cseh könyvkultúra egyik legjelentősebb alakja, a több mint 50 kézirat összeállításához köthető Oldřich Kříž z Telče (Udalricus Crux de Telcz, 1435–1504) gyűjteményében olvasható szövegkiadását lásd FEIFALIK 1861: 119–191, 176–177 (xix); LEHMANN 1922: 225–226.

³¹ Formai és tartalmi jegyek alapján két önálló alkotásként is kezelhető a szöveg: MAGYI 2019: 488–489. sz.; FEIFALIK 1861: 167–168 (viii). A kódex részletes leírását adja WEBER 1958: 17–270, 63–94, 77.

³² KARDOS 1939: 469.

³³ „Qui femine credit, non audit neque videt.” (MAGYI 2019: 490a. sz.)

³⁴ „Femina alba omni bono caret. Femina nigra cuiuslibet mali est vera. (?) Feminam rubeam dyabolus tangat! Femina parva est peior equa. Femina magna dyabolum portat inter crura.” (MAGYI 2019: 491. sz.) Hasonló külső tulajdonságokkal tartja nehezen összeegyeztethetőnek a jóságot az epigrammái kedvenc céltáblájaként szolgáló Zoilus esetében Martialis is: „Szénszín arcu, vörös haju, félszemű és bicegő vagy: / Nagy dolog az, Zoilus, hogyha becsületes is.” (MARTIALIS 1942: 396 [12.54].) „Crine ruber, niger ore, brevis pede, lumine laesus, / rem magnam praestas, Zoile, si bonus es.”

³⁵ „Feminam barbatam a longe saluta tribus lapidibus in manu servatis.” (MAGYI 2019: 492. sz.) Az egy évszázaddal később dokumentált német változat minden tekintetben bővebb, mint a Magyinnál megfogalmazott: „A vörös férfit és a szakállas nőt távolról köszöntséd, négy kövel a kezében,

A napjainkban már külön pszichológiai témaként jegyzett testszégyenyítés fogalmát bőségesen kimerítő mondatok mellett aztán a belső tulajdonságok vizsgálata sem maradhat el, világossá téve minden férfi számára, hogy az ideális asszony megtalálása szinte lehetetlen küldetés.

„Szinte egyetlen nő sem jó, és ha jó, akkor nem tökéletes, és ha tökéletes, akkor nem kívánatos, és ha kívánatos, akkor nem takaros, és ha takaros, akkor nem hűséges.”³⁶

Ezt a szintet már csak egyetlen lépés választja el az asszonyi lényeket összefoglaló metaforikus képgyűjteménytől. A Magyi kéziratában Ágoston neve alatt szereplő, erősen szatirikus jellemzés a középkorban széles körben elterjed szöveg volt.

„Ágoston a rossz asszonyról: Az asszony telhetetlen állat, a legsúlyosabb teher, büzlő rózsza, érzéki érintés, fojtogató farkas, ordító oroszlán, éhes medve, csalfa róka, dölyfös leopárd, őrzöngő egyszarvú, malac a gyönyör dagonyájában, elemésztő vadállat, édesen éneklő madár, csalfa vadász, megragadó kelepce, a bűnök anyja, a démonok nővére, a viszály gyökere, a démonok lakhelye, a vétkek forrása, a lélek halála, a test pusztulása, az üdvösségtől való megfosztás, a tisztesség megrontása, mindennapi veszteség, a titkok felfedése, a pénztárcák kiürítése, a tudomány kerékkötője, a vihar háza, a klérus zűrzavara, a dölyfösség tükre, a papok gyalázata, a pokol tüze, az Antikrisztus jegyese és minden gonosz kezdete és vége.”³⁷

Az eredeti környezetéből kiszakított szöveg ősforrását Vincent de Beauvais *Speculum historiale* című, 13. századi művében kell keresnünk.³⁸ Idővel azonban a metafora önálló életre kelt, egyre több helyen, egyre újabb, bővebb és agresszívebb változataival találkozhatunk. Kézirati hagyományának feltárására még nem akadt vállalkozó, ahogyan a benne összegyűjtött képek forrásának meghatározására sem. A főként

amelyekkel megvédheted magad, ha szükséges.” („Rufum et barbatam a longe saluta quatuor lapidibus in manu servatis, quibus teipsum tuearis, si opus est.” HENISCHIUS 1616: col. 1085, lin. 12.)

³⁶ „Femina quasi nulla est bona, et si est bona, non est perfecta, et si est perfecta, non est requisita, et si est requisita, non est munda, et si est munda, non est fidelis.” (MAGYI 2019: 493. sz.)

³⁷ „Augustinus de mala muliere: Mulier est animal insaciabile, pondus gravissimum, rosa fetens, tactus libidinis, lupus strangulans, leo rugiens, ursus esuriens, vulpes fraudens, leopardus superbiens, unicornis furiens, porcus in luto voluptatis, fera devorans, avis dulciter cantans, venator decipiens, muscipula capiens, mater viciorum, soror demonum, radix contencionis, habitaculum demonum, origo peccatorum, mors anime, perdicio corporis, privacio salutis, destructio honoris, dampnum quottidianum, revelacio secretorum, evacuacio bursarum, doctrine impedimentum, domus tempestatis, confusio cleri, speculum superbie, infamia sacerdotum, favilla inferni, sponsa Antichristi et cuiuslibet mali inicium et finis.” (MAGYI 2019: 495. sz.)

³⁸ A mű eredetéről lásd BROWN 1920: 479–482.

florilégiumokból származó, (Pseudo-)Ágoston neve alatt szereplő kiadások szövegét vizsgálva megállapítható, hogy a Magyi-kódex variánsa egy weimari és egy prágai, egyaránt 15. századi szövegtenűvel mutat közelebbi hasonlóságot.³⁹ A középkori latin nyelvű vágánskultúra szatirikus ágát képviselő alkotások magyarországi jelenléte azt bizonyítja, hogy ezeket a szövegeket ismerték itthon, sőt talán próbálkoztak is hasonlók készítésével. Publikálatlan mivoltuk okán azonban a kutatás ezidáig nem fordított rájuk igazán figyelmet – bár komolyabb értékelésük leginkább forrásaik felderítésével, az anyag tágabb kontextusba helyezésével lenne megvalósítható.

A Magyi János literátusi tevékenységéhez köthető, úgynevezett Nyírkállói-kódex szövege a 18. század vége óta elérhető nyomtatott formában. Anyagát azóta hasznosítja a jog-, valamint a magyar nyelv- és irodalomtörténet egyaránt. A módszeresen ugyan ezidáig soha nem vizsgált, de kimondatlanul mégis teljesnek gondolt kiadás azonban kisebb hiányokkal terhelt, amelyek felderítésével a szöveg egy érdekes rétege tárul elénk. Jóllehet Kovachich Márton György konkrét válogatási elveit nem ismerjük, de bizonyára több szempont is befolyásolhatta. Ezek egyike a már Bónis György által felvetett politikai aspektus, amelyet legutóbbi példánk révén talán etikai szempontokkal is bővíthetünk. Mindez azonban nem annyira a középkori szöveget, mint inkább a kiadás újkori körülményeit jellemzi, és a frissen feltárt szövegek, ha nem is 15. századi világi értelmiségünk műveltségét, de érdeklődési körét illetően mindenképpen új adalékkal szolgálhatnak.

³⁹ WATTENBACH 1881: col. 161–166, 161; és SPUNAR 1979: 109–113, 111.

Felhasznált irodalom

- BERNARDUS, Sanctus (1963): De consideratione III. 5,20. In LECLERCQ, Jean – ROCHAIS, Henri M. (szerk.): *Sancti Bernardi opera III* (Tractatus et opuscula). Romae: Editiones Cistercienses.
- BÓNIS György (1967): Magyi János formuláskönyve és a gyakorlati jogtanítás. In CSIZMADIA Andor (szerk.): *Jubileumi tanulmányok a pécsi egyetem történetéből I.* Pécs: Pécsi Tudományegyetem Állam- és Jogtudományi Kar, 225–260.
- BÓNIS György (1972): *Középkori jogunk elemei. Római jog, kánonjog, szokásjog.* Budapest: KJK.
- BROWN, Carleton (1920): Mulier est hominis confusio. *Modern Language Notes*, 35(8), 479–482.
Online: <https://doi.org/10.2307/2914946>
- CSAPODI Csaba – CSAPODINÉ GÁRDONYI Klára (1988): *Bibliotheca Hungarica. Kódexek és nyomtatott könyvek Magyarországon 1526 előtt I. Fönmaradt kötetek: 1. A–J.* Budapest: Magyar Tudományos Akadémia Könyvtára.
- DÖRING, Karoline Dominika (2017): *Sultansbriefe. Textfassungen, Überlieferung und Einordnung.* Wiesbaden: Harrassowitz.
- FEIFALIK, Julius (1861): Studien zur Geschichte der altböhmisches Literatur, V (Die altböhmisches Gedichte vom Streite zwischen Seele und Leib. Nebst Beiträgen zur Geschichte der Vagantenpoesie in Böhmen). *Sitzungsberichte der Kaiserlichen Akademie der Wissenschaften. Philosophisch-Historische Classe*, 36.
- FITZ József (1931–1932): A Nyírkállói-kódex genetikusa leírása. *Közlemények a Pécsi Erzsébet Tudományegyetem Könyvtárából*, 6–7, 12–28.
- FRIEDBERG, Aemilius szerk. (1879): *Corpus iuris canonici I.* Lipsiae: Tauchnitz.
- GODMAN, Peter (2014): *The Archpoet and Medieval Culture.* Oxford: Oxford University Press.
Online: <https://doi.org/10.1093/acprof:oso/9780198719229.001.0001>
- HENISCHIUS, Georgius (1616): *Teutsche Sprach und Weißheit. Thesaurus linguae et sapientiae Germanicae.* Pars I. Augustae Vindelicorum: Francus.
- JAKUBOVICH Emil (1914): Az Agmánd nemzetség teljesebb neve és egy ismeretlen ága. *Turul*, 32, 43–45.
- KARDOS Tibor (1939): Deákműveltség és magyar renaissance. *Századok*, 73(7–8), 295–338.
- KISS Farkas Gábor (2017): Irodalmi utkeresések a katolikus értelmiségben 1530 és 1580 között. Négy pályafutás és tanulságai. In VARGA Szabolcs – VÉRTESI Lázár (szerk.): *Egyházi társadalom a Magyar Királyságban a 16. században.* Pécs: Pécsi Püspöki Hittudományi Főiskola Pécsi Egyháztörténeti Intézet, 331–371.
- KLEMM Antal (1937): *A pécsi Nyírkállai-kódex magyar glosszái.* Pécs: Dunántúl.
- KOVACHICH, Martinus Georgius (1798): *Scriptores rerum Hungaricarum minores hactenus inediti, synchroni aut proxime coaevi II.* Budae: Typis Regiae Universitatis.
- KOVACHICH, Martinus Georgius (1799): *Formulae solennes styli in cancellaria curiaque regum, foris minoribus ac locis credibilibus authenticisque regni Hungariae olim usitati.* Pesthini: Typis Matthiae Trattner.
- LEHMANN, Paul (1922): *Die Parodie im Mittelalter.* München: Drei Masken.
- MABILLON, Joannes (1859): *S. Bernardi opera omnia I.* Parisiis: Garnier et Migne.
- Magyi János formuláskönyve* (2019). Ford. Gál Judit – Kádás István – Tarján Eszter. Budapest: Közjegyzői Akadémia.
- Magyi János közjegyző formuláskönyve. Formularium notarii publici Iohannis Magyi* (2019). Közreadja: Dreska Gábor. Budapest: Közjegyzői Akadémia.
- Marcus Valerius Martialis epigrammáinak tizennégy könyve* (1942). Ford. Csengery János. Budapest: Magyar Tudományos Akadémia.

- NORBERG, Dag szerk. (1982): *S. Gregorii Magni Registrum epistularum*. Turnhout: Typographi Brepols Editores Pontificii.
- SCHMOLINSKY, Sabine – KELLER, Karl Heinz szerk. (2001): *Katalog der lateinischen Handschriften der Staatlichen Bibliothek (Schloßbibliothek) Ansbach II (Ms. lat. 94 – Ms. lat. 173)*. Wiesbaden: Harrassowitz.
- SPUNAR, Pavel (1979): On Different Traditions of Classical Antiquity in the Middle Ages. *Listy filologické / Folia philologica*, 102(2–3), 109–113.
- V. WINDISCH Éva (1998): *Kovachich Márton György, a forráskutató*. Budapest: MTA Történettudományi Intézet.
- WAGNER, Bettina (2004): Sultansbriefe. In WACHINGER, Burghart – KEIL, Gundolf (szerk.): *Die deutsche Literatur des Mittelalters. Verfasserlexikon XI*. Zweite, völlig neu bearbeitete Auflage. Berlin – New York: De Gruyter.
- WATTENBACH, Wilhelm (1881): Weiteres aus der Weimarer Handschrift. *Anzeiger für Kunde der deutschen Vorzeit*, 28.
- WATTENBACH, Wilhelm (1884): Fausse correspondance du sultan avec Clément V. In *Archives de l'Orient latin II*. Paris: E. Leroux.
- WEBER, Jaroslav (1958): Soupis rukopisů státního archivu v Třeboni. Catalogus codicum manu scriptorum archivii Trzebonensis. In *Soupis rukopisů v Třeboni a v Českém Krumlově. Catalogus codicum manu scriptorum Trzebonae Crumloviique asservatorum*. Praha: Nakl. Československé Akad. Věd.



Forgács Balázs

**Variációk egy témára –
Lawrence és Von Lettow-Vorbeck
irreguláris harcai az első világháborúban**

Az első világháborúban mindössze két mellékhadszíntéren bontakozott ki irreguláris harc: Német Kelet-Afrikában Paul von Lettow-Vorbeck német tábornok vezetésével és az Arab-félszigeten Thomas Edward Lawrence közreműködésével. Bár mindkettő jelentős eredményeket ért el ellenségeikkel szemben, a háború után több figyelmet csupán az antant oldalán harcoló arabok felkelése kapott. Ennek oka azonban nemcsak abban rejlett, hogy ők a győztesek oldalán fejezték be a háborút, sokkal inkább B. H. Liddell Hart hadtudományi szakírói tevékenységében. A brit katonai teoretikus – aki egyébként Lawrence barátja volt – ezt a hadjáratot a közvetett megközelítés szélsőséges formájának alkalmazásaként írta le,¹ barátja monumentális visszaemlékezését az irreguláris harcok mesteri összefoglalásaként propagálta.² Ezzel szemben Walter Laqueur megjegyzi, hogy katonai szempontból Von Lettow-Vorbeck teljesítménye nagyobb volt, mint Lawrence-é: „az unalmas, konvencionális, fantáziátlan és kevésbé magával ragadó német profi” a számára kedvezőtlen körülmények között is helytállt a hatalmas túlerővel szemben, így a „briliáns, unortodox brit amatőr katona” néhány, rövid ideig tartó, kisebb ellenséges egységek ellen végrehajtott rajtaütése nem említhető egy lapon ezzel.³ Írásunkban ezt a két eseményt vizsgáljuk meg a harcokat irányító parancsnokok emlékiratai alapján.

¹ LIDDELL HART 2002: 287.

² LIDDELL HART 2002: 551.

³ LAQUEUR 2004: 155.

Arábiai Lawrence⁴

Thomas Edward Lawrence brit régész, katonai stratégia és szakíró 1888. augusztus 15-én házasságon kívül született a walesi Tremadocban (Caernavonshire). Apja Sir Thomas Chapman (1846–1919), anyja Sara Maden (1861–1959), akik elhagyva korábbi házasságukat⁵ Írországba költöztek, ahol Mr. és Mrs. Lawrence néven éltek. Öt fiuk közül másodikként Thomas Edward 1888-ban született meg.⁶ A család 1896-ban költözött Oxfordba, így második fiuk itt folytatta alap- és középfokú tanulmányait 1896 és 1910 között.⁷ Érdeklődésének középpontjában a középkori katonai építéset (erődítészet) állt, amelynek tanulmányozására Franciaországban, majd 1909-ben Szíriában és Palesztinában járt tanulmányúton – utóbbi területeken azt vizsgálta, hogy a keresztes várak hogyan hatottak az iszlám katonai építészetre. Itt ismerte meg az arab kultúrát, az arab nyelvet, annak tájszólását. 1910-ben kitüntetéses diplomát szerzett történelemből, ugyanebben az évben ösztöndíj segítségével csatlakozott az Eufrátesz mellett folyó karkemisi ásatásokhoz. Szabadidejében a vidéket járta, ahol megismerte az Oszmán Birodalmat, az ott lakókat, életüket és szokásaikat.⁸

A tanulmányúton találkozott sir Leonard Woolley (1880–1960) régésszel is, akivel 1914 elején a Palestine Exploration Fund (Palesztina feltárására létrehozott alap) támogatásával feltérképezték a Negev-sivatagot és a Sínai-félsziget északi részét. Katonai tárgyú érdeklődése és nyelvtudása felkeltette a brit katonai hírszerzés figyelmét is,⁹ így nem véletlen, hogy a tudományos expedíciónak feltüntetett utazásra a régészekkel tartott Steward F. Newcombe százados (1878–1956) is. Az utazás alatt megismerkedett a katonai tervezés és a katonai szemrevételezés módszereivel is, ami az 1915-ben *The Wilderness of Zin* (Cin pusztája) címmel kiadott, Woolley-vel közösen írt műben már jól látszott.¹⁰

A kiadott mű az első világháború kitörésével azonnal stratégiai jelentőségű lett, a szerzők rövid időn belül a brit katonai hírszerzés kötelekében találták magukat. A háború kitörésekor Lawrence-t alacsony termete miatt nem sorozták be azonnal, ezért kivételes ismereteit először civilként a londoni Map Department of the War Office-ban kamatoztatta. A hadseregbe 1914. október 26-án került be, alakulati

⁴ Az arab felkelésről szóló részhez a 2017-ben megjelent *Arábiai Lawrence és az arab felkelés* című tanulmányunkat használtuk fel (*Hadmérnök*, 12[2], 321–340).

⁵ Sara Maden nevelőnője volt Sir Thomas Chapman lányainak Westmeathben. GWINN 1991: 206.

⁶ MURPHY 2008: 7.

⁷ PARAGI 2009: 55.

⁸ MURPHY 2008: 9.

⁹ SOMOGYI 1939: 66–67.

¹⁰ MURPHY 2008: 9; PARAGI 2009: 55.

kötődés nélküli különleges feladatokkal megbízva.¹¹ Ugyanezen év végén kerül Kairóba, ahol az arab ügyek szakértőjeként a Gilbert Clayton (1875–1929) és David G. Hogarth (1862–1927) által vezetett Arab Bureau-ban szolgált, amely a katonai hírszerzés egyik szerve volt.¹² Lawrence-t külön tisztnak tartották,¹³ de mindenki elismerte különleges szaktudását. Feladatai közé tartozott a hadifoglyok kikérdezése, a török területekről érkező hírszerző jelentések feldolgozása, a török politikai és katonai vezetők profilozása, valamint térképek készítése a hadszínterről, amelyek a későbbiekben felhasználható információkat jelentettek számára a török hadseregről.

1915-ben két fivére, William George (sz. 1889) és Frank (sz. 1893) elesett a nyugati fronton. Lawrence ettől kezdve aktívabb szerepet szeretett volna vállalni a háborúban, de az egyiptomi helyzet – a Gallipoli-félszigeten történt sikertelen partraszállás óta – stagnáló volt. Ekkor kezdett benne megerősödni az a felismerés, hogy a Török Birodalom legyőzését más módszerrel kell elérni.

1916. június 8-án a mekkai nagyserif,¹⁴ Husszein (1854–1931) lázadást robbantott ki a török fennhatóság ellen. 1916 októberében Lawrence sir Ronald Storrs (1881–1955) brit diplomata kíséretében titkos küldetésben járt Arábiában, ahol kapcsolatba léptek a felkelést vezető nagyseriffel és annak két fiával, Abdullával (1882–1951) és Feiszallal (1885–1933). Lawrence feladata az volt, hogy feltérképezze az arab erők és azok vezetőinek képességeit, és hírszerző hálózat kiépítését kezdje meg a térségben.¹⁵ Novemberben visszatértek Kairóba, ahol Lawrence feletteseinél sürgette a lázadás támogatását, és politikai tanácsadóként és segédtisztként többedmagával tért vissza Feiszal mellé. Az arab erők mellé küldött brit katonai tanácsadók közül ő lett az, aki végül a felkelés szellemi vezetőjeként, a csapatok szervezőjeként, kairói összekötőként és szakértőként oroszánrészt vállalt a felkelés győzelmében. Ismerve a humán és természetföldrajzi adottságokat, Lawrence rugalmasan azonosult az arabokkal, a felkelés során nem erőltette rájuk a nyugati mintákat, elfogadta őket önállóknak, így azt is rájuk hagyta, hogy harcukat saját módszereik alapján vívják.

Az első világháború befejezésekor a már ezredesi rendfokozatot viselő Lawrence minden tekintélyét és népszerűségét latba vetve igyekezett az arab törekvéseket és Feiszalt támogatni, de ez a korábbi nagyhatalmi egyezmények miatt eleve

¹¹ A brit terminológiában „Special List”, lásd MURPHY 2008: 9.

¹² FROMKIN 2001: 170–171.

¹³ Kairóban „csendes kismembernek”, „a kis Lawrence-nek” vagy „a szuperelmének” nevezték. FROMKIN 2001: 226.

¹⁴ A nagyserif az Arab-félsziget nyugati, északnyugati részén fekvő Hidzsáz térségének nagy önállósággal rendelkező, de formálisan Isztambul szolgálo főméltósága volt, aki felelősséggel tartozott az iszlám két legszentebb helye, Mekka és Medina igazgatásáért is. PARAGI 2009: 56.

¹⁵ MURPHY 2008: 16–17.

kudarccra volt ítélve.¹⁶ Csalódottan, 1919-től kezdett dolgozni háborús emlékiratán, amelyet az oxfordi All Souls College-től kapott kutatói ösztöndíj segítségével állított össze. 1921 márciusában az akkori brit gyarmatügyi miniszter, Winston Churchill (1874–1965) kérte fel az arab ügyekért felelős tanácsadónak, de itt is csalódások érték, amelyek hatására végleg eltávolodott a politikától. 1922-ben „leköszönt ezredesi rangjáról és visszaküldötte [sic!] kitüntetéseit is” – írta Somogyi.¹⁷ Ugyanezen év augusztus 28-án John Hume Ross álnéven jelentkezett a Royal Air Force (RAF) állományába, ahol az év decemberéig mint *aircraftman*¹⁸ szolgált a farnborough-i légibázison, azonban a *Daily Express* című újság felfedte kilétét, és távoznia kellett. 1923. március 12-én immáron T. E. Shaw álnéven jelentkezett a Royal Tank Corps állományába, ahol 1925-ig szolgált, majd halálának évéig ismét a RAF kötelékébe került. Az 1920-as években már világhírű Lawrence 1926 és 1928 között Brit Indiában szolgált, majd hazatérése után mérnöki beosztású tisztként dolgozott a légierőnél. Egy motorbalesetben szerzett sérülései következtében 1935. május 19-én halt meg.

Az arab felkelés

A fontos geostratégiai pozíciókkal rendelkező¹⁹ Török Birodalom 1914. október végén adta fel semlegességét, a november 3-i orosz, majd 5-i angol és francia hadüzenet után a központi hatalmak oldalán lépett be az első világháborúba.²⁰

A britek már a háború második évében megkísérelték kikényszeríteni a törökök kilépését a háborúból, azonban a 1915. február 19-től 1916. január 9-ig tartó gallipoli offenzíva kudarcot vallott.²¹ A London számára kiemelt mellékhadszínként 1916-tól azonban növekvő figyelmet kapott: a mekkai nagyserif 1916 nyarán kitört lázadása, annak felkelésre fejlődése ismét felvetette Törökország legyőzésének lehetőségét. Huszein erói július 9-én elfoglalták Mekkát, és bár Medina török kézen maradt, a Vörös-tenger partján fekvő kikötők bevételel biztosították a harcok folytatását. Bár a britek már 1914-ben számoltak egy esetleges törökellenes arab lázadással

¹⁶ MURPHY 2008: 86–87.

¹⁷ SOMOGYI 1939: 71.

¹⁸ Kb. közkatona.

¹⁹ A Fekete-tengeri kijárók, a Boszporusz és a Dardanellák birtoklása, valamint a szuezi csatornát fenyegető, ahhoz közel fekvő közel-keleti területek.

²⁰ GALÁNTAI 2000: 214–215.

²¹ KEEGAN 2010: 475–504.

a térségben,²² támogatást csak 1917-től biztosítottak a felkelőknek, igaz, ekkortól egyre növekvő mértékben. Vedzs kikötőjének 1917. január 25-i elfoglalása után a felkelők – immáron Lawrence vezetésével – Akaba felé fordultak, amelyet ugyan-ezen év július 6-án vettek be.²³ Az arab felkelés ugyan mindvégig megmaradt „egy mellékhadszíntér mellékcselekményének”,²⁴ de 1917 nyaratól a brit hadvezetés egyre nagyobb szerepet szánt a Lawrence vezette irreguláris helyi csapatoknak, amelyek jelenlétükkel és tevékenységükkel megosztották a térség török csapatait.

Az 1917. június 28-án az Egyiptomban állomásozó Brit Expedíciós Haderő élére kinevezett Edmund Allenby tábornok (1861–1936) már mint erőinek jobb szárnyára tekintett az irreguláris arab erőkre Palesztina ellen indított támadásakor.²⁵ Allenby személye valódi katonai vezetést és katonai professzionalizmust hozott Egyiptomba: az év végén indított brit támadások Beér-Seva, Gáza és Jeruzsálem bevételét hozták, és kézzelfogható közelségbe került Damaszkusz is.²⁶ A következő hónapok eseményei a nyugati fronton azonban ismét rávilágítottak a térség valódi jelentőségére: a főhadszíntéren indított német támadások elhárítására a brit hadvezetés elvezényelte Allenby harcedzett erőinek jelentős részét, emiatt a döntő offenzívára csak 1918 őszén kerülhetett sor.²⁷ Az 1918. szeptember 19–25. közötti megiddói csata után a török front összeomlott,²⁸ az antant erői végül 1918. október 1-jén bevonultak Damaszkuszba.²⁹ A végső siker mellett fontos kiemelni, hogy bár az arab felkelés jelentős hozzájárulás volt Allenby offenzívájához,³⁰ magára a háború kimenetelére csekély hatást gyakorolt, aminek következtében az arab ügy remélt támogatása is elmaradt.

²² Fromkin megjegyzi, hogy az arab lázadás ötlete sir Reginald Wingate-től (1861–1953) származott, aki már 1914-ben javasolta ezt feletteseinek. Wingate 1917-ben egyiptomi fő kormányzó lett, és ebben a pozíciójában támogatta Lawrence – és egyben saját – ötletét. FROMKIN 2001: 227.

²³ LIDDELL HART 1972: 212.

²⁴ LAWRENCE 1935a: 319.

²⁵ BLACK 2010: 270–272; GALÁNTAI 2000: 306; LAWRENCE 1935b: 217–218.

²⁶ FROMKIN 2001: 308; MURPHY 2008: 15–16.

²⁷ LAWRENCE 1935b: 242.

²⁸ Erről lásd bővebben BLACK 2010: 274–275.

²⁹ Lawrence szerint az arabok érték el először a várost, de ezt az állítást – amelyet az arabok mozgalma és célkitűzései iránti és a saját személye felé irányuló figyelem felkeltése miatt fogalmazott meg – más szerzők cáfolták. Lásd BLACK 2010: 273; FROMKIN 2001: 341–342; MURPHY 2011: 45.

³⁰ LIDDELL HART 1972: 378, 436.

A bölcsesség hét pillére

Az ószövetségi *Bibliában* a *Példabeszédek könyvében* olvashatjuk: „Megépítette a házát a bölcsesség, s hét oszlopát is felállította.”³¹ A metafora onnan ered, hogy Lawrence még a háború előtt olyan könyvön dolgozott, amely hét közel-keleti városról – Kairó, Szmirna (a mai Izmir), Konstantinápoly (a mai Isztambul), Bejrút, Aleppó, Damaszkusz és Medina – szólt volna. Testvére, Arnold Walter szerint „ezt nem jelentette meg, mert kiérleletlennek találta, címét azonban átvette, emlékeztetőül”.³² A könyv első változata 1919-ben elveszett, újra megírt változatát a szerző saját maga 1922-ben jelentette meg. Ennek lerövidített formáját 1926-ban 128 példányban adták ki az arra előfizetőknek. A bevezetésből és 10 könyvből,³³ összesen 122 fejezetből álló alkotás kronológiai rendben haladva mutatja be az arab felkelés történetét. A mű magyarul két kötetben, 1935-ben jelent meg Schöpflin Aladár író, irodalomtörténész fordításában a Révai Kiadó gondozásában.³⁴ A magyar kiadást az eredeti fényképek mellett Maurer Alfréd százados által készített térképekkel is illusztrálták.

A fiatal angol tiszt hitt az arab felkelés sikerében, és ez a hit sarkallta őt a Brit Birodalomtól kapott küldetése teljesítésére.³⁵ Az arab lázadás célja az egységes arab királyság megteremtése volt, amellyel párhuzamosan a Török Birodalom összeomlása is kieroszakolható. Lawrence úgy gondolta, hogy a törökök elleni sikeres harchoz arra van szükség, hogy az arab törzsek egymás közötti konfliktusaikat félretéve együttesen harcoljanak az arab királyság létrehozásáért Isztambul ellen.³⁶ Az így kialakuló széles és egységes társadalmi bázis megteremtését az arab szabadság eszméjében látta,

³¹ Péld 9.1. A Szent István Társulat Szentírás-Bizottságának fordítása. „A leginkább szimbolikus jelentésű szám a Bibliában a hetes, amely a teljességet (7 lélek), az egészet jelképezi. Esküdni héberül annyit jelent, mint magát meghétszerezni. A hetes szám gyakran előfordul a kultuszban: a 7. nap megszentelése, a 7. év a szombatév. 7-szer hét év a jubileumi év.” (BARTHA 1993: s. v. Szám-szimbolika.)

³² LAWRENCE 1935a: ix.

³³ A *Bevezetés* hét rövid részben tartalmazza a felkelés alapvetését. A 10 könyv címe: 1. könyv: Fejszal felfedezése (Első utam Arábiába); 2. könyv: *Az arab offenzíva megkezdése (Fejszal első előrenyomulása észak felé)*; 3. könyv: *Kitérés a vasútnál (Támadások a medínai vonal ellen)*; 4. könyv: *Terjeszkedés Akabáig (Az északi expedíció)*; 5. könyv: *Az új bázis kihasználása (Szíria kapujában)*; 6. könyv: *Támadás a hidak ellen (Kudarc a Jarmuk-völgyben)*; 7. könyv: *Hadjárat a Holt-tengernél (Téli háború)*; 8. könyv: *A nagy reményromlása (Jön a maradáság)*; 9. könyv: *Felkészülünk a végső csapásra (Damaszkusz előtt)*; 10. könyv: *A ház megépül (Damaszkusz felszabadítása)*.

³⁴ LAWRENCE 1935a; 1935b.

³⁵ Lawrence küldetése az volt, hogy – saját szavaival – „vezessem őket [ti. az arabokat – F. B.] és a lehető legmagasabbra fejlesszem ki minden mozgalmukat, amely Angolországgnak hasznára lehet a háborúban” (LAWRENCE 1935a: 5).

³⁶ LAWRENCE 1935a: 94.

és megpróbálta a helyiek fanatizmusát az arab nacionalizmus szolgálatába állítani. A felkelés ideológiája megkívánta, hogy azt hiteles vezető képviselje, akit Lawrence Huszein harmadik fiában, Feiszalban talált meg, akivel 1916. október 23-án, Hamrában találkozott először.³⁷ A közös eszme és a mindenki által elfogadott vezető személye elsimította a törzsi feszültségeket és a törzsekkel szembeni bizalmatlanságot, így az arab törzsek egységesen szálltak szembe a törökökkel, s harcukat Akaba bevétele után a britek is jelentős támogatásban részesítették.

Lawrence művében igazi hadiutazó szemével vizsgálta és mutatta be a hadszíntér természet- és település-földrajzi viszonyait: leírta, hogy mely törzsek hol élnek, szót a katonai műveletek szempontjából kulcsfontosságú talajszerkezetről, és bemutatta, hol vannak a vizet egyedülként biztosító kutak és oázisok. Ez utóbbiak kapcsán arról is szólt, hogy a sivatagos tájon a műveletek elképzelhetetlenek a tevék nélkül, amelyek felhasználása a logisztikai kérdések legfontosabbikává vált. A térség legfontosabb ember alkotta tereptárgya a hedzsászi vasútvonal volt, amely a felkelők támadásainak egyik legfontosabb célpontjává vált.³⁸ Az 1322 km hosszú, nagyrészt sivatagban húzódó, 1055 mm keskeny nyomtávú vasutat a törökök eredeti terveik szerint Damaszkusztól Mekkáig akarták megépíteni, egyrészt az oda induló zarándokok célba juttatását segítő, másrészt a török hadsereg szállítását és utánpótlását biztosítandó. Német mérnökök segítségével az építkezés 1901. május 1-jén indult meg, a vonal 1903. szeptember 1-jén érte el Ammant, 1908. szeptember 1-jén pedig Medinát. A vonal azonban nem készült el teljesen, az építkezés ugyanis a háború kitörése miatt leállt.³⁹ A megépült részeknek így is stratégiai jelentőségük volt, hiszen a törökök arabiai pozíciói tarthatatlanok voltak a vasúti szállítások nélkül. Érdekes tény, hogy e vasút jelentős szakaszait magyar vasutasok üzemeltették. A térség nem volt ismeretlen az Osztrák–Magyar Monarchia számára,⁴⁰ a harcokban részt vevő katonáink mellett az itteni vasútüzemet működtető magyarok is Lawrence és felkelői támadásainak voltak kitéve.⁴¹

A hadtudomány szempontjából a mű legfontosabb része a XXXIII. fejezet, amelyben Lawrence az arab felkelés hadelméletét írta le.⁴² A felkelés kapcsán talán az egyik legfontosabb megállapítása az volt, hogy azt nem lehet a hagyományos háborúhoz hasonlóan megvívni, azaz irreguláris harcot kell folytatni a törökök ellen.

³⁷ LAWRENCE 1935a: 58.

³⁸ LIDDELL HART 1972: 213.

³⁹ ANDÓ 2012: 47; PARAGI 2009: 55.

⁴⁰ NAGY 2003: 243–279; NAGY 2009: 221–222; NAGY 2007: 208–218.

⁴¹ ANDÓ–SZIRMAY 2013: 42.

⁴² LAWRENCE 1935a: 206–219; összefoglalását lásd FORGÁCS 2017: 336–337.

A reguláris, vagyis a bevett szokásokon és eljárásokon alapuló harccal szemben a rendhagyó és váratlan módszerek alkalmazása sikereket eredményezett, és az arab erők képesek voltak nagymértékben befolyásolni e mellékhadszíntér katonai eseményeit.⁴³

Ez a harcmódor jól illeszkedett az arabok beállítottágához, egyéni képességeihez. Az arabokat jellemző szabadszelleműségben látta a brit tiszt a katonai kiképzésre és ebből fakadóan a kötelékben vívott harcra való alkalmatlanságukat, ezért Lawrence a felkelés harcosait tudatosan irreguláris erőként, kis alegységek szintjén alkalmazta a törökök ellen. Rámutatott arra is, hogy a felkelés sikeréhez modern könnyű- és automata fegyverzetre (például Lewis golyószóró) van szükség.⁴⁴ Részletes leírások mutatják be a műben a felkelés harcászataát, az „*üss és fuss*” módszert alkalmazó portyázásokat és rajtaütéseket, amelyek annak legfőbb eszközeit jelentették.

Lawrence felismerte, hogy a felkelőkkel a direkt, frontális támadás egyrészt kivitelezhetetlen, másrészt eredménytelen lett volna, ezért a végrehajtott műveletek célja a török hadsereg kifárasztása volt.⁴⁵ A portyák és a rajtaütések mellett az egyre gyakoribb légítámadások, valamint a hedzsászi vasút rombolása is ezt szolgálta. A hadszíntér nagy területén végrehajtott akciókkal az arab erők a front lehető legnagyobb részére kiterjesztették a harcot, ezzel a törököket a lehető leghosszabb vonalon passzív védelemre kényszerítették. A török hadsereg gyengéit (például az elnyúló utánpótlási és közlekedési vonalak, a katonák gyenge morálja) jól ismerő hírszerző tiszt vezetésével indirekt eszközök alkalmazásával kerekedtek felül ellenfelükön. Az állandó rajtaütések legfőbb célpontja a török infrastruktúra volt, ugyanis

„Törökországban az anyag ritka és értékes, az embereket kevesebbre becsülték, mint a felszerelést. A mi szerepünk nem a török hadseregnek, hanem anyagainak elpusztítása volt. Egy török híd, vagy sín, gépezet, vagy ágyú, vagy robbanószer elpusztítása nagyobb hasznunkra vált, mint egy töröknek a halála.”⁴⁶

A műveletek egyik legfontosabb célpontja a már korábban említett hedzsászi vasút és annak infrastruktúrája (állomások, hidak) volt.⁴⁷ A dinamittal végrehajtott támadások célja nem a török vasúti közlekedés teljes megállítás, hanem annak tudatos akadályozása volt.

⁴³ LIDDELL HART 1972: 307.

⁴⁴ LAWRENCE 1935a: 97; BAKOS–JOBÁGY 2015: 94–95.

⁴⁵ LIDDELL HART 1972: 307.

⁴⁶ LAWRENCE 1935a: 215.

⁴⁷ LAQUEUR 2004: 156; LIDDELL HART 1972: 213.

A lázadás sikerének hátterében két fontos tényezőt azonosíthatunk. Elsőként Nagy-Britannia, vagyis egy nagyhatalom támogatását kell említeni, amely nélkül a felkelők nem rendelkeztek volna elegendő hadianyaggal és egyéb, a harchoz szükséges támogatással küzdelmükhöz. Másodszor Thomas Edward Lawrence szerepét kell kiemelni, aki kezdetben összekötő tisztként, később katonai vezetőként nagy szerepet játszott abban, hogy az arabokat a britek valós hadviselőnek tekintették, így direkt és indirekt módon is hozzájárultak az irreguláris harcok sikeréhez. Lawrence meggyőződéssel hitt a felkelés sikerében, és abban is, hogy a fegyveres küzdelem bevett szokásoktól eltérő módjának is létezik hadelmélete.

Lawrence művét sokan az egyik legjelentősebb 20. századi brit irodalmi alkotásnak tartják, bár a mű megítélése ugyanúgy ellentmondásos, mint szerzőjének személyisége. Walter Laqueur szerint Lawrence alkotása furcsa keveréke a briliáns élelátásnak, a nyilvánvaló kijelentéseknek és a hírhedt képtelenségeknek, amelyben a sokszor paradox megfogalmazások és újszerű kifejezések nehezítik az olvasó dolgát.⁴⁸ David Murphy véleménye ezzel ellentétes: szerinte *A bölcsesség hét pillére* a 20. század egyik klasszikus könyve, Lawrence legnagyobb és nagy hatású öröksége, amely a mai felkelések és az ellenük folytatott tevékenység megismeréséhez is elengedhetetlen forrás.⁴⁹ Hasonló véleményt olvashatunk Ian F. Beckett-től is, aki szerint a könyv hatott mind Mao Ce-tung, mind a brit hadsereg különleges erői egyik alapítója, Orde Wingate munkásságára.⁵⁰ Megjelenésének korában hazánk kritikussait és publicistáit is megosztotta mind Lawrence, mind alkotása. Utóbbi a *Történetírás*ban megjelent publicisztikájában Somogyi József nem tartotta könnyű olvasmánynak, de értékének tekintette, hogy ábrázolta szerzőjének egyéniségét, valamint a beduinok sivatagi életét.⁵¹ A *Napkelet* folyóiratban a régész, orientalista és művészettörténész Horváth Tibor azt írta, a mű a világháború „egyik nélkülözhetetlen forrásmunkája”.⁵² A *Nyugat*ban a világhírű író és műfordító Passuth László úgy vélekedett, bár Lawrence „új háborús hérosz”,⁵³ íróként azonban csupán „primitív glosszator”.⁵⁴ Ugyanitt az újságíró és történész Fejtő Ferenc igen keményen fogalmazott. Szerinte „Lawrence élete a »személyiség meghasadásának« tipikus esete”, s a szerző gyengeségből szakadt „[...] az írni akaróra, a kalandorra, az arabra,

⁴⁸ LAQUEUR 2004: 169.

⁴⁹ MURPHY 2008: 88; MURPHY 2011: 53, 59.

⁵⁰ BECKETT 2004: 20.

⁵¹ SOMOGYI 1939: 70.

⁵² HORVÁTH 1935: 824.

⁵³ PASSUTH 1935: 26.

⁵⁴ PASSUTH 1935: 27.



az angolra”.⁵⁵ Fejtő lesújtó véleménye elsősorban a szerzőt illetve, akinek szerinte kétségsbe vonható személyisége annak művén is negatív nyomot hagyott.⁵⁶

Afrika oroszlánja

Paul von Lettow-Vorbeck porosz nemesi katonacsaládban született 1870-ben Saarlouisban.⁵⁷ Mind apai, mind anyai ágon találunk táborno-kokat a felmenői között, akik a porosz királyokat szolgálták. Apja, Paul Karl von Lettow-Vorbeck (1832–1919) későbbi gyalogsági táborno-k harcolt a porosz–osztrák, majd a porosz–francia háborúban: utóbbi harcokban tanúsított bátorságáért kitüntették, majd zászlóaljparancsnokként részt vett Franciaország megszállásában. Anyja, Marie von Eisenhart Rothe (1842–1919) porosz junkercsaládból származott.

A család az apa szolgálati kötelességei miatt 1878-ban Berlinbe költözött. Apjához hasonlóan Paul von Lettow-Vorbeck is kadétiskolába járt: 1881-től Potsdamban, majd Gross-Lichterfeldében és Kasselben tanulta meg a katonai szakma alapjait, amely ismeretek mellett többek között matematikát, mérnöki tudományokat és filozófiát is tanítottak neki. Kitűnő fizikummal rendelkezett, emellett kiváló lovas, valamint kardvívó hírében állt.⁵⁸ Tanulmányait 1888-ban kitüntetéssel zárta, majd katonai karrierjét a 4. gárda gyalogezrednél kezdte meg. Az 1890-es években elvégezte a Hadiakadémia-t (1896–1899), majd a német nagyvezérkarnál⁵⁹ szolgált. Önkéntesként vett részt a bokszerlázadás leverésében, amely során felismerte a helyi lakossággal kialakítandó kapcsolatok fontosságát, megtapasztalhatta az expedíciós erők logisztikai ellátásának nehézségeit idegen területen, és szembesült a brit csapatok gyenge irányításával is.⁶⁰ Itt esett át a tűzkeresztségen 1901 januárjában.⁶¹ Hazatérte után századossá léptették elő. Ez idő tájt tanulmányozta a két angol–búr háború tapasztalatait is, amelyek közül a búr kommandók irreguláris tevékenysége, valamint az elhúzódó küzdelmek okozta háborús terhek mértéke hatott későbbi harcaira.⁶² 1904-ben csatlakozott a Lothar von Trotha (1848–1920) altábornagy (később gyalogsági táborno-k) vezette expedíciós haderőhöz, amelynek feladata a Német Délnyugat-Afrikában 1904-ben kitört

⁵⁵ FEJTŐ 1936: 79–80.

⁵⁶ FEJTŐ 1936: 81.

⁵⁷ GAUDI 2017: 26–30.

⁵⁸ GAUDI 2017: 34–35.

⁵⁹ FAZEKAS 2021: 110–111.

⁶⁰ FARWELL 1989: 106; GAUDI 2017: 55–66.

⁶¹ GAUDI 2017: 63–64; MOSLEY 1963: 24.

⁶² VON LETTOW-VORBECK 1920b: 16; GAUDI 2017: 41; SMITH 2022: 11.

herero- és namafelkelés leverése volt. Kínához hasonlóan Von Lettow-Vorbeck itt is megtapasztalta a helyismerettel rendelkező lázadók fölényét, ezúttal a bozótban és a sivatagban vívott irreguláris küzdelmekben.⁶³

1907 és 1913 között az őrnaggyá előléptetett, kortársaitól eltérően számottevő (gyarmati) harctéri és törzskari tapasztalattal rendelkező katona⁶⁴ előbb Kasselben, majd 1909-ben Wilhelmshavenben szolgált, utóbbi városban mint a 2. tengerészgyalogos-zászlóalj parancsnoka. Az itt töltött szolgálat alatt megismerte ennek a dinamikusan fejlődő haderőnemnek az életét, amely kulcsfontosságú kapocs volt az anyaország és a gyarmatok között.⁶⁵ 1913 augusztusában II. Vilmos német császár előbb a kameruni, majd ugyanezen év decemberében kinevezte a Német Kelet-Afrikában működő gyarmati véderő (Schutztruppe) parancsnokává, ami egyúttal az alezredesi előléptetést is meghozta számára.⁶⁶ Von Lettow-Vorbeck 1914 januárjában érkezett meg Dar es-Salaamba. „A régi időkre emlékeztetett, soha nem találkoztam még olyan némettel, aki olyan erős benyomást tett volna rám arról, amit a birodalmi Németország jelentett, és amit képviselt” – írta róla Karen Blixen író, a 20. századi dán irodalom kiemelkedő alakja, aki egy hajón utazott vele 1913-ban Kelet-Afrika felé.⁶⁷

A kinevezett parancsnok a világháború kitöréséig tudatosan készült a gyarmat katonai ellenállásának megszervezésére. Talpig katona volt, „[...] rövidre nyírt ősz hajjal és egy porosz gárdista tartásával, de az ilyeneknek általában tulajdonított harsányság nélkül. A viselkedése pont olyan volt, amilyennek lennie kellett, illedelmes és udvarias.”⁶⁸ „Közvetlen közelében nyomasztó volt élni” – mondta róla egyik alárendeltje.⁶⁹ A porosz szigorúság mellett a becsületesség, a humorérzék és az emberei iránti figyelem is jellemezte.⁷⁰ Akárcsak Lawrence, elismerte és tisztelte helyi katonái harcban nyújtott teljesítményét, nem akarta őket az európai mintájú harcra átformálni.⁷¹

Harctéri sikerei miatt 1916-ban kitüntették a Pour le Mérite kitüntetéssel, amelyhez 1917-ben megkapta a tölgyfalombokat is.⁷² Csapataival tovább tartott ki, mint

⁶³ GAUDI 2017: 67–101; HOYT 1981: 16–17; MOSLEY 1963: 22–24.

⁶⁴ GAUDI 2017: 104; HOYT 1981: 18.

⁶⁵ VON LETTOW-VORBECK 1920b: 16.

⁶⁶ GAUDI 2017: 108–109.

⁶⁷ FARWELL 1989: 105.

⁶⁸ GAUDI 2017: 24.

⁶⁹ FARWELL 1989: 107.

⁷⁰ GAUDI 2017: 24.

⁷¹ GAUDI 2017: 24; HOYT 1981: 18.

⁷² NÉMETH 2015: 21.



maga az anyaország, és az egyetlen német tábornok (1917-ben vezérőrnaggyá léptették elő) volt, aki a nagy háború alatt brit fennhatóságú területre lépett. Németország összeomlása azonban az itteni harcoknak is véget vetett: a háború végéig harcképes és harckész német csapatok 1918. november 25-én brit gyarmati területen tették le a fegyvert. A csapatokat hadifogságba vetették, parancsnokuk 1919. január 17-én hagyta el a harcok színterét, s tért vissza Németországba.⁷³ Március 2-án Berlinben csapatait vezetve vonult át a Brandenburi kapun, ahol hősnek kijáró tisztelettel köszöntötték.⁷⁴ Ugyanebben a hónapban megnősült, feleségével, Martha Wallrothtal négy gyermekük született.

1920 májusáig aktív katona maradt, azonban a márciusi Kapp-puccsban való részvétele miatt leszerelték.⁷⁵ Ezután Brémában telepedett le, ahol külkereskedéssel foglalkozott. Az 1920-as évek végén a Reichstag tagja lett a Német Nemzeti Néppárt képviselőjeként. A náci hatalomátvétel után megtagadta a náci pártba való belépést, majd 1937-ben visszautasította Hitlernek a londoni nagyköveti poszt betöltésére vonatkozó ajánlatát.⁷⁶ A második világháború harcaiban elvesztette két fiát és mostohafiát, brémai házáat bombatalálat pusztította el 1945-ben.⁷⁷ 1953-ban visszatért az egykori harcok színhelyére: Dar es-Salaamba látogatott, ahol a még életben lévő aszkarik fogadták.⁷⁸ 1964. március 9-én halt meg, a nyugatnémet állam katonai tiszteletadással – két egykori fekete harcosa jelenlétében – temettette el. A gyászbeszédet a védelmi miniszter, Kai-Uwe von Hassel mondta, aki a Von Lettow-Vorbeck által vezetett német kelet-afrikai gyarmati véderő egykori tisztjének, Theodor von Hasselnek volt a fia.⁷⁹

Harcok Német Kelet-Afrikában

Az első világháború kitörése után az afrikai német gyarmatok fokozatosan kerültek az antant kezére: Togóban 1914. augusztus 26-án, Német Délnyugat-Afrikában 1915. július 9-én, Kamerunban 1916. január 8-án vonták le a német zászlót.⁸⁰ Német

⁷³ SMITH 2022: 90; TIKKANEN [é. n.]

⁷⁴ FARWELL 1989: 355–356; GAUDI 2017: 410; VON LETTOW-VORBECK 1920c: 326.

⁷⁵ FARWELL 1989: 356; MOSLEY 1963: 228.

⁷⁶ MOSLEY 1963: 228.

⁷⁷ FARWELL 1989: 357; GAUDI 2017: 415.

⁷⁸ VON LETTOW-VORBECK 1955.

⁷⁹ GAUDI 2017: 418.

⁸⁰ JULIER 1928: i; GALÁNTAI 2000: 222–223; KEEGAN 2010: 415–420.

Kelet-Afrikában azonban – amint már fentebb említettük – 1918. november 25-ig folytak a harcok.

A 995 ezer km² területű Német Kelet-Afrika területe csaknem kétszerese volt az akkor 540 857 km² kiterjedésű anyaországnak: a németek gyarmatosítása 1884-ben kezdődött el, amelyet véres felkelések leverésével fejeztek be a 20. század elejére.⁸¹ A világháború 1914. augusztus 8-án érte el a gyarmatot, két brit védett cirkáló, a HMS *Astraea* és a HMS *Pegasus* a Dar es-Salaam-i drótnélkülitáviró-állomás elleni támadásával. A háború itteni kezdetét jól jellemzik Brian Farwell szavai, miszerint „nem voltak tervek. Sem a szövetségesek, sem a németek nem készültek fel az afrikai háborúra.”⁸² A szakírók egy része az 1918-ig tartó itt zajló harcokat jellemzően négy szakaszra osztják,⁸³ David Smith azonban öt,⁸⁴ míg maga Von Lettow-Vorbeck három részre⁸⁵ bontotta az eseményeket.

Az első időszak a Tanga⁸⁶ (1914. november 3–4.), majd a Jassin⁸⁷ (1915. január 18.) mellett vívott ütközetekig tartott, amelyek győztes megvívásával Von Lettow-Vorbeck megakadályozta a gyarmat gyors meghódítását, azonban felismerte, hogy a nyílt összecsapásokban elszenvedett veszteségei vereséghez vezetnek. A második időszak egyfajta patthelyzetet hozott, ugyanis egyik fél sem rendelkezett elegendő erővel a döntés kierőszakolásához.⁸⁸ Az 1915-ös évet elsősorban a németek Uganda-vasútvonal elleni támadásai jellemezték, amelyek bázisa a gyarmat északi része, a Kilimandzsáró vidéke volt.⁸⁹ Harcok zajlottak a Viktória-, valamint a Tanganyika-tó birtoklásáért, valamint ebben az évben teljesedett be a sorsa az SMS *Königsberg* német könnyűcirkálónak, amelyet július 11-én süllyesztett el két brit monitor a Rufiji folyó deltájában.⁹⁰ A német legénység, valamint a hajó lövegeinek egy része azonban tovább harcolt a gyarmati véderő soraiban.

⁸¹ NÉMETH 2015: 19.

⁸² FARWELL 1989: 35.

⁸³ JULIER 1928: i; KÚN 1915: 280; LAQUEUR 2004: 157.

⁸⁴ David Smith szakaszolása (SMITH 2022): 1. A brit offenzíva (1914. augusztus 8. – 1915. január 18.); 2. A sínháború (1915. március – 1916. február); 3. A dél-afrikai támadás (1916. március 8-tól – 1917. január 20.); 4. A német visszavonulás (1917. elejétől novemberig); 5. Az utolsó szakasz (1917. november 25. – 1918. november 25.).

⁸⁵ Von Lettow-Vorbeck szakaszolása (VON LETTOW-VORBECK 1920c): 1. A háború kitörésétől a dél-afrikai megérkezéséig (1914. augusztus 8. – 1916. március); 2. Az antant koncentrikus támadása (1916. március 8. – 1917. november); 3. 1917. november 25. – 1918. november 25.

⁸⁶ SMITH 2022: 26–35.

⁸⁷ SMITH 2022: 35–37.

⁸⁸ FARWELL 1989: 190.

⁸⁹ KEEGAN 2010: 423.

⁹⁰ FARWELL 1989: 127–160.

Az összecsapások harmadik szakasza 1916. március 8-án kezdődött, amikor az immáron parancsnokló Jan Smuts altábornagy tervei alapján a sokszoros túlerőben levő antantcsapatok folyamatos harcok során a gyarmati déli területére szorították vissza az immáron vezérőrnaggyá előléptetett Von Lettow-Vorbeck csapatait, amelyek 1916. szeptember elején előbb feladták a gyarmati fővárost, Dar es-Salaamot (ezzel a kikötőből nyugat felé, a Tanganyika-tó partján fekvő Kigomáig tartó központi vasútvonalat is), majd átkeltek a Rufijin is. A német csapatok azonban elkerülték a bekerítést, és harcolva végrehajtott visszavonulásuk során súlyos veszteségeket okoztak az őket üldözőknek.⁹¹ Ezt a szakaszt az 1917. október 15. és 18. között Mahiwa mellett megvívott véres ütközet⁹² zárta, amely ismét a németek győzelmét hozta.⁹³

A végső szakasz 1917. november 25-én kezdődött el, ekkorra a németek utánpótlása szinte teljesen ellehetetlenült.⁹⁴ Von Lettow-Vorbeck ekkor erői egy részével, 300 európaival és 1700 aszkarival,⁹⁵ valamint 3000 teherhordóval átkelt a Rovuma folyón, amely a határt jelentette Német és Portugál Kelet-Afrika (a mai Mozambik) között.⁹⁶ A német tábornok a gyarmati portugál csapatokra sorozatos vereségeket mért, a Namacurránál kivívt győzelem után (1918. július 1–3.) hatalmas mennyiségű hadianyagra tett szert. Ennek birtokában a németek előbb visszatértek saját gyarmati területükre, majd november 1-jén betörték a brit fennhatóság alatt álló Észak-Rodéziába. 1918. november 25-én ezen a területen, Abercorn (ma a zambiai Mbala) városánál érte őket a hír az anyaország európai vereségéről, amely hallatán Von Lettow-Vorbeck csapatai (155 európai katona, 1156 aszkari és 1598 teherhordó) letették a fegyvert.⁹⁷ A németeknek 15 ezer főnél több katona soha sem állt rendelkezésükre a harcok során, ellenük az antant 137 tábornokot és kb. 300 ezer katonát vetett be. A harcok és a háború utáni járvány (spanyolnátha) óriási, több százezres léptékű emberáldozattal járt, emellett a németek a harcok során feladott területeken minden infrastruktúrát elpusztítottak.⁹⁸

⁹¹ LIDDELL HART 1972: 308.

⁹² SMITH 2022: 76–84.

⁹³ FARWELL 1989: 330–332.

⁹⁴ Az anyaországból mindössze két blokádtörő hajó, 1915-ben a Kronborg (az eredetileg brit építésű Rubens) és 1916-ban a Marie von Stettin érte el Német Kelet-Afrika partjait az általuk szállított utánpótlással. Előbbi hajót 1914. április 14-én a partoknál a brit HMS Hyacinth védett cirkáló megtámadta: a lövésektől kigyulladt hajót kapitánya evakuálta, s a fenékszelepek megnyitásával a fenékre süllyesztette. A megfeneklett hajó rakományának jelentős részét azonban kiemelték, kiszáritották, majd eljuttatták a német csapatokhoz. FARWELL 1989: 139–143, 276–277.

⁹⁵ Aszkari: a német gyarmati véderő helyi származású katonája.

⁹⁶ SMITH 2022: 85.

⁹⁷ JULIER 1928: i; SMITH 2022: 90.

⁹⁸ BÚR–NÉMETH 2014: 259; FARWELL 1989: 355; SMITH 2022: 92.

Emlékeim Kelet-Afrikából

Von Lettow-Vorbecknek a kelet-afrikai harcokról írt művei közül⁹⁹ az *Emlékeim Kelet-Afrikából* című (eredetiben *Meine Erinnerungen aus Ostafrika*)¹⁰⁰ angol fordítását (címe *My Reminiscences of East Africa*)¹⁰¹ használtuk fel tanulmányunk megírásakor. Megjegyzendő, hogy a mű magyar fordítása eddig még nem készült el. A tábornok önéletírása németül *Mein Leben* címmel 1957-ben jelent meg,¹⁰² amelyet angolul 2012-ben publikáltak.¹⁰³

Paul von Lettow-Vorbeck *Emlékeim Kelet-Afrikából* című visszaemlékezése három fő részből áll: az első 1916 márciusáig tekinti át az eseményeket,¹⁰⁴ a második 1917 novemberéig,¹⁰⁵ míg a harmadik a fegyverletételig, illetve Von Lettow-Vorbeck és katonái hazatéréseig összegzi a történéseket.¹⁰⁶ A tábornok portréja mellett 22, a hadszíntérről és a harcokról készített térképpel, valamint résztvevőkről és helyiek-ről készített rajzolt képekkel illusztrálták a kötetet, amelyeket Von Lettow-Vorbeck segédtisztje készített.

A gyarmatra 1914 januárjában megérkező Von Lettow-Vorbeck (ekkor még) alezredes számára a kezdet kezdetétől világos volt, hogy a gyarmat sorsa összefonódik

⁹⁹ Lásd VON LETTOW-VORBECK 1920a.

¹⁰⁰ VON LETTOW-VORBECK 1920b. Walter Laqueur szerint ez a műve tekinthető a legmegbízhatóbbnak, a legsikeresebb azonban a fiataloknak szánt *Heia Safari* (VON LETTOW-VORBECK 1920a) volt. LAQUEUR 2004: 423, 5. lábjegyzet.

¹⁰¹ VON LETTOW-VORBECK 1920c.

¹⁰² VON LETTOW-VORBECK 1957.

¹⁰³ VON LETTOW-VORBECK 2012.

¹⁰⁴ I. rész: *A dél-afrikaiak megérkezése előtti események*. Az első rész fejezetei: I. *A háború kitérőse előtt*; II. *A háború kezdete*; III. *Az első ütközetek*; IV. *Novemberi összecsapások Tangánál*; V. *további eseményekre várva*; VI. *Újabb súlyos harcok északkeleten*; VII. *Gerillaháború és további előkészületek*; VIII. *A nagy offenzívára várva. A rendelkezésre álló idő hatékony kihasználása*; IX. *A háború mellékszínterei. Gerillahadviselés a szárazföldön és a tengeren 1916 újévéig*.

¹⁰⁵ II. rész: *A túlerő koncentrikus támadása (A dél-afrikai csapatok megérkezésétől a gyarmat elvesztéséig)*. A második rész fejezetei: I. *Az ellenség támadása az Oldorobo-hegynél*; II. *Az ellenség további előrenyomulása és az összecsapás Reatánál*; III. *Visszavonulás az elsőprő ellenséges nyomás elöl*; IV. *Az ellenség előrenyomulása az északi vasútvonal térségében*; V. *Az északi és a központi vasút között*; VI. *Folyamatos harcok a Rufiji közelében*; VII. *Ellenséges támadások a gyarmat délkeleti részén*; VIII. *Aggodalmak és nehezségek a Rufiji körzetében való tartózkodásunk alatt*; IX. *A határvédelem vége a mellékhadszíntereken*; X. *Lindi és Kilwa*; XI. *A gyarmat délkeleti sarkában*; XII. *Utolsó betek a német területen*.

¹⁰⁶ III. rész: *Idegen földön harcolva (A portugál Kelet-Afrikába történő átkelésétől a fegyverszünetig)*. A harmadik rész fejezetei: I. *Át a Rowumán*; II. *A Ludjendától keletre*; III. *A Lurio és a Likungo folyók vidékén*; IV. *Dél felé*; V. *Vissza északra a Namacurra folyóhoz*; VI. *Vissza a Lurio folyóhoz*; VII. *Ismét német földön*; VIII. *Előrenyomulás Brit-Rhodéziába*; IX. *A fegyverszünet és a hazatérés*.

Németország sorsával, azaz a nyugati hadszíntéren folyó harcok kimenetelével. Ebből kiindulva egyértelmű volt a feladata: a számára tevékenységi helynek kijelölt mellékhadszíntéren kellett olyan tevékenységet folytatnia, amellyel bármilyen módon befolyásolni tudta a főhadszíntér eseményeit. Ennek legbiztosabb módszere az volt, ha minél hosszabb ideig tartó küzdelem során minél több antantkatonát, hadianyagot és egyéb erőforrást köt le, vagyis minél inkább elhúzódó és anyagigényes harcokra kényszeríti rá ellenségeit.¹⁰⁷ A feladathoz számba vette a rendelkezésre álló erőket, a fegyverzetet, valamint a gyarmat biztosította hadianyagot, ugyanis tudta, hogy a harcok kitörése után az anyaországi utánpótlás gyakorlatilag ellehetetlenül.¹⁰⁸

A német parancsnok úgy gondolta, hogy Német Kelet-Afrika védelméhez a rendelkezésre álló erőket a gyarmat északi határához kell összpontosítani, egyrészt mert innen volt várható komoly brit támadás, másrészt erről a területről lehetett komolyan veszélyeztetni a Brit Kelet-Afrika (a mai Kenya) ütőerének számító Uganda-vasútvonalat.¹⁰⁹ Jól tudta Von Lettow-Vorbeck, hogy az indiai-óceáni kikötőből, Mombasából a határral párhuzamosan nyugatra induló, a Nairobiin keresztül a Viktória-tó felé tartó több mint 700 km hosszúságú vonal teljes ellenőrzése katonailag lehetetlen feladat, így a vasút elleni támadásokkal rengeteg ellenséges katonát kötött le.¹¹⁰ Megjegyzendő, hogy szándékait komolyan ellenezte Heinrich Albert Schnee (1871–1949), a gyarmat kormányzója, aki a gyarmatot jelentősebb harc és pusztítás nélkül szeretne volna megőrizni a háború utáni időkre.¹¹¹ Schnee ellenezte a gyarmati véderő csapatainak koncentrációját is, mert úgy gondolta, hogy azok széttagoltsága a terület belbiztonságát jobban szolgálta volna.¹¹² A hivatalosan felettes kormányzó és az alárendelt katonai parancsnok közötti konfliktus¹¹³ végül Von Lettow-Vorbeck javára dőlt el – itt szinte visszaköszönnek a technokrata Helmuth von Moltke tábornok (1800–1891) gondolatai a hadvezér kiválasztásáról és cselekvési szabadságáról,¹¹⁴ és mintegy előrevetítik a két világháború között Erich Ludendorff tábornok (1865–1937) által – a totális háborúról – megfogalmazottakat, miszerint „[...] a politikának a hadvezetést kell szolgálnia”.¹¹⁵ Megjegyzendő, a totális

¹⁰⁷ VON LETTOW-VORBECK 1920c: 3.

¹⁰⁸ VON LETTOW-VORBECK 1920c: 4–10.

¹⁰⁹ VON LETTOW-VORBECK 1920c: 21.

¹¹⁰ VON LETTOW-VORBECK 1920c: 4.

¹¹¹ MOSLEY 1963: 15.

¹¹² VON LETTOW-VORBECK 1920c: 21.

¹¹³ Kettejük párbeszédét idézi MOSLEY 1963: 26–28.

¹¹⁴ VON MOLTKE 1985: 333–335; a témáról lásd NAGY 2004: 158–159.

¹¹⁵ LUDENDORFF 1935: 10; a témáról lásd NAGY 2004: 163–167.

háború elméleti zsákutcaja gyakorlatilag a politika primátusáról Clausewitz által megfogalmazott alapelv fals cáfolata.¹¹⁶

Von Lettow-Vorbeck emlékiratából is kitűnik, hogy kulcskérdés volt a harcoló német csapatok ellátásának biztosítása. Amíg a nagy gazdasági potenciállal rendelkező gyarmat területe német kézen volt, az önellátásra átállt katonai ellátási rendszer viszonylag zavartalanul működött, köszönhetően a vasútvonalaknak és a nagyszámú teherhordónak.¹¹⁷ Saját forrásból állították elő az élelmiszert és képesek voltak terepszínű felsőruházatot, lábbelit, gumit, üzemanyagot is gyártani.¹¹⁸ Fontos volt a malária ellenszere, a kinin folyamatos biztosítása is. Bár az afrikai katonák ellenállóbbak voltak a helyi betegségekkel szemben,¹¹⁹ a gyógyszer nélkülözhetetlen volt, amelyet a németek az Amani Biológiai-Mezőgazdasági Kutatóintézetben (Biologisch-Landwirtschaftliche Institut Amani) képesek voltak helyi alapanyagból gyártani.¹²⁰

A fegyverzet- és lőszerellátás gyakorlatilag az ellenségtől zsákmányolt készletektől függött. A Tangánál vívott ütközet három új század teljes felfegyverzését biztosította, emellett 16 géppuska és mintegy 600 ezer lőszer került a győztesek kezébe.¹²¹ Beszédesebb tény, hogy a fegyverletételkor 1 ágyú, 37 géppuska, 1071 puskából közül mindössze 7 géppuska volt német eredetű, a többit brit vagy portugál hadizsákmányként szereztek a németek.¹²²

Az irreguláris harc szükségszerűségét 1915 januárjában ismerte fel Von Lettow-Vorbeck: bár a jassini ütközet német sikerrel zárult, ez súlyos veszteségeket okozott a gyarmati véderőnek. Belátta, hogy az elhúzódó háborúhoz takarékoskodni kell az erővel, így a nyílt összecsapások helyett a gerilla-hadviselést kell előnyben részesíteni.¹²³ Ekkor kezdték el a németek kis alegységeikkel a Kilimandzsárótól északra elterülő brit terület, az ott húzódó Uganda-vasútvonal szisztematikus támadását.¹²⁴ A dél-afrikai erők támadása után a déli irányú visszavonulás során is dominált a harcok kifárasztó jellege: a visszavonulás során a terepet és a földrajzi viszonyokat jól ismerő és kihasználó németek az arra alkalmas helyeken hirtelen megálltak, ellencsapást indítottak üldözőik ellen, azok megfutamadásakor üldözték őket, majd

¹¹⁶ NAGY 2004: 165.

¹¹⁷ HENDERSON 1943: 107.

¹¹⁸ VON LETTOW-VORBECK 1920c: 69–70.

¹¹⁹ VON LETTOW-VORBECK 1920c: 24–25.

¹²⁰ VON LETTOW-VORBECK 1920c: 71.

¹²¹ VON LETTOW-VORBECK 1920c: 45.

¹²² VON LETTOW-VORBECK 1920c: 320.

¹²³ VON LETTOW-VORBECK 1920c: 63.

¹²⁴ VON LETTOW-VORBECK 1920c: 64–67.

visszafordultak, s folytatták alapvetően déli irányú menetüket.¹²⁵ A Schutztruppe alegységei kitértek a nagyobb összecsapások elől, a visszavonulás során elpusztítva mindent, ami az antantcsapatok hasznára válhatott volna. Parancsnokuk tudatosan megosztotta erőit, amivel elérte, hogy 1916 végére az antant helyi erői kimerültek.¹²⁶ 1917. október végére azonban Német Kelet-Afrika déli sarkába szorultak vissza Von Lettow-Vorbeck katonái, aki nem látván más lehetőséget a harc folytatására portugál területre helyezte át a harcok színtereit.

A német parancsnok ekkor is a harcok elhúzódására törekedett: csapatai létszámát lecsökkentette (csak az egészséges katonák és teherhordók tarthattak vele), hogy a kisebb csoportosítás biztosította nagyobb mozgékonyág és ellátási függetlenség birtokában még több ellenséges katonát kössön le.¹²⁷ A portugál fennhatóságú területen szerzett óriási mennyiségű hadizsákmány birtokában képes volt Von Lettow-Vorbeck a brit gyarmat, Észak-Rodézia inváziójára is. Sajat számítása alapján 1918 novemberében a rendelkezésére álló hadianyag még további egy évig biztosíthatta volna harcát, azonban a német vereség Európában őt is fegyverletételre kényszerítette.¹²⁸

Bár a vesztesek oldalán harcoló Von Lettow-Vorbeck ismertsége nem volt összehasonlítható Lawrence-ével, hadvezetésének zsenialitását a téma általunk is idézett szakírói (például Farwell, Hoyt, Gaudi, Mosley, Smith, Julier) elismerték,¹²⁹ írói munkásságát azonban kevesen értékelték, bár elmondható, hogy az általunk hivatkozott visszaemlékezés inkább pontosan adatolt hadi napló, mint szépirodalmi alkotás. Talán ennek is köszönhető, hogy Walter Laqueur egyenesen úgy vélte, hogy Von Lettow-Vorbeck íróként nem alkotott igazán maradandót, és a háború utáni alkotásait egy témára készített variációknak tekintette.¹³⁰ Érdekes tény, hogy a két világháború közötti időszakból két olyan hazai munkát ismerünk, amelyek szerzője a németek oldalán harcolt e mellékhadiszíntéren: Debreczeni

¹²⁵ VON LETTOW-VORBECK 1920c: 144–145.

¹²⁶ VON LETTOW-VORBECK 1920c: 170–171.

¹²⁷ VON LETTOW-VORBECK 1920c: 220–222.

¹²⁸ VON LETTOW-VORBECK 1920c: 318.

¹²⁹ A hazai szakirodalmat tekintve az utóbbi évtizedekben Németh István fentebb hivatkozott írásaiban olvashatunk az itteni küzdelmekről. A német kelet-afrikai harcok eddigi legteljesebb hazai feldolgozását Kovács Tibor Benedek végezte el a 35. Országos Tudományos Diákköri Konferencia Had- és Rendészettudományi Szekciójához benyújtott *A Német-Birodalom aszimmetrikus háborúja Kelet-Afrikában, Paul Emil von Lettow-Vorbeck „gerilla hadviselése” 1914 és 1918 között* című tudományos diákköri dolgozatával. KOVÁCS 2021.

¹³⁰ LAQUEUR 2004: 155.

Gyula¹³¹ és Kálmán Géza¹³² a háború után visszaemlékezések formájában, egyfajta útleírásként rögzítette emlékeit.¹³³

Összegzés

A két emlékiratban leírt eseményeket összevetve megállapítható, hogy mind az arab felkelők, mind a német gyarmati véderő irreguláris formában és módszerekkel alkalmazta az akaratérvényesítés indirekt eszközrendszerét. Parancsnokaik harcában közös pont volt a vasútvonal. Lawrence-ék számára a hedzsászi vasút (annak infrastruktúrája, valamint gördülőállománya) az Arab-félszigeten állomásozó török csapatok utánpótlásának kulcsaként jelentette rajtaütéseik fő célpontját. Von Lettow-Vorbeck számára ugyanezt jelentette a Brit Kelet-Afrikában húzódó Uganda-vasútvonal, azonban a terület védelme szempontjából stratégiai jelentősége volt a német gyarmat északi területein húzódó, Tangát és Moshit összekötő 350 km hosszú Usambara-, valamint ettől délre a Dar es-Salaamból Kigomába tartó 1245 km hosszú központi vasútvonalnak is.

Megállapítható, hogy egyrészt mindkét esetben kulcsfontosságú volt a harcok sikeréhez a lakosság – Lawrence-nek az arab törzsek, Von Lettow-Vorbecknek a helyi német lakosság – támogatása, másrészt a terepviszonyok kedveztek az irreguláris harcoknak. Az arab felkelők műveletei alapvetően két jól elkülöníthető felszínformán zajlottak: Akaba elfoglalásáig (1917. július 6.) a szinte lakatlan sivatagban, utána északra Damaszkuszig megművelt és sűrűbb településhálózatú területeken. Fontos kiemelni, hogy az előbbi terep sokkal kedvezőbb volt a felkelők számára, mint a sűrűbben lakott és mezőgazdasági művelésre fogott vidék. A felkelők az óriási kiterjedésű sivatagot, annak „csendes fenyegetését”¹³⁴ egyfajta nyomásgyakorlási eszközként használták fel a törökökkel szemben, ugyanakkor ez jelentette számukra a nélkülözhetetlen bázist is. A terület nagysága a németek harcát is segítette. Német Kelet-Afrikában az infrastruktúra (kiépített utak) hiánya, a felszín érintetlensége ugyancsak kedvezett a nagyobb helyismerettel rendelkező gyarmati véderőnek.¹³⁵ A terep kapcsán elmondható még, hogy mindketten jól ismerték

¹³¹ DEBRECZENI 1930.

¹³² KÁLMÁN 1923.

¹³³ NAGY 2001: 118–121; NAGY 2009: 224.

¹³⁴ LAWRENCE 1935a: 216.

¹³⁵ LIDDELL HART 1972: 308.

a harcok színterét, hiszen Lawrence még diákkorában térképezte fel a Közel-Keletet, míg Von Lettow-Vorbeck a megérkezése után szerzett alapos ismereteket a gyarmat földrajzáról.

A felsorolt párhuzamok ellenére jó néhány különbség is megállapítható a két esemény sor vizsgálatakor. Lawrence vezetése alatt irreguláris erők harcoltak irreguláris módon, míg Von Lettow-Vorbeck reguláris csapatokkal a kezdeti reguláris szakasz után kényszerűségből folytatott irreguláris küzdelmet. Az arabok küzdelmeik során területeket hódítottak, míg Von Lettow-Vorbeck – legalábbis 1917 novemberéig – Német Kelet-Afrika területét védte. Különböző volt az utánpótlás is: a Lawrence-szel harcoló arab csapatokat Egyiptomból látták el a harcokhoz szükséges hadianyaggal, amihez hozzájárult a török csapatoktól megszerzett zsákmány is. Ezzel szemben Von Lettow-Vorbeck csapatai – a két említett blokádtörő hajó rakományától eltekintve – csak az önellátásra, valamint a hadizsákmányra támaszkodhattak. Jelentős a kontraszt akkor is, ha a katonai vezető személyét vesszük górcső alá, hiszen Lawrence amatőr, Von Lettow-Vorbeck professzionális katonaként vett részt a harcokban. Utóbbi a német katonai tanintézmények valamennyi lépcsőfokát végigjárta, jelentős harci tapasztalatokat szerzett külföldi szolgálatai alatt, míg utóbbi semmi ilyesfélével nem rendelkezett.

Azonban akár az azonosságokat, akár a különbségeket nézzük, az irreguláris kifárasztó jelleg volt a legmarkánsabb jellemzője mindkét hadjáratnak, ezért bátran mondhatjuk a Lawrence és a Von Lettow-Vorbeck vezette harcokra, hogy azok tulajdonképpen variációk egy témára.

Felhasznált irodalom

- ANDÓ Gergely (2012): Az igazi Közel-Kelet. Dicső múlt és kaotikus jelen: a szír vasutak. *Indóház*, 8(6), 46–51.
- ANDÓ Gergely – SZIRMAY Gábor (2013): Magyar vasútüzem a Közel-Keleten. Arábiai Lawrence és az elfeledett első világháborús katonai misszió. *Indóház*, 9(8), 38–43.
- ASPREY, Robert B. (1975): *War in the Shadows. The Guerrilla in History. Volume I*. Garden City, NY: Doubleday & Co.
- BAKOS, Csaba Attila – JOBBÁGY, Zoltán (2015): Explaining the Evolutionary Dynamics of an Insurgency: T. E. Lawrence and the Art of Tribal Warfare. *AARMS*, 14(1), 91–99. Online: <https://doi.org/10.32565/aarms.2015.1.8>
- BARTHA Tibor szerk. (1993): *Keresztyén bibliai lexikon*. Budapest: Magyarországi Református Egyház Kálvin János. Online: <https://www.arcanum.com/hu/online-kiadvanyok/Lexikonok-keresztyn-bibliai-lexikon-C97B2>
- BECKETT, Ian F. (2004): *Modern Insurgencies and Counter-Insurgencies. Guerrillas and Their Opponents Since 1750*. London – New York: Routledge.

- Biblia. Ószövetségi és Újszövetségi Szentírás* (2014). Budapest: Szent István Társulat.
- BLACK, Jeremy (2010): Edmund Allenby. In ROBERTS, Andrew (szerk.): *A hadviselés művészete. Nagy hadvezérek az újkorban*. Ford. Molnár György. Budapest: Kossuth, 268–275.
- BŰR Gábor – NÉMETH István (2014): Afrika az I. világháborúban – Lettow-Vorbeck háborúja. In NÉMETH István (szerk.): *Az első világháború 1914–1918. Tanulmányok és dokumentumok*. Budapest: L'Harmattan, 249–261.
- DEBRECZENI Gyula (1930): *Egy magyar katonatiszt kalandjai a legsötétebb Afrikában*. Budapest: Magyar.
- FARWELL, Byron (1989): *The Great War in Africa 1914–1918*. New York – London: W. W. Norton & Co.
- FAZEKAS Ferenc (2021): A katonai törzs evolúciója és fejlődési perspektívái. *Hadtudományi Szemle*, 14(3), 105–118. Online: <https://doi.org/10.32563/hsz.2021.3.8>
- FEJTŐ Ferenc (1936): A négyelkű ember. Lawrence: A bölcsesség hét pillére (ford. Schöpflin Aladár). *Nyugat*, 29(1), 78–81.
- FORGÁCS Balázs (2017): Arabiai Lawrence és az arab felkelés. *Hadmérnök*, 12(2), 321–340.
- FROMKIN, David (2001): *A Peace to End All Peace. The Fall of the Ottoman Empire and the Creation of the Modern Middle East*. New York: Henry Holt and Co.
- GALÁNTAI József (2000): *Az I. világháború*. Budapest: Korona.
- GAUDI, Robert (2017): *African Kaiser. General Paul von Lettow-Vorbeck and the Great War in Africa, 1914–1918*. New York: Caliber.
- GWINN, Robert P. (1991): Lawrence of Arabia. In GOETZ, Philip W. – MCHENRY, Robert (szerk.): *The New Encyclopaedia Britannica. Vol. 7*. 15. kiadás. Chicago: University of Chicago Press, 206–207.
- HENDERSON, W. O. (1943): The War Economy of German East Africa, 1914–1917. *The Economic History Review*, 13(1–2), 104–110. Online: <https://doi.org/10.2307/2590519>
- HORVÁTH Tibor (1935): Lawrence, a szertelen akarás gyáva hőse. *Napkelet*, 13(12), 822–824.
- HOYT, Edwin P. (1981): *Guerilla: Colonel von Lettow-Vorbeck and Germany's East African Empire*. New York – London: Macmillan.
- JULIER Ferenc (1928): Lettow-Vorbeck. *Vasárnap* (A Magyarság melléklete), 9(295), I–II.
- KÁLMÁN Géza (1923): *Miaka ile. Béke és harc a feketékkel. Egy német gyarmatról és védelmi harcáról*. Budapest: Pátria.
- KEEGAN, John (2010): *Az első világháború*. Ford. Molnár György. Budapest: Európa.
- KOVÁCS Tibor Benedek (2021): *A Német-Birodalom aszimmetrikus háborúja Kelet-Afrikában, Paul Emil von Lettow-Vorbeck „gerilla hadviselése” 1914 és 1918 között*. Tudományos diákköri dolgozat. 35. Országos Tudományos Diákköri Konferencia Had- és Rendésettudományi Szekció.
- KÚN Vilmos (1915): Harcok a német gyarmatokért. In LÁNDOR Tivadar (szerk.): *A nagy háború írásban és képen. Második rész: Anyagati harctér. Második kötet*. Budapest: Athenaeum, 276–280.
- LAQUEUR, Walter (1997): *Guerrilla Warfare. A Historical and Critical Study*. New Brunswick – London: Transaction.
- LAWRENCE, Thomas Edward (1935a): *A bölcsesség hét pillére I*. Ford. Schöpflin Aladár. Budapest: Révai.
- LAWRENCE, Thomas Edward (1935b): *A bölcsesség hét pillére II*. Ford. Schöpflin Aladár. Budapest: Révai.
- LAWRENCE, Thomas Edward (1990): *Lázadás a sivatagban*. Ford. Schöpflin Aladár. Budapest: Új Géniusz.
- LIDDELL HART, B. H. (1972): *The History of the First World War*. London: Pan Books.
- LIDDELL HART, B. H. (2002): *Stratégia*. Ford. Soproni András. Budapest: Európa.
- LUDENDORFF, Erich (1935): *Der totale Krieg*. München: Ludendorffs.
- MOSLEY, Leonard (1963): *Duel for Kilimanjaro. An Account of The East African Campaign 1914–1918*. London: Weidenfeld and Nicholson.
- MURPHY, David (2008): *The Arab Revolt 1916–1918. Lawrence Sets Arabia Ablaze*. Botley, UK: Osprey.
- MURPHY, David (2011): *Lawrence of Arabia*. Botley, UK: Osprey.

- NAGY Miklós Mihály (2001): *Magyar hadiutazók. Arcok és képek a magyar katonai utazások történetéből*. Budapest: Kornétás.
- NAGY Miklós Mihály (2003): *Boldog békeidők haditengerészei. A k.u.k. hadiflotta utazástörténete*. Budapest: Kornétás.
- NAGY Miklós Mihály (2004): A katonai erőszak elmélete és a XX. század. *Múltunk*, 49(4), 146–175.
- NAGY Miklós Mihály (2007): *Világjáró magyar katonák. Arcok és képek a magyar katonai utazások történetéből. (Magyar hadiutazók II.)* Budapest: Zrínyi.
- NAGY Miklós Mihály (2009): *A magyar hadiutazás története*. Budapest: Zrínyi.
- NÉMETH István (2015): Lettow-Vorbeck háborúja. Kelet-Afrika oroszánja. *Élet és Tudomány*, 70(1), 19–21.
- PARAGI Beáta (2009): Arábiai Lawrence. A 20. század egyik legvitatottabb kalandora. *Rubicon*, 20(9), 52–59.
- PASSUTH László (1935): Edward Thomas Lawrence emlékezete. *Nyugat*, 28(7), 25–27.
- SMITH, David (2022): *The East Africa Campaign 1914–1918. Von Lettow-Vorbeck's Masterpiece*. New York: Osprey.
- SOMOGYI József (1939): Arábia koronázatlan királya: T[homas] E[dward] Lawrence ezredes. *Történetírás*, 3(2), 65–74.
- TIKKANEN, Amy [é. n.]: *Paul von Lettow-Vorbeck*. Online: <https://www.britannica.com/biography/Paul-von-Lettow-Vorbeck>
- TUCKER, Spencer C. (2001): *Who's Who in Twentieth-century Warfare*. London: Routledge.
- VON LETTOW-VORBECK, [Paul] (1920a): *Heia Safari. Deutschlands Kampf in Ostafrika*. Leipzig: Koehler & Amelang.
- VON LETTOW-VORBECK, [Paul] (1920b): *Meine Erinnerungen aus Ostafrika*. Leipzig: K. F. Koehler.
- VON LETTOW-VORBECK, [Paul] (1920c): *My Reminiscences of East Africa*. London: Hurst and Blackett – Paternoster House. Online: <https://doi.org/10.5479/sil.798767.39088017639576>
- VON LETTOW-VORBECK, Paul (1954): *Kwa Heri Bwana! Auf Wiedersehen, Herr*. Lengerich: Klein.
- VON LETTOW-VORBECK, Paul (1955): *Afrika, wie ich es wiedersah*. München: Lehmann.
- VON LETTOW-VORBECK, Paul (1957): *Mein Leben*. Leipzig: Koehlers Verlagsgesellschaft Biberach an der Riss.
- VON LETTOW-VORBECK, Paul (2012): *My Life*. Loves Park, IL: Rilling Enterprises.
- VON MOLTKE, Helmuth Karl (1985): Hadtudományi írások (Részletek). In KOCSIS Bernát (szerk.): *Válogatás burzsoá hadtudományi írásokból*. Budapest: Zrínyi, 331–381.



Harangi-Tóth Zoltán

A csataelemzés fortélyai

A Nemzeti Közszerológati Egyetem Hadtudományi és Honvédtisztképző Karának (NKE HHK) szinte minden hallgatója találkozik a hadtörténelem vagy a hadművészet történetéhez kapcsolódó tantárgyakkal a képzése során. Igaz ez az alapképzésben részt vevő civilekre és egyenruhásokra ugyanúgy, mint mesterszakos, kiegészítő, esetleg doktori képzésben részt vevő társaikra. A képzések jellegétől függően a tantárgyak száma, tartalma, célja és óraszámja is jelentősen eltérhet egymástól, ahogyan teljesítésük kritériuma is változhat.

A tantárgyak oktatásáért kivétel nélkül a Hadtörténelmi, Filozófiai és Kultúrtörténelmi Tanszék (HFKT) felel, amelynek bár a portfóliója a katonai szociológiától a katonai etikán át a kommunikációig terjed, fő profiljában az elmúlt évek alatt sem történt változás, az a hadtörténelem maradt, így a továbbiakban erre koncentrálnunk.¹ Az egyes szakok esetében azonban az oktatott tantárgyak fókuszában már jelentős eltérés mutatkozik, hisz a biztonságpolitika szakokon inkább a hagyományos eseménytörténet és a kontextustúlsúlyú hadtörténet jut nagyobb szerephez, míg a katonai szakokon a művelettörténelmi és katonavezető-központú hadművészet oktatása domináns. Az egyenruhás szakokon egyébként hagyományosan a parancsnoki (katonai vezetői) alap- és mesterszakos hallgatói állomány számára a legmagasabb az oktatott óraszám, amely képzésük vezetői felkészítést szolgáló jellegéből adódik.²

Annak érdekében, hogy átfogó képet kaphassunk a Karon folyó hadtörténelem-oktatásról, célszerű áttekinteni az egyes szakok törzsanyagában szereplő tárgyak tartalmát, célját és módszertanát is (1. táblázat).

¹ *A Hadtörténelmi, Filozófiai és Kultúrtörténelmi Tanszék tematikái 2023.* A felsorolásból is látszik, hogy a szervezeti egység oktatási portfóliója hadtörténelem „nehéz”. Ez egyébként a tantárgyak számán túl az oktatási óraszámok megoszlásából is látszik.

² *A katonai vezetői alapképzési szak tanterve 2020-tól 2020.*

1. táblázat. *Az egyes szakok törzsanyagában szereplő tárgyak a Hadtörténelmi, Filozófiai és Kultúrtörténelmi Tanszék tematikái alapján*

<i>A tantárgy neve</i>	<i>A tantárgy tartalma</i>	<i>Óraszám</i>	<i>Célcsoport</i>	<i>A tantárgy oktatásának célja</i>	<i>Módszerter</i>
Hadtörténelem	Az alapvető magyar és egyetemes hadművészet fejlődése, a főbb konfliktusok eseménytörténete a középkortól napjainkig	28	Honvédtisztjelöltek (összes alapképzési szak)	A tisztí hivatáshoz kapcsolódó általános ismeretek megszerzése a különböző korszakok hadművészetéről	Előadások, amelyek kronologikus sorrendben a hadművészetre nagy hatást gyakorló eseményekre koncentrálnak
Magyar katonai hagyomány	A magyar katonai hagyományok bemutatása és a tisztí hivatáshoz kapcsolódó ismeretek átadása	42	katonai vezetói alapképzési szakos tisztjelöltek	A tisztjelölti szocializáció elősegítése	Tematikus foglalkozások (alakulattörténetek, kiemelkedő életutak, haditettek stb.) tartása a hallgatók bevonásával
A lövészfegyvernem története	A különböző korszakok gyalogos fegyverneme hadművészetének és fejlődéstörténetének bemutatása	28	Lövész szakirányú katonai vezetói alapképzési szakos tisztjelöltek	A fegyvernemi szocializáció elősegítése	Hagyományos, kronológiai sorrendben megtartott előadások és hallgatói kiselőadások/ esettanulmányok feldolgozása
Magyar hadtörténelem és katonai hagyomány	A magyar hadtörténet korszakaihoz kapcsolódó ismeretek átadása és a hagyományok bemutatása	24	Részképzés (katonai MSc előtt)	Kiegészíteni az egyetemes hadművészet történetéről szerzett ismereteket a magyar vonatkozású eseményekkel	Előadások, amelyek kronologikus sorrendben a magyar hadtörténet legfontosabb eseményeire koncentrálnak
Hadtörténelem 03-04	A 19-20. század legfontosabb konfliktusainak elemző bemutatása	28-28	Nemzetközi biztonság- és védelempolitikai szak	A hadművészet fejlődésének bemutatása és az analógiák feltárásán keresztül a kritikai gondolkodás fejlődésének elősegítése	Előadások és esettanulmányok, amelyek kronologikus sorrendben a hadművészetre nagy hatást gyakorló eseményekre koncentrálnak
A hadművészet története	A 20. századi hadművészet fejlődésének részletes bemutatása	28	Katonai vezetói mesterképzési szak	A napjaink hadművészetét meghatározó események alapjait adó szerves fejlődési folyamat megismertetése	Tematikus előadások és esettanulmányok, amelyek a modern hadművészetre nagy hatást gyakorló konfliktusokra koncentrálnak
Az európai hadügy története	Az európai hadművészet fejlődésének bemutatása az újkortól kezdődően	28	Nemzetközi biztonság- és védelempolitika mesterképzési szak	Az európai hadművészet legfontosabb katonai gondolkodóinak és legnagyobb hatású konfliktusainak megismertetése	Előadások és esettanulmányok, amelyek kronologikus sorrendben az európai hadművészetre nagy hatást gyakorló eseményekre koncentrálnak
Helyi háborúk a hidegháború után	A jelenkor konfliktusainak elemzése	28	Nemzetközi biztonság- és védelempolitika mesterképzési szak	A hallgatói elemző-képesség fejlesztése és a jelenkori konfliktusok sajátosságainak megismertetése	Tematikus, régiókra koncentrááló előadások és hallgatói kiselőadások/ esettanulmányok feldolgozása
A hadtudomány klasszikusai I-II.	A legfontosabb hadtudósok és katonai gondolkodók munkájának bemutatása		A Hadtudományi Doktori Iskola doktoranduszai	A hadművészet történetére legnagyobb hatást gyakorló hadtudósok munkásságának megismertetése	Előadások, amelyek kronologikus sorrendben a hadművészetre nagy hatást gyakorló hadtudósokra és katonai gondolkodókra koncentrálnak

Forrás: a szerző szerkesztése

Az 1. táblázat a 2022/2023-as egyetemi tanév kurzusait tartalmazza. Amint az látható, a hadtörténelemmel kapcsolatos szerteágazó tanszéki portfólióban domináns a kronológiakövető, eseménytörténet-fókuszú oktatás, amely gyakran kiegészül (különösen a mesterszakok esetében) hallgatói önálló vagy csoportos munkával is.

Ezt a trendet az elmúlt években a Covid-19 hatására bevezetett táv-, illetve digitális/távolléti oktatás teljesen átalakította, és számtalan esetben fordult elő, hogy a hallgatók számára a korábban gyakorlati jeggyel vagy éppen kollokviummal elvégezhető tantárgyakat írásos beadandó (rövid, 7500–20 ezer karakteres dolgozat) formájában kellett teljesíteni. E sorok szerzője ekkor szembesült azzal, hogy a hallgatói állomány számára milyen nagy nehézséget okoz az előadások során átadott ismeretek gyakorlati alkalmazása.

Az oktatás formájának normalitáshoz való visszatérte után ez a probléma látszólag lekerült a napirendről, de átfogó megoldás nem született rá. Ugyanígy jellemző, bár kevésbé látványos az a problémakör, amely a szakdolgozók és a diplomamunkakészítők esetében is rendre előkerül: a hadtörténelmi események elemzésének és értékelésének nehézsége. A konstans (szakdolgozói) és a váratlanul, tömegesen felbukkanó (Covid-19 miatti nagyszámú házi dolgozat) problémák a szerző véleménye szerint rendszerszintű hiányosság tünetei, amelyre megoldás lehet a módszertani oktatás és az azt kiegészítő segédlet elkészítése. A publikáció második felében a fenti tapasztalatok alapján kísérletet tesz egy ilyen munka vázának lefektetésére.

A csataelemzés helye és szerepe a hadművészet történetének oktatásában

A hadtörténetírásban számtalan példa található csaták feldolgozására, de ezek logikai felépítése szerzőnként egyedi, ahogyan adott esetben a kutatók által feldolgozott adatok visszaadásának minősége is hullámzó, és nemrégiben még a had- és a nem hadtörténészek között is parázs vita zajlott a témáról.³ Jelen sorok írója először John Keegan kifejezetten olvasmányos művében⁴ találkozott a műfajjal, mégis a hallgatók részére kiadott mintafeladatok között nem ez, hanem legtöbbször Csikány Tamás egyik műve⁵ szerepel példaként annak témája, tömörsége és világos logikai felépítése miatt.

³ GYÁNI 2006.

⁴ KEEGAN 2000.

⁵ CSIKÁNY 2011.

Ezek a munkák azonban alapvetően nem jegyzetként vagy oktatási segéd-eszközként születtek meg, hanem általában önálló kutatás végeredményeként, és csak nagyon ritkán készültek olyan formában, hogy hatékonyan tudjanak átadni módszertant is az ismeretek mellett. Éppen e hiányosságok miatt láttam szükségét egy kifejezetten módszertani jellegű útmutató összeállításának, amelynek első lépését a célcsoport meghatározása jelentette.

Az NKE HHK képzési profiljából következik, hogy az alapképzésen belül a legnagyobb létszámú csoportokat a nemzetközi biztonság- és védelempolitikai és a katonai vezetői szak hallgatói állománya jelenti. A leendő biztonságpolitikusok esetében az elemző gondolkodás⁶ áll a középpontban, ehhez pedig a kritikai gondolkodás és a strukturált, analitikus módszertanok elsajátítása és fejlesztése elengedhetetlen, ezek kiválóan begyakoroltathatók esettanulmányokon keresztül, amelyekre a hadtörténelem számos példával szolgálhat.

A szak hallgatói számára alapvetően a háborús szint és a konfliktusok (nemzetközi) kontextusa a lényeges, de ennek megértéséhez elengedhetetlen, hogy megismerjék a többi szint jelentőségét is: az elemzőkészség felépítését a legtöbb kézzelfogható adat és információt tartalmazó harcászati szint felől érdemes felépíteni, és innen haladni a komplexebb problémák és rendszerek felé. Ennek a folyamatnak az első lépése (de nem végállapota) lehet tehát a csataelemzés beemelése a módszertani eszköztárba, amely megadhatná azt az elemzői magabiztosságot, amelyre a magasabb (műveleti, stratégiai stb.) szintek vizsgálatához szükségük lesz.

A tisztjelöltek számára a helyzet jóval egyszerűbb, hisz esetükben a képzési kimeneteli követelmények alapján⁷ alapvetően a harcászati szintű ismeretek megszerzése maga a végcél (bár a hadtörténelmi események feldolgozása során az általános, tehát a tiszti hivatás szempontjából fontos ismeretek átadására is sor kerül), ezért számukra a legtöbb relevanciával egyértelműen a csaták és az ütközetek feldolgozása rendelkezik. Látható tehát, hogy az alapszakok (azon belül is a két legnagyobb létszámú képzés) esetén mindenképpen érdemes a harcászati szintű összecsapások elemzésével foglalkozni, mert ez az egyik esetben az elemzői magabiztosság megszerzésének kezdőlépéseit jelentheti, míg a másik esetben egyenesen az elvárt szakmai ismeretekkel vág egybe.

A csataelemzés természetesen nem önmagában áll, hanem általában nagyobb folyamatba illeszthető: ezzel a hadjárat- vagy (had)műveleti elemzés foglalkozik, amely önmaga is része a háborúk vizsgálatának. Az NKE HHK hallgatói összetételéből adódik, hogy csak egy szűk szegmensnek van szüksége a magasabb szintű elemzések

⁶ *A nemzetközi biztonság- és védelempolitika alapképzési szak tanterve 2022-től* 2022: 5.

⁷ *A katonai vezetői alapképzési szak tanterve 2020-tól* 2020: 6–16.

módszertanának ismeretére, a katonai alap-, de még a mesterszakok esetében is az ütközetek és csaták vizsgálatánál többre csak korlátozottan van szükség. Ebből a domináns, mennyiségi mutatók által meghatározott igényből kiindulva a továbbiakban jelen publikációban sem megyünk tovább a harcászati szintű összecsapások vizsgálatának ismertetésénél, nyitva hagyva ezzel a lehetőséget a magasabb szintű elemzéseket feldolgozó további kutatásra.

Összegezve tehát a kutatás közvetlen kiváltó oka, hogy az oktatásban beálló extrém (Covid-19) körülmények folytán ismereti és módszertani hiátusra derült fény, és az azóta eltelt időben sor került a megoldási lehetőségek felmérésére is. Annak érdekében tehát, hogy ezt a hiányosságot pótolni tudjuk, kívánatosá vált egy ezzel (is) foglalkozó hadtörténelem-módszertani jegyzet- és gyakorlatgyűjtemény elkészítése, amely nemcsak a hallgatók, hanem adott esetben a kollégák és a hadtörténelem iránt érdeklődők számára is támpontot nyújthat.

A csataelemzés célja

A hagyományosan katonák által művelt „hadművelet-központú” hadtörténelem napjainkra már jelentősen elmozdult a „kontextusközpontúság” irányába, amely folyamat nemrégiben nagy sajtóvisszhangot kapott.⁸ Ez egybevág azzal a folyamattal, hogy a rendszerváltás után hazánkban is nőtt a civil érdeklődés a téma iránt, és elterjedt a nyugati típusú „New Military History”.⁹ A haderő számára azonban a hagyományokhoz való kötődés és különösen a tiszti felkészítés során elengedhetetlen az adatgazdagság, a precíz fogalomhasználat és a pontos elemzések megléte, amelyek alapján a korabeli események és az ezekkel összefüggő parancsnoki döntések is rekonstruálhatók.

Az alapszintű katonai vezetői felkészítésben ez a döntéshelyzet- és következményvizsgálat áll a középpontban, hisz ez szolgálhat a legtöbb információval a leendő parancsnok részére, aki még nem rendelkezik saját tapasztalati háttérrel. A katonák számára tehát a csataelemzés célja az, hogy segítse őket a döntési helyzetekhez kapcsolódó sajátosságok és mintázatok felismerésében, és megkönnyítse számukra a lehetséges következmények feltárását. A civil biztonságpolitikus-hallgatók számára a cél hasonló, azonban esetükben sokkal inkább az analógiák, jellemző körülmények vagy indikátorok megállapítása lehet a cél, hisz ők nem döntéshozói, hanem döntéselőkészítői (referens, tanácsadó/elemző) pályára készülnek.

⁸ STUMPF 2023.

⁹ HARANGI-TÓTH 2017.

A csataelemzés módszertana változatlan, függetlenül attól, hogy ki alkalmazza azt. Az elemzések azonban azért készülnek, hogy alapját adják az értékelésnek, amelynél viszont már figyelembe kell venni, hogy kinek a számára készül, és melyek azok a kérdések, amelyekre a vizsgálat során megszerzett adatok válaszokat adhatnak. Az analízis elvégzése önmagában tehát nem elegendő, hisz az nem öncélú folyamat, hanem mindig valamilyen szempontrendszer és az az alapján felállított értékelést kell mellérendelni.

A módszertan és a csataelemzés lépései

Minden elemzés egy jól strukturált menetrendet kell hogy kövessen, ettől a csaták vizsgálata sem tér el. A forrásokból vagy egyéb helyről származó adatok információkká alakításához és a tulajdonképpeni történelmi események dekonstruálásához metódikus, lépésekre bontott logikai folyamat megalkotására van szükség, amelynek létrehozása során mind a had-, mind a történettudomány tárgyköréből kaphatunk segítséget. Jelen publikáció esetén a logikai folyamat megalkotásához a magyar és a NATO-s katonai tervezési eljárások részét képező felderítő-elemző törzsmunkát¹⁰ vettem alapul, mert annak célja egybevág a csataelemzésével, azaz a lehető legteljesebb körű, részletes vizsgálat elvégzésére dolgozták ki.¹¹ Ezen túlmenően a meglévő hasonlóság megkönnyítheti a leendő tisztek és gyakorló törzstisztek számára, hogy az ismerős folyamatot hatékonyan tudják alkalmazni saját munkájuk során, a tantermen kívül is.

A csataelemzés nagyobb fázisain belül a lépések sorrendjétől szükség (például időhiány vagy egyes elemek eltérő jelentősége) esetén természetesen el lehet térni, de az előre meghatározott kritikus elemzési pontok nem kihagyhatók, mert az az információ torzulásához vezethet. Ugyanígy minden elemzés esetén káros lehet az, ha az azt végző saját preconcepcióit és elfogultságát nem tudja a helyén kezelni, ami azzal járhat, hogy sérül az objektivitás, és bizonyos adatokat nem vesz kellő súllyal figyelembe, vagy egyenesen kihagyja azokat az értékelés elkészítése során. A következőkben felvázolt lépések célja az, hogy a csataelemzésben nem kellően jártas kutatók számára segítséget nyújtsanak abban, hogy a harcászati szintű összecsapások lehető legszélesebb körű vizsgálatát végezhessék el.

A kutatás megkezdése előtt célszerű több kérdést tisztázni. Minden történeti jellegű kutatás kulcskérdése, hogy az adott témához milyen források (forráscsoportok)

¹⁰ A harcmező felderítő előkészítése (Intelligence Preparation of the Battlefield, IPB).

¹¹ HARANGI-TÓTH 2017: 113–114.

állnak rendelkezésre, azok hol érhetőek el. Ez magával hozza a következő kérdést, amely azt tisztázza, hogy kik a korszak vagy a hadszíntér szakértői. Bármilyen harcászati szintű összecsapás esetén fontos tisztázni továbbá, hogy a terepen lehet-e munkát végezni, esetleg sor kerülhet-e (rekonstrukciós) kísérletre. Ezek után ütemtervet kell kialakítani, amelynek tartalmaznia kell a kutatás mellé rendelt időszámvetést is.

A csataelemzés maga több tárgykörre, avagy szakaszra osztható, amelyek egymásra épülnek. Ezek pontos meghatározásához célszerű világos, távolról, az általánostól a konkrétumok felé közelítő vizsgálati struktúrát kialakítani:

- A háttér bemutatása és a csatát megelőző események leírása (*előzmények*)
- A csatatér és a környezeti tényezők hatásának vizsgálata (*külső tényezők*)
- A szemben álló felek vizsgálata (*belső tényezők*)
- A csata lépéseinek bemutatása, döntési pontjainak beazonosítása és a következmények feltárása (a tulajdonképpeni *eseménytörténet*)

2. táblázat. *A csataelemzés javasolt lépései*

1	A stratégiai háttér rövid vizsgálata, azaz mely háború része az adott csata	Előzmények
2	A hadműveleti helyzet vizsgálata	
3	A csatatér terepelemzése	
4	Az időjárás vizsgálata	Külső tényezők
5	A csatatér humán dimenziója	
6	A szemben álló felek felépítésének vizsgálata	
7	A szemben álló felek haditechnikai eszközeinek vizsgálata	Belső tényezők
8	A szemben álló felek harc-eljárásainak vizsgálata	
9	A szemben álló felek minőségi vizsgálata	
10	A szemben álló felek vezetésének vizsgálata	
11	A szemben álló felek felderítésének és információmenedzsmentjének vizsgálata	
12	A szemben álló felek logisztikájának vizsgálata	
13	A szemben álló parancsnokok harccsatai a csatára	Eseménytörténet és -értékelés
14	A csata fázisainak felvázolása	
15	A csata közvetlen következményei	
16	A csata értékelése	

Forrás: a szerző szerkesztése

A fenti lépések egybevágnak a katonai törzsmunka felderítő elemzésének egyes pontjaival,¹² amelyek alkalmazása segítheti a hadtörténeti elemzéseket és megkönnyítheti az adatok elfogadtatását is. A fenti szakaszok több lépésre bonthatók, összességében a csataelemzés és -értékelés 16 lépésben hajtható végre.

Az alábbiakban e lépések bemutatására kerül sor, amelyet rövid magyarázattal kiegészítve közlünk. Ebben az alapvetően javaslatokat tartalmazó szöveges leírásban megjelenik a Covid-19 során beérkezett dolgozatok, illetve szakdolgozatok és diplomamunkák konzulensi, valamint opponensi tapasztalatainak feldolgoása is.

A csata előzményeinek vizsgálata során elsősorban három nagy kérdést kell megválaszolni: milyen háború és mely hadjárat vagy hadművelet része az adott összecsapás, illetve a részt vevő felek hadereje milyen teljesítményt nyújtott, vagy veszteséget szenvedett, mire megérkezett a csataterre? Az előzmények vizsgálata során nehézséget jelenthet, hogy azokat csak kellő mélységben, ne túl részletesen vázolja fel a kutató, hisz az jelentősen elviheti munkája fókuszát, főleg akkor, ha az adott eseményre egy hosszabb háború későbbi szakaszában került csak sor.

1. A stratégiai háttér rövid vizsgálata, azaz mely háború része az adott csata

- *Kik a részt vevő felek, akik vívják a háborút?*
- *Hol és mikor vívják a háborút?*
- *Mi a harcoló felek stratégiai célja?*

A stratégiai háttér vizsgálata során van lehetőség magának a konfliktusnak a bemutatására, annak politikai, diplomáciai, gazdasági és egyéb vonatkozásaival egyetemben. Ez általános rész, célja magának a konkrét vizsgálatnak a kontextusba helyezése.

2. A hadműveleti helyzet vizsgálata

- *Milyen hadművelet(ek)hez és hogyan kapcsolódik a csata?*
- *Kik vettek részt benne és mi volt a hadművelet célja?*
- *Mik a hadművelet korábbi eseményei, amelyek hatottak a csatára?*
- *A hadművelet döntő/mellékeseménye-e a csata?*
- *Milyen hatással volt a csata kimenetele a hadműveletre?*
- *Milyen műveleti változók hatottak az adott csatára?*¹³

¹² HARANGI-TÓTH 2017: 115.

¹³ A hazai és a NATO-terminológia ezeket a PMESII-PT mozaikszóval rövidíti, amely az adott hadműveleti területnek helyet adó ország politikai, katonai, gazdasági, társadalmi, információs és infrastrukturális jellemzőit írja le a fizikai tér és az idő összevetésében. *ATP 2-01.3 Intelligence Preparation of the Battlefield* 2019: 4–23.

A hadműveleti szint vizsgálata már egyértelműen a katonai eseményekre fókuszál a korábbi általános részekkel szemben. Itt a cél az adott csata katonai vonatkozású kontextusának megteremtése, részletesen bemutatva azt az eseménysort (hadművelet, hadjárat stb.), amelybe az összecsapás illeszkedik. Itt szükséges bemutatni a csatához vezető utat, amelybe beletartozik az azt megvívók korábbi teljesítményének értékelése is. Itt már felsorolásszerűen bemutatathatók a csata során egymással szemben álló felek is, de csak annyiban, hogy egyértelművé váljon, hogy kik között zajlik az összecsapás, a felek részletes elemzését később kell elvégezni.

Az előzmények vizsgálatát követően a külső, azaz a részt vevő felekre ható, de általuk kevésbé befolyásolható környezeti tényezők vizsgálatát kell elvégezni. Az állandó elemek vizsgálata tehát célszerűen megelőzi a szemben álló, dinamikusan változó felek részletes bemutatását, hisz így válik értelmezhetővé az, ahogyan az adott parancsnokok csökkenteni vagy éppen kihasználni próbálták a külső elemek hatását a rendelkezésükre álló erőikkel.

3. A csatater terepelemzése

- *Terepakadályok* (A természetes és az ember alkotta akadályok)
- *Főbb megközelítési útvonalak és járhatóság*
- *Kulcsterületek*
- *Láthatóság és kilövés*
- *Fedezék és álcázás*

A csatater legfontosabb jellemzője maga a terep. Helyes elemzése nagyban hozzájárulhat a történelmi események pontos rekonstrukciójához, és adott esetben segítheti a forráskritikát is. A katonai vezetők a rájuk bízott kötelékekkel mindig a terep függvényében tevékenykedtek, és aki azt sikeresebben tette, az előnyhöz jutott. A terep elemzése során mindig a csatában részt vevő felek szempontjából kell azt vizsgálni, pontosan feltüntetve, hogy kinek jelentettek előnyt bizonyos elemei, és kinek hátrányt.

Amennyiben a történelmi csatateret nem lehet bejárni személyesen, törekedni kell a térképek használatára, amelyek a katonai térképészet 18. századi ugrásszerű fejlődésétől kezdve méretarányosan biztosítják a tájékozódás lehetőségét. Szerencsére ezen adatbázisok egy része már digitális formában is kutatható. A napjaink és a múltbéli események között eltelt időben a terep ugyan megváltozott, de a modern kori események vizsgálatakor akár a digitális és műholdas képi szolgáltatások is igénybe vehetők.

A terep elemzését követően annak értékelését is el kell végezni, ez történhet a katonai szempontok alapján, vagy a korabeli források tükrében is. Kiemelten fontos az úgynevezett kulcsterületek vagy terepszakaszok meghatározása, amelyek birtokbavétele az adott fél számára jelentős előnyt jelentett, és gyakran ezek elfoglalása határozta meg a manővereket is. A kulcsterületek meghatározása ezáltal nagyban segítheti a csata lefolyásának értelmezését is. Mindenkor javasolt ezek ábrázolása valamilyen vázlaton, sőt, lehetőség szerint egy saját térkép készítése is a kutatásokhoz, amely tartalmazza a terepelemzést és az értékelést grafikus formában, amely sokszor beszédesebb a hosszú leírásoknál.

4. Az időjárás vizsgálata

- ♦ *Milyenek a csatatér klimatikus viszonyai?*
- ♦ *Milyen volt az idő a csata idején?*
- ♦ *Hogyan befolyásolta az időjárás az egyes haderőnemek, fegyver-/csapatnemek/kritikus eszközök tevékenységét?*

Az időjárás vizsgálata hagyományosan a hőmérséklet, a csapadék, a szél, a láthatóság (napsütéses órák, felhőalap, valamint a Hold állása) és a páratartalom jellemzőinek elemzéséből és ezeknek a felekre gyakorolt hatásának értékeléséből áll. Fontos kiemelni, hogy bizonyos korokban vagy éghajlati viszonyok között a hadviselés szezonális jelleget öltött, amelynek akár társadalmi hatása is lehetett. A modern korban a precíziós csapásmérő eszközök, a rádiókommunikáció és a légierők megjelenése felértékelte az időjárás szerepét.

5. A csatatér humán dimenziója

- ♦ *A helyi lakosság jelen volt-e a csatatéren?*
- ♦ *Ha igen, kit és hogyan támogatott?*
- ♦ *Volt-e szerepe a vallásnak vagy az etnikumnak a csatában?*
- ♦ *Az adott csatatéren volt-e a csata szempontjából fontos épület, szolgáltatás, vallási hely stb.?*

A csatatereknek nemcsak fizikai jellemzői és dimenziója van, hanem humán, azaz civil, lakossági is, amelynek elemei sokszor nem önszántukból kerülnek a harcoló felek közelébe. Kiemelten fontos lehet a lakosság tevékenységének vizsgálata, főleg azon konfliktusok esetén, ahol etnikai vagy vallási megosztottság, esetleg valamilyen felkelés (népi háború, partizán- vagy gerillamozgalmak stb.) zajlott.

E jellemzők összessége jól leírja azt a csatateret, amelyen a szemben álló felek harcoltak, meghatározva tevékenységüket vagy támogató, vagy korlátozó jellegüknél

fogva. Egyes részelemek vizsgálata összevonható, de el nem hagyható teljesen, hisz alapvető keretét adják az eseményeknek, ismeretük hiánya pedig a csata eredményének helytelen értékeléséhez és téves következtetések levonásához vezethet.

A belső jellemzők a szemben álló felek vizsgálatából állnak. Ez a legbővebb fejezetek egyike lesz, és általában a források is „bőbeszédűek” a haderőkkel kapcsolatban. Itt érdemes figyelembe venni, hogy míg azonban a fizikai terep viszonylag objektíven vizsgálható, a forrásokban található, különböző érdekek mentén megjelenő szubjektum sokkal többször kapcsolódik a saját vagy a szemben álló erők ábrázolásához, így leginkább itt lehet szükség a forráskritikára.

6. A szemben álló felek felépítésének vizsgálata

- *Létszámok, szervezetek, funkciók bemutatása*
- *Haditechnikai eszközök felsorolása, feltöltöttségi mutatók*
- *Alárendeltségi viszonyok, harcoló-támogató arány*
- *A szemben álló felek szervezeti struktúrájának összevetése*
- *Különbségek vizsgálata*
- *Előnyök, hátrányok, erősségek, gyengeségek*

Alapvetően fontos, hogy a kutató össze tudja vetni a két fél erőit, amihez egységes, csak a legfontosabb tulajdonságokat kiemelő szempontrendszer kialakítása szükséges. A sok adatot érdemes táblázatos vagy egyéb, a rendezést segítő formában megjeleníteni, elkerülve a nehezen átlátható hosszas leírásokat. A szervezeti struktúrák elemzése rejti a legtöbb csapdát, és a tapasztalatlan kutató számára itt születet a legtöbb, egyébként a csata végkimenetele szempontjából irreleváns adat, amely értékes helyet és energiát vehet el a többi fejezettől.

7. A szemben álló felek haditechnikai eszközeinek vizsgálata

- *Haderő-/fegyver-/csapatnemenként a legfontosabb eszközök összevetése*
- *A csata eredményére hatással lévő releváns szempont alapján*
- *Speciális eszközök, egyedi vagy akkor megjelent haditechnika*
- *Előnyök, hátrányok, erősségek, gyengeségek*

A haditechnikai elemzés célja, hogy néhány, a csata végkimenetele szempontjából kiemelt jelentőségű eszközt a kutató összevehessen a szemben álló felek repertoárjából. Szintén érvényes az előző pontnál leírt veszély: a túl nagy részletesség magáról a csatáról tereli el a figyelmet. Szükség esetén a haditechnikai eszközök elemzése az előző ponttal összevonható.

8. A szemben álló felek harceljárásainak vizsgálata

- ♦ *A csata szempontjából fontos tevékenységi formák bemutatása*
- ♦ *Menet, támadás, védelem stb.*
- ♦ *Hadrend, lépcsőzés, tartalékképzés stb.*
- ♦ *Együttműködés, légi/tűztámogatás rendje stb.*

A szemben álló felek doktrinális elemzése nem elhagyható lépés. A korábbiakhoz hasonlóan célszerű a csata során előtérbe került tevékenységi formák szabályzat szerinti bemutatása (ha ismert) az egyes felek esetén, majd ezek összevetése egymással. Ez szintén történhet táblázatos formában vagy éppen grafikai vázlaton ábrázolva, hisz mindkettő helytakarékos módon segíti a megértést.

9. A szemben álló felek minőségi vizsgálata

- ♦ *Kiképzettség*
- ♦ *Morál, motiváció*
- ♦ *A fenti tulajdonságok összevetése*

A szemben álló felek elemzésekor jellemzően a „számolható” faktorok, azaz a haderők létszáma, technikai eszközeinek paraméterei a dominánsak. A kevésbé látható, úgynevezett „puha” tulajdonságok ritkán vagy nem kellően hangsúlyosan jelennek meg. Ennek oka, hogy azok jóval nehezebben mérhetők, és a tapasztalatlan elemző számára hatásuk is sokszor kevésbé tűnik jelentősnek.

10. A szemben álló felek vezetésének vizsgálata

- ♦ *A csatát vezető parancsnokok bemutatása*
- ♦ *Előéletük, felkészültségük, képzettségük, tapasztalataik*
- ♦ *A munkájukat segítő törzsek bemutatása*
- ♦ *A parancsnokokat támogató vezetési rendszer bemutatása*
- ♦ *Kommunikációs eszközök*
- ♦ *Eljárások, kódok stb.*

A haderők vezetőinek, eljárásainak, valamint kommunikációs metódusainak és csatornáinak bemutatása szintén nem elhagyható lépés. Bizonyos korszakokban a csatatereken az egyszemélyi vezetés érvényesült, de később a megnövekedett létszámok és fizikai tér miatt a törzsek és a jelentés-, illetve parancstovábbító rendszerek működése is egyre jelentősebb szerepet kapott, így ezek nem elválaszthatók a parancsnok személyétől. A vezetőt mindig együtt kell vizsgálni az általa működtetett vezetési rendszerrel.

11. A szemben állók felderítésének és információmenedzsmentjének vizsgálata

- ♦ *A rendelkezésre álló felderítő erők bemutatása*
- ♦ *A felderítő eljárások bemutatása*
- ♦ *A felderítők hatékonyságának összevetése*

A felderítés vizsgálata során nemcsak maguknak a csapatoknak a bemutatása szükséges, hanem kiemelten a működésük hatékonyságának ismertetése is. Ez azt jelenti, hogy vizsgálni kell a csata előtt/közben/után a parancsnokok számára a döntéshez eljuttatott információkat, illetve azok hiányának okát és hatását is. A felderítésnél tehát az adatgyűjtő kötelekeket (szenzorokat), a továbbító csatornákat és az elemző vagy fogadó szervezetet/személyeket is be kell mutatni.

12. A szemben álló felek logisztikájának vizsgálata

- ♦ *Az ellátó rendszer bemutatása*
- ♦ *A szervezetek, ellátópontok, szállítás, javítás stb. rendszere*
- ♦ *Az utánpótlás szétosztásának rendje, hatékonysága*
- ♦ *Pénzügyi/gazdasági tevékenység*
- ♦ *Az egészségügyi rendszer bemutatása*

A logisztika és történelmi előképei számos esetben korlátozó és a morálra is nagy hatást gyakorló tényezőként jelennek meg a hadviselésben, így vizsgálatuk elhagyása nem javasolt. Sok esetben a hadseregek ellátásának lehetősége és módja eleve meghatározta a hadviselés formáit, így azt mondhatjuk, hogy a magasabb hadművészet bizonyos korokban nem volt függetleníthető a logisztikától. Ez a csatatéren akkor is viszonylag ritkán jelent meg ténylegesen, sokkal inkább volt tetten érhető abban, hogy a hadseregek eljutottak-e egyáltalán a csatáig, vagy sem.

A szemben álló felek bemutatása után a csata leírása a következő lépés. Ebben a részben az összecsapást megelőző tervezést, az eseménytörténetet és a következményeket egyaránt tárgyalni szükséges, tehát viszonylag nagy anyagot kell vázlatosan összefoglalni, kiemelve azokat a pontokat, amelyek az értékelést segíthetik. Éppen ezért érdemes az eseményeket térképvázlaton jelölve bemutatni, amely a hosszas leírások helyett sokkal átláthatóbb formája a manőverek ábrázolásának.

A célok, műveletek és egyéb tevékenységek ábrázolásakor két lehetőség van a kutatóknak: vagy a korabeli (amennyiben már volt egyezményes jelölés akkoriban), vagy napjaink (NATO) térképi jelkulcsának és egyezményes jeleinek a használata.¹⁴ Az előbbi

¹⁴ A NATO egyezményes jeleket az APP-6 elnevezésű szabályzat hozta be, de ezt ma már nem frissítik, helyette digitális adatbázist hoztak létre.

mellett a történelmi hűség és a forrásokkal összevethetőség, az utóbbi mellett az oktatási felhasználhatóság és az univerzalitás szól. Amennyiben az egyes egységeknek van NATO-jele, vagy létrehozható számukra, mi ez utóbbi használatát javasoljuk.

13. A szemben álló parancsnokok harcparancsai a csatára

- ♦ *A parancsnokok céljainak bemutatása*
- ♦ *A kialakított harcrendek*
- ♦ *A harcrendi elemek számára meghatározott feladatok*

A fejezet célja, hogy a kutató, miután megvizsgálta az előzményeket, a csatátér külső hatását, a szemben álló feleket, felvázolja, miként készültek fel a katonai vezetők magának a csatának a megvívására, és értékelje, hogy mennyire sikerült figyelembe venniük a másik fél, illetve a harctér sajátosságait. A haditervek bemutatása lehetővé teszi, hogy ennek függvényében értékelje az egyes felek sikerességét: mennyit tudtak megvalósítani az eredeti célok közül.

14. A csata fázisainak felvázolása

- ♦ *A csatát közvetlenül megelőző események elemzése*
- ♦ *Az időben és térben következő fázisok leírása*
- ♦ *A csata döntési pontjainak kiemelése (kié volt a kezdeményezés?)*
- ♦ *A csata végeredménye*
- ♦ *Ki nyert/érte el a céljait?*
- ♦ *Miért? Mi volt a siker titka/a csata kulcsmozzanata?*

A csata eseményeinek tulajdonképpen leírása csak a kutatás végén történik meg, miután minden részletet megismertünk. A leírásnak itt is vázlatosnak kell lennie, törekedve az egyes fázisok beazonosítására, külön kiemelve az egyes döntési pontokat az események sorából. A túlzott leíró jelleget oldhatja a vázlatok használata, így ténylegesen csak a lényegi elemekre lehet koncentrálni. A vezetés szempontjából ilyen lehet például a kezdeményezés birtoklása vagy megszerzése, a veszteségek és a morál állapotának követése és természetesen a parancsnokok tevékenysége a csata során.

A kutatónak törekednie kell arra, hogy beazonosítsa a döntési pontokat, és részleteiben feldolgozza azokat, kitérve bekövetkezésük körülményeire, a felek reakcióira és arra, hogy az eredeti tervekhez képest milyen változást idéztek elő a csata menetében. A döntési pontok feltárása és kielemezése a hadművészet kutatásának egyik központi eleme kell hogy legyen, mert vizsgálatuk során nyerhető ki a legtöbb adat egy parancsnok vezetésének hatékonyságáról és jellegéről.

15. A csata közvetlen következményei

- *A felek csatát közvetlenül követő tevékenységének bemutatása*
- *A csata hatására bekövetkező események rövid vázolója*
- *A veszteségek kiszámítása*

Az utolsó előtti lépésben a csata közvetlen következményei és a veszteségek megállapítása a fő feladat. Egyes kutatók tévesen csak a pusztaszámok alapján jelentik ki, hogy valamelyik fél győztese vagy éppen vesztese volt egy összecsapásnak. Az értékeléskor azonban figyelembe kell venni az eredeti célokat is, és azok megvalósulását kell arányba állítani az áldozatvállalás mértékével, amely a következő lépés tárgyát képezi.

16. A csata értékelése (a legfontosabb lépés, ezért végeztük el az egész csataelemzést)

- *A csata hatása a csatatérre és lakosságára (ha volt)*
- *A csata végeredményének hatása a hadműveletekre/háborúra*
- *A felek teljesítményének értékelése*
- *A parancsnokok döntéseinek/vezetésének/erőforrás-gazdálkodásának értékelése*
- *Mit tanulhatunk a csatából?*

Az utolsó lépés a közvetlen következményeken túlmutató hatások feltárásáról és a felek teljesítményének objektív értékeléséről szól. Ebben a lépésben kell levonni az általános tapasztalatokat, törekedve arra, hogy azok ne csak a csata saját korának kontextusában legyenek értelmezhetők. Legfontosabb eleme, hogy a mai kor embere mit tanulhat egy történelmi csatából, melyek azok az általános érvényű vagy nagy jelentőségű eseményei, amelyek vizsgálata hozzájárulhat a saját szakmai fejlődéshez vagy a megértésen keresztül az egyéni parancsnoki kompetenciák fejlesztéséhez.

A csataelemzés eredményeinek közreadása

A kutatás eredményeinek megosztása legalább olyan fontos szempont, mint magának az elemzésnek és az értékelésnek az elvégzése. A közreadás számos formában történhet, jelen publikáció azonban jellegénél fogva inkább az egyetemi belső használatot tartja szem előtt, és ennek megfelelően szeretné felhívni a figyelmet néhány szempontra.

Többször szerepelt már, de nem lehet eléggé hangsúlyozni, hogy hadtörténelmi kutatás, publikáció és oktatás nem létezhet vizualizáció nélkül. Ez jelentheti egy katonai vezető portréját, egy csatajelenet művészi ábrázolását, de a kulcsfontosságú haditechnikai eszközök bemutatását és a komplex, egész műveleteket vagy bonyolult

manővereket ábrázoló térképeket is. A grafikus ábrázolás nagyon sok száraz leírást ki tud váltani, a pontos megjelenítések a félreértések számát is lecsökkenthetik, nem is beszélve arról, hogy egy NATO-jelekkel ellátott térkép nemzetközi környezetben is megállja a helyét.

Egy csataelemzés elkészítésekor tudatosan törekedni kell a tömörségre, ezért előnyben részesítendő az összevetések, amelyeket elsősorban táblázatos formában, csak a szükséges szempontokat kiemelve kell elkészíteni. Ezek szintén gyorsan áttekinthetők, jól kereshetők és méretüknél fogva eleve csak a lényegi dolgok feltüntetésére hagynak lehetőséget. Ez nem egyenlő azzal, hogy a folyószöveggel írt megjegyzések vagy szövegrészek teljes mértékben kiválthatók lennének táblázatokkal és térképekkel, hisz ez nem is lehet tudatos célja egy kutatónak sem, azonban méretük jelentősen lecsökkenthető általuk, így értékes helyet takarítva meg.

Fontos kitérni rá, mert alapvető hiba, amikor a kutató végrehajtja az elemzés összes lépését, de nem végzi el az értékelést, nem teszi fel a „de miért fontos ez?” kérdést a végén. A kutatás kezdetén ennek a megválaszolására még nincs elég információja, és tulajdonképpen azért kezd bele a források feldolgozásába, hogy új ismeretekre tegyen szert, amelyek nem nyerhetők ki csak a nagy mennyiségű adat információvá alakításából, hanem komplex összegzésre és a tapasztalatok levonására is szükség van, amely szakmája mélyebb megértése felé vezet.

Összegzés

A publikáció elkészítésével az elmúlt évek hallgatói dolgozatainak javításakor felmerült módszertani hiányosságokra igyekeztem reflektálni, és egy egyszerű, de viszonylag metodikus elemző folyamat lehetséges lépéseit felvázolni az általam javasolt logikai sorrendben, amelynek alapja a jelenleg is alkalmazott katonai felderítő törzsmunka. Ennek kiválasztásával tudatosan igyekeztem megteremteni a kontinuitást az egyetemi oktatás és a valós katonai tervezés között.

A folyamat jelen állapotában 16 lépésből áll, amely bár elsőre soknak tűnhet, valójában négy nagy csoportra osztható, úgymint az előzmények, a külső hatások, a belső jellemzők és az események/következmények leírása. A folyamat természetesen további elemekkel bővíthető, azonban kulcsfontosságú, hogy logikai íve ne törjön meg, hanem a kronológia szerint haladjon, illetve a távolabbi (külső) jellemzőktől a közelebbiek (belső) felé. Jelenlegi formájában központi eleme a döntéshozatal, valamint a parancsnokok személye és tevékenysége, amely elvárás is volt, hisz a hadművészet története az oktatási portfólió hangsúlyos része.

A harcászati szintű összecsapások elemzése az ilyen jellegű munkák közül a leg-egyszerűbb, hisz nagyon sok adat kézzelfogható, kevésbé absztrakt módon van jelen, úgymint a csatater fizikai valója, a lakosság és maguk a haderők is. Ez tehát az NKE HHK hallgatói állománya számára viszonylag sok és könnyen kutatható adattal rendelkező szint, ezért mindenképpen célszerű ezzel kezdeniük az elemzések elkészítésének begyakorlását. Ehhez remélhetőleg a jövőben módszertani jegyzet is a rendelkezésükre áll majd, hogy hatékonyan segítse munkájukat.

Felhasznált források és irodalom

- A Hadtörténelmi, Filozófiai és Kultúrtörténeti Tanszék tematikái* (2023). Budapest: NKE. Online: <https://hbk.uni-nke.hu/oktatasi-egyseg/ahadtortenelmi-filozofiai-es-kulturtorteneti-tanszek/oktatás-kutatás/tematikák>
- A katonai vezetői alapképzési szak tanterve 2020-tól* (2020). Budapest: NKE. Online: <https://hbk.uni-nke.hu/document/hbk-uni-nke-hu/Katonai%20vezet%C5%91%20alapk%C3%A9p-z%C3%A9si%20szak%20tanterve%202020-t%C3%B3l.pdf>
- A nemzetközi biztonság- és védelempolitika alapképzési szak tanterve 2022-től* (2022). Budapest: NKE. Online: <https://hbk.uni-nke.hu/document/hbk-uni-nke-hu/NBVP%20BA%20TANTERV%202022%20modosítás.pdf>
- ATP 2-01.3 Intelligence Preparation of the Battlefield* (2019). Washington, DC: US Army.
- CSIKÁNY Tamás (2011): A Magyar tető elfoglalása 1917. március 8-án. *Aetas*, 26(1), 5–24.
- GYÁNI Gábor (2006): Elbeszélhető-e egy csata hiteles története? Metatörténeti megfontolások. *Hadtörténelmi Közlemények*, 119(1), 121–133.
- HARANGI-TÓTH Zoltán (2017): A felderítő törzsmunka alkalmazhatósága a hadtörténeti kutatásokban. *Honvédségi Szemle*, 145(4), 110–119.
- KEEGAN, John (2000): *A csata arca*. Ford. Kőrös László. Debrecen: Aquila.
- STUMPF András (2023): Nem is úgy volt a doni vereség! – Ablonczy Balázs kontra Számvéber Norbert. *Válasz Online*, 2023. január 18. Online: <https://www.valaszonline.hu/2023/01/18/ablonczy-balazs-szamveber-norbert-interju-hadtortenelem-tudomany>



Hermann Róbert

Ki volt a tápióbicskei hídromham hőse?

Az 1849. évi tavaszi hadjárat második összecsapásában, az április 4-én vívott tápióbicskei ütközetben Klapka György vezérőrnagy I. hadtestének csapatai felderítés nélkül nyomultak be a Daniel Rastić ezredes határőrei által megszállt faluba, s miután keresztútízbe kerülve súlyos veszteségeket szenvedtek, megfutamodtak. A horvátok az üldözés közben egészen a Nagy-Tápió hídjáig nyomultak előre, s sortüzeikkel megakadályozták, hogy Damjanich János vezérőrnagy III. hadtestének élen haladó egységei áthatoljanak a hídon. A hídnál ekkor Leiningen-Westerburg Károly alezredes dandárja, benne a 19. (Schwarzenberg) gyalogezred 3. zászlóalja, valamint a 3. szegedi és a 9. kassai honvédszászlóalj gyülekezett rohamra. A 9. honvédszászlóalj első kísérlete sikertelen maradt, majd az alakulat – állítólag – kis híján összeverekedett a 3. honvédszászlóaljjal amiatt, hogy melyikük indulhat újabb rohamra – legalábbis így szerepel ez az ütközet legendáriumában. Ekkor egy, a 3. honvédszászlóaljhoz tartozó honvédtiszt kezébe kapta a 9. honvédszászlóalj zászlaját, s a hídra rohant – mire az előbbi alakulat a parancsnokát, az utóbbi a zászlaját követve lesöpörte onnan a határőröket, s elfoglalta a hidat.

No, de ki is volt ez a hős? Ha a korabeli hadijelentéseket nézzük, sem Damjanich Jánosnak, a III. hadtest parancsnokának, sem Görgei Artúrnak, a fővezérnek az összecsapásról szóló jelentésében nem szerepel. Görgei április 4-én, közvetlenül az ütközetet követően így számolt be az ütközet e momentumáról a hadügyminisztériumnak: „Páratlan hősieks elszántsággal rohanták meg lövegeikkel a vitéz zászlóaljak a Nagy-Tápióni nehéz átjárást, s hason vitézséggel az ellenség kedvező löveghadállásait, s így nyomultak keresztül a gyalogszatázásra ezen kedvező N[agy]kátá és Bicske térségén.”¹ Damjanich az április 8. után beküldött jelentésében összesen egy mondatot ír a hídromhamról: „A Leiningen-dandár állt a csatarend első sorába, és szuronnal vetette vissza az ellenséget a Tápió-patak hídjától és malmától.”²

¹ Magyar fordításban közli HERMANN–KUCZA 2002: 64.

² Magyar fordításban közli HERMANN–KUCZA 2002: 73.



Nem leszünk sokkal okosabbak az ütközetet követően keletkezett napiparancsoktól, illetve kitüntetési és előléptetési előterjesztésektől sem. Görgei még az ütközet napján kiadott napiparancsában a csataterén ezredessé léptette elő Leiningen-Westerburg Károly és Kiss Pál alezredest, illetve alezredessé Czillich Edét, a 60. gyalogezred 3. zászlóaljának őrnagyát, valamint Földváry Károlyt, a 3. honvédzászlóalj őrnagyát, s mind a négyüket felterjesztette a Magyar Katonai Érdemrend 3. osztályú kitüntetésére.³ Másnap a 19. gyalogezred 3. zászlóaljának parancsnokát, Horváth Pál századost léptette elő őrnaggyá.⁴ Április 8-án Gödöllőn kiadott napiparancsában ismét tudatta Kiss, Leiningen-Westerburg, Czillich, Földváry és Horváth előléptetését, illetve az első négy kitüntetését.⁵ A hadügyminisztérium, illetve az Országos Honvédelmi Bizottmány, majd Kossuth Lajos kormányzóelnök helyben is hagyta mindezeket az előterjesztéseket.

Az ütközetről szóló 1849. évi egyéni beszámolókból sincs nevesítve a hidroharm hőse. A *Komáromi Értésítő* című lap 1849. június 13-i számában *Töredék egy vörössapkás naplójából. A bicskei ütközet* címmel jelent meg feltűnően pontos, bár kissé hatásvadász beszámoló a hidroharmról:

„A 9-ik zászlóaljé lón a szép feladat a vitéz sereg elén⁶ állhatni. Fölbőszült oroszlánként rohant ezen bajnok sereg vezérelve derék Kiss Páljától gátlanul s a halált megvetőleg előre. Most jött a vitéz 3-ik zászlóalj is hős vezérek Leiningen és Földváryval mellig a mocsárban gázolva. Tisztek collonnaik⁷ élén, melyek első sorai, mint a folyóba szakadó hó hullámok nyelettek s emésztettek az ellenség szünet nélküli tüzétől, de semmi nem vala képes testvértetemeken készült újtjokat gátolni, míg a hid helyzetet ostrommal bevéve az ellenséget vad zavargásban elhajtották.”⁸

Ebben a Görgei által megnevezett személyek közül hárman szerepelnek, de közülük egyedül Kiss Pált pozicionálja a hídra, Leiningen-Westerburg és Földváry a tudósítás szerint a Tápió mocsaras vizén gázolt volna át.

A rohamban részt vevő Leiningen-Westerburg Károly már az aradi erőd foglyaként, közvetlenül a kivégzése előtti napokban írta meg korábbi jegyzetei alapján az ütközet krónikáját. Ebben a hid elfoglalásáról így számol be:

³ Magyar fordításban közli HERMANN–KUCZA 2002: 121.

⁴ Magyar fordításban közli HERMANN–KUCZA 2002: 121.

⁵ Magyar fordításban közli HERMANN–KUCZA 2002: 124.

⁶ Elején, élén.

⁷ Hadoszlopaik.

⁸ Közli HERMANN–KUCZA 2002: 223.

„Azonnal támadásnak indultunk. A 3. és 9. zászlóalj, aztán a Schwarzenbergék. Az ellenség golyókkal és gránátokkal tüzelt ránk, de nem tett sok kárt. [...] A töltésre omló puskatűz azonban heves volt. De azért mégis első nekimenésre elfoglaltuk. Több fáradságba került a híd, mert mögötte kis halmok emelkedtek, és árkok voltak, biztos fedezetet nyújtva az ellenségnek, mely mögülik gyilkos tüzelést folytatott. Egy kis ház istállóval, nagy fáktól körülvéve, nekünk is némi oltalmat nyújtott a rohamra sorakozáskor, de azért mégis sokan megsebesültek, különösen a 3. zászlóaljból. Wuesthoff századosnak mellettem egy lövés átfúrta az arcát, egy másik százados⁹ előttem hanyatlak el, nekem meg egy ellőtt ág hull az arcomba – válságos pillanat volt ez, az ellenség, előbbi győzelmétől feltüzelve, elszántan védekezett. – E pillanatban láttam, hogy a Czillich-dandár a dombról utánunk nyomul, és jelt adtam a rohamra, Földváry kezébe veszi a 9. zászlóalj lobogóját és előrenyargal, Kiss utána. Gyorsan mellette termek. Embereink utánunk; a híd el van foglalva – és az ellenség a közeli dombokba húzódik.”¹⁰

Fontos felhívni a figyelmet, hogy a rohamban személyesen részt vevő Leiningen leírásában egyértelműen Földváryt nevezi meg a „zászlóelragadás” végrehajtójaként.

József Wysocki vezérőrnagy, akinek hadosztálya elfoglalta a hidat, csupán annyit ír 1850-ben megjelent emlékiratában, hogy „az ideátra került ellenséget visszavertük, a híd a kezünkre került, s egész hadosztályom késedelem nélkül átkelt rajta”.¹¹

A táborban lévő főkormánybiztos, Vukovics Sebő hallomás után jegyezte fel, hogy itt történt

„Kiss Pál és Leiningen között veszekedés a felett, hogy melyik rohanja meg az ellenség által tartott hidoni állást. Amaz a 9., ez a 3. zászlóaljat vezénylette.¹² Görgei, ki e csatában személyesen parancsolt, éppen akkor ugorván oda, midőn ketten az elsőség felett vetélkedtek, azt gondolta, hogy rangelsőbbiség felett vitáznak, s keményen megszólítja őket, hogy nincs most ideje a rangról civakodásnak. De midőn a szócsere értelmét megtudta, megdicsérte a hős tiszteket.”¹³

Egy ismeretlen honvédtiszt 1849–1851 között keletkezett kézírata szerint

„[a] 3. honvédzászlóalj élén Földváry Károly őrnaggyal, a 9. zászlóalj által követve az ellenség gyilkos tüze ellenére átrohant a hídon, elűzte onnan az ellenséget, egészen a túlparti homokdombokig, a két dandár többi zászlóaljai valamint a tüzérség követték őket”.¹⁴

⁹ Mille/Millye István, a 3. honvédzászlóalj 1. századának parancsnoka.

¹⁰ Közli *Gróf Leiningen-Westerburg Károly honvéd tábornok levelei és naplója* [é. n.]: 114–115.

¹¹ *Együtt a szabadságért 1848–1849. József Wysocki tábornok emlékiratai. A magyarországi lengyel légió részvétele az 1848-as szabadságharc hadjárataiban* 1993: 55.

¹² A 3. zászlóalj parancsnoka Földváry Károly őrnagy volt, nem Leiningen.

¹³ *Vukovics Sebő visszaemlékezései 1849-re* 1982: 42.

¹⁴ Magyar fordításban közli HERMANN–KUCZA 2002: 242–243.

Egy másik, szintén ismeretlen honvédtiszttól származó kézirat szinte ugyanazon szavakkal adja vissza a történeteket:

„Most a 3. zászlóalj élén a hős Földváry Károly őrnaggyal, az ellenség gyilkos tüze ellenére előbb a hídon át rohamozott, ezt követte a 9. zászlóalj Kiss Pál ezredes alatt, a derék 3. zászlóalj ellenállhatatlan vitézséggel, szuronnal szorította át a töltésen az osztrákokat, a horvát halottak egész halmai fedték mindenütt a 3. és 9. zászlóalj diadalújtját, az osztrákokat szétszórták, s azoknak sebesen vissza kellett vonulniuk, derék zászlóaljaink kieroszakolták a réműletes útszorost, s a nap eldőlte kétségen kívül állt.”¹⁵

Végezetül a fővezér, Görgei Artúr így írja le a történeteket 1852-ben közreadott emlékiratában:

„Egy üteg a folyó mentén a hídon alul foglalt tüzelő állást, az ellenség ágyúit heves tűzzel megtámadta, a 3. és 9. honvédzászlóalj pedig két irányból a hídnak tartott. Csatáraink a már a folyó innenső oldalára is előrenyomuló ellenséges csatárrajt első rohamra visszakergették a túlsó partra. Vetélkedve indultak ezután a nevezett zászlóaljnak csapatai zárt rendben a híd visszahódítására; de ahelyett, hogy átrontottak volna rajta, a híd innenső végénél, amint összeértek, versengésből összekaptak. A 9. honvédzászlóalj a 3. honvédzászlóaljtól, és fordítva erőszakkal el akarta vitatni az előrohanás tisztességét. Szerencsére a 3. zászlóalj parancsnoka hirtelen véget vetett a nemes vetélkedésnek egy hősi rögtönzéssel. Gyors elhatározással kezébe ragadta a 9. zászlóalj zászlaját, az ellenséges kartácstűzön keresztül átvágatott vele a hídon, s a következő pillanatban a haragos zászlóaljak együtt rohantak utána – a maga vitéz őrnagyának a 3., a maga zászlójának a 9. honvédzászlóalj.”¹⁶

Baltazár Lajos 3. honvédzászlóalji főhadnagy 1861-ben megjelent emlékezésében természetesen a saját alakulata hősiességét emeli ki:

„»Éljen Damjanich! éljen a haza!« kiáltások között, támadó dobszó buzdítása mellett rohant a 3-ik zászlóalj, melynek élén Földváry Károly állott, dacára az ellen halált szóró ágyú-, kartács- és puskagolyó záporának a hídra, s azt a 9-ik, 48-ik,¹⁷ Schwarzenberg és Ferenc Károly zászlóaljak segítségével bevév, s rajta villámként átrobogott, s az ellenfélt nagy veszteséggel visszaverte.”¹⁸

¹⁵ Magyar fordításban közli HERMANN–KUCZA 2002: 244–245.

¹⁶ GÖRGEY 1988: I. k. 448–449.

¹⁷ A 48. (szabolcsi) zászlóalj a II. hadtestben szolgált, s nem vett részt az ütközetben.

¹⁸ BALTAZÁR 1861: III. k. 139.

Ha tehát a valóban szemtanúktól származó forrásokat vizsgáljuk, azt látjuk, hogy ezek vagy nem nyilatkoznak arról, hogy ki ragadta el a 9. zászlóalj zászlaját, s vezette így rohamra a 3. és 9. honvédzászlóaljat (bár Földváry a leírások többségében így is kitüntetett helyen szerepel); vagy (Leiningen, Görgei Artúr) egyértelműen Földváry Károlyt nevezik meg „tettesként”.

A történeti köztudatban tehát ez a momentum hosszú időn át Földváry Károly alakjához kötődött. 1898-ban azonban megjelent a kiváló bihari helytörténész, Hegyesi Márton műve a 3. honvédzászlóalj történetéről, s ebben a zászlóalj még élő katonáinak tanúságára, illetve Szikszai Lajos hadnagy emlékiratára hivatkozva azt állította, hogy nem Földváry, hanem Szikszai csavarta ki a 9. zászlóalj zászlótartójának kezéből a zászlót.¹⁹ A bizonyítás hevében Hegyesi több negatív bizonyítékra is hivatkozott, azonban érvelése döntő mértékben Szikszai érvelésén alapult. Szikszai szerencsére elküldte a kéziratot Görgey Istvánnak, Görgei Artúr öccsének, így az fennmaradt a Görgey-család levéltárában.

Mit kell tudni a szerzőről? Szikszai 1825. november 25-én született a Közép-Szolnok megyei Szilágysámszonban, Szikszai Imre földbirtokos és Pethes Anna fiaként, magyar, református családban. Nagyszébenben és Kolozsváron végezte jogi tanulmányait, s 1848-ban joggyakornok volt, amikor május 28-án, Nagyváradon honvédönkéntesnek jelentkezett. Innen június 14-én a Damjanich János vezette 3. szegedi honvédzászlóaljhoz osztották be, s az alakulat soraiban júliustól részt vett a délvidéki harcokban. Augusztusban egyike volt azoknak, akik a délvidéki táborban lévő Mészáros Lázár hadügyminiszternél bepanaszolták Damjanichot durva bánásmódja miatt, de Mészáros leteremtette őket. Előbb őrmester, majd a jarkováci ütközetet követően – amelyben kitüntette magát – december 17-től hadnagy volt.²⁰ A Délvidék kiürítését követően alakulatával 1849 februárjától a főhadiszíntéren, a Damjanich vezette 8. hadosztályban, majd a március 5-i szolnoki ütközet után az általa vezetett III. hadtest kötelékében szolgált. Március első napjaiban áthelyezték az újjászervezés alatt álló 43. honvédzászlóaljhoz, de nem fogadta el a kinevezést.²¹ Végigharcolta a tavaszi hadjáratot, s április 23-án Görgei felterjesztette őt a Magyar Katonai Érdemrend 3. osztályú kitüntetésére, amit május 8-án a Hadügyminisztérium is jóváhagyott. Május 2-án április 1-jétől számítható ranggal és illetménnyel főhadnaggyá léptették elő. A június 20–21-i peredi csatát követően Gergey Károly századossal elhagyta egységét – más forrás szerint maga Görgei küldte őt július elején Pestre Kossuthhoz, hogy gerillacsapatot szervezzen.²²

¹⁹ HEGYESI 1898: 133–145.

²⁰ HEGYESI 1898: 17, 20, 39–40, 74.

²¹ *Közlöny*, 1849. március 13. 178.

²² HEGYESI 1898: 243–244.

Július 2-án századosként meg is kapta a megbízást gerillacsapat alakítására, majd július 24-én ideiglenesen a 90. honvédszászlóaljhoz osztották be. Rövidesen elhagyta Szegedet, Aradon keresztül Nagyváradra ment, ahol csatlakozott régi alakulatához, s állítólag átvette az egyik század parancsnokságát. Amikor az augusztus 13-i szőlősi fegyverletétel alkalmával a 3. honvédszászlóalj zászlaját feldarabolták, egy foszlányt ő is eltett.²³

1849. augusztus 27-én besorozták az 54. cs. kir. gyalogezredhez. 1851-ben tartósan szabadságolták, 1857-ben leszerelték. Közben 1853-ban feleségül vette kaáli Nagy Ágnest. 1861-ben a rövid, félalkotmányos időszakban a diósadi járás szolgabírájává választották. 1862-ben ügyvédi vizsgát tett, majd uradalmi ügyész lett. 1875-ben Zilah országgyűlési képviselőjévé választották, 1883-tól Szilágy megye alispánja, egyben a Közép-Szolnok megyei Honvédegylet tagja volt. 1897. augusztus 31-én hunyt el Zilahon. Szilágy megye közgyűlése 1897. szeptember 29-én közgyűlési határozatban örökítette meg emlékét.²⁴

Amikor 20 évvel ezelőtt Kucza Péter barátommal közzétettük a tápióbicskei ütközet teljesnek vélt dokumentációját, még nem ismertem ezt a kéziratot, csak Hegyesi összefoglalóját. Most, afféle utólagos kiegészítésként érdemesnek tartom teljes egészében közreadni azt.

Kivonat „Az 1848/9-iki 3. számú honvéd zászlóalj történetéhez jegyzetek” című dolgozatomból.

A szolnoki ütközet után, mely 1849. március 5-én volt, nem volt zászlóaljunk fegyvertűzbe április hó 4-ig, a tápióbicskei ütközetig. – Április hó 4-én reggel Jászberényből kiindulva, ágyúszót hallottunk s csakhamar azután egy rendetlenül hátráló hadcsapatnak töredékeivel – lovasság-, gyalogság-, tüzérséggel – találkoztunk, gúnyolva őket a hátrálásért.

Ez a visszavonulásban lévő hadcsapat a Klapka hadteste volt, melyet az osztrákok Tápióbicskén véletlenül megrohanván, zavarba hoztak és meghátráltatták. –

A hátrálókat Damjanich feltartóztatta és saját hadtestével megkezdte az előnyomulást az osztrák ellen, amidőn Görgei is megjelent s a vezényletet személyesen átvette. – A Damjanich hadtestéből a Schwarzenberg gyalogság,²⁵ Leiningen őrnaggyal,²⁶

²³ HEGYESI 1898: 280.

²⁴ BONA [é. n.].

²⁵ A cs. kir. 19. (Schwarzenberg) sorgyalozred 3. zászlóalja.

²⁶ Leiningen-Westerburg Károly (Karl Graf zu Leiningen-Westerburg) gróf (1819–1849) cs. kir. számfeletti százados, 1848. december 28-tól honvéd őrnagy, február 10-től alezredes, április 6-tól ezredes, június 21-től a III. hadtest parancsnoka, 26-tól vezérőrnagy, az aradi vértanúk egyike. Valójában Leiningen-Westerburg Károly ekkor már alezredes és egy dandár parancsnoka volt, a 19. (Schwarzenberg) sorgyalozred 3. zászlóalját Horváth Pál százados vezette.

a Wasa-gyalogság²⁷ Czillich alezredessel,²⁸ a 3. és 9-ik zászlóaljak leszállottunk a jászberényi fennsíkrol egy bokros cserés oldalán át a Nagy-Tápió völgyében ahol ezen zászlóaljak a Tápió folyón lévő híd s illetve ezen hídhoz vezető földtöltéstől jobbra és balra arcvonallal az ellenség felé a Tápió vizének sáros ingoványos, és sem gyalog, sem lóval át nem gázolható jobb partján foglaltak állást. – Az ellenség a Tápió balpartján homokbuckáktól hullámzatos oldalon helyezkedett el fedett állásban, s onnan várta a mi részünkről a hídfő és a hídra intézendő támadást. – Amint a felvonulás részü[n]kről keresztül lett víve, a támadásra jel adatott. A hídfőnél közvetlenül a Jászberény felől odavezető út jobb oldalán volt egy rozszant nádfedelű korcsmaház, mögötte egy korhadt tetetű nyárfá, amit a végett jelölök itt meg ilyen részletességgel, hogy a további fejlemények könnyebben megérthetővé váljanak. –

Amint a Wasa, Schwarzenberg és 3. honvédzászlóalj felállítottak, ezen hadélbe az utolsó a 9-ik zászlóalj érkezett be, s a 3-iktól jobbra foglalt helyet közvetlenül a hídra vezető út mellett, s ekkor lett aztán a parancs kiadva a hídon keresztültörni, s az ellenséget, amely csupa horvát határőrökből állott, fedett állásokból kivetni s a tért elfoglalni. – A 9-ik zászlóalj amint a hídfőre – mely, mint előbb is említém, az ingoványos Tápió vizébe vezető földtöltésből állott – felmászott s a hídon áttörni készült, a horvátok által irtózatossal fogadtatott, úgy, hogy többen sebesülve és halva a töltésen hullottak el. – Erre a zászlóalj zavarba jött, s nagy része az ellen sűrű tüzelése között a töltés jobb partja mellé s az alatt lévő korcsmaház udvarára húzódott. Miközben a hasonlóan rohamra vezényelt 3-ik honvéd zászlóalj is a földtöltéshez ért, s arra felmászott és az előnyomulást megkezdette. – A 3-ik honvédzászlóaljnak első százada ért legelőbb a töltésre, melyet Millye százados,²⁹ egy előbb a Hannover-huszároknál³⁰ 20 évig mint őrmester szolgált s onnan hozzánk átlépett vitéz bajtárs vezetett. –

A töltésre felérve, Millyét egy puskagolyó szíven találta, s halva rogyott össze és én – aki a 2-ik századnál szolgáltam mint hadnagy – mikor hozzá értem, már utolsó lehetét is kiadta – azt a helyzetet találtam, hogy a töltésen 3-ik és 9-ik zászlóaljbeli katonák összevegyülve állottak, mintegy küzdve az elhatározással hogy menjenek-e tovább vagy visszavonuljanak. A keskeny hídon, melynek kérgétől le sem hántott faragatlan karfája volt, amire most is nagyon világosan emlékszem – a karfához támaszkodva,

²⁷ A cs. kir. 60. (Wasa) sorgyalogezred 3. zászlóalja.

²⁸ Czillich Ede (1812–1872) cs. kir. alszázados, 1848. október 1-jétől főszázados a 60. gyalogezred 3. zászlóaljában, decembertől a zászlóalj ideiglenes parancsnoka, 1849. február 9-től őrnagya, április 7-től alezredes, dandár-, április 30-tól hadosztályparancsnok a III. hadtestben, június 26-tól ezredes, július 17-től szolgálaton kívül, várfogságot szenved, 1869-től reaktivált honvédezredes.

²⁹ Valójában Mille István (1804–1848) volt cs. kir. huszár őrmester, 1848. június 19-től hadnagy, szeptember 23-tól főhadnagy, december 16-tól százados a 3. honvédzászlóaljban.

³⁰ A cs. kir. 2. (Hannover) huszárezred egésze a III. hadtestben szolgált.

8-9-ed magával ott állt a 9-ik zászlóalj zászlótartója, a zászlóval kezében közbarcoktól körülvéve.

Én ezen válságos helyzetben átlátva, hogy itt gyorsan kell tenni, mert különben az ellen golyója mind elsöpör bennünket, a 9-ik zászlóalj zászlótartójának a kezéből a zászlót – mielőtt az észrevette volna, hogy én mit akarok – kiragadva, elkiáltottam magamat, „utánam, fiúk” s egynehány másodperc alatt a hídon túl szuronyt szegezve vetettük magunkat a horvátokra, akik nem várva be a szuronyviadalt, meghátráltak s vad futásban kerestek menekülést. – Alig mehettünk 100-150 lépésre a hídon túl, amidőn hozzám jön Görgeinek egy nyargonctisztje, s felszólított, hogy a tábornok rendeletéből álljunk meg, szedjük össze magunkat és sorakozzunk.

Amint megállottunk velünk szemben 20-30 lépésnyi távolságra a 9-ik zászlóalj katonái is kezdtek gyülekezni, s a zászlótartó kinek kezéből a zászlót kivettem, utána jött s én szó nélkül neki visszaadtam, akik, akkor már egy tiszttel közöttük, lehetek 15-20-an.

Eközben Görgei Damjanichsal két szolgálattelvő tiszt kíséretében hozzám jövén, kérdezte tőlem: „Hol szolgált ön ezelőtt”, mire én feleltem: „sehol” és Damjanich közbevágva monda, ezek az én fiaim többnyire afféle tentás seggű diákok, juristák, patvaristák voltak – s Görgei ennyit mondván „bravó”, továbblovagolt környezetével amint jött. – Az ellenség tovább üldözését mások folytatták, és mi ezután ezen nap csak a fedezetet képeztük. –

Este felé, amint meghaladtuk Tápióbicskét a Szecső felé vezető úton egy hegyélre felérve, Damjanich a menetelés közben hozzám közeledve, azt mondta: te fiú – mert így szokott szólítani rendesen – Görgei ki akar nevezni a 43-ik zászlóaljhoz³¹ századosnak, mit szólsz hozzá – röviden azt feleltem reá: „megköszönöm, de nem fogadom el, itt maradok, ami vagyok,” – voltam pedig akkor hadnagy. – Mi kell hát neked? Semmi! Na, hát nesze egy szivar. – Ezt már köszönöm s ezzel elváltunk egymástól. –

Ezen jelenet után megvillant az agyamban, hogy amit én tettem, az lehet szép elismerést érdemlő vitéz tett, de a vezérre nézve éppen nem kívánatos s nem öröndetes, mert a 3- s 9-ik zászlóalj az elsőség s a vitézség felett azelőtt is mindig versengett, most már féltő, hogy kibivárá válik a versengés, s még véres kocódással is, ami nagyon sajnós esemény lenne az egész hadsereg-, s közvetve a hazára nézve is.

Elhatároztam hát magamban, hogy hiszen én nem is előre megfontolt szándék-és számításból, hanem a kétségbeejtő helyzet kényszerűségéből ragadtam a kezembe azt a zászlót, s azért s azok közül, akiket én már a híd közepén és nem visszavonulásban, hanem az élet és halál közötti tusakodásban találtam, s amint az ellen sorain közösen

³¹ A 43. szabolcsi honvédszászlóalj ekkor nem a főszeregnél, hanem Tiszafüreden, helyőrségként szolgált, s csak április 14-én irányították a szerveződő IX. hadtesthez.

keresztültörtünk, az a derék zászlótartó nyomon jött, s zászlóját tőlem vissza kérte s vissza is adtam; tehát itt a hiú dicsőség – s ezen fegyvertényről dicsekedésről hazafi kötelesség hallgatni, s ha kell, le is mondani, úgyis az én életemnek se azelőtt sem azután a dicsőségre sóvárgás feladatát nem képezte. –

Azonban sem Damjanich és Görgei, sem a 3-9-ik zászlóalj törzstisztei nem lévén tájékozva az én jövőben követendő magam tartása felől, s a két zászlóalj közötti békés viszonynak helyreállítása a hadfolytatás érdeke által követett szükségesség levén, április 5-én reggel Szecsőn túli menet közben megállították a hadoszlopokat, és a két zászlóaljat, a 3- s 9-et, amint ezt Jankó Mihály³² jegyzeteiből olvasom, kibékülésre s egyetértésre hívták fel, ami meg is történt, s a parancsnokok össze csókolódtak; és hogy a megsértett zászló becsülete is helyreállíttassék, a 9-ik zászlóalj a zászlótartónak, ki a zászlót kezéből kivenni engedte, haditörvényszékieleg elítéltetését s agyonlövetését követelte, ami meg is történt az én legmélyebb fájdalomra; melyről, ha akkor tudomásom lett volna – de Szecsőn gyomorgörcsbe szenvedve, a csapatoktól egy pár órára hátra kellett maradni, s ez azalatt történt – életemmel is kész lettem volna megakadályozni, mert nem az áll, hogy a zászlótartó gyáva lett volna, sőt, ellenkezőleg ő volt a 9-ik zászlóalj egyik legvitézebb katonája, amennyiben akkor, midőn társai mind megreteráltak, ő a híd karfája mellett a zászlóval kezében állva maradt, s ezen helyzetben találtam én, alig egynehányad magával. Hanem ilyen a tömeg, igazságszolgáltatása, halálra ítélteti legvitézebb fiát csak azért, hogy annak vérével azon zászlónak, melyet egy pár percnyi visszavonulásokkal ők hagytak cserbe s a véletlen folytán más kezébe jutott – becsületét visszaállíthassák.

Tudom, hogy ez a zászlóragadási jelenet másképpen van leírva a forradalom után Görgei munkájában³³ s utána másoknál, de hogy ez így történt, amint itt elmondottam, tanúnak magát a még életben lévő derék táborszernagy urat, Görgei Artúrt hívom fel, hivatkozva együtt az általa azon nap este 9 órakor a magyar hadügyminiszternek küldött hivatalos tudósítására, mely az 1849 évi „Közlöny” 7[3]. számában megjelent s melyben egy szó említés sincs arról, hogy a 9-ik zászlóalj zászlóját Földváry kezébe ragadta, azzal tört volna át a hídon, hanem a jelentés befejezéseül ez áll: „példátlan vitézül küzdöttek a 3-9. honvédzászlóalj s a 19-ik serezed 3-ik zászlóalja és a lengyel legió.”³⁴

³² Jankó Mihály (1828 körül – 1912) 1848 júniusában beáll a Szegeden alakuló 3. honvédzászlóaljhoz, a délvidéki harcok során őrmester, október 6-tól hadnagy, a bánási hadtestben, majd 1849 februárjától a 8. hadosztályban, márciustól a III. hadtestben szolgál, május 2-től főhadnagy, 28-án kitüntetik a Magyar Katonai Érdemrend 3. osztályával, június 1-jétől százados, a július 2-i komáromi csatában fogságba esik.

³³ GÖRGEI 1852: Bd. I.

³⁴ Közlöny, 1849. április 7. 263. Az eredeti hadijelentésre lásd az 1. jegyzetet!

És hogy Földváry Károly ez alkalommal sem a 9-ik zászlóalj zászlóját, sem a saját zászlóalját kezébe nem ragadta s azzal nem rohant, azon felül, hogy erről volt segédtszjtje Elekes István³⁵ – kivel a forradalom után 1863–1883 tehát 20 éven át egy városban lakva s a legszorosabb barát viszonyban élve és sokszor ezen ütközet részleteiről beszélgetve – semmit sem tudott, igazolja még az is, hogy az ezen csatában magokat kitüntetett 3-ik, 9-ik, Schwarzenberg- és Wasa-zászlóalj parancsnokai – azon naptól járó rang- és illetményel egyformán és egyszerre léptettek elő, és pedig Czillich Ede a Wasa (60. gyalogszerezred) gyalogságnál őrnagyból alezredessé, Földváry Károly, a 3-ik honvédszászlóaljnál őrnagyból alezredessé, Westeburgi gróf Leiningen Károly 19. gyalogezredbeli alezredes ezredessé és Kiss Pál alezredes³⁶ a 9-ik zászlóaljnál hasonlóan ezredessé, s mindenik „az ellenség előtt tanúsított vitézsége tekintetéből” anélkül, hogy valamelyiknek különös bravúrja – ami ha lett volna, bizonyosan nem marad el – fel is említettett volna.

Ugyancsak ezek Görgei tábornok és helyettes fővezér által „a tápióicskei ütközet alkalmával tanúsított vitézségekért a katonai érdemjelnek harmadik osztályával ez alkalommal feldíszítottván”, ezen kitüntetés a hadügyminiszter által is megerősítettett 1849. április 8-án 9018 E. szám alatt.³⁷

A nekem szánt századosi állás pedig a fent írtak előléptetésével egyidejűleg gróf Lázár Kálmán 34. zászlóaljbeli főhadnagynak adatott, és pedig ugyanazon 9307. szám alatt, mely alatt a Földváry előléptetése történt (Közlöny 71 sz.).³⁸

Na, már ha való lenne az, hogy a Nagy-Tápió hídján az áttörés úgy történt, hogy Földváry a 9-ik zászlóalj zászlóját ragadta meg, s azzal tört utat az ellen sorai között, ki hiszi azt, hogy ezen tényt azon nap estéjén s később az előléptetések és kitüntetések alkalmával a fővezér elhallgatta volna? Amíg nagyon is természetes és érthető, hogy ha ezt én tettem, mint hadnagy, ebből zajt ütni éppen a fentebb említett okokból nem lehetett, sőt, a hadvezéri tapintat követelte annak azon módon való kiegyenlítését, amint az meg is történt, hogy a két vitéz zászlóalj, amelyik mindenike annyi babért

³⁵ Elekes István (1817 körül – 1883) 1848 júniusában beáll a 3. honvédszászlóaljhoz, december 16-tól hadnagy, 1849. január 16-tól főhadnagy a 43. honvédszászlóaljnál, június 1-jétől százados a 3. honvédszászlóaljnál, végül Damjanich tábornok segédtszjtje az aradi várórségnél.

³⁶ Kiss Pál (1809–1867) cs. kir. alszázados, 1848. júliusától nemzetőrtszjt Bihar megyében, szeptember 6-tól honvédszázados, a 10., majd a 9. honvédszászlóalj parancsnoka, 1849. január 31-től alezredes, dandárparancsnok, február–márciusában az V. hadtest parancsnoka, április 7-től ezredes, hadosztályparancsnok a III. hadtestben, június 19-től vezérőrnagy, Pétervárad parancsnoka, a vár feladását követően a hadbírótság előbb halálra ítéli, majd kegyelmet kap.

³⁷ *Közlöny*, 1849. április 11. 275.

³⁸ *Közlöny*, 1849. április 8. 267.

szerzett már addig is a csatatéren, az elsőbbségfeletti versenyeit szüntesse meg, béküljön ki, s szemrehányás a zászló elvételéért ne tétethessék a 9-ik zászlóaljnak.

Önként merül fel most a kérdés, hogy hát én mit nyertem vitézségem díjában, mert különösen Damjanichról fel sem lehet tenni, hogy arról megfélekedett. Nem is tette, hanem soron kívül, és pedig ápril elsőtől járó rang- és illetményel főhadnagynak léptetett elő és a 3-ik katonai érdemrenddel tüntetett ki, mely kitüntetés a magyar hadügyminiszter részéről is megerősített, s erről részemre díszes oklevél állíttatott ki és kézbesített, melynek szövege a következő:

E. 12574 sz./h. ü.

Szikszai Lajos 3-ik honvédszászlóaljban hadnagy úrnak.

Hadnagy úrnak Damjanich tábornok úr által az ápril 2- és 4-ki, 6-ki és 10-ki ütközetekben, kifejtett vitézsége és bátorsága elismerése jeléül folyó évi ápril hó 23-án a Katonai Érdemrend harmadik osztályával lett feldíszítése a hadügyminisztérium részéről ezennel megerősített, ezen kitüntetéséről szóló oklevél Önnek egyúttal kézbe juttatván.

Kelt Debrecenben május hó 8-án 1849.

Az ország kormányzó elnöke

Kossuth Lajos

hadügyminiszter távollétében:

Gróf Batthyány Kázmér

külgügyminiszter

A kitüntetés ápril 23-án történt a komáromi várban, ahol nem Damjanich, hanem Görgei maga saját kezűleg tűzte fel mindenkinek az érdemrendet. Ezen kitüntetés körül is volt egy kis hadvezéri taktika, amennyiben a 3-ik és 9-ik zászlóalj egyszerre volt díszben kiállítva, s az egész tábornok és törzstisztikar jelenlétében és az egyes kitüntetett tiszteknek az arcvonal elébe kiléptetése s az összes hadcsapatok tisztelgése között történt az, s a tisztelgések megtétele után a tábori lelkész³⁹ lelkesítő beszédet is tartott a csapatokhoz; de hogy ne is legyen alkalom többé arra, hogy a két zászlóalj a vitézségbeni elsőbbségfelett egymással versenyezessen, a tápióbszkei csata után soha sem volt többet az egész hadjárat alatt e két zászlóalj egymás mellé állítva, egészen a világsi fegyverletélig, ahol a 9-ik zászlóalj ismét és utoljára tőlünk jobbra lett felállítva s Rüdiger⁴⁰, amint Görgei Artúr fővezér a fegyverletétel iránti jelentését megtette, látva a veressapkás 9-ik zászlóaljat, azonnal fennhangon és általunk is

³⁹ Mednyánszky Cézár báró (1824–1857) a feldunai hadsereg tábori törzsllelkésze.

⁴⁰ Rüdiger, Friedrich (Fjodor Vasziljevics) gróf (1784–1856) orosz lovassági tábornok, főhadsegéd, a III. hadtest, majd a gárda- és gránátoshadtest parancsnoka.

hallhatóan kérdezte, hogy: „ezek is a lengyelek” mire Görgei válaszolta, hogy nem s az ő hadtestében nincsenek is.

Az isaszegi ápril 6-án vívott csatákról közelebbi részleteket, mint amelyeket már a bajtársak leírtak, én sem tudok, – tudom azt hogy éppen nagypénteken volt, s a szombatot a gödöllői vadaskert melletti táborban táborozva töltöttük, 8-án húsvét első napján tovább utaztunk s Gödöllőn át Kossuth, Görgei fővezér az összes táborok előtt díszmenetet tartva, amidőn zászlóaljunk Kossuth elébe ért, fennhangon mondotta visszanézve kíséretének: „Urak, a harmadik zászlóalj, le a kalappal” s ő és egész környezete tényleg fővegőket le is vettek, amíg előttük elmentünk kezökben tartották.

Ápril 10-én már Vác előtt állottunk, ahol az ellen csatarendben várt s fogadott bennünket. A csatározás rövid időig tartott, s Damjanich tábornok hadoszlopokkal közeledett Vác felé, s mi a Hétkápolna felőli útra menve – s előttünk a Lengyel Legió – szállottunk le a Gombás hidjához mely előtt az osztrákok részéről a 12. vadászzászlóalj foglalt védelmi állást.

A Lengyel Legió az ellenséges vadászok által sortűzzel fogadtatván, nem annyira meghátrálva, mint megzavarodva, helyt állott s szedte össze sebesültjeit, s előbb menni bátorsággal nem bírt, hátra nem mehetett, mert nyomában mi voltunk; tehát az útnak jobb szárnyára félrevonult, s mi mellette előre mentünk. Ekkor történt, hogy Földváry lóháton kezébe véve a félrehúzódtott Lengyel Legió zászlóját, elkiáltotta magát „utánam fiúk, hiszen miénk ez a haza” s zászlóaljunk, melynek háta megett egy magaslaton a Ferdinánd-huszárok⁴¹ zenekarával Damjanich a Rákóczi-indulót megfúvatta, megrohanta a hidat s azon áttört, mely alkalommal közvetlenül a hid előtt Földváry alól lova kilövetett s a kezében levő kibontott zászlót is több golyó lyuggatta át. Földváry nem vesztette el lélekjelenlétét, elejtette ugyan kezéből a zászlót, amint a lova sebesülten ledobbant, s azt a Lengyel Legió egyik tisztje felvette s visszavitte,⁴² de elvette segéd-tisztje, Elekes Pistának a lovát, s arra ülve és ekkor már saját zászlóaljának zászlójával kezében tovább vezetett, mit az ellenség meglátván visszavonulást megkezdett ugyan, de 60-70 lépés távolságra újra az arcot fordított és sortűzet adott, mely alkalommal Földváry alatt az Elekes Pista lova is megsebesített, azonban már ekkor a támadás részünkről szuronnyali rohammal történvén, az ellenség többé velünk szemben nem állt, és sikerült azt a városon kívül üzni.

⁴¹ A cs. kir. 3. (Ferdinand d'Este) huszárezrednek hat százada szolgált a III. hadtestben.

⁴² HEGYESI 1898: 154–155.

Az ezen ütközetrőli jelentésében Damjanich ezt írja: „Igen kitüntettek magukat Nagysándor tábornok,⁴³ Wysocki⁴⁴ és Knezics,⁴⁵ Kiss, Leiningen ezredesek, Czillich és Kökényessi⁴⁶ alezredesek seregeiknek mély belátással párosult vezetése által.

De mindezek felett tüntet ki magát Földváry Károly alezredes a 3-ik honvéd-zászlóalj parancsnoka, ki e nap hőse volt. Előbb a Lengyel Legió zászlója, később saját zászlóalja zászlójával kezében rohant ő, megvetve a Duna-partról záporként hulló golyókat és rakéta tüzet, roham csapatának élén előre és elhatározó az ütközetet. A derek alezredest a tisztikar a legvitézebb magyar harcfinak címezi.

A tábornok ők a másodrendű érdemjellel feldíszesíttetni kéri” (lásd Közlöny 81 szám 1849.)⁴⁷

Itt van helyén visszapillantást vetni a tápióbicskei csatára, melyről Görgei a „Mein Leben und Wirken” művében először minden adatokrai hivatkozás nélkül s csupán visszaemlékezései alapján azt a zászló ragadást Földvárynak, ami Vácnál történt, oda helyezi át⁴⁸ – holott arról, hogy lóháton rohant volna a Tápió hídján valaki át ápril 4-én, az osztrák írók sem tudnak semmit, a mi egykorú hadi jelentéseinkben sem említetik, tehát kétség sem fér ahhoz, hogy Görgei a harctéri tudósítások hiányában, három évvel az eset után tévesen zavarta össze Földvárynak a váci csatábani zászlóragadást a Tápió hídjáni zászló processzussal, mely, amint fennebb leírtam, általam minden tüntetés nélkül tétetett s elintéztét akképpen nyert.

Különben ezen eseménynek úgy Görgei Artúr mint utána Görgey István által történt leírásából kitetszik az, hogy nem voltak tisztában azzal, hogy ezt Földváry vagy más

⁴³ Nagysándor József (1804–1849) kilépett cs. kir. százados, 1848. június 19-től nemzetőrőrnagy, november 1-jétől alezredes, egy, többnyire nemzetőri alakulatokból álló dandárral Temesvár környékén működik, 1849. január 25-étől ezredes, hadosztályparancsnok a bánági, majd a III. hadtestnél, a tavaszi hadjáratban a főserg lovassági parancsnoka, április 7-étől vezérőrnagy, a hónap végétől az I. hadtest parancsnoka, az aradi vértanúk egyike.

⁴⁴ Wysocki, József (1809–1873) lengyel emigráns, a magyarországi lengyellegió egyik szervezője, majd parancsnoka, honvédvezérőrnagy, 1849 júniusától a felső-magyarországi hadsereg parancsnoka.

⁴⁵ Knezic Károly (1808–1849) cs. kir. százados a 34. (Porosz herceg) gyalogezredben, 1848. október 30-tól őrnagy és zászlóaljparancsnok, december 18-tól alezredesi rangban az ezred parancsnoka, 1849. március 13-tól ezredes, a III. hadtest hadosztályparancsnoka, a tavaszi hadjárat után a hadtest parancsnoka, május 7-től vezérőrnagy, a peredi csata első napja után, június 20-án Görgei leváltja, július közepétől a „tiszai megfigyelő hadtest” (egy gyenge dandár) élén a tokaji átkelőt fedezi, az aradi vértanúk egyike.

⁴⁶ Kökényessi (Gaertner) Szaniszló (1817–1889) cs. kir. főhadnagy, nemzetőr-, majd honvédőrnagy, a tiszáninenni 1. önkéntes mozgó nemzetőrzászlóalj, majd a 65. honvédzászlóalj parancsnoka, 1849. április 16-tól honvédalezredes és dandár-, július 20-tól ezredes és hadosztályparancsnok, várfogságot szenved.

⁴⁷ *Közlöny*, 1849. április 17. 295. Német eredetiben közli TEPPERBERG–SZIJJ 2005: 320–322. Bóhm Jakab fordításában közli FARKAS 1998: 111–112.

⁴⁸ Lásd a 16. jegyzetet!

tette, mert a míg egyfelül csak nézetkülönbség felmerülésével jelzik a tényt, hogy a 3-ik és 9-ik zászlóalj a hídroni átrohanásban az elsőség felett versenyezt, másfelől ezen elvi kérdés feletti összekapásról beszélnek, melynek megoldását akképpen adják elő „szerencsére hamar akadt egy elvtelen opportunist a gyarló megalkuvás és kompromisszum embere” stb.⁴⁹ Hát ebben nekik teljesen igazok van, hogy elvtelen opportunistusból történt az, hogy én a 9-ik zászlóalj zászlóját kezembe ragadtam, de nem lett volna az elvtelen opportunistus, ha azt a kétségbeesés pillanatában a zászlóalj parancsnoka teszi, s a harctéri jelentésből semmi esetre sem maradt volna ki. –

Végül még csak annyit jegyzek meg, hogy nem felel meg a valóságoknak az sem, hogy reánk a hídroni átrohanásban kartáccsal löttek volna, reánk a horvátok a homokbuckák mögött többszörös sortűzet adtak, de nem kartáccsoltak.⁵⁰ Ez a valódi tényállás és az, hogy azon a keskeny hídon, melyen egymás mellett két kocsi sem férhetett meg, közöttük lóháton zászlóval meg sem jelenhetett sem a 3-ik sem a 9-ik zászlóalj parancsnoka, hanem be kellett várniok, amég a rohamoszlopok az ellenfél meghátrálására kényszerítik, s ők csak ezeket követve juthattak keresztül a hídon, az ellenfél által odahagyott területre.

Zilah 1889. szept. 10.

*Szikszai Lajos
1848/9-ben a 3. honvédzászlóalj-
nál százados jelenleg Szilágy
vármegye alispánja*

Eredeti tisztázat. Magyar Nemzeti Levéltár. Országos Levéltár. P 295. A Görgey család levéltára. Időrendi iratok. 38. doboz.

Hegyesi tehát ezek alapján írta meg a maga változatát. A szerző kiválóan ismerte 1848–1849 irodalmát, ugyanakkor a mű megírásánál még nem támaszkodhatott Leiningen-Westerburg Károly naplószerű emlékiratára, mert annak magyar fordítása csak négy év múlva, 1900-ban jelent meg.⁵¹ Ugyanígy nem ismerhette a fentebb ismertetett kéziratos munkákat, s láthatólag nem használta a *Komáromi Értesítő*ben megjelent leírást sem.

Szikszai és Hegyesi jól látta, hogy az egyetlen olyan általuk ismert szemtanú, aki egyértelműen Földvárynak tulajdonítja a zászló elragadását, maga a fővezér, Görgei Artúr volt. Szikszai a fenti kéziratban ezért is hívta fel tanúnak a volt fővezért. Hegyesi személyesen is beszélt Görgeivel:

⁴⁹ GÖRGEY 1888: 91.

⁵⁰ Ezt megerősíti *Gróf Leiningen-Westerburg Károly honvéd tábornok levelei és naplója* [é. n.]: 114.

⁵¹ *Gróf Leiningen-Westerburg Károly honvéd tábornok levelei és naplója 1848–1849* 1900.

„Én ezen kérdés tanulmányozása kezdetén, miután a »Mein Leben und Wirken« ezen jelenet leírásánál forrásra nem hivatkozik, azon hiedelemben voltam, hogy ottan, mint szemtanú szól Görgei, mely esetben az előttem levő jegyzetekben foglalt ellenkező állításokkal szemben is föltétlenül a fővezér leírásának tulajdoníték vala hitelességet. Alkalmom adtán megkérdeztem a tábornok urat ez iránt s ő azt a felvilágosítást adá nékem, hogy ő a kérdéses passzust nem saját szemtanúi észlelete, hanem *Damjanich* információja alapján írta; miután pedig tudva van, hogy *Damjanich* elannyira szerette *Földváryt*, hogy reá rakta volna, ha teheté vala, az ég minden csillagát, ha vannak ellenkező adataim, hát csak dezavualjam őt sans gêne.”⁵²

Görgei azonban ezúttal rosszul emlékezett – éppen Leiningen naplójából tudjuk, hogy az ütközetet követően Damjanich tárt karokkal fogadta Leiningent, és így szólt: „»Megint becsületedre vált, amit tettél, sajnálom, hogy nem láthattalak benneteket.« (Visszamaradt, mert Görgei őt bírta meg az I. hadtest rendbeszedésével, és ez, hála vad energiájának és mennydörgő hangjának, sikerült is.)” Görgei pedig a következőket mondta neki: „Kívánságom teljesedett, láttalak és csodáltalak benneteket a harcban. Károlyom (így nevezett mindig, eleinte tréfából, mert én mindig »tábornokom«-nak szólítottam, később megszokásból és irántam való igaz vonzalomtól), derék katona vagy.”⁵³ Azaz Görgei szemtanúja volt a hídrohamnak (amire egyébként Szikszai szövege is utal), Damjanich viszont nem. Maga Görgei is azt írja, hogy Damjanich az I. hadtest rendbe szedésével foglalatoskodott, s csak a híd elfoglalása után nyomult előre a többi csapattal.⁵⁴

Érdeemes megemlíteni, hogy Hoffman Arnold, a 9. honvédszászlóalj történetírója a zászlóalj egyik tagjának, Glevitzky Sándor főhadnagynak/századosnak a jegyzetei alapján szintén Földváryt nevezi meg a zászlóelragadás végrehajtójaként.⁵⁵

Ha a forrásokat megvizsgáljuk, azt látjuk, hogy Szikszai tápióbszcei szereplését saját emlékiratán kívül *semmi nem támasztja alá*. Az általa közölt kitüntetési határozat általában szól a hadjárat négy összecsapásában tanúsított vitézségéről, azaz nem érv semmi mellett sem. Az ezzel kapcsolatos intézkedést Görgei április 25-én adta ki.⁵⁶ Vele együtt összesen 20 személy kapta meg ugyanezzel a szöveggel a Magyar Katonai Érdemrend 3. osztályát, köztük (szintén vele együtt) hét fő a 3. honvédszászlóaljból.⁵⁷

⁵² Cáfoljam meg őt fesztelenül. HEGYESI 1898: 140.

⁵³ *Gróf Leiningen-Westerburg Károly honvéd tábornok levelei és naplója* [é. n.]: 117.

⁵⁴ GÖRGEY 1988: I. 449.

⁵⁵ HOFFMANN 1906: 44.

⁵⁶ Görgei napiparancsa, Komárom, 1849. április 25. Hadtörténelmi Levéltár, Budapest. Az 1848–1849. évi forradalom és szabadságharc iratai, 24/124. No. 372/v.

⁵⁷ A kitüntetettek listáját közli HERMANN–KUCZA 2002: 130.

Szikszai megemlíti még, hogy a hídon két szekér is alig fért volna el, nemhogy a rohamoszlopok között a lovon ülő zászlóaljparancsnok. Leiningen azonban ez esetben is egyértelműen fogalmaz: „[...] Földváry kezébe veszi a 9. zászlóalj lobogóját és előrenyargal, Kiss utána. Gyorsan mellette termék.”⁵⁸ Nem érv tehát az sem, hogy Görgei vagy a résztvevők egy része – mint Hegyesi írja – összekeverte volna Földváry váci hőstettét a tápióbicskeivel: „*Jankó* is lelöveti *Földváry* alól a tápióbicskei hídon a német jägerekkal a lovat, holott osztrák vadászokkal csakis Vácnál állottunk szemben, a mi maga teljes bizonyíték az összezavarás konstatálhatására.”⁵⁹ Holott Damjanichnak az április 10-i váci ütközetről szóló hadijelentésében is szerepel, hogy Földváry alól már Tápióbicskénél kilöttek egy lovat, ami megint azt bizonyítja, hogy az őrnagy lovon vezette rohamra zászlóalját.⁶⁰

Szikszai és Hegyesi többi érve alapvetően negatív érv, tudniillik hogy *mi minden nem bizonyítja* Földváry szerepét. Szikszai hosszasan pszichologizál azon, hogy miért volt jobb hatással a 3. és a 9. zászlóalj megbékülésére az a tény, hogy a vitézségéről híres Földváry Károly, nem pedig egy névtelen hadnagy vette át ideiglenesen a 9. zászlóalj zászlaját. A fejtegetés érdekes, de nem jelent tényleges érvet amellet, hogy Szikszai volt a zászlóelragadás végrehajtója. Az sem feltétlenül érv, hogy Elekes István, Földváry segédtszjtje nem említi ezt az epizódot – annál is inkább, mert Elekes visszaemlékezése nem Földváryról, hanem Damjanichról szól, s Földváry cselekedeteit csak akkor érinti, amikor Damjanich valamilyen nevezetes mondásához vagy tettéhez kapcsolódnak.⁶¹

Végezetül Hegyesi megemlíti, hogy Marczali Henrik 1892-ben, illetve a Szilágy vármegyei 1894. évi naptár is megemlékezik arról, hogy Szikszai lett volna a zászlóelragadás hőse – ugyanakkor mindkét említés már Szikszai emlékezésének elkészülte utáni adat, azaz nem tekinthető független forrásnak.⁶²

Tegyük hozzá, hogy Szikszai akkor írta meg emlékezéseit, amikor a rohamban részt vett törzstisztek mindegyike halott volt: Leiningen 1849-ben kivégezték Aradon, Kiss Pál meghalt 1867-ben Pesten, Czillich Ede 1872-ben Budán, Földváry Károly 1883-ban Cegléden. S nem élt már Elekes István sem, akinek Hegyesi szerint Földváry soha nem mesélt a tápióbicskei rohamban végrehajtott zászlóelragadásról.

⁵⁸ *Gróf Leiningen-Westerburg Károly honvéd tábornok levelei és naplója* [é. n.]: 115.

⁵⁹ HEGYESI 1898: 142.

⁶⁰ Német eredetiben közli TEPPERBERG–SZIJJ (2005): 320–322. Böhm Jakab fordításában közli FARKAS 1998: 111–112.

⁶¹ HEGYESI 1898: 143.

⁶² HEGYESI 1898: 140.



Summa summarum Leiningen és Görgei tanúbizonysága alapján a zászlóelragadás Földváryhoz kötése elég biztosnak tűnik, míg Szikszai és Hegyesi érvei nem meggyőzőek. Ettől függetlenül mégiscsak hálásak lehetünk Szikszainak, hogy megírta visszaemlékezését, hiszen így is számos színes és érdekes epizódot örökített meg a tápióbicskei és a váci ütközetről. Az itt közölt visszaemlékezés címéből és Hegyesi Márton munkájából – amelyben más események kapcsán is hivatkozik Szikszai jegyzeteire – kitűnik, hogy a Görgey Istvánnak elküldött szöveg csak az emlékezések egy része volt – csak sajnálni lehet, hogy a többi az idők folyamán alighanem az enyészeté lett.⁶³

⁶³ Szikszai Lajos leszármazottja, Zsigray Zsolt szíves közlése a családi hagyaték sorsáról.

Felhasznált irodalom

- BALTAZÁR Lajos (1861): A 3-ik önkéntes honvédszászlóalj az 1848/9-ik évi szabadság-harczban 43 csatábani hős magaviseletének rövid vázlata. In VAHOT Imre – GÁNÓCZY Flóris (szerk.): *Honvédek könyve. Történelmi adat-tár az 1848-ki és 1849-iki magyar hadjárattól III.* Pest: Emich Gusztáv, 129–150.
- BONA Gábor [é. n.]: *Az 1848/49-es szabadságharc tisztikara.* Online: https://bit.ly/Bona_en
- Együtt a szabadságért 1848–1849. József Wysocki tábornok emlékiratai. *A magyarországi lengyel légió részvétele az 1848-as szabadságharc hadjárataiban* (1993). Ford., s. a. r. Kovács István. Az okmánytár iratait összeállította Kovács István és Hermann Róbert. Budapest: Zrínyi.
- FARKAS Gyöngyi szerk. (1998): *Saját kezébe, ott, ahol... Az 1848–49-es forradalom és szabadságharc Hadtörténelmi Levéltárban őrzött katonai irataiból.* Az iratokat válogatta, a német nyelvű iratokat fordította Bóhm Jakab. A bevezető tanulmányt írta Csikány Tamás. Budapest: Petit Real.
- GÖRGEI, Arthur (1852): *Mein Leben und Wirken in Ungarn in den Jahren 1848 und 1849 I–II.* Leipzig: Brockhaus.
- GÖRGEY Artúr (1988): *Életem és működésem Magyarországon 1848-ban és 1849-ben I–II.* S. a. r. Katona Tamás. Budapest: Európa.
- GÖRGEY István (1888): *1848 és 1849-ből. Élmények és benyomások. Okiratok és ezek magyarázata. Tanulmányok és történelmi kritika II.* Budapest: Franklin.
- Gróf Leiningen-Westerburg Károly honvéd tábornok levelei és naplója 1848–1849 (1900). Ford. és bev. Marczali Henrik. Budapest: Rákosi Jenő Budapesti Hírlap Ujságvállalata.
- Gróf Leiningen-Westerburg Károly honvéd tábornok levelei és naplója (2003). In KATONA Tamás (szerk.): *Az aradi vértanúk.* 4. kiadás. Budapest: Corvina, 57–124.
- HEGYESI Márton (1898): *Az 1848–49-iki harmadik honvédszászlóalj története.* Budapest: Franklin.
- HERMANN Róbert – KUCZA Péter (2002): *1848–1849. Szabadságharc a Tápióvidéken. – A tápióbszei ütközet.* Nagykáta: Káta 5 Betéti Társaság.
- HOFFMANN Arnold (1906): *Az 1848–49-iki vörös-sapkás 9-ik honvédszászlóalj története.* Kassa: Vitéz András utódai.
- TEPPERBERG, Christoph – SZIJJ, Jolán szerk. (2005): *Von der Revolution zur Reaktion. Quellen zur Militärgeschichte der ungarischen Revolution 1848–49.* Bearbeitet von Róbert Hermann, Thomas Kletečka, Elisabeth Gmoser und Ferenc Lenkefi. Wien–Budapest: Argumentum.
- Vukovics Sebő visszaemlékezései 1849-re* (1982). S. a. r. Katona Tamás. Budapest: Európa.



Kedves Gyula

Skandalum az Országházban, avagy a Képviselőházi Őrség első parancsnokhelyettesének túlfejtett becsületérzéke

1913 júniusának első hetében a magyar hírlapok hihetetlen események taglalásával kötötték le olvasóik figyelmét, nem ritkán saját szájuk íze szerint alakítgatva a történetet. Az országgyűlés rendjének biztosítására létrehozott Képviselőházi Őrség egyik tisztje megkardlapozott (vérmesebb ellenzéki érzelmű lapok szerint majdnem lemészárolt) az ülésteremben egy honatyát. A valóban nem mindennapi történet – bár nem okozója, sokkal inkább következménye volt a Tisza István házelnökségét és újabb kormányfőségét övező politikai hisztériának – nagyon súlyos következményekkel, olyan hónapokig tartó sajtóhadjárattal járt, amely különösen a hadsereg, azon belül is a honvédség számára vált kényelmetlenné. Főszereplője, Gerő Vilmos százados – fegyverhasználatra révén egyértelműen negatív színben feltüntetve – a békés civilek ellen fegyverrel fellépő katonai szoldateszka és az önkényt kiszolgáló zsoldos szimbóluma lett.

Maga az eset június 4-én történt, de előzményei évtizednyi távolságba nyúltak, s gyakorlatilag az ellenzék parlamenti munkát megbénító obstrukciós gyakorlatának megtörésében gyökereztek. Mert az ellenzék az alig egy hónapja szolgálatba lépett Képviselőházi Őrségben nem az országgyűlési rend biztosítására szervezett testületet, hanem az addig folytatott parlamenti tevékenységük ellehetetlenítésére alkalmas házelnöki eszközt látta, így már eleve ellenségesen fogadta megjelenését a házban. Ugyanez mondható el az ellenzék támogató, rendkívül hangos és a közvélemény nagyobb, főleg fővárosi részének szimpátiáját bíró lapokról is. Jellemző erre, ahogy a szervezésről adott tudósításaikban rendszeresen idézőjelbe helyezett törvényként említik, ezáltal vitatják a jogszabályalkotásnak még a törvényességét is.¹ Pedig a Képviselőházi Őrség felállítását lehetővé tevő törvény országgyűlési

¹ *Pesti Napló*, 1913. január 16.

elfogadása, majd szentesítése az alkotmányos szabályozásnak megfelelően, és végül is az összes parlamenti erő belenyugvásával történt meg.² Persze mindenki tudta, hogy a törvényalkotás leginkább a kormánypártot is vezető képviselőházi elnök politikai érdekeit szolgálta, így elsősorban Tiszát támadták a testület létét kifogásoló lapok. Ez az események elfajulásával elképesztően indulatos, az emberi méltóság sárba tiprásáig elmenő közlésekhez vezetett, ahogyan nem kis képzavarral a parlamenti őrségben a geszti bitangnak nevezett házelnök „rothadt lelkéből lelkedzett gyönyörű magzatát” láttatta olvasóival egy névtelen újságíró.³

Pedig az országgyűlés biztonságát (beleértve ebbe a tanácskozás nyugalalmát is) garantáló fegyveres testület gondolata nem volt idegen a magyar parlamentarizmus fejlődésében, szükségességére az ónodi országgyűlési sátorban lezajlott véres jelenetek is felhívták a figyelmet. A 18–19. századi rendi országgyűlések biztonságára az uralkodót szolgáló katonaság ügyelt. Az ülésezésnek helyet adó Pozsony helyőrsége ezért szinte mindig magyar katonaságból állt. Feladata a város nyugalmanak megőrzésével az országgyűlés külső biztosítása volt, amelyet a 19. század első felében a térségből kiegészített 2. (Sándor) sorgyalozezred egy-két zászlóalja látott el, megerősítve a nádort kísérő gránátosokkal. A belső biztosítás ilyen közegben sokkal inkább reprezentációt jelentett, amely tisztet a Mária Terézia által alapított magyar nemes testőrség kitűnően el tudott látni. Az 1770-es években tartósan pozsonyi szolgálatra is helyezték egy kisebb különítményét. A koronázó országgyűlések alkalmával persze a teljes magyar nemes testőrség szolgálatba lépett az uralkodó kíséretében, egyúttal a birodalmon belüli korlátozott, ám mégiscsak létező magyar önállóságot is jelképezve.⁴

Az 1848-as forradalom nyomán létrejött népképviselői országgyűlés biztonságát már egészen más szempont szerint, a polgári elvek mentén teremttették meg. Már nem a hatalom katonasága, hanem a polgári társadalom önvédelmi testületeként létrehozott nemzetőrség nyújtott erre garanciát. Március második felében ugyanis a pozsonyi polgárőrség tagjaiból és az országgyűlési ifjából spontán szervezett nemzetőrség a városi őrszolgálat ellátásánál fontosabb feladatának érezte az országgyűlés nyugalmanak biztosítását. A szervezés motorja, majd a nemzetőrség parancsnoka Zichy Ottó gróf, a felsőtáblán születési jogon tagsággal rendelkező reformpolitikus volt. Ez az elsőként megszervezett nemzetőrség őrizte a diéta nyugalalmát a legendás áprilisi törvények elfogadása alatt. Az országgyűlés berekesztése után feloszlott alakulat folytatásaként az áprilisi törvények egyike, az 1848. évi

² 1912. évi LXVII. törvénycikk a képviselőházi őrség felállításáról.

³ *Népszava*, 1913. október 26.

⁴ Az országgyűlések biztonságára ügyelő katonaságra FRÓNA–KEDVES 2023: 7–10.

XXII. törvénycikk alapján szervezték meg aztán országos szinten a nemzetőrséget. A forradalom védelmét biztosító fegyveres erő nem katonaság volt, hanem a polgárok köréből a „személyes és vagyonbátorság” biztosítására szervezett, mai értelmében a belbiztonságot szolgáló testület. A polgári társadalmat megteremtők logikája szerint többé nem a hatalom eszköze, az uralkodó szolgálatában álló katonaság garantálja a belrendet, hanem a saját kebelében szervezett nemzetőrség, amelyben a fegyveres szolgálat a megbízható (tehát tulajdonnal vagy saját egzisztenciával rendelkező) polgárok számára kötelező. Ezek után szinte magától értetődőnek vették, hogy az országgyűlés biztonságát a nemzetőrség kezébe helyezték az 1848. július 5-én Pesten megnyíló népképviselési országgyűlésen.⁵

A házszabály részletesen szabályozta is a nemzetőrség bevonásának lehetőségeit, illetve a házelnökök jogait és kötelességeit a törvényhozás nyugalmanak biztosítása vonatkozásában. Alapját szintén egy áprilisi törvény, az országgyűlés évenkénti ülésezését elrendelő 1848. évi IV. törvénycikk képezte, amelynek a 14. §-a leszögezte: „A rend és csend fenntartása terembiztosok által, szükség esetében a nemzeti őrség alkalmazásával eszközöltetik.” Történelmi jelentőségű váltásnak bizonyult, hogy a törvényhozás biztonsága már nem a végrehajtó hatalom fegyvereseitől függött. Mert ugyan a nemzetőrséget egy kormány szerv, az Országos Nemzetőrségi Haditanács útmutatása szerint és koordinációjával szervezték, de felállítását a mai értelemben véve önkormányzatoknak tekintendő illetékes törvényhatóságok (vármegyék, illetve szabad királyi városok) végezték, amelyeket megilletett a felettük való rendelkezés joga is.⁶ Az első népképviselési országgyűlés külső biztonságára Pesten, majd Debrecenben, Szegeden és Aradon is a helyi nemzetőrséget vették igénybe. Arról nem tudunk, hogy a házelnökök a tanácskozás rendjének biztosítására is felhasználták volna a testületet, a lehetőséget erre mindenestre megadta a házszabály, miszerint: „A házhoz a budapesti nemzetőrségből minden ülésre kellő számmal rendeltethetnek nemzetőrök, kik az elnök intézkedése szerint a rendre felügyelnek.” Mert voltak ám parázs hangulatú ülések! Alig másfél hónappal az országgyűlés megnyitását követően ez már párbajhoz is vezetett az egyáltalán nem hőzöngő természetéről ismert Széchenyi István és Patay József között a katonaállítási törvény vitája miatt. A két népképviselő szerencsére lehiggadt, s az ülésstermi szópárbajt követő napon a piztolypárbaj során mindketten a levegőbe sütötték ki fegyverüket.⁷

⁵ A nemzetőrség pozsonyi megszervezésére URBÁN 1973: 19–23; országgyűlési biztosító szerepére FRÓNA–KEDVES 2023: 12–15.

⁶ 1847/8-ik évi országgyűlési törvénycikkek 18., 64–67.

⁷ SZÉCHENYI 1982: 1310–1313.

A kiegyezés ugyan megadta a parlamentarizmus folytatásának lehetőségét, de a nemzetőrségét nem, így aztán az országgyűlés nyugalalmának biztosítására új megoldást kellett keresni. Ez a legendás boldog békeidőkben nem vált sürgetővé, ami visszalépést hozott a forradalomhoz képest, mert újra a végrehajtó hatalom felügyelte fegyveres szervezet lett a törvényhozás biztonságának az őre. Nemzetőrség híján az államilag megszervezett fővárosi rendőrség látta el külső biztosítását, többnyire egyenruhás őrposztok létesítésével, illetve járőrök alkalmazásával. Válságos helyzetben a honvédség kirendelésére adott lehetőséget a hárszabály, miszerint „minden alkotmányos eszköz és fegyveres erő használata is, saját felelőssége mellett rendelkezésére áll” a házelnöknek. Ez azonban nem közvetlenül, hanem a honvédelmi miniszter egyetértésével, kizárólag a katonai parancsnokságokon keresztül valósulhatott meg. Az ülésteremben a terembiztosok felügyelték a rendet, köztük több veterán szabadságharcos honvédtiszt, akiknek míg koruk engedte, megfelelő tekintélyük volt az esetleges rendbontás elsimítására. Az 1904-ben beköszöntött permanens belpolitikai válság azonban olyan helyzetet teremtett, amely a végrehajtó hatalomtól független, közvetlenül a törvényhozók fejének alárendelt önálló testület létrehozásához vezetett.

A századfordulóra a parlamenti ellenzék által alkalmazott obstrukció miatt olyanmennyire megnehezedett a törvényhozó tevékenység, hogy a kormánypárt a parlamenti hárszabályok módosításával szorította észszerű korlátok közé az időhúzást lehetővé tevő képviselői felszólalásokat, illetve hatékony eljárást kívánt a valóban renitenskedő (zajt csapó, az elnöki rendre utasításra teátrális jeleneteket rendező, a karzat közönségét hergelő) képviselőkkel szemben. A probléma súlyosságára jellemző, hogy a véderővita körül kialakult elvadult obstrukció 1903-ban még az ideiglenes költségvetés elfogadását is lehetetlenné tette!

A rendkívül kényes feladatot a következő évben miniszterelnökké kinevezett Tisza István vállalta, nem törődve az ellenzék véleményével, s nem számítva a megoldását elutasítóan fogadó közvélemény reagálására sem. Elsődleges célját, az új hárszabályt ugyan sikerült megvalósítania: nem lehetett időhúzó felszólalásokkal lassítani többé a törvényalkotás folyamatát, s rendbontás vagy indokolt esetben a szabályszegés esetén a házelnök már karhatalmi erő alkalmazásával is kivezethette az obstrukáló képviselőket a teremből. Azonban a zsebkendőszavazás néven elhíresült akcióval a korábbinál jóval szélesebb ellenzéki összefogást is összehozott, miközben a kormánypártból jó néhány, az eljárást helytelenítő képviselő vált ki. Az elmérgesedett hangulatra, az indulatok mélységére jellemző, hogy négy hét múlva a legradikálisabb ellenzéki képviselők egyszerűen szétverték az ülésterem elnöki pulpitus környéki berendezését az újabb ülészak megnyitása előtt. A sajtó nagy része a „népfélség templomába beköltöző hatalmi erőszak” ellen tiltakozó akciót

látott a dologban, s az új választásokon megbukott az addig legyőzhetetlennek tűnt kormánypárt, ami évekre elodázta a házszabály-módosítás gyakorlati alkalmazását. Tisza csak 1912-ben vállalt újra politikai vezető szerepet, s házelnökként kifejezetten az ellenzék ismét csúcsra járatott obstrukciójának letörésére törekedett. Május végétől rendszeressé vált a rendőrök megjelenése az Országházban. A Pavlik Ferenc főfelügyelő vezette mindennapos rendőri intézkedés a képviselőházi ülésteremben leírhatatlan megbotránkozást keltett nemcsak az ellenzéki képviselők körében, de a sajtótudósítások hangneme által befolyásolt közvéleményben is. Hiába ügvelt a főfelügyelő a tényleges erőszakmentességre, Justh Gyula pártelnököt ímígyen értesítve az erőszak alkalmazásáról, aminek értelmében el kell hagynia az üléstermet: „Mély tisztelettel fölkérem a kegyelmes urat, méltóztassék azt, hogy kezemmel érintem, erőszaknak tekinteni.” Amíg az ellenzék és támogatói a parlamenti demokráciát megfojtó államhatalmi erőszakról, addig a kormánypártiak csak a törvényhozás zavartalanságát biztosító feltételek visszaállításáról beszéltek.

A nyár folyamán tovább mélyült az obstrukciós válság a képviselőházban. A rendbontás mindennapossá vált, így a házelnök tömegesen tiltotta ki az ülésekről az ellenzéki képviselőket, akik azonban nem voltak hajlandók alávetni magukat még a mentelmi bizottság megerősítette döntéseknek sem. Pavlik rendőreinek rendszeresen ellenszegültek a végrehajtó hatalom törvényhozási illetéktelenségére hivatkozva, így szabályos küzdelem alakult ki a kivezetések során. Ez a nemegyszer órákon át folyó cirkusz, amelynek során a népfelség elvének lábbal tiprásában való részvételük kárhozatása is sűrűn előkerült, a rendőrlégénységben is meghökkenést okozott, s egyikük meg is tagadta a szeptember 17-i ülésről kitiltott Károlyi Mihály kivezetését. Bár a rendőrség kötelességéből való azonnali eltávolítása mellett időlegesen még letartóztatásba is helyezték, a példastatuálás nem volt hatásos, mivel elengedését követően a gróf birtokán kapott jó állást. A rendőrök elbizonytalanodása fellépésük erkölcsi alapjával kapcsolatban, sőt a törvényesség vonatkozásában is egyre érzékeltetőbbé vált. Ilyen körülmények között formálódott ki a házelnök alá rendelt fegyveres testület elve. 1912. október 31-én Lukács László miniszterelnök ezért a házelnöki jogkör olyan értelmű kibővítéséről nyújtott be törvényjavaslatot, amely hatékony – és ami a legfontosabb, senki által nem vitatható jogszerűségű – eszközt adott a házelnök kezébe mind az országgyűlés biztonságának erősítésére, mind a képviselőházi ülések csendjének és rendjének biztosítására. Ez a képviselőház elnökének irányítása alatt álló fegyveres őrség felállításában öltött testet, amelynek az állományát a hadsereg és a csendőrség hivatásos tagjaiból toborozták.⁸

⁸ A testület felállításának körülményeit részletesen tisztázta TÓTH 2023. A rendőri kivezetéseknek való képviselői ellenszegüléseket a *Képviselőházi napló* alapján ismerteti: 26–52.

A közvélemény kevésbé foglalkozott azzal a korszakos jelentőségű ténnyel, hogy immár a törvényhozó, s nem a végrehajtó hatalom rendelkezése alatt álló fegyveresek látnak el parlamenti szolgálatot, szimpátiája a fegyveres erőszak parlamentbe költözését hajtogató ellenzék felé hajlott. Utóbbiak politikáját kiválóan szolgálta sajtójuk, amely az események ferdítéséig is elmerészkedett. Erre el nem szalasztható lehetőséget adott Gerő százados valóban felháborító tettlegessége, amely azonban nem minden előzmény nélküli katonai hatalmaskodás volt, ahogyan azt a lapok többsége tálalta. Elfogultságával kiemelkedett közülük a *Pesti Napló*, amely már-már kalandregénybe illő szépírói fordulatokkal és fantáziával, valamint nem kis gúnnyal az alábbiak szerint tálalta olvasóinak a Képviselőházi Őrség első ülésteremi alkalmazásának történetét.

„A csillogó tisztek, akár vidéki tűzoltókapitányok teljes díszben, ennek a pusztuló rezsimnek a testőrei, négy osztályra bontakoztak és rohamlépésben indultak Tisza parancsára a tanácskozó terembe.

Előttük haladt Lakovics főterembiztos fekete ruhában, fehér nyakkendővel. A parlamenti őrség emberei előre megállapított terv szerint körülvették azt a két mezőt, melyet az ellenzékiek töltöttek meg. Mikor így teljesen körülzárták az ellenzékiet, katonásan megállottak és várták a további parancsot. Felbőszítő látványt nyújtott ez a válogatott legénység, övében a hírhedt Frommer-pisztolyokkal, állig felfegyverkezve, amint védtelen, becsületes embereket fogtak körül, lelkiismeretlen generálisok kommandójára. Abban a pillanatban, amikor láthatólag támadásra készen megjelentek az ajtóban, az ellenzékiek óriási lármában törtek ki. Az egész baloldal egyszerre, szinte ütemben harsogta: Pfuj! Pfuj! Ki velük! A tolvajokat őrizzék, ne bennünket!

Leírhatatlan izgalom uralkodott a teremben. Latkovics főterembiztos egy fehér papírlapon névsort tartott a kezében, hogy felolvassa azoknak a képviselőknek a neveit, akiknek kivezetésére Tisza parancsot adott. Az őrség, látszik a nagy betanultság, körülzárja a bal- és szélsőbaloldalt; a csatárlánc mögött komor, halálos nyugalommal, valami borzasztó szótlanlansággal áll glédába a másik csapat. A terem baloldalán, a második ellenzéki mezőben is képviselők a padot döngetik és felindulástól remegő hangon kiáltják: Pfuj! Pfuj!

Míndnyájan. Zboray Miklós, Szmracsányi György, Rakovszky István, Bartos János, Fráter Lóránt, Kobek Kornél, Urmánczy Nándor, Héderváry Lehel, Papp Zoltán és az egész Kossuth-párt, amely nagyrészt ezt a padsort uralja. Egyszerre a Kossuth Ferenc helye mögött áll Gerő Vilmos százados előreugrik, kirántja a kardját és kivont kardját villogtatva rohant be a padok közé. Vérlázító látvány volt, amint szilaj ugrásokkal közeledett a védtelen és fegyvertelen képviselők közé. A baloldal ötödik sorában e pillanatban felállott Héderváry Lehel és egy lépést előre lépett. Gerő teljes erejéből a képviselőre csapott kardjával, aki a gyilkos fejevágást bal karjával parírozta. A kard most újra megvillant, iszonyú,

villámgyors tempóban, másodszor is, harmadszor is. Héderváry megbotlott, de egy pillanatra sem vesztve el lélekjelenlétét, estében is karjával védte ki a második vágást is, mely jobb karjának bicepszt érte. A harmadik vágás erejét az asztal fogta fel. Héderváry Lehel ledőlt, mindenki azt hitte, hogy a Gerő levágta. Mind a három csapás a képviselő fejének volt irányozva. Az emberekben megdermedt a vér! Egy pillanatig tartott ez a rettenetes aggodalom, amely úrrá lett a termen és az összes karzatokon. A megtámadott képviselő az ellenzék egyik legrokonszenvesebb tagja, atléta természetű, vakmerőségig bátor férfi; éppen a lélekjelenlétének és idegeinek köszönheti életét. Nyugodtan felemelkedett, majd a bal karjához kapott, amelynek csuklója vérzett. Gerő még mindig kardját villogtatva állott szemben Héderváryval és mellét kidülesztve rikácsolta: – Aki megsért, megölöm!

A megdöbbenés és leirhatatlan izgalom moraja zúgott végig a termen. Az ellenzékiek felugráltak a padokra és Héderváry segítségére siettek. Gerő első csapására a háta mögött álló két darabont kardot rántott s az egész legénység revolveréhez kapott. Többen gyilkolásra készen előszedték a híres Frommer-pisztolyokat.

Urmánczy Nándor, Szmrecsányi György, Csuha István, Bartos János felemelték Héderváryt, amikor Gerő kiadta a parancsot: Letartóztatom, vigyék! Irtózatos volt. A képviselők magukon kívül kiáltoztak.

– Megörült! – hangzott.

Gerő vérbenforgó szemmel ismételtette:

– Azért mentem neki, mert megsértett. Én katona vagyok. Aki megsért, levágom. Tizennégy palotaőr még mindig a markában tartotta a pisztolyát.

– De hiszen nem sértette! – kiáltott rá Szabó István.

– Azt mondta, hogy: pfuj – válaszolt Gerő Vilmos – és az én rám is vonatkozott! Én nem válogatok; aki engem sért, az meghal!

Pár pillanat alatt zuhogott végig az egész és amint fölszabadultak a képviselők a kard-dráma rettentő igézete alól, irtózatos elkeseredés, kétségbeesés rázta meg a melleket, nem törődtek most már étellel, halállal, palotaőrséggel, odadozták a gyeplőt, fék nélkül rohantak a szitkok.⁹

Az elfogult sajtóhírek azonban nem mindenkit tudtak befolyásolni. Különösen azokat nem, akik hiteles forrásból, szemtanúk révén is tájékozódhattak. Igen figyelemre méltó, ahogyan egy veterán honvédtiszt távoli otthonában vezetett naplójában lejegyezte a képviselőházi kardlapozás történetét, a helyszínről közvetlenül kapott hírek és az olvasott tudósítások összevetésével. Krasznay Péter nyugalmazott szolgabíró felesége ugyanis a képviselőházi karzatról kísérté figyelemmel az eseményt.

⁹ *Pesti Napló*, 1913. június 5.

„Az országgyűlésen ismét botrányos jelenetek játszódtak le. Június hó 4-én ugyanis Désy Zoltán képviselő és volt államtitkár Lukács László miniszterelnököt közhelyen az ország legnagyobb panamistájának nevezte, miért őt Lukács László becsületsértéssel és rágalmazással vádolta. Minek folytán hosszas tárgyalás után beigazolta lett, hogy Lukács László a só és más közjöveldmek szerződési emeléséből befolyt négymilliónyi jövedelemtöbbletet választási célokra fordította. Ez okon Désy Zoltánt a törvényszék a vád alól felmentette, minek folytán Lukács László hivatalos állásáról lemondott. Mit az ország gyűlésének bejelentvén, az ellenzékiek által sótolvaj és más durva kifejezésekkel inzultáltatott, és óriási zajt csináltak, mit Tisza István elnök lecsillapítani kívánván, a megnevezett parlamenti őrséget berendelte. Az ellenzék ezeket is inzultálta, tisztjeiket sófináncoknak nevezte, Pffuj! kiáltásokkal illetve. Sőt Héderváry Lehel képviselő egy padra állva szemtől szembe gyalázta Gerő Vilmos őrségi századost, aki erre kardját kirántván, Héderváryt megkardlapozta aki a pad alá bújt, több társai segítségére menvén, onnét kihúzták. Az üléstől kizavart Gerő százados kijelentette, hogy aki őt megsérti, azt levágja. Azután Tisza István házelnök a fő zajongókat, és pedig elsősorban Justh Gyulát, gróf Károlyi Mihályt a gyűlésteremből kivezettette, mire az egész ellenzék kivonult.”

Tévedései ellenére is szembetűnő a tárgyilagos értékelés, pedig az egykori honvéd-hadnagy élete végéig harcos függetlenségi érzelmű volt, de pontosan érzékelt a függetlenségi eszmét csak napi politikai céljai elősegítésére használó ellenzék gyarlóságát, sőt politikai hibáira is rávilágított.¹⁰

A higgadtabb hangvételű tudósítások már a Képviselőházi Őrséget ért sértésekről is számot adtak.

„Pffuj! Ezek katonatisztek! – kiáltják balról a tiszteknek. Sófináncok! – kiáltják a legénységnek.”

„Az ellenzékiek gúnyolódó szidálmaikkal illették az őrség sorban álló tagjait. – Nincs ezek közt, kiáltotta Csuha, egy magyar fiú sem!

– Majd leverjük, mondotta Kovácsy, a rézüstöt a fejükről!”

Magát a kardlapozást is igyekszik tényszerűen leírni:

„Alig, hogy a lárma megkezdődik, a palotaőrség egyik tisztje, Gerő Vilmos százados félrelöki a mellette álló őrmestert, a balközép följáróján fölszalad, ott megáll Héderváry Lehel Kossuth-párti képviselő előtt, kardot ránt és rátamad. A támadás azért érte éppen Héderváryt, mert míg a többi képviselő ült, addig Héderváry Lehel fölállott és ugy kiáltotta, hogy: Pffuj!”

¹⁰ Krasznay Péter naplója: MNL SzSzBML XIII. 9. V. füzet. 86–87. Közreadta KUIBUSNÉ MECSEI – TAKÁCS 2010: 365.

Elkerüli az előre kitervelt, tudatos mészárlás feltételezését is: „Gerő százados vékony-pengéjű szalonkardot viselt, mely nem volt köszörülve és így csak zúzott sebeket ejtett Héderváryn.” A tényeknek megfelelően közli máshol a megtámadott képviselő letartóztatásának elmaradását. „Gerő százados, mikor látta, hogy Héderváry leesett, rákiáltott az őrmesterekre: Le van tartóztatva! Vigyétek! Azonban nem a palotaőrök vitték ki Héderváryt, hanem a közelében levő képviselők.”¹¹

A legkorrektebb értékelést alighanem egy bécsi lap, a *Fremden-Blatt* hozta le az esetről.

„Nagyon valószínű, hogy a helyzet olyan volt, hogy a százados kénytelen volt a fegyverhasználatra, azonban erről majd az a vizsgálat dönt, amely már megindult. De ez az incidens már ma felveti azt a kérdést, hogy nincs-e hiba a parlamenti őrség szervezetében. Nem lehet kétséges, hogy magában az ülésteremben csak az elnök parancsait szabad végrehajtani és minden egyéb ügynek elintézése a parlamenten kívül kell hogy megtörténjék, így tehát kiutat kell találni, mely épp úgy tekintettel lesz erre az alapelvre, mint ahogy megfelel a tisztí becsület követelményeinek.”¹²

A tisztí becsületre olyannyira figyelő tiszték Képviselőházi Őrségbe kerülése nem minden tanulság nélküli. A testület felállítását személyesen felügyelő Tisza a tisztikar kiválasztását teljesen magának tartotta fenn. A jelentkezőkkel maga beszélgetett el, s nem hagyta senkitől befolyásolni magát, hiszen olyan tiszteket keresett, akiknek korlátlan engedelmességére és megbízhatóságára egyaránt számított. Figyelemre méltó, hogy a parancsnok kiválasztása – meglehet, véletlenszerűen, de – nagyon szépen tükrözte a nemzeti katonai tradíciókat, mert igazi töről metszett huszártiszt került a Képviselőházi Őrség élére. Czabaji Horváth Péter őrnagy 30 évnyi szolgálattal a háta mögött, a legendás hírv 5. (Radetzky) huszárezred komáromi osztályparancsnoki beosztásából jelentkezett. Kiválasztását követően a budapesti 1. honvéd huszárezredbe helyezték, mivel a Képviselőházi Őrség nemzeti jellegének kidomborítását különösen fontosnak tartotta Tisza, és erre nem csak az egyenruha kialakításával ügyelt. Miután az Osztrák–Magyar Monarchia sajátos véderőrendszerében a közös hadseregben szolgáló magyar katonák száma sokszorososa volt a honvédségieknek, természetesen őket is várták az új testületbe. Ám a császári és királyi hadseregből jelentkezőket a Képviselőházi Őrségbe vezénylésük előtt áthelyezték a magyar királyi honvédség valamelyik alakulatába, hogy már nevükben is magyar katonaként léphessenek be a magyar országgyűlés palotaőrei közé. Mind a három tiszt ilyen módon került az első tisztikarba. A huszárai közül egy fejvel kimagasodó 48 éves Horváth már a legénység

¹¹ *Délmagyarország*, 1913. június 5.

¹² *Délmagyarország*, 1913. június 7.

válogatásában is közreműködött, s ennek a kiképzésben és díszelgésben egyaránt nagy tapasztalatokkal rendelkező törzstisztnak a helyettese lett a gyalogságtól érkezett Gerő Vilmos százados. A két évvel fiatalabb Gerő azonban bakatiszt létére is olyan huszáros vehemenciával rendelkezett, amely vérbő és lobbánékony természetével párosulva nagy gondot okozott a testületen túl az egész hadseregnek. A tisztikar összeállításában egyedül döntő Tisza István házelnöknek nyilvánvalóan határozottsága nyerte el a tetszését, s nem foglalkozott olyan aggasztó jellel, mint a rendfokozatában való hosszú várakozás, amely ha nem fegyelmi problémát, akkor nehezen kezelhetőséget sejtetett.

Gerőnek nem voltak hosszú katonai szolgálata alatt különösebb fegyelmi problémái. Ki is volt ez a tiszt? Hiányosan megmaradt tiszti anyakönyvi lapjai tanúsága szerint átlagos képességű, helyét addigi beosztásaiban megfelelően ellátó katona negyedszázadon keresztül.

1867. május 3-án Győrben született, német eredetű, a Giffling nevet viselő evangélikus vallású családban. Gerőre majd csak már hivatásos tisztként, 1907-ben magyarosította vezetéknévét pécsi szolgálata alatt. Középiskolai végzettséggel 1886. szeptember 30-án állt be a hadseregbe, hogy az érettségizettek kiváltságával egyéves önkéntesi katonai szolgálatot teljesítve válhasson majd tisztté. Szülőhelyének alakulatában, a Rudolf főherceg nevét viselő cs. és k. 19. gyalogezredben végezte tartalékos tiszti tanfolyamnak számító hadkötelezettségi szolgálatát, s 1887 őszén sikeresen tette le katonai bizottság előtti tiszti vizsgáját. Székesfehérváron szerette volna folytatni elkezdett főiskolai tanulmányait, így az itteni, szintén a közös hadsereghez tartozó, ezért a magyar fülnek barátságtalan Jellačić nevet viselhető 69. gyalogezredben¹³ vették tartalékos hadnagyként nyilvántartásba 1888. január 1-jével. A fiatalember aztán valamiért ejtette civil diploma szerzésére vonatkozó tervét, mert még abban az évben hét hónapos katonai tiszti tanfolyamba kezdett, többek között bécsi fegyverismereti kurzust végezve. Ennek eredményeként lett hivatásos hadnagy, és 1889. május 1-jén elkezdhetette tényleges tiszti szolgálatát. Ügyes, több dologban jártas, jól használható katonának bizonyult, ezért századba osztott alantos tiszti beosztásból hamar kiemelték, és első székesfehérvári szolgálatának utolsó évében már az altiszti iskola parancsnokságát is ellátta addigi kiképző tevékenysége mellett.¹⁴

Az ezred III. zászlóalja a Boszniát megszálló hadsereghez tartozott, s 1894-ben Gerő hadnagyot ennek a zászlóaljnak az Avtonacban¹⁵ elhelyezett törzséhez vezényelték

¹³ A fehérváriak azzal a tudattal tértek napirendre a császári és királyi hadseregvezetés tapintatlansága felett, hogy a névadó nem a városukat 1848-ban sanyargató horvát bán, hanem annak Georg nevű öccse volt, aki Itáliában harcolva szerezte tábornoki rangját, míg bátyja a szabadságharc leverésén ügködött.

¹⁴ HM HM HIM HL AKVI 50352.

¹⁵ Ma a Bosznia-Hercegovinai Szerb Köztársasághoz tartozó Gacko község kicsiny faluja a montenegrói határ mentén.

fegyvertiszti beosztásba. Székesfehérvárra egy év múlva már főhadnagyként került vissza, s újabb feladatkörben kipróbálva képességeit nyilvántartó tiszt lett. A korszak tisztjei által utált adminisztratív készségeket igénylő munka sem fogott ki rajta, így ez lett addigi leghosszabban tartó feladata. 1898-ban a fővárosba helyezték, ahol hadtesttishti tanfolyamra, majd az egyéves önkéntes tanfolyam parancsnokának osztották be. Két év múlva Székesfehérvárra rendelték vissza, hogy először lásson el – ha csak ideiglenes jelleggel is néhány hétre – századparancsnoki beosztást. Ezt a feladatát olyan jól végezte, hogy a fővárosba visszakerülve egymás után háromszor is rábízták az itteni zászlóalj ideiglenesen parancsnok nélkül maradt századainak vezényletét. Kibontakozó pályafutását azonban valamilyen súlyos, 1901 októberétől 1902 augusztusáig tartó betegség zavarta meg. Beosztott századtisztként tért vissza a szolgálatba, s Budapesten érte áhított előléptetése a 2. osztályú századosi rendfokozatba 1903. május 1-jén. Ezzel együtt véglegesített századparancsnok lett, s egyáltalán nem volt jele összeférhetlenségének, mert éveken át ugyanannak a századnak az élén állt. Ezzel a 6. századdal hagyta el a fővárost is, amikor a II. zászlóaljat Pécsre helyezték 1906-ban, s itt lett a következő évben 1. osztályú százados.¹⁶ Pécsi szolgálata idején készült egyik fennmaradt minősítése, amelyből egy átlagos képességekkel rendelkező tiszt képe bontakozik ki. Nemcsak katonai képzettségére támaszkodott, nyelveket ismerő társasági ember volt, aki magyarul, németül tökéletesen, némileg még francia nyelven is beszélt. Hiányosságként csupán betegségre való hajlamát emelték ki, de ennek sem tulajdonított parancsnoka jelentőséget, mert századosi beosztását megfelelően látta el. 1909-ben annyi változás történt minősítésében, hogy itt már megjegyezték indulatosságát, amely alighanem összefüggött elvezényletéhez vezető új beosztásával. Ennek ellenére, ha csak általános előmeneteli rendben is, de továbbra is alkalmasnak tartották az előléptetésre.¹⁷

1909-ben az ezred székesfehérvári törzskari központjába rendelték, de csak rövid időt töltött itt, mert március 11-én a 10. század parancsnokának nevezték ki, ezért újra Boszniába kellett mennie. Alakulatának III. zászlóalja ekkor Bilekben¹⁸ állomásozott, ahol a Bosznia annexiója miatt forrongó lakosság mellett más probléma is volt. Hat évvel korábban egy rosszul vezetett menetgyakorlat a nyári hőségben 15 halálos áldozatot szedett a semmilyen árnyékot nem biztosító felforrósodott karsztvidéken sorra hőgutát kapó katonák közül. A tragédiát a sajtó „bileki halálmenet” névvel illette, ami óriási felháborodást szült, és rettegett hírt adott a távoli Hercegovinában fekvő helyőrségnek.¹⁹ Gerő is minél hamarabb igyekezett szabadulni onnan, de úgy látszik,

¹⁶ HM HIM HL AKVI 14836.

¹⁷ HM HIM HL AKVI 50352.

¹⁸ Ma Bileća, város a Bosznia-Hercegovinai Szerb Köztársaság délkeleti részén.

¹⁹ A tragédiáról részletes képes beszámolót adott a *Tolnai Világlapja*, 1903. augusztus 2.

saját előjáróiban már nem bízott, így 1910-ben kerülőúttal próbálkozott. Bilekben volt a cs. és k. 38. gyalogezred III. zászlóalja is, ide helyeztetni magát egyszerűbben ment, mint a békés Székesfehérvárra. Új parancsnokaival pedig, úgy látszik, könnyebben szót értett, mert néhány hónap múlva az ezred pótzászlóaljához vezényelték Kecskemétre, mi több 1911-ben már a pótzászlóaljkeret parancsnoka lett. Ez már törzstiszti beosztás volt, századosként csak ideiglenes jelleggel vagy megbízottként lehetett betölteni. Gerő két éven át töltötte be ezt a kiemelkedő beosztást, azonban az őrnagyi előléptetés elmaradt, a tisztisematizmus a Képviselőházi Őrségbe való jelentkezéséig ideiglenesnek jelezte parancsnokságát.²⁰ Mindez arra utal, hogy Gerő figyelemre méltó képességek birtokában volt, könnyen bizalmat keltett maga iránt, amelyet azonban ekkor már nem volt képes tartósan megtartani. Ennek hátterében a minősítésében csak finoman jelzett indulatossága lehetett, amely kiélezett helyzetben akár kezelhetetlenné is válhatott, erről azonban 1913-ig hallgatnak iratai.

Gerő határozottsága így meggyőzte Tiszát, aki ideális parancsnokhelyettest látott benne, s intézkedett áthelyezéséről a budapesti 1. honvéd gyalogezred állományába. Itt 1913. április 1-jével vették nyilvántartásba létszámfeletti századosként, s azonnal a Képviselőházi Őrséghez irányították, ahol a már beérkezett, nagyobb részben csendőrorrmesterekből álló legénységi állomány felkészítésében vett részt. Alig két hónap múlva rántott kardot, pontosabban a már negyedszázada viselt tisztis jelvényfegyvere, az 1861 M. gyalogostiszti szablya szalonváltozatát a képviselőházi ülésteremben öt becsületében sérteni vélt honatyára. Az affér rekonstruálását az alábbiakban lehet összefoglalni.

A házelnök elleni merénylet évfordulóján különösen feszült volt a hangulat, amit a kormány ellenzéki sajtó által beharangozott lemondásának híre csak növelt. A lapok nyíltan latolgatták az összecsapás lehetőségeit.

„A pörnek a hatása megérlelte az ellenzékben azt az elhatározást, hogy bent a parlamentben kell fölvenni a küzdelmet a kormánypárttal. A képviselőház holnapi ülése tehát rendkívül izgalmas lesz. Az ellenzék tömött sorokban vonul föl a parlament holnapi ülésére. Hogy milyen taktikával harcol az ellenzék, hogy vitába akar-e szállni, vagy tumultuózus jeleneteket rögtönöz, ezt most még nem tudni. A szemben álló felek hangulatából, elkeseredéséből és a szocialisták megjelenéséből azonban máris következtetni lehet rá, hogy holnap összeütközik a két tábor, rendkívül heves lesz az indulatok csatája és a parlamenti őrségnek talán ezúttal lesz először alkalma Tisza István utasításai szerint eljárni.”²¹

²⁰ Schematismus für das Kaiserliche und Königliche Heer und für die Kaiserliche und Königliche Kriegsmarine für 1913, 576.

²¹ *Délmagyarország*, 1913. június 4.

Valóban így történt, Tisza a korrupciós ügybe keveredett miniszterelnököt gúnyoló, szidalmazó ellenzékiek elvadult ordibálása közepette képtelen volt megnyitni az ülést, így a rend helyreállításáig felfüggesztve azt a kormánypárt kivonulását követően az ülésterembe rendelte a Képviselőházi Őrséget. Gerő százados közvetlenül vezényelte a rendbontók vezéreiként megjelöltek eltávolítását, a benn maradt képviselők Őrséget becsmélró hangzavarában. Héderváry Lehel gödöllői képviselő szavait magára véve kardot rántott, s a katonai becsület védelmének előírását alaposan túlértelmezve kardlappal háromszor is odacsapott. Az ütésektől a függetlenségiak köztiszteletben álló képviselője a padok közé esett, társai vitték ki a teremből. A Képviselőházi Őrség parancsnoka, az időközben alezredesi előléptetést kapott Horváth Péter tökéletesen érezte, hogy nem lehet a húrt tovább feszíteni, ezért maga váltotta fel a kivezetések közvetlen vezénylésében az idegességében magán kívül ordítózó helyettesét, kiküldve őt a folyosón tartalékban várakozó állományhoz. Az ülésről kizárt képviselőket a legnagyobb határozottság mellett is udvariasan kivezettetve percekben belül kivonta palotaőreit az indulatoktól forrongó ülésteremből, ahonnan a kormánypárt bevonulására az ellenzékiek testületileg távoztak, erősen szidalmazva Tiszát.²²

Az esetet jogos fegyverhasználatnak minősítette a később megejtett hadbíróági eljárás, amit megelőgezett Tisza képviselőházi illetén bejelentése.

„Jelentem a t. háznak, hogy amint az őrpáncsnok nekem jelentette, a kizárt képviselők eltávolítása közben egy oly incidens fordult elő, amely az őrség egyik, tisztí rangot viselő tagjának fegyverhasználatát tette szükségessé. (Élénk helyeslés és felkiáltások: Jól tette!)

Mivel itt katonai fegyelem, katonai törvények és felelősség alatt álló csapatról van szó, természetes, hogy az illetőnek viselkedése szabályszerű megvizsgálás tárgyát fogja az illetékes hatóság előtt képezni. Egyúttal azonban, mert a fegyver használata a ház egyik tagjával szemben történt, javaslom a t. háznak, (Halljuk! Halljuk!) hogy ez az ügy a mentelmi bizottsághoz is utasíttassék azzal, hogy az esetet a mentelmi jog szempontjából vizsgálja meg. (Élénk helyeslés.)

Méltóztatnak hozzájárulni? (Igen!)

Ily értelemben mondom ki a határozatot.”²³

A képviselők ezek után ugyan visszafogták a palotaőrök verbális sértegetését a helyszínen, de megvetésüket továbbra is kifejezték. A „brutális inzultus a katonai lovagias

²² Az esemény rekonstruálása a *Képviselőházi napló* és a sajtóban megjelent hitelességre törekvő tudósítások és szemtanúi beszámolók alapján történt. Némileg más eredményre jutott kizárólag a *Képviselőházi napló*ra támaszkodva TÓTH 2023: 63.

²³ *Az 1910. évi június hó 21-ére hirdetett országgyűlés nyomtatványai. Képviselőház. Napló. XIX. 1913: 66.*

felfogásnak jegyében folyt le és azért tartom szükségesnek hangsúlyozni, hogy ennek a katonai lovagiassághoz semmi köze nem volt. Egész nyíltan kimondom, hogy közönséges gyáva merénylet volt.” Az ellenzéki sajtó pedig politikai hangulat-keltésbe kezdett, amelynek során válogatott sértésekkel alázták meg a Képviselőházi Őrség tagjait.

„Hibát követett el az ellenzék abban, hogy nem kifogásolta a parlamenti őrségnek katonai jelleggel való felruházását. Ezek nem katonák. Katona az, aki életét kockára teszi, aki fegyveres erővel szemben bizonyítja be bátorságát, de akik lőnek, anélkül, hogy visszalöhetnének reájuk, azok enyhén szólva közönséges ingyenélők, felemelt zsoldért kaszaboló, díszes uniformisba bújtatott pecérlegények, vezetőik pedig a fősintérek. Láttam csendőröket és rendőröket, amint bevonultak a parlamentbe. De ezeknek arcán a fájdalom vonása ült. A palotaőrök szemében azonban a gonoszság tüze lobog. Nero jut eszembe, amint délelőtt kaszaboltat, este pedig családi zeneestélyt rendez. A társadalomnak kell jóvátennie az ellenzék mulasztását. Ki kell közösiteni ezeket az embereket. A felemelt zsoldért dolgozó hóhérokat! Azaz ne is nevezzük őket hóhéroknak. A hóhér hasznos szolgálatot tesz az országnak, a sintér is köztisztasági tevékenységet fejt ki. Valami új elnevezést kellene adni ezeknek a pribékeknek, ezeknek a paprikajancsiknak.”

Zárásként megjelöli a cikk a politikai célt:

„Meg kell menteni az országot attól a veszedelemtől, hogy ez az örült ember jusson miniszterelnöki székbe! Meg kell menteni a főváros népét, a haladás, a fejlődés, a kereskedelem, az ipar érdekében, hogy a délelőtt kaszaboltató, este zenét hallgató Nero a nyakunkba ne üljön. Erre irányul minden igyekezetünk és talán lesz rá elég erőnk, hogy ezt a merényletet megakadályozzuk.”²⁴

Sándor Pál már egyenesen fogalmazva fejt ki az ellenzék véleményét, „hogy a palotaőrséget nem lehet mai alakjában, katonai fegyelem alatt fentartani, mert ez a polgárságnak katonai fennhatóság alá való helyezését jelenti”. A *Pesti Napló*ban meg is nevezi a felelőst. „A tegnapi napon megsemmisült a képviselői immunitás, a katonaság lett úrrá a szuverén képviselőház felett. Tisza teremtette ezt a helyzetet, Ő is felelős érte.”

Gerőt elképesztően blőd „szemtanú megszólaltatással” vérszomjas bosszúállónak igyekeztek beállítani.

²⁴ *Pesti Napló*, 1913. június 7. Vázsonyi Vilmos cikkében különben nem mellékesen a maga személye ellen célzott bosszúállást képzelt a támadás igazi okának, amelybe Héderváry csak véletlenül keveredett bele.

„Mikor a palotaőrök bevonultak, feltűnt nekem Gerő viselkedése, kit különös figyelemmel kísértem emiatt, s rám az első pillanatban azt a benyomást tette, hogy valamire készül. Szemeivel az ellenzéki képviselők között kutatott, mintha keresne valakit és mikor Hédervári Lehel képviselőt megpillantotta, a legnagyobb vadsággal rontott rá és vagdalni kezdte. A »pfuj« szót kiáltották közelebb lévő képviselők is, de ő szemmel láthatólag Hédervári Lehelre pályázott. Nem tartom lehetetlennek, hogy a kapitányt személyes boszúvágy vezérelte és ezt a szolgálat leple alatt vélte legkönnyebben kielégíteni. Az egész eset olyan volt, mint mikor valaki legelkeseredettebb ellenségét védtelen helyzetben megpillantja és levágja.”²⁵

Már a hadbírószági vizsgálat megkezdésének a hírére megelőlegezték az elmarasztaló ítéletet. Gerő védekezését arra alapozta, hogy a katonai büntető törvénykönyv rendelkezése szerint a becsület ellen intézett támadás esetében a tiszt fegyveres önvédelemre jogosult. Annak 114. §-a ezt így fejt ki:

„Ide tartozik az is, ha tisztok, vagy tisztji jelleggel felruházott katonai személyek, akiknek becsülete egy, vagy több más személy jelenlétében jogtalanul megtámadtatik, azon célból, hogy az ily sértések folytatását megakadályozzák, az őket megillető fegyvert azonnal használják. Ha ezen cél másként nem volt elérhető és a fegyver használatában az elkerülhetetlen szükségesség határára nem lépett, akkor, az ily tett büntethetősége elenyészik.”

Ennek ellenére a *Pesti Napló* kinyilvánította, hogy „Gerő Vilmos elítélése bizonyosra vehető, mert eljárására a katonai büntető kódexben nincs mentség”. A szolgálati szabályzat rendelkezéseit előcitoló civilek valóban másként látták a dolgot arra hivatkozva, hogy Gerő szolgálatban, mégpedig karhatalmi és őrszolgálatban állott. Ilyenkor reá nem a tiszt egyéni becsület védelmére vonatkozó katonai jogszabályok, hanem a szolgálati szabályzat karhatalmi részének 72. § 516/b. és 517. pontja, továbbá az őrszolgálatra vonatkozó 77. § 577. pontja és az elfogatásokról szóló 43. § 326., utolsó bekezdése vonatkozik. A karhatalmi 72. § 516/b. pontja azt mondja: fegyveres erőszak akkor alkalmazandó, ha valamely csapat tettelesen „bántalmaztatik vagy fegyverrel megtámadtatik”. Ugyanezen szakasz 517. pontja nyugalomra inti a csapatok vezetőit, mert így szól:

„Egyes kihívások folytán, valamint a felizgatott tömegnek kiabálása és fütyülése folytán, mely a zavargásoktól rendszerint elmaradhatatlan, nem szabad mindjárt a fegyvert használni, addig, míg ily ellenséges nyilvánulások a csapatra nézve veszedelmes következményeket nem szülnék.”

²⁵ *Pesti Napló*, 1913. június 6. Dr. Kovásznai Gábor Háromszék vármegyei törvényhatósági bizottsági tag, földbirtokos nyilatkozata.

A szolgálati szabályzat 77. § 577. pontja ugyan engedélyezi az őrszolgálatban lévőknek, hogy „fegyverét használja az ellen, aki őt erőszakosan megsérti, vagy támadás által veszélyesen fenyegeti; vagy aki őt gorombán és előre bocsátott figyelmeztetés dacára is tovább sértegeti”. Azonban ezt csak akkor engedi meg fejtegetésük szerint, ha a 43. § 326. pontja keresztül nem vihető, azaz ha az őrségek és az örök polgári egyénekek szemben elfogatási jogukat nem gyakorolhatják: „ha ezen egyéneket büntetteknek vagy súlyos vétségen érik”; vagy „ha ügyeleti tiszteteknek, járőröknek, őrségeknek és öröknek ezek hatáskörébe eső utasításaiknak nem engedelmeskednek, valamint ha ezen közegeket szidalmaznak, vagy bántalmaznak”. Meg is állapították ezek után a konklúziót, miszerint „még sok ok hiányzott a jogos kardhasználathoz”.

Miközben a lapok szinte naponta foglalkoztak az országházi skandalummal, Gerő véleménye kezdetben csak egyszer jelent meg, nagyon visszafogottan.

„Sajnálom, de katona vagyok és a képviselőházi affér érdeméről nem nyilatkozhatom. Az egész ügyet helytelenül fogták fel a hírlapok. Meghurcoltak és sok olyasmit írtak rólam, ami ellenkezik húsz éves feddhetetlen katonai multammal. Tudomásom van mindama nyilatkozatokról, a melyeket Vázsonyi Vilmos és mások tettek rólam és az ügyről. Nem olvastam ugyan a nyilatkozatokat, de elmondták nekem a tartalmát. A dolgot, ismétlem, nem úgy írták meg, ahogy történt. Nyugodtan nézek a vizsgálat elé, mert tudom, hogy a vizsgálat során ki fog derülni az igazság. Egyébként rendkívül sokan kerestek fel gratulációkkal személyesen és táviratokban s mindannyian elismerik, hogy jól és helyesen jártam el, a hogy katonához illik. Ez is megnyugtatólag hat rám és így tiszta lelkiismerettel nézek a vizsgálat elé.”²⁶

A sajtóhírek azért nem hagyták hidegen, és a visszafogottsága hamar odalett, amikor pletykákat is terjeszteni kezdtek. Egy másik országgyűlési képviselő, Polónyi Dezső nyilatkozatát a *Pesti Napló* úgy hozta le, hogy „Gerő százados néhány év előtt civilben járt, pezsgőügynök volt és mint a George Quoulet cég képviselője, őt is fölkereste, sőt az utcán is megszólította és kínálta áruját”.

A tiszti becsületére kényes százados ettől úgy megvadult, hogy párbajozni akart a képviselővel, aki viszont elzárkózott ettől. Két tisztársával provokáltatta Polónyi Dezsőt, aki képviselőtársait kérte fel segítőknek. A megbízottak az Országos Kaszinóban találkoztak, ahol Polónyi segédei előadták, hogy Gerő százados

„mintegy három-négy évvel ezelőtt egy Ábrányi Matild nevű nővel együtt tényleg megjelent az irodájában s arra hivatkozva, hogy még Székesfehérvárról, uhlánus-önkéntes korából ismerte

²⁶ *Délmagyarország*, 1913. június 7.

a képviselőt, arra igyekezett őt rábírní, hogy a George Gautet francia pezsgőgyáros cég pezsgőjét rendelje s azt képviselőtársainak is ajánlja. Pár nap múlva a Muzeum-köruton találkozott vele s ott az utcán ismét erre kapacitálta őt. A segítédek ezt a ténytet konstatálták, kijelentve, hogy a pezsgőügynökség tisztességes foglalkozás és abban, hogy valaki pezsgőügynök, semmi megalázót és megbecstelenítőt nem látnak és ezért semmi szükségét nem látják fennforogni annak, hogy – sértés hiányában – lovagias elégtételt adjon Gerő századosnak.”

Gerő segítédei azonban a magyarázattal nem érték be, és kölcsönös sértések után a párbajkihívások egész sora keletkezett.²⁷ Az esetet a sajtó heteken át csócsáltá, ami további botrányokat váltott ki. Széles körben terjedt, hogy az a tiszt, aki a Képviselőházi Őrség tagjaként arra vállalkozott, hogy utasításra magyar országgyűlési képviselőkkel szemben tettlegességet kövessen el, „nem tekinthető úriembernek, nem sérthet, nem adhat és nem kaphat elégtételt”.²⁸ Ez viszont további sérelmeket okozva a párbajprovokálások és -visszautasítások olyan végtelen láncolatát indította el, amely egészen a világháború kitéréséig visszatérő témát adott az erre fogékony sajtóorgánumoknak és úri közönségüknek.

Gerővel ekkor már kevésbé foglalkoztak, akinek némi elégtételt nyújthatott egy felmentését követően megjelent vezércikk, amely korrekt helyzetértékelésével talán a legjobban foglalta össze a százados elleni sajtóhadjárat lényegét.

„A honvéd hadbíróóság fölmentette Gerő Vilmos századost, az ítélet így jogerős. Ebből kétségtelenül kiderül, hogy a százados a katonai szabályok szerint jogosan használta fegyvereit azon az emlékezetes képviselőházi ülésen. Az ellenzéki lapok fölhasználják ezt az alkalmat arra, hogy vadul támadják a fölmentett századost [...] Mi magyarázza meg ezeket a támadásokat? Egy furcsa spekuláció. Ők arra spekulálnak, hogy a katonai befolyásos körökben Gerő százados személyét »kényelmetlenné« teszik. Úgy gondolkoznak: a hadsereg végre is megunja, hogy Gerő százados személyében az egész hadsereget bántsák. Haragjuk azután a kormány és a többség ellen fordul, mint akinek ezt a kellemetlenséget köszönhetik, amiért egy katonailag szervezett parlamenti őrséggel ezt a kellemetlenséget lehetővé tette. A számításuk az, hogy a hadsereget valami kész ellentétbe hozzák a kormánnyal és a parlamenti többséggel [...] Mi nem habozunk kijelenteni, hogy a honvédbíróóság jogerős ítéletével végleg el van döntve az a kérdés, hogy Gerő százados a katonai szabályok szerint helyesen járt-e el, de igenis nyitva maradt az a kérdés: helyes-e, hogy a parlamentben, a képviselőház tanácskozó termében katonailag szervezett, katonai szabályok szerint

²⁷ *Délmagyarország*, 1913. június 13. A Gerővel kapcsolatos képtelenségek terjedésére jellemző, hogy még ez a viszonylag elfogulatlan lap is teret adott légből kapott állításoknak: Gerő ugyanis sohasem volt ulánus.

²⁸ POLLMANN 1997: 72.

működő őrség teljesítsen szolgálatot? Ha az ellenék ezen a téren veszi föl a vitát, úgy a sikeres vitatkozásnak hálás kilátásai nyílnak meg előtte. De nem veszi föl, ő csak handabandázik, intrikál és idegen segítségére spekulál. Miért? Mert teljesen tisztában van vele, hogy a katonailag szervezett parlamenti őrség megteremtése kivételes okoknak, kivételes helyzeteknek eszköze és eredménye volt, és ha megkezdik a vitát a parlamenti őrség felett, lehetetlen elkerülni a vitát az előzmények és okok felett. Ettől a vitától azonban félnek, ők nagyon jól tudják, hogy a parlamenti őrségre egy tervszerű állandó, csökönnyös parlamenti anarchia leküzdése végett volt szükség, ők már most úgy szeretnék megoldani a kérdést, hogy a parlamenti őrség tűnjön el, de maradjon meg a parlamenti anarchia.”²⁹

A Gerő párbajképessége körüli vita kiváltotta párbajhisztéria azonban tovább gyűrűzve 1913 őszére már magát a tisztikart is szembeállította az Országos Kaszinóval. Ezt már a hadseregvezetés is megsokallta. A Képviselőházi Őrség fegyelmi ügyekben illetékes felettes hatósága, Tersztyánszky Károly lovassági tábornok, budapesti hadtestparancsnok egyenesen úgy vélte, hogy „a parlamenti őrség rendeltetése összeegyeztethetetlen a tisztí jellemmel”. Meglepő kijelentését azzal tetézte, hogy a közös hadsereg tisztjei örülnek, hogy oda közvetlenül csak a honvédségtől kerülhetnek, „a honvédségbeliek pedig egyáltalán nincsenek ettől a körülménytől elragadtatva”.³⁰ A kedélyek lecsillapítására Gerőt 1914 tavaszán visszavezényelték a honvédség állományába, de előmenetelét nem hátráltatta a botrány. A Képviselőházi Őrség parancsnoka által készített minősítésébe bekerült, hogy „heves vérmérsékletű lobbánékony természetű, mely – tekintettel jelenlegi kényes alkalmazását – őt az események nyugodt megítélésében befolyásolja”. Külön megjegyzésrovatban emelték ki, hogy „nem rendelkezik mindig a kellő nyugodtsággal”, de előléptetésre való alkalmasságát fenntartották „minősültsége rangsorban” megjegyzéssel.³¹ Május 1-jén rég várt előléptetését is megkapta, hogy az 1. honvéd gyalogezred I. zászlóaljának parancsnokaként vonulhasson el a harctérre. Virtusára jellemzően maga vezette katonái rohamát, így az első nagy összecsapásban hősi halálával állította helyre mindenki előtt heveskedésével okozott képviselőházi skandalumban kikezdett katonai becsületét. Posztumusz kitüntetését, a hadidíszítményes Lipót-rend lovagkeresztjét kardokkal

²⁹ *Délmagyarország*, 1913. augusztus 12.

³⁰ A történeteket részletesen bemutatja annak politikai vetületével együtt POLLMANN 1997: 71–86. Tersztyánszky különben maga is párbajra kényszerült a Gerő kihívását elutasító Szmracsányi György képviselővel.

³¹ HM HIM KI AKVI 50352. A minősítést jóváhagyó honvéd-kerületparancsnok saját kezűleg vezette az iratra, hogy hiányosságairól értesítette a századost.

„az ellenség előtt tanúsított vitéz és eredményteljes magatartása” elismeréséül kapta – két évvel halála után.³²

Elestéről több kósza hír is terjedt a sajtóban, a leghitelesebb változat egy szemtanú közlését adta közre.

„Augusztus 29-én este Rohatinnál, Tarnopol közelében, századunk megtámadta az oroszokat és győzelmesen nyomultunk előre. A század élén Gerő Vilmos állt és harsány hangon vezényelte a tüzelést. Előnyomulás közben sokan megsebesültünk és hátra maradtunk. Közvetlen mellettem könnyebben megsebesült egy zsidó fiú, a kezefejét súrolta egy golyó. Természetesen ő is, mint a többiek, hátrahúzódott és a kötözőhely felé sietett. Gerő Vilmosnak feltűnt, hogy a sebesült, milyen frissen és sietve megy a kötözőhely felé; hamar megfordult és utána sietett. Meg akart győződni róla, hogy valóban megsebesült vagy pedig csak egy kis horzsolás miatt akarja kivonni magát a küzdelemből. Abban a pillanatban, mikor az őrnagy úr beérte a zsidófiút és a sebet megnézte, egy srapnel csapott le és a szétrobbanó töltés egyik szilánkja halálosan megsebesítette az őrnagy urat. A szilánk a hátán hatolt be és a mellén jött ki úgy, hogy egy pillanat alatt végzett vele. Egyet hördült és a következő pillanatban holtan terült el a földön. Hamar felkaptuk az őrnagy úr holttestét és sietve a kötözőhelyre vittük, ahol az orvos konstatalta a beállott halált. A csata este fél nyolcig tartott. Az oroszok visszavonultak, és a század lepihent. Este nyolc órakor a mezőn megásták a sirt, a század a sírhoz vonult és csöndben eltemette a halottat. Ebben az ütközetben csak egy halottunk volt, az őrnagy úr. Nagyon jó katona volt Gerő őrnagy úr. Szigorú volt, de igazságos ember, őszintén sajnáltuk őt.”³³

³² *Rendeleti Közlöny*, 1917. február 24.

³³ *Magyarország*, 1914. szeptember 15.

Felhasznált források és irodalom

HM HIMKIAKVI: Honvédelmi Minisztérium Hadtörténeti Intézet és Múzeum Központi Irattár.
Tiszti anyakönyvi iratok.

MNL SzSzBML: Szabolcs-Szatmár-Bereg Megyei Levéltár XIII. 9. Krasznay család iratai.

Az 1910. évi június hó 21-ére hirdetett országgyűlés nyomtatványai. Képviselőház. Napló. XIX. (1913).
Budapest: Athenaeum.

FRÓNA Imre – KEDVES Gyula (2023): *Az Országgyűlési Őrség*. Budapest: Országház.

KUJBUSNÉ MECSEI Éva – TAKÁCS Péter szerk. (2010): *Krasznay Péter naplójegyzetei 1861–1916*.
Nyíregyháza: Szabolcs-Szatmár-Bereg Megyei Levéltár.

POLLMANN Ferenc (1997): A kaszinó-affér, honatyák kontra tisztikar. Adalék a hadsereg és a politika viszonyához Magyarországon az első világháború előestéjén. *Limes*, 10(3), 71–86.

SZÉCHENYI István (1982): *Napló*. Vál., szerk., a fordítást ellenőrizte, a jegyzeteket és a szerkesztői utószót írta Oltványi Ambrus. Az előszó Sötér István munkája. Ford. Jékely Zoltán, Györffy Miklós. Budapest–Békéscsaba: Gondolat–Dürer.

TÓTH László (2023): *Karhatalom az Országgyűlésben*. Budapest: Ludovika.

URBÁN Aladár (1973): *A nemzetőrség és a honvédség szervezése 1848 nyarán*. Budapest: Akadémiai.

Délmagyarország 1913. évf.

Magyarország 1914. évf.

Népszava 1913. évf.

Pesti Napló 1913. évf.

Rendeleti Közlöny a Magyar Királyi Honvédség Számára, 1917.

Tolnai Világlapja 1903. évf.



Kenyeres István

Pénz a háborúra – A Német-római Birodalom rendjeinek töröksegélyei a 16–18. században

Bevezetés

Már az ókortól kezdve tudott volt, hogy háborút viselni költséges vállalkozás, nem véletlen, hogy többek között már Cicero is használta a „háború éltető ereje a pénz” (*pecunia nervus belli*) latin mondást, amely aforizma a 16. századtól egyre általánosabbá vált az európai államokban.¹ A mohácsi csata időszakában a magyar elit számára is ismert volt az Oszmán Birodalom anyagi, emberekben, hadfelszerelésben és pénzben mutatkozó erőfölénye, amely a mohácsi csatában is kiütközött.² Szulejmán birodalmának erejével ugyanis legfeljebb két európai nagyhatalom, a Habsburgok uralta, a Német-római Birodalmat, Spanyolországot, valamint az újvilági gyarmatokat magában foglaló birodalom, illetve tőle kissé elmaradva a francia királyság lehetett volna képes felvenni a versenyt.³ Ugyan a Habsburgok és a Valois-k egymással küzdöttek, a Habsburg Monarchia adottságai még így is lehetővé tették a sikeres török elleni védelem anyagi alapjainak megteremtését.⁴

Azzal, hogy Szulejmán Mohácsnál túlnyerte magát, és II. Lajos halálával sikerült a Habsburgokat a magyar és a cseh trónra „juttatnia”, egy folyamatosan gyengülő, erőforrásait felélő magyar középhatalom helyett a korszak másik szuperhatalmával kellett szembenéznie mégpedig a Mediterráneumtól a magyar végvidékig.⁵ A magyar hadszíntéren folyó küzdelem egyúttal a két szuperhatalom anyagi forrásainak összecsapását is jelentette. A magyar elit meghatározó része nem véletlenül tette le a voksát

¹ STOLLEIS 1983: 63–67; 1992: 21.

² Újabbán összefoglalóan lásd KENYERES 2022b: 237–276.

³ KENYERES 2021: 761–782.

⁴ KENYERES 2022a: 138–164; KENYERES–PÁLFFY 2022: 104–123.

⁵ ÁGOSTON 2022: 159–160, 272–296.

a Habsburgok mellett, ők nemcsak saját országaik erőforrásaira, hanem a császári cím révén a Német-római Birodalom erőforrásaira is támaszkodhattak.

A töröksegély

A magyar trónon ülő Habsburg-uralkodóknak az oszmánok elleni küzdelem finanszírozásához rendkívül sok pénzre volt szükségük. A végvárrendszer fenntartása ugyanis békeidőben is közel évi 2 millió rajnai Ft (rFt) költséget jelentett, emellett a várépítkezések, a hadfelszerelés is tekintélyes összegekre rúgott (évi félmillió forintra), valamint a közös uralkodói udvart is fenn kellett tartani, ami további félmillió Ft kiadást jelentett.⁶ Évente tehát legalább 3 millió rFt-ra volt szükség az összetett államalakulat működtetéséhez, azonban a Habsburgoknak a 16. század második felében összesen jó, ha évi 2,5 millió rFt bevételük volt, tehát ha minden jól alakult, akkor is évi fél milliós deficittel kellett megküzdeniük.⁷ Rendelkezésükre állt azonban egy rendkívül fontos, viszonylag rendszeresnek tekinthető forrás: a német-római birodalmi rendek által a császárnak megszavazott törökellenes hadisegély, azaz a *Türkenhilfe*.⁸ Mint a neve is mutatja, a töröksegély a birodalmi rendek által megszavazott olyan adó volt, amelyet a császárok, azaz a korszakban szinte végig a Habsburgok, csak és kizárólag a török elleni védekezésre használhattak fel.

A Német-római Birodalom ugyan hiába volt papíron a legnagyobb kiterjedésű Európában, nem volt olyan szervezett, részben vagy egészben központosított dinasztikus állam, mint a francia, az angol vagy éppen a magyar királyság, amelyekben az uralkodók az éves hadiadó mellett további jövedelmek felett rendelkeztek, és centralizált igazgatással ezeket hatékonyan be is tudták hajtani. A császár hatalma ugyanis erősen korlátozott volt a birodalomban már a harmincéves háború (1618–1648) előtt is, ezt követően pedig végképp névlegessé vált. Így például nem volt központi pénzügyi apparátusa, nem csak ő veretett pénzt és nem voltak helyi közigazgatási-pénzügyi képviselői sem. Korszakunkban mindössze két területre terjedt ki a császár hatalma: a rendek közötti, illetve a birodalmi alattvalók fellebbviteli jogügyeinek vitelére (erre voltak a birodalmi kamarai bíróságok), valamint a birodalom területének védelmére. A rendek korábban csak és kizárólag ez utóbbira voltak kötelezve, előbb hadfelvonulással, később pénzzel.

⁶ PÁLFY 2001: 190–197. Az udvar költségeire lásd RAUSCHER 2008: 405–441.

⁷ KENYERES 2007: 85–87.

⁸ A töröksegélynek jelentős nemzetközi irodalma van, az alábbiakban csak a legfontosabbakat idézzük: SCHULZE 1978a, 1978b; LANZINNER 1993: 449–510; RAUSCHER 2003, 2004: 313–334, 2010: 433–485.

A töröksegély bevezetésével a rendek elfogadták azt, hogy a birodalom területét közvetlenül nem érintő katonai védekezést is támogatják – saját jól felfogott érdekükben. A törökök 1529., majd 1532. évi hadjárata ugyanis rádöbbenette a birodalmi rendeket a veszély valós nagyságrendjére, a birodalomhoz tartozó osztrák főhercegség területei közvetlenül fenyegetetté váltak, és úgy vélték, a Magyar Királyság területére kifizetett török elleni védekezést szolgáló összegekkel saját területüket is védik. Egyébként egy idő után, éppen az előbbieik okán, az is felmerült bennük, hogy a Magyar Királyságot szintén csatolják a birodalom területéhez, ebben azonban csatlakozniuk kellett, sem a magyar rendek, sem Habsburg-uralkodóik nem voltak partnerek ebben.⁹

A *Gemeiner Pfennig* kudarca

A birodalmi segélyt megelőzően 1495-től már volt példa birodalmi közös adóra, ez volt a *Gemeiner Pfennig* (általános pénzádó), amelyet a rendek először I. Miksa Franciaország elleni háborúira szavaztak meg, illetve a kivetett adó a birodalmi kamarai bíróságok működtetését is szolgálta. A *Gemeiner Pfennig* a fej- és vagyonszádó kombinációja volt, behajtása elvileg a helyi földesurak és városok dolga volt. Az adó beszedése teljes kudarcba fulladt, a császárnak helyi adószedési, felügyeleti és ellenőrzési jog és lehetőség hiányában nem volt semmi ráhatása az adószedésre, a főurak nem tudták vagy akarták mások jobbágyság után beszedni az adót, a városok és az egyháziak pedig megtagadták annak befizetését. A kudarc ellenére még az 1540-es években is szavaztak meg *Gemeiner Pfenniget* a birodalmi rendek, ezúttal már a török elleni küzdelem finanszírozására.¹⁰

A töröksegély számítási alapja

1521-ben a wormszi birodalmi gyűlés új adónemet, katonai segélyt szavazott meg a császárnak, ez lett a későbbiekben a töröksegély alapja. Az új adó a *Römermonat*, azaz a „római hónap” volt, és V. Károly császár római koronázási kíséretére szavazták meg, a későbbiekben pedig a birodalmat veszélyeztető esetekben. Ekkor egy 4000 lovasból és 20 ezer gyalogosból álló katonai kontingens egy havi fizetését állapították meg: a lovasoknak 12 rFt, a gyalogosoknak 4 rFt havi zsoldot határoztak meg,

⁹ PÁLFFY 2007: 328–329; SCHULZE 1978b: 69–70.

¹⁰ SCHMID 1989; RAUSCHER 2003: 51–55, 62–63; 2004: 82–92.

így egy római hónap a fenti létszám alapján 128 ezer rFt-ot tett ki.¹¹ Egy *Römerzug*, azaz római „hadjárat” – amely alatt nem kell feltétlenül katonai akciót értenünk, éppen ezért a hadfelvonulás kifejezés volna célszerű – hat római hónapot tett ki.

A 16–17. században a német-római birodalmi rendek által megszavazott török-segély (*Türkenhilfe*) alapja mint a birodalom védelmét szolgáló hadisegély a római hónap lett mint elvi adóegység. Az adót nem a császár hivatalnokai szedték be, hanem befizetése a német-római rendek által már a huszita háborúkban (1419–1436) felállított, majd 1521-ben Wormsban „véglegesített” birodalmi matrikula (*Reichsmatrikel*) alapján történt, amelyben feltüntették, hogy kinek mennyi lovas vagy gyalogos katonát kellene kiállítania, illetve ennek költségeit befizetnie. Ezt a matrikulát a birodalmi gyűléseken rendszeresen felülvizsgálták, aminek az lett a következménye, hogy a fizetendő összeg egyre kevesebb lett, 1545-ben 94 ezer rFt-ra,¹² az 1550–1560-as években 65–70 ezer, a század végére 64 ezer rFt-ra csökkentették a római hónapok értékét, és ez utóbbival számoltak lényegében a 17. században is, 1737-ben értéke már mindössze 58 280 ezer Ft volt, 1792-ben pedig 50 ezer Ft-tal számolták.¹³ A segélynek két típusa volt, az úgynevezett *eilende* és a *beharrliche Hilfe*, az előbbi lényegében gyorssegély volt, amelynek befizetését a birodalmi kerületek rövid határidőre vállalták, míg az utóbbi állandó segélyt jelentett, amelyet akár több évig is fizettek.¹⁴ A rendek ezenkívül is szavaztak meg úgynevezett rendkívüli segélyeket, illetve volt példa várépítési segélypénzek megszavazására is.¹⁵ A korszakban sor került arra is, hogy az egyes birodalmi kerületek (ebből 10 volt összesen)¹⁶ gyűléseiken is szavaztak meg önkéntesen segélyeket, főként a tizenöt éves háború idején, amelyeket a birodalmi gyűlésen megszavazott összegeken felül fizettek be.¹⁷

A birodalmi fillérmester

A töröksegély beszedéséért és Bécsbe vagy a magyarországi hadszíntérre juttatásáért a birodalmi fillérmesterek feleltek. Ez a poszt hivatalosan 1542/1543-ban tűnt fel először, ekkor Walter von Habsberg töltötte be a posztot.¹⁸ 1557-től a birodalmi rendek

¹¹ RAUSCHER 2004: 93–94.

¹² RAUSCHER 2004: 95.

¹³ SCHULZE 1978a: 178; 1978b: 79. 25. jegyz.; BORN 1980: 218–220; HÄRTER 1992: 252. 294. jegyz.

¹⁴ RAUSCHER 2003: 51; KRUPPE 2012: 26.

¹⁵ SCHULZE 1978b: 191–202.

¹⁶ DOTZAUER 1998: 33–64.

¹⁷ KENYERES 2018: 471–472.

¹⁸ RAUSCHER 2019: 342.

felügyelete alatt két fillérmester is működött, mégpedig a birodalom nyugati és keleti részeiben: az előbbiben az úgynevezett dél-német (eredeti megfogalmazásban felső-német), míg az utóbbiban az úgynevezett szász (felső-szász) fillérmester (*Oberdeutscher*, illetve *Obersächsischer Reichspfennigmeister*) Lipcse központtal. Az előbbi, a dél-német fizetőmester általában Augsburg központtal működött, és 1566-tól uralkodói függésbe került. Belőle lett „a” birodalmi fillérmester, míg a szász területeken továbbra is rendi függésben működött tovább a szász fillérmester. A fillérmesterek posztját kivétel nélkül kereskedő-bankárok vagy e területen jártas személyek töltötték be a korszakban.¹⁹

A dél-német területek birodalmi töröksegélyének beszedését felügyelő fillérmester pozícióját az 1550-es évektől az augsburgi, igen befolyásos Ilsung család szerezte meg. Először Georg Ilsung töltötte be ezt a posztot, 1553-tól lett fillérmester, majd 1566-tól császári kinevezéssel is övé colt a hivatal haláláig, 1580-ig. Kapcsolatai révén számos hitelt tudott felhajtani, és maga is jelentős összegeket kölcsönzött a császárnak. Georg Ilsung halálát követően hivatalát 1580–1583 között fia, Maximilan Ilsung, végül 1583 és 1589 között Georg unokaöccse, Johann Achilles Ilsung töltötte be. Ők már nem voltak annyira sikeresek a hivatal élén, az elvárt hiteleket sem tudták kellő mértékben megszervezni.²⁰

1589-ben ezért az uralkodó némileg váratlanul, de nem előzmények nélkül egy tiroli származású, eredetileg katolikus, majd később protestánsná lett, lényegében vagyontalan volt Fugger-alkalmazottat, Ferdinánd tiroli főherceg tanácsosát, a korábban inkább diplomáciai tevékenységéről ismert Zacharias Geizkoflert nevezte ki.²¹ Geizkoflernek voltak nagy hatalmú támogatói, elsősorban Marx Fugger, illetve Ferdinánd tiroli herceg és a szintén tiroli származású Hans Trautson főudvarmester.²² Annak ellenére, hogy Geizkofler Fugger-támogatással került a hivatalba, igen talpraesetten, önállóan működött, tevékenysége során a későbbiekben nem érhető tetten az, hogy a Fuggerek „kézi vezérelt” embere lenne, igaz, minden fontos pénzügyi szereplővel, így természetesen a Fuggerekkel is jó viszonyt ápolt, és mint majd az alábbiakban is látható lesz, a Fuggerek sem jártak rosszul Geizkofler kinevezésével. Geizkofler 1591-ben megnősült,

¹⁹ SCHULZE 1978b: 319–328

²⁰ RAUSCHER 2004: 178–181, 185–187. Az Ilsungok szerepére lásd SCHULZE 1978b: 319–320; KALLBRUNNER 1951; BLENDINGER 1974.

²¹ Geizkofler életrajzára lásd MÜLLER 1938: 8–19; SIGELEN 2009: 1–5; KENYERES 2018: 458–461.

²² SIGELEN 2009: 117–118. Az erre vonatkozó iratokat (II. Rudolf levele Marx Fuggernek, 1588. július 20-án, miszerint javasoljon alkalmas személyt birodalmi fillérmesternek, Fugger válasza 1588. augusztus 4-én, Ferdinánd tiroli főherceg támogató irata 1588. november 3-ról stb.) lásd Staatsarchiv Ludwigsburg (= StAL) B 90 Familienarchiv Geizkofler (= B 90) Büchsel (= Bü) 267, 268. Geizkofler hivatali instrukciója 1589. január 28-án kelt. StAL B 90 Bü 267. Ismertetését lásd KENYERES 2018: 458–461.

elvette Maria Rehlingert, a befolyásos augsburgi Rehlinger család tagját. Ez a házasság még inkább beágyazta Geizkoflert az augsburgi gazdasági elitbe.²³ A birodalmi fillérmesteri pozíció mellé, nem véletlenül, 1597-ben megkapta a magyarországi főélelmesteri tisztséget is.²⁴ Ezzel Geizkofler felelt a birodalmi segélyek behajtásáért, a hitelek felvételéért, a pénz Bécsbe (vagy Prágába) juttatásáért, később a katonaság közvetlen fizetéséért és a magyarországi hadszíntérre szállításáért, majd a katonaság élelmiszerellátásáért is. 1598-ban az az évi töröksegély beszédéséért felelős fillérmesteri posztot is megkapta.²⁵ 1601-ben lemondott a magyarországi főélelmesteri tisztségről, majd 1603-ban a fillérmesteri tisztségből is saját kérésére mentették fel.²⁶ Tulajdonképpen Geizkofler tevékenysége alatt érte el csúcspontját a birodalmi fillérmester hivatala.

Geizkoflert Matthäus Welser, a neves augsburgi kereskedőcsalád tagja követte a poszton, majd 1609-től 1635-ig Stephan Schmidt von Freihofen. A kevesebb szerepet betöltő százsz fillérmester posztját 1557-től Damian von Sebottendorf töltötte be, majd az Ilsungok mintájára a Loß család tagjai szereztek meg a tisztséget: Christoph von Loß 1586 és 1609 között, őt a szintén Christoph nevű fia követte 1620-ig, majd a hivatalt testvére, Joachim von Loß töltötte be 1637-ig. Sebottendorf és a Loß család tagjai jogászok és udvari főhivatalnokok voltak, tehát nem volt érdemi bankár-kereskedői háttér mögöttük.²⁷ Az 1630-as éveket követően többször csak akkor neveztek ki fillérmestereket mind a dél-német-rajnai, mind a százsz területeken, amikor a rendek birodalmi segélyt szavaztak meg.²⁸

A megszavazott töröksegély nagyságrendje a 16. században

Már utaltunk rá, hogy a segély számítási alapja a római hónap volt. Az 1. táblázatban látható, hogy az egyes birodalmi gyűlések hány hónapnyi segélyt szavaztak meg a 16. században. 1542-ben és 1544-ben *Gemeiner Pfenniget*, míg 1548-ban és 1559-ben konkrét összeget, 500 ezer rFt-ot szavaztak meg a török elleni küzdelem költségeire.

²³ A Rehlingerekre lásd HILDEBRANDT 1996.

²⁴ Geizkofler kinevezése a tábori élelmezési hivatalra és egyúttal magyarországi főélelmesternek 1597. március 1-jén kelt. StAL B 90 Bü 7. Datálatlan hivatali instrukciója: ÖStA Finanz- und Hofkammerarchiv (= FHKA) Vermischte Ungarische Gegentände r. Nr. 53. fol. 21r–44v. 1599 márciusában mondott le a főélelmesteri posztról, de egészen 1600-ig maradt hivatalában. KENYERES 2004: 341–342. A magyarországi főélelmesteri posztra lásd KENYERES 2002: 179–186.

²⁵ KENYERES 2018: 461–463.

²⁶ SIGELEN 2009: 3; KENYERES 2018: 457. Geizkofler 1599-től folyamatosan le akart mondani hivataláról, lásd StAL B 90 Bü 267, 273, 275.

²⁷ SCHATTKOWSKY 2001: 17–38.

²⁸ RAUSCHER 2010: 459; 2019: 343–344.

1. táblázat. *A német-római birodalmi rendek által megszavazott töröksegély (Türkenhilfe) összegei, 1530–1603*

Év	Összeg	Időszak
1530/1532	12 római hónap	1532/1533
1541	1,5 római hónap	1541
1542	<i>Gemeiner Pfennig</i>	1542
1543	6 római hónap	1543
1544/1551	<i>Gemeiner Pfennig</i>	1544 végéig
1548/1551	500 000 rFt	1548–1552
1556/1557	16 római hónap	1557/1558
1559	500 000 rFt (7 hónap)	1560–1562
1566	24 római hónap	1566
1566	24 római hónap	1567–1569
1570	12 római hónap	1572–1575
1576	60 római hónap	1576–1582
1582	40 római hónap	1583–1587
1594	80 római hónap	1594–1597
1597/1598	60 római hónap	1598–1602
1603	86 római hónap	1603–1606

Forrás: RAUSCHER 2003: 62; SCHULZE 1978b: 80; LANZINNER 1993: 465–466

A beszedett összegekre nincsenek pontos adataink, az 1557. évi töröksegélyből például 717 ezer rFt származott (ami alig 44 ezer rFt-os római hónapot jelentett),²⁹ az 1566. évi segélyből 2 millió 900 ezer rFt folyt be 1571-ig, azaz a kivetett adó 70%-a.³⁰ A fentiekén kívül megszavazott építési segélyből 1548 és 1559 között 1 millió 553 ezer rFt származott.³¹ Az 1580-as években a Habsburg Monarchia katonai büdzséterveiben általában évi 600–700 ezer rFt birodalmi segéllyel számoltak.³²

²⁹ RAUSCHER 2003: 65.

³⁰ RAUSCHER 2003: 69–70.

³¹ RAUSCHER 2003: 68–69.

³² RAUSCHER 2003: 61; 2004: 314; PÁLFFY 2001: 201. Egy 1580. évi katonai büdzsétervezetben is 600 ezer rFt-tal számolnak a birodalmi segély kapcsán: Österreichisches Staatsarchiv (= ÖStA), Kriegesarchiv (= KA), Alte Feldakten (= AFA) 1580/12/5.

A töröksegély a tizenöt éves háború (1591/1592–1606) idején

A hosszú török háború idején még inkább felértékelődött a Habsburgok számára a töröksegély jelentősége. A háború idején először 1594-ben, majd 1598-ban, végül 1603-ban szavaztak meg évekre előre jelentős összegű töröksegélyt a német-római birodalmi rendek.³³ Hogy miként is zajlott a *Türkenhilfe* beszédése és kifizetése, arra Zacharias Geizkofler birodalmi fillérmester teljes egészében fennmaradt, 1603-ig vezetett számadási sorozata adja meg a választ.³⁴

Geizkoflert kinevezésekor, 1589-ben a korábban, azaz az 1567/1568., az 1576. és az 1582. évi birodalmi gyűlésen megszavazott segélyek, illetve az 1570. évi úgynevezett építési pénzsegély kinnlevőségeinek beszédésével bízták meg.

2. táblázat. *Zacharias Geizkofler birodalmi fillérmester bevételei az úgynevezett régi segélyekből, 1589–1593*

<i>Bevétel</i>	<i>Összesen</i>	<i>%</i>
Hitelek és átvett pénzeszközök	337 805	59,6
Birodalmi lovagok segélyei	17 168	3,0
Birodalmisegély-restanciák (1567/1568)	5 814	1,0
Az 1576. évi regensburgi birodalmi segélyből	27 032	4,8
1576-ban küldöttségekre megszavazott adóból	1 695	0,3
Az 1582. évi augsburgi birodalmi segélyből	176 404	31,1
Az 1570. évi építési segélypénz	1 017	0,2
<i>Összesen</i>	<i>566 934</i>	<i>100,0</i>

Forrás: StAL B 90 Bü 417, 418. Az éves adatokat lásd KENYERES 2018: 474–475

A 2. táblázat adataiból kitűnik, hogy az öt év alatt beszedett 566 ezer rFt tetemes része, közel kétharmada hitelekkel származott, míg a legutolsó segélypénzből, az 1582. évi segélyből több mint 176 ezer Ft folyt be. A fizetési hajlandóságról ugyanakkor sokat elárul, hogy még a közel negyedszázaddal azelőtt megszavazott 1567/1568. évi *Türkenhilfe* is sikerült kinnlevőségeket behajtani. Az éves átlagban ekkor beszedett 112 ezer rFt azonban nem volt igazán jelentős.

³³ WÖLFINGER 1994; BAGI 2002; 2007; 2014; 2016.

³⁴ StAL B 90 2.3.2 Rechnungsbücher und -tabellen. Ismertetésüket lásd KENYERES 2018: 464–465.

Geizkofler szerepe 1594 után értékelődött fel, ekkortól lett feladata a Regensburgban 1594-ben megszavazott addigi legnagyobb, 80 római hónapos segély beszédése.

3. táblázat. *Az 1594. évi töröksegély beszédése, 1594–1603*

<i>Bevételek</i>	<i>Összesen</i>	<i>%</i>
Hitelek – anticipációk	4 169 043	37,1
Hitelek – váltók	1 206 728	10,7
Átutalás	8 000	0,1
Régi birodalmisegély-restanciák (1572, 1582)	152 940	1,4
Birodalmi segély – <i>eilende hilfe</i>	913 326	8,1
Birodalmi segély – <i>beharrliche hilfe</i>	2 446 097	21,8
Birodalmi segély – <i>Lotaringia</i>	25 000	0,2
Birodalmi segély – <i>extraordinaria</i> (rendkívüli)	1 437 824	12,8
Kerületi, rendi és lovagi segélyek	174 823	1,6
A katonai élelmezés haszna	292 482	2,6
Alamizsnapénz a katonák ápolására, kórházára	1 890	0,0
A befizetett segélyek hiányainak utólagos kiegyenlítése (az 1594. évi segély restanciái)	293 066	2,6
Pénzváltási nyereség	555	0,0
Egyéb	123 591	1,1
<i>Összesen</i>	<i>11 245 365</i>	<i>100,00</i>

Forrás: StAL B 90 Bü 418–426. Évenkénti bontásban lásd KENYERES 2018: 476–478

A megszavazott 80 római hónapból 20 hónap úgynevezett gyorssegély (*eilende Hilfe*) és 60 római hónap állandó segély (*beharrliche Hilfe*) volt. A gyorssegély felét, azaz 10 hónapot 1594. december 25-ig, a másik felét 1595. június 24-ig kellett befizetni. A 60 hónapnyi állandó segélyt egyenlő részekben ugyanezen időpontokban (júniusban és decemberben 6-6 római hónapot) öt éven át kellett volna befizetni. A 3. táblázatban szereplő összeg már igen jelentős, több mint 11 millió rFt, amelyet Geizkofler egy évtizeden át szedett be, így éves átlagban is több mint 1,2 millió rFt-ról volt szó, méghozzá viszonylag stabilan. A legtöbb bevételt 1597-ben adminisztrálta a fillérmester, ekkor 1,806 millió rFt-ot, de öt évben is stabilan 1,2–1,3 millió rFt volt a bevétel, és még 1603-ban, Geizkofler utolsó – nem teljes – hivatali évében

is több mint 800 ezer rFt. A legjelentősebb befizetések a megelőlegező hitelek­ből (anticipációk) származtak, több mint 4 millió rFt, ez képezte a bevételek több mint harmadát. Ehhez a kategóriához vehetjük még a váltókat is, a két hitelfajta együtt a befizetések közel felét tette ki (47,8%). Erre a két hitelfajtára még visszatérünk. Ezt követte az állandó segély, ami logikus is, hiszen ebből 60 római hónapot szavaztak meg, ami a befizetések ötödét szolgáltatta. Ezt követték az úgynevezett rendkívüli segélyek, amelyeket a birodalmi gyűlésen kívül szavaztak meg, főként Elő- és Felső-Ausztria, Tirol, Elzász rendjei és a birodalmi gyűlésen képvisellel nem rendelkező, de három önálló körzetet (frank, sváb és rajnai) alkotó birodalmi lovagok (*Reichsritterschaft*). A gyorssegély még a tizedét sem tette ki a bevételeknek.

Az 1597/1598. évi regensburgi birodalmi gyűlésen 60 római hónapot segélyt szavaztak meg, de ennek beszédese már teljesen más rendszerben történt.

4. táblázat. *Az 1598. évi töröksegély bevételei, 1598–1603*

<i>Bevételek</i>	<i>Összesen</i>	<i>%</i>
Birodalmi segély befizetése	2 992 978	94,0
Hitel	124 235	3,9
Pénzváltási nyereség	66 155	2,1
<i>Összesen</i>	<i>3 183 368</i>	<i>100,0</i>

Forrás: StAL B 90 Bü 427–429, 433. Az évenkénti adatokat lásd KENYERES 2018: 481

Ami a 4. táblázat adatai alapján feltűnő: lényegében a rendek befizetései adták a bevételek szinte egészét, az 1594. évi segélyhez képest itt a hitelek szerepe elenyésző volt. A bevételek nagyságrendje is csökkent, éves átlagban 530 ezer rFt folyt be, azaz a korábbi segélyhez képest kevesebb mint felére esett vissza a beszédett évenkénti összeg. Érdemes áttekintenünk, hogy Geizkofler hivatali ideje alatt mennyi bevételre tett szert (5. táblázat).

Az 1594. évi segélyekből elvileg 5 millió 189 ezer rFt-ot kellett volna behajtania Geizkoflernek, ezzel szemben magából a segélyből 3 millió 359 ezer rFt-ot tudott beszédni, azaz a megszavazott összeg 75%-át. Az összbevétel rovatába azonban 11 millió 245 ezer rFt került be! Az 1598. évi segélyből 3 millió 891 ezer rFt-ot vártak el, amelynek a 77%-át, azaz 2 millió 992 ezer rFt-ot tudott beszédni. Az összbevétel 3 millió 59 ezer rFt-ra rúgott ekkor. A megszavazott segélyeknek összesen a 70%-át sikerült beszédni, azonban az 1594. és az 1598. évi számadások bevételi oldalán összesen 14 millió 428 ezer rFt került be, azaz az elvárt segélypénzek 160%-a! A jelentős többletbevétel mögött a hitelek álltak, amelyek összességükben a bevételek közel

40%-át képezték. Ez is jól mutatja a birodalmi fillérmester egyik legfontosabb feladatát, a hitelfelhajtás jelentőségét.

5. táblázat. *Zacharias Geizkofler birodalmi fillérmester 1589–1603 közötti számadásai, bevételei és kiadásai*

<i>Számadások típusa</i>	<i>Összes bevétel</i>	<i>Összes kiadás</i>
Régi segélyek	566 934	541 696
Az 1594. évi segélyek	11 245 365	11 361 689
Az 1598. évi segélyek	3 183 368	3 059 191
Kerületi és rendkívüli segélyek	2 949 807	3 278 288
<i>Összesen</i>	<i>17 945 474</i>	<i>18 240 864</i>

Forrás: A rendes birodalmi segélyek forrásadatait lásd a 2–4. táblázatoknál!

A külön megszavazott kerületi és rendkívüli segélyek számadásai: rendkívüli segély 1592–1594: StAL B 90 Bü 438; kerületi segélyek 1601–1603: StAL B 90

Bü 434, 435, 450. Évenkénti lebontásban: KENYERES 2018: 482–483

Hitelfajták a töröksegély finanszírozásában

A hitelek közül a legjelentősebbek az úgynevezett megelőlegező hitelek, azaz az anticipációk. Az anticipációk lényegében a később befizetendő töröksegélyre megelőlegezett kölcsönök voltak, fő jellemzőjük az volt, hogy sokszor kamatmentesek voltak, de volt példa 5–7%-os kamatra felvett hitelekre is. 1594-ben például az 1 millió 104 ezer Ft bevételből 767 ezer rFt, azaz a bevételek 69%-a származott anticipációkból (másik megnevezése a „*Geldhandlungen*” volt). Ekkor a legjelentősebb hitelt Marx Fugger és testvérei nyújtották, a legnagyobb tétel egy 300 ezer rFt-os hitel volt 3-4 évre 6%-os kamatra. Ugyanebben az évben a Fugger testvérek további 32 ezer rFt-ot, maga Marx Fugger pedig 40 ezer rFt hitelt is nyújtott egy évre 5%-os kamatra. Említhetjük a hitelezők között a birodalmi városokat: Nürnberg és Augsburg 50-50 ezer rFt-ot, Regensburg pedig 40 ezer rFt-ot adott 5%-os kamatra. Nürnberg további 15 ezer rFt-ot kölcsönzött, ebből 9400 rFt-ot hadfelszerelésben és 5600 rFt-ot készpénzben, Augsburg újabb 12 ezer rFt-os hiteléből 8000 rFt volt a felszerelés, 4000 rFt pedig a készpénz. Jól látható, hogy e fontos birodalmi városoknak, amelyek a korszakban jelentős hadiipari központoknak számítottak, érdekükben állt a tizenöt éves háború finanszírozása, az egyik oldalon kölcsönkihelyezést végeztek, a másik oldalon pedig hadfelszerelést szállítottak, sokszor az általuk nyújtott hitelekből saját vállalkozó polgártársaik sikeres üzleteit

támogatták. Akadtak más érdekes hitelügyletek is: Marx Rehlinger, aki Geizkofler sógora volt, szintén nyújtott 4000 rFt-os kölcsönt 4 hónapra 6%-os kamatra, és maga Geizkofler is adott saját hivatalának kölcsönt, 20 ezer rFt-ot négy hónapra 6%-os kamatra, tehát egyfajta családi hitelezés is zajlott a háttérben.³⁵

Az 1594. évi segélyek számadásaiban a váltó mint hitelfajta is feltűnik. Ezek a váltók a rövid távú finanszírozás eszközei voltak, két héttől legfeljebb egy-két hónapig terjedő időszakokra szóltak, azaz eddig kellett Frankfurtban, Augsburgban vagy más német nagyvárosban beváltani. A váltók szinte mindig kamatmentesek voltak. Az üzlet – azon túl, hogy átutalási eszközként is kiváló volt – elsősorban a beváltási jutalékok miatt volt érdekes a váltókat kibocsátó hitelezők számára. A váltóügyletekről külön kimutatásokat is vezetett Geizkofler. A legtöbb váltó a beszercebányai rézkereskedésben is érdekelt bécsi nagykereskedő-vállalkozó, Lazarus Henckel nevéhez fűződik.³⁶

Hogy mennyi hitelt is vett fel a fillérmester működése ideje alatt, arról Geizkofler 1603-ban, a hivatal átadásakor az utódja számára készített hitelkimutatása tájékoztat. A fillérmester által a hivatal terhére felvett, még nyitott hitelügyletek összege 2 millió 226 ezer rFt-ot tett ki, az évi kamat pedig 47 133 rFt volt. Geizkofler számadása végén feltüntette az elődjétől rámaradt és még nem törlesztett adósság főösszegét, amely ekkor 469 ezer rFt-ra rúgott, és további 24 763 rFt-nyi éves kamatfizetéssel volt terhelve.³⁷ Ez a közel 2,7 millió rFt-os hitelállomány – amelyhez közel 72 ezer rFt-os éves kamatfizetési kötelezettség tartozott – meghaladta a birodalom békebeli, éves szinten 2,5 millió rFt-ra becsült jövedelmét kb. 200 ezer rFt-tal.

A töröksegély kifizetése

A töröksegély kifizetése a fillérmester fő tevékenysége volt. A cél nyilvánvalóan a háború költségeinek finanszírozása volt, amelyben fontos szerepet kaptak a hitelek törlesztései is. Kezdjük a kiadások bemutatását az úgynevezett régi segélyek, tehát az 1594. előtt beszédett összegek kifizetésével (6. táblázat):

³⁵ Valamennyi adat az 1594. évi birodalmi töröksegély számadásából való: StAL B 90 Bü 418.

³⁶ Az 1595–1600 közötti váltók kimutatását lásd StAL B 90 Bü 685, az 1599. évi váltókönyv: StAL B 90 Bü 687. A váltóügyletek részletes elemzésére lásd LANDSTEINER 2015. A Lazarus Henckellel kötött, főként váltóügyletek összértéke 417 ezer rFt-ra rúgott 1595 és 1600 között. StAL B 90 Bü 508.

³⁷ Geizkofler hivatalátadásakor a hitelekről készített kimutatása: StAL B 90 Bü 526.

6. táblázat. Zacharias Geizkofler birodalmi fillérmester kiadásai az úgynevezett régi segélyekből, 1589–1593

<i>Kiadások</i>	<i>Összesen</i>	<i>%</i>	<i>Összesen</i>	<i>%</i>
<i>Az udvari fizetőmester hivatalába</i>				
Átutalás	20 000	3,7		
Fizetések	15 567	2,9		
Hiteltörlesztések	153 134	28,3		
Rendkívüli kiadások	6 645	1,2		
Útiköltségek	5 297	1,0		
Kegydíjak	6 079	1,1		
<i>Az udvari fizetőmester hivatalába</i>			206 722	38,2
<i>A hadi fizetőmester hivatalába</i>				
A horvát-szlavón végek deputációja	53 940	10,0		
A hadi fizetőmester nyugtájára	169 841	31,4		
Hadi hitelek törlesztése	92 234	17,0		
Tiszti fizetésekre	12 415	2,3		
Útiköltségekre	2 041	0,4		
Pénzváltási veszteség	2 987	0,6		
Rendkívüli kiadások	729	0,1		
Kegydíjak, províziók	785	0,1		
<i>A hadi fizetőmesternek összesen</i>			334 974	61,8
<i>Összesen</i>			<i>541 696</i>	<i>100,0</i>

Forrás: StAL B 90 Bü 417, Bü 418. Az éves adatokat lásd KENYERES 2018: 475–476

A 6. táblázat adatai jól szemléltetik, hogy a kifizetéseknek két fő „címezettje” volt: az udvari és a hadi fizetőmester. A két hivatalnok volt a Habsburg-udvar két központi pénztárának vezetője. Az udvari fizetőmester hivatalát 1532-ben hozták létre, fő feladata a több országot közösen uraló Habsburg-uralkodók udvari költségeinek finanszírozása volt, míg a kezdetben a fő felhasználási területe alapján magyarországi hadi fizetőmester, korszakunkban pedig már inkább székhelyéről bécsinek vagy udvarinak nevezett fizetőmester posztját a monarchia hadi költségeinek finanszírozására hozták létre az 1550-es

évek közepén.³⁸ A kiadások majdnem 40%-át az elvileg nem katonai célú kifizetéseket eszközöző udvari pénztárba fizették be. Ugyanakkor az is látható, hogy az ide befizetett összegek döntő részét (206 ezerből 153 ezer rFt-ot) hiteltörlesztésre fordították, olyan hitelekére, amelyeket a háború finanszírozására vettek fel. Érdemes megjegyeznünk, hogy a hadi fizetőmesteri hivatal megszilárdulásáig, azaz az 1550-es évek közepéig az udvari pénztárból finanszírozták elsősorban a magyarországi hadi költségeket, majd 1604 után újfent ez a pénztár vette át a főszerepet a katonai kiadások előteremtésében.³⁹ A hadi fizetőmesternek kiutalt összegek között is jelentős a hiteltörlesztés, de itt már megjelennek a tényleges katonai célú kifizetések is, a horvát-szlavón végekre és a hadi fizetőmester nyugtájára történő kifizetések mind közvetlen katonai célú kiadások, azaz zsoldfizetések voltak. E két tétel együtt az összkiadás 41%-át jelentette, a hadi hitelek törlesztése 45%-ot ért el, tehát a két tétel (zsold és hiteltörlesztés) együtt 86%-ot tett ki, azaz ennyi volt ténylegesen katonai célú kifizetés.

Az 1594. évi töröksegélyből tett kifizetések szerkezete megegyezik a fentebb, az úgynevezett régi segélyek számadásánál bemutatott rendszerrel, azaz két fő kedvezményezettje volt a kiadásoknak: az udvari és a hadi fizetőmester pénztára. Az előző időszakhoz képest a döntő különbség a kiadások volumenének jelentős megnövekedése. Ebben a periódusban a két hivatalnak kifizetett több mint 11 millió 361 ezer rFt harmada folyt be az udvari és kétharmada a hadi pénztárba. Már ez is jelzi, hogy a beszedett segélyek és hitelek sokszor nem közvetlenül a háború finanszírozását szolgálták, hanem annak több mint egyharmadát az uralkodó korábbi hiteleinek törlesztésére, udvari kiadásaira fordították. Így például rendszeresen találkozunk 1595 és 1600 között az úgynevezett sváb, rajnai és elzászi birodalmi hitelek, illetve az udvari fizetőmester által korábban felvett hitelek visszafizetésével.⁴⁰ A hadi fizetőmesternek átutalt összegek között újfent találkozunk a katonai költségekre felvett hitelek és váltók törlesztésével, a horvát-szlavón végekre deputált fizetésekkel és a hadi fizetőmester nyugtájára kifizetett összegekkel. E tételek összesen a kiadások 40%-át képezték. E tételeken kívül további kisebb-nagyobb katonai kiadások is szerepelnek: ilyenek a fillérmester által közvetlenül fizetett tisztek fizetésére, a katonaság szállítására, a hadfelszerelésre és annak szállítására és a katonai élelmezésre fordított összegek; ezek az 1594. évi segélyek kiadásaink 21%-át képezték. Amennyiben minden katonai célú kiadást összegzünk, ideértve a hiteltörlesztéseket is, az 1594. évi segély kifizetésének 70%-a tekinthető közvetlenül katonai ráfordításnak.

³⁸ A két pénztárra lásd KENYERES 2007: 88–91.

³⁹ KENYERES 2007: 91–101.

⁴⁰ SIGELEN 2009: 152–153, 606–607.

Pénz a háborúra



7. táblázat. *Az 1594. évi töröksegély kifizetése, 1594–1603*

	Összesen	%
Az udvari pénztárba		
Az udvari fizetőmester nyugtájára, átutalások a részére	2 531 666	22,3
Hiteltörlesztésre	898 202	7,9
Fizetések	79 849	0,7
Rendkívüli kiadások	61 345	0,5
Kegydíjak	164 128	1,4
Útiköltségek	88 103	0,8
Egyéb/előző évi maradvány	380 169	3,3
<i>Az udvari pénztárba összesen</i>	<i>4 203 461</i>	<i>37,0</i>
A hadi fizetőmesternek		
A horvát-szlavón végek deputációja	183 470	1,6
A hadi fizetőmester nyugtájára	1 652 418	14,5
Hiteltörlesztésre	1 419 017	12,5
Váltókra	1 353 503	11,9
A katonaság, a tisztek fizetésére	866 653	7,6
A katonaság szállítására	72 533	0,6
Hadfelszerelésre	616 862	5,4
A hadfelszerelés szállítására	36 943	0,3
Katonai ételmezésre	834 052	7,3
Kegydíjak és províziók	424	0,0
Rendkívüli kiadásokra	4 183	0,0
Pénzváltási veszteség	111 769	1,0
Egyéb	2 073	0,0
A hadi fizetőmesteri hivatal szükségleteire, úti és más költségek	6 402	0,1
<i>A hadi fizetőmesternek összesen</i>	<i>7 158 227</i>	<i>63,0</i>
<i>Mindösszesen</i>	<i>11 361 689</i>	<i>100,0</i>

Forrás: StAL B 90 Bü 418–426. Évenkénti bontásban lásd

KENYERES 2018: 478–481

Az 1598. évi töröksegély kifizetési rendszere gyökeresen eltér az eddig ismertettekétől.

8. táblázat. Az 1598. évi töröksegély kifizetése (maradványok nélkül), 1598–1603

<i>Kiadások</i>	<i>Összesen</i>	<i>%</i>
Az ezredek fizetése	2 634 855	86,1
A horvát-szlavón végek fizetésére	63 420	2,1
Rendkívüli kiadások	113 500	3,7
Hitelviszafizetés	63 835	2,1
A hadbiztosok fizetése	56 260	1,8
Úti- és hivatali költségek	12 856	0,4
Pénzváltási veszteség	14 546	0,5
A birodalmi fillérmester fizetése	61 200	2,0
Kegydíjak, jutalmak	16 406	0,5
Egyéb	22 313	0,7
<i>Összesen</i>	<i>3 059 191</i>	<i>100,0</i>

Megjegyzés: Az 1598. évi segély számadásaiban 1599-től kezdve szinte minden évben jelentős maradványokat könyveltek el a kiadások között, ezek összege 1603-ig elérte az 1 millió 112 ezer rFt-ot. A maradvány összegét levontuk a kiadások összegeiből, mivel ez a tétel a kiadások megoszlásában jelentős torzulást okozna

Forrás: StAL B 90 Bü 427–429, 433. Az évenkénti adatokat lásd

KENYERES 2018: 481–482

A rendek döntése alapján a fillérmester nem a hadi és az udvari pénztárba utalta át a pénzeket, illetve az ő részükre felvett hiteleket fizette, hanem közvetlenül a katonai egységek, ezredek zsoldját egyenlítette ki mustra után. 1598-ban például az alábbi katonai egységeket fizette Geizkofler: a Miksa főherceg alá rendelt 1000 lovas lövészből (*archibusier*) álló ezredet, Georg Basta Kassán szolgáló 100 fős lovas lövész kompániáját, Georg Friedrich Hohenlohe gróf, illetve Hans von Österhausen 1000 német könnyűlovasból álló ezredét, Simon von Lippe gróf Vesztfáliában toborzott 500 kürasszírtját (pisztollyal felfegyverzett nehézlovasság), valamint Phiph Graf zu Solms szintén 500 kürasszírtját, egy hét kompániából álló vallon (kompániaként 70–90 lovast számláló) kürasszíralakulatot, valamint Hans Friedrich zu Mörsperg, Karl Ludwig von Schulz és Hermann Christoph Rußwurm német gyalogosokból álló 4000-4000 fős ezredét. A hivatali költségeken kívül a horvát-szlavón végekre deputált összegeket, valamint a hadbiztosokat fizette a fillérmester. A közvetlen katonai kiadások aránya 92%-ot tett ki, ami lényeges elmozdulás volt az 1594. évi segélyekhez képest.

Az 1598. évi segélyből ugyan az udvar közvetlenül egy forintot sem látott, de három év alatt 2 millió 634 ezer rFt értékben fizetett ki Geizkofler zsoldot a felfogadott ezredeknek, azaz éves átlagban 878 ezer rFt-tal tehermentesítette az udvart ezekben az években. Óriási összegek voltak ezek ebben az időszakban, a birodalmi fillérmester központi szerepet játszott a hosszú török háború finanszírozásában, a hitelek felhajtásában, a hadsereg felfogadásában, ellátásában, szinte egy személyben biztosította azt a hátteret, helyesebben töltötte be azt a finanszírozási lyukat, amely a monarchia országaiból nem volt megoldható.

A töröksegély a 17. és a 18. században

A 17. században is szavaztak meg a német-római birodalmi rendek töröksegélyt. Először 1603-ban még a hosszú török háború finanszírozására 86 római hónapot 4 évre, majd 1613-ban 30 hónapot.⁴¹ Az udvari pénztárba ezekből 1603 és 1631 között összesen 4 millió 29 ezer rFt folyt be töröksegély cím alatt.⁴²

A harmincéves háború idején a katolikus rendek nem a török ellen, hanem úgy-mond a birodalom védelmére, azaz a császári sereg költségeire szavaztak meg nem csekély római hónapnyi segélyeket: a választófejedelmek gyűlésén 1636/1637-ben 120, míg 1638-ban birodalmi kerületek további 120 hónapot, azaz összesen 240 hónapot szavaztak meg a svéd és a francia beavatkozás ellen. Az 1640-ben – közel 3 évtized után összehívott – regensburgi birodalmi gyűléstől a császár 120-120 hónapnyi segélyt várt el 1640-re és 1641-re, és a rendek hiába csak 60 hónapot szavaztak meg, a birodalmi gyűlést lezáró császári dekrétum (*Reichsabschied*) a császári akaratot foglalta magába. 1648-ban a választófejedelmek tanácsa további 100 hónapot ígért az uralkodóknak többek között a svédeknek fizetendő kártérítésre.⁴³ Ez a nem csekély, összességében 580 római hónapnyi segély tehát nem *Türkenhilfe* volt, de kivetésének jogi alapja és behajtásának rendje ahhoz igazodott.

Töröksegély megszavazására ezt követően az 1660-as években kiújult török háború alatt volt példa: 1663-ban 50, 1669-ben szintén 50 hónapot szavaztak meg a rendek.⁴⁴ A visszafoglaló háborúk idején 1686-ban 50, majd 1687-ben újabb 100 hónapot szavaztak meg, igaz a befizetést csapatok állításával is ki lehetett váltani.⁴⁵

⁴¹ RAUSCHER 2010: 437, 442–443.

⁴² RAUSCHER 2010: 444.

⁴³ RAUSCHER 2010: 455–460.

⁴⁴ RAUSCHER 2010: 467–468.

⁴⁵ RAUSCHER 2010: 471–472.

A spanyol örökösödési háború költségeire a rendek a birodalmi hadi kassza (*Reichsoperationskasse*) számára pénzüsszegeket ajánlottak fel: 1707 és 1714 között 16,6 millió rFt-ot.⁴⁶

A *Türkenhilfe* azonban nem merült feledésbe. III. Károly török elleni háború alatt szavazták meg a rendek az utolsó töröksegélyeket: 1716-ban 50 hónapot, míg 1737-ben újabb 50 hónapot, majd 1740-ben, már a békekötés után szintén 50 hónapot.⁴⁷ Ez utóbbi volt az utolsó töröksegély. Hogy ezekből ténylegesen mennyi folyt be, további kutatásoknak kell tisztáznuk.

A töröksegély jelentősége azonban a 17. század közepétől folyamatosan csökkent, mivel a birodalom ekkor már nem az oszmánok ellen küzdött elsősorban, így megszavazására is ritkán került sor. Amikor újból megszavazták ezeket a segélyeket a század utolsó harmadában, akkor a birodalom hadi költségeinek nagyarányú emelkedése ellenére is újból fontos szerepet játszhatott a *Türkenhilfe*.

A töröksegély jelentősége a magyarországi törökellenes küzdelmekben

A német-római birodalmi rendek által a 16–17. század során megszavazott töröksegélyekből befolyó összegekről az 1589–1603 közötti, döntően a tizenöt éves háború időszakára eső perióduson kívül fillérmesteri számadások hiányában nincsenek pontos adataink. 1543-ban például a bécsi udvari fizetőmesterhez, aki ekkor a magyarországi hadi költségeket finanszírozta, mindössze 68 ezer rFt érkezett töröksegélyként a birodalomból – ez alig több mint egy félhavi római hónap az erre az évre megszavazott, ekkor még egyenként 128 ezer rFt értékű 6 hónapból –, az összeg jelentős része egyébként megelőlegező hitel volt. Az udvari fizetőmester ebben az évben 274 ezer rFt-ot fizetett ki a magyarországi hadszíntérre, tehát ennek az összegnek a negyedét tette ki a birodalmi rendek segélye.⁴⁸ Később már javult a fizetési morál, és a befolyt összegek nagyobb arányban járultak hozzá a magyarországi végvárrendszer fenntartásához. Az 1557. évi töröksegélyből befizetett 717 ezer rFt ebben az évben a magyarországi végvidék teljes zsoldösszegét fedezte (1557-ben 695 ezer rFt), igaz, még ezen felül kellett a horvát végek – ebből az évből nem ismert összegű, de 150–160 ezer rFt-ra becsülhető – zsoldját előteremteni.⁴⁹ A megszavazott építési segélyből 1548 és 1559 között 1 millió 553 ezer rFt származott, ez éves szinten további

⁴⁶ RAUSCHER 2010: 474–477.

⁴⁷ RAUSCHER 2010: 478–480.

⁴⁸ ÖStA FHKA, Hofzahlmeisteramtsbücher Bd. 1.

⁴⁹ A zsoldösszegre lásd PÁLFFY 1995: 121.

141 ezer rFt hozzájárulást jelentett. Az 1566. évi segélyből 2 millió 900 ezer rFt folyt be 1571-ig, azaz a kivetett adó 70%-a, ami a fizetési morál javulását jelzi, amelynek köszönhetően éves átlagban 580 ezer rFt töröksegéllyel számolhattak ekkoriban.⁵⁰

Mit is ért ez a támogatás? 1572-ben a magyarországi végvidék zsoldja 900 ezer és 1 millió rFt közötti összegre rúgott, a horvátországié pedig 320 ezerre,⁵¹ ami azt jelzi, hogy a zsoldösszeg a végvárak számának és a katonaság létszáma gyarapodásának köszönhetően másfél év alatt közel megduplázódott. Az ekkoriban éves szinten befolyó mintegy 600 ezer rFt töröksegély a teljes zsoldösszegigény mintegy 40-50%-ára nyújtott fedezetet, ami jelentős hozzájárulás volt. Az 1570-es évek végén, az 1580-as években a Habsburg Monarchia katonai büdzséterveiben általában kiadási oldalon 1,5 millió rFt-ra rúgó magyar- és horvátországi zsoldköltséggel és további 500 ezer rFt egyéb hadi kiadással, míg a bevételi oldalon évi 600-700 ezer rFt birodalmi segéllyel számoltak, ami jól mutatja a töröksegély jelentőségét.⁵² A tizenöt éves háború időszakában – mint fentebb bemutattuk – éves szinten ennek az összegnek a dupláját állták a német-római birodalmi rendek, igaz, ekkoriban a hadi költségek is jelentősen megnövekedtek, és elérték az évi 5 millió rFt-ot.⁵³ A 17. században a katonai kiadások a hosszú török háború után átmenetileg mérséklődtek, azonban a harmincéves háború eszkalálódásával újfent jelentősen megemelkedtek, 1623-ban már meghaladták a 4,2 millió rFt-ot.⁵⁴

A vesztfáliai békét (1648) követő időszakban átmenetileg ugyan csökkentek a hadi kiadások, azonban 1675-ben 7 millió rFt-ra, 1685-ben 12,5 millió rFt-ra, 1695-re már 22,7 millió rFt-ra emelkedtek.⁵⁵ Az 1660–1680-as években alkalomszerűen megszavazott töröksegélyek összegei ismét jelentős nagyságrendet képviseltek: az 1663-ban, az 1669-ben és az 1685-ben megszavazott segély egyenként 3 millió 400 ezer rFt-ot, az 1687. évi ennek dupláját érte, azaz az éves hadi büdzsé negyedét tehették ki. Ugyanakkor ezeknek az összegeknek a befizetése évekig is eltartott, azonban hitelbiztosítékként jól jöhetett a bécsi udvar számára. Az 1650–1660-as évekbeli békeidőre szánt birodalmi büdzsétervezetekben évi 1 millió rFt-nyi töröksegéllyel számoltak, amely a monarchia tervezett összbevételének 45%-át tette ki ekkor, kiadási oldalon ugyanakkor mindössze 672 ezer rFt-tal számoltak a magyarországi végvárrendszert illetően. A végváriak zsoldösszegének 16. századhoz viszonyított

⁵⁰ RAUSCHER 2003: 65–71.

⁵¹ PÁLFFY 1995: 121; 2001: 194. ÖStA KA AFA 1580/12/5.

⁵² PÁLFFY 2001: 201.

⁵³ KENYERES 2013: 555–563.

⁵⁴ Az udvari hadi fizetőmester 1623. évi számadása kiadási oldalán találunk ekkora összeget. ÖStA FHKA Kameralzahlamtsbücher Bd. 263. Lásd még KENYERES 2007: 127–129.

⁵⁵ WINKELBAUER 2003: I. 479.

jelentős csökkenése mögött a katonaság létszámának csökkentése, illetve a magyarországi rendek egyre növekvő katonai finanszírozási szerepvállalása húzódik meg.⁵⁶ Az 1670-es években a monarchia büdzsétervezetei már nem számoltak a töröksegéllyel, ugyanakkor a bevételi oldal már meghaladta a 7 millió rFt-ot, a kiadási oldalon a magyarországi katonai költségeket pedig alig 550 ezer rFt-ra tervezték.⁵⁷ Az 1660–1680-as években megszavazott töröksegélyeknek a nagyobb hadjáratok (1663–1664: Érsekújvár török bevétele, szentgotthárdi csata), 1685-től a visszafoglaló háborúk során a mezei hadak finanszírozásában lehetett meghatározó, de pontosan nem ismert szerepe.

Fontos hangsúlyoznunk, hogy kevés adatunk van arra, hogy a beszedett töröksegélyből mennyi is jutott el valójában a végváriakhoz, a török elleni hadjáratokban részt vevő tábori alakulatokhoz, vagy mennyit fizettek ki várerődítésre. Jól jelzi a helyzetet, hogy az 1570. évi magyarországi hadi fizetőmester számadásában az 1 millió 283 ezer rFt-ra rúgó bevételek között töröksegély címszó alatt mindössze 205 ezer rFt-ot találunk, a kiadási oldalon ugyanakkor 676 ezer rFt szerepel a végváriak zsoldjaként.⁵⁸ Az 1623. évi udvari hadi fizetőmesteri számadásban egyetlen forintnyi töröksegélyt sem lelünk a bevételek között, igaz, a kiadási oldalon is mindössze 119 ezer rFt szerepel a magyarországi végvidékre.⁵⁹ Az 1679. évi központi hadi kassa 2 millió 300 ezer rFt-nyi bevételei között szintén egyetlen fillér birodalmi segély sem szerepel, a kiadások között pedig főként tábori alakulatok, ezredek költségei szerepelnek.⁶⁰

Összességében elmondható, hogy főként a 16. században, egészen a tizenöt éves háború végéig a magyarországi hadi kiadások legalább 30-40%-át a német-római birodalmi rendek által megszavazott és beszedett töröksegélyek biztosították, míg a 17. század végén befizetett támogatások a török elleni sikeres felszabadító háborúhoz járulhattak hozzá. Joggal számítottak tehát a magyar rendek a Habsburgok anyagi erőforrásaira. A megfogycokzott Magyar Királyság állandó harcszintérré válása ellenére is jelentős pénzügyi és katonai hozzájárulást jelentett a török elleni küzdelemben, azonban ez messze nem volt elegendő, ezért a Habsburgok más országai, az osztrák

⁵⁶ Ezek az adatok az úgynevezett „Titkos kézikönyvből” származnak. Ez lényegében egy udvari kamarai kézikönyv volt, amely gyakorlatilag a monarchia pénzügyigazgatását, kamarai és más hivatalait, a kamarai bevételeket, a rendek által megszavazandó hadiadókat, a katonai költségeket (zsold, élelmezés stb.) stb. mutatja be. A kötet első verziója 1658 körüli. Kiadása: KÖRBL 2009: 374–434. Több példány is fennmaradt a későbbi időszakból, lásd például az 1670-es évekből ugyanezekkel az adatokkal: ÖStA FHK A Hoffinanz Ungarn r. Nr. 1. Konv. 1538. fol. 52–155.

⁵⁷ Johann Gabriel Selb és Johann Quintin Jörger udvari kamarai tanácsos 1679. évi jelentése alapján (ÖStA FHK A Hoffinanz Österreich Akten 1257), kiadva: KÖRBL 2022: 53–224.

⁵⁸ KENYERES 2007: 102–107.

⁵⁹ KENYERES 2007: 125–129.

⁶⁰ A számadáskönyv jelzete: ÖStA KA AFA 1679-13-2.

tartományok, a cseh korona országai és a német-római birodalmi rendek anyagi támogatására is szükség volt. Ne gondoljuk önzetlennek ezt a támogatást, az osztrák, a cseh és a birodalmi rendek jól látták, hogy jobb, ha hozzájárulnak a magyar területeken folyó küzdelemhez – amellyel, mint láttuk a birodalmi városok hadiipari szállításain, anyagi haszon is párosult –, mintha az oszmán hadak az ő területükön vívnák háborúikat!

Felhasznált irodalom

- ÁGOSTON Gábor (2022): *Az oszmán bódítás és Európa*. Budapest: Rubicon Intézet.
- BAGI Zoltán Péter (2002): Az 1594. évi regensburgi birodalmi gyűlés hadügyi rendeletei. *Aetas*, 17(1), 5–14.
- BAGI Zoltán Péter (2007): „Egy ura lesz az egész világnak napkelettől napnyugatig”. A töröksegély kérdése és az 1597–1598. évi regensburgi birodalmi gyűlés. *Századok*, 141(6), 1455–1481.
- BAGI Zoltán Péter (2014): A töröksegély kérdése az 1603. évi regensburgi birodalmi gyűlésen. *Századok*, 148(5), 1187–1207.
- BAGI Zoltán Péter (2016): Az 1594. évi regensburgi birodalmi gyűlés. A török segély kérdésének tárgyalása. *Századok*, 150(4), 871–889.
- BLENDINGER, Friedrich (1974): Ilsung, Georg. In *Neue Deutsche Biographie* 10. 142–143. Online: <https://www.deutsche-biographie.de/pnd13255979X.html#ndbcontent>
- BORN, Karl Erich (1980): Matrikularbeiträge. In ALBERS, Willi (szerk): *Handwörterbuch der Wirtschaftswissenschaft V*. Stuttgart: Vandenhoeck & Ruprecht, 218–220.
- DOTZAUER, Winfried (1998): *Die deutschen Reichskreise (1383–1806)*. *Geschichte und Aktenedition*. Stuttgart: Steiner.
- HÄRTER, Karl (1992): *Reichstag und Revolution, 1789–1806. Die Auseinandersetzung des immerwährenden Reichstags zu Regensburg mit den Auswirkungen der Französischen Revolution auf das alte Reich*. München–Göttingen: Vandenhoeck & Ruprecht.
- HILDEBRANDT, Reinhardt (1996): *Quellen und Regesten zu den Augsburger Handelshäusern Paller und Rehlinger 1539–1664. Wirtschaft und Politik im 16./17. Jahrhundert I: 1539–1623*. Stuttgart: Franz Steiner.
- KALLBRUNNER, Josef (1951): Georg Ilsung von Tratzberg, Burgvogt von Enns und Landvogt in Schwaben. Bausteine zur Heimatkunde. *Oberösterreichische Heimatblätter*, 5, 41–48.
- KENYERES István (2002): A végvárak és a mezei hadak élmezési szervezete a XVI. században. *Fons. Forráskutatás és Történeti Segéd tudományok*, 9(1–3), 163–202.
- KENYERES István (2004): A magyarországi végvárak és mezei hadak élmezési szervezetének archnológiája a XVI. században. *Fons. Forráskutatás és Történeti Segéd tudományok*, 11(2), 329–395.
- KENYERES István (2007): A Habsburg monarchia katonai kiadásai az Udvari Pénztár és a hadi fizetőmesterek számadásai alapján, 1543–1623. Adalékok a török elleni küzdelem finanszírozásának történetéhez. *Levéltári Közlemények*, 78(2), 85–137.
- KENYERES István (2013): A Habsburg Monarchia és a Magyar Királyság pénzügyei és hadi költségei a 16. század közepétől a 17. század első harmadáig. *Történelmi Szemle*, 55(4), 541–568.
- KENYERES István (2018): Zacharias Geizkofler birodalmi fillérmester számadásai a tizenöt éves háború időszakából, 1589–1603. *Fons. Forráskutatás és Történeti Segéd tudományok*, 25(4), 453–484.

- KENYERES István (2021): A fiskális-katonai állam kezdetei Európában a 16. század első felében. *Századok*, 155(4), 761–782.
- KENYERES István (2022a): A Habsburg Monarchia és a Magyar Királyság török elleni küzdelmének finanszírozása a 16–17. században. In PÓSÁN László – VESZPRÉMY László – ISASZEGI János (szerk.): *A hadifinanszírozás gazdasági alapjai az ókortól napjainkig*. Budapest: Zrínyi, 138–164.
- KENYERES István (2022b): A magyar királyság pénzügyei és katonai költségei Mohács előtt. *Századok*, 156(2), 237–276.
- KENYERES, István – PÁLFFY, Géza (2022): Hungarian Border Defence and the Habsburg Financial and Military Transformation in the 16th Century. In GODSEY, William – MAŤA, Petr (szerk.): *The Habsburg Monarchy as a Fiscal–Military State: Contours and Perspectives 1648–1815*. Oxford: Oxford University Press, 104–123. Online: <https://doi.org/10.5871/bacad/9780197267349.003.0005>
- KÖRBL, Hansdieter (2009): *Die Hofkammer und ihr ungetreuer Präsident. Eine Finanzbehörde zur Zeit Leopolds I.* Wien–München: Böhlau.
- KÖRBL, Hansdieter (2022): *Einblick in die Finanzwirtschaft zur Zeit Leopolds I. Berichte an den Kaiser über den Zustand seiner Länder im Jahr 1679*. Wien: Verl. der Österreichischen Akademie. Online: <https://doi.org/10.1553/978OEAW85598>
- KRUPPE, Michael (2012): *Die Türkenhilfe der Reichsstädte Nordhausen und Mühlhausen in der Zeit von Maximilian I. bis Rudolf II. (1493–1612) – Ein Beitrag zur Steuer- und Finanzgeschichte im Spätmittelalter und der Frühen Neuzeit*. Dissertation zur Erlangung des philosophischen Doktorgrades an der Philosophischen Fakultät der Georg–August–Universität zu Göttingen.
- LANDSTEINER, Erich (2015): Reichspfennigmeister Zacharias Geizkofler gründet eine Bank. Geldwesen und Kriegsfinanzierung im Habsburgerreich am Ende des 16. Jahrhunderts. *Österreichische Zeitschrift für Geschichtswissenschaften*, 26, 183–212.
- LANZINNER, Maximilian (1993): *Friedenssicherung und politische Einheit des Reiches unter Kaiser Maximilian II. (1564–1576)*. Göttingen: Vandenhoeck & Ruprecht.
- MÜLLER, Johannes (1938): *Zacharias Geizkofler 1560–1617, des heiligen Römischen Reiches Pfennigmeister und oberster Proviandmeister im Königreich Ungarn*. Baden bei Wien: Rohrer.
- PÁLFFY Géza (1995): A magyarországi és délvideki végvárrendszer 1576. és 1582. évi jegyzékei. *Had-történelmi Közlemények*, 108(1), 114–185.
- PÁLFFY Géza (2001): A törökellenes határvédelmi rendszer fenntartásának költségei a 16. század második felében. In PETERCSÁK Tivadar – BEREZC Máttyás (szerk.): *Végvár és ellátás*. Eger: Heves Megyei Múzeumi Szervezet, Dobó István Vármúzeum, 190–197.
- PÁLFFY Géza (2007): Szent István birodalma a Német-római Birodalom határvidekén: A Magyar Királyság és a Német-római Császárság a 16–17. században. *Történelmi Szemle*, 49(3), 327–349.
- RAUSCHER, Peter (2003): Kaiser und Reich. Die Reichstürkenhilfen von Ferdinand I. bis zum Beginn des „Langen Türkenkrieges“ (1548–1593). In EDELMAYER, Fridrich – LANZINNER, Maximilian – RAUSCHER, Peter (szerk.): *Finanzen und Herrschaft. Materielle Grundlagen fürstlicher Politik in den habsburgischen Ländern und im Heiligen Römischen Reich im 16. Jahrhundert*. Wien–München: Oldenbourg, 45–83.
- RAUSCHER, Peter (2004): *Zwischen Ständen und Gläubigern. Die kaiserlichen Finanzen unter Ferdinand I. und Maximilian II. (1556–1576)*. Wien–München: Oldenbourg.
- RAUSCHER, Peter (2008): Die Finanzierung des Kaiserhofs von der Mitte des 16. bis zu Beginn des 18. Jahrhunderts. Eine Analyse der Hofzahlamtsbücher. In FOUQUET, Gerhard – HIRSCHBIEGEL, Jan – PARAVICINI, Werner (szerk.): *Hofwirtschaft. Ein ökonomischer Blick auf Hof und Residenz in Spätmittelalter und Früher Neuzeit. 10. Symposium der Residenzen-Kommission der Akademie der Wissenschaften zu Göttingen, Gottorf/Schleswig, 23–26. September 2006*. Ostfildern: Jan Thorbecke, 405–441.

- RAUSCHER, Peter (2010): Nach den Türkenreichstagen. Der Beitrag des Heiligen Römischen Reichs zur kaiserlichen Kriegführung im 17. und frühen 18. Jahrhundert. In RAUSCHER, Peter (szerk.): *Kriegführung und Staatsfinanzen. Die Habsburgermonarchie und das Heilige Römische Reich vom Dreißigjährigen Krieg bis zum Ende des habsburgischen Kaisertums 1740*. Münster: Aschendorff, 433–485.
- RAUSCHER, Peter (2019): Das Reichsteuerwesen. In HOCHEDLINGER, Michael – MAŤA, Petr – WINKELBAUER, Thomas (szerk.): *Verwaltungsgeschichte der Habsburgermonarchie in der Frühen Neuzeit: Hof und Dynastie, Kaiser und Reich, Zentralverwaltungen, Kriegswesen und landesfürstliches Finanzwesen*. Wien: Böhlau, 338–346. Online: <https://doi.org/10.7767/9783205208235.338>
- SCHATTKOWSKY, Martina (2001): Reichspfennigmeister im Ober- und Niedersächsischen Reichskreis. Zur Kommunikation zwischen Kaiser und Reichsständen um 1600. *Blätter für deutsche Landesgeschichte*, 137, 17–38.
- SCHMID, Peter (1989): *Der gemeine Pfennig von 1495. Vorgeschichte und Entstehung, verfassungsgeschichtliche, politische und finanzielle Bedeutung*. Göttingen: Vandenhoeck & Ruprecht.
- SCHULZE, Winfried (1978a): Die Erträge der Reichssteuern zwischen 1576 und 1606. *Jahrbuch für die Geschichte Mittel- und Ostdeutschlands*, 27, 169–185.
- SCHULZE, Winfried (1978b): *Reich und Türkengefahr im späten 16. Jahrhundert. Studien zu den politischen und gesellschaftlichen Auswirkungen einer äußeren Bedrohung*. München: Beck.
- SIGELEN, Alexander (2009): *Dem ganzen Geschlecht nützlich und rühmlich. Reichspfennigmeister Zacharias Geizkofler zwischen Fürstendienst und Familienpolitik*. Stuttgart: Kohlhammer.
- STOLLEIS, Michael (1983): Pecunia nervus rerum. Zur Diskussion um Steuerloste und Staatsverschuldung im 17. Jahrhundert. In STOLLEIS, Michael: *Pecunia nervus rerum. Zur Staatsfinanzierung der frühen Neuzeit*. Frankfurt am Main: Klostermann, 63–67.
- STOLLEIS, Michael (1992): „Pecunia nervus rerum.“ Die Finanzfrage in der deutschen Staatsräsonliteratur des 17. Jahrhunderts. In DE MADDALENA, Aldo – KELLENBENZ, Hermann (szerk.): *Finanzen und Staatsräson in Italien und Deutschland in der frühen Neuzeit*. Berlin: Duncker & Humblot, 21–36.
- WINKELBAUER, Thomas (2003): *Ständefreiheit und Fürstenmacht. Länder und Untertanen des Hauses Habsburg im konfessionellen Zeitalter. Österreichische Geschichte 1522–1699 I–II*. Wien: Ueberreuter.
- WÖLFINGER Ildikó (1994): *Az 1594-es birodalmi gyűlés határozatai a magyar háborút illetően*. Szeged: JATE Történelem Diákkör.



Kertész Botond

„A hadseregnek is tudnia kell, hogy én egy valóban istenfélő katona vagyok” – Benedek Lajos altábornagy mint egyházpolitikus¹

Benedek Lajos (1804–1881) a Habsburg Birodalom egyik igen sikeres katonája volt, aki még a korszak sikertelen hadjárataiban is tanúságot tett hadvezéri képességeiről. Neve leginkább mégis utolsó, kudarcba fulladt katonai vállalkozásával fonódott egybe: a königgrätzi csatavesztéssel végződött 1866-os porosz–osztrák háborúban ő volt az osztrák sereg főparancsnoka. Tanulmányunk azonban nem a katona, hanem a politikus, ezen belül is az egyházpolitikus Benedek Lajos működését vizsgálja fel az egyházi források alapján.

Benedek Lajos élete

Benedek Lajos 1804-ben, Sopronban született, édesapja orvos volt. Tanulmányait a soproni evangélikus líceumban kezdte,² majd 14 évesen a bécsújhelyi katonai akadémián folytatta. Tényleges katonai szolgálatát 1822-ben, zászlósként (*Fähnrich*) kezdte el, 1824-ben alhadnagyi, 1831-ben pedig hadnagyi kinevezést kapott. 1833-ban került az Itáliában állomásozó erők vezérkarához (*Generalquartiermestersstab*) ahol 1835-ben kapitánnyá nevezték ki. 1840-től a galíciai vezérkarnál szolgált őrnagyi rangban és helyettesi (*Adjutant beim Generalkommando*) minőségben. 1843-ban alezredessé, 1846-ban pedig ezredessé léptették elő. 1846-ban sikeresen

¹ A tanulmány az NKFI 137960. számú *Autonomisták és patentálisok. A Protestáns Pátens körüli küzdelmek Magyarországon, 1859–1867* kutatási program támogatásával készült.

² Hozzáférhető életrajzaiban nem találtuk nyomát soproni tanulmányainak. 1860-ban azonban mint öregdiák 100 Ft-tal támogatta a soproni líceum jubileumi alapítványát. Evangélikus Országos Levéltár, Közgyűlési jegyzőkönyvek, A Dunántúli Evangélikus Egyházkerület 1860. augusztus 22–24-én Győrben tartott közgyűlésének jegyzőkönyve 1860: 10.

működött közre a galíciai felkelés leverésében, ezért Lipót-rendet és ezzel együtt lovagi címet kapott.

1847 végétől Itáliában szolgált, 1848 januárjában a Pávia mellett állomásozó 33. gyalogezred parancsnokává nevezték ki. A milánói felkelés kitörése után sikeresen vett részt az első olasz szabadságharc leverésében, Lombardiában több csatában is harcolt. Sikerei elismeréseként tábornokká nevezték ki, és megkapta a Mária Terézia-rendet. 1849 tavaszán is Itáliában harcolt, Mortara ostromában és a novarai csatában is részt vett. 1849 nyarán rendelték Magyarországra – harcolt Győrnél, majd Komáromnál, augusztus 3-án a tiszai átkelésnél könnyebb sebesülést szenvedett. Augusztus 5-én, a szőregi csatában súlyosabban megsérült, ezért elhagyta a tábornokot, és visszatért Itáliába. Magyarországi szolgálataiért újabb katonai érdemkeresztet kapott, és kinevezték a 28. gyalogezred ezredtulajdonosának.

1849 után Itáliában, majd 1857-ben rövid ideig ismét Galíciában (Krakkóban, illetve Lembergben) szolgált különböző magas parancsnoki beosztásokban. 1852-ben altábornaggyá léptették elő. 1857-től titkos tanácsosi kinevezést kapott, ugyanekkor lett az itáliai 2., majd 4. hadtest parancsnoka (*Commando des II u. IV. Corps*). Katonai pályafutásának csúcására az 1859. évi olasz–osztrák háború idején ért el. A háború kitörésekor átvette a 8. itáliai hadtest parancsnokságát (*Commando des VIII. Corps*), ennek élén vett részt az 1859. június 24-i solferinói csatában. A vesztes csatának osztrák részről Benedek lett a hőse – az általa vezetett hadtest kitartása megakadályozta, hogy az osztrák hadsereg még súlyosabb vereséget szenvedjen.³ Benedeket megviselte a vesztes hadjárat, az uralkodótól nyugalmazását kérte. A nyugdíj helyett hat hét szabadságot kapott. 1860-ban Benedek szolgálatait két megbízatással jutalmazták: január 31-én az itáliai hadsereg főparancsnokának (*Chef des Generalquartiermeisterstabes*), április 16-án pedig Magyarország katonai és civil főkormányzójának⁴ nevezték ki.

Protestáns pátenis

Benedek rövid, hét hónapos kormányzói megbízatásának ideje a 19. századi magyar protestáns egyháztörténet fontos szakasza. Az úgynevezett pátenisharc előzményei 1849-ig nyúlnak vissza. A szabadságharc leverése után a protestánsok autonómiáját a kormány lényegében megszüntette, az egyházkormányzati tanácskozásokat és a világiak részvételét az egyházigazgatásban betiltotta. Az evangélikus püspököket

³ NAGY-ZILAHY 1866: 228–229; CHRISTE 1902: 351–354.

⁴ Oberster Leiter des Heerwesens und der Civilverwaltung in Königreich Ungarn. FRIEDJUNG 1904: 265.

„A hadseregnek is tudnia kell, hogy én egy valóban istenfélő katona vagyok”



elmozdították, hármat közülük hadbíróság elé állítottak, helyükre a püspöki jogköröket gyakorló adminisztrátorokat nevezték ki. Az alulról szerveződő, a kortársak által előszeretettel presbiterálisnak nevezett, bár a presbitériumokat nagyobb részt mellőző egyházkormányzati rendszert teljes egészében felszámolták. Összeomlott az a 150 éves, csak a magyar protestantizmusra jellemző egyházkormányzati modell, amely szerint az egyházi élet minden területén világi vezetők (felügyelők, illetve gondnokok), valamint lelkészek (esperesek, püspökök) együttesen irányítottak. A világiak és egyháziak egyensúlyán alapuló rendszer egyértelműen a lelkészek felé tolódott el, akik így sokkal jobban ki voltak téve a kormányzati befolyásnak. A szigor folyamatosan lazult, először az egyházközségek (1850), majd az egyházmegyék és az egyházkerületek közgyűléseit is újra engedélyezték (1854) – azonban csak állami biztosok személyes felügyeletével, akik arra ügyeltek, hogy a tanácskozások „politikai szint” ne öltsenek. Súlyosan korlátozta az autonómiát, hogy a lelkészek és a tanítók választását a helytartótanácsnak is jóvá kellett hagynia.

A Leopold Thun miniszter és a protestánsügyekért felelős Josef Zimmermann tanácsos által irányított bécsi kultuszminisztérium is átmenetinek szánta az autonómia felfüggesztését, és folyamatosan a végleges egyházkormányzati rendszer bevezetésén dolgozott. Az első, hivatalos javaslat az 1855-ben közrebocsátott „*Entwurf*” (tervezet) volt, amely lényegében a német konzisztoriális – állam által kinevezett, vagy legalább megerősített és fizetett egyháztanácsok útján igazgatott – rendszert szándékozott bevezetni. A református közgyűlések nem voltak hajlandók tárgyalási alapnak elfogadni az *Entwurfot*, az evangélikusok azonban megtanácskozták, de végül visszautasították. A tanácskozásra való hajlandóság előrevetítette, hogy az evangélikusok esetleg nem zárkoznak el a korábbinál nagyobb mértékű állami befolyás elől.⁵

1859. szeptember 1-jén uralkodói rendelet – császári nyílt parancs, azaz pátens – illetve a következő nap az ehhez kapcsolódó végrehajtási utasítás vezetett be új, véglegesnek szánt protestáns egyházkormányzati rendszert Magyarországon. A pátens által felkínált modell modernizálta volna az egyházigazgatást, anyagi támogatást helyezett kilátásba, cserébe azonban a protestánsoknak egyházi autonómiájuk egy részéről le kellett volna mondaniuk. A pátensharc nem az érdemi, hanem (a nemzeti hagyományokat folytatva) közjogi kérdések körül robbant ki: van-e az uralkodónak egyáltalán joga arra, hogy a protestánsok belkormányzatát rendelettel szabályozza? A pátens által bevezetett új egyházkerületek nem alakultak meg, ezért 1860. január 10-én új rendelet jelent meg arról, hogy a „koordinációt” – azaz a pátens által előírt

⁵ ZSILINSZKY 1907: 676–693.



egyházszervezet bevezetését – alulról, a gyülekezetek részéről kell végrehajtani. A koordináció végső határideje 1860. április 15-e volt – az ezt elmulasztó egyház-
községek elveszítették volna „nyilvánossági jogukat”, azaz gyakorlatilag illegálisba
kellett volna vonulniuk. A református gyülekezetek szinte teljes egyöntetűség-
gel visszautasították a koordinácót, az evangélikusnak mintegy fele hajtotta végre
a rendeletet a megadott határidőig.⁶ Benedek Lajos egy nappal azután kapta meg
kinevezését, hogy az ország lakossága nagyjából 20 százalékanak szabad és nyilvános
vallásgyakorlata *de iure* megszűnt.

A protestánsok helyzetének konszolidálása

Benedek Lajos egyházpolitikai tevékenysége nagy vonalakban rekonstruálható
a fennmaradt egyházi forrásokból, illetve egyházi sajtóból. Tevékenységének hát-
teréről több adatot találunk Székács József pesti lelkész, bányakerületi püspök
visszaemlékezéseiben – amelyek hitelességét a megfelelő óvatossággal kell kezelnünk.

Benedek Lajos katonai pályafutásának meglepő fordulata volt kormányzói kine-
vezése – semmilyen civil politikai tapasztalattal nem rendelkezett, és akik kinevezték,
azok sem tudhatták, hogyan boldogul ebben a számára teljesen új szerepkörben
és ismeretlen környezetben. Kiválasztásának okát – egyelőre – csak sejtethjük.
Elsődleges szempont lehetett, hogy karrierje során addig rendíthetetlen udvar-
és birodalomhűségéről tett tanúbizonyságot. Magyar származása, nyelvtudása bizalmat
ébreszthetett annak ellenére, hogy 1849 nyarán részt vett a szabadságharc fegyveres
leverésében. Sérülése és visszarendelése miatt azonban a megtorlásban már semmilyen
részt nem vállalt. Politikai krédóját 1860. április 26-án, kinevezése utáni második
napiparancsában (*Generals-Befehl*) is világossá tette: egy mondatban fogalmazta
meg hazája és birodalma iránti tántoríthatatlan hűségét.⁷

Albrecht főherceg után ismét egy hivatásos katona lett az ország kormányzója,
ami üzenetet jelentett az ország számára, hogy a hatalom nem riad vissza az erőszak
alkalmazásától sem a birodalom egységének megóvása érdekében. Végül, de nem
utolsósorban evangélikus felekezete miatt esett Benedekre a választás. Tanulmá-
nyunk címében már idéztük, amint fent említett 1860. április 26-i napiparancsában
(*Generals-Befehl*) írt vallásos elköteleződéséről. Azt is fontosnak tartotta megem-
líteni, hogy a felekezeti formásokat (azaz a hittételeket és a szertartásokat) nem

⁶ ZSILINSZKY 1907: 716.

⁷ FRIEDJUNG 1904: 268.

„A hadseregnek is tudnia kell, hogy én egy valóban istenfélő katona vagyok”



tartja fontosnak, és minden egyház felé a legnagyobb toleranciával fordul.⁸ 1860 tavaszán az egyik legfontosabb feladat a protestánsok helyzetének békés rendezése volt, bizalmuk elnyerésének fontos eszköze lehetett hitsorsosuk kormányzóvá való kinevezése. Benedek kinevezése után rögtön apró gesztust tett a pátens ellen fellépők számára: a rendelet elleni tiltakozása miatt börtönben lévő Zsedényi Ede számára engedélyezte, hogy a normál 10 krajcáros börtönkoszt helyett maga gondoskodjék ellátásáról fogsága alatt.⁹

A protestánsok helyzetének rendezése előtt az uralkodó 1860. május 15-én kibocsátott „legfelső kézírata” nyitotta meg az utat, amelynek címzettje Benedek Lajos volt. A kézirat megjelenése előtt Benedek tájékozódott a protestánsok vezetőinél, Török Pál pesti református lelkésznel, Ballagi Mórnál, a pesti teológia tanáránál és Radvánszky Antalnál, aki a pátens elfogadásáig a zólyomi esperesség világi vezetője, felügyelője volt.¹⁰ A dokumentum a *status quo* megőrzését rendelte el, gyakorlatilag a protestáns pátens végrehajtásának felfüggesztését jelentette. A pátens szerint szerveződött gyülekezetek tehát éppúgy megmaradhattak döntésük mellett, mint az úgynevezett autonomisták, amelyek nem vették figyelembe a rendelet előírásait. A kézirat engedélyt adott püspökök és világi vezetők (gondnokok, felügyelők) megválasztására is. Kifejezetten megtiltotta mindkét fél (pátensesek és autonomisták) számára, hogy bármilyen eszközzel megpróbálják a másikat rákényszeríteni korábbi döntésük megváltoztatására. A pátens elleni tiltakozás miatt fogságba vetetteknek amnesztiát adott, a folyamatban lévő bírósági pereket megszüntette. A kézirat pontosan kijelölte Benedek helyét is a folyamatban: azzal, hogy az esetleges további rendelkezések kidolgozását az illetékes minisztériumokra (mindenekelőtt a kultuszminisztériumra) bízta, a főkormányzónak csak a végrehajtás, valamint a kormány és a protestánsok közötti közvetítés maradt a feladata.¹¹

Benedek igyekezett tájékozódni a helyzetről, a protestáns vezetőkkel külön is tárgyalt. Életrajzírója közülük csak Prónay Albertet, a legnagyobb evangélikus egyházkerület, a bányai korábbi felügyelőjét említi.¹² Ismerünk olyan esetet, amikor Benedek az autonomisták és a pátens támogató helyi hatóságok vitájában a helyszínrre utazva, személyesen döntött. 1860. június elején a nyíregyházi gyülekezet küldöttsége jelent meg Benedeknél, hogy panaszt tegyen, amiért a hatóságok Elefánt Mihály alesperest eltöltötték a lelkesi szolgálatától. Benedek június 15-i leiratában emlékeztetett

⁸ FRIEDJUNG 1904: 268.

⁹ *Belföld[i tudósítások]* 1860: 612.

¹⁰ ZSILINSZKY 1907: 723.

¹¹ *Hivatalos rész* 1860: 612–620.

¹² FRIEDJUNG 1904: 270.

arra, hogy a gyülekezeteket és a lelkészeket nem lehet korlátozni sem pátenses, sem autonomista meggyőződésük miatt. A helyzet nem nyugodott meg, ezért június 25-én Nyíregyházára utazott, és személyesen hallgatta meg az ellenérdekelt feleket. Úgy döntött, hogy a hegyaljai egyházmegye megőrizheti autonóm szervezetét, és Nyíregyházán szolgáló alesperesét a továbbiakban nem lehet kitiltani templomából. Az eseményről beszámoló sajtótudósítás szerint „[v]árosuk összes lakossága harsány »éljen« ben nyilvánította ezen elismerést ő excellentiája búcsúvételekor”.

Benedek tett gesztust a pátenses gyülekezetek felé is. 1860. június 27-én a pátens szerint szervezett pozsonyi egyházkerület tartotta meg alakuló közgyűlését.¹³ Az új egyházkerület küldöttségét július 8-án az uralkodó, majd Benedek Lajos is fogadta. A küldöttség szlovák röpiratban tájékoztatta a gyülekezeteket látogatásuk sikeréről, amelyen Benedek kijelentette, hogy a május 15-i kézirat nem érinti a pátens rendelkezéseit, és a kormány minden lelkészt, illetve gyülekezetet meg fog védeni az autonomisták esetleges zaklatásaitól.¹⁴

Benedek magyarországi tevékenységéről 1860. augusztus 9-én írt emlékiratában számolt be a bécsi kormányülés (*Ministerkonferenz*) előtt. Hosszú és részletes beszámolójában arról írt, hogy Magyarországon körültekintő politikai lépésekkel fegyveres erőszak alkalmazása nélkül is fenn lehet tartani a nyugalmat. A protestánsok helyzetét röviden, de kritikusan foglalta össze:

„A magyarországi protestáns egyházügy azon az úton, amelyet a kormány igyekszik követni, hamarosan ismét kezét fog nyújtani az ellenzéknek kormányellenes céljai elérésére, és a helyzet megnyugtató megoldása így szinte lehetetlennek látszik. Amint már korábbi alkalmakkor többször említettem, csak az uralkodói legfelsőbb egyetértési jog negatív módon való alkalmazása háríthatja el a további zavarokat.”¹⁵

Benedek az autonomisták legfőbb elvi követelését tette ezzel magáévá. A „legfelsőbb egyetértési jog negatív alkalmazása” ugyanis azt jelentette volna, hogy a kormány az egyházak döntéseivel kapcsolatban – például a püspökök és egyházkerületi felügyelők megválasztásánál – nem gyakorol egyetértési jogot, hanem csak tudomásul veszi azokat.

Benedeknek nem volt egyszerű kiismernie magát az egyházszerkezeti kérdésekben. Egy alkalommal arról beszélt, hogy amikor Bécsben jár, a császár rendszeresen

¹³ HORNYÁNSKY 1860: 267–274.

¹⁴ Magyarul lásd *Visszhangok* 1860: 988–989.

¹⁵ FRIEDJUNG 1904: 273.

„A hadseregnek is tudnia kell, hogy én egy valóban istenfélő katona vagyok”



a protestánskérdéssel „szekírozza” – pedig ő korábban sohasem foglalkozott az ügygel.¹⁶ Székács József pesti magyar lelkész, bányakerületi püspök visszaemlékezései szerint a protestánskérdések egyházi és történeti vonatkozásairól ő világosította fel Benedeket. Ez csak részben lehet igaz, mert először 1860. augusztus 12-én beszélt hosszabban Benedekkel, és mint fentebb már volt szó róla, a kormányzó már három nappal korábban adott tájékoztatást Bécsben a protestánsügyről. Ezek után augusztus 14-én, 18-án, 20-án, szeptember 6-án és 15-én találkoztak, és a kormányzó kérésére Székács írásba is foglalta, hogy szerinte hogyan lehetne megnyugtatóan elrendezni a protestánsok ügyét. Javaslaiból végül annyi valósult meg, hogy a kormány elismerte Székács püspökké választását, illetve azt, hogy a dunántúli (majd később a dunán-inneni) egyházkerületek a jogfolytonosság elvét követve a kormány által 1849-ben letett püspökeiket hivatalukba visszahelyezték. Székács engedett Benedek kérésének, és már megírt körlevelét (amelyet a cenzúra foglalt le, és juttatott el a kormányzóhoz) nem küldte el a gyülekezeteknek. A körlevél arra intette a címzetteket, hogy a pozsonyninak nevezett, de Besztercebányáról irányított pátens egyházkerület püspökének, Karol Kuzmánynak az autonóm gyülekezetekhez írott leveleit felbontatlanul küldjék vissza. Benedek úgy vélte, hogy a körlevél feleslegesen növelné a feszültséget.¹⁷

Az egyházkerületi közgyűlések augusztusban, az egyetemes közgyűlés október elején ült össze, ahol már bőséges listát állítottak össze arról, hogy a pátens felfüggesztése óta milyen sérelmek érték az egyházat. A tiszai egyházkerület arra tett panaszt, hogy az előző évi, törvénytelennek minősített közgyűlésének lefoglalt jegyzőkönyvét a kultuszminisztérium nem adta vissza a hivatalban lévő felügyelőnek, akinek ezzel kétségbe vonták a legitimitását¹⁸ A dunántúli egyházkerület azt sérelmezte, hogy az addigi adminisztrátor nem hajlandó visszaadni az egyházkerület hivatalos pecsétjét, a kormányzati szervek pedig közvetlenül a gyülekezeteket keresik meg, ahelyett, hogy a kerülethez fordulnának.¹⁹ A bányai egyházkerület a két pátens püspök, Karol Kuzmány és a három gyülekezet felett joghatóságot gyakorló Wálka János illetéktelen körlevelei és utóbbinak egy lelkészt felfüggesztő határozata ellen tiltakozott.²⁰ Az egyetemes közgyűlés hivatalosan kimondta a szakítást a pátenshez tartozó gyülekezetekkel: „bár szívünk sajog e szakadás fölött; de a fentebbi térről

¹⁶ FRIEDJUNG 1904: 271.

¹⁷ KERTÉSZ 2008: 220–235.

¹⁸ Evangélikus Országos Levéltár, Közgyűlési jegyzőkönyvek, A Tiszai Evangélikus Egyházkerület 1860. augusztus 1–3-án Miskolcon tartott közgyűlésének jegyzőkönyve 1860: 10.

¹⁹ Evangélikus Országos Levéltár, Közgyűlési jegyzőkönyvek, A Dunántúli Evangélikus Egyházkerület 1860. augusztus 22–24-én Győrben tartott közgyűlésének jegyzőkönyve 1860: 4.

²⁰ Evangélikus Országos Levéltár, Közgyűlési jegyzőkönyvek, A Bányai Evangélikus Egyházkerület 1860. október 8–10-én Pesten tartott közgyűlésének jegyzőkönyve 1860: 2–3.

leterelt hitsorsosinkat a magyarhoni egyetemes evangelic. protestáns egyház kiegészítő részének nem tekinthetjük, el nem ismerhetjük, s azokkal egyházi közösségben [...] együtt nem maradhatunk.”²¹ Az egyházkerületek sérelmeit, illetve a dunáninneri egyházkerület újjáalakulásának el nem ismerését írásba foglalták – e helyen érdemes megemlíteni, hogy a szöveg első fogalmazványát Székács intenciói alapján egy volt 1848-as honvédtiszt, Görgey István készítette el.²² A feliratot október 12-én adta át Benedeknek a négy egyházkerület püspökeiből és felügyelőiből álló küldöttség.²³ Benedek itt találkozhatott Stromszky Ferencsel, a kormány által el nem ismert dunáninneri egyházkerület püspökével is. Székács leírása szerint Benedek őszintén beszélt a küldöttség tagjaival:

„Egyébiránt a kormányzó úr nagyon nyíltan s állásához képest tán nagyon is nyíltan szólott. Többek közt – mit reám titok képen bízott s mit én senkivel sem közöltem, ezt most maga beszélte el, t.i. hogy a máj 15-ki kézirat Thun gróf hátamegett Nádasdy minister [Nádasdy Ferenc (1801–1884) igazságügyminiszter] által készült, de hogy ez nem tudván vele igazán boldogulni Zimmermann, Thunnak a protestans dolgokban jobb kezét, hivatta, s ennek befolyása okozta azt, hogy amit a kézirat a bevezetésben nyújt, azt a kivitelben visszaveszi s a császárnak elvi jóakarataát gyakorlatilag megghiúsítja.”²⁴

Székács Benedekkel való jó kapcsolatát még két, régóta húzódó és a pátenstől teljesen független ügy elintézéséhez használta fel. Október 16-án hivatalosan benyújtotta Benedeknek az 1846-ban megalakult, de a kormány által addig el nem ismert egyházi nyugdíjintézet (Evangelikus Egyetemes Gyámintézet) alapszabályait, amelyeket a kormányzó október 23-án jóvá is hagyott.²⁵ A másik ügy a pesti egyház telekvásárlásának kérdése volt. A mai Deák téri gimnázium Sütő utcai telkén katonai pékség (sütőház) állt, amely 1860-ban már nem működött. A gyülekezet és a város 20 éve próbálta megvásárolni az épületet, de az ügy reménytelenül elhúzódott. 1861 januárjában Székács úgy döntött, hogy az ügyben az uralkodó segítségét kéri. Az akkor már Veronában állomásozó Benedek közbenjárásával a hadügyminiszteren keresztül

²¹ Evangelikus Országos Levéltár, Közgyűlési jegyzőkönyvek, A magyarhoni ágostai Evangelikusok négy egyházkerülete 1860-dik évi october 10-kén s következő napjain Pesten tartott egyetemes egyházi közgyűlésének jegyzőkönyve 1860: 6.

²² KERTÉSZ 2008: 236.

²³ Evangelikus Országos Levéltár, Közgyűlési jegyzőkönyvek, A magyarhoni ágostai Evangelikusok négy egyházkerülete 1860-dik évi october 10-kén s következő napjain Pesten tartott egyetemes egyházi közgyűlésének jegyzőkönyve 1860: 9.

²⁴ KERTÉSZ 2008: 237.

²⁵ SZÉKÁCS 1860: 1645.

„A hadseregnek is tudnia kell, hogy én egy valóban istenfélő katona vagyok”



(August Franz Johann Christoph Graf von Degenfeld-Schonburg) Székács kihallgatást kapott az uralkodótól. A hadügyminiszter és a király utasítására egy hét alatt létrejöhetett a 20 éve húzódó adás-vétel.²⁶

1860. október 24-én búcsúztatták az októberi diploma után posztjáról távozó Benedeket Pest-Buda városi, állami és egyházi vezető hivatalnokai. A meghívottak között ott volt Székács is, aki a tósztok sorát egy latin/német szójátékkal zárta: *Benedictus qui venit in nomine Domini.* (Áldott, aki az Úr nevében jön.) – *Der Benedek ist zu uns im Namen des Herrn gekommen.* (Benedek hozzánk az Úr nevében jött.) (Hogy az „úr” Székács tósztyában az uralkodót vagy az „Úr”-at jelentette, azt a jelenlévők és a késő utókor saját belátása szerint döntheti el.)

Benedek egyházpolitikai tevékenysége elérte elsődleges célját. A protestáns pátens ügye nagyobb részt nyugalomra jutott, a továbbiakban kikerült az országos politika látóteréből. A siker nem volt teljes. A pátent véglegesen csak a 1867-ben kiegyezéssel létrejött új kurzus vonta vissza, addig folyamatos zavarokat okozott az evangélikus egyház belső életében. Ez azonban legkevésbé Benedek Lajoson múlt.

²⁶ KERTÉSZ 2008: 265–269; DOLESCHALL 1887: 131.

Felhasznált források és irodalom

- Evangélikus Országos Levéltár, Közgyűlési jegyzőkönyvek, A Bányai Evangélikus Egyházkerület 1860. október 8–10-én Pesten tartott közgyűlésének jegyzőkönyve (1860).
- Evangélikus Országos Levéltár, Közgyűlési jegyzőkönyvek, A Dunántúli Evangélikus Egyházkerület 1860. augusztus 22–24-én Győrben tartott közgyűlésének jegyzőkönyve (1860).
- Evangélikus Országos Levéltár, Közgyűlési jegyzőkönyvek, A magyarhoni ágostai Evangélikusok négy egyházkerülete 1860-dik évi october 10-kén s következő napjain Pesten tartott egyetemes egyházi közgyűlésének jegyzőkönyve (1860).
- Evangélikus Országos Levéltár, Közgyűlési jegyzőkönyvek, A Tiszai Evangélikus Egyházkerület 1860. augusztus 1–3-án Miskolcon tartott közgyűlésének jegyzőkönyve (1860).
- Belföld[i tudósítások] (1860). *Protestáns Egyházi és Iskolai Lap*, 1860. május 11. 609–612.
- CHRISTE, Oscar (1902): Benedek, Ludwig von. In *Allgemeine Deutsche Biographie XLVI*. Leipzig: Duncker & Humblot.
- DOLESCHALL, E[duard] A[lexander] (1887): *Das erste Jahrhundert aus dem Leben einer hauptstädtischen Gemeinde*. Budapest: Franklin.
- FRIEDJUNG, Heinrich (1904): *Benedeks Nachgelassene Papiere*. 3. kiadás. Dresden: Carl Reißner. Hivatalos rész (1860). *Protestáns Egyházi és Iskolai Lap*, 1860. május 18. 612–620.
- HORNÝÁNSKY, Victor szerk. (1860): *Protestantische Jahrbücher für Oesterreich*. Pest: Wodianer.
- KERTÉSZ Botond szerk. (2008): *Székács Józsefpüspök visszaemlékezései*. Budapest: Akadémiai.
- NAGY Miklós – ZILAHY Imre szerk. (1866): *Háború-könyv. Az 1866-ki hadjáratok ismertetése*. Pest: Heckenast.
- SZÉKÁCS József (1860): E.E.E. gyámintézeti mozaikok. *Protestáns Egyházi és Iskolai Lap*, 1860. december 16. 1645.
- Visszhangok (1860). *Protestáns Egyházi és Iskolai Lap*, 1860. augusztus 5. 988–989.
- ZSILINSZKY Mihály szerk. (1907) *A magyarhoni protestáns egyház története*. Budapest: Athenaeum.



Kis Péter

Hadtudományi előadások a Budapesti Tudományegyetemen a két világháború között

A katonai akadémiák intézménytípusának 18. századi kialakulása óta a katonatisztképzés, a hadtudományi oktatás elsősorban ezekkel a speciális tanintézetekkel kapcsolódott össze. A 18. század végi nemesi reformtörekvések is külön intézményt akartak létrehozni az önálló magyar tisztképzés megoldására, ennek megfelelően az 1790/1791. évi országgyűlésen a rendek követelték, hogy a katonai nevelés előmozdítására állítsanak fel „nemzeti hadi-iskolát”.¹ Egy évtizeddel később azonban – ideiglenes megoldásként – egy másik alternatívával is számoltak.

1802-ben I. Ferenc engedélyezte, hogy a magyarországi katonai akadémia megalapításáig a pesti egyetemen hadtudományi tanszéket állítsanak fel, és a hadtudományokkal foglalkozó ifjak számára ösztöndíjakat hozzanak létre.² Ezzel összefüggésben az 1806-ban bevezetett, a magyarországi rendek és a bécsi udvar kompromisszumaként kialakított oktatási rendszerben (a második *Ratio Educationisban*) a pesti egyetem bölcsészettudományi karán 10 speciális tantárgy is szerepelt, köztük a hadtudomány (*scientia rei militaris*), amelynek oktatására két professzort akartak kinevezni, hogy a katonai akadémiák mintájára végezzék oktatói munkájukat. Az általuk nyújtandó alapozó és elméleti – erődítéstani, pirotechnikai, fegyvertani és egyéb katonai – képzés lehetőséget adott volna a megfelelően teljesítő hallgatóknak, hogy megszerzett tudásukat az ausztriai katonai akadémián gyakorlati ismeretekkel egészítsék ki.³

Az elképzelés nem vált valóra, és 1807-ben az udvar elutasította Marczibányi István katonai tanszékeket támogató alapítványának elfogadását. Az egyetemi

¹ CSIKÁNY 2008: 76.

² MÁRKUS 1901: 280–283.

³ MÉSZÁROS 1981: 273, 288–289; *Ratio educationis publicae totiusque rei literariae per Regnum Hungariae et provincias eidem adnexas* 1806: 99–100, 137–138.

hadtudományi oktatás tehát el sem kezdődött,⁴ és még évtizedeket kellett várni a rendszeres és folyamatos hazai tisztképzés elindulására is, jóllehet a Ludovika Akadémiát már a következő évben, 1808-ban megalapították.

Az önálló magyar tisztképzés történetében a fordulópontot a kiegyezés jelentette. Az 1868-ban meghozott törvények rendelkeztek a Magyar Honvédség felállításáról, és ez sürgető feladattá tette a hadtudományban járatos tisztikar megteremtését. Két lehetőség jöhetett számításba. A legkézenfekvőbbnek a Ludovika Akadémia működésének megindítása volt, azonban 1868-ban még bizonytalannak látszott ennek uralkodói jóváhagyása és a közös haderőtől való függetlensége.⁵ A második alternatívát az jelentette, hogy a meglévő katonai és felsőoktatási intézményrendszerre támaszkodva alakítanak ki képzési formát. Ennek megfelelően az újonnan kinevezett tiszték számára a honvédkerületek székhelyén három hónapos tiszti iskolákat állítottak fel, valamint az akkor még egyetlen egyetemen (Pesten), illetve a hat állami fenntartású, azaz királyi jogakadémián (Nagyszombaton, Győrött, Nagyváradon, Kassán, Zágrábban és Pécsen) hadtudományi tanfolyamokat szerveztek. A pesti egyetemen ez Hollán Ernő és Tóth Ágoston nevéhez fűződik, utóbbi mint a bölcsészeti kar hadászati tanfolyamának 1869-ben kinevezett igazgatója négy éven át több katonai tárgyból is tartott előadásokat. Rajta kívül hat honvédtiszt (Csermelyi Lajos, Csesznák Benő, Domaniczky István, Kiss Ferenc, Paxy Károly, Pongrácz Károly)⁶ vett részt hosszabb-rövidebb ideig az oktatásban 1873-ig.

A tanfolyamot – elsősorban az egyéves önkéntesek és a sorkötelesek számára – azzal a céllal indították, hogy egy év alatt a tiszti vizsga letételére alkalmassá tegye az előadásokat látogató hallgatókat. Ez a Magyar Honvédség tartalékos tiszti állományának bővítését szolgálta volna. A vizsgákat azonban a magyar vezényleti nyelvű Honvédséghez kerülő tisztjelölteknek is német nyelven kellett letenniük a közös hadsereg – magyarul nem mindig tudó – tisztjeiből álló bizottság előtt, és ez számos esetben a vizsga sikertelenségéhez vezetett.⁷ Az a tény is visszatartotta a hallgatókat a tanfolyamra jelentkezéstől,⁸ hogy egyéves önkéntesként csak a közös hadseregben vállalhattak szolgálatot.⁹ Néhány év alatt sikerült ezt a kérdést megoldani, így 1871. október 20-án az egyetemen tiszti és hadapródi vizsgákat tartottak, a vizsgabizottság

⁴ SZENTPÉTERY 1935: 319.

⁵ ÁCS 2013: 86–87.

⁶ Erre lásd a Magyar Királyi Tudományegyetem 1868 és 1973 közötti tanrendjeit.

⁷ *A Honvéd*, 1870. január 6. 4.

⁸ Sajtóértesülés szerint 1869-ben 84, 1870-ben pedig 42 hallgató iratkozott be, az 1869/1870-es tanév őszi szemeszterén mindössze hatan látogatták rendszeresen az előadásokat. *A Honvéd*, 1870. január 6. 3.

⁹ *Ellenőr*, 1873. február 8. 1.

hét tagja magyar volt, és majdnem mindegyikük szolgált az 1848–1849-es szabadságharcban.¹⁰ Az egyéves – a naptári évhez, és nem a tanévhez igazodó – szabadon választható tanfolyamon rendszerint három honvédtiszt 9–10 tárgykörből tartott előadásokat, heti 10–12 órában. Az oktatói kar tagjai a hadtudományi szakirodalom műveléséből is kivették a részüket.¹¹

A Ludovika Akadémia működésének megindulása elsorvasztotta az egyetem és a jogakadémiák hadtudományi tanfolyamait, a Ludovika felállításáról szóló törvényjavaslatot 1872 márciusában azzal is indokolták, hogy a létesítendő intézmény a honvédkerületek tartalékos tiszti iskoláinak, valamint a budapesti egyetem és néhány akadémia hadtudományi tanfolyamainak helyét veszi majd át.¹² 1873-ban még párhuzamosan futott a két képzési forma, az év végén pedig a sajtó rövid hírként közölte, hogy a budapesti egyetemen „rendszeresített hadtudományi előadások, miután a vizsgák eredménye, ezen szakra fordított költségekkel párhuzamba nem hozható, kedvezőbb viszonyok beálltaig a bekövetkező tanévben már szünetelni fognak”.¹³ Az egyetemi katonai tanfolyam és a Ludovika Akadémiáé közti összefüggést mutatja, hogy Csermelyi Lajos és Csesznák Benő mind a két tanári kar tagja volt.¹⁴

Az Osztrák–Magyar Monarchia felbomlása után a dualizmus első éveibe hasonlóan ismét felmerült az egyetemi hadtudományi képzés kérdése. A kormányzat már 1920-ban felvetette a Budapesti Tudományegyetemnél a hadtudományi előadások bevezetését az egyetemi tanrendbe, azonban a kísérlet ekkor eredmény nélkül maradt.¹⁵ Minden bizonnyal a békeszerződésekben foglalt, a magyar haderőre, így a tisztképzésre is vonatkozó korlátozások¹⁶ miatt jött számításba a rejtett tiszti utánpótlásnak ez a formája. 1927. március 31-én a haderőre vonatkozó előírások betartása felett őrködő Szövetségközi Ellenőrző Bizottság elhagyta Magyarországot, ezzel kezdetét vehette a magyar haderő fejlesztése. Ennek szerves részét képezte – hasonlóan a Magyar Honvédség 1868-as felállításakor előállott helyzethez – a tiszti és tartalékos tiszti állomány bővítése is. Julier Ferenc négy hónappal az antantbizottság távozása után hírlapi cikkben vetette fel egyetemi és főiskolai katonai tanszékek létesítését a hadseregszervezési, harcászati és hadászati alapismeretek, illetve az egyes egyetemi-főiskolai szakokhoz illő

¹⁰ *A Honvéd*, 1871. október 19. 186.

¹¹ PÁSZTI 2017: 1070, 1072–1074, 1077, 1079–1080, 1085, 1090, 1099.

¹² *Budapesti Közlöny*, 1872. március 24. (melléklet) 92.

¹³ *A Hon*, 1873. október 2. (reggeli kiadás) 2.

¹⁴ Csermelyi Lajos 1870-től, Csesznák Benő 1873-ban tanított az egyetemen, a Ludovikán előbbi 1873–1874-ben, utóbbi (1895 és 1899 között akadémiaiparancsnok volt) 1872–1877, 1882–1885 és 1895–1899 között. BACHÓ 1930: 964.

¹⁵ SZENTPÉTERY 1935: 635.

¹⁶ HORVÁTH 2018: 30–33. A vonatkozó rész Horváth Csaba munkája.

speciális katonai ismeretek oktatására.¹⁷ 1932-ben a magyar kormány ismét bevezette az általános hadkötelezettséget, ugyanebben az évben írt pályamunkájában Horváth Ferenc vezérkari százados részletesen kidolgozta a Julier-féle ötletet, és azt javasolta, hogy az érettségizett férfiak számára kötelező egyéves katonai szolgálat részét képező kilenc hónapos tartalékos tiszti tanfolyamot részben az egyetemeken és főiskolákon felállítandó katonai tanszékek tartsák meg.¹⁸

Az 1930-as évek első éveiben be is vezették a magyar egyetemeken és főiskolákon a katonai tárgyú előadásokat.¹⁹ A Pázmány Péter Tudományegyetem Bölcsészettudományi Karán az 1930/1931-es tanév II. félévében heti kétórás kurzust hirdettek meg *Katonai, politikai és hadtudományi ismeretek* címmel. A következő tanévben a kurzus kimaradt a tanrendből, majd az 1932/1933-as tanévben *Hadtudományi ismeretek* címen ismét meghirdették a harmad- és negyedéveseknek. A következő tanévtől *A modern honvédelem problémái* címet²⁰ viselő tárgyat nem kari, hanem egyetemi szinten hirdették meg, és ami igazán fontos változást jelentett: az előadás kötelező volt a 21. életévüket be nem töltött férfi bölcsész-, jogász- és orvostanhallgatók számára, a tanrend²¹ szerint azoknak, akikre az 1921. évi LIII. (testnevelési) törvény hatálya kiterjedt. A törvény 12-től 21 éves korig kötelezővé tette a fiúknak az iskolán kívüli testnevelés és sportolás keretei között a katonai előképzést, amelynek szervezeti hátterét a Vallás- és Közoktatási Minisztérium felügyelete alatt működő vármegyei, járási, városi, községi testnevelési bizottságok és levanteegyesületek adták, ezek irányításában az 1920–1930-as évek fordulójától a Honvédelmi Minisztérium is egyre nagyobb szerepet kapott.²² Az egyetemi-főiskolai kötelező hadtudományi oktatást tehát a kötelező katonai előképzési rendszerbe kapcsolták azzal a céllal, hogy a tartalékos tiszti szolgálatra jelentkezők kiképzésüket számottevő honvédelmi ismeretek birtokában végezhesék el. Ezt az egyetemi tanszabadság elvére alapozva nem lehetett elérni, ezért szükséges volt 1933-ban a jogi szabályozásba illesztve a hallgatók számára kötelezővé tenni a katonai tárgy teljesítését. A kötelező katonai szolgálat és a kötelező egyetemi-főiskolai hadtudományi képzés bevezetésének

¹⁷ *Magyarság*, 1927. július 29. 1.

¹⁸ HORVÁTH 1933: 9–11.

¹⁹ IVÁNYI 1937: 286. A szerző, Iványi Béla 1927 és 1937 között a szegedi Ferenc József Tudományegyetemen volt professzor. 1933-ban az Állatorvosi Főiskola hallgatói a Pázmány Péter Tudományegyetem katonai tárgyú kollégiumát látogatták, lásd *Állatorvosi Lapok*, 1933. november 2. 300.

²⁰ A későbbiekben a *Korszerű honvédelmi kérdések* és a *Korszerű honvédelem kérdései* címet is viselte a kurzus.

²¹ A Pázmány Péter Tudományegyetem tanrendjei elérhetők az Arcanum Digitális Tudástáron, a tanrendekre a továbbiakban nem hivatkozom minden esetben.

²² SZABÓ 1989.

időbeli egybeesése (1932, illetve 1933) közt nyilvánvaló tartalmi összefüggés is volt. Az 1939. évi II. (honvédelmi) törvény végrehajtási utasítása²³ tovább szabályozta a katonai tantárgy teljesítésének feltételeit. Eszerint az első két szemeszterben kellett felvenni az előadást, majd kollokválni.²⁴ A Műszaki Egyetemen a harmadik és negyedik évfolyamon is el kellett végezni speciális katonai tárgyú előadásokat, például ballisztikát, vegyi védelmi ismereteket.

Nemcsak a kötelező jelleg jelentett változást az 1869–1873 közötti tanfolyamokhoz képest, hanem az is, hogy ezúttal sokkal alacsonyabb volt a katonai kurzus óraszama, és ennek megfelelően nem is tagolódott tantárgyakra. Az előadás leginkább általános ismeretek átadására szorítkozott.²⁵ Kivételnek tekinthető a *Gázbetegségek és gázszérülések kór- és gyógytana* című tárgy, amelyet csak az orvostudományi karon hirdettek meg.²⁶ Katonai tanszéket nem állítottak fel, a hadtudományi oktatást végző honvédtisztek a Bölcsészettudományi Kar megbízott előadóiként tartották óráikat.²⁷ A katonai előadások nem számítottak be a rendes hallgatók számára kötelező heti 20 órába.²⁸

A tananyagról az előadás címét viselő könyv alapján lehet képet alkotni. *A korszerű honvédelem kérdései* 1933-ban jelent meg a Pallas Irodalmi és Nyomdai Rt. kiadásában.²⁹ A kötet és az egyetemi előadássorozat összefüggését mutatja, hogy a szerzők egy kivétellel megtalálhatók a Pázmány Péter Tudományegyetem 1930–1935 közötti hadtudományi előadói között.³⁰ A könyv nagyjából első fele a politikai és a hadvezetés kapcsolatáról szól (*Politikai és hadvezetés*) Náray Antal tollából. A második rész

²³ *Magyarországi rendeletek tára* 1940: 3623–3625.

²⁴ A Műszaki Egyetemen a harmadik és negyedik évfolyamon is el kellett végezni speciális katonai tárgyú előadásokat, például ballisztikát, vegyi védelmi ismereteket. *Magyarországi rendeletek tára* 1940: 3623–3624.

²⁵ IVÁNYI 1937: 286.

²⁶ Az előadó, Telbisz Albert az 1930–1940-es években ezredorvos, majd kórházparancsnok volt, 1941-től a Pázmány Péter Tudományegyetem magántanára.

²⁷ *A Budapesti Királyi Magyar Tudományegyetem almanachja fennállásának 300. tanévében az MCMXXXIV–MCMXXXV. tanévre* 1935. 72.

²⁸ 1930-tól a vidéki egyetemeken is bevezették a hadtudományi tárgyak oktatását, lásd IVÁNYI 1937: 286.

²⁹ NÁRAY 1933.

³⁰ A hat szerző közül Győrffy-Bengyel és Kovács tanított a katonai tantárgy bevezetésekor (1930/1931. tanév), hárman pedig hosszabb ideig, Náray 1933–1937, Hellebronth 1934–1937 és Schmolli 1934–1938 között tartotta a hadtudományi kurzust. Kovács 1933–1937 között maradt a hadtudományi előadók között. Lásd erre a Pázmány Péter Tudományegyetem 1933–1938 közötti tanrendjeit. Hollósy-Kuthy az 1934/1935. tanévben a Műszaki Egyetem Mezőgazdasági Karának állatorvosi osztálya, azaz az Állatorvosi Főiskola III. éves hallgatóinak adott elő, lásd *Állatorvosi Lapok*, 1934. 293.

(*A hadviselés és a technika*) öt szerző (Győrffy-Bengyel Sándor, Hellebronth Vilmos, Schmoll Endre, Kováts Gyula, Hollósy-Kuthy László) munkája, és a legfontosabb haditechnikai ismereteket foglalta össze, hét téma köré csoportosítva a tudnivalókat (a hét fejezet: 1. *A technika befolyása a harcra*; 2. *A repülésügy, védekezés repülők ellen*; 3. *A vegyi háború*; 4. *A híradás jelentősége és feladata*; 5. *A technika a terepkialakítás és mozgás szolgálatában*; 6. *Közlekedésügy*; 7. *A háború gazdasági előkészítése*). Megkockáztatható a feltevés, hogy a tanfolyam 1933 őszén történt újraindítása összefügg a könyv megjelenésével, talán az első tanév tapasztalataiból szűrték le 1931-ben azt a tanulságot, hogy tankönyv nélkül kevésbé lehet sikeres a katonai tárgyak oktatása.

Az egyetemi hadtudományi előadások bevezetésében, ami a Pázmány Péter Tudományegyetemmel illeti, három olyan ezredes rendfokozatban lévő vezérkari főtiszt vett részt előadóként, aki még a dualizmus időszakában végezte el a legmagasabb szintű katonai képzést, ketten közülük a vezérkari tisztképzés intézménye, a Hadiakadémia³¹ tanáráként számottevő oktatói rutint is szereztek és jelentős szakirodalmi munkásságot fejtettek ki, egyikük a Honvédelmi Minisztérium osztályvezetőjeként tartott előadásokat.³² A tantárgy anyagának kidolgozásában – mint láttuk – ketten részt is vállaltak *A korszerű honvédelem kérdései* című könyv egyes fejezeteinek megírásával. A további négy szerző életrajzában hasonló elemeket lehet megfigyelni,³³

³¹ Az intézmény 1920–1939 között fedőnevek (Hungária Körüti Tiszti Szálló, Ludovika Akadémia Tiszti Továbbképző Tanfolyama, Budapesti Szabályzatismertető Tanfolyam) alatt működött.

³² Dálnoki Kovács (Kováts) Gyula az I. világháború előtt elvégezte a mödlingi katonai műszaki akadémiát és a bécsi hadmérnöki törzskari tanfolyamot. Az 1920-as évektől a HM-ben teljesített vezérkari szolgálatot mint műszaki tiszt. 1925-ben jelent meg *Harcászati feladatok* címmel Horváth Győzővel közösen írt műve. Lásd JACOBI 1938: 34, 505; *Honvédségi Közlöny a Magyar Királyi Honvédség számára*, 1925. 150.

Szombathelyi (1931-ben Knauz) Ferenc 1914-ben végezte el a bécsi Hadiiskolát. 1923–1926 között a HM-ben teljesített szolgálatot, 1926–1931 között a Hadiakadémián tanított. 1929-ben ezredesi kinevezést kapott, 1931-ben a 3. vegyesdandár vezérkari főnökévé nevezték ki. Lásd SZAKÁLY 2001: 331–332.

Bobai Győrffy-Bengyel Sándor 1914-ben végezte el a bécsi Hadiiskolát. 1924–1927 között a Hadiakadémián tanított és a Magyar Tudományos Akadémia Hadtörténeti Bizottságának pótagja volt. 1925-ben ezredessé nevezték ki, 1927-ben a HM-ben osztályvezetői megbízatást kapott. 1925–1927 között jelent meg *Hadműveleti alapismeretek* című háromkötetes munkája. 1935-ben a 7. vegyesdandár 2. gyalogsági parancsnokká nevezték ki. Lásd SZAKÁLY 2001: 119.

³³ Schmoll Endre két évig a mödlingi katonai műszaki akadémia hallgatója volt. 1924-ben elvégezte a Hadiakadémiát, ezt követően a vezérkari tisztek állományába helyezték át, százados rendfokozatban. 1927–1932 között a Hadiakadémián tanított. 1932–1944 között a Honvédelmi Minisztériumban teljesített szolgálatot, 1938-ban osztályvezetői, 1941-ben csoportfőnök-helyettesi, 1942-ben csoportfőnöki megbízatást kapott. 1935-ben ezredessé nevezték ki a HM-ben. Az 1940/1941. tanévben hat hónapig a Honvéd Bolyai János Műszaki Akadémia parancsnoka volt. *Haditechnikai alapismeretek* című háromkötetes műve 1929–1933 között jelent meg. 1935–1939

és ugyanez a kép rajzolódik ki, ha az eddigi hét személy mellé helyezzük az 1933–1937 között a katonai oktatásban a Pázmány Péter Tudományegyetemen közreműködő további három előadót is.³⁴

között a Pázmány Péter Tudományegyetemen, az 1936/1937-es tanévben pedig a pécsi egyetemen tartott katonai tárgyú előadásokat. Lásd BALLA–PADÁNYI 2001.

Hellebronth Vilmos az I. világháború után a Műszaki Egyetemen mérnöki oklevelet szerzett, és elvégezte a Hadiakadémiát. Ezt követően a HM-ben teljesített szolgálatot a vezérkari tisztek állományában, 1938-ban alezredesi rendfokozatban osztályvezetői megbízatást kapott, 1939-ben ezredessé nevezték ki. Lásd SZAKÁLY 2001: 132. 1934–1937 között tanított a Pázmány Péter Tudományegyetemen.

Nárai Náray Antal 1920–1924 között a Ludovika Akadémián tanított, közben két évig járt a műszaki egyetemre, és elvégezte a Hadiakadémiát. Ezt követően vezérkari tisztként a budapesti 1. vegyesdandár-parancsnokságon, majd a HM-ben teljesített szolgálatot. 1932-től a Hadiakadémián tanított. 1935-ben alezredessé léptették elő, és osztályvezetői megbízatást kapott a HM-ben. Berkó Istvánnal közösen írt *Légítámadás!* című könyve 1933-ban jelent meg. Lásd SZAKÁLY 1985: 691–692. 1932–1937 között tanított a Pázmány Péter Tudományegyetemen és a József Nádor Műszaki Egyetemen.

Gertyenyi Hollósy-Kuthy László 1925-ben elvégezte a Hadiakadémiát, ezt követően a HM-ben vezérkari szolgálatot teljesített műszaki előadóként. 1939-ben osztályvezető-helyettes volt, ebben az évben ezredessé és az V. hadtest vezérkari főnökévé nevezték ki. Lásd HOLLÓSY-KUTHY 1992: 17–18; SZAKÁLY 2001: 138–139. Az 1934/1945. tanévben a Műszaki Egyetem Mezőgazdasági Karának állatorvosi osztálya, azaz az Állatorvosi Főiskola III. éves hallgatóinak adta elő a korszerű honvédelem című tárgyat, lásd *Állatorvosi Lapok*, 1934. október 15. 293.

³⁴ Fábry Dániel 1921-ben elvégezte a Hadiakadémiát, majd a Pázmány Péter Tudományegyetem Közgazdaságtudományi Karát, ahol doktori oklevelet szerzett. 1921–1924 között a HM-ben, 1924–1928 között József főherceg szárnysegédjeként szolgált. 1928–1930 között magyar katonai attasé volt Bécsben. 1930-ban ezredes rendfokozatban visszahelyezték a HM-be, ahol 1932-ben a szervezési osztály vezetőjévé nevezték ki. 1935-ben az 1. vegyesdandárnál tüzérparancsnoki megbízatást kapott. 1937-től országos légvédelmi parancsnok, 1938-tól emellett a HM légvédelmi csoportfőnöke is volt. 1938-ban részt vett a kötelező munkaszolgálat törvényi előkészítésében és az Országos Közérdekű Munkaszolgálat Felügyelőségének vezetőjévé nevezték ki. 1940-ben nyugállományba vonult. 1933–1935 között hadtudományi előadásokat tartott a budapesti, a pécsi és a szegedi tudományegyetemen. Lásd SZAKÁLY 2001: 91–92; *Révai Nagy Lexikona. Az ismeretek enciklopédiája XXI* 1935: 319. 1939-től a műszaki egyetem közgazdaságtudományi karán magántanárként tanította a *Népesedési és gazdasági statisztika a nemzetvédelem szolgálatában* című tárgyat, lásd *Hivatalos Közlöny*, 1939. december 1. 451.

László Dezső 1922-ben elvégezte a Hadiakadémiát, ezt követően a HM-ben különböző vezérkari beosztásokban szolgált. 1934-ben alezredessé léptették elő, 1936-ban megbízták a HM vezérkari feladatokat ellátó csoportfőnöksége egyik osztályának vezetésével, 1937-ben a budapesti 1. vegyesdandár parancsnokságának vezérkari főnökévé nevezték ki, 1938-ban ezredes rendfokozatban visszahelyezték a Honvéd Vezérkar Főnökségére osztályvezetőként. Lásd SZAKÁLY 1996: 14–15. 1934–1937 között tanított a Pázmány Péter Tudományegyetemen.

Beregfy Károly 1921-ben végezte el a Hadiakadémiát. Ezt követően a HM-be vezényelték, és a vezérkari állományba vették. 1925–1927 között a HM anyagi csoportfőnökségén, 1927–1929 között a vezérkari funkciót ellátó csoportfőnökségen teljesített szolgálatot. 1929–1932 között a Hadiakadémián tanított, 1932-ben ezredes rendfokozatban ismét a HM-be helyezték, ahol

A pályaképek vizsgálata alapján megállapítható, hogy a Pázmány Péter Tudományegyetem hadtudományi előadói³⁵ a honvédség elitjébe, legtöbb esetben a szellemi elitjébe tartoztak képzettségük, szolgálati helyük, beosztásuk, szakirodalmi munkásságuk alapján. Kettőn elvégezték a műszaki egyetemet is, közülük volt, aki közgazdaságtudományi doktorátust is szerzett. Találhatunk olyat, aki évekig a Magyar Tudományos Akadémia egyik bizottságának póttagja volt, és olyat is, aki a katonai diplomácia területén is dolgozott. A hadtudományi oktatói kar magas színvonala nemcsak azt mutatta, hogy a leendő tartalékos tisztek előképzését kiemelten kezelte a honvédelmi vezetés, hanem azt is, hogy a Honvédelmi Minisztérium olyan előadókat küldött, akik megközelítették az 1930-as évek professzori szintjét, és a hallgatók előtt is tekintélynek számítottak. Az egyetemi hadtudományi oktatásban részt vevő előadókat néhány éves egyetemi működést követően magasabb beosztásba nevezték ki, vagy a Honvédelmi Minisztériumba,³⁶ vagy az 1. vegyesdandárhoz.³⁷

A hadtudomány és a civil felsőoktatás kapcsolata nem volt egyoldalú: az egyetemi-akadémiai szféra is részt vállalt – már 1872-től kezdve – a honvédtisztképzésben. Az 1920-as évekből elegendő három egyetemi tanárt, a Magyar Tudományos Akadémia tagját kiemelni, aki hosszabban tanított a Ludovika Akadémián: Cholnoky Jenő 1920–1924-ig földrajzot, Heller Farkas 1922–1926-ig közgazdaságtant és szociológiát, Zelovich Kornél 1926–1935 között közgazdaságtant.³⁸

1938-ra teljesen lecserélték az 1932–1935 között megbízott katonai előadókat, helyettük 1937-ben Hankovszky Gyula és Fábián Lajos, 1938-ban Bardóczy Ferenc

a honvédség anyagi ügyei és a hadiipari fejlesztések ellenőrzése tartozott hozzá osztályvezetőként, majd csoportfőnök-helyettesként. 1939-ben a Hadiakadémia parancsnokává nevezték ki, ezt a tisztségét 1941-ig töltötte be. Lásd SZAKÁLY 1996: 13–14. 1933–1937 között tanított a Pázmány Péter Tudományegyetemen.

³⁵ A 10 előadó közül Hollósy-Kuthy László nem a Pázmány Péter Tudományegyetemen, hanem a József Nádor Műszaki Egyetemen tanított.

³⁶ Beregfy Károly 1937-ben fejezte be egyetemi működését, és a HM egyik csoportfőnök-helyettesévé nevezték ki. Schmoll Endre 1938-ig tanított, abban az évben a HM egyik osztályvezetője lett. Nárai Antal három év egyetemi óraadás után, 1935-ben kapott osztályvezetői megbízatást, a tanítást 1937-ig folytatta. Hellebronth Vilmos 1937-ig tanított, a következő évben őt is osztályvezetővé nevezték ki.

³⁷ Fábry Dániel 1935-ig, László Dezső 1937-ig tanított az egyetemen, az utolsó tanítási évében előbbi az 1. vegyesdandár tüzérparancsnokává, utóbbi pedig vezérkari főnökévé nevezték ki.

³⁸ BACHÓ 1930: 964, 968, 983. Cholnoky 1905–1920 között a kolozsvári, 1921–1940 között a Budapesti Tudományegyetem professzora volt, 1920-tól lett a Magyar Tudományos Akadémia tagja. Hellert 1914-ben nevezték ki a műszaki egyetem professzorává, 1921-ben a Magyar Tudományos Akadémia tagjává választották. Zelovich 1914-től volt a műszaki egyetem tanára, 1921-től tartozott a Magyar Tudományos Akadémia tagjai közé. MARKÓ et al. 2003: I. A–H, 199–200, 502–503; III. R–Zs, 1422–1423.

és Koszorús Ferenc³⁹ kapcsolódott be a honvédelmi oktatásba.⁴⁰ A stafétabotot átvevők képességéről, katonai előmeneteléről és pályafutásáról ugyanaz mondható el, mint elődeikkel kapcsolatban. Magyarország hadba lépése után értelemszerűen tovább folytatódott az egyetemi hadtudományi képzés, a Budapesti Tudományegyetemen utoljára az 1944. őszi szemeszterben hirdették meg az előadásokat.

Az 1949-ben elindított intenzív hadseregfejlesztés⁴¹ 1868 és 1930 után harmadszorra is felvetette a tartalékos tiszti utánpótlás kérdését, amelyhez a bázist ismét csak a felsőoktatási intézményrendszerben találta meg a kormányzat. Az 1950/1951-es tanév második félévében vezették be az egyetemi és főiskolai hallgatók csapaton kívüli általános lövész kiképzését és a *Honvédelmi ismeretek* című tantárgy oktatását, azzal a céllal, hogy az egyetemet és főiskolát végzett férfiakat tartalékos tisztekként, szakaszparancsnokokként vehessék számításba.⁴² A korábbiakhoz képest teljesen új megközelítést jelentett, hogy a korábbi gyakorlattól eltérően ezúttal nem az egyetem megbízott előadói voltak az oktatótisztek, hanem – összefüggésben

³⁹ Hankovszky Gyula 1926-ban végezte el a Hadiakadémiát, majd jogi doktorátust szerzett. 1931-ben a Honvéd Főparancsnokságon kapott beosztást, 1932–1934 között csapatszolgálatot teljesített a 2. honvéd gyalogezrednél. 1934–1938 között a HM-ben a személyügyi osztályt vezette, 1938–1940 között a HM békeszervezéssel és karhatalmi ügyekkel foglalkozó 1/a. osztályán osztályvezető-helyettes, 1940–1943 között pedig osztályvezető volt. 1939-ben alezredessé léptették elő, 1941-ben ezredessé nevezték ki. Lásd SZAKÁLY 2001: 124. 1937–1940 között tanított a Pázmány Péter Tudományegyetemen.

Fábián Lajos 1929-ben elvégezte a Hadiakadémiát, ezt követően a HM-ben és az 1. tüzérosztálynál teljesített szolgálatot. 1938–1939-ben a Hadiakadémián tanított. 1939-ben alezredessé léptették elő, 1940–1944 között a HM hadiüzemekkel és légmentesítéssel foglalkozó 17/a. osztályát vezette. Lásd SZAKÁLY 2001: 91; *Nagy Magyar Compass*, 65, 59. 1938–1940 között tanított a Pázmány Péter Tudományegyetemen.

Bardóczy Ferenc 1926-ban elvégezte a Hadiakadémiát, ezt követően a szegedi 5. vegyesdandár parancsnokságán vezérkari tisztekként szolgált. 1931–1935 között a Ludovika II. Főcsoportjánál (a Honvéd Bólyai János Műszaki Akadémia jogelődjén) tanított. 1935–1938 között a HM Kiképzési Osztályán teljesített szolgálatot, 1938–1939-ben a törzstiszti tanfolyam tanulmányvezetője volt. 1939-től a HM személyügyi 8., illetve 8/a. osztályát, majd II. csoportfőnökségét vezette, 1942-től ezredes, 1943 után vezérőrnagy rendfokozatban. Lásd SZAKÁLY 2001: 41–42. 1938–1942 között tanított a Pázmány Péter Tudományegyetemen.

Koszorús Ferenc 1929-ben végezte el a Hadiakadémiát, ezt követően több alakulatnál teljesített csapat- és vezérkari szolgálatot. 1936–1940 között a Honvéd Főparancsnokság lovassági szemlélőjének kiképzési előadójaként szolgált. 1937-ben őrnaggyá, 1939-ben alezredessé léptették elő. 1940–1941-ben a Ludovikán kapott tanulmányvezetői megbízatást, 1941 után a 2. páncélos hadosztály, majd az I. páncélos hadtest vezérkari főnöke volt. 1942-ben ezredesi kinevezést kapott. Lásd SZAKÁLY 2001: 186. 1938–1942 között tanított a Pázmány Péter Tudományegyetemen.

⁴⁰ Mindössze egy szemeszterben, az 1937/1938-as tanév második félévében Vörös Géza és Szász Pál is tartott katonai előadást a Budapesti Tudományegyetemen.

⁴¹ HORVÁTH 2018: 270–276.

⁴² ÁBTL 4. 2. – 02134/Min.Ir. – 1951.

az egyetemi autonómiák 1946–1950 közötti felszámolásával – a (ki)képzési rendszert az egyetemektől és főiskoláktól függetlenített szervezetben alakították ki, önálló csapatparancsnokságnak megfelelő katonai tanszékek felállításával, amelyek (élükön a tanszékparancsnokkal, 1953-tól tanszékvezetővel) nem az egyetem, hanem a HM Katonai Tanintézetek Csoportfőnöksége alá tartoztak, a kiképzési terveket pedig az ELTE esetében a Honvéd Akadémia Parancsnoksága dolgozta ki, és ellenőrizte végrehajtásukat.⁴³

Az 1951/1952-es tanévben átfogóbbá tették a rendszert, a katonai tanszékek számát 11-re emelve, amelyekben a felsőoktatási intézmények oktatási profiljának nagyjából megfelelő fegyvernemi oktatást és kiképzést folytattak. A tervezett struktúrában a Budapesti Tudományegyetem Gyalogos Tanszéke látta el az oktatási és lövészkiképzési feladatokat az Eötvös Loránd Tudományegyetemen, a Lenin Intézetben és a Budapesti Pedagógiai Főiskolán. Az 1952/1953-as tanév kezdetén a katonai tanszékek száma 16-ra nőtt, az ELTE mindhárom karán létesítettek egyet-egyet, ezek közül két gyalogos-/lövész-, egy pedig légvédelmi kiképzést végzett. 1953 után a három tanszékhez több budapesti és vidéki (mosonmagyaróvári, egri és keszthelyi) felsőoktatási intézmény is tartozott.⁴⁴ 1955–1956 között az ELTE-n három helyett két katonai tanszéken, a Lövész Tanszéken (1. sz. Budapesti Katonai Tanszék) és a Légvédelmi Tüzér Tanszéken (2. sz. Budapesti Katonai Tanszék) oktatták a honvédelmi ismereteket, minden félévben heti három órában, az előbbi a Nyelv- és Irodalomtudományi Kar, a Történettudományi Kar és az Állam- és Jogtudományi Kar, az utóbbi a Matematikai–Fizikai–Kémiai Kar és az Élet- és Földtudományi Kar hallgatói számára tartott órákat. Az első félévben gyakorlati jeggyel, a másodikban vizsgával kellett teljesíteni a tárgyat.⁴⁵ A két tanszéken 28, illetve 27 fő teljesített szolgálatot meglehetősen tagolt katonai szervezetben.⁴⁶

A katonai tanszékek munkája nem hozta meg a kívánt eredményt. 1955-ben tervbe vették az egyetemi honvédelmi oktatás felülvizsgálatát, azonban az 1956-os forradalom alatt a katonai tanszékek nagy része megszűnt,⁴⁷ és 1957-ben már nem indították újra a tartalékos tisztképzést az egyetemeken és a főiskolákon.

Az egyetemi hadtudományi képzés három korszakát (1868–1873, 1933–1944, 1951–1956) összehasonlítva egy állandó elem azonnal feltűnik: minden esetben

⁴³ ÁBTL 4. 2. – 02134/Min.Ir. – 1951.

⁴⁴ OROSZI 2001: 83–87.

⁴⁵ *Az Eötvös Loránd Tudományegyetem értesítője 1954/1955* 1956: 177; *Az Eötvös Loránd Tudományegyetem értesítője 1955/1956* 1957: 233; *Az Eötvös Loránd Tudományegyetem tanrendje 1954/1955* [é. n.]: 1–4, 15–16.

⁴⁶ OROSZI 2001: 82–86.

⁴⁷ OROSZI 2001: 89–91.

a gyors haderőfejlesztéshez szükséges tartalékos tiszti állomány gyors növelése volt a cél a meglévő felsőoktatási intézményrendszerre – így a pesti tudományegyetemre és jogutódaira – támaszkodva. A változó elemek közül két tendencia emelhető ki. Amíg az első korszakban a hadtudományi előadások – tiszteletben tartva az egyetemi tanszabadság elvét – szabadon választhatók voltak, addig 1933-ban és 1951-ben ezeket kötelezővé tették. Az egyetemi autonómia további korlátozását jelentette, hogy az 1950-es években a képzési forma militarizálódott, és intézményi szempontból függetlenedett az egyetemi szervezettől. A tananyag mérete és időkerete sem volt állandó, 1869–1873 között 9–10 tantárgyból állt, ami heti 10–12 órát jelentett két félév során. 1933–1945 között általánosabb, összefoglaló ismereteket nyújtott a képzés szintén két szemeszteren át, de csak heti két órában. 1951–1956 között jelentősen megemelkedett a katonai tantárgy óraszám, 1954 után a teljes képzési időre (nyolc félév) kiterjedt, heti három órában, ez nagyságrendileg megfelelt az 1869–1873 között igényelt időkeretnek. Mindhárom alkalommal szükségmegoldást jelentett a tartalékos tiszti utánpótlásnak ez a formája, a leghosszabb ideig, 12 évig 1933 és 1944 között alkalmazták.

Felhasznált irodalom és források

- A Budapesti Királyi Magyar Tudományegyetem almanachja fennállásának 300 tanévében az MCMXXXIV-MCMXXXV. tanévre* (1935). Lezárattott 1935. augusztus 1-én. Budapest: Magyar Királyi Egyetemi Nyomda. Online: https://adt.arcanum.com/hu/view/ELTE_Almanach_1934/?pg=0&layout=s
- A Magyar Királyi Tudományegyetem 1868 és 1973 közötti tanrendjei. Online: https://adt.arcanum.com/hu/collection/ELTE_EgyetemiTanrendek
- A Pázmány Péter Tudományegyetem 1933–1938 közötti tanrendjei. Online: https://adt.arcanum.com/hu/collection/ELTE_EgyetemiTanrendek
- Az Eötvös Loránd Tudományegyetem értesítője 1954/1955* (1956). Budapest: ELTE. Online: https://adt.arcanum.com/hu/collection/ELTE_Almanach/?page=1
- Az Eötvös Loránd Tudományegyetem értesítője 1955/1956* (1957). Budapest: ELTE. Online: https://adt.arcanum.com/hu/collection/ELTE_Almanach/?page=1
- Az Eötvös Loránd Tudományegyetem tanrendje 1954/1955* [é. n.]. Online: https://adt.arcanum.com/hu/collection/ELTE_EgyetemiTanrendek
- ÁBTL 4. 2. Állambiztonsági Szolgálatok Történeti Levéltára. Parancsgyűjtemény.
- BACHÓ László szerk. (1930): *A Magyar Kir. Honvéd Ludovika Akadémia története*. Budapest: Ludovika Akadémia.
- BALLA Tibor – PADÁNYI József (2021): Műszaki kiválóságok: Schmoll Endre. *Műszaki Katonai Közöny*, 31(1), 33–40. Online: <https://doi.org/10.32562/mkk.2021.1.1.2>

- BÉNYEI Miklós (1986): A Ludovika Katonai Akadémia kérdése a reformkori országgyűléseken. *Hadtörténelmi Közlemények*, 33(2), 300–312.
- CSIKÁNY Tamás (2008): A magyar katonai felsőoktatás 200 éve – dióhéjban. *Nemzet és Biztonság*, 1(10), 76–85.
- HOLLÓSY-KUTHY László (1992): *Élményeim a második világháború alatt 1939–1945*. Szerk. Erdős Ferenc; s. a. r. Szabó Péter. Székesfehérvár: magánkiadás.
- HORVÁTH Ferenc (1933): A korszerű kiképzés irányelvei rövid szolgálati idő mellett. *Magyar Katonai Szemle*, 3(10), 1–32.
- HORVÁTH Miklós szerk. (2018): *Magyarország hadtörténete IV. 1919-től napjainkig*. Budapest: Zrínyi.
- IVÁNYI Béla (1937): Szentpétery Imre: A Bölcsészettudományi Kar története 1635–1935. Bp., 1935. (A Királyi Magyar Pázmány Péter Tudományegyetem története IV.) [Könyvismertetés]. *Hadtörténelmi Közlemények*, 38, 284–286.
- JACÓBI Ágost (1938): *Magyar műszaki parancsnokságok, csapatok és alakulatok a világháborúban*. Budapest: Közlekedési Nyomda.
- Magyarországi rendeletek tára* (1940), 74(1–2).
- MARKÓ László et al. (2003): *A Magyar Tudományos Akadémia tagjai 1825–2002 I–III*. Főszerk. Glatz Ferenc. Budapest: MTA Társadalomkutató Központ.
- MÁRKUS Dezső szerk. (1901): *Magyar törvénytár 1000–1895 VII. Corpus Juris Hungarici. Millenniumi emlékkiadás. VII. kötet. 1740–1835. évi törvénycikkék*. Budapest: Franklin.
- MÉSZÁROS István (1981): *Ratio educationis. Az 1777-i és az 1806-i kiadás magyar nyelvű fordítása*. Ford., jegyzetekkel és mutatókkal ellátta Mészáros István. Budapest: Akadémiai.
- NÁRAY Antal (1933): *A korszerű honvédelem kérdései*. Budapest: Pallas.
- OROSZI Antal (2001): Katonai tanszékek a hazai egyetemeken a Rákosi-korszakban. *Új Honvédségi Szemle*, 55(1), 77–92.
- PÁSZTI László (2017): Magyar hadtudományi munkák bibliográfiája, 1850–1880. *Hadtörténelmi Közlemények*, 130(4), 1057–1127.
- Ratio educationis publicae totiusque rei literariae per Regnum Hungariae et provincias eidem adnexas* (1806). Buda: Typis et Sumtibus Regiae Universitatis Hungaricae. Online: https://library.hungaricana.hu/hu/view/Orszaggyules_ReformkorElottiDok_1806_RatioEducationisPublicae
- Révai Nagy Lexikona. Az ismeretek enciklopédiája XXI* (1935). Kiegészítés A–Z. Budapest: Révai Testvérek Irodalmi Intézet.
- SZABÓ János (1989): A leveleintézmény és társadalmi környezete. *Hadtörténelmi Közlemények*, 102(4), 495–520.
- SZAKÁLY Sándor (1985): Náray Antal feljegyzései Magyarország hadbalépéséről „1941. április 12-től”. *Hadtörténelmi Közlemények*, 32(3), 690–704.
- SZAKÁLY Sándor (1996): A magyar királyi honvéd Hadiakadémia parancsnokai (1919–1944). *Honvédségi Szemle*, 50(9), 1–18.
- SZAKÁLY Sándor (2001): *A magyar katonai felső vezetés 1938–1945. Adattár és lexikon*. Budapest: Ister.
- SZENTPÉTERY Imre (1935): *A Bölcsészettudományi Kar története 1635–1935*. Budapest: Királyi Magyar Egyetemi Nyomda.



Nagy-L. István

Könnýűcsapatok éléról a vezérletbe – A könnýűcsapatok integrációja a császári-királyi hadseregbe

Könnýűcsapatok a Habsburg Monarchia hadseregében – A kezdetek

A középkori Magyar Királyság hadserege ugyan Mohács mezején vereséget szenvedett az Oszmán Birodalom legalább háromszoros túlerőben lévő hatalmas haderejétől, a magyar hadviselési mód megmaradt az oszmánok elleni hosszú küzdelem során.¹ A magyar katonai hagyományok ötvözték a keleti könnýűlovas hadi kultúrát a nyugati nehézpáncélos lovassággal mint fő csapásmérő erővel. A magyar gyalogságnak kevesebb szerep jutott, de összetételét tekintve inkább keleti párhuzamokat mutatott, mert magasabb volt a puskások aránya a nyugati nehézgyalogságénál. A királyság honvédő ereje a nemesség személyes felkelésén és könnýűfegyverzetű kiállított csapatokon nyugodott. A keleti könnýűlovas hadviselési mód jelen volt a magyar hadszervezetben a középkor folyamán.

A mohácsi vereséget követően az oszmánokkal szemben ellenállást választó I. Ferdinánd új végvárrendszert épített ki az ország közepén, a védelem a várak őrségére és a király mozgó haderejére épült. A szükséges anyagi erőforrások hiánya és az oszmánok jelentős katonai fölénye sokáig nem tette lehetővé a hatékony védekezést a nagy hadjáratok során, így csak a támadás ütemének lassítása jöhetett szóba, de a köztes időben a helyi védelemben nagy szükség volt a gyorsaságra, a tűzerőre és a kreativitásra, a könnýűcsapatok legnagyobb erényeire. A könnýűcsapatok harcászata nagyon sokat fejlődött az oszmánok ellen vívott hosszú, közel két évszázados küzdelemben, mivel a nagyszámú ellenséges könnýűlovassággal és a népes török helyőrségekkel csak a fegyverzet és a harceljárások folyamatos fejlesztésével lehetett eredményesen felvenni a harcot.

¹ Az oszmán hódításról legújabban lásd ÁGOSTON 2022: 146–240, 412–457.

A Habsburg Monarchia 16. századi mezei hadserege² nyugati mintát követett, német *Landsknecht*ből, itáliai, később spanyol és vallon nehézgyalogságból, valamint nehézlovasságból állt. A magyar haderő elsődleges feladata a helyi védelem megszervezése és ellátása lett, a mezei hadseregben viszont a könnyűcsapatok feladatát látta el. A tűzfegyverek fejlődése átalakította az európai „reguláris” hadviselést és a könnyűcsapatokat is. Az utóbbiak körében megjelentek a többnyire tűzfegyverrel gyalog és lovon harcoló zsoldosok, a hajdúk. A 17. század végén a hajdúkból reguláris gyalogezredek szerveztek, de ezek száma alacsony szinten maradt. Az első ezredet 1688-ban állították fel, 1741-ben mindössze három hajdúezred létezett, 1741-ben hat, 1756-ban további két ezredet állítottak fel, majd az évszázad végén, 1798-ban újabb négyet. A hajdú elnevezést a 18. században már a magyar gyalogos szinonimájaként használták, de a század közepétől a hajdúkat a sorgyalogság közé számították, tehát integrálódtak a nyugati típusú reguláris alakulatok közé.

A huszár csapatnem, a régi magyar könnyűlovas hagyományok képviselője a 16–17. században – az oszmánok elleni küzdelem hatására – széles körben használható, sokoldalú csapatnemmé fejlődött. A támadó- és védőfegyverzet, valamint a harceljárás folyamatos alakítása az oszmán portyák elhárítását és saját portyák kivitelezését szolgálta a néhányfős portyától a több százas, akár több ezres nagyságrendű hadműveletig. Az ellenséges túlerő folyamatos készültséget, a terep kihasználását, bátorságot és hősiességet tett szükségessé és sajátosságos harcászatot eredményezett.

A sokoldalú magyar lovasság hamar a császári hadsereg részévé vált, és a 16. század közepétől a nyugati harctereken is megjelent, de egészen a 17. század végéig a reguláris állandó haderőnek nem vált részévé, irreguláris szinten maradt.

A könnyűcsapatok 18. századi fejlődése és az integrációs minta

A végvidéken szolgáló magyar könnyűlovasság a schmalkaldeni háborúban jelent meg a császári hadsereg kötelékében a nyugat-európai harctereken a 16. század közepén. Az első állandó egységeket csak a 17. század végén szervezték meg, de a 18. század folyamán számuk gyorsan növekedésnek indult, a század közepére – kirobbanó sikereiknek köszönhetően – már a hadsereg fontos részének tekintették őket. Hamarosan megjelentek az első, a Habsburg Monarchia nyugati területein megszervezett könnyűlovas egységek, a sivalizserek. II. József idején a könnyűlovasság száma már elérte, sőt meghaladta a nehézlovasságét.

A 18. század elején, amikor a huszár csapatnem a császári-királyi hadsereg integráns részévé vált, a tisztikar szinte kizárólag magyarokból, azon belül is legnagyobbbrészt

² A tizenöt éves háborúról szélesebb kontextusban lásd BAGI 2011.

nemesekből állt. A huszárság harctéri sikerei a század folyamán vonzóvá tették a csapatnemet az idegen nemesség, de még az arisztokrácia számára is. A Habsburg Monarchia nem magyar területeiről, de még a birodalmi nemességből is egyre gyakrabban küldtek ifjakat huszártiszti szolgálatra, ami azt eredményezte, hogy a huszár törzstisztek egyharmada a francia háborúk időszakában már nem a magyar Szent Korona területéről származott, és számos neves hadvezér került ki soraikból.

A könnyűgyalogság hasonló mintát követett, de a folyamat időben a huszárok után zajlott le. Az oszmánok kiűzése Magyarországról alapjaiban alakította át a királyságot.³ A határvidék délre tolódott, ahol megszervezték a Katonai Határőrvidéket,⁴ így a folyamatos készenlét és az ehhez kapcsolódó nyomás alól az ország felszabadult. Az egykori határőrző katonaságot és a mezei hadakban szolgálókat a császári hadsereg kötelékeibe integrálták, állandó ezredek hoztak létre belőlük, ezzel a könnyűcsapatok megjelentek az állandó hadseregben is. A katonai határőrvidéket generalátusságokba szervezték, de a nyugati háborúkban is bevetették kisebb, ideiglenes egységekben. Az 1740-es években megkezdték a határőrvidék újjászervezését, új alapokra helyezték a katonai adminisztrációt, a horvát és szlávön területeken területi alapon szervezett ezredek hoztak létre. Ezt a szervezetet később a Temesközben is kialakították, Erdélyben területileg kevésbé elkülönülten, de szintén létrehoztak határőr-alakulatokat. Az új határőrezredek az állandó hadsereg részévé váltak, de a harctereken évtizedekig ideiglenesen szervezett egységekben vetették be őket. A változást II. József új szervezete hozta el 1787-ben, amely az ezredet harcászati szempontból is önálló egységgé és bevetési keretté tette.

A határvédelemben – az erődök helyőrségeként és a mobil erők részeként – szolgáló gyalogság a 15. századtól kezdve az oszmánok elleni védelmi vonal integráns részét képezte. Ez az erő a 17. század második felében már 10 ezer katonát meghaladó létszámban szolgált az állandó hadsereg egységein felül. Az összefegyvernemi könnyűcsapat-hadviselés jelentősége a 17. század második felében a nyugati hadvezéreknek is magától értetődőnek számított, Montecuccoli és Lotharingiai Károly is írt a témáról, de a komplex könnyűcsapat-hadviselés és a könnyűgyalogság tömeges alkalmazása a reguláris hadsereg keretei között a nyugati háborúkban csak a 18. század közepének eredménye lett.

A keleti katonaság nyugati háborúkban való tömeges bevetéséhez az oszmán hódítók Magyarországról való kiszorítása képezte az alapot. A határvédelmi erő a 17. század második felében már 10 ezer katonát meghaladó létszámban szolgált az állandó hadsereg egységein felül. A pozsareváci békét követően a határvidék délre

³ Ennek társadalmi hatásáról az elit tekintetében: CSERPES–SZIJÁRTÓ 2014: 156–158.

⁴ Historiográfiáját lásd O'REILLY 2006.

tolódása⁵ a határvédelem teljes átszervezését vonta maga után, ami lehetővé tette, hogy a határőrököt egyre nagyobb számban vessék be a nyugati hadszíntéren harcoló mezei hadsereg megerősítésére. A katonai határőrvidék 1760-as évekbeli kiterjesztése tovább növelte a mozgósítható katonák számát.

A Habsburg Monarchia „természetes” könnyűcsapatai, a huszárok és a határőrgyalogosok a 17. század végén, illetve a 18. század második felében érték el a reguláris szervezetségi szintet. Ez jól szervezett, nagyszámú tiszttel ellátott, fegyelmezett csapatokat, valamint rendezett harcászatot jelentett. A 18. század középső harmadának hosszú háborúiban jól felszerelt, fegyelmezett és hatékony huszárcsapatokat vetettek be. Az 1737 és 1739 között oszmánok ellen vívott háborúban nagyszámú huszárt vetettek be, akik a határőrgyalogsággal együtt harcoltak a nehéz, hegyes, átszegdelt terepen. Ez a tapasztalat alapozta meg a következő évtizedekben a könnyűcsapatok sikereit.⁶

A könnyűcsapatok reguláris hadseregbe integrálásának következő lépcsője volt a könnyűcsapatok vezérlőinek bekapcsolódása a vezényletbe. A reguláris egységek parancsnokainak idő kellett, hogy egyre nagyobb számban ériék el a legmagasabb rangokat, és olyan generáció növekedjék fel, amely tömegesen léphet be a tábornokok körébe. A császári hadsereg első magyar tábornoka, Zrínyi Miklós 1646-ban nyerte el a tábornoki előléptetést a könnyűlovasság soraiból, de a reguláris egységek felállítását követően lehetett csak esély a nagyobb tömegű folytatásra. A huszárság esetében a 17. század végén felállított első ezredek, valamint a spanyol örökösödési háborúban megnövekedett létszám adott lehetőséget arra, hogy a parancsnokok beszívárognak a tábornoki karba, és ott állandó helyet szerezzenek maguknak a könnyűcsapat-vezérlő tábornok archetípusaként. A huszár csapatnem integrációja képezte az alapot a következő évtizedek folyamataihoz, egyben kitaposta az utat a további fejlődéshez, a könnyűgyalogság beépüléséhez, amely hatalmas sikert hozott a 18. század közepén.⁷ A következő elem, a lovasüzérség is megjelent hamarosan a hadseregben.

A határőrgyalogság ezredekbe szervezése az 1740-es években egyelőre a védelem és az adminisztráció területi alapjának átszervezését jelentette, a nyugati hadszíntéren a csapatokat egyelőre még századszinten vetették be. A hullámoknak nevezett mozgósítási lépcsők egymást váltották a hadszíntéren, így gondoskodtak a hadkiegészítésről, de egyben az emberanyag kimerülését is megakadályozták. A hadszíntérre küldött századokat ideiglenes zászlóaljakra és ezredekbe szervezték, ami a törzstisztek számára jelentett harci tapasztalatot. A rendszer előnyének számított, hogy nagyon sok határőrkatona és tiszt fordult meg a nyugati hadszíntéren, hadi tapasztalatot szerezve

⁵ EVANS 2006: 123–124.

⁶ BRUCE et al. 2008: 48.

⁷ ESDAILE 2019: 57 (18. lábjegyzet).

a határvédelmen túl is, egyben bizonyítva a csapatnem hasznát és hatékonyságát, ami nagyban segítette az integrációt.

A regularizált határőrezredek élén ezredek és alezredek álltak, kevesebb törzstisztet osztottak be hozzájuk. II. József 1780-ban átalakította a szervezetet, az ezredet harcászati szempontból is alapegységé tette, két tábori zászlóaljat állítva fel ezredenként, míg két területvédelmi osztály a területvédelemről gondoskodott a tábori zászlóaljak távolléte esetén.⁸ A határőrezredek jól képzett mesterlövész-különítményt is felállítottak. A rendszer hatékonyságát bizonyították a török háború sikeres harcai. A határőr tábori zászlóaljok mind hegyi, mind nyílt terepen megállták a helyüket, de a veszteségek és a határzóna fenyegetettsége miatt a francia háborúban nem a teljes tábori zászlóaljakat vetették be, hanem generalátusságonként szervezett összevont zászlóaljakat küldtek a harctérre. A gyakran nyílt harcrendben harcoló franciák ellen a határőrzászlóaljok jól teljesítettek, különösen a mesterlövészekből összevont zászlóalj szerzett hírnevet magának, ami bizonyította az átszervezés sikerét, és meggyőzte a hadvezetést a rendszer működőképességéről. Az első koalíciós háborút követően a vészhelyzetben mozgósított határőrcsapatokat otthonuktól távol konszolidálták, kialakították az ezredenkénti rendszert, 1805-ben már ezredenként két-két zászlóaljat küldtek hadba a franciák ellen.

A könnyűcsapatok harmadik alkotóeleme a nyugati könnyűgyalogság volt.⁹ A tiroli vadászok és a német területeken felállított önkéntes csapatok tartoznak ebbe a kategóriába. Ezek az egységek már a 17. századtól a hadsereg részét képezték, de harcászataikat tekintve nem minden esetben könnyűcsapatként vetették be őket, így nem képezhették az összefegyvernemi könnyűcsapat-harcászat alapját, ezt kis létszámuk sem tette lehetővé, mindössze az általában egyetlen zászlóaljerejű tiroli vadászok mutattak némi párhuzamot a határőrgyalogsággal. Az 1769-es *Generalreglement* előírta egy 10 századból álló tiroli vadászcsapat felállítását a Főszállásmesteri Törzs közvetlen alárendeltségében. A török háború alatt egy-egy tiroli és német vadászcsapatot szerveztek meg. Az első koalíciós háború alatt összesen négy vadászcsapatot és hat önkéntes alakulatot szerveztek, hogy az új francia harceljárások ellen hatékonyan tudjanak fellépni. Ez az igény a határőrcsapatok fokozottabb bevetését is szükségessé tette volna, de azt egyelőre nem lehetett, helyettük határőrtiltsztek vezetésével balkáni menekültekből szerveztek szabadcsapatokat. Az állandó fegyelmi problémák ellenére ezek az egységek nagyban hozzájárultak a hadsereg teljesítményéhez és a könnyűcsapat-harcászat alakításához, ezért 1798-ban a szabadcsapatok egy részét regularizálták, és jól szervezett könnyűgyalogsos-zászlóaljakat alakítottak ki.

⁸ ROTHENBERG 1966: 67–68; VANÍČEK 1875: 3, 11–30.

⁹ A nyugati könnyűgyalogság elnevezésének értelmzéséről lásd RINK 2010.

A 14 új könnyűzászlóalj jelentős erőt képviselt, ez a szervezeti változtatás fontos mérföldkövet jelenthetett volna a könnyűcsapatok szervezetében. A második koalíciós háborúban, különösen annak második évében ezeket a zászlóaljakat összevonták nagyobb csapatba, és hosszú időn át inaktívak maradtak ahelyett, hogy dandár-erejű magasabbegységekben a hadsereg egyes részeihez beosztva összefegyvernemi könnyűcsapat-műveleteket végeztek volna. A másik fontos probléma a hadkiegészítés megoldatlansága maradt, így a zászlóaljak ereje lecsökkent. Mindez a könnyűzászlóaljak 1801-es feloszlatásához vezetett. A megmaradt legénység egy részét és a tiszteket viszont a sorcsapatokhoz osztották be, ami elősegítette a tapasztalatok megosztását, és a sorcsapatok ilyen irányú tapasztalatát növelte. A sorgyalozegredek esetében is bevezették az állomány harmadának csatározásra való alkalmazását.

A vadász csapatnem esetében a második koalíciós háborút követő demobilizálás az első állandó alakulat megszervezését hozta el. A meglévő vadászcsapatokból felállították a tiroli vadászezredet, amelyet ugyan 1808-ban feloszlattak, de csak mint ezredet, mert az ezred kilenc osztályát önállósították, majd megháromszorozva az állományt 1809-ben kilenc önálló zászlóaljat hoztak létre.

A nyugati könnyűlovasság előzményei a 16. századba nyúlnak vissza, ekkor szervezték meg az első lovaslövész-alakulatokat, majd a löfegyverrel is ellátott fekete lovasságot, majd 1602-ben az első dragonyos egységet mint lovasított gyalogságot. A 17. század végére a nyugati lovasságot vértés és dragonyos alakulatok alkották. A huszárság eredményessége a dragonyosokat fokozatosan a nehézlovasság irányába mozdította el. A folyamat 1768-ban véget ért, ettől kezdve a dragonyosok a nehézlovassághoz számítottak. A hadvezetés azonban ragaszkodott a nyugati könnyűlovassághoz, ezért 1758-ban az egyik dragonyosezred kebelén belül egy sivalzsérezredet szerveztek meg mint a német lovasság könnyebb fajtája. A csapatnem gyorsan gyarapodott, a francia háborúk kezdetén már hétre rúgott ezredeik száma. Relatív sikertelenségük ellenére egészen 1851-ig megmaradt a csapatnem egy rövid periódust leszámítva 1798 és 1801 között, amikor könnyűdragonyossá alakították a sivalzsérezeket.

Galícia 1772-es megszerzésével új könnyűlovas csapatnem került a császári-királyi hadseregbe, a tradicionális lengyel csapatnem, a lándzsával harcoló ulánusoké. A huszárság által kitaposott úton haladva az ulánusok nagyon gyorsan integrálódtak a hadseregbe. 1785-ben egy önkéntesekből álló szabadcsapatot állítottak fel, 1792-ben pedig már az első reguláris ezredet is megszervezték, számuk a francia háborúk végével már négyre növekedett.

A francia háborúk alatt rövid időre még egy könnyűlovas csapatnem megjelent a hadseregben. A német önkéntesekből és a francia emigránsokból 1798-ban állítottak fel egy lovasvadász-ezredet, de három évvel később fel is oszlatták.

A könnyűcsapatokon kívül a magyar inszurrekció, tehát a hagyományos magyar védelmi rendszer¹⁰ keretein belül is léptettek elő alkalmas törzstiszteket a vezérletbe.

A fentiek alapján meghatározhatjuk a könnyűcsapatok integrációs modelljét, azt az ívet, amelyet bejárva a Habsburg Monarchia keleti felének csapatai és hadikultúrája beépült a birodalom alapvetően nyugati hadviselési módjába.

1. A helyi védelmi erők várak helyőrségeiben állomásozott, és kis, ideiglenes csapatokban vetették be a mezei hadseregnél.
2. A mezei csapatokat kis egységekben a nyugati háborúkban is alkalmazták.
3. A csapatok létszáma növekedett, elérték az ezredszervezet szintjét.
4. Reguláris ezredeket szerveztek.

Az integráció akkor vált teljessé, ha a könnyűcsapatok ezredparancsnokai bekerültek a tábornoki karba.

A tábornoki kar könnyűcsapat-háttérű tagjai az 1787 és 1815 közötti háborús periódusban¹¹

A könnyűcsapatok szervezettörténetét a fenti modell alapján vizsgálva megállapíthatjuk, hogy a könnyűcsapatok többsége a 18. század utolsó harmadára elérte a teljes integrációt. Az 1787 előtti évtizedekben a könnyűcsapatok élén olyan törzstiszti generáció nevelődött ki, amely készen állt nagyobb csapatok vezetésére is. A könnyűcsapatok magasabbegységei számára a 18. század középső harmada jelentős sikert hozott, amelyet Hadik András berlini portyája szimbolizál. Hiba lenne azonban ezt a sikert csak ezzel a látványos sikerrel azonosítani. Az ellenségre nehezedő állandó nyomás és a könnyűcsapatok hírneve arra indította a katonai hatalmakat, hogy hozzák létre saját könnyűcsapataikat, többnyire magyar tisztek vezetésével. Ezek a tisztek a nyugat-európai hadseregek számára megtanították a kisháborús hadviselési módot, mindazonáltal a kisháború valódi letéteményese továbbra is a császári-királyi hadsereg maradt.

Az új magasabbegység-méretű elővédek és önálló portyázó különítmények a könnyűcsapat-parancsnokok új minőségét hozták létre a parancsnoklási lánc minden szintjén. A nyugati típusú hadviselésben teljes mértékben újszerű parancsnok archetípusaként természetesen Hadik Andrást jelölhetjük meg, de a tábornoki kar minden szintjén megjelentek a huszárságból érkező parancsnokok már a 18. század középső harmadában.

¹⁰ VIZI 2014: 91–100.

¹¹ Az intézményi háttérről lásd HOCHEDLINGER et al. 2003: Band 1/2 629–763; INGRAO 2000: 230–234.

A könnyűcsapatok integrációja a tisztikar tekintetében azt jelentette, hogy nyugati tiszteket is neveztek ki a könnyűcsapatokhoz, hogy azokat reguláris harcmódra tanítsák, de keleti tiszték is kerültek a nyugati egységekbe. Ez a jelenség mindkét típus számára gyümölcsöző lett, mert a könnyűcsapatok fegyelmét erősítette, harcban való hatékonyságukat növelte, a reguláris csapatok merevségét pedig oldotta. A huszárság sikerei és hírneve motiváló tényezőként hatott ifjú nyugati arisztokraták számára a gyors emelkedésre és hírnévszerzésre, ezért egyre nagyobb számban jelentek meg a huszárezredek tisztikarában. A nyugati tiszték sokat tanultak a könnyűcsapatoknál, így a kisháborús műveletekben való jártasság gyorsabban szivároghatott be a nyugati reguláris harcmódba. Ez a kétoldalú tudástransfer nagyban hozzájárult a hadművészet fejlődéséhez.¹²

A könnyűlovasság és a könnyűgyalogság integrációs mintája közötti párhuzam egyértelmű, a gyalogságnál viszont a folyamat időben fél évszázaddal később ment végbe. A létszámbeli különbséget a 18. századi hadseregek nagysága¹³ okozta, mert míg az első reguláris huszárezredek alig néhány ezer főt számláltak, a reguláris határőrgyalogság 11 ezrede az 1740-es évek végén 20–30 ezer katonát, a létszám az 1760-as évekre 17 ezredre és 30–40 ezer katonára növekedett. Ezzel szemben még 1732-ben is csak 3 huszárezred létezett, amelyek száma a háborúk idején 12-re növekedett, az 1768-as átszervezés következtében viszont 8-ra csökkent, habár ez létszámban nagyobb ezredekent jelentett, de még így sem érte el az előírt létszám a 9 ezret.

A 18. század közepén a tábornokok kiválasztásánál már a meritokrácia, tehát a rátermettség és a teljesítmény esett leginkább latba, legalábbis lehetőséget teremtett az előléptetésre, származástól függetlenül. Ez a törzstisztek jelentőségét növelte, hiszen az ő körükből kerültek ki a hadsereg vezetői, így az ezredek száma, ezzel együtt a törzstisztek létszáma különösen fontossá vált a tábornoki kar kiegészítése szempontjából.

A császári-királyi tábornoki kar kutatása¹⁴

A francia¹⁵ és porosz¹⁶ tábornoki karra vonatkozó kutatások a második világháború előtt életrajzi lexikon formájában jelentek meg, az orosz tisztikarról 2005-ben látott napvilágot elemző monográfia,¹⁷ így Európa legjelentősebb szárazföldi katonai hatalmai

¹² MUIR 2000: 51–67.

¹³ HOCHEDLINGER 2003: 297–303.

¹⁴ A kutatás hátteréhez és módszertanához lásd ZACHAR 2004: 255–309; NAGY-L. 2020: 13–28.

¹⁵ SIX 1934.

¹⁶ PRIESDORFF 1937–1942.

¹⁷ MIKABERIDZE 2005.

közül egyedül a Habsburg Monarchia katonai elitje maradt nem csupán korszerű feldolgozás nélkül, de a legalapvetőbb ismereteink is hiányoznak róla.¹⁸ Az Osztrák Állami Levéltár 2004-ben útnak indított hatalmas projektje, két névlista¹⁹ közreadásán túl egyelőre csak az 1618 és 1655 közötti tábornokokról készült életrajzi lexikon. A két névlista egy régi levéltári „tábornokkönyv”-ön alapul, amely több pontatlanságot tartalmaz, és csak nagyon kevés adatot közöl egy-egy személyről, a legalapvetőbb személyi és szolgálati adatok is hiányoznak, néha még a személy azonosítása is pontatlan vagy kétséges, így csak kiindulási pontként használható. Leopold Kudrna és Digby Smith online elérhető adatbázisa²⁰ sok pontatlanságot javított, de nem célozta meg a teljes körű, egységes szerkezetű, összehasonlítható adatok kutatását.

Kutatásom alapvető feladata a szolgálatot ellátó tábornokok azonosítására vonatkozott, mivel az 1000-nél több nevet tartalmazó listán szereplő tábornokok egy része csak címként kapta meg a tábornoki rangot, valós szolgálatot nem teljesített tábornokként.

A kutatást a rendelkezésre álló, a kutatásba eddig be nem vont primer forrásanyag felhasználásával kellett lefolytatni.²¹ A Kriegsarchiv állományában lévő *Stabsbücher* sorozat eredetileg a tábornoki juttatások rögzítésére szolgált, de nagyon sok információt tartalmaz a szolgálatról is. A sorozat 200 kötetének és mintegy 50 ezer bejegyzésének feldolgozásával és más primer és szekunder forrásbázis segítségével sikerült a pontatlanságokat kiküszöbölni, feltérképezni a szolgálati utakat, kiválasztani az aktív szolgálatot teljesítő tábornokokat.

A kutatás eredményeként 1244 főt sikerült azonosítani, aki az 1788-astól a 1815-ös hadi évig (1787 novemberétől 1815 októberéig) tartó időszakban tábornoki rangot viselt, közülük azonban 880 fő teljesített aktív szolgálatot. Az aktív szolgálat feltétele különösen fontosnak bizonyult, mert az előzetesen vártnál jóval nagyobb, 29,26% volt a nem szolgáló tábornokok aránya, tehát akik csak címként viselték a tábornoki rangot valós tartalom nélkül. Ez a jelentős arány nagyban torzította volna az eredményeket, ezért ki kellett zárni őket a vizsgálatból.

A jelen tanulmány szempontjából kulcsfontosságú csapatnemi háttér megállapítása nem várt nehézségekbe ütközött, a teljes pályafutást elemezni kellett hozzá. Az ezred- és csapatnenváltások miatt sok esetben nehéz volt meghatározni az ezek közül dominánst. A döntést a tisztként, különösen törzstisztként eltöltött idő alapján hoztam meg. A törzstisztként végzett szolgálat különösen fontosnak bizonyult, mert

¹⁸ A feldolgozást Réfi Attila kezdte meg, lásd RÉFI 2014; 2018a; 2018b. Esettanulmányként lásd például LÁZÁR 2021; NAGY-L. 2018.

¹⁹ SCHMIDT-BRENTANO 2006; SCHMIDT-BRENTANO 2007.

²⁰ KUDRNA–SMITH [é. n.].

²¹ A forrásanyagról részletesen lásd NAGY-L. 2020: 29–36.

a tábornoki beosztás jórészt ennek függvénye lett a vezérőrnagy és altábornagy rangban eltöltött időszakot illetően. A könnyűcsapatoktól érkező tábornokok többnyire elővédek élére nyertek beosztást olyan pozíciókba, ahol a mozgékonyaság fontos volt. A fegyver- és csapatnemű háttér alapvetően határozta meg a tábornoki szolgálatot is.

A könnyűgyalogos tábornokok áttörése – II. József oszmán háborúja

Az 1788-as hadiév kezdetén, 1787. november 1-jén a császári-királyi hadseregben nem kevesebb, mint 135 tábornok teljesített aktív szolgálatot. Ez a szám meglehetősen magasnak tűnik, kevesebb mint 2000 katonára jutott egy tábornok, de a háború menete bebizonyította, hogy még ez is elégtelen, ezért a háború alatt elég nagy számú ezredes tábornoki előléptetésére került sor.

A legszembetűnőbb és leglényegesebb hiányt éppen a könnyűcsapatokat vezető tábornokok körében tapasztalták, mindössze 21 könnyűcsapat-háttérű volt található közöttük, ebből 10 gyalogos, kizárólag a határőrgyalogságtól és 11 lovas, ebből 6 huszár, 4 sivalizér és 1 határőrhuszár. A teljes tábornoki karban 15,56%-os arányt tettek ki a könnyűcsapatokból érkezett tábornokok. A 75 seregzred összesen 101 tábornokot adott a hadseregnek, átlagban ezredenként 1,35-öt, míg a 32 könnyűezred csak 21-et, átlagban ezredenként 0,66-ot. A fennmaradó tábornokok közül hárman a műszakiaktól, négyen a tüzérségtől, ketten a törzsből, négyen egyéb helyekről (adjudánsi, külföldi szolgálatból) emelkedtek tábornokságig. A könnyűcsapatok vezérlőinek meglepően alacsony aránya rámutat az integrációs modell fontosságára és a regularizációs folyamat tábornoki karra gyakorolt időben eltolt hatására. Másrészt az utolsó oszmán háború kezdetén a keleti típusú könnyűcsapatok integrációja a nyugati hadviselésbe még nem ért a folyamat végére.

Az adatokat alaposabban megvizsgálva azt találjuk, hogy a 21 tábornokból 2 tábornagy (Hadik²² és Loudon²³), 4 altábornagy (Barco,²⁴ Erdődy,²⁵ Sauer,²⁶ Wartensleben²⁷) mellett csak 15 vezérőrnagy állt rendelkezésre, utóbbiak közül 8 határőrgyalogos, 4 huszár és 3 sivalizér. Az ottomán hadviselési mód, a dombos, hegyes, átszegdelt terep

²² NAGY-L. 2020: 153–155.

²³ SCHMIDT-BRENTANO 2006: 55; SB Prot. Nr. 46 140 13/14.

²⁴ NAGY-L. 2020: 65–67.

²⁵ NAGY-L. 2020: 118–119.

²⁶ SCHMIDT-BRENTANO 2006: 88; KUDRNA-SMITH [é. n.]: S17; SB Prot. Nr. 46 61.

²⁷ SCHMIDT-BRENTANO 2006: 109; KUDRNA-SMITH [é. n.]: W14; SB Prot. Nr. 46 73., 140 1/6.

és a rendkívül hosszú határszakasz miatt sokkal több tábornokra és dandárnokra lett volna szükség a kis háborús műveletek vezetésére. II. József és Lacy nagy balkáni terület megszerzését tervezte, amely csak Belgrád elfoglalását követően volt kivihető, ezért első lépésként a fősergnek meg kellett ostromolnia, és el kellett foglalnia Belgrádot. Közben a szárnyakon, a horvát–bosnyák határszakaszon, Moldvában és a Havasalfölddel szemben csak tartani kellett a határt. Belgrád bevételét követően mélyen előre kellett nyomulni az ellenséges területekre. A könnyűcsapatok jelentősége már az első szakaszban is fontosnak tűnhetett, de különösen a második szakaszban került fókuszba a támadó hadsereg szárnyainak, hátának és összeköttetési útjainak védelmében.

A háború első éve korántsem a tervek szerint alakult. A főserget a császár és legközelebbi barátja, Lacy tábornagy katonai tehetségtelensége bénította meg, végül saját maga ellen vesztett csatát 1788. szeptember 21–22-én éjszaka, amikor rémhírek és néhány lövés káoszt okozott, a hadsereg demoralizálódott. Ezzel ellentétben Coburg herceg remekül harcolt Moldvában, többnyire kis háborús műveletekkel ért el jelentős sikereket, miközben az erdélyi szorosokat sikerült szilárdan megtartania. A következő év nagy sikereket hozott a császári–királyi hadsereg számára. Az oszmánok boszniai védelmét áttörték, Belgrádot ostrommal sikerült bevenni, az oszmán főserget Coburg és Szuvorov megverte, elfoglalták Moldvát, és megkezdték Havasalföld elfoglalását. A sikerek kovácsai között a könnyűcsapatok vezetői kiemelkedő szerepet játszottak. Habár az északi határon kibontakozó porosz fenyegetés miatt az oszmánok ellen harcoló csapatokat meg kellett gyengíteni az 1790-es hadjárat évre, az orosz és a császári–királyi hadsereg balkáni előrenyomulása folytatódott.

A könnyűcsapatok vezetőinek új generációja kitüntette magát a harcokban, és gyorsan emelkedett. A háború első éve alatt 5,²⁸ a második évben nem kevesebb, mint 11, 1790-ben további 6 tábornoki előléptetésre került sor a könnyűcsapatok éléről. A 22 tábornok között olyan jelentős és híres személyiségeket találunk, mint Gvozdanovich,²⁹ Kray,³⁰ Karacsay,³¹ Boros,³² Otto,³³ Aufseß,³⁴ Davidovich³⁵ és Mészáros.³⁶ Mindannyian a 40-es, legfeljebb korai 50-es éveikben voltak és az összefegyvernemi könnyűharcászat mestereinek számítottak, a következő évtizedben

²⁸ Közülük Peharnik a Hadifogolycsere Bizottságban szolgált. LÁZAR 2015: 436–437.

²⁹ NAGY-L. 2020: 316–317.

³⁰ NAGY-L. 2020: 213–215.

³¹ NAGY-L. 2020: 181–183.

³² NAGY-L. 2020: 80–82.

³³ SCHMIDT-BRENTANO 2006: 72; KUDRNA–SMITH [é. n.]: O29; SB Prot. Nr. 46 139.

³⁴ SCHMIDT-BRENTANO 2006: 7; KUDRNA–SMITH [é. n.]: A34; SB Prot. Nr. 46 140 8/10.

³⁵ NAGY-L. 2020: 99–101.

³⁶ NAGY-L. 2020: 253–255.

még magasabbra emelkedtek. A csoport tagjai közül, aki életben maradt, és harcéri szolgálatra alkalmasnak bizonyult, kivétel nélkül altábornagyi előléptetést és fontos pozíciót kapott. A korszak egyik legjobb parancsnoka, Kray tábornok³⁷ egyenesen hadseregparancsnokká emelkedett a második koalíciós háború idején, néhányan hadtestet vezényeltek.

Az oszmán háború alatt 7 vezérőrnagyot léptettek elő altábornaggyá, Barco tábornokot pedig lovassági tábornokká. A viszonylag nagy előléptetési szám azonban megtévesztő lehet. Négyen (Wallisch,³⁸ Geneyne,³⁹ Enzenberg⁴⁰ és Klebek⁴¹) nyugati származásúak voltak, akik határőr csapatokat vezényeltek, ketten (Pfefferkorn⁴² és Levenehr⁴³) pedig szvaliszerek élén szolgáltak, egyedül Vécsey⁴⁴ számított klasszikus „keleti” könnyűcsapat-parancsnoknak. Mindazonáltal a könnyűcsapatok szerepe és jelentősége egyértelműen megmutatkozott a háborúban. Wallisch és Levenehr is jó elővédparancsnoknak bizonyult, utóbbi élete végéig Karacsay András, az egyik legjobb könnyűcsapatvezér⁴⁵ barátja és pártfogója maradt.

A hadművészet új korszaka, a francia forradalmi háborúk időszaka

A francia háborúk gyors változást hoztak el, a forradalmi hadviselési mód miatt sok könnyűcsapatra és azok alkalmas parancsnokaira volt szükség.⁴⁶ A francia lovasság viszonylagos gyengesége lehetőséget adott a huszároknak a sikerekre, de az egyéb körülmények mégsem tették lehetővé a totális dominanciát. A francia Nemzeti Konvent által bevezetett általános felkelés hatalmas tömegeket terelt a hadsereg zászlói alá a haza védelmére, de a hadsereget a forradalom nevében a szomszédok megtámadására is fel lehetett használni.⁴⁷ A hatalmas embertömeget nem lehetett rendesen kiképezni

³⁷ Kray kiváló modern biográfiája: LÁZÁR 2013.

³⁸ SCHMIDT-BRENTANO 2006: 108; KUDRNA-SMITH [é. n.]: W9; SB Prot. Nr. 46 72., 89 1/4.

³⁹ SCHMIDT-BRENTANO 2006: 34; KUDRNA-SMITH [é. n.]: G11; SB Prot. Nr. 46 117.

⁴⁰ SCHMIDT-BRENTANO 2006: 28; KUDRNA-SMITH [é. n.]: E12; SB Prot. Nr. 46 51., 140 2/13, 494.

⁴¹ SCHMIDT-BRENTANO 2006: 50; KUDRNA-SMITH [é. n.]: K37; SB Prot. Nr. 46 55., 140 2/5.

⁴² SCHMIDT-BRENTANO 2006: 75; KUDRNA-SMITH [é. n.]: P29; SB Prot. Nr. 46 89.; SB Prot. Nr. 55 1737 1/2.

⁴³ SCHMIDT-BRENTANO 2005: 56; KUDRNA-SMITH [é. n.]: L32; SB Prot. Nr. 46 57.

⁴⁴ NAGY-L. 2020: 403–404.

⁴⁵ Katonai pályaképét lásd NAGY-L. 2018.

⁴⁶ A forradalmi háborúk során 1793–1794-ben folytatott francia hadviselési módot „kis háború nagyban” minősítéssel is illetik. HEUSER 2014: 858.

⁴⁷ A francia reformokra lásd HAYWORTH 2016: 42–43.

rövid idő alatt, ezért 1793 és 1794 folyamán nyitott harcrendben, *grandes bandes*-ban alkalmazták őket harcban. A franciák által tömegesen alkalmazott könnyűgyalogság rámutatott a szövetséges oldal könnyűgyalogságának fontosságára is.

A harc földrajzi kiterjedtsége és a katonai műveletek intenzitása megsokszorozta a könnyűcsapatok működési területét. A francia összefegyvernemi magasabbegységek önállóan meneteltek, és a harctéren egyesültek.⁴⁸ Nem volt ritka, hogy egyszerre 10 francia magasabbegység manőverezett egy hadszíntéren. Minden francia hadosztályba osztottak be könnyűgyalogságot és -lovasságot, amely felderítést és menetbiztosítást végzett. A gyakran jelentős francia létszámfőlény rendkívül fontosnak bizonyult.⁴⁹ A nagy létszámú francia elővédek gyalogságával a császári-királyi hadsereg könnyűcsapatainak és azok parancsnokainak kellett megbirkózniuk.

A háború első évében a császári-királyi hadseregnek csak kisebb részét vetették be a franciák ellen,⁵⁰ csak egyetlen könnyűcsapat-tábornokot léptettek elő, de a következő évben már a főerőket gyűjtötték össze a Rajna mentén, és vetették be Németalföldön és a Felső-Rajánál. Mivel több könnyűcsapatvezér meghalt, nyugdíjba ment vagy táborigazgatóra alkalmatlan lett, tömeges előléptetésre került sor. Míg 1792-ben csak 1, 1793-ban 8, 1794-ben 13 vezérőrnagyit kinevezésre került sor a könnyűcsapatok köréből. Több olyan kiváló elővédparancsnokot találunk az előléptetettek között, mint Köblös,⁵¹ Hiller,⁵² Dévay, Neuendorf,⁵³ Hadik Károly⁵⁴ vagy Rukavina,⁵⁵ de néhányuk híres és eredményes hadvezér lett, mint Johann Liechtenstein,⁵⁶ Kienmayer⁵⁷ és O'Reilly,⁵⁸ de ekkor lett tábornok Melas Mihály⁵⁹ is egy svalizsérezered éléről.

A francia túlerő ellenére a császári-királyi hadsereget nem sikerült döntő módon legyőzni, csak visszaszorítani. Az elővédek kis háborús műveletei pontos információt szolgáltatottak a hadvezetésnek az ellenséges mozdulatokról, így a jelentős túlerő elől vissza lehetett húzódní, miközben a könnyűcsapatok hatékonyan fedezték a menetet.

⁴⁸ ABEL 2016: 17–18.

⁴⁹ BLACK 1999: 231–232.

⁵⁰ Esdaile véleménye szerint Lipót tévesen mérte fel a helyzetet, és szeretett volna kimaradni a háborúból. ESDAILE 2001: 6–8.

⁵¹ NAGY-L. 2020: 208–210.

⁵² SCHMIDT-BRENTANO 2006: 43; KUDRNA–SMITH [é. n.]: H46; SB Prot. Nr. 67 192 1/10.

⁵³ SCHMIDT-BRENTANO 2006: 68; KUDRNA–SMITH [é. n.]: N5; SB Prot. Nr. 77 1955.

⁵⁴ NAGY-L. 2020: 158–159.

⁵⁵ NAGY-L. 2020: 335–337.

⁵⁶ SCHMIDT-BRENTANO 2006: 56; KUDRNA–SMITH [é. n.]: L36; SB Prot. Nr. 67 192 1/21.

⁵⁷ SCHMIDT-BRENTANO 2006: 49; KUDRNA–SMITH [é. n.]: K27; SB Prot. Nr. 67 192 1/17, 192 2/17.

⁵⁸ SCHMIDT-BRENTANO 2006: 70; KUDRNA–SMITH [é. n.]: O23; SB Prot. Nr. 67 192 1/25.

⁵⁹ NAGY-L. 2020: 250–251.

A könnyűcsapatok parancsnokainak és vezérlőinek szerepét a nagy vereség elkerülésében nem becülhetjük alá. Ennek egyértelmű elismeréseként 1793 és 1794 folyamán 6 vezérőrnagyot léptettek elő altábornaggyá.

A tömeges előléptetés a háború további részében is folytatódott. A kevésbé eseménydús 1795-ös év során 1, 1796-ban és 1797-ben 10-10 vezérőrnagy kinevezésre került sor. Az elővédparancsnokokra vonatkozó szükség továbbra is nagyon erős maradt. A francia létszámelőny lassan elenyészett, de a francia hadsereg minőségi javulása másfajta kihívással állította szembe a császári-királyi hadsereget.

A Habsburg Monarchia hadereje különös vezetési válsággal küzdött felső és középszinten is. A hadsereg a hétéves háborút követő negyed évszázadon keresztül nem harcolt nagyobb háborúban, a parancsnokok kiöregedtek. A rövid és eseménytelen bajor örökösödési háború nem bizonyult elegendőnek a következő generáció vezérlőinek felemelkedésére. A francia hadsereg is vezérleti krízist élt át, a hadseregek élén gyorsan váltották egymást az alkalmatlan parancsnokok, de számukra a létszámelőny meghozta a sikereket és némileg elfedte az alkalmas hadvezérek hiányát. Ráadásul a forradalmi hadseregben gyorsan előre lehetett jutni és a parancsnokokat is gyorsan lehetett cserélni, gyorsabban találhatták meg az alkalmas vezetőket. A császári-királyi hadseregben más volt a helyzet. A meritokrácia elve fontos szerepet játszott az előrejutásban, de a szolgálati út is lényeges volt. Az alkalmas hadosztályparancsnokok hiánya az 1790-es évek közepén mutatkozott meg igazán, 1796-ban 10, 1797-ben 7 altábornagyi előléptetésre került sor a könnyűcsapatokat vezető vezérőrnagyok közül. Az elővédeket vezető vezérőrnagyok jártasak voltak az összefegyvernemi harcászathoz, képesek voltak önálló döntéseket hozni, jellemzően jó parancsnokok emelkedtek ki a soraik közül, akik akár magasabb parancsnoki/vezetői pozíciók betöltésére is alkalmasnak bizonyultak. Az ekkoriban előléptetett altábornagyk fele az oszmán háborúban, másik fele pedig már a francia háborúban lépett elő tábornokká, így jellemzően 3-4 évet szolgáltak hadszíntéren dandárparancsnokként, ami a hadseregben megszokottnál kevesebb volt. Még így is sokkal lassabb volt az előmenetel, mint a francia hadseregben, ezáltal kisebb eséllyel bukkant fel egy-egy nagyobb tehetségű hadvezér.

A campoformioi békét követően a könnyűcsapatokat átszervezték. A könnyűzászlóaljok megszervezéséről és a lovasvadászokról már volt szó, de rajtuk kívül csökkentették a huszárezredek létszámát, viszont két új huszárezredet szerveztek meg a fölös létszámból, valamint a Wurmser-szabadcsapat huszáraiból is egy új huszárezredet szerveztek horvát-szlavón határőr huszárezred néven, így azok száma 12-re nőtt. A dragonos- és svalizserezezekből könnyűdragonos-ezredeket formáltak.

Ha a császári-királyi hadsereg állapotát az 1790-es évek derekán vezetési krízissel jellemezhetjük, az évtized végére a helyzet még tovább romlott. Az alkalmas

dandár- és hadosztályparancsnokok nagy hiánya szembetűnő volt. A legfelsőbb szinten Coburg és Clerfayt távozásával Károly főherceg személyében valamennyire tapasztalt és tehetséges hadseregparancsnok lépett a színre. A főherceg katonai tehetsége vitathatatlan, de rossz egészsége és Ferenc császár vele szemben fennálló bizalmatlansága és némi féltékenysége nehezítette a helyzetét. A táborkar szerepe a háborúban egyre fontosabb lett, de a császári-királyi hadseregben kevés jó tábor-kari tiszt szolgált. Károly főherceg mellett olyan tehetséges tisztek szolgáltak, mint Mayer és Schmidt, de a másik oldalon a sokkal kevésbé tehetséges, ám harsány Mack, Weyrother és Chasteler túlságosan sok befolyáshoz jutott.

A második koalíciós háború idején a vezetési válság egyértelmű jeleként addig soha nem látott nagyságrendű vezérőrnagyot neveztek ki a könnyűcsapatok éléről, 1799-ben 8-at, 1800-ban pedig nem kevesebb, mint 22-t. A problémát azonban a tömeges előléptetés nem oldotta meg, mert Kray tábornok 1800 májusában arról panaszkodott, hogy hadseregében nincs elég alkalmas tábornok, egyben bosszankodott tábornokai teljesítménye miatt.⁶⁰ Felsőbb szinteken hasonlóan tisztán látszott a krízis. 1799-ben 5, 1800-ban 10 altábornagyi előléptetésre került sor a könnyűcsapatok vezérői körében. Talán ez a generáció adta a legtehetségesebb tábornokokat, olyan kiválóságokat, mint Karacsay, Johann Liechtenstein, Hiller, Merveldt,⁶¹ Gyulay Ignác,⁶² Klenau,⁶³ Friedrich von Hessen-Homburg⁶⁴ és Szentkereszty Zsigmond.⁶⁵ Mind aktív és tehetséges parancsnoknak bizonyultak, külön kiemelendő, hogy az 1813–1814-es háború fősergének négy hadtestparancsnoka közül három (Merveldt, Gyulay és Hessen-Homburg), a Belső-Ausztriai Hadsereg esetén pedig a főparancsnok a sorakból került ki. Az alsóbb parancsnoki szintek, különösen a hadosztályok tehetséges vezetői ellenére a legfelsőbb szint vezetői válságát nem sikerült megoldani, így a háború az 1800. december 2-i hohenlinden-i és a december 25–26-i Mincio-Pozzolo melletti székelyteljes vereséggel ért véget.

A francia forradalmi háborúk a császári-királyi hadsereget új kihívások elé állították. A nagy létszámú, de kiképzetlen francia hadsereg sokkal mozgékonyabbá tette a hadviselést, ami a szövetséges hadseregtől is újfajta hozzáállást kívánt. A császári-királyi hadsereg számára a válasz ott volt könnyűcsapatai és azok vezetői, vezérei képében. A háború alatt 74 vezérőrnagyi és 38 altábornagyi kinevezés történt

⁶⁰ LÁZÁR 2013: 189–190.

⁶¹ SCHMIDT-BRENTANO 2006: 63; KUDRNA-SMITH [é. n.]: M37; SB Prot. Nr. 81 559–560.

⁶² NAGY-L. 2020: 149–151.

⁶³ SCHMIDT-BRENTANO 2006: 50; KUDRNA-SMITH [é. n.]: K45; SB Prot. Nr. 92 141.

⁶⁴ SCHMIDT-BRENTANO 2006: 43; KUDRNA-SMITH [é. n.]: H40; SB Prot. Nr. 92 177.

⁶⁵ NAGY-L. 2020: 378–379.

a könnyűcsapatok sorai közül, ami a tábornoki kar két generációját adta. A francia háborúk második évtizedét ezek a parancsnokok nagyban befolyásolták.

A napóleoni háborúk⁶⁶

A luneville-i békét követően sor került a császári-királyi hadsereg demobilizációjára és létszámcsökkentésére. A könnyűzászlóaljkat, a szabadcsapatokat és a lovasvadászrezdet feloszlatták, a vadászcsapatokból pedig állandó tiroli vadászrezdet szerveztek meg. A könnyűgyalogság szerepe szinte kizárólag a határőrezdekre hárult. A lovasság tekintetében a huszárezdek közül a horvát-szlavón határőröket feloszlatták, helyette az inszurrekció egyik ezredét regularizálták. A német lovasságnál visszaállt a dragonosok és a svalizérek csapatneme.

A könnyűgyalogság számának csökkentése ellentételezéseként a továbbiakban a sorgyalogság harmadik sorából küldtek ki csatárokat az arcvonal elé. Ennek hatékonysága nyilvánvalóan nem vetekedhetett a könnyűcsapatokéval, de alkalomadtán ellátta feladatát. A feloszlott könnyűcsapatok tisztjeit a sorcsapatokhoz osztották be, így a tapasztalat nem veszett el, hanem szélesebb körben hasznosulhatott.

A harmadik koalíciós háború tragikus véget ért a császári-királyi hadsereg számára. Az ulmi hadjáratban a könnyűgyalogság hiánya és a sorcsapatok gyenge teljesítménye bizonyult döntő tényezőnek. Egyetlen határőrezred érkezett be a főszereghöz a francia támadás megindulását megelőzően. A hadsereg felderítése képtelen volt a hadsereg hátába támadó francia csapatokat detektálni, ami a francia könnyűcsapatok fedező tevékenységének volt köszönhető. Mack tehetségtelensége a könnyűcsapatok helytelen alkalmazásában is tetet öltött, mert képtelen volt megszervezni a felderítést és a hadsereg meneteinek fedezését. A könnyűlovasság ritkás járőrei megfelelő gyalogsági támogatás nélkül nem tudtak használható adatokat szolgáltatni a francia csapatok mozgásáról.

A háború előtt 1802-ben és 1803-ban 1-1, 1804-ben 2, 1805-ben 14 vezérőrnagyi kinevezésre került sor a könnyűcsapatok soraiából (a legjelentősebbek: Moritz Liechtenstein,⁶⁷ Stoichevich,⁶⁸ Provenchères,⁶⁹ Stutterheim,⁷⁰ Folliot de Crenneville⁷¹), de egyetlen

⁶⁶ A hadművészeti jellegzetességek rövid összefoglalását lásd ROTHENBERG 1980: 138–145.

⁶⁷ SCHMIDT-BRENTANO 2006: 57; KUDRNA-SMITH [é. n.]: L37; SB Prot. Nr. 128 221.

⁶⁸ NAGY-L. 2020: 370–371.

⁶⁹ SCHMIDT-BRENTANO 78; KUDRNA-SMITH [é. n.]: D44; SB Prot. Nr. 135 464–465.

⁷⁰ SCHMIDT-BRENTANO 99; KUDRNA-SMITH [é. n.]: S141; SB Prot. Nr. 128 228 4/6.

⁷¹ SCHMIDT-BRENTANO 31; KUDRNA-SMITH [é. n.]: F23; SB Prot. Nr. 129 356–357.

altábornagyi előléptetésre sem. Az előléptetettek között a birodalom keleti feléből származók látszólag kezdtek háttérbe szorulni a nyugatiakkal szemben, mert a 8 könnyűlovassági előléptetett közül 4 svalizsér mellett csak 2-2 huszárt és ulánust találunk. A nyugati tisztek a 18. század végén a korábbinál jóval nagyobb számban szolgáltak a könnyűcsapatok soraiban, így nagyobb számban is érték el a tábornoki rangot, ezáltal szűkítették a teret a keletiek előtt, amit azonban a könnyűcsapatok növekvő száma és jelentősége ellensúlyozott.

Az 1805-ös háború tapasztalatait a császári-királyi hadsereg igyekezett tudatosan hasznosítani. A következő években, 1806 és 1809 között volt a legnagyobb méretű előléptetési hullám, nem kevesebb, mint 45 vezérőrnagyot neveztek ki és 20 altábornagyot léptettek elő a könnyűcsapatok soraiból. A hadsereget kezdetben alkotó 11 hadtest parancsnoka közül 4 rendelkezett könnyűcsapatháttérrel. Az új magasabbegység-szervezet segítette a könnyűcsapatok tábornokainak feladataik ellátásában. A 11-ből 9 hadtestet három hadosztály alkotott, ebből 2 sorcsapatokból, 1 könnyűcsapatokból állt.⁷² A 2 tartalékhadtestbe vonták össze a nehézlovasságot és az elit gyalogságot, a gránátosokat, ennek ellenére a parancsnokaik között találunk könnyűcsapatvezéreket is. Az új szervezet szerint a mezei had parancsnokainak harmada könnyűcsapatot vezényelt, ami az ezredszámoknak (75 sor- és 38) megfelelt, de a sorszerek nagyobb létszáma miatt a létszámot véve összehasonlítási alapul felülreprezentáltak lettek a könnyűcsapatok vezetői, ami egyértelműen a jelentőségüket mutatja. Az új szervezet, így a könnyűcsapatparancsnokok nagy aránya kulcsszerepet játszott abban, hogy a hadsereg váratlanul jó teljesítményt nyújtott az 1809-es háborúban.

A könnyűcsapatvezérek száma magas maradt a háborúk további szakaszában, 1812 és 1815 között is. 1810-ben 1, 1812-ben 6, 1813-ban 13, 1814-ben 4, végül 1815-ben 6 vezérőrnagyi kinevezést adtak át a könnyűcsapatok csapatparancsnokainak, 1811-ben 1, 1812-ben 1, 1813-ban 11, 1814-ben 1, 1815-ben pedig 3 altábornagyi előléptetésre került sor. A harcoló csapatok élén a könnyűcsapat-háttérű tábornokok száma elérte, olykor még meg is haladta az egyharmados arányt. Különösen szembetűnő volt ez a Belső-Ausztriai Hadsereg esetében, ahol a hegyes terep különösen fontossá tette a könnyűcsapatokat. A főszerep négy hadtestparancsnokából három, valamint a Belső-Ausztriai Hadsereg parancsnoka is közülük került ki. A császári-királyi hadsereg átvette a napóleoni hadviselés mozgékonyosságát.⁷³ Az 1813–1814-es szervezet nagyobb hadtesteit nagyobb könnyűhadosztályok biztosították, így a parancsnok rátermettsége a korábbinál is fontosabb szerepet játszott. A hadsereg élén álló Schwarzenberg herceg maga is jelentős elővédharcászati tapasztalattal

⁷² EYSTURLID 2000: 41–42.

⁷³ CHANDLER 1966: 666.

rendelkezett az 1790-es évekből annak ellenére, hogy alapvetően nehézlovassági parancsnok volt.

Statisztikai szempontok

Az utolsó oszmán háborúk kezdetén a császári-királyi hadsereg 135 szolgáló tábornokából 21-nek volt könnyűcsapatháttere, ami 15,56%-ot tesz ki. A következő 26 évben 745 tábornoki kinevezésre került sor, ezek közül 195 illetett könnyűcsapatparancsnokot (26,17%), így a teljes 880 fős aktív tábornoki csoportból 216 a könnyűcsapatok soraiból lépett elő (24,55%). Érdemes a sor- és könnyűcsapatok arányának változását is megfigyelni. A korszak kezdetén 101 sor- és 21 könnyűcsapatháttérű tábornok szolgált, előbbiek 4,81-szeresen múlták felül az utóbbiakat. Viszont 409 sorcsapati parancsnokra 195 könnyűcsapati előléptetés jutott, ami már csak 2,1-es arányt mutat, az összkép az 510 sor- és 216 könnyűcsapat-tábornok esetében már 2,36-os szorzót jelent.

A könnyűcsapat-tábornokok belső összetételét tekintve az első feltűnő adat az idegenek kis száma. Míg a teljes tábornoki állomány tekintetében az idegenek 33,85%-ot tesznek ki (294 fő a 880-ból), a könnyűcsapat-tábornokok esetén csak 27,78-at (60 fő a 216-ból), ezen belül a keleti könnyűcsapatok (határőr, keleti szabadcsapat, huszár, inszurgens, ulánus) éléről a tábornoki karba kerültek körében csak 20,86%-ot (163-ból 34 fő), a nyugati könnyűcsapatok (nyugati szabadcsapat, vadász, svalizsér) esetében 49,06%-ot (53-ből 26 fő).

Várható módon – az ezredek számából fakadóan – a legnagyobb kontingenst a határőrök képezik 85 fővel (39,35%). Az oszmán háború idején sok tehetséges határőr ezredet léptettek elő tábornokká, és alkalmaztak a nehéz terepen elővédekben, különítmények élén. A francia háborúk idején erre a fajta tábornokra végig nagy szükség mutatkozott. Néhányuk a legmagasabb szintet is elérte, hadtest- és hadseregparancsnokságig emelkedett, mint Loudon, Gvozdanovich, Hiller, Klebek, Radivojevich⁷⁴ és Kray.

A második legnagyobb csoportot a huszárok alkotják 67 fővel (beleszámítva egy határőr huszárt, 31,02%). A huszártábornokok már a 18. század derekától integráns részét képezték a császári-királyi hadseregnek, jelentőségük a francia háborúk idején is magától értetődő volt, hiszen kiváló szolgálatot végeztek a hadsereg füleként és szemeként. A leghíresebb huszártábornokok között találjuk Barcót, Kienmayert,

⁷⁴ NAGY-L. 2020: 318–320.

Ottot,⁷⁵ a három Hadikot (apát és két fiát),⁷⁶ Klenaut, Szentkeresztty, Knesevichet,⁷⁷ Frimont-t,⁷⁸ Fresnel-t,⁷⁹ Mohrt,⁸⁰ Schnellert,⁸¹ Meskót,⁸² Mecseyt,⁸³ Splényi Ignácot,⁸⁴ Vécsey Ágostot,⁸⁵ Gerambot⁸⁶ és Gustav von Hessen-Homburgot.⁸⁷

A svalizserek meglepően nagy, 43 fős csoportot alkotnak (19,91%). A csoport legszembetűnőbb tulajdonsága, hogy közöttük vannak a legnagyobb arányban (18 fő, 41,86%) idegen eredetűek. Az 5 magyar (11,63%) mellett saját hadkiegészítési körzeteikből csupán 20 fő (46,51%) került ki.

A fennmaradó 20 fős csoport (9,26%) a többi, többnyire nyugati eredetű könnyűcsapatból került a tábornoki karba. A hat ulánusháttérű tábornok száma váratlanul magas, mivel kis létszámú és a császári-királyi hadseregben új csapatnemről volt szó. Az ulánusok gyors integrációjának okát a huszárok sikerében találjuk meg mint a keleti eredetű lovasság archetípusa a hadseregben, amelynek nyomán az új csapatnem integrációja gyorsabban mehetett végbe. A csoportot 7 önkéntes könnyűgyalogos, 3 gyalogos és 2 lovasvadász, valamint 2 inszurgens egészíti ki.

A könnyűcsapatok tábornokainak katonai teljesítménye vizsgálatának alapjául az odaitélt Katonai Mária Terézia-rendeket választhatjuk. A könnyűcsapatok hírneve szerte Európában a 18. század folyamán egyre nagyobb számban arra indította a nemeseket és az arisztokratákat, hogy könnyűcsapatokban vállaljanak szerepet, ha a katonai szolgálatot választják életcéljuknak. A Habsburg Monarchia nyugati feléből, a Német-római Birodalomból, de még ezeken túlról is számos nemes és arisztokrata próbált szerencsét soraikban.

A számok alaposan alátámasztják ezt az állítást. A könnyűcsapatok sorából kiemelkedett tábornokok 46,3%-a nyerte el a rend legalább egy keresztjét, míg

⁷⁵ NAGY-L. 2020: 289–290.

⁷⁶ NAGY-L. 2020: 153–159.

⁷⁷ NAGY-L. 2020: 197–200.

⁷⁸ SCHMIDT-BRENTANO 2006: 32; KUDRNA–SMITH [é. n.]: F30; SB Prot. Nr. 104 538 2/5.; Ternions, 15 Ternion 1, Generale, Grundbuch Nr. 219.

⁷⁹ Fresnel a francia emigráns Saxe-huszárosztály parancsnokaként szolgált. SCHMIDT-BRENTANO 2006: 32; KUDRNA–SMITH [é. n.]: H28; SB Prot. Nr. 104 477–478.; Ternions, 15 Ternion 1, Generale, Grundbuch Nr. 213 1/2.

⁸⁰ NAGY-L. 2020: 275–277.

⁸¹ NAGY-L. 2020: 342–344.

⁸² NAGY-L. 2020: 252–253.

⁸³ NAGY-L. 2020: 245–247.

⁸⁴ NAGY-L. 2020: 360–362.

⁸⁵ NAGY-L. 2020: 399–401.

⁸⁶ NAGY-L. 2020: 138–140.

⁸⁷ SCHMIDT-BRENTANO 2006: 43; KUDRNA–SMITH [é. n.]: H41; SB Prot. Nr. 177 412–413.; Ternions, 18 Ternion 1, Generale, Grundbuch Nr. 438.

a sorcsapatok esetén ez az arány 29,8%. A rendnek három fokozata volt, az összes megítélt kereszt egy főre eső aránya a könnyűcsapatok esetén 0,57, a sorcsapatoknál ugyanez csak 0,37. A könnyűcsapatok tehát másfélszer annyi kitüntetésben részesültek, mint a sorcsapatok.

A keresztnek belső megoszlása is érdekes képet fest. A 216 könnyűcsapat-tábornokból 98 kapta meg a lovagkeresztet (45,37%), az 510 sorcsapatati közül 142 (27,84%). A különbség némileg kisebb a parancsnoki kereszt esetén, 23 könnyű- (10,65%) és 38 sorcsapatati (7,45%) keresztet ítéltek oda. A helyzet a nagykeresztnek esetén fordított, 3 könnyű- (1,39%) és 11 sorcsapatati (2,16%) tábornok kapta meg a legmagasabb szintű keresztet.

A jelentős különbség a könnyűcsapatok gyakori harcérintkezéseiben keresendő, hiszen a mindennapos elővédharcok valóban sok lehetőséget adtak a kiugró teljesítményre és Európa egyik legnagyobb tekintélyű katonai rendjébe, a Mária Terézia-rendbe való bekerülésre, de egyben rendkívül veszélyesek is voltak a katonák, parancsnokok számára. A három kereszt típus három különböző vezényleti és vezérleti szintet foglalt magában. A lovagkeresztet rendszerint egy-egy bravúros sikerért ítelték oda alacsonyabb rangban, a parancsnoki keresztet viszont már valódi vezérleti teljesítményért adományozták. A nagykeresztnek esetében figyelembe kell vennünk, hogy ezt a keresztet csak hadseregpáncsnokok kapták, nem ritkán inkább politikai vagy személyes indokkal, mint valódi teljesítmény alapján.

A könnyűcsapatok számára odaítélt nagyszámú katonai Mária Terézia-rend is alátámasztja az integráció teljességét. Ráadásul a könnyűcsapatok parancsnokai az arányokat tekintve másfélszer annyi elismerést kaptak, mint a sorcsapatok élén állók, ami nem egyszerűen az integráció jele, hanem új minőség megjelenését hordozta magában. A könnyűcsapatok integrációja révén a császári-királyi hadsereg a vezetői képesség újfajta útjához jutott. A régimódi sorcsapatokkal ellentétben a kisháborús hadviselési mód sokkal mozgékonyabbá tette a háborút, sokkal önállóbb és döntésképesebb, aktívabb tábornokokat eredményezett. A császári-királyi hadsereg meglepően jó teljesítménye az 1809-es háborúban egyértelműen jelezte a folyamatot, de egyben meg is alapozta a négy évvel később meginduló felszabadító háború sikereit.

Integrációs modell vagy új minőség?

A könnyűcsapatok császári-királyi hadseregbe történt integrációjának vizsgálatára integrációs modellt állítottunk fel, amely alkalmas a folyamat leírására. Az egyes könnyűcsapatnemek időben eltérő utat jártak be az integrációban, az egyes szakaszok

hossza is változott. Az utolsó oszmán háború kezdetére teljesen integrálódottak csak a huszár csapatnemet tekinthetjük. A századfordulóra azonban a könnyűcsapatoktól kinevezett tábornokok aránya a kezdeti 15%-ról 25-re ugrott, ami a határőrgyalogság integrációjának egyértelmű jele volt.

A Habsburg Monarchia nagyobb részét közép-európai területek alkották, ezen belül a magyar Szent Korona országainak és a lengyel területeknek saját katonai hagyományai voltak. Maga az összetett birodalom nyugati típusú államrendszert képviselt, ami a hadügyét is meghatározó tényező maradt története folyamán. A birodalom vezetői gondolkodásában a vesztfáliai békét és a török veszély elmúlását követően megfigyelhető változás, amely a birodalom központi figyelmét a német területekről a közvetlen fennhatóság alatt lévő családi birtokokra terelte, lehetőséget adott a hadügyi változásokra is. Mindaddig a keleti elemek kiegészítő alakulati státuszban maradtak, de a 17. század végével regularizációs folyamat indult meg, amely végül teljes integrációhoz vezetett el.

Az integráció, amely a 17. században indult el, bő egy évszázad múltán, a 18. század végén jelentős eredménnyel zárult. A Habsburg Monarchia keleti eredetű kisháborús műveleteket folytató könnyűcsapatok nem csupán a Habsburg Monarchiában indítottak változást a 18. század derekán, hanem az egész nyugati hadviselési mód alakulására fontos hatást gyakoroltak. A hétéves háborút követően ez a változás a gyakorlatban lelassult, de a francia háborúk idején hatalmas erővel indult újra, immáron a francia hadsereg által támasztott újfajta kihívásokkal együtt. Mindezen tényezők a császári-királyi hadseregben fontos változásokat indítottak el. A hadseregbe egyre több tevékeny, aktív tábornok került a könnyűcsapatoktól, a nyitott harcrendben harcoló franciák ellenében a sorcsapatoknak is el kellett sajátítaniuk bizonyos kompetenciákat, amit saját forrásból, a könnyűcsapatok révén tudtak megtenni. Önmagában az összefegyvernemi kisháborús harcászat is fejlődött, nagyobb stabilitást kapott, a mobilitás és a fegyelmezetség egyensúlyba került.

A császári-királyi hadsereg remek keleti könnyűcsapatok előnyt jelentettek a küzdelemben. Az egész hadseregnek át kellett alakítania harcmódját, amelyben a könnyűcsapatok kulcsszerepet vállaltak. Az integráció nem jelentette a könnyűcsapatok sajátos tulajdonságainak elvesztését és pusztán „emberanyagá” silányulását, hanem éppen ellenkezőleg, új minőséget hozott létre, és nagyban hozzájárult a Napóleon elleni végső siker kivívásához.

Felhasznált források és irodalom

- Österreichisches Staatsarchiv, Kriegsarchiv, Versorgungsunterlagen, Stabsbücher, Protokolle (SB). Österreichisches Staatsarchiv, Kriegsarchiv, Versorgungsunterlagen, Ternions (Ternions). Österreichisches Staatsarchiv, Kriegsarchiv, Verzeichnis der kaiserlichen Generale bis zum Jahre 1815. Alphabetisch ab 1741. Jelzete: Archiv-Behelf 339-3-39. Leesaalbehelf 10/1 (Verzeichnis).
- ABEL, Jonathan (2016): The Prophet Guibert. In LEGGIERE, Michael V. (szerk.): *Napoleon and the Operational Art of War*. Leiden: Brill, 8–39. Online: https://doi.org/10.1163/9789004310032_003
- ÁGOSTON Gábor (2022): *Az oszmán hódítás és Európa*. Budapest: Rubicon Intézet.
- BAGI Zoltán Péter (2011): *A császári-királyi mezei hadsereg a tizenöt éves háborúban. Hadszervezet, érdekérvényesítés, reformkísérletek*. Budapest: Históriaantik.
- BLACK, Jeremy (1999): Revolutionary and Napoleonic Warfare. In BLACK, Jeremy (szerk.): *European Warfare 1453–1815*. New York: Palgrave Macmillan, 224–246. Online: https://doi.org/10.1007/978-1-349-27521-2_10
- BRUCE, Robert B. et al. (2008): *Fighting Techniques of the Napoleonic Age 1792–1815: Equipment, Combat, Skills, and Tactics*. New York: Thomas Dunne Books – St. Martin's Press.
- CHANDLER, David G. (1966): *The Campaigns of Napoleon*. London: Weidenfeld & Nicholson.
- CSERPES, Tünde – SZIJÁRTÓ, István M (2014): An Open Elite in Hungary? High Office Holders in the 18th Century. *Journal of Social History*, 48(1), 156–74. Online: <https://doi.org/10.1093/jsh/shuo80>
- ESDAILE, Charles J. (2001): *The French Wars 1792–1815*. London: Routledge. Online: <https://doi.org/10.4324/9780203209745>
- ESDAILE, Charles J. (2019): *The Wars of the French Revolution 1792–1801*. Abingdon: Routledge. Online: <https://doi.org/10.4324/9781351174541>
- EVANS, R. J. W. (2006): *Austria, Hungary, and the Habsburgs: Essays on Central Europe, c.1683–1867*. Oxford: Oxford University Press. Online: <https://doi.org/10.1093/acprof:oso/9780199541621.001.0001>
- EYSTURLID, Lee W. (2000): *The Formative Influences, Theories, and Campaigns of the Archduke Carl of Austria*. Westport, CT: Greenwood Press.
- HAYWORTH, Jordan R. (2016): The French Way of War. In LEGGIERE, Michael V. (szerk.): *Napoleon and the Operational Art of War*. Leiden: Brill, 40–87. Online: https://doi.org/10.1163/9789004310032_004
- HEUSER, Beatrice (2014): Lessons Learnt? Cultural Transfer and Revolutionary Wars, 1775–1831. *Small Wars & Insurgencies*, 25(4), 858–876. Online: <https://doi.org/10.1080/09592318.2013.833028>
- HOCHEDLINGER, Michael (2003): *Austria's Wars of Emergence, War, State and Society in the Habsburg Monarchy, 1683–1797*. London: Longman. Online: <https://doi.org/10.4324/9781315842127>
- HOCHEDLINGER, Michael – MATÁ, Petr – WINKELBAUER, Thomas szerk. (2019): *Verwaltungsgeschichte der Habsburgermonarchie in der Frühen Neuzeit*. Wien: Böhlau. Online: <https://doi.org/10.7767/9783205208235>
- INGRAO, Charles W. (2000): *The Habsburg Monarchy, 1618–1815*. Second edition. Cambridge: Cambridge University Press. Online: <https://doi.org/10.1017/9781108634168>
- KUDRNA, Leopold – SMITH, Digby [é. n.]: *Biographical Dictionary of All Austrian Generals During the French Revolutionary and Napoleonic Wars. 1792–1815*. Online: https://www.napoleon-series.org/research/biographies/Austria/AustrianGenerals/c_AustrianGeneralsIntro.html
- LÁZÁR Balázs (2013): *Krajovai és topolyai báró Kray Pál tábornak katonai pályája*. Budapest: HM Hadtörténelmi Intézet és Múzeum.
- LÁZÁR, Balázs (2015): Turkish Captives in Hungary during Austria's Last Turkish War (1788–91). *The Hungarian Historical Review*, 4(2), 418–444.



Négyesi Lajos

Legenda és valóság – Magyarok a Török Köztársaság létrejötténél

A trianoni békediktátum sújtotta Magyarországon a török függetlenségi háború példája és sikere felcsillantotta az elcsatolt területek visszaszerzésének reményét. 1922. szeptember végén Horthy Miklós, Magyarország kormányzója egy beszédben kijelentette:

„Közeledik a pillanat, amikor Magyarország visszakapja valamennyi elszakított területét és az ellenségek kiűzésével Magyarország újra felszabadul. Ebben a komoly pillanatban a törökök adják a legszebb példát. Fegyvert ragadtak hazájuk felszabadításáért és elkergették valamennyi ellenségüket, akiknek uralma a Boszporusz fölött nem lesz hosszú tartamú. Magyarország ugyanígy fog cselekedni.”¹

A törökökkel szembeni szimpátiának nagy hagyományai voltak a magyarság körében, hiszen Rákócziéknek és az 1848-as szabadságharc emigránsainak az Oszmán Birodalom adott menedéket. Ezt a szimpátiát jelzi, hogy 1912-ben közel 100 magyar önkéntes vállalta a harcot török oldalon a balkáni háborúban,² majd az első világháború idején immár a Monarchia szövetségeseként harcolt jelentős számú magyar a török hadsereg oldalán.³ A korszak történeti irodalmában arra is találunk utalást, hogy Mustafa Kemal seregének is voltak magyar önkéntesei, közöttük a legismertebb Kemény László ezredes, akinek meghatározó szerepe volt Szmirna (Ízmir) elfoglalásában. A név valójában csak fedőnév volt, amely mögött Zalka Máté magyar kommunista és internacionalista rejtőzik, aki a spanyol polgárháború Lukács tábornokaként vált ismertté.

¹ ÁROKAY 1983: 580.

² *Magyar önkéntesek a török táborban* 1912: 11.

³ KAROJLOVIĆ 1926: 68–84, 179–215.

Kemény László legendája

Zalka Máté Frankl Béla néven 1896-ban született Matolcson. Az első világháborúban először az olasz fronton, később az orosz fronton harcolt. Itt 1916 júniusában megsebesült, és fogságba esett. Ekkor kezdte el használni a Zalka Máté álnevet, amelyet Mátészalka nevéből alkotott. 1919 őszén megszökött a krasznnojarszki hadifogolytáborból, partizáncsoportot alakított, és 1920 elején csatlakozott a Vörös Hadsereghez. Krasznnojarszk elfoglalásában is részt vett, majd 1920-tól az oroszországi kommunista (bolsevik) párt tagja lett. A Szovjetunióban telepedett le, és novellákat, regényeket írt. 1936-ban önkéntesként Spanyolországba utazott, ahol a polgárháborúban Lukács Pál néven tábornoki rendfokozatban szervezte a nemzetközi brigádokat. 1937 nyarán esett el, amikor autóját tüzéségi tűz érte a Huesca alatti harcokban. Spanyolországban és a szocialista Magyarországon nemzeti hősként tisztelték. A Magyar Néphadsereg katonai műszaki tisztképző főiskoláját is róla nevezték el.⁴ A népek szabadságáért küzdő internacionalista harcos jelképeként a spanyolországi internacionalistáknak adott kitüntetésen is Zalka Máté látható.

A Vörös Hadsereg őrnagya, a Szovjetunióban élő magyar emigráns író, Illés Béla már 1945-ben könyvet írt az életéről. Ebben olvashatjuk a következőket:

„Zalka Törökországba utazott és ő lett Kemal lovasságának egyik szervezője és vezetője Kemény László név alatt. Kemény ezredesnek emlékművet állítottak Szmírnában, mert fontos szerepe volt a Szmírnánál vívott Kemal-féle háborút eldöntő ütközetben. Zalka erről az ütközetről ilyen-éppen mesélt: »Egy komám, a dolog úgy történt, hogy minket kiküldtek megnézni, hogy hol az ellenség. Minek tagadjam, eltévedtem. Egyszer csak ágyúdörgést hallok. Ahol ágyúk szólnak – gondoltam – ott az ellenség.« Vágtatott Zalka ezrede arrafelé, ahol az ágyúk dörögtek. Amikor az ütközet színhelyéhez közeledett, Zalka észrevette, hogy nem a törökökhöz közeledik, hanem a görögök háta mögött van. Egy másodpercig gondolkodott, csak egy pillanatig és aztán – hajrá – Rajta! Rajta! Hátbatámadta a görögöket. A hatás elképzelhető. Irtózatos pánik támadt, és egy órával később Kemal pasa – az égő Szmírna főterén – levette melléről saját kitüntetését és Zalka mellére tűzte.»⁶

A Zalka Mátéről szóló írások egy részében szerepel ez a történet.⁷ 1961-ben Hugh Thomas brit történész is megemlíti *A spanyol polgárháború* című könyvében, hogy

⁴ LŐCSEI 2020.

⁵ KOVÁCS 2016: 41.

⁶ ILLÉS 1945C: 21–22.

⁷ VASS 1969: 11.

Lukács tábornok – azaz Zalka Máté – Törökországban Kemény ezredes néven harcolt.⁸ Berkes Péter 1956-ban Zalka Máté emlékére írt versében a következőket olvashatjuk:

„Kérdezd az elnyomott török fezek / porban kopott, megszürkült erdejét, / Izmir felett kavargó vad szelek / tenger sós illatát, kérdezd a földeket, / hogy láttak-e a hősök oldalán / egy vágató, szabad szívű magyart? / Erős kezében sok kemény csatán / a nép javáért villogott a kard, / mert hadrakelt a nép: vészterhes fellegek / lebegtek független határai felett [...]”⁹

1967-ben Csapó György útikönyvében külön fejezetet szentel Zalka Máténak, amelyben megerősíti, hogy Ízmirben szobrot állítottak neki. Ezt írja:

„találkoztam Izmirben egy másik magyarral is, igaz, hogy már csak szobor formájában s anélkül, hogy tudtam volna róla. Több ízben elhaladtam Zalka Máté szobra előtt, de csak utóbb mondták el török ismerőseim, hogy a szobor, amelyről nem tudtam, kit ábrázol, Zalka Máté emlékműve volt.”¹⁰

Csapó György a könyv megírásakor személyesen járt a városban, ahol 1967-ben még kevés olyan szobor volt, amely Zalka Mátéhoz lett volna köthető. Valószínűleg Kemal Atatürk 1932-ben felállított szobrával kapcsolatban értett valamit félre, amelyet Pietro Canonica készített, és a kikötőhöz közel fekvő Cumhuriyet téren állítottak fel. A szobornak magyar vonatkozása is van, hiszen talapzatát Walldinger Béla magyar mérnök építette.¹¹

A szobor említése rendszeresen megjelenik később is újságcikkekben. 1982-ben Kárpáti György a *Magyar Néphadsereg* című lapban közölt isztambuli beszámolójában Mukamer Kerecs professzor a török–magyar kapcsolatok történetéről beszélt. Megemlítette, hogy 1922-ben Zalka Máté volt a szervezője és parancsnoka annak a török lovassági egységnek, amely gyarmatosító csapatokat kiűzte Izmirből. Mustafa Kemal pasa, a török hadsereg akkori főparancsnoka a legmagasabb érdemrendet adományozta neki, és emlékművet állított Zalkának.¹²

Ludwig Emil a *Magyar Nemzet* című napilapban 2013-ban megjelent cikkében ezt írja Zalkáról: „A Vörös Hadsereg tisztjeként külföldi önkéntesekkel 1922-ben a törökök oldalán küzdött a Szmirnát (Izmirt) megszálló görög és antantcsapatok ellen Musztafa Kemal (Atatürk) oldalán. Zalka az egyetlen, akinek – a »Törökök

⁸ HUGH 1961: 326.

⁹ BERKES 1956: 1.

¹⁰ CSAPÓ 1967: 61.

¹¹ *Atatürk-szobor* [é. n.].

¹² KÁRPÁTI Gy. 1982: 29.

Atyján« kívül – szobrot állítottak (az izmiri kikötőben).”¹³ 2017-ben a *Magyar Hírlap* hasábjain ismét felidézte a történetet: (Zalka Máté) „bronz mellszobra a törökországi Izmirben található. Az 1920-as években önkéntes tisztként harcolt Musztafa Kemal Atatürk seregében.”¹⁴

A Zalka életéről szóló munkákban időnként azért felbukkantak a török függetlenségi háborús részvételét cáfoló megállapítások is.

1980-ban Györkei Jenő hadtörténész kutatásai során arra a következtetésre jutott, hogy „mindazok, akik szerint Zalka Törökországban Kemál pasa hadseregében Kemény László ezredes néven harcolt, tévednek; ennek ugyanis semmiféle történelmi dokumentuma nincs”.¹⁵

1981-ben Hidas Antal Zalka Mátét méltató írásában – valószínűleg személyes ismeretségük okán is – szükségesnek tartotta megjegyezni: „Nem volt ő Kemal pasa – Atatürk hadvezére; nem verte ő szét Törökországban a görög hadsereget; nem tűzött mellé Szmirna főterén Kemal pasa kitüntetését.”¹⁶

1986-ban lánya, Natálja Zalka igyekezett tisztázni a kérdést:

„Valószínűleg hosszas törökországi tartózkodása adta az alapot a következő legendához: Zalka Máté részt vett a török népnek az angolok ellen vívott nemzeti felszabadító harcában, sőt, ő volt Kemal pasa »lovassági tanácsadója« [...] olyan dokumentumot, amely igazolná, hogy személyesen is részt vett a csatákban, nem találtunk [...] Azt azonban már ma teljes határozottsággal állíthatjuk, hogy az a történet, mely szerint Zalkát Szmirna főterén gyémántcsillaggal tüntették ki, csak egyes életrajzírók fantáziájának terméke. A magyar Külügyminisztérium kérdésére a hivatalos török szervek azt válaszolták, hogy a kitüntetés tanúsító okmányt a levéltárakban nem találták.”¹⁷

A kérdéssel kapcsolatos írásokat áttekintve megállapíthatjuk, hogy a Kemény László ezredes törökországi hőstettéről szóló történet legkorábban Zalka Máté 1945-ben megjelent életrajzában tűnik fel. Ennek szerzője Illés Béla volt, aki 1923-tól magyar kommunista emigránsként élt a Szovjetunióban, és barátság fűzte Zalkához. A második világháborúban a Vörös Hadseregben szolgált, ahol 1942-től egy propagandista alakulat parancsnoka volt, amelynek az volt a feladata, hogy az ellenség katonáit rábírja a harc befejezésére.¹⁸ A harcok befejezése után fontosnak tartotta bizonyítani,

¹³ LUDWIG 2013: 7.

¹⁴ LUDWIG 2017: 12.

¹⁵ GYÖRKEI 1980: 56.

¹⁶ HIDAS 1981: 125.

¹⁷ ZALKA N. – SZAPRIKIN 1986: 23.

¹⁸ POMOGÁTS 1990: 495.

hogy az orosz hadsereg nem mint megszálló van jelen az országban, hanem a korábbi történelmi hagyományok folytatásaként a magyarság szabadságküzdelseinek támogatója. 1945 februárjában cikket írt a Rákóczi-szabadságharcot segítő orosz cárról és Alekszej Guszevről, az 1848–1849-es szabadságharcot leverő orosz hadsereg tisztségéről, akit állítólag 1849 augusztusában hat társával együtt Minszkben felakasztottak, mert kritizálta az orosz beavatkozást.¹⁹ *Orosz tisztek Kossuth Lajosért* című cikkében még századosként²⁰ említi, de az 1948-as kiadású 8. osztályosoknak szóló történelemtankönyvben már őrnagy²¹ rendfokozattal szerepel. Budapesten 1951-ben utcát is elneveztek róla (korábban Sas utca). A korabeli sajtóban Guszev az évszázados orosz–magyar barátság egyik szimbólumává vált.

Számos történész igyekezett utánajárni Guszev kapitány történetének, azonban kiderült, hogy az Illés Béla által hivatkozott dokumentumok már nem léteznek, mivel elégték a második világháborúban a minszki levéltár pusztulásakor.²² Valószínűleg Guszev kapitányt Illés Béla találta ki, bár van valóságalapja is a történetnek, mivel a cári hadseregben szolgált Kazimierz Rulikowski lengyel nemzetiségű kapitány, aki átállt a magyar oldalra harcolni. A szabadságharc leverése után ezért a tettéért a cári hadsereg bírósága halálra ítélte, és kivégeztette.²³

Kemény László ezredes történetét szintén Illés Béla alkotta, Zalka Máté életének egyes elemeit átformálva. Zalka 18 éves korában színdarabot írt *Kemény László a vitéz magyar huszár* címmel, amelyet egy vidéki színházban, Beregszászon mutattak be.²⁴ Zalka és Illés ismerte egymást a Szovjetunióban, és találkozásaik során Zalka sokat mesélt az életéről. Illés Béla *Csoda* című novellája arról szól, hogy 1923-ban Zalkával a moszkvai ócskapiacon sétáltak, és az egyik árustól Zalka vett egy 1800-as években kiadott, Petőfi Sándor verseit tartalmazó, magyar nyelvű kötetet. Azután közösen próbálták kitalálni, hogy kerülhetett Moszkvába a könyv. Végül kikerekedett egy történet arról, hogy a magyarországi szabadságharcot leverő cári sereg egyik tiszte rokonszenvezhetett a magyar eszmékkel, és megkedvelte Petőfi verseit. A tiszt később részt vett a cár elleni összeesküvésben, és a rendőrség elkobozta a kötetet, amely aztán az ószereshez került. Mindez nagyon hasonlít Guszev kapitány történetéhez, és úgy tűnik, Illés Béla Zalka ötletéből alkotta a hőst.²⁵

¹⁹ ILLÉS 1945b: 3–4.

²⁰ ILLÉS 1945a: 3.

²¹ KARÁCSONYI 1949: 117.

²² VÖRÖS 2008a: 129.

²³ VÖRÖS 2008b: 99.

²⁴ ILLÉS 1945c: 5–7.

²⁵ ILLÉS 2016: 38–39.

Szép gesztus Illés részéről, hogy Zalkából megalkotta Atatürk hős ezredesét, aki Zalka színdarabjának főhőse nevét kapta, az izmiri harc leírásánál pedig Prekop ostroma köszön vissza, amikor Zalka csapata a tengerben gázolva jutott a fehér hadsereg erődvonala mögé. Az életrajzi kötetben idézett történetet tényleg Zalka mesélhette neki, de nem İzmirről, hanem Prekopról.²⁶ A Szmirna elfoglalásáról szóló leírás nem felel meg a történeti tényeknek sem. A várost ugyanis a görögök már szeptember 8-án kiürítették, és csak másnap vonult be a török lovasság, azonban csak 12-én gyulladt ki az örmény negyed, ahonnan a tűz átterjedt a város más részeire is. Már csak ezért sem tűzhetett kitüntetést Zalka mellére Kemal az égő város főterén a sikeres roham után.

Zalka törökországi működésének azonban van némi valóságalapja, ugyanis 1923-ban, amikor Illés Bélával először találkoztak Moszkvában, Zalka diplomáciai futár volt, és többször járt Törökországban.²⁷

Lánya, Natálja Zalka *A matolcsi ember* című könyvét bemutató írásában²⁸ több részletet is elárult apja életének erről az időszakáról. Zalka Mátét 1922 késő őszén vezényelték a Külügyi Népbiztossághoz diplomáciai futárnak. Első küldetése Észtországba, Finnországba és Skandináviába irányult. Októberben Perzsiában járt, majd többször eljutott Törökországba is. A Magyar Tudományos Akadémia könyvtárában őrzött hagyatékában két kézirat kapcsolódik ehhez az időszakhoz. Az egyik az 1922. december 17. és 1923. január 21. között végrehajtott ankarai útjának leírása.²⁹

December 15-én indult Szevasztopolból tengeralattjáróval, és 17-én érkezett Samsun kikötőjébe. Innen egy nap pihenő után, 19-én indultak Ankarába a Çakallı–Havza–Merzifon–Çorum–Alaca–Yozgat–Alçılı útvonalon három lovaskocsival. Alçiliből vonattal utaztak Ankaráig. December 19-én érkeztek meg, és 1924. január 4-én indultak vissza. Ekkor valószínűleg végig lovaskocsikkal mentek, mert csak január 18-án értek Samsunba. Feljegyzéseiben lelkesen ír a szép hegyi tájról, de panaszkodik a sár miatt. Röviden leírja egy napjukat:

„Reggel a házigazda elszámol tízszer annyit, amennyi neki a szállásért és a szolgálataiért jár. Összeszedjük jó oroszosan, és lefizetjük neki, amennyi egy igazhitű töröktől jár (minket mindenki ki akar fosztani), azután elindulunk. Dermánnak éhesek és piszkosak a lovai. Babauszi és Latif ugratják érte. Hús lépést teszünk. Ali kereke kiesik. Kitudódik, hogy a tengelyszegét ellopták.

²⁶ LÖCSEI 2020: 81–82. Földes szerint nem a megkerülő, hanem az arcból támadó csapatban volt: FÖLDES 1966: 163.

²⁷ FÖLDES 1966: 177.

²⁸ ZALKA N. – SZAPRIKIN 1986: 22–23.

²⁹ ZALKA M. 1923.

Latif hozzám jön. Jöjjenek, mert csak én segíthetek. Latif elveszíti a fejét. Kiáltás – káromkodás. A zsandárért küldünk. Jön a zsandár. Közreveszik a reszkető kocsiszt. Szívtépő kép. A rongyos, sápadt megrettent kocsis reszket és tiltakozik, védi a kereket. Babauszi nekimegy, leteperik, elveszik a tengelyszegyet. A látvány megrázó. Megkérdem, mennyibe került a tengelyszeg – egy birka. Új munka a jó kovácsnak. A zsandár szembeköpi, és mi megyünk tovább.”

A másik egy újságcikk kézírata, amelyet 1924-ben írt *A mai Törökország* címmel. Ez bizonyítja, hogy 1924 februárjában ismét Törökországban járt.

„Nekem alkalmam volt azon napokban Törökországban lenni amikor Konstantinápolyba eljutott V. I. Lenin halálának híre. Ebben a megrendítő pillanatban mutatta meg a török forradalom igazi viszonyát a Szovjetunióhoz. Azok a méltatások amelyek gyászkeretes újságokban megjelentek török nyelven Lenint »Imin«-nek nevezik amely nevet a török nemzet történelmében még igen kevés ember szolgált meg. Imin ez annyit jelent, mint felszabadító - világosság hozó, prófétát és a moszkvai világ felforgatót egész helyesen és igaz névvel megillette Kisázsia népe. Itt a 3 nap állami gyász, amelyet szigorúan betartott az egész ország, demonstrálja azt, hogy Törökország azonosítja magát a forradalmi konzekvenciákkal, a reszkető nyugat az ellenforradalmi és imperiaalista tendenciáival szemben, és kart a karba öltve jelenik meg az újonnan kialakuló nemzetközi politikai szcénán, amely kénytelen elismerni a népek és országok forradalmi vívmányait.”³⁰

Lenin haláláról törökországi úti feljegyzésének végén is megemlékezik. Ez a kézirat datálását kissé megbonyolította, mivel az egyes bejegyzéseknél csak azt adta meg, hogy hányadikán írta. Egyedül az újévi ankarai bejegyzésnél szerepel az 1923. január 1-jei dátum. Ez egyértelműen jelzi, hogy 1922 decemberében indult, és 1923 januárjában tért vissza. Az 1923. január 12-i alacai bejegyzésnél megadta, hogy pénteki nap volt, a másnapinál pedig, hogy szombat. Január 19-én Samsunnál ismét beírta, hogy szombati nap volt. Ez igazolja, hogy valóban 1923 januárjának dátumait adta meg. Január 27-én érkezett haza Moszkvába, és arról ír, hogy a következő útja 2-án Afganisztánba lesz. Ezt követi újabb lapon világosabb tintával írt feljegyzése: Moszkva, 8-i dátummal. Akár azt is gondolhatnánk, hogy folytatólagosan február 8-ról van szó, azonban azzal kezdi a bejegyzést, hogy két napja érkezett haza. A következő dátum 11. hétfő, és itt szerepel Lenin halála miatt érzett fájdalomnak leírása, aki 1924. január 21-én hunyt el. Február 11. 1924-ben esett hétfői napra. Első látásra úgy tűnhet, hogy a kockás füzetlapra írt feljegyzések egy útjának emlékét örökítik meg, ugyanis a kézirat lapjainak első oldalain a jobb felső sarokban ceruzával írt

³⁰ ZALKA M. 1924.

lapszámok szerepelnek. Eszerint összesen 7 lapból áll. Az utolsó lap dátumai és Lenin halálának említése arra utal, hogy csak az első 6 lap tartozik össze. Valószínűleg több lap hiányozhat, és a 7. lap közel egy évvel későbbi feljegyzést tartalmaz. Mivel cikkvázlatában arra utal, hogy Lenin halálakor Törökországban tartózkodott, feltételezhető, hogy a hiányzó lapokon az 1923–1924 telén, az előző útjához hasonló időszakban végrehajtott utazásának feljegyzései vannak. A Natálja Zalka cikkében³¹ idézett 1923. november 21-i utasítás, amely szerint Zalka Mátét diplomáciai futári feladattal Ankarába küldték, valószínűleg erről a második útról szól.

Egy újabb legenda, Nádaskay István története

A Szmirnátfoglaló Kemény ezredes története olyan szilárdan beépült a köztudatba, hogy még Cey-Bert Róbert Gyula 2020-ban megjelent regényében is felbukkan. A nagyszombati egyetemen tanító Csámpai Ottó professzor előszavában több magyart is felsorolt, aki részt vett a török köztársaság megteremtésében, közöttük Zalkát is mint a szmirnai csata hőseit. Cey-Bert könyve a *Szabadság* trilógia harmadik részeként az első világháborúban és a függetlenségi háborúban részt vevő magyar katonákról szól, amelyet az ismertetőjében regényként említ.³² Ez a műfaj nem követel történelmi hűséget a szerzőtől, ennek ellenére a Civilek a Mecsekért Mozgalom által 2020. október 15-én szervezett pécsi könyvbemutatón elmondta, hogy a regény megírásakor hadtörténészeketől kért információt a Kemal mellett, a török függetlenségi háborúban harcoló magyarokról, azonban azt a választ kapta, hogy nem voltak ilyenek. Ő azonban tovább kutatott, és rátalált Nádaskay Istvánra,³³ akiről a könyve utóhangjában részletes életrajzot közöl. Eszerint 1887-ben született Egerben. A bécsújhelyi hadiakadémia után vezérkari tiszt lett, majd 1913-ban Isztambulba helyezték katonai tanácsadónak. Az első világháborút a török fronton harcolta végig, majd nem tért haza, hanem Kemal mellett küzdötte végig a függetlenségi háború csatáit. A győzelem után több társával úgy határozott, hogy titokban visszatérnek Magyarországra, és megszervezik a harcot az ország nagy részét megszálló cseh, román és szerb csapatok ellen. Kalandos körülmények között elérték a Dunát, a lovakat és a fegyvereket uszályon szállítva érkeztek magyar területre. Nagy csalódásukra Magyarország már nem volt képes újraindítani a felszabadító harcokat. Lovaik az állami ménésbe kerültek, fegyvereiket pedig átvette a hadsereg. Nádaskay

³¹ ZALKA N. – SZAPRIKIN 1986: 22–23.

³² CEY-BERT 2020: hátoldal.

³³ SZABÓ 2020. Az erről szóló rész 33.05-nél kezdődik.

örnagyi ranggal a csendőrséghez került, de megromlott egészségügyi állapota miatt (idegösszeomlás) hamarosan nyugállományba helyezték. Megérte a második világháborút, 1948-ban halt meg Budapesten.³⁴

A regény műfaja széles teret enged az író fantáziájának, és nem követeli meg történelmi tények szerepeltetését, ezért zavarba ejtő Cey-Bert ragaszkodása ahhoz, hogy a könyvében valós történelmi alakok szerepeljenek.

Nádaskay történetével kapcsolatban már a hazatérésük leírása is gyanakvást kelt. Minthogy a függetlenségi háború befejezése után indultak haza, erre legkorábban 1922 szeptemberében kerülhetett sor. Nehéz elképzelni, hogy egy csapat katona – lovakkal, fegyverekkel – titokban képes legyen átjutni Bulgárián, Románián, Szerbián, és a Dunán uszályon érkezzen Magyarországra, de csak itt szerezzen tudomást arról, hogy már nem aktuális a harc a trianoni megszállók ellen.

Az biztosan állítható, hogy Nádaskay nevű csendőr őrnagy nem létezett, ugyanis a csendőrségi zsebkönyvek névjegyzékében csak Nádaskay István főhadnagy szerepel,³⁵ akit 1923 után nyugdíjaztak, és 1948-ban vetettek alá igazoló eljárásnak. Van ellenben egy egri Nádaskay István nevű gazdatiszt, aki 1935-ben tért haza Törökországból, ahol a Karacabey melletti állami ménesbirtok mezőgazdasági intézője volt.³⁶ Érdekes egybeesés, hogy a M. Kir. Csendőrség zsebkönyve szerint a nyugállományú Nádaskay főhadnagy 1926–1930 között a Keszthelyi Gazdasági Akadémián tartózkodott,³⁷ 1935–1944 között pedig Egerben élt. Valószínűleg Nádaskay nyugállományú csendőr főhadnagy és a Törökországból hazatért gazdatiszt ugyanaz a személy. Valószínűsíthetően Nádaskay nyugállományú főhadnagyként 1926–1930 között elvégezte a Gazdasági Akadémiát, és mint gazdatiszt vállalt munkát Törökországban 1933 után.³⁸ Ő azonban biztosan nem harcolt Kemal seregében, ugyanis 1921-ben tanúként feltűnt a Tisza István meggyilkolása ügyében lefolytatott bírósági tárgyaláson, ahol elmondta, hogy a román megszállás idején Budapesten letartóztatták.³⁹ 1920–1923 között pedig a miskolci csendőrkerület állományában szolgált,⁴⁰ ami egyértelműen bizonyítja, hogy a török függetlenségi háború idején Magyarországon tartózkodott. Az 1887-es születési dátum sem vonatkozhat rá,

³⁴ CEY-BERT 2020: 279–280.

³⁵ *A Magyar Királyi Csendőrség zsebkönyve.*

³⁶ *Magyarok a Gházi országában* 1935: 15.

³⁷ *A Magyar Királyi Csendőrség zsebkönyve* 1926, 1927, 1928, 1929, 1930.

³⁸ 1933-ban még kelebíai gazdaként említi a csendőrzsebkönyv és a gimnáziumi évkönyv is. CISZTERCI 1933: 64.

³⁹ *Gartner védőjét kitiltották a tárgyalásról* 1921: 7.

⁴⁰ *Honvédségi Közlöny* 1920: 279.; *Új tiszti beosztás a miskolci és a borsodmegyei csendőrkerületnél* 1923: 6.

ugyanis az egri Ciszterci Gimnázium évkönyve szerint 1912-ben érettségizett,⁴¹ tehát 1913-ban nem lehetett vezérkari tiszt sem.

A fenti adatok alapján csak arra tudok következtetni, hogy a szerző által valós személyként leírt Nádaskay is csak egyike a regény kitalált szereplőinek. Mivel Cey-Bert előadásában arra utalt, hogy a történészek előtt ismeretlen tényeket tárt fel, talán érdemes lett volna a könyve végén elhelyezett 32 oldalas mellékletben nem egy 19. századi propagandakiadvány befotózott lapjait – mint Nádaskay egyik kedvenc olvasmányát, amelyet még a fronton is magánál tartott –, hanem inkább néhány történeti dokumentumot közölni, amely igazolja létezését.

Illés Béla sajtóságos viszonyát a valósághoz nem annyira az írói véna, mint inkább a mindent szentesítő politikai cél magyarázza. Azzal, hogy a valóság egyes elemeinek gátlástalan átformálásával alkotott meséjét történelmi tényként prezentálta, becsapta az embereket, de ez a bolsevik politikai kultúrában elfogadott propagandaeszköz volt. Ezzel szemben Cey-Bert (Czeibert) Róbertet nem kényszeríti semmilyen politikai elvárás, hogy regényét történeti dokumentumként adja el. Ebbéli igyekezetének megértéséhez érdemes elolvasni Kristóf Zoltán tanulmányát.⁴²

Kacskovics Tibor

Cey-Bert könyvébe írt előszavában Csámpai professzor több személyt is felsorol, aki magyarként – Zalka Mátéval ellentétben – valóban részt vett a Török Köztársaság megteremtésében, és létezését történeti források igazolják.⁴³ Itt olvashatjuk Kacskovics Tibor nevét, aki valóban katonaként segítette Kemal seregének függetlenségi harcát. 1892-ben született, majd elvégezte a bécsújhelyi katonai akadémiát, és az első világháborúban tüzérhadnagyként szolgált Przemyszlben. Verseivel már a háború előtt némi hírnévre tett szert, Ady például így írt róla: „Nagyon szimpatikus nekem Kacskovich Tibor Béla, aki forr, de a maga borát forrja, s önmagát keresi.”⁴⁴ Az ostromlott erődvárosban írta egyik legszebb költeményét, amelyet a Przemysl várának feladása előtti napon küldött be a *Tábori Újságnak Este a Kazamatákban – Gyóni Gézának küldöm* címmel, de nyomtatásban már nem jelent meg.

⁴¹ CISZTERCI 1937: 33.

⁴² KRISTÓF 2022.

⁴³ CEY-BERT 2020: 20.

⁴⁴ *Yves de Daruvar* 1975: 12.

„Beszáll az est a föld üreg / parányi ablakán át / és fent, a vasbeton-tetőn / dübörgve hull a gránát; / robajos érc-csapás alatt / inognak félöles falak. / Míg csattog fent a vasgolyók / csókos csatája, vésze, / »hat lábnyira a föld alatt«, / vitézek Hádeszébe / besurran nesztelen a Múlt, / véres tusákkal teli Múlt.”⁴⁵

Az orosz hadifogságban a szibériai Nyizsnye-Udinszkban megtanult törökül, majd – a Horthy-féle Nemzeti Hadseregben tett rövid kitérő után – Isztambulba került, ahol Kemal Atatürk törzskarának tüzérségi tanácsadója volt, és az iszlámra is áttért. Feleségül vette az osztrák-francia származású Emilie-Mersedés Albert, aki ráadásul – mivel édesapja a perzsa sah tanácsadójaként dolgozott – iráni állampolgársággal rendelkezett. 1921-ben a török fővárosban született meg fiuk, Imre, a házasság azonban hamar tönkrement, s az anya vele és lánytestvérével Párizsba költözött, ahol a perzsa nagykövetségen kapott állást. Kacs Kovics Törökországban maradt, és 1970-ben temették el Ízmirben.⁴⁶ Sírja szerepel a törökországi magyar emlékhelyek regiszterében.⁴⁷

Ruszkay Jenő

A magyar–török diplomáciai kapcsolatfelvétel ügyében már a függetlenségi háborút lezáró lausanne-i tárgyalások idején történtek lépések. Az antant részéről megnyilvánuló bizalmatlanság miatt 1922 decemberében Ratzenberger Jenő vezérkari őrnagyot küldték Ankarába, aki Angora 1. fedőnéven a Honvédelmi Minisztérium VI. főcsoportjának állományába tartozott, és hivatalosan Ruszkay Jenő néven, a Kereskedelmi Minisztérium megbízottjaként tevékenykedett a térségben. Mivel Ratzenberger neve szerepelt a Magyar Királyi Honvédség tisztii állományának névjegyzékében, kezdetben a Ruszkay nevet megtevesztés céljából használta, de később ez lett magyarosított vezetékneve is.⁴⁸ 1923. január 10-én érkezett Ízmirbe, majd 17-én Ankarába, ahol február 16-án személyesen fogadta Mustafa Kemal.

Állomáshelyén figyelemmel kísérte azokat a nem hivatalos kapcsolatokat, amelyek magyar érdekekre hatást gyakoroltak. 1923. július 20-i jelentésében beszámolt Friedrich István képviselő – korábban miniszterelnök és honvédelmi miniszter – törökországi működéséről, aki első alkalommal Görögországon keresztül utazott Ízmirbe, majd

⁴⁵ SZECSKÓ 2015: 50.

⁴⁶ *De Gaulle magyarja* 2020: 110–112.

⁴⁷ *Kacs Kovics Tibor sírja* [é. n.].

⁴⁸ ÁROKAY 1983: 580–581.

1923. március 23-án Mustafa Kemal személyesen fogadta Afyonkarahisarban, ahol a gázinak díszkardot adott át „melynek pengéjére sokmillió magyar rálehelte szeretetét és fájdalmas sóhaját”.⁴⁹ Viszonzásul Kemal pasa dedikált portrét küldött magáról a magyar népnek, amelyet végül Friedrich politikai megfontolásokból nem adott át a parlamentben, hanem a Nemzeti Múzeumnak ajándékozott. Ez a gesztus nem kedvezett a török–magyar viszonyoknak, de ennek ellenére Friedrichnek sikerült kapcsolatot építenie a török vezetőkkel, és létrehozták a Török–Magyar Kereskedelmi Részvénytársaságot, amely jéggyár felépítését tervezte, valamint az izmiri kikötőben rakodópontokat kívánt működtetni. Tőke hiányában a vállalkozás nem indult be, azonban Friedrich nyolc szakembert vitt magával második útjára, akiknek törökországi munkahelyet ígért, de végül nem sikerült elhelyeznie őket.⁵⁰

Sághy Elemér

Magyar mérnökök kiutaztatására 1924 júliusában került sor a Turáni Társaság szervezésében. A megbízást a török munkaügyi minisztériumtól kapták, ahol a közmunkák irányítását Vondra Béla végezte, aki már korábban is dolgozott ebben a beosztásban, azonban 1918-ban, a világháború végén el kellett hagynia Törökországot. A köztársaság győzelme után azonban visszahívták, és az infrastruktúra fejlesztését magyar mérnökök alkalmazásával kívánta elkezdni. Az első csoportban 21 magyar mérnök utazott Ankarába, közöttük Sághy Elemér tartalékos százados, aki az első világháborúban az olasz fronton harcolt, és cikksorozatban számolt be a *Magyarság* című napilapban törökországi élményeiről. 1923 júliusában érkezett Ankarába, hogy a Samsun–Sivas-vasútvonal építésében részt vegyen. Két társával személygépkocsival tette meg a közel 500 kilométeres utat 9 nap alatt.⁵¹

Egyik cikkében arról számolt be, hogy a Zakaria folyó partján Tavancsinál vasrudakból összeállított sírkeresztet látott. A falu papja elmesélte, hogy 1919-ben egy orosz hadifogságból szökött magyar katona jött hozzájuk, akit befogadott a közösség. Lassan megtanult törökül is. A függetlenségi háborúban együtt harcolt a török népfelkelőkkel, és egy szorosnál a beásott géppuskák elleni roham során halt hősi halált. A nyakában láncon lógó kereszt volt, amelyet vele temettek. A sírja fölé a brit géppuskák roncsaiból készítettek sírkeresztet.⁵²

⁴⁹ *Kemal pasa átvette a kardot* 1923: 3.

⁵⁰ HLT 64_22716.

⁵¹ SÁGHY 1924a: 4; SÁGHY 1924c: 5.

⁵² SÁGHY 1924b: 5.

Háry László és Kovács Endre

Ratzenberger-Ruszkay őrnagy kiküldése jelzi, hogy Magyarország először katonai vonalon, kereskedelmi fedéssel kezdett diplomáciai kapcsolatokat építeni Törökországgal, azonban ennek keretében sor került konkrét katonai együttműködésre is. Mivel a trianoni tiltások miatt lehetetlenné vált a magyar harci pilóták foglalkoztatása, a háborús tapasztalatokkal rendelkező tiszteket a Kereskedelmi Minisztérium Légügyi Főosztályának vezetője (a titkos légierő parancsnoka), Petróczy István alezredes külföldre mentette. Háry László századost és Kovács Endre főhadnagyot Törökországba vezényelték, ahol szerződéssel pilótaképzést folytattak.

Kovács Endre repülőmegfigyelőként szolgált az első világháborúban, amiért arany vitézségi éremmel tüntették ki. Ezt követően Szegeden teljesített szolgálatot, ahol 1919-ben „ejtőernyős iskolát” szerveztek, ahol elsőként Kovács főhadnagy ugrást is végrehajtott, amely minden bizonnyal az első gyakorlóugrás volt Magyarországon.⁵³ A Tanácsköztársaság idején a szegedi repülőszázad Kecskemétre települt át, ahol Kovács Endre az 5. vörös repülőszázad állományában részese volt a románok elleni harcoknak.⁵⁴ 1920. november 7-én a Rákosmezőn rendezett repülőnapon ismét ugrott, mégpedig 2000 méterről egy Phönix típusú postarepülőgépből kis méretű pilótaernyővel, tartalék ernyő nélkül.⁵⁵

Háry László százados az első világháborúban vadászpilóta-századparancsnok volt az olasz fronton. Több mint 300, ebből 87 harci bevetést hajtott végre századával, ahol a legtöbb arany vitézségi érmes pilóta szolgált. A „Háry-század” a legjobban vezetett harci repülőegység volt a térségben. 1919-ben a mátyásföldi 1. repülőosztály április végén Szolnok térségében Háry László parancsnoksága alatt vett részt a román támadás megállításában. A Vörös Hadsereg vezetése ennek ellenére rövid időre letartóztatta, ahonnan csak bajtársai ultimátumát követően engedték el.⁵⁶

Ruszkay őrnagy folyamatosan tartotta a kapcsolatot a repülőtisztekkel, és jelentéseiben beszámolt az ottani állapotokról. Eszerint a pilóták meglehetősen nehéz körülmények között dolgoztak. A szokatlan élelmezés, életmód, elhelyezés, a török vezetőkkel való érintkezés során felmerülő súrlódások próbára tették őket. Ruszkay így ír erről jelentésében: (a törökök között vannak) „igen intelligens európai nivójú emberek, igen primitív lelkületű és műveltségű egyének mellett, kikkel a mindennapi közlekedés nem éppen élvezetes”. Elhelyezésük Szmirnától 12 kilométerre egy

⁵³ SIMON 1999: 53.

⁵⁴ CZIRÓK 1919.

⁵⁵ SIMON 1999: 53.

⁵⁶ WINKLER 1999: 69–70.

kastélyban volt. Nehezítette a helyzetet, hogy nem tudtak törökül. Ehhez képest a fizetésük nem volt olyan magas, hogy kárpótolja őket a nehézségekért. A törökök folyamatosan dicsérték Hány eredményes munkáját. Annak ellenére, hogy csak korlátozottan álltak rendelkezésre iskolagépek és technikai eszközök, mégis sikerült hat pilótát kiképezni, akik Mousaffer bej vk. ezredes, repülő-főfelügyelő véleménye szerint „csodásan” tudtak egyenesen repülni.⁵⁷

Kovács Endre 1923 telén megbetegedett, és decemberben hazajött egészségügyi szabadságra. A visszautat azonban már nem tudta kifizetni. Hány többször jelezte, hogy haza szeretne térni, de a magyar katonai vezetés fontosnak tartotta, hogy kint maradjon, a török–magyar kapcsolatok fenntartása érdekében. Ruszkay rábeszélésére végül vállalta, hogy májusig, szerződésének lejártáig marad, ugyanis folyamatban volt magyar kiképzőgépek kiszállítása.⁵⁸

Amikor Hány László százados hazatért, a kormányzó világháborús érdemei alapján vitézzé avatta. 1938. november 1-jétől ezredesként ő lett az ekkor felállított önálló Magyar Királyi Honvéd Légierő első parancsnoka.

Bartha Albert

A Kemal Atatürk Törökországot segítő magyarok közül kitűnik kalandos életével nagyborosnyói Bartha Albert nyugállományú vezérezredes, aki kétszer is betöltötte Magyarország honvédelmi miniszterének posztját. 1877. február 9-én, Kolozsvárott született. 1897-ben a Ludovika Akadémia elvégzése után Észak-Afrikába utazott, ahol a brit hadsereg állományában részt vett a szudáni háborúban és bejárta Észak-Afrikát. 1898-ban maláriás lett, és kénytelen volt hazatérni. Miután elvégezte a bécsi Hadiiskolát, a vezérkarnál szolgált, ahonnan harmadmagával kiküldték az orosz–japán háborúba megfigyelőnek. Visszatérése után a Hadiiskola tanára lett, majd 1914-ben kinevezték tokiói követnek, de a háború kitörése miatt nem tudta elfoglalni pozícióját. Először a szerb fronton a Balkán-politikai osztály vezetője lett, majd a Kárpátokban folyó harcok idején a 2. hadsereg fő szállásmestere volt. A román hadüzenet után az egész keleti front szállásmestereként részt vett a breszt-litovszki és a bukaresti béke megkötésével kapcsolatos tárgyalásokon. A világháború végén a balkáni hadsereg vezérkari főnökeként kikiáltotta a Bánáti Köztársaságot. Innen rendelte Budapestre Károlyi Mihály, és a leköszönő Linder Béla utódjaként kinevezte honvédelmi miniszternek. 1918. december 12-én a katonatanácsok nyomására

⁵⁷ HLT_64_23912.

⁵⁸ HLT_VKF_1924_2osztály_69D_titkos_18086.

lemondott, majd a Tanácsköztársaság idején börtönbe került, ahonnan megszökött.⁵⁹ A román megszállás idején visszatért tárnoki birtokára, és gazdálkodott. 1922-ben a török kormány meghívta a lausanne-i békekötés során a török–görög lakosság-cserét ellenőrző nemzetközi bizottságba. Négy évet dolgozott Törökországban, miniszteri rangban. Folyamatosan érintkezésben volt Kemal pasával és İsmet İnönüvel.⁶⁰ 1970-ben az *Amerikai Magyar Világ* című folyóiratban emlékezett Székely-Molnár Imre egy 1948-as beszélgetésükre. Bartha akkor elmondta, hogy országos lófelügyelőként Kemal Atatürk vendégeként élt a házában. A gázi szertelen volt evésben, ivásban és a földi gyönyörökből is kivette a részét. Két magyar nő végzetes hatással volt rá, és az egyikükből később híres színésznő lett.⁶¹ Ő volt Gábor Zsazsa. A lovakkal kapcsolatos tevékenységéről visszaemlékezésében is írt. Törökországba több magyar szakember is elkíserte, közöttük Csiky Ferenc, a lótenyésztők egyesületének igazgatója. 50 törzskönyvezett nóniusz apamént vittek magukkal, amelyeket a török kormány azonnal megvásárolt, és ez képezte a bursai állami méntelep alapját.⁶² 1925-ben tért haza Magyarországra.

A magyar–török kapcsolatok aranykora

Mindezek után felmerülhet a kérdés, hogy Illés Béla, a Magyarországot megszálló Vörös Hadsereg őrnagya miért tartotta fontosnak, hogy a spanyol polgárháború mártírhalált halt internacionalista Lukács tábornoja, a szovjet bolsevik forradalom hőse, az emigráns magyar kommunista és internacionalista Zalka Máté élettörténetét Kemal Atatürk lovasparancsnoka, Kemény László ezredes kitalált történetével kibővítse. Bolsevik-kommunista szempontból Zalka Máté élete enélkül is példavértékű volt. Részvétele és hősi halála a spanyol nép harcában ismertté tette a nevét világszerte a baloldali internacionalisták körében. Miért volt szükség arra, hogy a török függetlenségi háborúnak is részese, sőt hőse legyen?

A választ Illés Béla feladatában kell keresnünk. A Vörös Hadsereg propagandistájaként legfontosabb feladata a kommunisták és a Szovjetunió iránti rokonszenv erősítése volt a magyar népben. Felismerte, hogy Zalka életének az a szakasza, amikor kapcsolatba került Törökországgal, lehetőséget ad arra, hogy az akkoriban már nagyon erős török–magyar barátság szimbóluma is legyen az internacionalista

⁵⁹ BARTHA 2000: 59–60.

⁶⁰ KÁRPÁTI A. 1946: 8.

⁶¹ SZÉKELY-MOLNÁR 1970: 8.

⁶² BARTHA 1960: 98–101.

mártír. A magyarság körében a török népet tisztelet és rokonszenv övezte. Az első világháborúban szövetségesek voltunk. Magyar tüzérek harcoltak Palesztinában és műszaki katonák működtették a szíriai vasutat. Az első világháború után a trianoni békeszerződéssel megnyomorított Magyarország egyik első diplomáciai partnere Törökország volt. Kemal Atatürk és hadserege elérte azt, amit Magyarországnak nem sikerült, az antantintervencióval szemben megőrizte Törökország egységét. 1923-tól számos magyar szakember dolgozott Törökországban, akik pozitív élményekkel tértek haza. Magyarországon nagy tisztelet övezte Kemal Atatürket,⁶³ és a török népre rokon nemzetként tekintettek. Illés Béla felismerte a lehetőséget, hogy Zalka Mátét a török és a magyar nép közös hőségévé teheti, ezzel is felkeltve a magyar nép szimpátiáját. Ez a gesztus jelzi, hogy a török–magyar kapcsolatokban a két világháború közötti időszaknak milyen nagy jelentősége van. Számos magyar tudós, mérnök és szakember dolgozott Törökországban, török diákok tanultak Magyarországon. Olyan személyes emberi kapcsolatok szövődtek, amelyek emlékét ma is őrzik az érintett családok. Ezek nem legendák, hanem valós történelmi tények, amelyekre a két nép kapcsolatának megerősítésében a 21. században is biztonsággal lehet alapozni.

⁶³ KERÉKESHÁZY 1943.

Felhasznált források és irodalom

- A ciszterci rend egri Szent Bernát-gimnáziumának értesítője az 1932–1933. iskolai évről* (1932). Eger.
- A ciszterci rend egri Szent Bernát-gimnáziumának értesítője az 1936–1937. iskolai évről* (1937). Eger.
- A Magyar Királyi Csendőrség zsebkönyve* (1915–1918, 1926–1944). Online: <https://epa.oszk.hu/html/vgi/kardexlap.phtml?id=2994>
- Atatürk-szobor [é. n.]. *Magyar emlékek Törökországban*. Online: <https://www.turkmagyarizi.com/phone/atar%C3%BCrk-szobor.html>
- ÁROKAY Lajos (1983): A rejtett magyar katonai attasé szolgálat tevékenysége 1923–1928 között. *Hadtörténelmi Közlemények*, (3), 580.
- BARTHA Albert (1960): *Kétszer szemben a kommunizmussal... Visszaemlékezések*. New York: [k. n.].
- BARTHA Albert (2000): *Magyarország az első világháborúban – Lexikon*. Budapest: Petit Real.
- BERKES Péter (1956): Zalka Máté emlékére. *Irodalmi Ujság*, 1956. április 28. 1.
- CEY-BERT Róbert Gyula (2020): *Atatürk magyarjai. Visszavágás Trianonért. Magyarok a török függetlenségi háborúban, 1919–1923*. Budapest: Püski.
- CZIRÓK Zoltán (1919): *A kecskeméti katonai repülés történetéhez*. Online: https://mnl.gov.hu/mnl/bkml/multbanezo_1_10
- CSAPÓ György (1967): *Levantei utazás*. Budapest: Kozmosz Könyvek.
- De Gaulle magyarja (2020). *Magyar Krónika*, 7(12), 110–113.
- FÖLDES Péter (1966): *Zalka Máté élete*. Budapest: Móra.
- Gartner védőjét kitiltották a tárgyalásról (1921). *A Nép*, 1921. június 9. 7.
- GYÖRKEI Jenő (1980): Legenda és valóság (Adalékok Zalka Máté életrajzához). *Valóság*, 23(12), 47–58.
- HIDAS Antal (1981): Zöld erdő harmatát... In *Vallomások Zalka Mátéről*. Budapest: Kossuth.
- HLT 64_22716.
- HLT 64_23912.
- HLT VKF_1924_2osztály_69D_titkos_18086.
- Honvédségi Közlöny* (1920), (15), 279.
- HUGH, Thomas (1961): *The Spanish Civil War*. New York: Harper & Brothers.
- ILLÉS Béla (1945a): Orosz tisztek Kossuth Lajosért. *Uj Szó*, 1945. február 10. 3.
- ILLÉS Béla (1945b): Rákóczi és az oroszok. *Uj Szó*, 1945. február 6. 3–4.
- ILLÉS Béla (1945c): *Zalka Máté*. Budapest: Officina.
- ILLÉS Béla (2016): Csoda. 2000, 23(3), 38–39.
- Kacsokovics Tibor sírja [é. n.]. *Magyar emlékek Törökországban*. Online: <https://www.turkmagyarizi.com/phone/kacsokovics-tibor-s%C3%ADrja.html>
- KARÁCSONYI Béla (1949): III. Forradalom és szabadságharc (1848–1849). In ZSIGMOND László et al.: *Történelem az általános iskolák VIII. osztálya számára*. Budapest: [k. n.].
- KAROLJÓVICS Oszkár (1926): Magyar katonák a világháború török harcterein I–II. *Hadtörténelmi Közlemények*, 27(1), 68–84.
- KÁRPÁTI Aurél (1946): Szudánban is harcolt az új honvédelmi miniszter. *Demokrácia*, 5(34), 8.
- KÁRPÁTI György (1982): Törökök és magyarok. *Igaz Szó*, 1982. augusztus 1. 29.
- Kemal pasa átvette a kardot (1923). *A Nép*, 1923. május 6. 3.
- KEREKESHÁZY József (1943): *Az igazi Kemál. Egy köztársaság születése*. Budapest: Pantheon.
- KOVÁCS Tímea (2016): A Zalka Máté/Bolyai János Katonai Műszaki Főiskola története (1962–1966). *Hadtudományi Szemle*, 9(4), 35–45.
- KRISTÓF Zoltán (2022): *Szelhámos az 1956-os érdemeiért tisztikereszttel kitüntetett Cey-Bert Róbert*. Online: https://www.researchgate.net/publication/362092623_Szelhamos_az_1956-os_erdemeiert_tisztikereszttel_kituntetett_Cey-Bert_Robert

- SZABÓ László [@laszloszabo2014] (2020): Atatürk Magyarjai. *YouTube*, 2020. október 15. Online: <https://www.youtube.com/watch?v=KbDzyggB1kE>
- LŐCSEI Judit (2020): *Zalka Máté legendák nélkül*. Budapest: Atlantic Press.
- LUDWIG Emil (2013): Lukács tábornok végzete. *Magyar Nemzet*, 2013. június 26. 7.
- LUDWIG Emil (2017): Mátészalka és társai. *Magyar Hírlap*, 2017. július 15. 12.
- Magyar önkéntesek a török táborban (1912). *Pesti Hírlap*, 1912. október 11.
- Magyarok a Gházi országában (1935). *Magyarország*, 1935. április 17. 15.
- POMOGÁTS Béla (1990): Illés Béla. In BÉLÁDI Miklós (szerk.): *A magyar irodalom története 1945–1975*, 3/1. Budapest: Akadémiai, 495.
- SÁGHY Elemér (1924a): Angorától Juzgadig gépkocsin. *Magyarság*, 1924. július 16. 4.
- SÁGHY Elemér (1924b): Egy magyar katona sírja Kisázsia bércein. *Magyarság*, 1924. július 19. 5.
- SÁGHY Elemér (1924c): Juzgadtól Samsunig gépkocsin, bivalyon és gyalog. *Magyarság*, 1924. július 17. 5.
- SIMON László (1999): A magyar ejtőernyőzés története. *Top Gun*, 10(2), 52–55.
- SZECSKÓ Károly (2015): Még egyszer a Csak egy éjszakára című Gyóni-költemény születésének történetéről. *Honismeret*, 43(1), 48–50.
- SZÉKELY-MOLNÁR Imre (1970): A kutyakorbács. *Amerikai Magyar Világ*, (9), 8.
- Új tiszti beosztás a miskolci és a borsodmegyei csendőrkerületnél (1923). *Reggeli Hírlap*, 1923. május 19. 6.
- VASS Előd (1969): Kemal emléke. *Magyarország*, 1969. november 23.
- VÖRÖS Boldizsár (2008a): „Hiszen Guszev nem is létezett”. *Századvég*, 13(49), 127–143.
- VÖRÖS Boldizsár (2008b): Írói, fikció, mint történeti legitimáció a Guszev-ügy. *Valóság*, 51(5), 98–107.
- WINKLER László (1993): A Magyar Királyi Honvéd Légierő parancsnoka és repülőgépe. *Hadi-technika*, (3), 69–70.
- Yves de Daruvar (1975). *Képes Magyar Világhíradó*, (10), 12.
- ZALKA Máté (1923): *Útban Ankarába*. Ms 4803/13.
- ZALKA Máté (1924): *A mai Törökország*. Ms 4803/14.
- ZALKA, Natália – SZAPRIKIN, Matvej (1986): A matolcsi ember. *Szovjetunió*, (11), 22–23.



Németh Balázs

A kémiai gyűjtás bevezetése a császári-királyi hadseregben

Tavaszi szerda este volt. Eötvös Péter barátomnál ott ült már a két történész, amikor megérkeztem. A Calvados már kitöltve, a sarokban egy Augustin puska feszengett, az asztalon pedig egy lovassági pisztoly választotta el határozottan a pálinkáspoharakat. Parázs beszélgetés folyt arról, hogy miért is nem jelent meg soha monográfia az 1848–1849-es szabadságharc lőfegyvereiről. A két történész két ikon volt: Csikány Tamás és Kedves Gyula, akkor két ezredes, egyikük a Zrínyi Miklós Nemzetvédelmi Egyetem Hadtörténelem Tanszékének vezetője, másikuk a HM Hadtörténeti Intézet és Múzeum igazgatója. Aztán még sok Calvados és pálinka folyt le, szerencsére nem a Dunán, hanem a torkunkon, és én nem értettem, mi is ez a helyzet. Mi szükségük a hobbistára? Nem hittem volna, hogy más élő embert is érdekelhet, hogy milyen történeteket kaptak hős eleink puskáikhoz, vagy hogy el lehetett-e velük találni az ellenséget, avagy mégsem. Nem volt tervben, hogy hivatást váltok, de az ajtó, amelyet akkor és ott ezredes uram kinyitott, hívogató volt bizony. Minden furcsasága, nehézsége, buktatója ellenére is olyan útnak tűnt, amelyre azt hiszem, mindig is születtem. Ezt látta ő meg bennem. A beszélgetésből könyv,¹ a lelkes hobbistából hadtörténész és tanár, az együtt töltött időből pedig olyan barátság lett, amilyenből sok nem adatik meg az életben. Az a fajta, amikor semmiképp sem kínos csak csöndben lenni a másik mellett, az a fajta, amelynek nem árt a vita, az a fajta, amely nem nehézkes, nem komplikált, nem követelőző.

És hogy miről beszélgettünk aznap este? Valószínűleg arról. És még arról is, hogy mi volt az értelme a gyutacsos lakatok bevezetésének. Nos, erről nemcsak mi vitakoztunk, hanem igencsak megosztó kérdés volt már a 19. század elején is, ahogy ma is rendre előkerül a kérdés történészek körében. És mivel tudom, hogy tábornok uram azért időnként a 152 mm alatti űrméretű fegyverekre is vet egy pillantást, legyen

¹ CSIKÁNY–EÖTVÖS–NÉMETH 2012.

most szó a gyutacsról és a kapszlról,² két fontos tárgyacskáról, amely lehetővé tette, hogy hazánk dicső történelmének legfényesebb csillagává emelkedjen 1848–1849.

A kémiai gyújtás megjelenése

A kovaköves lakat a 17. század második felében kezdte felváltani a kevésbé megbízható, körülményes kezelésű kanócos lakatokat, valamint a megbízható, de bonyolult és drága keréklakatokat az európai hadseregekben. A kovás lakat az ütőkakasos sütési rendszerből fejlődött ki a 17. század elején, és több mint 200 évig őrizte szinte egyeduralgó szerepét a tűzfegyverek történetében. Trónjáról csak a kémiai gyújtású, perkussziós³ rendszerek tudták letaszítani a 19. században.

A kovás lakatszerkezet a következőképpen működik: mikor a kakast megfeszítik, az elfordítja a diót, amely összenyomja a főrugót („V” alakú laprugó), felfelé mozdítva annak hosszabbik karját. Ugyanekkor az elsütő akasztó először a félállás (a kakas biztosított állása, amelyben a fegyvert biztonságosan lehetett viselni és megtölteni), majd a teljes állás (a kakas azon pozíciója, amelyből a lövés leadható) bevágásába ugrik a dión. Az elsütő billentyű (közismertebb nevén a ravasz) elhúzásakor az elsütő emelő kiugrasztja az akasztót a teljes állás bevágásából, és így a kakas lefelé, előre csap. Mikor a pofákba fogott kova megüti az acélt, arról izzó fémdarabok válnak le. Mivel a kova közben a serpenyőfedelelet is felnyitja, így a lőporra hulló izzó fémdarabok (szikra) begyűjtják a felporzó lőport, amely a gyúlyukon keresztül belobbantja a főtöltetet.

A kovás gyalogpuska betöltése a következőképpen történt. A katona félállásba húzta a kakast, és felnyitotta a serpenyőt, majd kivett egy papírtöltényt tölténytáskájából. A papírtöltény a lőportöltetet és a golyót egyesítette. Felhajtotta a töltény végét, majd leharapta azt, és kis mennyiségű lőport szórt a gyúlyuk mellé, a serpenyőbe. Ezután lezárta a serpenyőt, majd a puska tusáját a földre engedte, és betöltötte a maradék lőport a csőbe. A golyót a papírpalástartal együtt a torkolatba nyomta, majd szorosan a lőporra tolta azt a puska töltővesszője segítségével. Visszahelyezte a töltővesszőt a puskaagyájatába, majd felemelte a fegyvert. Ha a kakast teljes állásba feszítette, a ravasz elhúzása után leadhatta a lövést.

² A kapszli: kalapforma, egy oldalán nyitott rézkupak, más néven lökupak, amely alján helyezkedett el a gyútelegy. A lökúpra helyezett kapszli tetejére ütött a kakas, hogy az iniciáló anyag elműködjön, és annak szúrólángja begyűjtsa a fegyver főtöltetét a gyúcsatornán keresztül. A gyutacs vagy zünder: apró rézcsovecske, amelyet a kapszlihoz hasonlóan gyúteleggyel töltenek meg. A serpenyőbe, a gyúcsatorna mellé kellett helyezni, tetejére ütőtestet (fedelelet) zártak, erre ütött a kakas lövéskor.

³ Magyarul csappantyús.

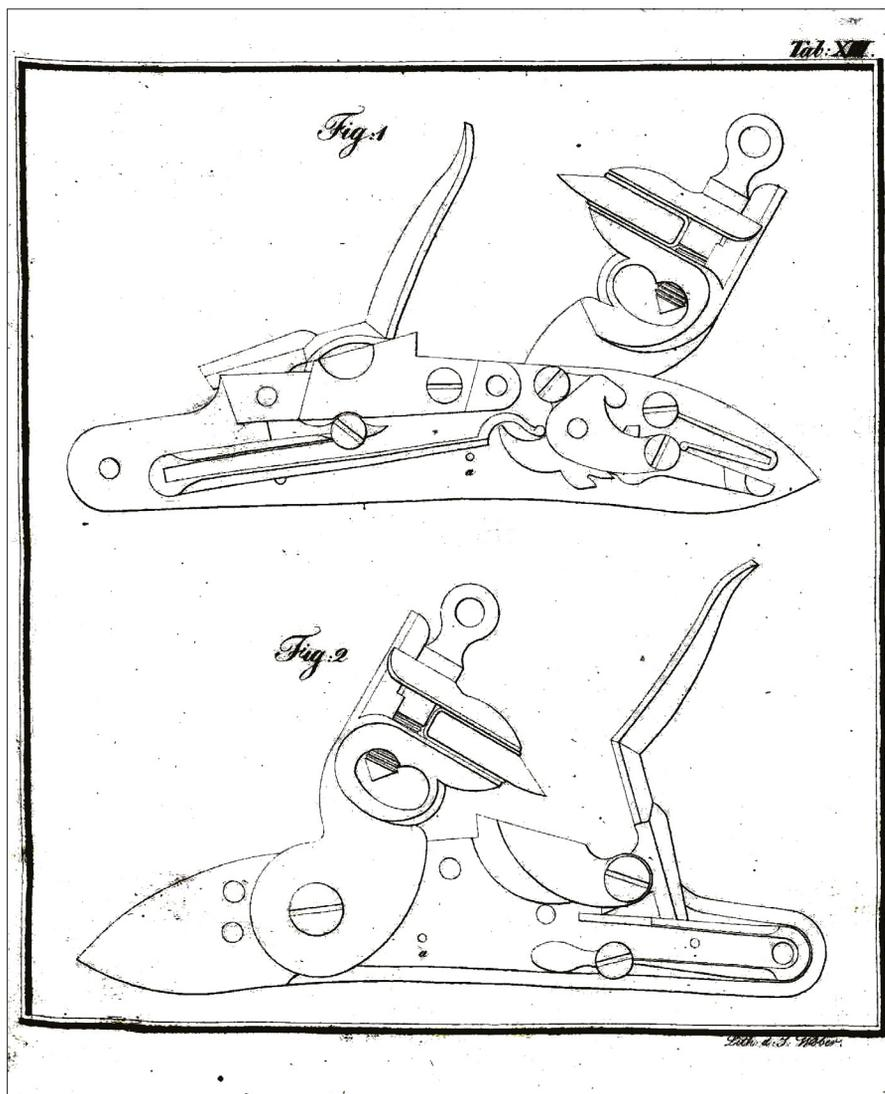

1. kép. A kovás lakat megfeszített és elsütött állapotban (Beroaldo)

Forrás: VON BEROALDO-BIANCHINI 1829: Tab. xiii

200 éves története során a kovás lakat sok módosításon ment át, de ezek egyike sem volt túl jelentős, ami bizonyította az eredeti szerkezet célszerűségét. A fegyverkészítők legfontosabb feladata az volt, hogy összehangolják a rugók működését és a kakas ütésének szögét. Ennek megfelelően minél képzetlenebb volt egy készítő, nagy valószínűséggel annál megbízhatatlanabb volt lakatszerkezete.

A kovás fegyverek kezelése egyszerűbb volt a kanócos lakatokénál, de még így is a lövések 20–25%-a csütörtököt mondott. Ennek több oka is lehetett. A megfelelő szikraképződést gátolhatta, ha a kovakő és az acél elkoszolódott, a kovakő kilazult, kicsorbult, eltört, az acél felülete érdes lett, vagy lekopott róla a magasabb szénttartalmú szikraképző kéregedett réteg, vagy a szikrák a serpenyő mellé estek, de egyszerűen el is dugulhatott a gyúlyuk. Napóleon szerint a harcban: „A lövéseket kétóránként fel kell váltani, mert kifáradnak, puskáik elromlanak és bepiszkolódnak.”⁴

Külön figyelmet kellett szentelni a megfelelő kovaméretnek. Annak éle nem lehetett sem kisebb, sem nagyobb, mint az acél szélessége. Előbbi esetben gyorsabban használódott el az éle, utóbbi esetben pedig nem kopott egyenletesen a kő. Hosszúsága is meghatározott tartományon belül mozoghatott. Ha túl rövid volt, nem adott megfelelő szikrát, ha túl hosszú volt, nem nyitotta fel rendesen a serpenyőt. A hadi használatra vásárolt kovaköveket idomszerek segítségével ellenőrizték. A császári-királyi kovák három méretben készültek: puskához, pisztolyhoz és karabélyhoz. A kova minősége is fontos volt, hiszen egy-egy kovakőtől 50 lövés leadásának lehetőségét várták el.⁵ A franciák a legjobbnak a szürke, szőke és barna kovákat tartották, amelyeknek szinte áttetszőnek kellett lenniük, nem lehetett bennük zárvány vagy mészkőtartalomra utaló fehér vonal. Ez utóbbi esetben a kő túl puha volt, túl könnyen hasadhatott ahhoz, hogy az acélból izzó szemcséket szakíthasson le. Ha ilyen kő nem állt rendelkezésre, használni lehetett achátot is, de felhívták a figyelmet arra, hogy a keményebb kövek gyorsabban pusztítják az acél felületét.⁶

A császári-királyi hadsereg puszkakováit Erdélyben, Galíciában, Salzburg környékén és az észak-itáliai területeken bányászták, és pattintották. Mindezek közül a legjobbnak a galíciai kovát tartották, amelyet a francia Cher-ből származó kovákkal egyminőségűnek tartottak. A kovákat ládákbán vagy hordókban kellett tárolni hűvös helyen. Óvni kellett azonban a huzattól és a túl hideg időtől a köveket, ellenkező esetben a kő vesztett „zsírosságából”, és túl rideggé vált. Bár a kovától 50 lövészt vártak el, a kövek változó minőségére tekintettel inkább kisebb aránnyal számoltak, minden 20 lövéshez kapott a katona egy kovát.⁷

Figyelni kellett arra is, hogy a kovakő szorosan legyen a kakasporfákba fogatva. A követ bőrbe vagy vékony ólomlemezbe csomagolták befogás előtt, ugyanis ha a kakasporfák csavarja meglazult, kevesebb szikrát adott. A császári-királyi szabályzat szerint a kovát ólomlemezbe kellett fogatni.

⁴ NAPÓLEON 1974: 404.

⁵ VON BEROALDO-BIANCHINI 1829: 56.

⁶ COTTY 1806: 21.

⁷ VON BEROALDO-BIANCHINI 1829: 56.

Gondot jelenthetett, ha párás időben az időjárási viszonyoknak kitett felporzó lőpor elnedvedett. A lőpor felülete könnyen kötötte meg a levegő nedvességtartalmát, s vált a fegyver így tűzképtelenné. A gyúlyuk eltömődése is nagy veszélyt jelentett. Ha a felporzó lőpor lobbanása nem jutott át a gyúcsatornán, értelemszerűen a főtöltet sem tudott belobbanni. Az erős szél is kifújhatta a felporzót a serpenyőből a fegyver töltése közben, ami hasonlóan használhatatlanná tette a puskát.

A kovás lakattal szerelt fegyverekkel a célzás is művészet volt, hiszen a katona célzó szeme előtt lobbant a felporzó lőpor lángja, ami mindenképpen zavaró. Az égő lőpor repül szerteszét, az arcába és a mellette álló arcába is. További pontatlanságot okozott a nagy lakatidő, vagyis a kakas lecsapása és a főtöltet elindulása közti idő. Minél hosszabb ez az időtartomány, annál több ideje van a katonának „belerántani” a sütésbe, vagyis kitéríteni a fegyver csövét a célzott irányból. Ha a felporzó lőpor lángja sikerrel el is érte a gyúcsatornán keresztül a főtöltetet, a teljes lőporoszlop begyulladásra akkor is további időt vett igénybe, hiszen a lőporszemcsék egymás felületén adják át egymásnak az égést, így nem a teljes töltet lobbant be egyszerre, mint a későbbi csappantyús lakatok esetében.

Már a 17. században ismert volt, hogy amennyiben a higanyt vagy az ezüstöt borszesszel és salétromsavval (*aqua fortis*, választóvíz) keverik, robbanékony elegy jön létre. Claude Louis Berthollet (1748–1822) arany- és ezüst-fulminátokkal kísérletezett. Ő volt az első, aki elő tudta állítani az utóbbit, de az annyira érzékeny robbanóanyagának bizonyult, hogy praktikus felhasználásáról szó sem lehetett. Így fogalmazott az új vegyület képességeiről:

„Sem a lőpor, de még az arany-fulminát sem hasonlítható ehhez az új vegyülethez. A puskaapor robbantásához szükséges a tűzzel való érintkezés, az arany-fulminátot megfelelő hőmérsékletre kell melegíteni, miközben az ezüst-fulmináthoz elegendő egy hideg tárgyhoz hozzáérni, hogy elműködjön. Röviden: miután kinyertük ezt az anyagot, hozzá sem szabad érni. Meg sem szabad próbálni üvegbe tölteni, egy nyitott edényben kell hagyni.”

Berthollet ugyanakkor sikerrel fejlesztett ki egy másik, ütésre elműködő, stabilabb elegyet, a kálium-klorátot, amely szintén alkalmas volt gyutacselegynek. Gyártására üzemet is alapított, azonban megbízható durranóelegyként mégsem lehetett az új vegyületre számítani, ugyanis rendkívül érzékeny volt a levegő nedvességtartalmára, így a kívánt megbízhatóság nem volt elérhető vele. További problémát jelentett, hogy elműködésekor klór szabadult fel, amely erősen korrodálta a fegyvereket.⁸

⁸ WISNIAK 2012.

A legelterjedtebb gyutacselegy – véletlen – felfedezése Edward Charles Howard nevéhez köthető. 1800-ban publikálta kísérletét, amelyben higanyt reagáltatott tömény salétrom- és kénsav keverékével. Higany-oxidot kívánt készíteni, de a kapott eredményt nem tartotta megfelelőnek. A kikristályosodott anyagra kénsavat öntött, aminek következtében az felrobbant. A kapott anyagból 3-4 grain mennyiséget (0,2–0,25 g) megpróbált elműködtetni ütéssel. A kristályokat az üllőre szórta, és kalapáccsal ütött rá. Erős durranás jelezte a kísérlet sikerét.

Először ballisztikai hajtóanyagként kívánta alkalmazni, ezért egy lőporerőmérő készülékben működtetett el olyan térfogatot, amellyel a lőport is vizsgálni szokták. A higany-fulminát-töltet szétvetette az eszköz csövét. Az új anyagra a hadsereg is felfigyelt. A woolwichi királyi arzenálban Thomas Bloomfield ezredes jelenlétében lövegekben vizsgálták felhasználhatóságát, és megállapították, hogy a szokásos puskaporttöltet tömege felének megfelelő higany-fulminát-töltés már felrobbantja a löveg csövét. Az anyagot így nem tartották alkalmasnak tüzérségi felhasználásra.⁹

Az ütésre robbanó vegyületek fegyverekben való alkalmazásáért valószínűleg Alexander John Forsyth (1769–1843) skót származású pap és tudós tette a legtöbbet. Forsyth sokoldalú ember volt. Isten szolgálata mellett szabadidejében a tudománynak és a vadászatnak hódolt szívesen, de ő alapította a Penny Saving Banket is. Barátai között olyan legendás feltalálókat találunk, mint James Watt. Kis műhelyében folytatta mechanikai és kémiai kísérleteit.

Vadászemberként zavarta a kovás rendszer megbízhatatlansága, valamint a hosszú lakatidő, amely miatt a vad megriadhatott a felporzó lőpor lobbanásától. 1793-tól kísérletezni kezdett azzal, hogyan lehetne gyorsítani a lőport, ezért a hagyományos lőporkeverékben kálium-klorátra cserélte a salétromot. Kísérletezett ezenkívül higany-fulmináttal (durranóhigannyal) is hajtóanyagként, de utóbbi túlzottan erősnek bizonyult e célra. Inicialó anyagnak azonban használhatónak tűnt. 1805-re készült el az első olyan lakatszerkezettel, amely már vadászatra is alkalmas volt. A rendszer szíve a durranóelegyből készített pasztilla volt, amelyre a kakas ráütött, és annak szúrólángja a gyúlyukon keresztül gyorsan, intenzíven lobbantotta be a főtöltetet a csőfarban. A minta olyan jól sikerült, hogy egy teljes vadászidényen keresztül használta a puskát probléma nélkül. A fegyver híre eljutott Londonba is, hamarosan megérkezett Forsythhoz a felkérés, hogy kísérleteit a londoni Tower fegyvergyárában folytassa. A felkérésnek eleget tett, 1807-re lakatszerkezetet fejlesztett ki, valamint módszert az állandó erejű higany-fulminát

⁹ WISNIAK 2012.

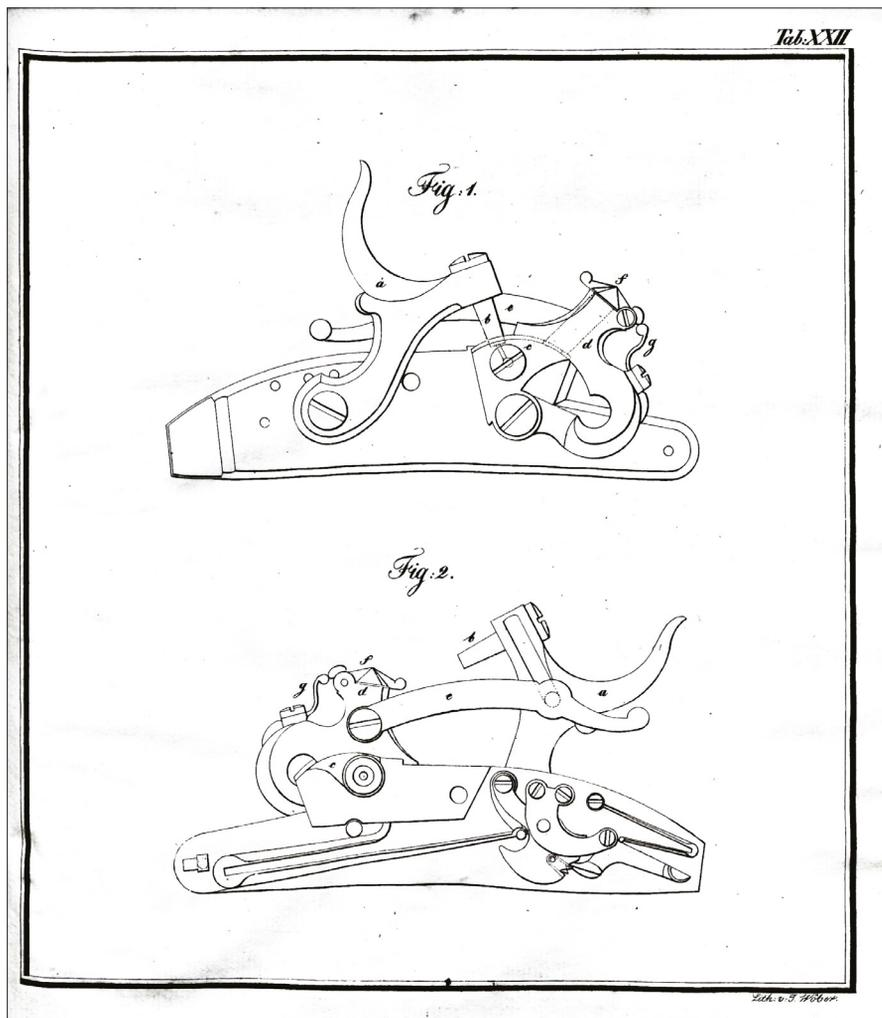

2. kép. A Forsyth-féle kémiai gyújtású „kölnisüveg”-lakat (Beroaldo)

Forrás: VON BEROALDO-BIANCHINI 1829: Tab. xxii

gyártására, amely szabadalmi védelmet is kapott. Egyik első lakatját egy lovassági karabélyra, a másikat pedig egy háromfontos lövegre szerelték fel. Mindkét munkakörben jól vizsgázott kémiai gyújtása.

1807-ben még a háromfontos löveggel végzett kísérleteket, amikor leváltották a fegyverzeti osztály vezetőjét. Az új parancsnok azonban nem látta értékét az új gyújtási módnak, és elbocsátotta Forsythot anélkül, hogy költségeit megtérítették volna. A skót pap elfogadta sorsát, és visszavonult a katonai kísérletektől.

Az angol hadvezetés nem igyekezett modernizálni puskáit, hiszen úgy gondolták, hogy amivel Wellington győzött Waterloonál, annak a fegyvernek elég jónak kell lennie. Valószínűsíthető, hogy még korábban Napóleon ajánlatot tett a skót papnak: 20 ezer fontot ígért találmányáért.

Forsyth 1807-ben megkapta találmányára a szabadalmi védelmet James Watt segítségével, és Londonban alapított vállalkozást a lakatok és a durranóelegy gyártására. Az általa készített lakatok jóval drágábbak voltak, mint a kovás lakatok, mivel speciális kölnisüveg-formájú biztonságos szelencét kellett hozzájuk legyártani. Költséghatékonyabb megoldást csak a rézből készült, kupakformájú kapszli¹⁰ megjelenése jelentett az 1810-es években, amely olcsóbban, praktikusabban oldotta meg a problémát.

Az új gyújtási mechanizmus megkezdte világhódító útját. Az 1820-as évektől gyorsuló iramban kezdte kiszorítani a kovás gyújtást a polgári piacon, a hadseregek azonban lassabban reagáltak. Az angol hadsereg csak 1834-ben kezdte újra vizsgálni a csappantyús lakatokat, és csak 1839-ben, négy évvel a Console-féle gyutacsos rendszer osztrák rendszeresítése után állt hadrendbe az első csappantyús puskájuk, a hadsereg teljes átfegyverzése pedig csak 1848-ra valósult meg. A rendszeresített gyújtási mechanizmus szinte tökéletes volt. Bírta az időjárás viszontagságait, és 100 kísérletből közel 100-szor volt képes elsütni a puskát.

Forsyth már 72 éves elszegényedett öregember volt, amikor pártolói unszolására újra a Parlament elé tárta régi sérelmét 1842-ben. Az igényelt több mint 600 fontos költségterítés helyett azonban csak 200 font kompenzációt ítélt meg neki a kincstár. A pénznek sok hasznát már nem vette, 1843. június 11-én halt meg Belhelvie-ben. Halála után a kincstár még további 1000 fontot utalt ki közvetlen rokonainak kései hálája jeléül.¹¹

A higany-fulminát és a kálium-klorát durranóelegyének alkalmazásával több párhuzamos fejlesztés indult el. Az 1820-as évekre Nagy-Britanniában, Franciaországban és az Egyesült Államokban is megjelentek olyan párhuzamos fejlesztések, amelyek esetében a durranóelegyet apró fémkapszulákba töltötték. Joshua Shaw (USA), Francois Prélat (FRA), E. G. Wright (GBR), Joseph Manton (GBR), Peter Hawker (GBR), Joseph Egg (GBR) közel azonos időben szabadalmaztatta a lökúpakat, vagyis az egy oldalán nyitott rézkapszlit, amelyet a lökúpra kellett helyezni, s amelyet a fegyver kakasa működtetett el.

Az osztrák hadsereg korán felismerte a kémiai gyújtási mechanizmusban rejlő lehetőségeket, köszönhetően egy milánói vámtiszt találmányának, amely jó megoldást kínált

¹⁰ A korszakban használták még a lökúpak kifejezést is.

¹¹ *Journal of the Society for Army Historical Research*, 8(33), 179–183.



a hadsereg mindennemű tűzfegyvere számára, és költséghatékonyak is tűnt. Giuseppe Console rendszere lehetővé tette, hogy a francia háborúban kimerült állam megmentse a régi kovás puskákat, karabélyokat és pisztolyokat ötletes modernizálás útján.

A gyutacsos rendszer hadrendbe állítása a császári-királyi hadseregben

Natalis Félix von Beroaldo-Bianchini élete

Natalis Félix von Beroaldo-Bianchini Modenában született 1769-ben.¹² 1796-ban a francia hadseregben kezdte meg szolgálatát, és az itáliai hadszíntér legfontosabb összecsapásaiban részt is vett. 1805-ben nevezték ki a francia–olasz tüzérkar főnökévé és az ágyúöntő és fegyvergyár igazgatójává. A francia–olasz hadügyminisztériumot 1814-ben oszlatták fel. Először az osztrák hadbizottság tagja lett, majd 1816-ban belépett az osztrák hadseregbe tüzér alezredesként. 1822-ben nevezték ki a bécsi állami fegyvergyár igazgatójává, valamint előléptették ezredessé. 1831-ben kapta meg vezérőrnagyi kinevezését, majd 1838-ban, immáron tábornagyként a tüzér-csapatok főnökévé (*Artillerie-Truppen-Divisionär*) nevezték ki. 1840-ben tulajdonosa lett az 1816-ban felállított 5. tábori tüzérezrednek, amelynek 1848-ban Pesten volt helyőrsége. Érdemeket szerzett a tüzérség korszerűsítésében is. Nevéhez köthető az ágyúöntés technológiájának fejlesztése, a csőfúrás modernizálása, valamint a hétfontos tarack bevezetése. Kutató, tudós ember volt, több akadémia tagja. Nemcsak hadügyi kérdésekkel, hanem az általános fizika és kémia problémáinak megoldásán is dolgozott. 1849-ben vonult nyugdíjba, de érdemei elismeréseként 1854-ben őt nevezték ki a frissen felállított 10. tüzérezred tulajdonosának. Az új kitüntetést sokáig nem élvezhette, 1854. november 13-án halt meg Bécsben.¹³

A császári-királyi hadsereg és a kémiai gyújtás kérdése

Natalis Félix von Beroaldo-Bianchini ezredes, 1822-től a bécsi állami fegyvergyár igazgatója felelt minden típusú haditechnikai fejlesztésért. A császári-királyi hadsereg még nem volt közvetlen lépéskényszerben, de a század első étvizedétől rohamosan terjedt a kémiai gyújtási rendszer a polgári fegyverek piacán, és a hadsereg is

¹² Más források szerint 1779-ben született.

¹³ *Nekrologie der östr. Armee vom September 1854 bis August 1855* 1856: 196.

egyre fokozódó nyomás alatt állt, hogy vizsgálja, használja az új, biztosabb gyújtási metódust. Számos gyutacs- és kapszlikoncepció és számos durranóelegy versenyzett egymással. A választás tehát sokféle volt, de közös ismertetőjegyük volt, hogy mindegyikhez kisebb-nagyobb átalakításra, vagy akár új lakatra, új puskára volt szükség. Ehhez persze pénz kellett, amivel a császári-királyi hadsereg csak korlátozott mértékben rendelkezett. Beroaldo, aki a fegyver- és tölténygyártás minden csínját-bínját behatóan ismerte, idegenkedett a rendszertől. 1829-ben Bécsben jelent meg *Abhandlung über die Feuer- und Seitengewehre...* című részletes tanulmánya, amelynek első kötete foglalkozik a kémiai gyújtás gyalogsági és tüzérségi bevezetésének kérdésével. Elismerte az új rendszer számos előnyét: a kovakő fogyóeszköz; az acél folyamatosan kopik; a kémiai gyújtású fegyverek lakatideje rövidebb, így a lövés is pontosabb lesz; az elcsettenések, vagyis olyan esetek, amikor szúróláng létrejön, de a főtöltet nem gyullad be, aránya kisebb; a durranópor úgy juttatható a lakatba, hogy az nedvességet nem kaphat; a csappantyús lakatok gyártása egyszerűbb és olcsóbb, mivel kevesebb alkatrészből állnak; valamint mivel a töltényből nem kell lőport szórni a serpenyőbe, a teljes töltet a lövedék kivetését szolgálja, így a lövés is pontosabb lesz.

Az igazgató azonban számos hátrányát is felismerni vélte: a fegyver működtetéséhez nemcsak puskaapor, hanem csappantyúelegy is kell, ami igen komplikáltta teheti háborús helyzetben a logisztikát. Másrészt ha a katona elhagyja a gyutacsokat vagy a kapszlikat, fegyvere működésképtelenné válik. Mindemellett a durranópor szállítása is igen veszélyes volt, a nedves időre pedig az új anyag érzékenyebb volt a lőpornál, könnyen tönkremehetett. Minden lehetséges gond közül azonban a legkritikusabbnak azt tartotta, ha a hadsereg hirtelen kifogy a gyutacsokból, és így tüzerő nélkül maradnak a csapatok.¹⁴

További problémája volt a felrobbanó csappantyú káros hatásaival. Beroaldo tanulmányában nem a nagy méretű hadi, hanem a polgári célokra használatos vadász- és céllövőfegyverekhez tervezett kis méretű 2 vonás 3 pont (4,9 mm) magas és 2 pont (4,3 mm) átmérőjű kapszlikat vizsgálta. Ezek töltete 1 pont (0,18 mm) vastag gyúelegyréteg volt, amelyet 1 pont (0,18 mm) vastag grafitréteg védett a nedvességtől. A kapszli kupakját rézlemezről stancolták, és présmintában alakították formára. A csappantyúnak pontosan kellett illeszkednie a lökúpra, ezért a lökúp kúpos formát kapott, hogy nedvesség ne juthasson be a gyúlyukhoz. A kakas ütfelületén bemélyedést hoztak létre, amely leütéskor körbeölelte a felrobbanó kapszlit, és elyben megakadályozta, hogy annak darabkái a lövész arcába jussanak. Ez azonban sohasem volt tökéletes megoldás.¹⁵

¹⁴ VON BEROALDO-BIANCHINI 1829: 232.

¹⁵ VON BEROALDO-BIANCHINI 1829: 235.

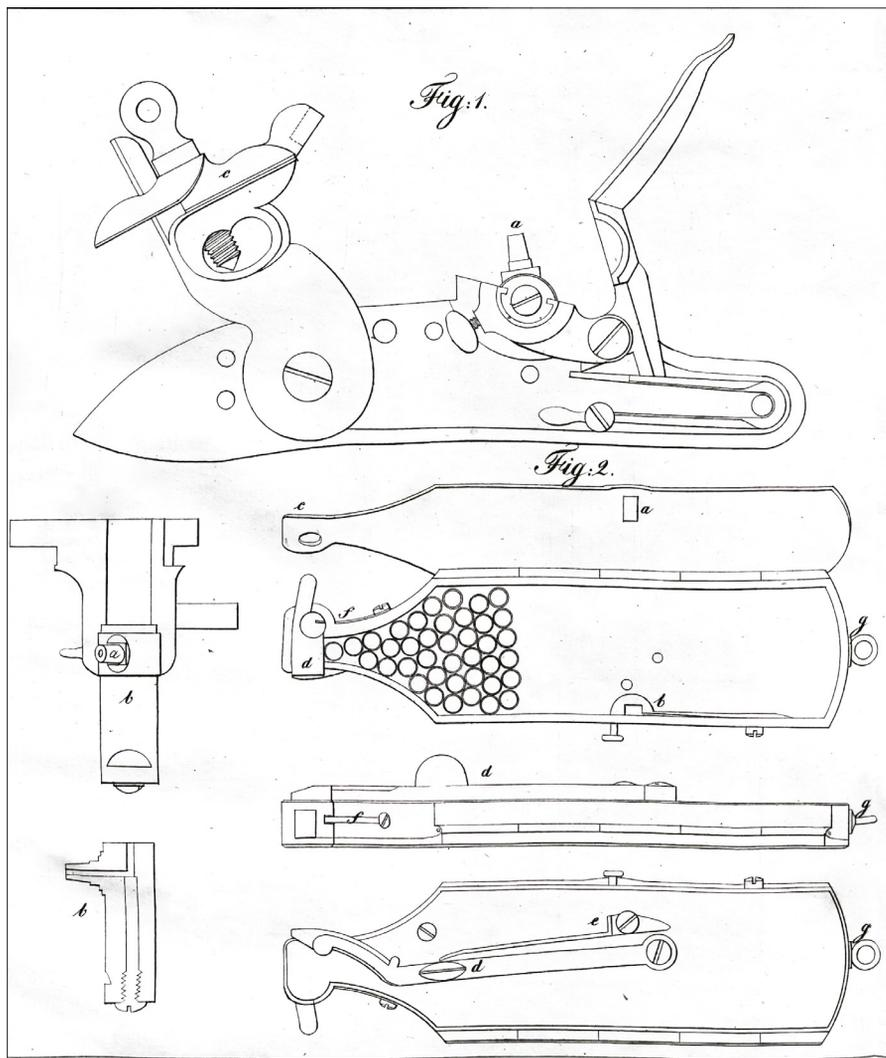

3. kép. Beroaldo kovás-kapszlis lakatrendszere és csappantyúzó készüléke (Beroaldo)

Forrás: VON BEROALDO-BIANCHINI 1829: Fig. i–ii

A repeszképződést nem csak Beroaldo látta problémának. Említést tett olyan kapszlikról is, amelyek ólomból, ónból vagy papírból készültek, hogy a szétrepülő darabkák ne jelenthessenek veszélyt. Ismertetett olyan gyutacslegypréstesteket is, amelyek borítással egyáltalán nem is rendelkeztek, viasszal vagy lakkal vonták be magát a gyúelegyet. Bármelyik megoldást is alkalmazták, Beroaldo véleménye szerint egyik sem volt tökéletes: a lövész arcába minden esetben juthattak repeszdarabok.

Az igazgató ezt az egyedüli okot is elégnek látta ahhoz, hogy a kémiai gyújtást alkalmazatlannak minősítse hadi használatra. További ellenérve volt, miszerint a kapszlik túl kicsik ahhoz, hogy azokat fagyott vagy kétkezi munkától durvává vált kézzel kezelni lehessen.¹⁶

Beroaldo a különböző kémiai gyújtási módok közül a kapszlit tartotta a legmegfelelőbb gyújtási mechanizmusnak, amelynek előnye volt, hogy bármennyig tárolható volt, a gyúelegy védve volt az időjárás viszontagságaitól, és a katona testéhez rögzített csappantyúzó készülék alkalmazásával a kapszlik a lőkúpra igen gyorsan voltak felhelyezhetőek. A kapszliban olyannyira hitt, hogy még elmés csappantyúzó készüléket is tervezett, amelybe több tucat lőkupakot lehetett tölteni, és abból adagolni a fegyver lőkúpjára. Ez jó megoldásnak tűnt, ugyanakkor meglátása szerint jelentősen drágította volna a fegyvereket. A költséghatékonyság pedig igen erős követelményként jelentkezett a császári-királyi hadseregben.¹⁷

A csappantyúzókkal szemben a következő elvárásokat fogalmazta meg: nem lehet túl nagy, hogy könnyen illeszkedjen a kézbe; nem szabad hogy a kis csappantyúk elforduljanak benne (mert ha elfordulnak, nem lehet a lőkúpra illeszteni azokat); a kapszlikat képesnek kell lennie egyenként megbízhatóan adagolni; a csappantyúzóknak kellően zártnak kellett lennie, hogy a kapszlikat nedvesség ne érhesse.¹⁸

Problémája volt a durranóelegyekkel is. Az 1820-as években alapvetően háromféle csappantyúeleget használtak a kémiai fegyverrendszerekben. A Berthollet által felfedezett kálium-klorátot, a Howard által felfedezett higany-fulminátot és a Berthollet által felfedezett, Charles Cagniard de la Tour által fegyverhez is alkalmassá tett ezüst-fulminátot.¹⁹ Beroaldo egyiket sem tekintette tökéletesnek, de a kálium-klorát és a higany-fulminát előnyeit és hátrányait részletesebben is indokolta. A kálium-klorát hátránya, hogy égésterméke azonnal megtámadja a fémeket, és azonnal oxidálni kezdi. Használata során rendkívül gyorsan bővül fel a gyúlyuk. A higany-fulmináttal kapcsolatosan egészen más jellegű gondja volt. Az elműködő csappantyúeleget higanytartalmú gőzei mérgezőek voltak, és így rongálták a fegyverüket gyakran használó katonák egészségét. Véleménye szerint, amíg nem volt megfelelő csappantyúeleget, a bevezetésről nem volt szabad dönteni.²⁰

Beroaldo tehát nem hitt a kémiai gyújtásban, azért vázolt fel olyan megoldást, amellyel egyszerűen átalakíthatták volna a kovás lakatokat lőkupakosra. Tervezett

¹⁶ VON BEROALDO-BIANCHINI 1829: 236.

¹⁷ VON BEROALDO-BIANCHINI 1829: 233.

¹⁸ VON BEROALDO-BIANCHINI 1829: 237.

¹⁹ VON BEROALDO-BIANCHINI 1829: 238.

²⁰ VON BEROALDO-BIANCHINI 1829: 239.

szerint a kakasfákba acél ütőtestet kellett volna fogni, a lakat serpenyőjét pedig úgy alakították volna át, hogy kis fiókszerű fedéllel lökúpot lehessen a kakas alá tolni, amelyre a csappantyú illeszkedett. Ennek előnye az volt, hogy a kapszli hiánya esetében a puska kovásra könnyen visszaalakítható volt szerszámok nélkül, csak az acél ütőtestet ismét kovára kellett cserélni. Bár az átalakítást bármely puskaműves el tudta volna végezni, mégis meglátása az volt, hogy a kémiai gyújtás így sem alkalmas általános hadi használatra. Kivételként csak a vadászokat jelölte meg, mivel ők szinte mindig egyénileg harcolnak, a pontos lövés alapkövetelmény volt esetükben, jobban is értettek a puskához, és a csappantyú csappantyúzóval való felhelyezését hasonló feladatnak látta, mint amikor lőportartóból töltötték fegyvereiket.²¹

Beroaldo hasonlóképpen bizalmatlan volt a tüzéségi eszközök kémiai gyújtásával kapcsolatosan. Egyedül a haditengerészeti lövegek és az erőtüzéség tekintetében tartotta elképzelhetőnek az új gyújtási mechanizmus rendszeresítését, minden más esetben komplikáltnak, drágának és feleslegesnek, sőt károsnak látta az újítást.²²

Beroaldo félelmeit az idő nem igazolta. A magánvállalatok felszerszámozták a kapszligyártásra az Osztrák Birodalomban is. Az 1825-ben alapított, prágai székhelyű Sellier & Bellot vállalat 1835-ben már évi 60 millió lökúpakot gyártott.²³

Az 1830-as évek végére elterjedt annak hadi változata is, amely vastagabb, erősebb anyagból készült, mint a kis méretű kapszlik, könnyebben meg lehetett fogni, és négy oldalon felsliccelt palástjának köszönhetően jóval kevésbé volt hajlamos repeszekre robbanni. A polgári gyártás tudta fedezni a hadseregek igényét, így nem volt akadálya a kovás puskák átalakításának. Ehhez le kellett dugózni a cső gyúlyukát, gyúhengerrel vagy anélkül lökúppal kellett ellátni a csövet, le kellett szedni a serpenyőt a lakatról és ki kellett cserélni a kakast. A csappantyúzó készülékekre sem volt szükség természetesen. Európa hadseregei ezt a módszert választották. Ehhez képest Beroaldo átalakítási terve valóban költséges és komplikált volt.

Giuseppe Console élete

Giuseppe Console 1778-ban született. Vámtisztként dolgozott, ugyanakkor szenvedélyesen szerette a mérnöki tudományokat, és már igen korán dolgozott fegyverkonstrukciókon. Találmányait Milánó legjobb fegyverkészítőinél gyártotta le. Az 1812. évi iparműdíjra olyan lakattal pályázott, amely teljesen vízszigetelt volt,

²¹ VON BEROALDO-BIANCHINI 1829: 233.

²² VON BEROALDO-BIANCHINI 1829: 244.

²³ SÜLI 2010: 968.

sem pára, sem nedvesség, sem por nem juthatott a felporzólóporhoz. Találmányával megszerezte a lombardiai tudományos akadémia (*Imperiale Regio Istituto di Scienze, Lettere ed Arti*) elismerését is. 1826-ban javított lakatszerkezetet mutatott be ismét az intézmény grémiumának. Felesége 1827. évi halála után elhagyta Milánót, vidékre költözött, hogy elmélyülhessen lakatszerkezete továbbfejlesztésében, ekkor már a kémiai gyűjtású szerkezetekkel foglalkozott. Ismerve a hadseregek szűkös költségvetését olyan konstrukción dolgozott, amely a kovás lakatok konverziójával is kielégítő megoldást jelenthetett. Gyutacsos lakatszerkezetével az 1820-as évek végén készült el, amelyet felajánlott a Vatikánnak és a Nápolyi Királyságnak is. A gyutacsos szerkezet felkeltette az osztrák hadvezetés érdeklődését, így bécsi utazásai a következő évtizedekben egyre gyakoribbá váltak. 1833-ban a császári-királyi tüzérség számára szabadalmaztatta szerkezetét, amelyet 1835-ben gyalogsági fegyverek esetében is rendszeresített a hadsereg. Érdemei elismeréseként I. Ferdinánd császár 1836-ban a Vaskorona-rend harmadosztályú kitüntetését adományozta neki. Innentől leveleiben a „*Nobile Don Giuseppe Console Dall’Arme, Cavaliere del-l’Impero d’Austria e dell’Ordine Imperiale della Corona di Ferro*” (nemes Giuseppe Console Dall’Arme úr, az Osztrák Császárság lovagja, a Császári Vaskorona-rend tagja) aláírást használta. Gyutacsos rendszerét 1838-ban Modena hercegsége és a pápai állam is bevezette. Az 1840-es években Rómában dolgozott, igyekezett rávenni a Két Szicília Királyságot is a rendszer hadrendbe állítására – sikertelenül. 1849-ben halt meg.²⁴

A Console-féle gyutacsos lakat

Amikor Beroaldo tanulmánya megjelent 1829-ben, Console már két éve dolgozott Milánóban és Veronában gyutacsos rendszerén, amelyet a tüzérség számára tervezett. Nem tudjuk, hogy az igazgató ismerte-e Console találmányát, de munkájában erélyes határozottsággal állt ki a kémiai gyűjtás ellen e fegyvernem tekintetében is.

Console 1830-ban látta megfelelőnek a rendszert, hogy azt bemutassa a hadseregnek, ezért saját költségén Bécsbe utazott, és találmányát, amellyel elsősorban a tüzérségi felhasználást célozta, bemutatta Hermann Peter von Künygl tábornagynak, az osztrák tüzérség főigazgatójának. Az új gyutacs kimerítő vizsgálatának feladatát a Kunert Edler von Kunertsfeld ezredes által vezetett bombászkar (*Bombardier Corps*) kapta.²⁵ A testület nemcsak a tüzérség eszközeinek fejlesztését célzó újításokkal foglalkozott, hanem minden puskaporral hajtott eszköz újítása hozzá

²⁴ BRUNO 2021: 192–193.

²⁵ *Geschichte der k.u.k. Technischen Militär-Akademie* 1904: 156.

tartozott, így az éves munkatervben szinte mindig szerepelt különböző csappantyús kémiai gyújtású fegyverek vizsgálata is. Az 1830-as években a szervezet bizottságai igen aktív munkát folytattak, üléseik 1835-re szinte folytonossá váltak, köszönhetően a haditechnika folyamatos fejlődésének.²⁶

A lőkísérletek sikeresek voltak, de néhány módosítást kértek a feltalálótól. 1833. november 24-én született döntés arról, hogy a linzi erőd lövegeit Console rendszerével szereljék fel. Gyutacstípusát Anton Dolleczek ábrázolja *Geschichte der österreichischen Artillerie* (Bécs, 1887) című munkájában. A gyutacs jól láthatóan két fő részből állt: a feketelőpor-töltetet tartalmazó gyutacstestből, valamint az annak tetejéhez illeszkedő durranóelegyet tartalmazó nyúlványból.²⁷ A lövegek főtöltetének meggyújtására több lehetőség is adódott a korszakban. Szereltek kovás lakatot csőfarra, indították kanóccal és préselt feketelőpor-töltetet tartalmazó bádogyutaccsal, súrlódásra elműködő frikciós gyutaccsal, valamint perkussziós gyutaccsal is a tüzéségi eszközöket.

Az udvari haditanács nyitott volt az újírtásra, Console pedig nagy üzleti lehetőséget látott a hadsereg érdeklődésében, de elsősorban ekkoriban nem a fegyveralkatrészek, hanem a gyutacsok gyártásának gépesítésére koncentrált. Az 1830-as évek elején azonban az európai főhatalmak hadserege már foglalkozott a kémiai gyújtás bevezetésének lehetőségével a gyalogságnál is, így a puskák modernizálása egyre fontosabb feladatnak látszott a császári-királyi hadvezetés számára. A linzi lövegek sikeres átalakítása után alig pár hónap múlva Console felkérést kapott, hogy alakítson át kovás puskákat gyutacsainak tüzelésére. Az első 212 db gyalogospuskával a Devary gránátos zászlóalj 3 gyalogszázadát szerelték fel, hogy a kovás rendszerrel szembeni előnyeiket vizsgálhassák. Szintén csapatpróbára bocsátották az új típusú fegyvereket a csehországi Egerben állomásozó 6. tábori vadászszázalójnál. 1835. február 28-án született jelentés a könnyűgyalogosoknál végzett csapatpróbákról, amelyek meggyőzték mind a tiszteket, mind a vadászokat arról, hogy az új gyújtás megfelel hadi használatra is. A zászlóalj második osztálya parancsnokának jelentése szerint, ha a gyutacsokat akár vízbe merítették, akár nedves földbe ásták 48 órára, akkor is elműködtek. Folytattak lőkísérletet hat kovás puskával felszerelt és hat gyutacsos fegyverrel felszerelt lövésszel havas időben is. A tapasztalatok azt mutatták, hogy míg a kovás puskás vadászok fegyverei rendre csütörtököt mondtak, addig a gyutacsos fegyverek mindig elsültek. A gyutacsos fegyverek tűzgyorsasága is jóval kedvezőbb volt. Míg az új fegyverrel a vadász 12 lövést adott le, addig a kovás puskával felszerelt társa csak ötre volt képes. A jelentés külön kiemelte, hogy március 20-án éjjel nagy vihar kerekedett, ami nagyszerű lehetőséget kínált a gyutacsos rendszer további

²⁶ *Geschichte der k.u.k. Technischen Militär-Akademie* 1904: 164.

²⁷ DOLLECZEK 1887: 313.

nyúzópróbájára. Ismét 4-4 katonát küldtek ki az ítéletidőbe új és régi típusú fegyverekkel felszerelve. A teljes sötétben csak nagy erőfeszítések árán tudták a kovásokat megtölteni, de az erős szél rendre kifújta a felporzólóport a serpenyőkből, így mind-egyik elcsettent, míg a Console-féle rendszer tökéletesen működött.

A jelentés készítője ugyanakkor hibákra is felhívta a figyelmet. Néhány esetben a gyutacs nem működött, ami egyrészt amiatt történt, hogy azt nem jól helyezte a katona a serpenyőbe, másrészt amiatt, hogy néhány lakat esetében a főrugó gyengének bizonyult ahhoz, hogy megfelelő erejű ütést mérjen a fedélre.²⁸

Ezzel párhuzamosan a gyalogospuskákkal is folytak lőkísérletek, amelyek arra is rávilágítottak, hogy a gyutacsos rendszer alkalmazása a pontosságot is javította. A céllövészeti gyakorlatok során 4 lövész összesen 20 lövést adott le 110 lépés (82,5 m) távolságra, és mindössze négy vétette el a célt. Ez sokkal jobb volt, mint a kovás puskák esetében. Kritikai észrevételként ugyanakkor már itt megjelent, hogy a lövész szeme előtt felrobbanó gyutacs darabkái megsérthetik a katona arcát. További problémát jelentett, hogy a fedél alá helyezett gyutacs a fedelet érő véletlen ütés esetén is elműködhetett. Console megértette és elfogadta a kritikát. Ez utóbbi problémát bőr védőtakaró segítségével kívánta orvosolni, de hogy pontosan hogyan, az nem derült ki a jelentésekből.²⁹

A hadrendbe állítás előtt további csapatpróbákra volt szükség. Egy Itáliában és egy Galíciában állomásozó sorgyalogzászlóalj kapott az átalakított 1798 M puskákból. Mantovába 1835. július 17-én érkezett meg 876 db modernizált fegyver, amelyek próbája hasonló tapasztalatokkal végződött, mint a csehországi csapatpróbák, így a Console-féle gyutacsos lőfegyverek rendszeresítésének nem maradt akadálya. Az uralkodó 1836. január 9-én rendeletet adott ki, amely szerint a vadászcsapatokat azonnal fel kellett szerelni az új típusú puskákkal.

A vadászság ebben az időben kétféle lőfegyvert használt. A kovás, huzagolt csövű vadászkürtályokat (*Jägerstutzen*) és a kovás, sima csövű, gyalogospuskánál rövidebb, de azzal azonos ürméretű vadászkarabélyokat (*Jägerkarabiner*). A fegyverek átalakítása 1 fl. 30 kr. volt a huzagolt puská és 1 fl. 34 kr. a karabély esetében.

A sorgyalogság átfegyverzése azonban még váratott magára. 1836. június 25-én a Devary gránátos zászlóalj újabb céllövészeti gyakorlatairól készítettek jelentést, amelyek pontosság és megbízhatóság tekintetében korántsem voltak annyira kedvezők, mint a korábbi lőpróbák.

Összesen 4480 lövést adtak le a gyalogszázadok, 66 esetben a gyutacs nem működött el a kakas hatására, 176 esetben pedig a gyutacs ugyan felrobbant, de képtelen

²⁸ SCHUY 2021: 95.

²⁹ SCHUY 2021: 96.

volt begyújtani a főtöltetet (5,4%-os „csütörtökarány”). Egy másik gyalogszázad esetében megbízhatóbb volt a rendszer, 2240 lövésre mindössze 8 mondott csütörtököt (0,3%-os „csütörtökarány”).

Minden elsöre elcsettent gyutacsra még egyszer rásütötték a kakast, de jellemzően ez sem oldotta meg a problémát. Azon gyutacsok esetében, amelyek elműködtek, de nem tudták begyújtani a főtöltetet, az látszott, hogy a gyutacs nem a gyúlyuk felé irányította a szúró lángot, hanem oldalirányban hasadt szét. A gyutacsok ereje is váltakozó volt, néhány esetben pedig a gyutacs vízhatlanítására szolgáló viasz eltorlaszolta a gyúlyukat.

Mind ezek ellenére a rendszert jobban értékelték, mint a kovás rendszereket, és a módosított puskák is kevésszer hibásodtak meg. Mindössze egy kakas és egy csavar tört el a céllövészeti gyakorlatok alatt.

A lőkísérletek során két gyutacstípust használtak. Az egyik kálium-kloráttal, míg a másik durranóporral (*Knallpulver*) volt töltve. Ez utóbbi bizonyult a legmegbízhatóbbnak. Kiprobálták a durranóhigany-töltetet is, és ez is jól működött. Teljesen szétrobbant, ugyanakkor ez nem befolyásolta a fegyverek működését.³⁰ Console a gyutacsanyagot nem maga állította elő, hanem vásárolta azt, így az anyag pontos összetételét nem ismerte. A bombászkar vegyészrészlege ezért vásárolt a Romer cég által gyártott durranóporból, és megállapította, hogy kálium-klorátból, higany-fulminátból, antimonból, kénből és szénből állt, ugyanakkor azt is, hogy szállításról szállításra az elegy összetétele változott, ami lehetett oka a különböző intenzitású gyújtásnak. A gyutacs előállítását ezért igyekezett a hadsereg saját kézbe venni. A cél olyan gyúlély kifejlesztése volt, amely kellően erős és megbízható volt, nem volt nedvességre érzékeny, miközben lehetőleg nem rongálta a fegyver fémrészeit. Mindezek alapján a higany-fulminát tűnt a legjobb megoldásnak.³¹

A gyutacs testéhez használt ón-réz ötvözetű alapanyagot a bécsújhelyi Rosthorn testvérek vállalkozásától vették. A lemez összetétele, elkészítési minősége és egyenletes vastagsága különösen fontos volt, mivel megfelelő erősségű ütésre mindig el kellett működni.³²

Az *Allgemeine Militär Zeitung* 1836. január 13-i száma számolt be a Console-féle tüzérségi gyutacsok sikeréről, kiemelve, hogy egyrészt a kémiai gyújtás jelentősen, háromszorosára emelte a tüzérségi eszközök tüzgyorsaságát, mivel nem kellett a lőporzsákot a gyúlyukon keresztül felszúrni, másrészt a lőporfelhasználás tekintetében is voltak előnyei, hiszen a lőportöltet ötödével volt csökkenthető, mivel a gyutacsanyag

³⁰ SCHUY 2021: 97.

³¹ SCHUY 2021: 98.

³² SCHUY 2021: 98.

a teljes lőportöltetet egyszerre gyújtotta be az intenzív szúrólángnak köszönhetően, és a serpenyőbe sem kellett felporzó lőport önteni.³³ Bizonyítja ezt, hogy míg a kovás gyalogospuskák lőportöltete 2½ Quintel (10,9 g), addig az azonos lövedéket tüzelő, azonos csőhosszú és űrméretű gyutacsos gyalogospuska tölténye már csak 2 Quintel (8,75 g) muskétalőpor-töltetet igényelt. További előnye volt az időjárás-állóság, hiszen a Console-gyutacs nedves időben is intenzív, biztos gyújtást biztosított.

Viták a Console-féle rendszerről

Hiába aratott sikert a kémiai gyújtás, a Console-féle lakat megítélése finoman szólva is megosztó maradt, hiszen a kapszli, amely az 1820-as években már világszerte ismert és kedvelt gyújtási mód volt, valós alternatívát jelentett. Az *Allgemeine Militär Zeitung* 1836. április 30-i száma³⁴ hosszú cikkben összegezte a gyutacs előnyeit, és tárta fel hátrányait is. A cikk írója kiemelte, hogy ugyan a gyutacsos lakat kezelése bonyolultabbnak tűnik, mint a kovás lakaté, előnyei mégis indokolják bevezetését:

A gyutacsos gyújtási mechanizmus érzéketlen az esőre.

A főtöltet akkor is begyullad a gyutacs szúrólángja hatására, ha a gyúlyuknál elhelyezkedő lőporszemcsék dögöltek (például megnedvesedtek). A gyúelegy lobbanása olyan erős, hogy a teljes lőporkamrát betölti lánggal, így szinte a teljes lőportöltet egyszerre gyullad meg.

Ennek köszönhetően a fegyver lőportöltete akár csökkenthető is, mivel kisebb töltéssel is elérhető a kívánt gáznyomás.

A töltény nyitása egyszerűbb, és a nyitás után is nehezebben érheti eső a lőportöltetet betöltés közben.³⁵

A perkussziós gyújtás növeli a fegyver pontosságát.³⁶

Zárt harcrendek alkalmazása esetén a fegyver kezelése egyszerűbb, hiszen a gyúlyukon nem fújnak ki lőporgázok a szomszédos katona arcába.

Ha a fegyvert töltve tárolják hosszabb ideig, jóval nagyobb eséllyel fog elsülni, mint a kovás fegyverek esetében.

A kovás lakat esetében a kovakő kilazulása, kicsorbulása, az acél elkopása „csütörtököt okoz”. Ezek a problémák a Console-féle lakat esetében nem jelenhetnek meg.

³³ *Allgemeine Militär Zeitung*, 1836. január 13. 27–28.

³⁴ *Allgemeine Militär Zeitung*, 1836. április 30. 277–279.

³⁵ A Console-féle önnytó töltény leírását a Console-féle lakatról és töltényről szóló fejezet taglalja. Magyarázat az időjárás-állóságra ott található.

³⁶ Lecsökkent a lakatidő, valamint a katona szeme előtt nem lobbant felporzólőpor.

A Console-lakatszerkezet előnye minden más kémiai gyújtáshoz képest a költséghatékonyasága, mivel kovás szerkezetből könnyen átalakítható.

A cikk szerzője nyilvánvalóan nem szembesült még a gyártás későbbiekben tapasztalt problémáival, ezért hitt még a költséghatékonyaságban. Mindezen előnyök mellett azonban listázta a lakatszerkezet hátrányait is. Különösen fontos számunkra ez az összefoglaló, hiszen a kapszlis lakatok a hátrányok nagy többségével nem rendelkeztek:

A fedél megnyitása nehézkes. Ennek könnyítése érdekében Rapp, a 12. bajor gyalogezred hadnagya fogantyút is konstruált az alkatrészre. Ez inspirálhatta Augustint is a lakat továbbfejlesztésénél.

A gyutacs serpenyőbe helyezése még a legtapasztaltabb katonának is okozhat gondot, ez különösen rossz látási viszonyok között kihívás. A kovás lakat felporzása sötétben a szerző szerint kétségtelenül egyszerűbb feladat volt.

A gyúlyuk részleges takarásban van, így nem tisztítható gyúlyuktisztító tüvel egyszerűen.

A serpenyő gyutacsmaradványoktól való megtisztítása is körülményes. A maradványok maguktól nem esnek ki a lakatból.

A gyúelegy igen agresszív a csővel. Már a 40. lövésnél 50%-kal felbővítette a gyúlyuk méretét.³⁷

A gyutacs formája nem védi megfelelően a gyúelegyet. Az a legkisebb behatásra is képes elműködni.

A gyutacs anyaga fém, és minden fém nedvesség hatására oxidálódik, ahogy a gyúelegy is tönkremehet hosszas tárolás esetén. A gyutacs jósága máshogy nem ellenőrizhető, mint elműködtetéssel.

A legnagyobb problémát a Console-féle töltényszerkezet jelenti. Ha a tölténytáskában 60 töltény volt, a gyutacsokat rögzítő drótok könnyen összegabalyodhattak, és a katona így egy helyett egy köteg töltényt emelt ki a táskából töltéshez. Ugyanakkor, ha a drótok meglazultak, a töltényből kiszóródott a lőpor.³⁸

A gyutacsrögzítő drótok túl hosszúak, így a gyutacs akár két lövedék közé kerülve fel is robbanhat a tölténytáskában.

A 12 töltényt tartalmazó csomagokban a lapos gyutacs élei akár a ragasztott papírt is kikezdi, kidörzsölik néhány nap alatt.

³⁷ Amennyiben a gyúlyuk felbővül, a fegyver veszít pontosságából, mivel a lőporgázok egy része nem a torkolat felé tör, hanem a gyúlyukon fúj le.

³⁸ A Console-féle töltény a lőporoszlopot záró kartonkorong miatt jóval kevésbé szorosan volt elhajtvá, mint a korábbi papírtöltények.

Amennyiben a főrugó túl erős, vagy a gyutacs elkészítéséhez túl puha fémlemez használtak, maradványai könnyen a gyúlyukba szorulhatnak, amit eltávolítani igen nehézkes és időigényes.

Nemcsak a szaksajtóban támadták Console rendszerét, de Beroaldo is pellengérré állította a tervezőt, amikor 1835. február 13-án levélben kérdezte Consolétól, hogy vajon milyen megoldást lát arra, hogy a fedélre mért ütés vagy a fedél túl gyors zárása ne működtesse el a gyutacsot.³⁹ Hasonlóan kritikát fogalmazott meg 1835. február 28-án Ignaz Zephyris zu Greit ezredes, a prágai 6. tabori vadászszázalaj parancsnoka is. Levelében hívta fel a figyelmet arra, hogy a gyutacs szerterepülő repeszei miatt a katonák félnek elsütni a fegyvert, és a hibákat jelezni kell a tervezőnek.⁴⁰

A gyutacsos rendszer tehát védelemre szorult. Kevés előnye mutatkozott meg a kapszlis rendszerrel szemben, a birodalom szempontjából nem lehetett más a fő választási ok, mint az anyagiak. A rendszer védelme érdekében az *Allgemeine Militär Zeitung* 1836. október 5-i számában⁴¹ ismét hosszas cikket szentelt a Console-lakat védelmének, mivel szeptember 12-én az *Allgemeine Zeitung* hasábjain jelent meg kritikus hangvételi írás. A szerző ugyan belátta, hogy szerencsésebb lett volna eredendően a kapszlis fegyverekhez hasonlítani a gyutacsos rendszert, ugyanakkor fontosnak érezte ismételten kiemelni a rendszer fő előnyeit. Állítása szerint mind tűzgyorsaságban, mind pontosságban, mind gazdaságosságban messze a kovás fegyverek előtt helyezkedett el az új puska. A Console-lakattal szerelt fegyverhez elegendő volt a kovás puska töltetének fele, mivel a gyújtás sokkal intenzívebb volt, s a lövedék még így is olyan erővel rendelkezett, hogy 380 lépés távolságról átütötte a célpalánkot. Kiemelte, hogy a tartós teszten egy Console-lakatot 10 ezerszer sütöttek el, ennek során mindössze a kakas ütfelülete tompult meg, amelyet egy reszelővel pár perc alatt helyre lehetett hozni. A kovás puska esetében ellenben az acél 1000 lövés után már elkopott, valamint a próbához nem kevesebb, mint 30 kovakövet kellett felhasználni. Fontosnak látta azt is kiemelni, hogy a Console-féle puska jóval kevésbé szennyeződött a lőpor égéstermékei által, mint a kovás puska: 600 lövést adtak le úgy, hogy egyszer sem kellett a csövet tisztítani, és még az utolsó 100 lövésből sem hibázta el egy sem a célt. A kísérlet során mindössze egy elcsettenést regisztráltak. Állítása szerint a puska visszarúgása is kedvező volt. Egy lövész negyedórás periódus alatt 150 lövést adott le több fegyverből, de sem arcán, sem vállán nem hagyott nyomokat a próba. A gyorstüzelés eredményeként 120 lövés találta el a célt, amit szintén kitűnő eredménynek titulált.

³⁹ GABRIEL 1990: 74.

⁴⁰ GABRIEL 1990: 74.

⁴¹ *Allgemeine Militär Zeitung*, 1836. október 5. 633–635.

További kísérletekben hasonlították össze a kovás és a gyutacsos rendszert. 30 kovás és 30 Console-féle gyutacsos puskát készítettek elő 900 tölténnyel. A próba előtt a puskákat néhány órára kint hagyták az erős esőben. A Console-féle puskák mind rendben elműködtek, mind a 900 töltényt ellőtték, míg a kovás puskák esetében 340 töltény maradt, míg további 20 töltényt kellett felhasználni a puskák újraporzására elcsettenés után. Vagyis a kovás puskák azonos idő alatt 360-nal kevesebb lövés leadására voltak képesek. További kísérleteket folytattak le erős szélben és hóesésben. A Console-puskák mind elműködtek, míg a kovás fegyverek minden második kísérletre tudtak csak löni. 12 kovás és 12 Console-féle gyutacsos puskát több napra szabad ég alatt hagytak töltött állapotban, hogy további képet kapjanak az időjárás-álláságról. A gyutacsos puskákból mindössze egy nem sült el, míg a kovás puskákból mindössze egy volt képes lövés leadására.

Bármennyire is optimista volt a cikk írója, és talán kicsit meg is szépítette a gyutacsos rendszer sikerét, a hadvezetés számára is egyértelmű volt, hogy a rendszer hibáit orvosolni kell. Console érdemeit azonban megfelelő módon elismerte a hadsereg, kiemelve, hogy találmánya fejlesztése mellett 470 ezer db tüzérségi és 300 ezer db kézfegyvergyutacsot gyártott az évek során, miközben részt vett a csapatok kiképzésében is. Mindeközben találmányának más országok általi felhasználását elutasította. Az uralkodó mindezt a Vaskorona-rend kis keresztjét adományozta a feltalálónak,⁴² majd érdemei elismerése mellett 1837-ben visszahelyezték Milánóba, régi beosztásába, miközben találmányával kapcsolatosan egyre több kritikai hang jelent meg.⁴³

Beroaldo táborszernagy 1837-ben ismételt részletes tanulmányban foglalta össze a gyutaccsal szembeni ellenérveit *Auflösung des wichtigen Problems, die Percussions-Schlösser auch in der Armee einzuführen*⁴⁴ (Bécs, 1837) címmel. Nézőpontja ekkorra már változott 1829. évi véleményéhez képest. Immáron elismerte, hogy a kovás rendszerek ideje lejárt, ugyanakkor nem rejtette véka alá, hogy a császári-királyi gyutacsos rendszerrel szemben a kapszlis-lőkupakos rendszer jobb alternatíva, hiszen az ekkoriban már a világ minden táján elterjedt volt és bizonyított. Ez utóbbi logisztikai szempontot önmagában elegendőnek látta ahhoz, hogy lőkupakra váltsák Console gyutacsát. A hadsereg kapszlikkal szembeni ellenérveit a következőkben foglalta össze:

- A kapszlik leeshetnek a lőkúpról, amennyiben átmérőjük túl nagy.
- A kakasnak többször kell ráütnie, amennyiben túlzottan szorul a lőkúpon.

⁴² SCHUY 2021: 99.

⁴³ SCHUY 2021: 99.

⁴⁴ Ford.: A csappantyús rendszerek rendszeresítésével kapcsolatos legfontosabb problémák megoldása.

- Ez utóbbi esetben az is megtörténhet, hogy célszerszámmal lehet csak eltávolítani a megszorult lőkupakot.
- A felrobbanó lőkupak repeszei megsérthetik a lövész szemét.
- A kakas ütőfelületének bemélyítése, amely ez ellen védeni hivatott a lövést, megakadályozhatja, hogy a lőkupak megfelelően üljön fel a lőkúpra, ami elcsúszáshoz vezethet.
- Ahhoz, hogy a lőkupak ne essen le a kakasról, a kakast az éles csappantyúra kell eresztetni, ami igen veszélyes lehet, hiszen ha véletlenül kicsúszik a katona kezéből, a fegyver elsül.⁴⁵
- Igen nehéz – elsősorban hideg időben fagyott kézzel – felhelyezni a csappantyúkat.
- Nem egyszerű feladat csappantyúzó készüléket készíteni, mert az nagy precizitást igényel.

Beroaldo minden kérdés megoldására tett javaslatot tanulmányában, amely középpontjában lőkupakos koncepció állt, amelyet könnyűnek látszott adaptálni a császári-királyi fegyverekre. A könnyebb megfoghatóság érdekében a 2 vonás (4,4 mm) átmérőjű kapszli kupakját úgy készítette volna el, hogy annak legyen ½ vonás (1,1 mm) széles körbefutó pereme. A kapszlik adagolását vagy csappantyúzó készülékkel, vagy úgy tartotta megoldhatónak, ha a csappantyú karimáján átvezetett vékony rézdróttal karton- vagy fakorongot fogatnak hozzá. A kapszlin körbefutó perem könnyítette az adogatást a csappantyúzóból, míg a dróttal rögzített korong lehetővé tette a Console-féle önnitító töltényrendszer alkalmazását is, valamint gyorsította a töltést, hiszen a lőkupak közvetlenül a töltényhez volt rögzítve. Gyúelegy tekintetében a higany-fulminát mellett tette le a voksát.

Beroaldo ekkor már ismerte a nagy méretű katonai lőkupakokat, amelyeket akár szabad kézzel is könnyen meg lehetett fogni, de ezekkel kapcsolatosan voltak ellenérzései. Egyrészt logisztikai szempontból nem találta azokat praktikusnak, mert méretük eltért a polgári kapszliktól, másrészt túl sok gyúelegyet igényeltek, ami növelte egészségkárosító hatásukat, harmadrészt drágábbak is voltak.⁴⁶

Kapszlis lakatja, amelyet 1836-ban a bombászkar is megvizsgált,⁴⁷ átalakítható volt kovás rendszerből is. A gyúlyuk helyére kellett tekerni a gyúhengert, amelybe a lőkúpot kellett betekerni. A kapszli helyén tartására lakatlemezre szerelendő, hengeres bemélyedéssel rendelkező fedelet javasolt, amelynek a tetején a kakas ütőfelületének

⁴⁵ VON BEROALDO-BIANCHINI 1837: 3–5.

⁴⁶ VON BEROALDO-BIANCHINI 1837: 6.

⁴⁷ *Geschichte der k.u.k. Technischen Militär-Akademie* 1904: 167.

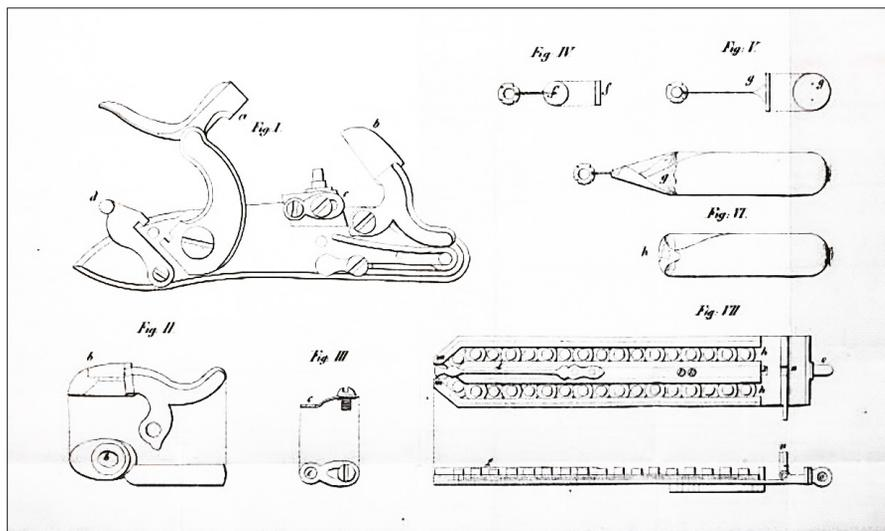

4. kép. Beroaldo 1837-es javaslatai

Forrás: VON BEROALDO-BIANCHINI 1829: Fig. i–vii

megfelelő lyuk volt. Ez a serpenyő helyére illeszkedett. Ha ezt a lőkúpra zárták, nem a lőkúpra helyezték csappantyú tetején, hanem a csappantyún körbefutó peremen támaszkodott fel, és erősen rögzítette a lőkupakot a lőkúpon. Lövéskor a kakas, amelynek ütőfelületére nem tervezett bemélyítést, a nyíláson keresztül érte el a kapszli tetejét. Mindemellett azt is javasolta, hogy a kakast külön biztosító foggal is lássák el, amely eltartotta ütőfelületét 1-2 vonás (2,2–4,4 mm) távolságban a lőkúptól.⁴⁸ Beroaldo fedele megoldott még egy problémát: a lövés pillanatában körbeölelte a kapszlit, így repeszai nem juthattak a lövész szemébe.

A csappantyúk adagolására ismét tervezett készüléket, amelyet a derékszíjon javasolt viselni bőrtokban. Ez jóval egyszerűbb szerkezet volt, mint amelyet 1829-ben javasolt. Az egyszerű adagoló 40–50 db lőkupak tárolására volt alkalmas.

Mindent összevetve úgy gondolta, hogy az általa javasolt rendszert alkalmazva a logisztikai oldal is biztosítható lenne. A meglévő fegyvereket tervezte ő is átalakítani, a kapszligyártást megfelelő célgépekkel támogatni. Számítása szerint 2 munkás és 8 gyermek egy hét alatt az általa javasolt eljárással heti 609 900 lőkupakot tudott volna készíteni, vagyis egy év alatt 30 millió állt volna egy 300 ezer főt számláló hadsereg rendelkezésére, amely békeidőben megfelelő mennyiségnek látszott.⁴⁹

⁴⁸ VON BEROALDO-BIANCHINI 1837: 7.

⁴⁹ VON BEROALDO-BIANCHINI 1837: 22.

A tábornaszernagy tehát szembement mindennel, ami 1830 óta a perkussziós gyújtás bevezetése tekintetében történt a császári-királyi hadseregben, észrevételei azonban nem hallgattak meg, mivel a Vincenz Augustin által vezetett Bécsújhely melletti üzem már felszerszámozott a gyutacsok gyártására.

A Console-féle lakat és történet

A Console-féle lakat fő előnyének látszott, hogy átalakítható volt a hadrendben álló kovás lakatokból, a puskacsövön és az ágyazáson nem kellett alakítani. Szintén vonzó alternatívának tűnt azért is, mert a történethez rögzített gyutacsnak köszönhetően a töltésfogások nem változtak jelentősen a kovás fegyverekhez képest.

A lakatszerkezeten a következő változtatásokra volt szükség: a kakas pofáiba acél ütőtestet fogattak a kova helyére, a serpenyőt lecserélték olyan serpenyőre, amely megfelelő, háromszögformájú vájattal rendelkezett a gyutacs számára, az acélt pedig a fedélre cserélték. A lakat többi alkatrésze megmaradhatott.

A szerkezettel szembeni egyik legfontosabb kritikai észrevétel az volt, hogy amennyiben a gyutacson nyugvó fedélre ütöttek, vagy azt túl gyorsan hajtották le, úgy a puska elműködhetett. A másik kritikai észrevétel a gyutacs robbanásakor keletkező és a lövész arca felé repülő szilánkokkal volt kapcsolatos. E probléma enyhítése végett a kései Console-lakatokat tűzvédő lemezzel szerelték fel, amely a lakatlemezhez csavarozva elterelte a csappantyúelegy lángját a lövész arca felől több-kevesebb sikerrel.

Az új történetek szerkezetének kérdésével a bombászkar az 1835. évben foglalkozott először, akkor már kész javaslatot kellett elbírálnia.⁵⁰ 1836. július 17-én küldte meg a Tüzér Főhadosztály Hivatal az udvari haditanács részére az első szabályzatot, amely alapján a csapatoknak el kellett készíteni az éles- és vaktöltényeket az új típusú lakatszerkezetekhez.⁵¹

A Console-féle gyutacsok 16 mm hosszúak és megközelítőleg 4 mm szélesek, apró levélformájúak voltak. Gyúelegye, a *Knallpulver* Dolleczek szerint 100 rész kálium-klorátból, 16 rész szénből és 12 rész kénből állt, vagyis a császári-királyi hadsereg végül Berthollet mellett tette le a voksát.⁵² Nem hengerformájúak voltak, mint a későbbi Augustin-féle gyutacsok, hanem ellapított alakkal rendelkeztek. A gyutacs egyik végén alakították ki a furatot a drót számára, amellyel a történethez lehetett

⁵⁰ *Geschichte der k.u.k. Technischen Militär-Akademie* 1904: 164.

⁵¹ SCHUY 2021: 99.

⁵² DOLLECZEK 1896: 86.

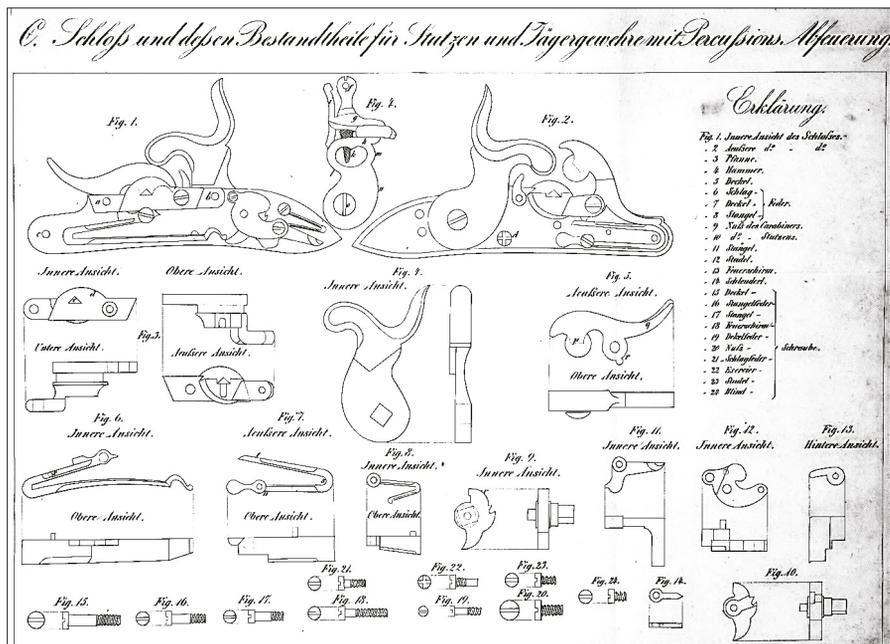

5. kép. A Console-féle lakat korai és kései kakassal szerelt változata

Magyarázat: 1. a lakat belső oldala; 2. a lakat külső oldala; 3. a serpenyő; 4. kakas pofákba fogott acél ütőtesttel, alatta már perkussziós rendszerre készített kakas; 5. a fedél; 6. a főrugó; 7. a fedélrugó; 8. az elsütő akasztó rugó; 9. a dió; 10. dió ugrasztószerkezettel, amely segítségével egészen finom sütést állíthattak be; 11. az elsütő akasztó; 12. a bölcső; 13. a szikravédő pajzs; 14. az ugrasztós dióra szerelhető lemez, amely átsegíti az akasztót a félállás bevágása felett; 15–24. csavarok

Forrás: *Abrichtungs reglement für die Jäger der k.k. Armee* 1841

rögzíteni. Ehhez rögzítették a lövedék ürméretének megfelelő kartonkorongot. A drót több célt is szolgált: egyrészt ennél fogva tudta a serpenyőbe helyezni és onnan eltávolítani a gyutacsot a katona, másrészt a hozzá rögzített korong zárta a töltényt.

A Console-féle töltény betöltésének fogásairól az 1841. évi vadászok számára készült oktatási szabályzat (*Abrichtungs reglement für die Jäger der k.k. Armee*, Bécs, 1841) nyújt információt.⁵³ A szabályzat leírja a sima csövű vadászkarabély papírtöltényekkel való betöltését, valamint a vadászkurtály papírtölténnyel és lőporflaskával és mércével történő töltését is. A Console-féle gyalogpuska töltésének módjáról nincs információnk, ellenben a sima csövű vadászkarabély betöltése ugyanazokból

⁵³ *Abrichtungs reglement für die Jäger der k.k. Armee* 1841: 29–33.

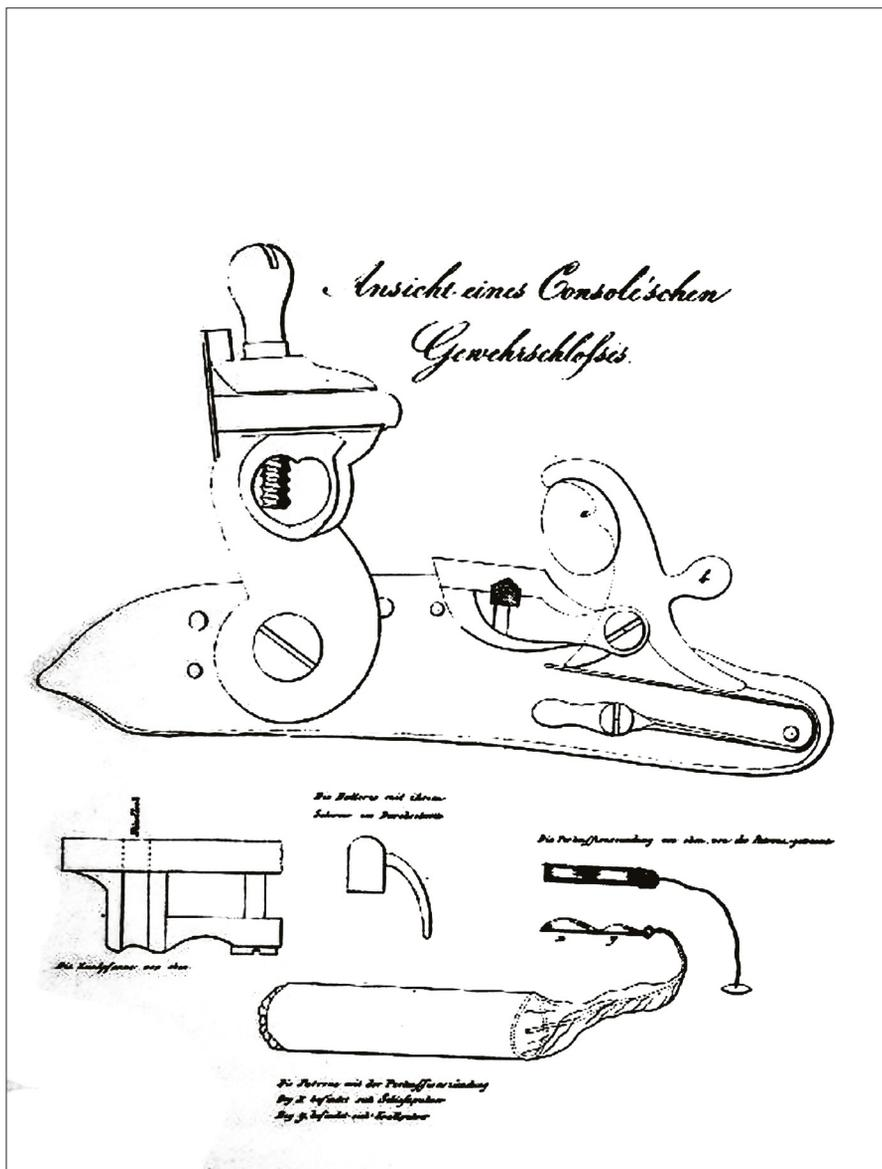

6. kép. Consol-féle lakat és gyutaccsal ellátott töltény

Forrás: www.waffensammler-kuratorium.de

a fogásokból állt, így referenciaként használhatjuk. A kovás puska töltéséhez képest számos ponton módosult a folyamat. A kakas félállásba helyezése után a katona megragadta a töltényt úgy, hogy a gyutacs hüvelyk- és mutatóujja között legyen. A töltényhez

drótozott gyutacsot a serpenyőbe helyezte, majd ráhajotta a fedelet, amely így megfogta a töltényt. A következő lépésként határozott mozdulattal lefelé kellett húzni a töltényt, hogy a dróthoz rögzített kartonkorong megnyissa a töltény elhajtott végét. Vagyis hiányzott a papírtöltény végének leharapása vagy letépése a folyamatból, ami a töltési folyamatot jelentősen gyorsította.⁵⁴ Ezután a katona a torkolatba töltötte a lőport, majd a csőbe nyomta a golyót tartalmazó papírhüvelyt, és a töltővesszővel erősen lenyomta azt a lőporra. Két erős ütéssel lefojtotta, majd a töltővessző kivonása és a kakas teljes állásba feszítése után elsüthette a fegyvert. A folyamat az új típusú lakatszerkezet ellenére is közel állt a kovás puskák töltéséhez, vagyis a szabályzatokat nem kellett alapjaikban átírni.

A gyalogpuska tölténye hasonló trapezoidpapírból készült, mint a korábbi császári-királyi töltények. A tölténykészítési utasítás szerint egy hosszú téglalapformájú papír megfelelő behajtás és felvágás után két tölténypapírt adott ki. Egy lövedékűrméretnek megfelelő átmérőjű farúdra kellett a papírt feltekerni, majd az így kapott henger egy oldalán behajtott végébe kellett helyezni az ólomgolyót. A palást teljes feltekerése után kellett elkötni a hengert a lövedék felett egy fonallal, majd a felesleges részeket levágni, és visszanyomni. Ezután töltötték be a lőportöltetet, és levágták a tölténypalást felesleges, túllógó részét. A kartonkorongot, amelyhez a drótra erősített gyutacs volt erősítve, a lőporoszlopra kellett helyezni ezután, majd utolsó fogásként a töltény végét el kellett hajtani, a gyutacs drótját pedig lehajtani. A gyutacs így a töltény palástján pihent, nem védte semmi a külső behatások ellen.⁵⁵

Az Augustin-féle gyutacsos rendszer

Báró Vincenz Augustin tábornagy élete

Vincenz Augustin 1780. március 27-én született Pesten, bajor származású katonacsalád gyermekeként. Édesapja közel hat évtized szolgálat és több sebesülés után az Invalidus-házban⁵⁶ lakott. 14 éves korában, 1794. március 27-én kezdte meg katonai szolgálatát kadétként a 15. gyalogezredben. 1794-ben részt vett Liege környéki harcokban, az aacheni ütközetben, 1795-ben a roichoni ütközetben, 1796-ban az ambergi csatában, amely után zászlóssá léptették elő. 1798. november 1-jén léptették elő alhadnaggyá.

⁵⁴ GABRIEL 1990: 73.

⁵⁵ SCHUY 2021: 94.

⁵⁶ Károly-laktanya, a mai Főpolgármesteri Hivatal, 1052 Budapest, Városház u. 9–11.



7. kép. Bárá Vincenz Augustin tábornagy

Forrás: Wikimedia Commons

Kitüntette magát a luciensteigi ütközetben 1799. május 14-én, ahol meg is sebesült. 1799 novemberében már az itáliai hadszíntéren szolgált. Itt bátran harcolt Genova ostrománál, ahol az ő általa vezetett 200 fős önkéntes egység törte át először az ellenség vonalát a Mezza-Lunánál. Itt a róla fennmaradt történetek szerint 800 francia katonát kényszerített fegyverletételre, valamint személyesen ejtett fogságba egy Gravier nevű francia tábornokot.⁵⁷

1800-ban a Sigenfeld könnyű zászlóalj első hadnagya lett, az 1801. évi luneville-i béke után viszont Károly főhercegtől áthelyezését kérte oktatási intézménybe. Károly a bécsújhelyi Katonai Akadémiára helyeztette, ahol matematikai tanulmányokat folytatott oly nagy sikerrel, hogy 1802-ben geometria tankönyvet írt, 1803-tól pedig tanársegédként vett részt az oktatói munkában. 1806-ban helyezték át a főszállás-mesteri törzshöz.⁵⁸

Az 1806., az 1808., az 1810. és az 1811. évben terepfelvételezőként szolgált, vagyis térképek készítéséhez, pontosításához terepméréseket végzett. Részt vett Pest, Esztergom, Győr, Hont és Nyitra megye térképészeti felmérésében. 1808-ban, Károly főherceg elismerése mellett, első százados lett az utászcsapatoknál.

1809-ben lett tagja Károly főherceg táborkarának. Részt vett a hauseni és a regensburgi ütközetben. Az asperni csata előtt személyesen derítette fel a franciák hídverési kísérletét Lobau szigetén, s alig tudott a szorult helyzetből megmenekülni. Május 18–19-én megismételte felderítő vállalkozását, és javaslatot tett az Aspern környéki síkon megállítani a hídfőből kitörő franciákat. Károly főherceg többek között az ő felderítési adatai alapján dolgozta ki csapatai harcrendjét. Az asperni csatában könnyű sebet kapott, négy lovat lóttak ki alóla. Harcolt Wagramnál és Znaimnál is, a *Generalissimus* kedvezően nyilatkozott teljesítményéről.

1809-ben visszatért a terepfelvévő tevékenységhez, és főleg Csehországban és Magyarországon dolgozott. A munkához különösen pontos műszert fejlesztett ki.

1812-ben részt vett Schwarzenberg tábornagy prágai főhadiszállásának kiépítésében. Létrehozta a hírnök- és a felderítőszolgálatot, amelynek az 1813. évi háború során nagy hasznát vette a hadsereg.

1813-ban Schwarzenberg herceg táborkarának tisztje lett, részt vett a drezdai csatában. Kitüntette magát a 1813. augusztus 29–30-i kulmi csatában, aminek köszönhetően őrnaggyá léptették elő. A lipcsei csata után a svéd koronaherceg táborkarában szolgált, ahol olyan jól irányította a mérnökkart a dániai Friedrichsort erődjének ostromakor, hogy az december 18-án néhány napi ostrom után el is esett, annak ellenére, hogy csak tábori lövegekkel és egy fél rakétás üteggel rendelkezett.

⁵⁷ Gravier tábornoknak eddig független forrásokban nyomát nem találtuk.

⁵⁸ *General-Quartier-Meisterstab*.

1500 katonát ejtett fogságba és 105 löveget zsákmányolt. Érdemei elismeréseként a koronaherceg a svéd Kard-rend lovagkeresztjével tüntette ki.

A rövid békét kihasználva Metternich kíséretében Angliába utazott, hogy tanulmányozza a brit rakétatüzérséget, majd a Dán Királyság egy haditengerészeti tisztjével folytatott Bécsben konzultációt a rakétaütegek működéséről. Schumacher kapitány két rakétaüteg parancsnokaként szerzett beható tapasztalatokat az új eszközről, amelyet Augustin alkalmasnak látott minden fegyvernem csapatai elleni harcra. Később a dán király személyesen engedélyezte, hogy megvizsgálhassa Koppenhágában az eszközök gyártását is.⁵⁹

1815 márciusában visszatért Bécsbe, hogy megalakítsa az osztrák rakétatüzér-csapatokat. Az első két üteg már részt is vett ugyanabban az évben Hüníngen ostromában, de Augustin már csak az erőd bevétele után érkezett a helyszínre.⁶⁰ További lökésértekek után 1817-től indult meg a rakéták gyártása, egyelőre kis léptékben, éves szinten mindössze 2000–3000 darab gyártására volt csak kapacitás. Az Augustin alá vezényelt csapatok létszáma folyamatosan emelkedett, 1817–1818-ban már önálló nevet is kapott az alakulat: *Feuerwerks-Corps*. Az alakulat eskütételére 1818 februárjában került sor.⁶¹ Wiener-Neustadt és Wöllersdorf között hozta létre a „Rakétafalut” a rakéták gyártására, próbázására. Az építkezés 1818-ban kezdődött el, a szervezés és a kivitelezés az uralkodó tetszését is elnyerte. Itt szerzett tapasztalatai kulcsfontosságúak voltak a bécsi tüzérezzenál megszervezésekor. Az egységet 1838-ig vezette Augustin.⁶²

1817-ben alezredessé, 1821-ben ezredessé, 1831-ben vezérőrnaggyá, 1838-ban pedig altábornaggyá léptették elő. Munkája elismeréseként 1817-ben a Lipót-rend lovagkeresztjével tüntették ki, majd 1822. április 16-án bárói címet kapott az uralkodótól.

Mindeközben a gyalogsági fegyverek fejlesztésével is foglalkozott. 1838-ban bízták meg a fegyvergyártás felügyeletével, valamint az új fegyverek tökéletesítésével. Nevéhez köthető a gyutacsos gyújtás általános bevezetése, valamint a kamrás puskák tökéletesítése és rendszerbe állítása. Mindeközben megszervezte a gyalogsági fegyverek ellenőrzési és fegyvermesteri szolgálatát, valamint megszervezte a fegyverek kezelését és konzerválását leíró szabályzatokat. Modernizálta Stein városának lőporgyártó üzemét, a rakétaágyar mintáját követve a gépek meghajtását vízzel biztosította.

1848-ban az uralkodó titkos tanácsosa lett, és megbízták a bécsi tüzérezzenál megszervezésével, amely helyszínének a Südbahnhof melletti területet jelölték ki.

⁵⁹ WREDE 1905: 193.

⁶⁰ WREDE 1905: 193.

⁶¹ WREDE 1905: 194.

⁶² WREDE 1905: 195.

A terveket 1848 decemberében Olmützben dolgozta ki, majd azt jóvá is hagyatta az új uralkodóval, I. Ferenc József császárral. Az építkezés 1849 májusában kezdődött el, és 1856-ban fejeződött be.⁶³ 1849. szeptember 5-én a hadsereg átfegyverzése terén mutatott érdemei alapján az uralkodó táborszernaggyá léptette elő,⁶⁴ valamint ő lett a tüzérség főigazgatója.⁶⁵ 1849. november 5-én az uralkodó kitüntette a Vaskorona-rend első osztályával. Nevéhez köthető a tüzércsapatok átszervezése. Élete alkonyán a 3. tüzérezred tulajdonosa is ő lett. 1849-ben áthelyezték a bombászkarba, Vincenz Fitz ezredes, a bombászkar parancsnoka mellé, azzal a feladattal, hogy szervezze át a tüzériskolákat,⁶⁶ de hamarosan visszahelyezték tüzér-főigazgatói beosztásába az uralkodó 1849. december 4-i parancsa értelmében.⁶⁷ 1851. május 14-én az uralkodó a Katonai Érdemkereszttel tüntette ki,⁶⁸ majd ugyanezen év június 5-én engedélyezte számára az orosz cár által adományozott Fehér Sas-rend viselését.⁶⁹ 1858. december 20-án kérte nyugdíjazását 65 év szolgálat után. Az uralkodó kérését csak részben teljesítette, rendelkezési állományba helyezte, és tüzérséggel kapcsolatos kérdések tárgyalásába rendre bevonták továbbra is. Nyugdíjas életét sokáig nem élvezhette, 1859. március 6-án, Badenben betegségben halt meg.⁷⁰

Az Augustin-féle lakatszerkezet fejlesztése

A Console-féle rendszer bevezetése tehát nem tekinthető sikeresnek. Korai, átgondolatlan döntésnek bizonyult a rendszer hadrendbe állítása, amelynek gyermekbetegségeit kétségbeesett intézkedésekkel kellett orvosolni, mentve, ami még menthető. Ne feledjük, hogy mindeközben Európa hatalmai az 1820-as évek óta már bőven bizonyított kapszlis rendszer bevezetése mellett döntöttek, így a császári-királyi hadsereg egyéni útja és a Console-lakatok botlása adhatott okot jogos kritikára!

A vadászok teljes átfegyverzése megtörtént 1838-ra, majd 1841 januárjában megjelent az új oktatási szabályzat a könnyűgyalogosok részére, amely már

⁶³ *Geschichte der k.u.k. Technischen Militär-Akademie* 1904: 245.

⁶⁴ *Geschichte der k.u.k. Technischen Militär-Akademie* 1904: 246.

⁶⁵ *General-Artillerie-Director. Geschichte der k.u.k. Technischen Militär-Akademie* 1904: 247.

⁶⁶ *Geschichte der k.u.k. Technischen Militär-Akademie* 1904: 248.

⁶⁷ *Geschichte der k.u.k. Technischen Militär-Akademie* 1904: 256.

⁶⁸ *Kaiserlich-königliches Armeeverordnungsblatt* 1851: 305.

⁶⁹ *Kaiserlich-königliches Armeeverordnungsblatt* 1851: 356.

⁷⁰ LEITNER VON LEITENTREU 1853: 201.; HIRTENFELD-MEYNERT 1851: 179; *Sein Porträt von Kriehuber lith.* 1850; ÁCS 2005; *Geschichte der k.u.k. Technischen Militär-Akademie* 1904: 256–258.

csak a Console-lakatszerkezetek működtetését tartalmazta, a kovásokét nem. Az 1807/35 M Jägerstutzen és az 1807/35 M Jägerkarabiner kétségtelenül korszerűbb fegyver volt, mint kovás elődjeik, ugyanakkor a csapatpróbák után újabb hiányosságok, gyermekbetegségek is kiderültek, így a teljes gyalogság és a lovaság átfegyverzése még kérdés maradt az udvari haditanács számára. A csapatok által jelzett két fontos biztonsági probléma, a gyutacs véletlen elsülésének lehetősége és a lövész arca felé repülő gyutacsrepezsek problémájának orvoslása elengedhetetlen lett.⁷¹

További problémát jelentett a fedél és az ütőtest kialakítása. A Console-féle lakat fedelének alsó nyúlványa volt a fog, amely ténylegesen elsütötte a gyutacsot. Ennek igen pontosnak kellett lennie, hiszen nem szabadott kettévágnia a gyutacsot, csak összenyomnia azt, ellenkező esetben a szúróláng nem a mag furata felé koncentrált. Amikor ez kopni kezdett, a lakat képtelen volt már elműködtetni a gyutacsot. 1838-ban ezért próbáltak változtatni a rendszeren, és lecserélték a kakast, végre kicserélve a régi kovás kakasba fogatott fém ütőtestet, ez azonban nem javított sokat a megbízhatóságon.

Az Augustin-féle nagy puskalakat

A Console-rendszer hibáival kapcsolatos kritikák elérték az uralkodót is. 1838. április 29-én I. Ferdinánd császár elrendelte a problémák orvoslását, amelyen Vincenz Augustin altábornagy, a császári-királyi tüzserészkar (*k.k. Feuerwerks-Korps*) parancsnoka kezdett el dolgozni. Tudta, hogy a hibák forrása nem a gyutacsban keresendő, hiszen az a megfelelő géppark segítségével pontos méretre volt gyártható. A lakat átalakításában látta a probléma megoldását. Fejlesztésének egyik legfontosabb eleme a mag rendszerbe tervezése volt, amely tulajdonképpen nem volt más, mint egy csövecske, amelyet a csőfar jobb oldalába tekertek, hogy befogadja a gyutacs egyik felét, így irányítva megfelelően a szúrólángot a gyúlyukon keresztül a főtöltet felé. Ennek elhelyezése jelentős átalakításokat igényelt a lakaton is. Mindemellet átalakította a fedelet is, a gyutacsot elsütő fogat szabadon mozgó alkatrésszé tette, amelyet alaphelyzetben spirálrugó tartott el a gyutacstól, így megszűnt a véletlen elműködtetés esélye. A fedelet ugyanakkor fogantyúval látta el, amely könnyítette felnyitását, lezárását. 1838. július 30-án az udvari haditanács jóváhagyta tervezetét, és utasítást adott 150 db Console-féle fegyver Augustin által javasolt átalakítására.⁷²

⁷¹ GABRIEL 1990: 75.

⁷² GABRIEL 1990: 75.

Az első 100 db új lakattal felszerelt, kovásból átalakított puskát Prágában bocsátották csapatpróbára. A császári-királyi 14. gyalogezred, valamint a Prágában állomásozó János gránátos zászlóalj katonái kapták meg a fegyvereket. 1840. január 11-én Augustin levélben kérte az udvari haditanácsot, hogy 24 db jó állapotú puskát biztosítsanak neki további kísérletekhez, mivel a rendelkezésre álló kovás puszkák minősége hagyott kívánnivalót maga után. A 100 db rendelkezésre álló puskával 1840 márciusában zajlottak le a kísérletek.

A további lőkísérletekhez 12 lövészsorozatot láttak el az Augustin által javasolt átalakított gyűjtővel. 8000 vaklőszert lőttek el a katonák a kísérletek során, amelyek eredményeként arra a megállapításra jutottak, hogy 300 vaktöltényhez szükséges két tartalék gyutacs. A csapatok 2032 éles lövést is leadtak, amely során mindössze 6 tartalék gyutacsra volt szükség (0,3%-os „csütörtökarány”, amely sokkal jobb, mint amire a Console-féle rendszer bármikor is képes volt). 800 célzott lövésből 641 találta el a 100 lépés távolságban elhelyezett célt. A kísérletek mindössze kisebb hiányosságokat fedtek fel: a gyutacs átmérőjét kissé csökkenteni, a fog élét átalakítani, a serpenyő éleit pedig lekerekíteni volt szükséges. A változtatásokat Augustin elvégezte, így a bizottság 1840. május 9-én jelezhetette az udvari haditanácsnak, hogy javasolják a gyalogsági fegyverek átalakítását az Augustin-féle rendszer szerint. A bécsi kincstári fegyvergyár évi 50 ezer db fegyver átalakítását vállalta, darabonként 1 fl. 20 kr. áron, vagyis az átalakítás kisebb költséget jelentett fegyverenként, mint Console rendszere esetében.

A konverzió azonban csak részben volt lehetséges, mivel a kincstár tulajdonában lévő fegyverek minősége nagy szórást mutatott. A fő problémát az jelentette, hogy bár elvben az 1798 M fegyvercsalád rendszeresítése óta a császári-királyi fegyvereknek csereszabatos alkatrészekből kellett volna állniuk, valójában ez egyáltalán nem valósult meg a beszállító magáncégek termékeinek nem megfelelő ellenőrzése miatt. Augustin ezért 1840. május 18-án levélben kérte az uralkodót, hogy amint az első készletek átalakítása sikerrel megtörténik, rendezkedjenek be új puszkák gyártására. Ugyanezen a napon az udvari haditanács beszámolt az uralkodónak a csapatpróbák kedvező eredményeiről.⁷³ A császár 1840. július 27-én hagyta jóvá, hogy 80 ezer db puska átalakítására 200–250 ezer fl. összeget különítsenek el. Az átalakítás során már az Augustin-féle rendszert használták, de még számos alkatrészt használtak a régi lakatokból is, ami tovább rontotta a csereszabatoságot.⁷⁴

Az átalakításhoz szükséges lakatok legyártására magánvállalkozókat is igénybe vettek, de a munkadarabokat félkész állapotban kellett az állami fegyvergyárba

⁷³ GABRIEL 1990: 75.

⁷⁴ GABRIEL 1990: 75.

beszállítani, hogy a finiselést és az illesztést majd ott végezzék el. Augustin feladata a gyártás és az átalakítás felügyelete, valamint a gyutacsok gyártásának ellenőrzése volt. Az átalakításban a bécsi, a gardonei, a lumezzanói, a ferlachi és a weiperti kincstári gyár vett részt, de új üzemek beindítását is tervezte távolabbi itáliai provinciákon, valamint Galíciában. Ezek a későbbiekben nem valósultak meg.

Augustin dinamikus, döntésképes vezető volt, nem mindig követte a szolgálati utat, így proaktivitása nem nyerte el mindenki tetszését. Lajos főherceg dorgáló levélben jelezte neki, hogy kötelessége követni a Tüzérségi Főhadiszervezet⁷⁵ parancsait, és semmilyen lényegi változtatást nem végezhet az ő tudta nélkül. 1841 márciusában az udvari haditanács parancsot adott Augustinnak, hogy maradjon Bécsben, felügyelje személyesen az átalakításokat. Volt is erre ok, mivel a bécsi üzem az elvárások alatt teljesített. A haditanács által jelzett 50 ezer helyett csak évi 30 ezer db látszott kivitelezhetőnek. A termelés nem véletlenül volt lassú, a nem cserszabatos kovás puskák jelentették a probléma fő forrását. A csapatoktól beszolgáltatandó fegyverek előzetes vizsgálatára ezért 1841 áprilisában új szabályzatot léptettek életbe.

1842. február 15-én az udvari haditanács beszámolt az uralkodónak arról, hogy az Augustin-rendszer szerint átalakított fegyverek sokkal jobb teljesítményt nyújtanak, mint a korábbi csappantyús puska, ugyanakkor még nem tekinthető tökéletesnek a megoldás, mivel a régi lakatalkatrészek miatt sok a meghibásodás.⁷⁶

Az Augustin-féle kis gépi lakat

A puska lelke a lakatszerkezet, és egyben ez a részegység a meghibásodások leggyakoribb oka. Nem véletlen, hogy a cserszabatoság igénye elsősorban a puskalakat tekintetében jelentkezett. A francia 1777 M gyalogpuska volt a történelem első olyan tűzfegyvere, amelyet cserszabatos alkatrészekből kezdtek gyártani. Honoré Blanc tervezte azt a rendszert, amelyet a császári-királyi hadsereg is megpróbált átvenni az 1798 M kovás puskák rendszeresítésekor. A cserszabatoság elérése azonban, ahogy Franciaországnak, úgy a császári-királyi hadseregnek is lehetetlennek bizonyult. A technológia továbbfejlesztése az Újvilágban folytatódott. Eli Whitney és a Harper's Ferry-i állami arzenál huzagoltpuska-gyártó üzemét irányító John Hancock Hall fejlesztette tovább a francia mintát, és ért el sikereket. A császári-királyi hadsereg első sikeres próbálkozása Beroaldo nevéhez köthető, de az Augustin-féle kis géplakat gyártása volt az első igazi, teljes körű siker.

⁷⁵ *Artillerie-Hauptzeugamt.*

⁷⁶ GABRIEL 1990: 76.

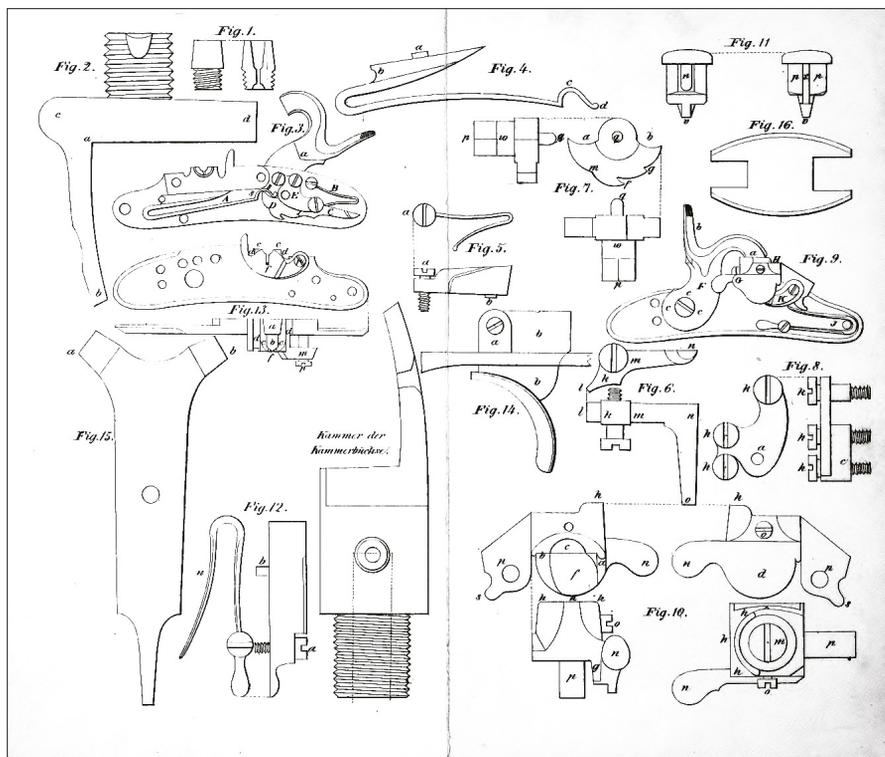

8. kép. Az Augustin-féle kis gépi gyutacos lakat és a gyalogospuska alkatrészei
 Magyarázat: 1. mag; 2. csőfar; 3. a lakat belső oldala; 4. főrugó; 5. elsütő akasztó
 rugó; 6. elsütő akasztó; 7. dió; 8. bölcső; 9. a lakat külső oldala; 10. fedél; 11. fog;
 12. fedélrugó; 13. lakatlemez serpenyővel; 14. ravasz; 15. csavarhúzó; 16. rugósatu)

Forrás: DUB 1852: Fig. 1–16

Nem véletlen, hogy Augustin, ahogy Blanc, Leopold Unterberger és Beroaldo is, a lakat alkatrészeinek csereszabatosságát tételelve kezdte a tevékenységét. A lakat a fegyver szíve. Ez tartalmazza a legnagyobb pontosságot igénylő alkatrészeket, ugyanakkor ez az egység hibásodik meg leggyakrabban. A rugók törése, a dió teljes és félállásainak hibája, az elsütő akasztó csorbulása, törése a teljes fegyvert használhatatlanná teszi azonnal. A hadsereg alapvető érdeke, hogy a lakat alkatrészei a lehető legkevesebb illesztéssel cserélhetőek legyenek, lehetőleg fegyvermesteri munka nélkül.

Augustin 1841. október 24-én tett javaslatot az udvari haditanácsnak a probléma egyszer s mindenkorra szóló megoldására. Azt javasolta, hogy a hadsereg minden lőfegyvere azonos, a bécsi állami fegyvergyár gépein csereszabatos alkatrészekből készített lakattal legyen szerelve. 1841. november 18-án mutatta be a Tüzérségi

Főhadiszervezetnek az első öt gépi lakattal gyártott lőfegyvert: gyalogpuskát, vadászkürtályt, lovassági kürtályt, karabélyt és pisztolyt.⁷⁷ Számítása szerint a gyárak évi 100 ezer db lakat legyártására voltak képesek. A gyalogpuska mellett lovassági pisztolyt, valamint vadászkürtályt is prezentált ugyanazzal a lakattal, ami a csereszabatoság szempontjából igen fontos előrelépés volt. Augustin javaslatát költségkalkulációval erősítette meg, amellyel azt bizonyította, hogy jobban megéri új fegyvereket gyártani, mint a készleten lévő 692 246 db 1798, 1807, 1828 és 1838 M puskát átalakítani. Ez ugyanakkor nem jelentette azt, hogy a régi fegyverek használható alkatrészeit nem hasznosították, így az 1807 M és az 1828 M puskák csövének jelentős részét újra felhasználták. Az udvari haditanács 1842. február 21-én kérte az uralkodót, hogy hagyja jóvá az új fegyvertípus hadrendbe állítását mind a gyalogság, mind a vadászok, mind a lovasság vonatkozásában. I. Ferdinánd császár 1842. április 29-én parancsban hagyta jóvá a HKR kérését. A lakatok gyártására 5000 fl. értékben szereztek be célgépeket a kincstári fegyvergyárak részére. A terv szerint évi 80 ezer db lakat legyártására rendelkeztek kapacitással, s a kincstári gyárak szállították a lakatokat azoknak a vállalkozóknak is, akiket szerződés alapján vontak be a termelésbe. A gyártás nagy tempóban indult meg. 1845-ben már rendelkezésre állt 16 670 gyalogpuska, 7225 kamrás puska, 1505 huzagolt puska, míg 1846-ban 387 925 gyalogpuska, 14 828 kamrápuska, 1504 huzagolt puska és 6998 gépi lakat. Ez azt jelentette, hogy 1846-ra minden gyalogezred gyutacsos puskával volt felszerelve.

Az 1845. július 5-i parancs értelmében további módosításokat hajtottak végre a lakaton, amelyeket maga Augustin javasolt. Ezeket a módosításokat végre kellett hajtani a csapatoknál lévő fegyvereken is. Az átalakítás a fedél éleit érintette, amelyeket csiszolással kellett lekerekíteni, valamint a fogat és az azt rögzítő csavart kellett cserélni.

A gyutacs

Console első gyutacsja egy szalmaszál volt, amelybe kálium-klorát és lőpor keverékét töltötte. A Console-féle puskalakat rendszeresítésekor azonban már vékony rézlemezről készült. A lapos gyutacs formáját – ahogy azt már korábban írtuk – több kritika is érte, és megbízhatóságát sem tartották kielégítőnek. Az ellapított rézhenger Dolleczek leírása szerint 10%-ban csettent el, amely igen rossz aránynak tekinthető a kapszlis rendszerekhez képest. Augustin fejlesztett a gyúelegyen, hogy

⁷⁷ GABRIEL 1990: 77.

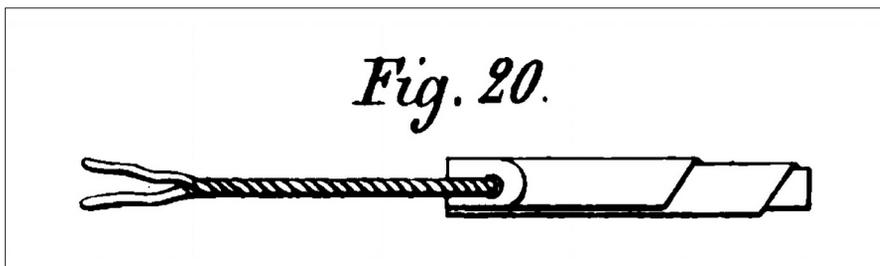

9. kép. *Augustin-féle gyutacs*

Forrás: DUB 1852: Fig. 20

javítsa az arányt. Összetétele 100 rész kálium-klorátot, 16 rész szenet és 12 rész ként tartalmazott. Az új hatóanyagnak köszönhetően az elcsettenések aránya 6%-ra csökkent, amely még mindig messze elmaradt a kapszlis lakatok megbízhatóságától.⁷⁸

A gyutacsokat a kincstár által birtokolt bécsújhelyi császári-királyi tüzserészkar (*k. k. Feuerwerks Korps*) Augustin vezetése alatt álló üzemében készítették. A gyárat az udvari haditanács 1840. szeptember 27-i utasítása alapján hozták létre, és nemcsak gyártással, hanem fejlesztéssel is foglalkozott. Egyik első feladata a Console-féle gyutacs jobbá tétele volt. Augustin változtatott először is a formáján: az ellapított henger helyett körátmetszetű gyutacsot készített, amelyet a bombászkar 1840-ben vizsgált először.⁷⁹

Augustin számítása szerint 150 katona bevonásával napi 50–56 ezer db gyutacs volt gyártható. A gyutacsokhoz használt vékony rézlemezt a Gebrüder Hainisch cégtől szereztek be Bécsből. 1854-ben Augustin elemezte az 1850 óta eltelt időszak gyutacsgyártásának költségeit. Számításai szerint 45 millió gyutacsot gyártottak le a vizsgált időszak alatt, amely 104 207 fl.-ba került a kincstárnak. Vagyis 8 db gyutacs került 1 krajcárba, 1000 gyutacs pedig 2 fl. 5 kr.-ba.

A gyutacs gyártása kézi és gépi erővel is történhetett. A trapézformájú darabokat vékony rézlemezről szúrták ki, amelyet a munka megkezdése előtt alaposan megtisztítottak. Az apró rézlapot magra tekerték fel gépi erővel, hogy csövecskét képezzenek, majd egyik végét összeszorították. A gyúelegyport szintén gép töltötte be, majd egy másik gép ellenőrizte, hogy a betöltés sikeres volt-e. Ezután a másik végét is összeszorították, és egyik végére lyukat ütöttek, amelybe egy drót illeszkedett, amellyel a töltényhez lehetett rögzíteni a gyutacsot. A gyártási folyamat utolsó állomásán lakkal vonták be a gyutacsokat, hogy azok vízhatlanok legyenek. A kész termékeket 25 darabonként fogták össze csokrokba, amelyeket fonallal kötöttek össze. Ezeket a csokrokat húszasával csomagolták össze nagyobb csomagokba, majd

⁷⁸ DOLLECZEK: 86.

⁷⁹ *Geschichte der k.u.k. Technischen Militär-Akademie* 1904: 181.



10. kép. *Augustin-féle gyutacsok a solferinói csatáról*

Forrás: a szerző felvétele

két nagyobb csomagot ismét összecsomagoltak, hogy egy pakett 1000 db gyutacsot tartalmazzon. 100 ilyen csomagot helyeztek gyalogsági lőszeres ládába, vagyis egy láda 100 ezer db gyutacsot tartalmazott.⁸⁰

A gyutacsok megbízhatósága azonban még mindig hagyott kívánnivalót. A problémát a kálium-klorát-alapú elegy teljes kivetése oldotta csak meg. Durranóhiganyal 1845-től töltötték a gyutacsokat, ezzel már el lehetett érni az áhított 1% alatti, kapszis fegyvereknek megfelelő elcsettenést.⁸¹

A gyutacselegy elkészítése különösen nagy elővigyázatosságot igényelt, hiszen a por igen könnyen elműködhetett. A higany-fulminát elkészítése a következőképpen történt: 10 rész higanyt oldottak fel 12 rész forró, kétszer tisztított választóvízben (salétromsavban), majd a kihűlt elegyhez 96 rész alkoholt adtak. A keveréket addig melegítették, míg a forrást jelző első buborékok megjelentek. A forrás közben mérgező gázok keletkeztek, miközben az elegyből kivált a fehér vagy sárgás por, amely az edény aljára süllyedt. Ezután leöntötték róla a folyadékot, tiszta vízzel átmosták, majd levegőn szárították. A porállagú anyagot vízzel elkeverve, üvegekben szállították.⁸²

⁸⁰ DUB 1852: 61–63.

⁸¹ DUB 1852: 62.

⁸² DUB 1852: 94.

A gyutacsos rendszer kiválasztása számos kérdést vetett fel. A hagyományos kapszllival szembeni előnyeit 1847-ben az *Österreichische Militärisch Zeitschrift* hasábjain foglalta össze Joseph Puffer, a péterváradi 9. határőr gyalogezred őrnagya.⁸³ Arra a kérdésre, hogy milyen előnyei vannak a gyutacsnak a kapszllival (lőkupakkal) szemben, a következő összefoglalót adta:

A gyutacs a csappantyúnál nagyobb, 8 vonás (17,5 mm) hosszúságú hengeres test, amelyet a katona könnyebben ragad meg. A gyutacson átvezethető egy drótszál, amellyel a töltényhez lehet azt rögzíteni. A gyutacs elkészítése nem feltétlenül igényel gépeket, azt egy katona 4–20 óra beoktatás után el tudja készíteni. A gyutacs alkalmazásának egyetlen problémája az lehet, ha a katona nem illeszti rendesen a magba, és nem működik el lövéskor. Ez a probléma egyszerű igazítás útján orvosolható. A csappantyú adagolásához azonban kis készülék szükséges, amely betöltése fásasztó, „idegesítő” tevékenység. A csappantyú lőkúpra helyezése több gyakorlatot igényel, ha azt nem adagoló segítségével helyezik fel, könnyen leeshet.

A gyutacsot betöltés után a fedél és az abba épített ütőszeg (fog) biztosan tartja. Elműködtetéséhez minimum 3 font (1,68 kg) erejű behatásra van szükség. A csappantyú elműködtetéséhez ugyanakkor 15–25 font (8,4–11,2 kg) erő szükséges, ami nagyobb igénybevételnek teszi ki a lakat alkatrészeit.

A gyutacshenger hermetikusan lezárja a gyúelegyet, így ha a gyutacsot akár hetekre víz alá helyezik, kizárítás után is működik. További előnye, hogy akár a megnedvesedett főtöltet is képes begyűjtani a gyúelegy erejének, valamint a gyúcsatorna kedvező kialakításának köszönhetően. Csappantyús fegyvereken a gyúcsatorna 90 fokban megtörik. Az egyik oldalán nyitott csappantyú jóval érzékenyebb a nedvességre. Míg a töltve hagyott gyutacsos puská hosszú idő után is elsül, a hasonló időre félretett felcsappantyúzott puskán a lőkupakot ki kell cserélni lövés előtt.

A szerző szerint további problémát jelenthetett a lőkúp deformálódása a kakas erős ütései hatására. Kiemelte azt is, hogy a lőkúpról könnyebben le is eshetett a csappantyú, miközben a gyutacsot minden körülmények között biztonságosan tartotta a fedél és az abba épített fog. A szerző azt sugallja, hogy bár a csappantyús lakatok szerkezete jóval egyszerűbbnek tűnik, valójában ez csak látszólagos előny, hiszen a csappantyú felhelyezéséhez a legtöbb esetben igen komplex készülékre van szükség.

A szerző őszinte kincstári hittel fogalmazta meg véleményét, amely szerint: „Nyíltan és szabadon ki merem jelenteni meggyőződésemem, amely szerint egyik fegyverre sem cserélném le az új, kis lakattal szerelt osztrák gyutacsos puskát.”⁸⁴

⁸³ PUFFER 1847: 41–63.

⁸⁴ PUFFER 1847: 51.

Jogos kérdés ugyanakkor, hogy mennyire volt megbízható Augustin gyutacsa. A kovás puskák esetében közismert tény volt, hogy az acél elkoszolódása, a gyúlyuk eltömődése, a felporzólópor megnedvedése és/vagy a kova kicsorbulása, kilazulása miatt minden 4-5. lövés csütörtököt mondott, vagyis az elcsettenések aránya 20–25%-os volt. Közvetlenül az Augustin-féle gyutacsos fegyverek bevezetése után ennek a kérdésnek a vizsgálatára bizottságot hoztak létre, amely szervezésében két 1844 M kamráspuskával 20-20 ezer lövést adtak le 200 nap alatt a bécsi fegyverzeti hadszertár lőterén 1844 májusa és 1845 áprilisa között. A hosszas nyúzópróbáról maga Augustin számolt be az *Allgemeine Militär Zeitung* 1845. december 30-i számában. A kísérletek –12 és +22 fok között zajlottak, a fegyvereket 50 lövésenként tisztították meg. Augustin beszámolója szerint a durranóhiganyal töltött gyutacsok minden esetben elműködtek, de elcsettenés azért adódott, valószínűleg a maggyúfuratának elkoszolódása miatt. Az első fegyver esetében 33 alkalommal, a második fegyver esetében 36 alkalommal kellett második gyutacsot is a magba illeszteni. 40 ezer lövésre vetítve tehát 69 elcsettenés történt, ami 0,17%-os elcsettenési arányt jelent, amely messze jobb, mint a kovás fegyverek esetében, de annál is, mint amit ma egy szolgálati lőszerből elvárunk.⁸⁵

Példaként a német rendőrség szolgálati pisztolyokkal kapcsolatos mai elvárásait hozhatjuk, amelyek alapján egy öntöltő pisztoly 10 ezer lövéses élettartamra kell hogy tervezett legyen. Hivatalos próbákra öt pisztolyt kell biztosítani, amelyekkel 35 ezer lövést adnak le. A fegyver kopó alkatrészeinek 5000 lövést kell bírniuk, a fegyver hibáiból adódó elcsettenési arány nem lehet több, mint 0,2%.⁸⁶ Vagyis a kamráspuskák valóban megállták volna helyüket a mai kritériumok szerint is.

A gyutacsos és kapszlis rendszerek közötti vita az Augustin-féle lakatok rendszerezése után sem csitult, az 1850-es évek elején pedig egyre feszítőbbé vált, köszönhetően annak, hogy Európa országaiból kedvezőbb tapasztalatok érkeztek a kapszlis rendszerekről. A császári-királyi hadseregben is megvolt a hajlandóság a váltásra, ezért döntés született arról, hogy végre a kapszlis és a gyutacsos rendszert egymás ellen is vizsgálni kell. A fegyverpróbákkal 1854-ben megbízott bizottság munkáját Vilmos főherceg altábornagy vezette, de a döntéshozatalban fontos szerepet játszott még gróf Carl von Grünne altábornagy, a császár főhadsegédje, báró Stephan von Wernhardt altábornagy, a hadsereg fegyverzeti felügyelője, valamint báró Vincenz Augustin tábornag, a tüzérség főigazgatója, a bécsi Császári-Királyi Tüzér Arzenál parancsnoka.

⁸⁵ AUGUSTIN 1845: 1245.

⁸⁶ *Technische Richtlinie (TR). Pistolen im Kaliber 9 mm x 19. Des Unterausschusses. Führungs- und Einsatzmittel* 2003.

A rendszeresítést megelőző párbeszéd Őfelsége Katonai Irodája,⁸⁷ a Fegyverkísérleti Bizottság⁸⁸ és a Hadsereg-főparancsnokság Elnöksége⁸⁹ között zajlott.

A lőtéri és laboratóriumi vizsgálatok 1854 májusában kezdődtek. A bizottság tagjai a kapszlis lakatokat az Augustin-féle gyutacsos lakattal hasonlították össze, és megállapították, hogy az előbbi kétségtelenül jobban megfelel a hadsereg igényeinek. A kapszlis lakat előnyei között kiemelték, hogy bár mindkét lakat belső alkatrészei hasonlatosak, a gyutacsos lakat több külső alkatrésszel rendelkezik. További előnyként értékelték, hogy mikor a kapszlis lakat kakasa rácsap a lőkúpra helyezett csappantyúra, a csappantyúláng csak egy irányban terjedhet: a gyúlyukon keresztül a csőfar felé. A gyutacsos lakat esetében a gyutacs robbanása a fedél alatti zárt térben történik, és értelemszerűen az itt keletkező gázok a lakatszerkezet belső oldala felé képesek csak törekedni. A szúróláng által hagyott korom folyamatosan koszolja a gyutacs elsütéséért felelős fogat, valamint a fedél belsejét, növelve a fegyver karbantartási igényét. A bizottság rávilágított, hogy a kapszlis lakat szúrólángja nehezebben férkőzik a lakatlemez mögé, így kevesebb alkalommal kell azt leszerelni a fegyverről tisztításhoz. A kapszlis lakat előnyösebb gyártástechnológiai szempontból is. A gyutacsos lakat alkatrészeinek pontosabban kell illeszkednie, hogy a gyújtás biztos legyen, de a gyutacs magba helyezése is több figyelmet igényel, hogy az esetleges elcsettenés elkerülhető legyen. A kapszli további előnyeként értékelték, hogy a lőkúpra felhelyezett pontosan illeszkedő rézkupak nagyszerűen szigeteli nedvesség ellen a csőfart, így a fegyver időjárás-állósága is javulhat.

A csappantyúk nedvességtűrő képességét további kísérletekkel vizsgálták. 50 db gyutacsot és csappantyút helyeztek vízbe 24 órára. Bár mindkét iniciáló szerkezet gyúelegyét lakkréteg védte, a csappantyúk közül 5 db, a gyutacsok közül azonban csak 3 db csettent el. Ezt a minimális hátrányt azonban a bizottság elfogadhatónak tartotta, összevetve a számos egyéb előnnyel, amelyet az új rendszer ígért. A csappantyúk üzembiztosságát további kísérletekkel igazolták: 3000 db hadi használatra készített példányt sütöttek el, amelyek közül egyetlen sem mondott csütörtököt. Ugyanekkora mintavétel esetében a gyutacsok 3%-a nem sült el.⁹⁰

A vizsgálatok lezárulása után Augustin táborszernagy memorandumban igyekezett védeni a gyutacsos rendszert, s bár szava kétségtelenül sokat nyomott a latban, a császári-királyi hadsereg mégis a kapszli mellett tette le a voksát alig egy évtizeddel az Augustin-féle gyutacsos rendszer hadrendbe állítása után:

⁸⁷ *Militär-Kanzlei Seiner Majestät.*

⁸⁸ *Gewehr-Versuch-Kommission.*

⁸⁹ *Armee Ober Commando Präsidium.*

⁹⁰ KA, MKSM 1854 Nr. 535.

„A kapszlis lakat egyszerűbb, mint a mi gyutacsos lakatunk. Ettől függetlenül az előző nem előnyösebb, mint a másik. Ez nem nyújt nagyobb biztonságot a lövéskor; ellenkező esetben nem kéne hogy a lövész »csütörtök« esetére 20 százalék tartalék kapszlit vigyen magával. A kapszlinak pontosan és feszesen kell a pisztonon⁹¹ ülnie, de nem szabad hogy megrepedjen, különben eső esetén nedvesség hatolna bele, ami biztosan »csütörtökhöz« vezetne.»⁹²

Zárszó

Joggal tehetjük fel a kérdést, hogy a gyutacsos rendszer valóban zsákutca volt-e a fegyverfejlesztés tekintetében. Való igaz, hogy kiválasztásakor, az 1830-as években még számos egymással versenyző koncepció adhatott okot érvekre és ellenérvekre, de az 1830-as évek végére világszerte egyértelművé vált, hogy a lőkupak előnyösebb megoldást biztosíthat. Az Osztrák Birodalom nem önfejűségből tette le ugyanakkor a voksát a gyutacsos rendszer mellett, és annak ellenére, hogy a választást nem igazolta a fegyverek fejlődésének organikus történelme, a maga idejében racionális tervnek látszott. A kérdés ugyanis nem egyszerűsíthető le mindössze arra a tényezőre, hogy melyik iniciáló rendszer gyűjtja be biztosabban a feketelőport. A döntés során nagy súlyt képezett a gazdaságosság (Át lehet-e alakítani a kovás fegyvert, vagy újat kell gyártani? Mennyibe kerül a gyutacs vagy a lőkupak?), a logisztika (Mennyire könnyen gyártható? Milyen gépparkot igényel az új gyűjtési mechanizmus? Mennyire könnyen szállítható, raktározható? Mennyire rongálja a fegyvereket?), a kiképzés rendszere (Kell-e új oktatási szabályzat? Mennyire egyszerű az új rendszert kezelni? Mennyi idő a katonák átképzése az új fegyverre?). A császári-királyi hadsereg legjobb tudása szerint hozta meg a döntést 1835-ben, s a gyutacs rendszeresítése determinálta, hogy ahhoz kellett a későbbi fegyvereket is tervezni. A koncepció elengedésére 1838-ban volt ugyan lehetőség, de ezzel Augustin nem élhetett, hiszen az állam már jelentős gyártókapacitást állított a gyutacsgyártás mögé.

Az 1840-es évek fegyverfejlesztéseinek célja ugyanakkor már nem a gyűjtési rendszer korszerűsítése volt. A katonai főhatalmak mindegyike a kapszli mellett döntött már ekkorra, ennél sokkal fontosabb kérdéssé vált a huzagolt puskák általános rendszeresítése, valamint a kúpos lövedékek bevezetése. Ez az utóbbi két tényező kényszerítette a császári-királyi hadsereget, hogy az 1850-es évek elején ismét koncepciót váltson. A huzagolt puskák és a kompressziós kúpos lövedék általános rendszeresítése

⁹¹ Lőkúpon.

⁹² KA. KM 1854 Präs. Nr. 485. AUGUSTIN 1854. Az eredeti kéziratot átírta és fordította: Eötvös Péter, amiért ezúttal is köszönettel tartozom.



teljesen új fegyverkonstrukció kidolgozását igényelte, amely teret engedett végre a kapszlis rendszer bevezetésének is.

A sors fintora, hogy ez időben már egész más paradigma bontogatta szárnyait a polgári és hadi fegyverek között. A hátultöltő rendszerek és a fémhüvelyes, egybe-szerelt lőszerke alig néhány év múlva már kiszorítottak minden előltöltő rendszert.

És hogy kinek volt igaza a viták során? Nos, erről csak egy Calvados mellett vagyok hajlandó vitatkozni tábornok urammal.

Régi osztrák mértékegységek

- 1 bécsi Klaster = 1,89 m
- 1 bécsi lépés = 0,7463 m
- 1 bécsi láb = 31,6081 cm
- 1 bécsi hüvelyk = 12 vonás = 26,34050 mm
- 1 bécsi vonás = 12 pont = 2,19505 mm
- 1 bécsi pont = 0,18292 mm
- 1 bécsi szemer/gran = 0,0700 g
- 1 bécsi Quintel/nehezék = 4,3755 g
- 1 bécsi Lat = 4 nehezék = 17,5019 g
- 1 bécsi font = 0,56 kg
- 1 bécsi Zentner = 56 kg

Felhasznált irodalom

- Abrihtungs reglement für die Jäger der k.k. Armee* (1841). Wien: Gedruckt bey A. Strauss's Witwe.
- AUGUSTIN, Vincenz (1845): Versuch über die Ausdauer der k. k. österreichischen Kammerbüchsen. *Allgemeine Militär-Zeitung*, 156, 1845. december 30. 1245. Online: <https://download.digitale-sammlungen.de/pdf/16259193007285bsb10526098.pdf>
- AUGUSTIN, Vinzenz (1854): *Über die Konstruktion an Kriegsgewehren*. Wien: [k. n.].
- ÁCS Tibor (2005): *A reformkor hadikultúrájáról. A magyar hadügy és tudomány kérdéseiről*. Piliscsaba: Magyar Tudománytörténeti Intézet. Online: <https://core.ac.uk/download/pdf/42929451.pdf>
- BRUNO, Barbiroli (2012): *Repertorio storico degli Archibugiari italiani dal XIV al XX secolo*. [H. n.]: CLUEB.
- COTTY, Hermann (1806): *Mémoire sur la fabrication des armes portatives de Guerre*. Paris: Magimel.
- CSIKÁNY Tamás – EÖTVÖS Péter – NÉMETH Balázs (2012): *A szabadságbarc kézi lőfegyverei 1848–1849*. Budapest: Kossuth.
- DOLLECZEK, Anton (1887): *Geschichte der österreichischen Artillerie von den frühesten Zeiten bis zur Gegenwart*. Wien: Kreisel und Gröger.
- DOLLECZEK, Anton (1896): *Monographie der k.u.k. österr.-ung. blanken und Handfeuer-Waffen*. Wien: Kreisel und Gröger.



- DUB, August (1852): *Handbuch über die Kenntniss, Erzeugung, Behandlung und Verrechnung der Gewehre und Munitio n so wie über das Scheibenschessen bei den k.k. öst. Linien-Infanterie-Regimentern*. Wien: Reck und Pierer.
- GABRIEL, Erich (1990): *Die Hand- und Faustfeuerwaffen der habsburgischen Heere*. Wien: Österreichischer Bundesverlag.
- GÁL Sándor (1848): *A császári királyi s orgyalogság oktatási szabályzata*. Pest: [k. n.].
Geschichte der k.u.k. Technischen Militär-Akademie (1904). Wien: K. und K. Hof- und Universitäts-Buchhändler.
- HIRTENFELD, Jaromir – MEYNER T, Hermann (1851): *Oestr. Militär-Konversations-Lexikon I*. Wien: Im Komptoir des Österreichischen Soldatenfreundes.
Journal of the Society for Army Historical Research (1929), 8(33), 179–183.
- LEITNER VON LEITENTREU, Th. Ig. (1852–1853): *Geschichte der Wiener-Neustädter Militärakademie I–II*. Hermannstadt–Kronstadt: T. Steinhausen.
- NAPÓLEON, Bonaparte (1974): Tizenhét megjegyzés a Gondolatok a hadművészetről című könyvhöz. In RÁZSÓ Gyula (szerk.): *A hadművészet középkori és újkori klasszikusai*. Budapest: Zrínyi, 392–462.
- Nekrologie der östr. Armee vom September 1854 bis August 1855 (1856). In *Hirtenfeld's Oestr. Militär-Kalender VII*. Wien: Carl Gerold's Sohn.
- PUFFER, Joseph (1847): *Über das neuartige in der österreichischen Armee eingeführte Percussionsgewehr*. Wien: [k. n.].
- SCHÖNEBECK, Heinrich (1844): *Beschreibung der Waffen in der k.k. österreichischen Armee*. Gratz: [k. n.].
- SCHUY, Stefan (2021): *Österreichische Jägerwaffen 1767 – 1867*. Braunau: Selbstverlag des Verfassers.
- SLOKAR, Johann (1914): *Geschichte der österreichischen Industrie und ihrer Förderung unter Kaiser Franz I. Mit besonderer Berücksichtigung der Großindustrie und unter Benützung archivalischer Quellen verfaßt*. Wien: F. Tempsky.
- SMITH, Merritt Roe (1977): *Harpers Ferry Armoury and the New Technology*. Ithaca, NY: Cornell University Press.
- SÜLI Attila (2010): Lókupakos fegyverek az 1848–1849 forradalom és szabadságharc hadseregében. *Hadtörténelmi Közlemények*, 123(4), 967–984. Online: <http://real.mtak.hu/35685/7/lokupakos.pdf>
- SZATHMÁRY László (1932): *Salétromtermelés Magyarországon*. Online: https://mek.oszk.hu/05400/05440/pdf/kron_szathmary_saletromtermeles.pdf
- Technische Richtlinie (TR). Pistolen im Kaliber 9 mm x 19. Des Unterausschusses. Führungs- und Einsatzmittel* (2003). Münster: Polizeitechnisches Institut der Polizei-Führungsakademie. Online: <https://www.dhpol.de/microsite/pti/medien/downloads/richtlinien/technische-richtlinien/pistole/archiv/TR-Pistole-230903.pdf>
- VON BEROALDO-BIANCHINI, Natalis Félix (1829): *Abhandlung über die Feuer- und Seitengewehre, worin die Erzeugung, der Zweck und der Gebrauch aller einzelnen Bestandtheile, dann aller Gattungen kleiner und Jagdgewehre, mit der Angabe und...* Wien: Kaiserl. Königl. Hof- und Staats-Aerial-Druckerey.
- VON BEROALDO-BIANCHINI, Natalis Félix (1837): *Auflösung des wichtigen Problems, die Percussions-Schlösser auch in der Armee einzuführen*. Wien: Gerold.
- WISNIAK, Jaime (2012): Edward Charles Howard, Explosives, Meteorites, and Sugar. *Educación Química*, 23(2), 230–239. Online: [https://doi.org/10.1016/S0187-893X\(17\)30114-3](https://doi.org/10.1016/S0187-893X(17)30114-3)
- WREDE, Alfons (1905): *Geschichte der k. und k. Wehrmacht die Regimenter, Corps, Branchen und Anstalten von 1618 bis Ende des XIX. Jahrhunderts IV*. Wien: L. W. Seidel.



Pásztai László

Adalékok a hatfontos gyalogüteg működtetéséhez

A honvédütegek szervezete

A 19. század közepén a lövegeket két csoportra osztották: sík (vagy tábori) és telepövegekre, ez utóbbiak közé tartoztak a vár- és ostromlövegek. A tábori löveg része a cső, a lövegtalp (más néven lafetta vagy agy), amely a csövet tartó kétkerekes állvány, valamint a szintén kétkerekes mozdony, amelyre szállításkor a lövegtalpat akasztották. A mozdonyt a löveg ürméretétől függően 2, 4 vagy 6 ló vontatta. A lövegeket nem ürméretük, hanem az ágyúk esetében az általuk kilőhető tömör vas-, vetágyúk (tarackok) esetében pedig kőgolyó súlya alapján jelölték.

Az Osztrák Császárság haderejében hegyvidéken vagy szükségből használtak még egy- és háromfontos tábori ágyúkat, de a leggyakoribb a hatfontos volt; a tizenkét és tizennyolc fontos pedig már nehézlövegnek számított. Vetágyúk hét- és tízfontos kaliberrel készültek, előbbi általában rövid, ritkábban hosszú csövű változatban is. A hatfontos (gyalog- és lovas-) üteget hatfontos ágyúk és hétfontos rövid vetágyúk, a tizenkét fontos üteget pedig tizenkét fontos ágyúk és hétfontos hosszú vetágyúk alkották. A tízfontos vetágyúk a tizennyolc fontos ütegekhez tartoztak, de ilyeneket a magyar seregben nem állítottak össze.¹

Kezdetben a magyar Hadügyminisztérium – a császári-királyi hadsereg mintájára – 4 ágyúból és 2 vetágyúból álló ütegeket állított fel a Pesten állomásozó cs. kir. 5. (Bervaldo) tüzérezred állományából,² de az Országos Nemzetőrségi Haditanács 1848 nyarán már a 6+2 löveges összetételben gondolkodott.³

¹ A tüzérség szervezeti felépítéséről és más fegyvernemekkel való együttműködéséről bővebben lásd CSIKÁNY 2000; PÁSZTI 2013. A tanulmányban előforduló bécsi mértékegységek átváltása: lépés = 75,9 cm; láb = 31,61 cm; hüvelyk = 2,63 cm; vonás 2,19 mm; font = 0,56 kg; 1 lat = 17,5 g.

² A magyar hadvezetés elsőként az országban felállított cs. kir. szertárakban lévő löveganyagot használta fel, majd az ugyanitt található fűrt és fűratlan lövegcsöveket szerelték fel, nyilván a cs. kir. lövegek mintájára, akárcsak a szükséges fogatokat is minden bizonnyal – legalábbis az Országos Fegyvergyár esetében ez joggal feltételezhető – ezek alapján készítették el.

³ A témát részletesen bemutatja URBÁN 2004.

Az ütegek pontos, előírás szerinti létszáma függött a lövegek űrméretétől, a hatfontosokra vonatkozóan azonban ránk maradt egy költségvetési tervezet, amelyet Erdős Ferenc százados állított össze, és Baldacci Manó, a Haditanács elnöke 1848. június 18-án látott el kézjegyével. A tervezet az újonnan felállítandó 10 honvédzászlóalj mellett egy üteg („nemzeti tüzér telep”) előírányzott létszámát és költségeit is tartalmazza, amelyben 1 százados, 2-2 fő- és (al)hadnagy, 6 tűzmester (azaz tüzér őrmester, a tervezetben főtüzér), 16 tizedes, 40 fő- és 32 alágýús, 32 fogathajtó („fuvarozó ágyús”) a lövegekhez, 1 szekeresztizedes, 22 szekeresz és 1 lovasszolga, 2 trombitás, 2 kovács, 2 nyerges-szíjgyártó és 1 baromorvos (állatorvos) szerepel, vagyis összesen 162 fő.⁴

A százados az üteget vezette, az öregebb főhadnagy volt a helyettese, míg az ifjabb az ütegekocsik (lőszerkocsik) irányítását végezte, a hadnagyok pedig a félütegek élén működtek. Négy őrmester 2-2 löveget felügyelt, a másik kettő az ütegekocsik egy-egy felére felügyelt. Minden löveg mellett 2-2 tizedes volt, a főágýúsok közvetlenül az ágyú körül és a lőszerosztásnál, az alágýúsok pedig a lőszerhordásnál tevékenykedtek,⁵ illetve a tartalékokat adták. A fogathajtók a mozdonyok és az ütegekocsik lovainak ülve a fogatokat hajtották, a szekereszek az egyéb kocsikat.

Egy hatfontos ágyú működtetéséhez 11 főre volt szükség. Az ágyú közvetlen kezelését 5 fő végezte: 1 tizedes (irányzó) és 4 ágyús, őket 1., 2., 3., 4. és 5. számmal jelölték, amelyből a 3. szám volt a tizedes. Az ütegekocsinál szolgált egy további tizedes (6. szám) és egy ágyús (9. szám) a lőszer kiszolgálására, és másik 2 ágyús (7. és 8. szám) a lőszerhordásra; továbbá 2 „kisegítő ágyús”, azaz tartalék. A hétfontos vetágýú kezeléséhez szintén 11 emberre volt szükség: a löveg mellett 1 tizedes és 4 bombász (így nevezték a vetágýú kezelőszemélyzetét), az ütegekocsinál 1 tizedes és 1 bombász mint lőszerkezelők, de 3 lőszervivő és csak 1 tartalék.⁶

Az ütegekben a nyolc löveg vontatásához nyolc mozdony, valamint minden löveghez egy ütegekocsi tartozott, ezeket 4-4 ló húzta, fogatonként 2-2 hajtóval, akik a bal oldali lovakon ültek. Ezekon kívül bizonytalan számú egyéb kocsira is szükség volt: tábori kovácsműhely, poggyász-, takarmány- és fedeles szekerek. A lóállomány kb. 100 db volt: a tiszteknek, a tűzmestereknek és a trombitásoknak háttas, a fogatokba hámos és a tartalék.⁷

⁴ PÁSZTI 2023. Itt is fontos kihangsúlyozni, hogy a fenti létszámadatok elméletiek, a gyakorlatban ritkán volt – vagy tán sosem – ténylegesen ennyi tiszt és altiszt egy ütegekben.

⁵ Ezt megerősíti Hetvényi István tüzér visszaemlékezésében: „Mi honvédek, mint újoncok, a 7-ik és 8-ik számot foglaltuk el. [...] a 7-ik és 8-ik szám bőr tarisznyában a töltényeket hordta a munitiókocsitól az ágyúhoz.” VARSÁNYI 1983: 477.

⁶ Szükség esetén a lövegek működtetéséhez 4, sőt 3 fő is elegendő volt. *Kézikönyv a honvéd tüzéségek számára* 1848: 96–97, 103, 108–109.

⁷ PÁSZTI 2023.

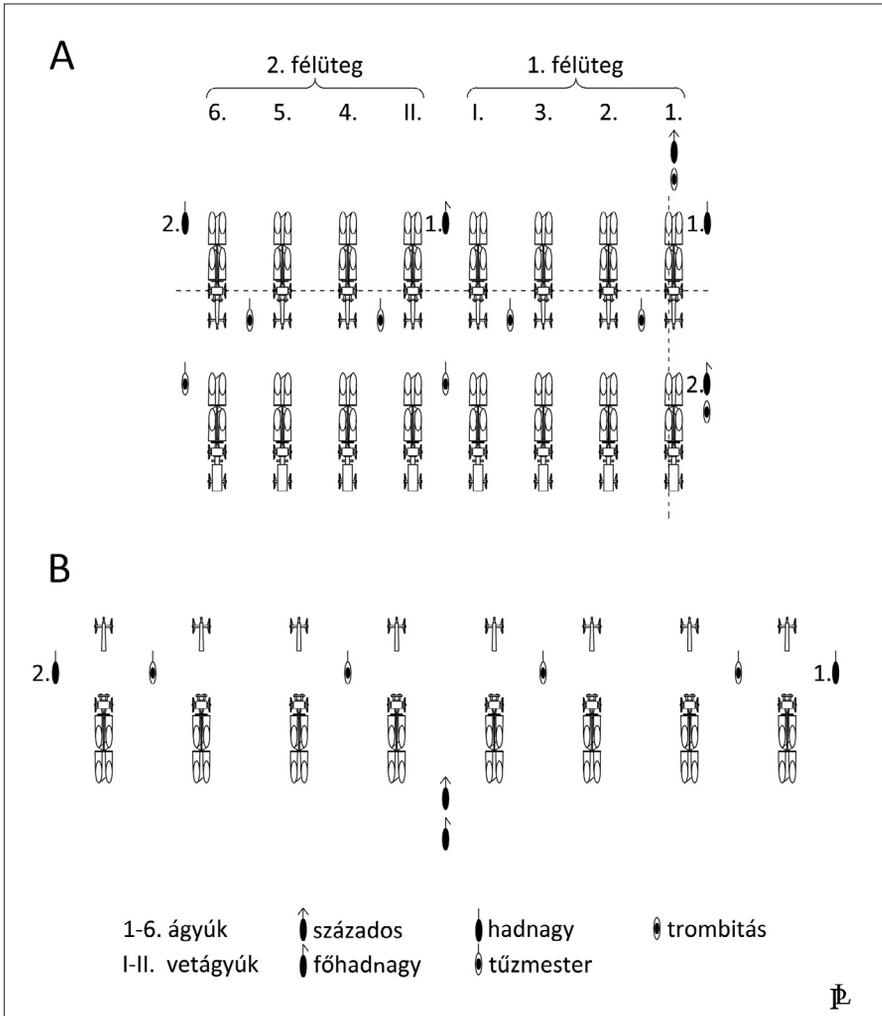

1. kép. A tisztek és altisztek állása az ütegben felmozdonyozott lövegekkel és csatarendben

Forrás: Pászti László és Pászti-Pál Zsuzsanna szerkesztése

A legénységet igyekeztek minél szélesebb körben kiképezni, a tűzereket betanítani a lovakkal bánni, a szekereseket pedig a lövegek körüli tevékenységre, hogy veszteség esetén egymást pótolni tudják. Különösen utóbbiakat fogták be gyakran lőszerhordásra, de erre akár az ütegfedezet legénységét is utasíthatták. A kiképzés része volt a lövegmozdonyokkal végrehajtott gyakorlat is.⁸

⁸ Kézikönyv a honvéd tüzérség számára 1848: 46, 48.

Az ütegnél a tűzmester volt felelős a legénység arányos beosztásáért, szükség esetén helyettesítette a tiszteket és üteget vezényelt, harc közben ellenőrizte a tizedeseket. A harctéren felügyelte a lövegeket, azok felállítását, ha kellett, lóról szállva beállt a kezelők közé. A szekerekhez beosztott tűzmester felelőssége volt az ütegekocsik és lehetőleg a mozdonyok védett helyen való felállítása.⁹

A tizedes felügyelte a személyzetet és a löveg tartozékait. A tűzmestert távollétben helyettesítette. Átvételkor a löveget alaposan szemügyre vette: ellenőrizte a cső és a gyúlyuk tisztaságát; vajon az ágyú stabilan fekszik-e a csapokon az ágyútalpban; az ágyútalp fa részei nem rohadtak, hasadtak-e; a kerék jó állapotban van-e; a rögzítő szegek a helyükön vannak-e; továbbá a törlő-, a töltő- és a mozdonyfa hosszát, állapotát. Az irányításával végezték a löveg előkészítését az ütközethez, leemelését a mozdonyról és a löveg működtetését. A tizedes kapta meg a parancsot, hogy mire és mivel kell tüzelni, de a távolság és a lövésmód meghatározása már az ő feladata volt.¹⁰

A hatfontos ágyú, a hétfontos vetágyú és a fogat főbb részei, a lövegellékek

Valamenyi táborig löveg csőből, lövegtalpból és mozdonyból állt.

A lövegcső bronzból készült és három fő részből állt: fenék-, közép- és előrés. Az ágyú furata végig egyforma volt, a vetágyúé a fenékrészen szűkebb, ezt kamrának nevezték, a kettő közötti átmenetet pedig boltozatnak. A furat eleje volt a torkolat, a legvége a fenékszöm. A cső végén a gomb, a tetején pedig a két fül a könnyebb emelésre szolgált. Kétoldalt a két csőtartó csapon feküdt a cső a lövegtalpban erre a célra kialakított mélyedésben, a nagyobb átmérőjű mellékkarikák pedig a lövegtalptól való megfelelő távolság megtartására készültek. A csövön elől és hátul lévő nagyobb „gyűrűk” voltak a célkörök, amelyek a cső irányzására szolgáltak. A gyúlyukcsavar középen átfúrt menetes részcsavar volt, amelyet a csőbe szereltek be, és a lövedék meggyújtására szolgált.¹¹

A lövegtalp főbb részei: két lövegtalppoldal; a homlok-, közép- és hátsó kötfa; a tengely; a két kerék és az iránygép. A lövegtalp-oldalak támasztották alá a csövet (csőtartó agy, csőtartó fedél, zárkapocs kapcsokkal), az oldalak megfelelő távolságát

⁹ A szövegben „altiszt” kifejezés szerepel, de a feladatok alapján a tűzmesterről van szó. *Kézikönyv a honvéd tüzérség számára* 1848: 47–48, 54, 56, továbbá a menet és a táborozás közbeni feladatai: 48–53.

¹⁰ A irányzó, azaz a löveg mellett szolgáló tizedes a szövegben „a szolgálati legénység” közé számít. *Kézikönyv a honvéd tüzérség számára* 1848: 16, 32–38, továbbá a menet közbeni feladatai: 38–41.

¹¹ *Kézikönyv a honvéd tüzérség számára* 1848: 2.

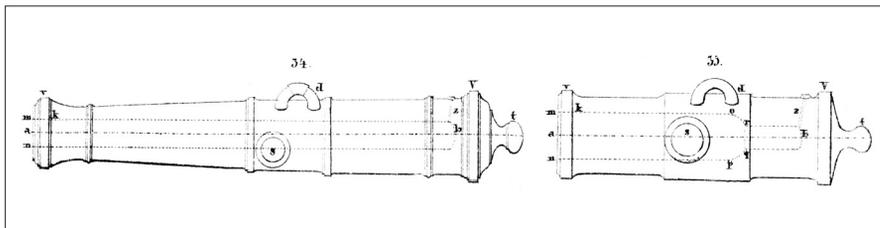

2. kép. *A hatfontos ágyú és a hétfontos vetágyú csöve*

Magyarázat: a–b) középvonal; d) fül (delfin); k) fej; m–n) torkolat;

mo–pn) vettyű; or–qp) boltozat; rbq) kamra; s) csapok; t) gomb

(szőlő); v–V) első és hátsó célkör; z) gyűlyuk

Forrás: STREFFLEUR 1846: II. tábla

a kötfák (homlok-, közép- és hátsó kötfá, tulajdonképpen távtartók) és a vasalatok biztosították. A lövegtalpoldalához erősítették a lövegkellékek egy részét: a töltőszert, valamint a mozdonyfát. Az úgynevezett iránygép a csófar emelésével vagy süllyesztésével a lőtávolság beállítására szolgált, tulajdonképpen egy faékk volt, amelyet csavarral lehetett előre-hátra mozgatni. A kötláncot menet közben az erősen lejtő terepen a löveg kerekeinek fékezésére használták. A vontatófülke (lövegtalplyuk) a lövegtalpfenéken arra szolgált, hogy felmozdonyozott állapotban a mozdony-szegre a lövegtalpat rá lehessen ültetni, ezáltal a mozdonnyal egybekapcsolni. A lövegtalpbáb két darab gyűrű volt a lövegtalpfenéken, amelybe a mozdonyfát dugták a löveg vízszintes irányzásához. A vetágyúknak ezenfelül volt még egy támaszos lövegládája a lövegtalpoldalak között, egy kezelő számára ülésnek kialakítva.

A mozdony egy kétkerekű kocsi volt, amely a löveg vontatására szolgált; főbb részei: a kocsirúd a rúdszárnyakkal, a dörzsönyfa vagy juha (erre ült rá a lövegtalp), a tengely, a kerekek, a mozdonyseg és a mozdonylánc, a mozdonyláda (lőszerláda) és a vontatógyűrű. A kocsirúd mellé a lovakat fogták, a rúdszárnyak pedig nemcsak a vontásban játszottak szerepet, hanem a terep kisebb egyenetlenségeinek kiküszöbölésére szolgáló csákányt és ásót is ezekre csatolták. A mozdonyszeggel kapcsolódott egymáshoz a mozdony és a lövegtalp, a mozdonyláncra pedig azért volt szükség, nehogy a terepen a lövegtalp leugorjon a szegről, ezért azt átfűzték a lövegtalp alsó végén lévő vaskarikán. A mozdonyt és a löveget összekötő vontatókötelet átfűzték a dörzsönyfán lévő karikán, és becsatolták a tengelynél lévő vontatógyűrűbe. A mozdonyládában különféle eszközöket és lövedékeket tároltak, sőt esetenként a kezelők számára ülésül is szolgált.¹²

¹² *Kézikönyv a honvéd tüzérség számára* 1848: 3, 42.

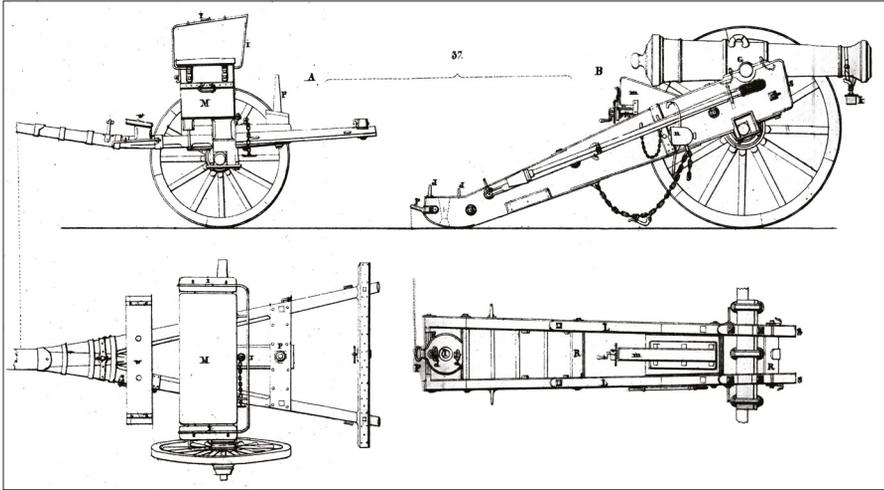

3. kép. A hatfontos ágyú és részei

Magyarázat: A – mozdony: i) háttámasz; M) mozdonyláda; P) mozdonyszeg; w) lábtartó. B – lövegtalp (agy): d–d) lövegtalpbáb; G) csőtartó agy (a csőcsap helyének mélyedése); k) torokdugasz; L) lövegtalpoldal; l) vontatófülke; m) iránygép; n) gyúlyukfedél; P) lövegtalpfenék; R) kötfák; S) lövegtalpmok

Forrás: STREFFLEUR 1846: II. tábla

A hatfontos gyalogüteg valamennyi lövegébe 4 lovat fogtak be, a hátsó párt rudas lovaknak, az első előlovaknak nevezték. A bal oldaliak voltak a nyerges lovak, ezeken ültek fogathajtók, a jobb oldaliak pedig a gyeplősök. A hátsó bal oldali nyerges lovat rudas nyergesnek is nevezték.¹³

A lőszer szállítására szolgáló „üteglőszer szekér”, legalábbis az újabb típusú, a lövegekéhez hasonló szerkezetű volt, kétkerekű mozdonyból és szintén kétkerekes hátsó részből állt. Mozdonyán a lövegmozdonyokénál valamivel nagyobb lőszerládát rendszeresítettek. Minden löveghez tartozott egy üteggocsi, amelyet szintén 4 ló húzott, továbbá az ütegekhez további kisegítő lőszeres szekerek tartoztak, az egység kisebb fegyvereinek és pótlőszerleinekállításához.¹⁴

A lövegek kezeléséhez szükséges egyéb, kisebb tárgyakat összefoglalóan lövegekellékeknek nevezték. A cső elejének lezárására szolgált a torokdugasz, amely a csőfej mögé volt felszijazva, használat közben a felső részét leoldották, és a cső alatt függött, ezzel szemben a fémlemezről gyártott gyúlyukfedél a gyúlyukat védte, ezt a lövegtaloldalhoz erősítették, tüzelés közben pedig jobb oldalt lógott le.

¹³ *Kézikönyv a honvéd tüzérség számára* 1848: 74–75.

¹⁴ *Kézikönyv a honvéd tüzérség számára* 1848: 3–4.

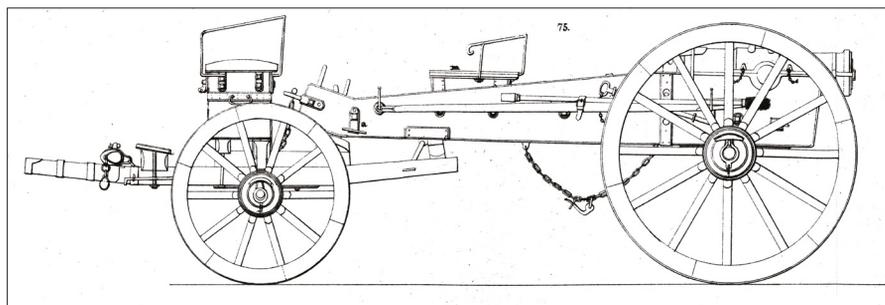

4. kép. *A hétfontos vetágyú*

Magyarázat: a) lábtartó; m) támaszos lövegláda

Forrás: STREFFLEUR 1846: IV. tábla

Az úgynevezett töltőszer olyan hosszú farúd volt, hogy a csőbe betolva a kiálló fejen kívül még legalább kéttényérnyi rész kilógjon; egyik végén a törlő, másik végén a tömő volt. Az előbbi a cső kitörlésére használt kefe, amely kissé nehezen mozgott a csőben, hogy alaposan tudjon törölni, míg a másik végén a lövedék betolására használt vastagabb henger volt, vagyis a tömő. Ennek a végén még csavarmenet is volt, amelybe segédcsavart lehetett rögzíteni, amelyre a körömvasat vagy a vasnyelvet erősítették.¹⁵

A töltőszer mellé szíjazták a mozdonyfát, amely mellmagasságig érő, vasalt, egyenes farúd volt, a lövegnek a mozdonyról le- és felemelésére és irányzására használták.¹⁶

A mozdonyládában tárolták a szedő eszközökön kívül a gyúlyuktűt és a kalapácsot, amelyek a gyúlyukba beszorult tárgyak átnyomására szolgáltak. Az ütegcocsi ládájában a gyúcsatárca¹⁷ és a töltet átszúrására szolgáló gyútű, a vetágyú töltéséhez

¹⁵ A körömvas („malacfarok”) a csőben maradt szennyeződés kiszedésére szolgáló kettős S kampó volt, a vasnyelv („madárnyelv”) a beragadt vagy berozsdásodott lövedékek stb. eltávolítására szolgált. Ezt a két tárgyat és a segédcsavart összefoglalóan szedő eszközöknek hívták. STREFFLEUR 1846: 92.

¹⁶ A töltőszert és a mozdonyfát a jobb oldali lövegtalpoldalra csatolták, a bal oldalin volt egy tartalék mozdonyfa, egy tartalék töltőszert pedig az ütegcocsira szíjazták. *Kézikönyv a honvéd tüzérség számára* 1848: 4, 9.

¹⁷ A gyúcsatárca vállon átvethető szíjjal rendelkező tok volt, amelyben a gyútűt és a gyúcsaszálakat tartották. Utóbbiak nádból készült és lőporral töltött csövecskék voltak, tetejükön kis, lisztfinom-ságú lőporral töltött papírcsészével a könnyebb meggyújtás érdekében. A gyúcsát a gyúlyukba dugták, feladata a láng bevezetése volt a töltetbe. A gyúcsál (fáklya) 15 hüvelyk hosszú, 5 bécsi vonás átmérőjű, éghető anyaggal töltött papírhüvely volt, amelyet nagy esőben használtak. Mindkettőt az ütegcocsi tartották, ütököt alkalmával előre meghatározott számú darabot vittek át a mozdonyládába, és onnan fogyasztották. *Kézikönyv a honvéd tüzérség számára* 1848: 8, 10; STREFFLEUR 1846: 87.

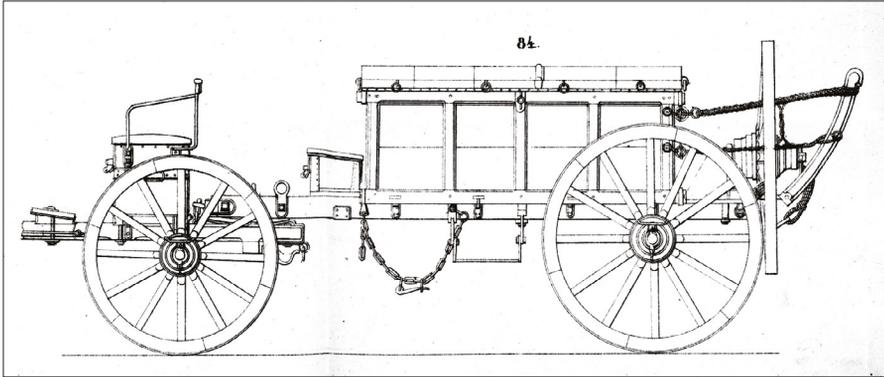

5. kép. *A hatfontos ütegben rendszeresített új típusú ütegekocsi*

Forrás: STREFFLEUR 1846: IV. tábla

használt szennyujj,¹⁸ a vontatókötél, a metsző (vagyis egy kés a gránátok gyűjtőjének felvágásához), 2 db löszervívő tarisznya a lövedékek hordozásához, egy tekercs kanóc és 2 db kanócbot¹⁹ volt, amelyre az elsütéshez szükséges kanócot tekerték.²⁰

Az ütegekocsikban tartottak még patkó- és patkószöggészletet, tartalék löszerszámokat és vontatókötelet, valamint egy pótkereket a saroglyához rögzítettek. Az élelmiszer- és takarmányszállítás céljára ugyan több szekér is rendelkezésre állt, hogy azonban az üteg függetlenebb legyen ezektől, a kocsik egy napra elegendő élelmet vittek magukkal. Erre a célra a szekerek öles saroglyáját használták, a köteget széna egy részét pedig a lovak külső oldalára málházták.²¹

A löszer nagy részét az ütegekocsikon, löszerrakaszokba (ládákba) csomagolva szállították, a kartácsok és a sörétszelencék egy részét azonban a mozdonyládában, hogy sürgős esetben biztosan a közelben legyenek.²²

¹⁸ Zsávolyból készült ruhadarab, amely a ruházat megóvása érdekében a töltetet a rövid vetágyúba helyező bombász jobb karját és mellkasát takarta. STREFFLEUR 1846: 91.

¹⁹ A kanóc (gyűjtőzsinór) kenderkötél volt, amely víz és fehér ólom keverékével olyan tulajdonságot kapott, hogy lassan, de folyamatosan izzott. Használat közben egy körülbelül 3 bécsi láb hosszú botra, a kanócbotra tekerték, és az annak a végén lévő hasítékban rögzítették. STREFFLEUR 1846: 87.

²⁰ *Kézikönyv a honvéd tüzérség számára* 1848: 4–5.

²¹ STREFFLEUR 1846: 120.

²² *Kézikönyv a honvéd tüzérség számára* 1848: 9–12. A lövedékek típusaira, azok használatára és az irányzásra vonatkozóan lásd CSIKÁNY 2000: 15–18; PÁSZTI 2013: 48–51; *Kézikönyv a honvéd tüzérség számára* 1848: 6–8, 15–21, 27–32.

Adalékok a hatfontos gyalogüteg működtetéséhez

51
52
53
54

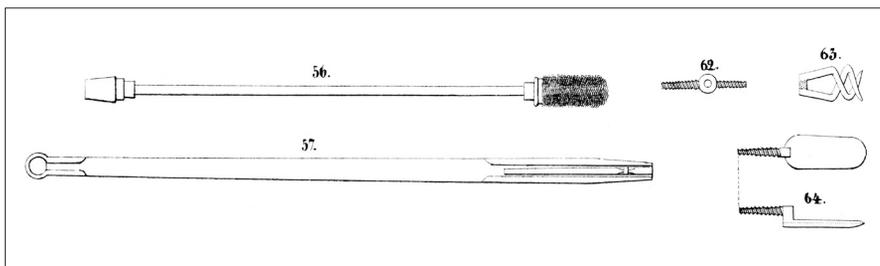

6. kép. Töltőszerek és szedő eszközök

Magyarázat: 56. töltőszere; 57. mozdonyfa; 62. segédcsavar; 63. körömvas; 64. vasnyelv

Forrás: STREFFLEUR 1846: III. tábla

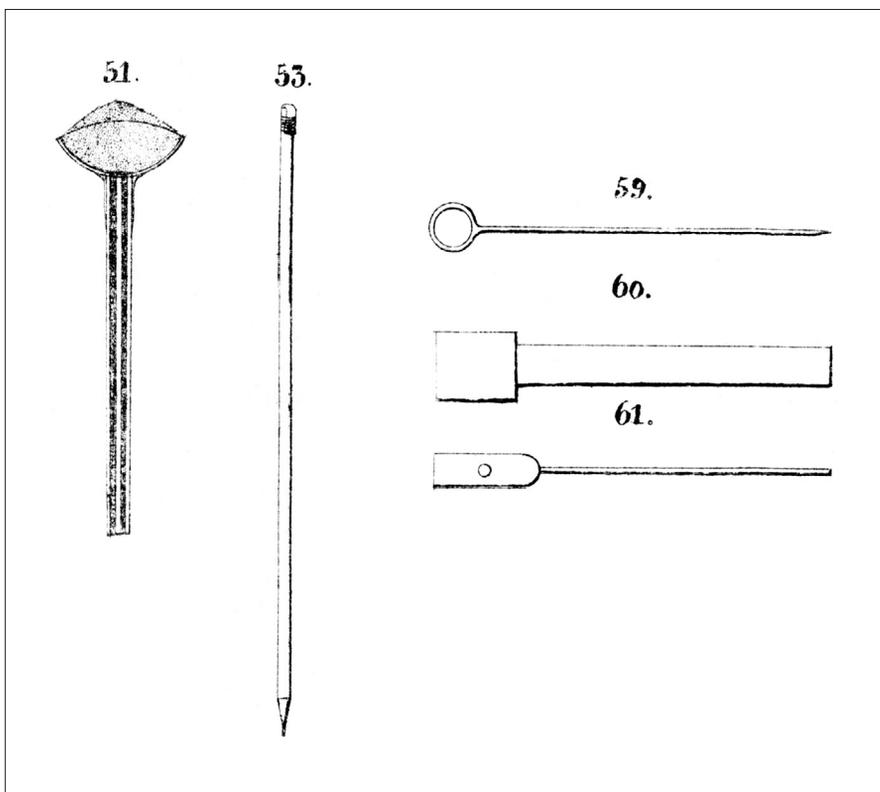

7. kép. Egyéb lövegkellékek

Magyarázat: 51. gyúcsa; 53. gyúszál; 59. gyútű; 60. kalapács; 61. gyúlyuktű

Forrás: STREFFLEUR 1846: II. és III. tábla

A tábori tüzérség harcászatainak legfontosabb elemei²³

Egy hatfontos gyalogüteg 1200 lépésnyi távot lépésben 10–12 perc, ügetésben 5-6 perc alatt tett meg, de utóbbi jármód csak sürgős felvonuláskor vagy kartácstávolságra való előrenyomuláskor volt használható. A kezelő személyzet csak igen ritkán, akkor ültethet fel a fogatokra, ha e gyors mozgása által döntő jelentőségű hatást várhatott. A lemozdonyozás és az első lövés minden ütegnek fél percébe került. A harc során gyakori állásváltásra volt szükség, hogy az ellenséges tüzérségnek rendszeresen újra kelljen irányoznia lövegeit, ekkor az üteg lövegei részenként, többnyire félütegenként mozogtak; több üteg már összedolgozott, míg az egyik mozgott, a másik tüzelt. Ha gyorsan kellett a löveg helyét megváltoztatni, annak érdekében, hogy a fel- és lemozdonyozással ne veszítsenek időt, vontatókötéllel húzták az ellenséghez közelebb, vagy nyomultak utána. Az ütegekocsik mindig a meghatározott távolságban követték a lövegeket.²⁴

Az arcvonalban a lövegek (pontosabban értve maguk a csövek) egymástól szabályszerűen 10 lépésnyire álltak. Ha azonban a körülmények megengedték, a távközt 15-20 lépésre is megnövelték, túlnyomó erejű ellenséges tüzérség elleni harcban még jobban is. Szűkös helyen, rendkívüli okokból előfordult az előírtnál szorosabb felállás, amely legfeljebb egylövegnyi távolságra szűkülhetett.²⁵

Az ütegek szervezetileg félütegekre (3 ágyú és 1 vetágyú) tagolódtak, amelyek úgy álltak fel egymás mellé, hogy a vetágyúk kerültek középre. A lövegeket a gyalogság és a lovasság századaihoz hasonlóan a jobb szárnyról számozták. A tüzelést szabályszerűleg a jobb oldali, azaz az 1. löveg kezdte, majd a páratlan lövegek tüzeltek egymás után, végül a páros számúak következtek.²⁶

A használandó löszert folyamatosan az üteg közelében hagyott – két lövegenként egy – ütegekocsiról pótolták. Ezek az előírások szerint fedezék mögött várakoztak, vagy éppen a tüzelőállásul szolgáló domb tövében, a többi ütegekocsi néhány száz lépéssel még hátrébb állt, hogy az előbbieki kiürülésekor azonnal felválthassa, míg amazok azonnal hátramentek új löszérért. Hosszabb harci tevékenység folyamán a tüzerfőartaléktól

²³ A témáról lásd bővebben CSIKÁNY 2000: 84–126; PÁSZTI 2013: 157–174. A tüzérségnél használatos kürtjeleket pedig lásd *Provisorisches Exercir-Reglement für die kaiserl. königl. Artillerie* 1856: 97–100.

²⁴ PÁSZTI 2013: 161; *Provisorisches Exercir-Reglement für die kaiserl. königl. Artillerie* 1856: 65.

²⁵ PÁSZTI 2013: 157.

²⁶ *Kézikönyv a honvéd tüzérség számára* 1848: 109, 111. Ettől némileg eltért Hetvényi István csataleírása, mintha a félütegek külön-külön egymás után tüzeltek volna: „Mi ágyúinkkal egészen szabályszerűleg löttünk, mintha csak gyakorlaton lettünk volna. Így mentek egymás után a lövések: Első ágyú, 3-ik ágyú, 2-ik ágyú, 1-ső vetágyú, 2-ik vetágyú, 5-ik ágyú, 4-ik ágyú, 6-ik ágyú. Aztán ismét előlről kezdve, 1-ső ágyú, 3-ik ágyú sat. Időnként beszüntetve a tüzelést, felmozdonyoztunk és előbbre nyomultunk. Majd ismét lemozdonyoztunk és újra löttünk.” VARSÁNYI 1983: 209.

folyamatosan szállították az utánpótlást a dandárokhoz vagy a hadosztályokhoz, ahol a tüzértartalék fedezékben várta a megüresedett lőszeres kocsikat.²⁷

A célt és a lőszer fajtáját mindig az ütegarancsnok határozta meg, az irányzás módját viszont az irányzó. A különleges célpontok elleni tüzelés módját külön-külön is meghatározta a szabályzat. A lövések hatását az irányzó a lőporfüst miatt többnyire nem tudta megfigyelni, ezért valamelyik elől álló legény megfigyelésére hagyatkozott, s ez alapján módosította a cső emelkedését. Ha felsőbb utasítás nem érkezett a tüzelés gyakoriságára vonatkozóan, akkor annak meghatározása az irányzóra hárult. Ez az ellenség távolságától és a rendelkezésre álló lőszer mennyiségétől függött. 1400–1600 lépésnél távolabbi célra csak nagyon indokolt esetben tüzeltek, a kevésbé távoli, de 1000 lépésnél messzebb lévő célpontra lassan, spórolva a lőszerrel, és a döntésre tartalékolva; ez az úgynevezett lassú tűz 2 percenként jelentett 1 lövést. 700–1000 lépés távolság esetén mérsékelt gyorsasággal, azaz percenként 1-et, 700–800 lépésnél közelebb gyorsan (percenként 4-et), kartácstávolságnál pedig sebesen lőttek (percenként 6-ot). Utóbbi esetben lövés után azonnal visszatolták a löveget korábbi helyébe, és újból tüzeltek; nem maradt idő megvárni, amíg eloszlik a lőporfüst, és újból lehet célozni. Heves szuronytámadás esetén 100 lépésről még egy kartácsössztüzet adott az üteg, utána azonban félütegenként felmozdonyozott, és visszavonult, hogy távolabbról a tüzelést ismét megnyissa. Ha az üteget mégis az elfoglalás veszélye fenyegette, igyekeztek legalább a sérült löveg legértékesebb részét, a csövet az ágyútalpról leszerelni és/vagy a töltőszerket elvinni. Amennyiben reménytelennek tűnt a lövegek visszaszerzése, szétszórták a lőszerket, és beszegezték a gyűjtőlyukat. Feltéve, hogy a tüzereknek maradt rá ideje! Végszükség esetén a személyzet magát a mozdonyfával, a töltőszerrel és oldalfegyverével védelmezte.²⁸

A hatfontos ágyú működtetése

Az ágyú menetben

A menet során elől ment a mozdonyal vontatott ágyú. A hajtók a bal oldali nyerges lovakon ültek, a tüzerek pedig az ágyú mögött 4 lépésnyire meneteltek, kardhúzás nélkül. Balról jobbra: 4., 2., 1., 5. és 3. szám. Őket követte a löveghez tartozó ütegekocsi

²⁷ *Kézikönyv a honvéd tüzérség számára* 1848: 41–42, 66.

²⁸ PÁSZTI 2013: 162–166.

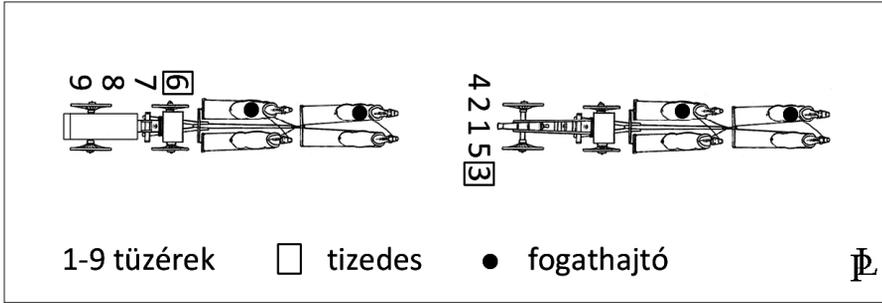

8. kép. Ágyú menetben

Forrás: Pásztai László és Pásztai-Pál Zsuzsanna szerkesztése

(harci helyzetben 40 lépésnyire az ágyútoroktól), amelynek a bal oldalán, ahol a kocsi-fedél felnyitható volt, gyalogolt a többi tüzér: 6., 7., 8. és 9. szám.²⁹

A kezelőszemélyzet helye az ágyú és a kocsik körül

Vigyázz! Ágyúhoz! – a 3. és a 4. szám hátrafordult.

Indulj! – az 1., a 2., és az 5. szám a helyére, az ágyú mellé állt, a 3. és a 4. szám az ütegekocsinál lévő tizedestől a szükséges eszközöket átvette, és a lőszervivőkkel (7. és 8.) együtt visszament az ágyúhoz. A kezelők helye:

1. számú kezelő. Jobbra a torokhoz lépett, a dugaszt kioldotta, és alulról a csőhöz rögzítette.

2. számú kezelő. A lövegtalp bal oldalához lépett, lecsatolta a töltőszert és a mozdonyfát, utóbbit átadta az 5. számnak, a másikat pedig a törölővel felfelé kézbe vette, aztán a helyére állt, a tengelyagytól balra, egy lábnyi távolságra.

5. számú kezelő. Az ágyú jobb oldaláról az iránygépet beigazította, majd átvette a 2. számtól a mozdonyfát a jobb kezébe, és a mozdony tengelyvégétől egy láb távolságra felállt.

3. számú kezelő. Az ütegekocsinál átvette a gyúcsákat és a felszúrót, a gyúcsatárcát magára csatolta, az ágyú jobb oldalához ment, és felcsatolta a vontatókötelet.³⁰

²⁹ *Kézikönyv a honvéd tüzérség számára* 1848: 95–96; STREFFLEUR 1846: 88.

³⁰ A vontatókötél 24 láb (kb. 760 cm) hosszú volt, a végén egy karikával és egy láncsal. A kötelet a mozdony juhafája alján lévő karikán átdugták, és a tengelynél lévő vontatókarikába fűzték. A láncos végét a lövegtalpfenéken lévő karikába akasztották. MELCZER 1857: 69, 237. Az ütközet alatt a vontatókötelek befűzve maradtak. A szakirodalom azon megjegyzése, hogy „csak ha a körülmények olyanok, hogy nem kell támadástól tartani, akkor lehet a mozdonyokat az ágyúk közvetlen közelében fedezék mögé vezetni”, azaz a vontatókötelet kiakasztani, azt a gyanút kelti, hogy a funkciója

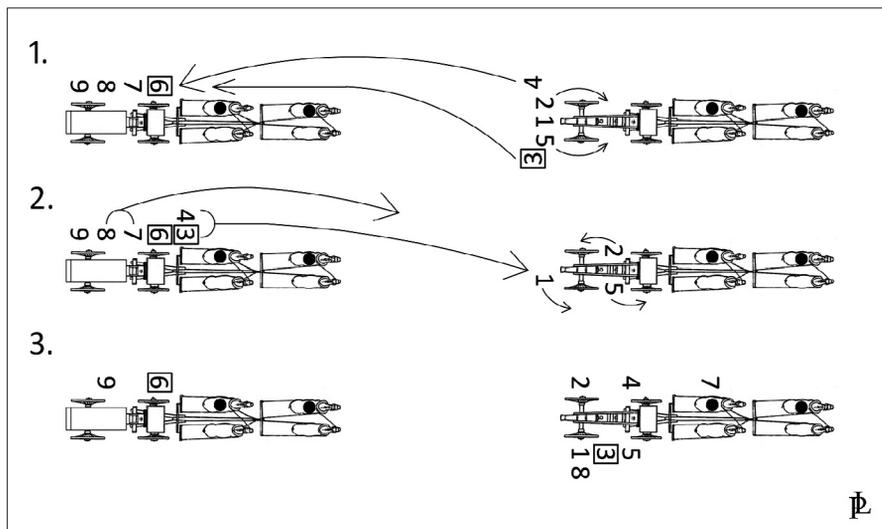

9. kép. A kezelőszemélyzet helye harci helyzetben

Forrás: Pászti László és Pászti-Pál Zsuzsanna szerkesztése

4. számú kezelő. A kocsiból kivette a kanócot és egy vontatókötelet, majd az ágyú bal oldalához sietett, a vontatókötelet átadta a 3. számnak, és segített a felcsatolásban, majd az ágyútól egy lábnyira megállt.

A lőszervivők egy-egy táskát kaptak, fejenként – nyilván előre meghatározott – négy töltéssel. A 8. szám az 1. számtól jobbra, a 7. szám a rudas kocsis mellé állt.

Ha ebben a helyzetben további mozdulatokat kellett tenni, akkor *Indulj!* parancsra minden szám a maga helyén követte az ágyút, az ütegekocsi is a meghatározott távolságban.

Állj! – Mindenki a helyén megállt.³¹

Az ágyú leemelése a mozdonyról: lemozdonyozás

Mozdonyról! Arcra! parancsra minden kezelő az ágyú felé fordult.

A 4. szám kioldotta a mozdonyláncot, a hátsó lövegtalpbábót („fülkét”) úgy fordította, hogy az 5. szám a mozdonyfát keresztüldughassa azon. Az 5. számmal együtt

az lehetett, nehogy vész helyzetben a szekeresek – az ágyút az ellenség kezére hagyva – a mozdonyral elvágtassanak. *Provisorisches Exercir-Reglement für die kaiserl. königl. Artillerie* 1856: 61.

³¹ *Kézikönyv a honvéd tüzérség számára* 1848: 96–97; *Provisorisches Exercir-Reglement für die kaiserl. königl. Artillerie* 1856: Plan II.

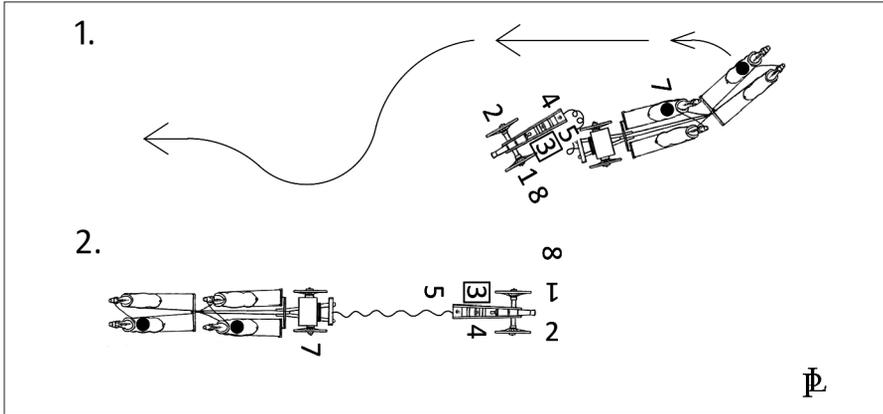

10. kép. A kezelőszemélyzet helye lemozdonyozáskor

Forrás: Pásztai László és Pásztai-Pál Zsuzsanna szerkesztése

a mozdonyfát két karral kiemelték a mozdonyszegről, hátraleptek, az ágyút a 4. szám irányába megfordították, a lövegtalpat finoman a földre eresztették, majd a 4. szám az ágyú hátuljánál a 2. számhoz igazodott. Ezután az 5. szám a mozdonyfát kihúzta addig, amíg a lövegtalpbábót visszafordíthatta, majd a mozdonyrudat a belső bábón is áttolva a rúd megszorult a két bábban, ekkor már két kézzel tudta az ágyútalpat a rúddal irányozni. Az elhelyezés végeztével balra lépett, és a 3. szám mögött igazodott.

A 3. szám – közel a fenékhez – bal kezével megmarkolta az ágyútalpat, segítette azt kiemelni, fordítani, és az ágyút elhelyezni. Az 1. és a 2. szám segítette a megfordításban, majd az ágyútorok előtt egymással szemben felállt.

Miután az ágyú a helyére került, a 3. szám *Állj!*-t parancsolt, és megvizsgálta a gyúlyukat, majd az ágyú mellett az 1. számra igazodott. Eközben a 2. szám megtisztította a csövet.

A 8. szám az 1. szám mellett követte az ágyú fordítását, ha az készen volt, jobb kézzel töltéért nyúlt, míg ballal a táska száját tartotta.

A 7. szám, miután a mozdonyról lekasztották az ágyút, a 3. szám vezényletére: *Indulj!*; a mozdonyt előrehúzta annyira, hogy aztán az balra, amennyire lehet kis ívben megforduljon,³² és a 3. szám mellett 3-4 lépésnyire elhaladva 10 lépésnyire az ágyútól a lovakat megállította. Ő maga a tengely bal oldalához állt, arccal az ágyú felé.

³² Ezért is volt szükség a csövek közötti távköz megtartására, hogy két löveg között a fogat fordulni is tudjon, ugyanis ennek megfordításához adott kanyarodási ívre volt szükség. A 4 fogatú gyalogsági lövegnek 10, a 6 fogatú lovassági lövegnek 15 lépésnyi.

Visszavonuláskor a *Mozdonyról!* parancs után az ágyút nem kellett megfordítani, csak leakasztani, a mozdonyt pedig 10 lépésnyire hátravinni.³³

Töltés és tüzelés

A lemozdonyozásnál láttuk, hogy töltés előtt a 2. szám az ágyúüreget a törlővel alaposan kitisztította, ezenfelül az irányzó a gyútúvel megvizsgálta a gyúlyuk tisztaságát. Ezt követően minden kezelő a mozdonyról leakasztott és helyére állított ágyú felé fordult.

Tölts! – az 1. szám balra fordult, háttal az ágyúnak, és a lőszerivőtől egy löszert³⁴ átvett, előrelépett az ágyútorokhoz, és ezt lőporral a csőfar felé behelyezte a csőbe, utána visszalépett a helyére.

A 2. szám előrelépett, a töltét a tömővel egy határozott mozdulattal a fenékre benyomta.

A 3. szám az ágyúcső hátuljához lépett, a gyútúvel átszúrta a löszert, a 2. szám pedig csak ezután vette ki a csőből a tömőt, és állt vissza a helyére. A 3. szám ezután betette a gyúlyukba a gyúcsát, annak takaróját feltépte, majd a jobb kezével letakarva tartotta.

Az 5. szám a mozdonyrúddal a 3. szám parancsára a löveget jobbra vagy balra mozgatta.

Tűz! – az 1. és a 2. szám a kerékagy felé lépett a füle védelmére. A 3. szám elvette a kezét a gyúcsáról, aztán balra tett egy lépést a keréktől, majd a 4. szám kinyújtott karral a kanóccal tüzet adott. Annak érdekében, hogy a gyúlyukból kicsapó láng el ne oltsa a kanócot, vagy ki ne csavarja azt a tüzér kezéből, felülről érintette a gyúcsához, majd gyulladás után rögtön emelte. Ha a gyúcsa elégett, de nem robbant be a lőpor, akkor kicsit várni kellett, majd újra betolni a töltetet, és új gyúcsával próbálkozni. Ha ekkor sem sikerült tüzelni, akkor a töltetet kivették.

Tüzelés után a kezelők együttesen visszatolták az ágyút korábbi helyére, amiben az 5. szám a mozdonyfával segített. Mindenki visszaállt a helyére, a 2. szám a csövet alaposan kitörölte, de még a törlés előtt a 3. szám a gyútút a gyúlyukba tette addig,

³³ *Kézikönyv a honvéd tüzérség számára* 1848: 97–98; *Provisorisches Exercir-Reglement für die kaiserl. königl. Artillerie* 1856: Plan II.

³⁴ Míg az ágyúk esetében a lőport és a lövedéket (lövet) egy gyapjúsákba egybeszerelték, a vetágyúk számára külön szállították a lövedékeket és a lőporos zsákot (lőportölte), utóbbit többféle, leginkább 12 és 20 latos kiszerelésben. A lőtávolság és a választott lövedék szabta meg, hogy mikor melyiket töltötték a csőbe. *Kézikönyv a honvéd tüzérség számára* 1848: 5–8.

míg a törlő el nem érte, ekkor kihúzta. Ezzel meggyőződtek róla, hogy a csőben nincs eltömődés. A törlés végeztével a gyútúvel ismét ellenőrizte a lyuk átjárhatóságát.

Ezt minden lövés után megcsinálták, kivéve, ha az ellenség lovassága 400 vagy gyakorlósága 300 lépésnyire volt, mert ez volt a legjobb kartácstávolság, és ezért csak minden második lövés után tisztították meg a csövet. Sokáig azonban nem lehetett halasztani, mert a cső és a gyúlyuk eltömődésének megszüntetése nehézkes procedúra volt.

A 8. számú löszervivőt 4 lövés után fel kellett váltani, ekkor a mozdony mellől a 7. szám állt a helyére, ő pedig az ütegekocsiból elhozta a megadott lövedékeket, és a mozdonyhoz állt. Ha az ütegarancsnok vagy az irányzó kartácstot vagy sörétszelencét rendelt, akkor az éppen a mozdonynál álló löszervivő – normál esetben az ütegekocsiból, sürgős esetben a mozdonyládából – azonnal az ágyúhoz vitte.

A tüzelés szüneteltetése *Állj!* parancsra történt. Töltetlen ágyú esetén a löveget visszatolták, és a csövet kitisztították, töltött ágyú esetén a gyúcsát kivették a gyúlyukból, és az átszúrót tették a helyére. Miután az ágyú elfoglalta új helyét, az átszúrót kivették, és a töltét megint lenyomták a csőfenékre.

A tüzelés megszüntetése *Állj meg!* parancsra történt. Töltött cső esetén a töltést kivették úgy, hogy a csövet lehajtották, és ha a lövedék magától nem csúszott ki, akkor a mozdonyfával a cső elejére ütöttek. Ha ez sem volt elég, akkor a lövegtalpat emelték meg, és az előző módon jártak el, de ha még ez sem volt elég, akkor a vasnyelvet használták.

Vége! vezényszóra a tüzelés befejeződött, az 1., a 2. és az 5. számú kezelő mindent a helyére tett, és az ágyútorok elé, a helyére állt. A 3. és a 4. szám, miután a vontatókötelet kihurkolta, a két löszervivővel az ütegekocsihoz ment, és ott a tüzérségi szereket átadta, majd visszatért a löveghez.³⁵

Mozgás mozdonyal: felmozdonyozás

A kezelőszemélyzet tulajdonképpen ugyanúgy járt el, mint a lemozdonyáskor, csak fordított sorrendben.

Előre mozdonyra! – a mozdonynál lévő löszervivő a mozdonyt a 4. számtól négy lépés távolságra előrevezette, majd a fogat kicsit balra húzódott, hogy a mozdony

³⁵ *Kézikönyv a honvéd tüzérség számára* 1848: 12–15, 98–99, 102. A lövés következtében a lövegek, amíg a lövegtalp egészen bele nem süppedt a talajba, minden egyes alkalommal hátragurultak; normál tüzelésnél az ágyút minden lövés után, gyors tüzelés esetén minden második lövés után helyretolták. Vízszintes lövés esetén – normál talajon – a hatfontos 8¼ lábnyit mozdult el. MELCZER 1857: 77, 79.

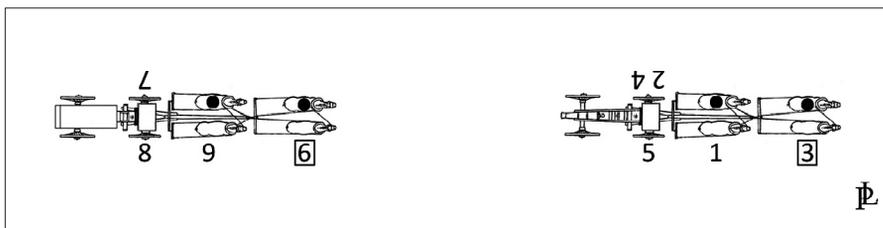

11. kép. A kezelőszemélyzet felülése a fogatokra

Forrás: Pásztai László és Pásztai-Pál Zsuzsanna szerkesztése

az ágyútorok elé kerüljön. Mikor ez megtörtént, az ágyút is megfordították, és a kettőt összeakasztották. A 3. szám a vontatókötelet egyszer áttekerte a töltőszerkampón, hogy ne a földön húzzák. Újbóli lemozdonyozáskor letekerte, és a mozdony felé hajította.

Hátravonuláskor egyszerűen *Mozdonyra!* parancs után megemelték a lövegtalpat, a mozdonyhoz húzták, és összeakasztották.³⁶

Felülés a fogatra

Vigyázz, felülésre készülj! – az 1. szám arccal a rudas gyeplős ló mellé, a 2. szám a mozdonyon lévő löszlerládához, a 3. szám, miután a vontatókötelet feltekerte, a gyeplős előlő mellé állt. A 4. szám a két kanócot a lövegtalpoldalon lévő fülekbe dugta, aztán az 5. számmal együtt a mozdonyhoz ment.

A mozdonynál lévő löszervivő a töltével ellátott táskát az 1. számnak átadta, és az ütegcocsihoz ment, ahol átvett egy tartalék táskát, és balról az első kerékhez állt. Az 1. szám mellett álló löszervivő az ütegcocsinál pótolta a löszereket, aztán a kocsi jobb első kerekéhez állt. Az ütegcocsinál lévő tizedes (6. szám) az első lóhoz, a löszerkiadó ágyús pedig rudas lóhoz állt.

Ülj fel! – mindenki a meghatározott helyre felült.

Ügetve indulj! – a lovak ügetve haladtak a kijelölt helyre.

Ha e gyors előrenyomulás során két ágyúnként csak egy ütegcocsi ment előre, akkor annak löszervivői szolgálták ki a két ágyút.³⁷

³⁶ *Kézikönyv a honvéd tüzérség számára* 1848: 101.

³⁷ *Kézikönyv a honvéd tüzérség számára* 1848: 101–102. A mozdonytárat úgy alakították ki, hogy három tüzér számára alkalmas ülésül szolgáljon. Ugyanígy készült az ütegcocsi ládája is. STREFFLEUR 1846: 115.

A hétfontos tarack működtetése

A vetágyú menete és működtetése nem tért el lényegesen az ágyúétól, a legszembetűnőbb különbség a lőszervivők eggyel nagyobb száma volt, ő menet közben a többivel együtt az ütegekocsi mellett gyalogolt.

A kezelőszemélyzet helye az ágyú és a kocsik körül csak annyiban különbözött, hogy a *Vigyázz! Ágyúhoz!* parancs kiadása után az irányzó (3. szám) az ütegekocsiból elhozta a szennyujjat, és átadta az 1. számú kezelőnek. Az első lőszervivő itt is a rudas kocsis mellé állt, a második az irányzó mellé, hogy az ki tudja adni az utasítást a megfelelő tölték elhozására, a harmadik pedig az ütegekocsinál maradt.

Lemozdonyozáskor a lövegnél lévő lőszervivők az ütegekocsihoz mentek, ahol a kapott utasításnak megfelelő – valamint a lövegtalptárba való³⁸ – lőszerátvették, aztán egyikük a mozdonyhoz, másikuk az 1. szám mellé ment. Az eddig az ütegekocsi mellett lévő lőszervivő a mozdony melletti társához állt, és amikor az 1. szám melletti lőszervivőt felváltották, ő az ütegekocsitól elhozta az éppen szükséges lőszerát.

Töltéskor a 3. szám először irányozta a vetágyút, csak utána kezdődött meg a folyamat. Előbb a lőszervivő egy töltét adott az 1. szám kezébe, aki azt a kamrába betette, a 2. szám lenyomta a fenékre, az irányzó pedig felszúrta a gyújtóval. Ekkor következett a lövet; amely ha gránát volt, le kellett vágni róla a tapaszt, amely a gyújtót fedte, majd az 1. szám kézzel úgy nyomta be a cső boltozatához, hogy az ne forduljon el, és a gyújtó kifelé nézzen. Ezután a 3. szám még egyszer ellenőrizte az irányzást.

Sietős mozgáskor a vetágyúkezelők is felültek a fogatokra. A lövetet kivették a csőből a tarisznyába, a löport pedig vélhetően a mozdony ládjába rakták. Különbség az ágyúkezelőkhöz képest csak annyi volt, hogy a mozdonymnál lévő lőszervivő a lövegtalp ládjára ült fel.³⁹

³⁸ A lövegtalptárba csak a harc megkezdése előtt raktak át egy gránátot, 10 db 20 és 3 db 12 latos töltét, továbbá 2 csomag (20 db) gyúcsát. *Kézikönyv a honvéd tüzérség számára* 1848: 10.

³⁹ *Kézikönyv a honvéd tüzérség számára* 1848: 13–14, 103–104; STREFFLEUR 1846: 122.



Felhasznált irodalom

- CSIKÁNY Tamás (2000): *Honvédtüzérség az 1848–49-es szabadságharcban. Segédkönyvek a hadtörténet tanulmányozásához II.* Budapest: Tinta.
- Kézikönyv a honvéd tüzérség számára* (1848). Pesten: Országos Nemzetőrseregi Haditanács.
- MELCZER Andor (1857): *Grundzüge über den Gebrauch der Artillerie im Felde und der Kriegswaffen überhaupt.* Wien: Leop. Sommer.
- PÁSZTI László (2013): *A magyar honvédsereg harcászata az 1848–49-es szabadságharcban.* Budapest: HM HIM.
- PÁSZTI László (2023): *A '48-as honvéd hatfontos gyalogüteg létszáma.* Megjelenés alatt.
- Provisorisches Exercir-Reglement für die kaiserl. königl. Artillerie* (1856). Wien: k.- k. Hof- und Staatsdruckerei.
- URBÁN Aladár (2004): A nemzetőrségi haditanács és a honvéd tüzérség megszervezése 1848-ban. *Hadtörténelmi Közlemények*, 117(2), 511–538.
- VARSÁNYI Péter István (1983): Hetvényi István emlékirata. *Hadtörténelmi Közlemények*, 30(3), 468–489.
- VON STREFFLEUR, Valentin (1846): *Die Waffen der k. k. Österreichischen Armee nach ihrer Beschaffenheit, Gebrauchsnahme und Wirkungsfähigkeit.* Wien: K. k. mil. geogr. Institut.



Petrik Iván

Az utolsó pillanatig kitartani – Egy katonatiszti visszaemlékezés kiadásának buktatói a létezett szocializmusban

A Fővárosi Bíróság 1986. szeptember 17-én hirdetett ítéletet a Ludovikát végzett egykori katonatiszt, Bártfai Szabó László által az Európa Könyvkiadó ellen indított perben. A bíróság mindenben a felperes Bártfainak adott igazat, és a kiadót tetemes összeg megfizetésére kötelezte. Nem is annyira a per tárgya az érdekes, bár ennek ismertetésétől sem tekinthetünk el, hanem a per kirobbanásának körülményei.

A per azért indult, mert az Európa Könyvkiadó, felbontva korábbi szerződésüket, elállt Bártfai Szabó *Az utolsó emberig kitartani* című visszaemlékezése kiadásától. A szerződés felbontásával egyidejűleg átutalta a szerzői honorárium egy részét. Bártfai nem vitatta a kiadó jogát arra vonatkozóan, hogy a kiadástól elálljon (bár különösnek tartotta és nyilván nehezményezte), a perben kizárólag a megállapított honorárium összegét kifogásolta. A kiadó a szóba jöhető legalacsonyabb összeget fizette ki, Bártfai pedig a törvényesen neki járó összeg egészét kérte.¹

Különösebb jogi ismeretek nélkül is megállapítható, hogy a kiadó érvelése meglehetősen gyenge lábakon állt. Az alacsonyabb összegű honorárium kifizetésének megindoklására két dolgot állított: 1. nem volt elfogadott a kézirat; 2. rosszul sorolták be a szépirodalom kategóriába Bártfai munkáját. (Ez a honorárium mértéke szempontjából nem volt mindegy.) A felperes joggal vetette szembe ezekkel az állításokkal, hogy a kiadó évtizedes gyakorlata során több ezer kötetet adott ki, a téves besorolás ilyen helyzetben elképzelhetetlen. A memoárokat pedig minden esetben szépirodalmi, és nem ismeretterjesztő szöveggként kategorizálták. A kézirat „nem elfogadott” voltát továbbá elég egyértelműen cáfolta, hogy már előkészítették nyomtatásra. Nehezen képzelhető el, hogy nem tekintettek elfogadottnak egy olyan kéziratot (ha önmagában az aláírt szerződés ezt nem bizonyítaná egyébként is), amelyhez már az utószó is

¹ A peranyag: Budapest Főváros Levéltára (BFL) XXV.4.b. Fővárosi Bíróság iratai. Polgári Peres iratok. 3097.d. 2.P. 21865/1985.

elkészült. A bíróság, miután meghallgatta a kirendelt Szerzői Jogi Szakértői Testület véleményét, a kiadó mindkét állítását elvetette, és Bártfainak adott igazat.

Úgy tűnik, a kiadó reménytelenül próbált kapaszkodni mindenbe, amibe lehetett. Még akkor is, ha tisztában volt érvei gyengeségével. Megpróbálta minimalizálni a veszteséget, amelyet, úgy tűnik, magának okozott. De miért tett ilyet? Miért hátrált ki a kötet mögül? Jelen tanulmány erre a kérdésre keresi a választ.

A szerző és az Európa Könyvkiadó kapcsolata 1982-ben indult. Január elején Bártfai Szabó László két kéziratot ajánlott fel levélben a kiadónak. Egyrészt saját visszaemlékezéseit, *Az utolsó emberig kitartani* címmel, másrészt egy olasz szerző, Giulio Bedeschi *Százezer jégcsajka* című munkájának általa készített fordítását. Mindkettő a II. világháború során a Don mellett lezajlott harcokkal foglalkozott. A kéziratokat még nem küldte el ekkor, csak a kiadás lehetősége után érdeklődött.²

1982. május 3-án reagált a levélre az Európa Könyvkiadó igazgatója, Domokos János. Azt jelezte Bártfainak, hogy érdekli őket a két kézirat, és kérte, hogy küldje el azokat. Kiadásukról, a szokott módon, lektorálásuk után döntenek. Bártfai a kiadói levél kézhezvétele után azonnal (május 5-én) el is küldte a kéziratokat. A lektorálás nyáron megtörtént. Borus József történész, a Történettudományi Intézet munkatársa június 14-i dátummal zárta le „általános lektori véleményét”. Ebben, miután kiemelte, hogy mindaddig a 2. magyar hadsereg harcairól „alig jelent meg említésre méltó emlékirat”, kijelentette, hogy „B. Szabó László érdekesen, színvonalasan, egyúttal tárgyilagosan írja meg katonai pályafutásának 1942. májusától 1943. februárjáig tartott szakaszát [...]”. Nem meglepő tehát, hogy a „hézagpótlónak” nevezett kéziratot a „szerző tárgyilagosságra való törekvése, egész munkájának hangvétele alapján” kiadásra javasolta. Természetesen megemlítette kifogásait is. Egyrészt némileg ideologikus kifogást emelt, amennyiben a háború jellegének, az akkori magyar politikai vezetés szerepének határozottabb meg- és elítélését hiányolta. Másrészt a Magyar Királyi Honvédség szellemiségének abszolutizálását sem tartotta abban a formában elfogadhatónak. Jónéhány kisebb-nagyobb tárgyi tévedés kijavítása is szükségesnek mutatkozott. Mindent összevetve lektori véleménye végén megerősítette, hogy a kiadást támogatja, a kéziratot a javításokkal még színvonalasabbá lehet tenni, hogy „minél szélesebb olvasóközönség igényeinek méginkább megfelelővé” váljon.

Ennek megfelelően nyár végén, 1982. augusztus 25-én Domokos János arról értesítette Bártfait, hogy ugyan az olasz szerző munkájára nem tartanak igényt, de visszaemlékezéseit szívesen kiadnák. 1982. szeptember 13-án meg is kötötték a szerződést. Ebben a kiadó a kézirat elfogadásától számított négy évre jogot nyert

² Az itt ismertetett levelezés és a lektori vélemények a fenti jelzet alatti peranyagban találhatóak. Ezután külön nem jegyzetelem ezeket.

a mű kiadására. Úgy tűnt, minden jó úton halad, immár semmi sem állhat a visszaemlékezés megjelenésének útjába. Ugyanezen év decemberében beillesztették a szövegbe a szerző utolsó módosításait, és a kiadó értesítette Bártfait, hogy Katona Tamást jelölték ki a kötet szerkesztőjének. A következő év elején a kecskeméti *Forrás* folyóirat részletet közölt a szövegből.³ 1983. február 24-én a kiadó irodalmi vezetője, Antal László erre (is) reagálva írt levelet Bártfainak, amelyben megjegyezte, nagyon örülnek a folyóiratközlésnek, hiszen ebből is látszik, „máris ekkora figyelmet kellett [...]” a kézirat. Mivel „a téma rendkívül időszerű, [...] Ezért sietünk mi is a könyv kiadásával.” Megemlítette ugyanebben a levélben, hogy a megjelenést az 1984. évi könyvhétre tervezik, ezért a szerkesztő már meg is kezdte a munkát. Azzal zárta a levelet, hogy „egy valóban érdekes, fontos könyvet fogunk a magyar olvasókörözés kezébe adni”. 1983 májusára a lektor, Borus József elkészítette a részletes hibajegyzéket, és az abban foglaltak javítását kérte. 1983. szeptember 24-én született még egy lektori jelentés. Az utószót író dr. Tóth Sándor alezredes (Hadtörténeti Intézet) megerősítette a kiadás szükségességét (a szokásos kritikai megjegyzések mellett).

A váratlan fordulat 1984 nyarán következett be. Június 13-án a kiadó igazgatója, Domokos János levélben közölte a szerzővel, hogy a kézirat kiadásától eláll. Egészen pontosan úgy fogalmazott (nyilván már védekező pozícióból), hogy a kéziratot „nem tudják kiadásra elfogadni”. Domokos ekkor már úgy látta, hogy a kézirat „egészében nem mondható sikerültnek [...]”. Túlzottnak ítélte a „Horthy-hadsereg” dicséretét, és hogy esztétikai kifogásokkal is éljen, a nem leíró részeket, ahol a szerző „megjelenít”, a „lapos, élettelen, dilettáns” jelzőkkel illetve. Azt azért elismerte, hogy a mű fele, kétharmada „érdekes és tanulságos emlékezés”. A szerződést felbontották, igaz, a honorárium egy részét kifizették.

Nehezen magyarázható az előző évi lelkesedés után ez a fordulat. A kézirat biztosan nem lett rosszabb (laposabb, élettelenebb), mint volt. A szerkesztői, lektori munka inkább javított rajta. A dolog aztán még különösebb lett azzal, hogy Domokos János egy hónappal később (július 14-én) némileg szokatlan módon újabb levelet küldött Bártfainak, amelyben a szűkszavú korábbi levél után hosszasan (hat oldalon keresztül) magyarázkodott. Részletesen és mintha kissé mániákusan érvelve saját korábbi álláspontjuk ellen. Bártfai később úgy vélte, Domokos levelét az váltotta ki, hogy nem fogadta el a számára felajánlott honorárium összegét. Domokos efölötti dühében írta meg a levelet. Biztosan ez is hozzájárult a levél megírásához, de nem tudunk szabadulni a gondolattól, hogy Domokos a lelkiismeretével is tusakodott a szerződés felbontása miatt. Figyelemre méltó mindenesetre az egyik megjegyzése. „Ha tehát Ön bármiféle

³ B. SZABÓ 1983: 10–33.

hátsó szándékot, ürügyet keres a döntésemben, közölhetem, hogy téved. Kizárólag az Ön írása formálta véleményemet.” Ezekkel a mondatokkal mintha már palástolni szeretett volna valamit, amit nem akart, nem lehetett elmondani a kézirat kapcsán.

Bártfai ezek után kikérte a Szerzői Jogvédő Hivatal véleményét, mivel megítélése szerint a honorárium kiszámításánál nem megfelelően járt el a kiadó. Az SZJH szakvéleménye Bártfai álláspontját erősítette meg. A kiadó ezután sem volt hajlandó kifizetni a megfelelő összeget. Bártfai 1985. március 25-én peresítette az ügyet. Ahogy azt már említettük, a kiadó nem nagyon tudott előállni komolyan vehető jogi érvekkel,⁴ így, több-kevesebb huzavona után, a Fővárosi Bíróság 1986 szeptemberében Bártfai javára ítélt.

Az Európa Könyviadóval való kapcsolata tehát váratlanul és nehezen magyarázható módon ért véget, Bártfai Szabó azonban akkor már másfél évtizede próbálta kiadni munkáját.⁵ A kéziratot a 60-as évek végén zárta le. Nagyjából ekkor jelent meg Görgényi Dániel visszaemlékezése, akit Bártfai személyesen ismert.⁶ Levelezésbe kezdtek, és a kapott információkon felbuzdulva úgy döntött, hogy megpróbálja kiadni saját visszaemlékezéseit. Ettől a pillanattól kezdve gyakorlatilag minden szóba jöhető kiadónál és néhány folyóiratnál is próbálkozott a közléssel. Természetesen mondható, hogy először a Zrínyi Katonai Könyvkiadót kereste meg (1969–1970), ahol különösebb indoklás nélkül elutasították. Ezek után próbálkozott a Gondolat (1970), a Magvető (1974–1975), a Kossuth (1979) kiadónál, valamint részletek publikálása, esetleg folytatásos közlés érdekében az *Új Írás* és a *Magyarország* folyóiratnál, valamint a *Rakéta* regényújságnál. A kiadók és a szerkesztőségek leggyakrabban a korszak kézirat-elutasításainak slágerkifejezését, a „profilidegent” használták. Kivétel talán a Magvető volt, ahonnet részletesebb indoklás érkezett. Természetesen „sajnálattal értesítették”, hogy nem adják ki a kéziratot, amit azzal indokoltak, hogy „az élmények rögzítésének gondolati célját” nem tisztázta a szerző, valamint a kézirat témájával kapcsolatos teendőket a szocialista történetírás már elvégezte. A korszakra nagyon jellemző érvelés: egyrészt az egyértelmű ideológiai elköteleződést hiányolta, másrészt (akkor még) megkérdőjelezhetetlen hazugsággal söpörte le a témát. Tehát többszörösen visszautasított, számos szerkesztőséget megjárt kézirat került az Európához. Megjegyzendő, hogy a kéziratot időközben mint értékes visszaemlékezést

⁴ Kínosan gyenge próbálkozás volt, hogy a kiadó jogi képviselője Borus lektori véleményének csak azt a részét nyújtotta be a Bírósághoz, amelyben a javítanivalókat sorolta.

⁵ Ennek történetét ő maga megírta. A kézirat a Hadtörténelmi Levéltárban található. B. SZABÓ 1988. Jelzete: Hadtörténelmi Levéltár (HL) Tanulmánygyűjtemény (Tgy) 2717. Rövidített változata megjelent a *Forrás* folyóiratban. BORZÁK 1989: 58–75.

⁶ GÖRGÉNYI 1968.

a Hadtörténeti Levéltár és az Országos Széchenyi Könyvtár gyűjteményében is elhelyezték. A korszak könyvkiadási mechanizmusait ismerve nem bejártott szerző esetében akár teljesen hétköznapi ügymenetnek is tűnhet a sorozatos visszautasítás. Az Európa Könyvkiadóban történtek (a kézirat elfogadása, majd váratlan visszautasítása) azonban valóban magyarázatra szorulnak.

A téma

Felmerülhet, hogy a téma készítette visszakozásra a kiadót. Magyarország II. világháborús szerepvállalása és konkrétan a 2. magyar hadsereg története azonban (ekkor már) korántsem számított tabunak. Nagyon érzékeny témának minősült, ez igaz, mint minden, ami közvetlenül érintette a Szovjetuniót, de lehetett írni, és írtak is róla. A nagy, átfogó és rendkívül tendenciózus összefoglaló munkákon kívül is. Az természetesen, hogy nemcsak a hazai politikai erőteret kellett figyelembe venni, hanem a szovjetet is, sokkal nehezebbé és bizonytalanabbá tette a dolgok megítélését.⁷ Hangsúlyoznunk kell továbbá, hogy a torzítások, hamisítások, elhallgatások sűrű szövevénye övezte a kérdést. Az átélt szenvedések „kibeszélése”, többszemontú, mértékadó és mértéktartó értékelése szóba sem jöhetett. Az azonban igaz, hogy nem tabusították teljes mértékben a témát, „csak” nagyon szigorúan ellenőrizték az ezzel foglalkozó publikációkat.

Szórványos szakcikkék és egy 58-as forrásválogatás (amelyhez Münnich Ferenc írta az előszót, akinek KGB-s múltja garancia lehetett a szovjet egyetértésre) után⁸ a 70-es években jelentős áttörés történt.⁹ Mindenekelőtt Nemeskürty István 1972-ben megjelent könyvével,¹⁰ majd 1982-ben, Sára Sándor dokumentumfilm-sorozatával.¹¹ A téma elemi erővel tört elő, igen jelentős érdeklődést kiváltva. Elsősorban azért, mert ezekben az esetekben nem egyszerűen szaktudományos feldolgozásokról volt szó, hanem a kollektív emlékezetet érintették, az addig elfojtott „kibeszélést” kezdték meg, és ösztönözték. Ami persze nem nyerte el feltétlenül a kommunista hatalom, és leginkább a szovjet vezetés tetszését. Az 1982-ben vetíteni kezdett filmsorozat egyes epizódjait újra kellett vágni, néhány részt végül le sem adtak, a sorozat

⁷ Ez a probléma elsősorban történeti jellegű munkák (a szaktudományos publikációk mellett éppen a visszaemlékezések, a memoárjellegű szépirodalmi szövegek) esetében volt a legélesebb. Erre példa CSEH et al. 2004: 196 (324. lj.).

⁸ HORVÁTH 1958.

⁹ A korszak historiográfiájáról: ROMSICS 2011: 356–480.

¹⁰ NEMESKÜRTY 1972.

¹¹ *Krónika* 1982.

szövegkönyvének publikálását leállították.¹² Az is tény, hogy Bártfai munkájához hasonló visszaemlékezés alig jelent meg addig. Görgényi Dániel munkáját említettük már, ehhez talán csak Kádár Gyula 70-es évek végén megjelent könyvét sorolhatjuk.¹³ Ez utóbbi már a Nemeskürty könyve által felfokozott érdeklődés eredményeként jöhetett ki a Magvető Kiadó gondozásában.

Az Európa Könyvkiadóban Bártfai kéziratának elfogadásakor és a szerződés megkötésekor még az említett érdeklődés hatása érvényesült. Sára Sándor dokumentumfilm-sorozatának vetítése (majd a vetítés leállítása) ezt az érdeklődést tovább fokozta. Az 1984-es szerződésfelbontásra viszont már a *Krónika* és a *Pergőtűz* sorsa (betiltásuk) komor árnyékként vetülhetett, de nem valószínű, hogy döntő jelentősége lett volna.¹⁴ A kézirat történetét vizsgálva látható, hogy 1984 nyaráig semmi jele nem mutatkozott, legalábbis a kiadóban, a fordulatnak. Hadtörténeti szakcikk, alakulat- vagy fegyvernemtörténeti tanulmányok továbbra is jelentek meg, igaz, ezek politikailag ártalmatlanabbak voltak, mint a szubjektív visszaemlékezések, mégsem láthatjuk pusztán ebben (a téma és a megközelítés különlegességében) a kiadás leállításának okát.

A szerző

Bártfai Szabó László 1915-ben született Eperjesen értelmiségi családban. A trianoni békeszerződés után, 1920-ban költöztek át Kecskemétre, majd Kiszpestre. 1928 és 1933 között a soproni m. kir. Rákóczi Ferenc Katonai Reáliskolában tanult. Érettségi után felvették a Ludovika műszaki tagozatára (hidász- és utászképzésre). 1937-ben tanulmányai befejeztével avatták hadnaggyá, és kezdte meg tényleges katonai szolgálatát. Nem sokkal ezután, szeptember 1-jén csapathoz került, a piliscsabai 101. honvéd gépkocsizó gázvédelmi (majd 1938-tól: vegyiharc-) zászlóaljhoz. Részt vett 1940-ben Észak-Erdély, majd 1941-ben a Délvidék visszavételében. Időközben, 1940. szeptember 1-jével főhadnaggyá léptették elő. Ekkor vezényelték a szatmárnémeti, 9. honvéd-utász-zászlóaljhoz, a 3. század századparancsnokának. A következő év áprilisában felvételt nyert a Hadiakadémiára, de mint nulladik évfolyamos a 19. miskolci könnyű hadosztály parancsnokságához került „tapasztalatgyűjtő” tisztként. 1942 decemberében a VII. hadtest 152. gépkocsizó utász-zászlóalj 107. századához helyezték át. Ennek az alakulatnak a parancsnokaként vett részt a 2. magyar hadsereg Don menti harciban, majd vezényelte le százada visszavonulását. Ekkor szerzett tapasztalatait írta meg

¹² *Pergőtűz* 1983; SÁRKÖZY 2014: 365–373; MURÁNYI 2021.

¹³ KÁDÁR 1978.

¹⁴ A *Pergőtűz* bezúzását 1984 januárjában rendelték el.

a szóban forgó visszaemlékezéseiben. 1943. március elején tért vissza Magyarországra. Ezután elvégezte a Hadiakadémiát (1943–1944), majd a Honvédelmi Minisztérium közlekedési és hadi forgalmi osztályára került vezérkari századosként. A háború végén a minisztériummal együtt Ausztriába menekült, ahol amerikai hadifogságba került. Magyarországra visszatérve 1945 őszén a tiszti igazoló bizottság igazolta, és visszaadta rendfokozatát. 1946-ban saját kérésére szolgálaton kívüli viszonyba került, de addigsem teljesített katonai szolgálatot, mivel létszámfelettinek minősült. 1945 és 1949 között, négy éven át fizikai munkásként dolgozott. A rákosrendezői pályaudvaron vasúti pályamunkásként, majd a budapesti Dráva utcai fatelepen favágóként, végül Alagon egy kertészetben mezőgazdasági munkásként. 1949-ben visszahívták az át- és újrászervezett hadseregbe. Először az alapfokú tisztképzésben vett részt mint harcászati oktató, majd 1950-ben a Honvédelmi Minisztérium Honvédvezérkar Főnökségének az akkor létrehozott önálló vegyi harc-osztálya osztályvezetőjének nevezték ki, őrnagyi rangban. Az ő közreműködésével hozták létre ekkor a Szentendrei Műszaki Tisztiskola vegyi-védelmi tanszékét. 1951. november 3-án azonban az ÁVH letartóztatta. Kistarcsára internálták, családját (feleségét és kislát) ugyanekkor kitelepítették Budapestről. Kistarcsáról 1953-ban szabadult.¹⁵ Szabadulása után a polgári életben előbb műszaki rajzoló lett, majd az OTP-nél helyezkedett el, nyugdíjba vonulásakor az OTP Bács-Kiskun megyei igazgatóságának osztályvezetői pozícióját töltötte be. A rendszerváltás után, 1992-ben rehabilitálták, visszakapta őrnagyi rangfokozatát, majd alezredessé léptették elő. 1994-ben megkapta a Magyar Köztársaság tiszti keresztjét. 1999-ben hunyt el.¹⁶

A Magyar Királyi Honvédségnél szolgált (a korszak terminológiája szerint: a „horthysta”) katonatiszti előélet a létezett szocializmusban nyilván nem volt jó ajánlólevél. Az egykori tiszteknek az élet minden területén folyamatosan meg kellett küzdeniük ezzel a teherrel. Kiemelten ellenséges kategóriának számítottak, a munkavállalástól a lakhatásig hátrányokat szenvedtek. Még akkor is, ha 1945 után többen sikeresen beleidomultak az új társadalmi rendbe. Bártfai Szabó László is tett erre kísérletet, de számos társához hasonlóan koncepcióis ügy áldozata lett, internálták. Az eljárás során „népi demokrácia ellenes megnyilvánulásokkal” vádolták. 1962-ben, amikor rehabilitálását kérte, a BM Titkárság Ellenőrzési Osztálya kérelmét elutasította, azzal az indokkal, hogy „internálása indokolt volt”.¹⁷ Tehát továbbra is a rendszer ellenségeként tartották számon. A 60-as, 70-es évek

¹⁵ BÁRTFAI SZABÓ 2005.

¹⁶ Életrajzához: Bártfai Szabó László tiszti okmánygyűjtője. HM HIM Központi Irattár. Ti. 3642.; Bártfai Szabó László kézzel írt önéletrajza. Állambiztonsági Szolgálatok Történeti Levéltára (ÁBTL) 3.1.9. V-96728/3 Csiszár Gábor és társai 293; KACSÓ 1995; BORZÁK 1998; BÁRTFAI SZABÓ 2005.

¹⁷ ÁBTL 3.1.5. O-9698/1 Rehabilitációs jegyzőkönyvek. 113.

szürke, szívósan végigküzdött hétköznapi során befutott egyfajta polgári karriert. Visszonultan élt, politikai vagy bármely más kifogás nem merült fel ellene.

1956 után a katonai múlt önmagában nem járt együtt a publikálási tilalommal. Ismételten Görgényi Dániel könyvét hozhatjuk fel példának, de megemlíthetjük Perjés Gézát is, aki a Ludovikával és kétszeri frontszolgálatlalt a háta mögött vált a 20. század második felének emblemikus hadtörténészévé. Nem szabad megfeledkezni Nemeskürty Istvánról sem, aki szintén a Ludovikán folytatott tanulmányai után lett a korszak sokat publikáló, jelentős szerzője. Nem mellékesen 1972-es könyvével neki sikerült először széles közönséghez eljutva reflektálnia a 2. magyar hadsereg sorsára. E két utóbbi pályafutás persze inkább kivételnek számított, de azt azért jelzi, hogy akár tisztai háttérrel is be lehetett futni ezekhez hasonló karriert.

Az nem lehet kérdéses, hogy mind a téma, mind a tisztai múlt gyanúsnak számított, kiemelt figyelmet generált. Azt, hogy a tiltás/engedélyezés dichotómiájából éppen melyik következett be, a rendszer néhol szinte paranoiás, néhol hidegen számító mechanizmusai döntötték el.¹⁸ Bártfai Szabó 1988-ban leírta a kézirat kiadásának, pontosabban ki nem adásának történetét. Gondosan felsorolta az eseményeket, az összes próbálkozást, a hasztalan levelezéseket, a pert. A történet minden vonatkozását. Az okokat azonban nem kereste. Sem a *Forrásban* megjelent rövidített verzióban, sem a teljes kéziratban.¹⁹ Az események felsorolására szorítkozott, leszámítva az Európa Kiadó esetét, ahol a legközelebb került a kiadáshoz. Itt azonban a kiadó igazgatóját, Domokos Jánost tartotta egy személyben felelősnek a kiadás elmaradásáért. Bártfai Szabó szerint Domokos „nyilvánvalóan igazgatói jogkörénél fogva, egyszemélyi hatalmi szóval döntött, [...] saját véleménye alapján megakadályozta az utolsó pillanatban könyvem megjelenését”.

„Bereznay” jelenti

Az Európa Könyvkiadóban dolgozó, az állambiztonság III/III-5-a alosztályának „Bereznay” fedőnevű titkos munkatársa²⁰ 1983. július 7-én a következőket jelentette:

¹⁸ Hasonló következtetésre jut Pihurik Judit a Magyar Királyi Honvédség tisztjeinek 1945 és 1962 közötti sorsát vizsgálva: „Elsősorban az volt és maradt teljesen kiszámíthatatlan, hogy e körből ki került az életfogytig megbélyegzettek státusába, s kinek adatott meg múltját illetően a feledés jótékony homálya, hogy az alattvalók sokaságának egyikeként – »csak kartotékadatként« – élhesse meg a politikailag indifferensnek elkönyvelt öregkort.” PIHURIK 2013: 472.

¹⁹ B. SZABÓ 1988; BORZÁK 1989: 58–75.

²⁰ Munkadossziéjának két kötete: ÁBTLL 3.1.2. M-42095 és M-42095/1. „Bereznay” 1962-től a Kulturális Kapcsolatok Intézetének munkatársaként, 1972-től pedig az Európa Könyvkiadó

„Bártfai Szabó László volt horthysta, majd az újjászervezett demokratikus honvédség tisztje volt. A II. világháborús élményeiből megírt könyvének kéziratát az Európa Könyvkiadóhoz adta be kiadásra. A kézirat, a kiadó profiljába tartozik, amely elindította a II. világháború csatáiról szóló könyvek kiadását.

A kézirat arról szól, hogy egy utászszázalaj parancsnokaként a szerző miképp tudta hazavezetni a legénységét anélkül, hogy különösebb veszteséget szenvedtek volna.

A kiadó a kéziratot előzőleg véleményeztette szaklektorokkal. Elsőként Tóth Sándor alezr. / Hadtörténeti Intézet/, majd Borus József hadtörténész lektorálta. Mindketten jó véleményt adtak a kézitról.²¹ [...] A kiadó vezetője a Kiadói Főigazgatóság állásfoglalásától és engedélyétől függően fog cselekedni a kézirat megjelenítése ügyében. A megjelenítési tervben azonban már hirdették, a könyvterjesztő vállalatok legalább 16.000 példányt rendeltek eddig belőle.

A könyv kéziratának egyes részeit 1982. tavaszán a kecskeméti Forrás c. folyóirat közölte.”

Az ügynök tehát egyszerűen beszámolt a kiadónál elfekvő egyik kézirat aktuális helyzetéről. Az ő jelentésénél sokkal fontosabb és a kézirat sorsára döntő hatást gyakorolt a tartótiszt, Barna János rendőrszázados értékelése:

„A jelentés operatív adatokat tartalmaz a BM III/III-3. osztály célszemélyéről, illetve kéziratáról. Az információkat szóbeli kérésükre gyűjtöttük. A könyv megjelenítésének akadályozására mód van – ha a BM III/III-3. osztálya kéri – a Kiadói Főigazgatóság, illetve az Európa Könyvkiadó felé.”²²

A könyvkiadóban a kulturális elhárítást végző III/III-5. osztály működtetett ügynököt. Bártfait viszont a „társadalomra veszélyes személyek” (ebbe a kategóriába tartoztak a volt tisztek és az egykori politikai foglyok) ellenőrzésére szolgáló III/III-3. osztály figyelte. A társosztálytól szóban kértek információt a célszemélyükről. Ez mindenesetre azt jelzi, hogy a békés visszavonultságban eltöltött évtizedek ellenére, vagy azok után, a 80-as évek elején az állambiztonság foglalkozott Bártfai Szabó Lászlóval.

Bártfai és az állambiztonság

Az, hogy az állambiztonság látókörébe került Bártfai Szabó László, nem szorul különösebb magyarázatra. A volt tiszteket, ahogy azt már többször említettük, kiemelten

főszerkesztőjeként, majd irodalmi vezetőjeként dolgozott. 1967 májusától működött együtt az állambiztonsági szervekkel a kulturális elhárítás területén.

²¹ A sorrend, mint láttuk, valójában fordított volt.

²² ÁBTL 3.1.2. M-42095/1 Bereznyai 97–98.

ellenséges elemeknek tekintették. Gyakorlatilag végig a korszakban ellenőrizték őket. Az egykori katonatiszteket érintő, 1962-ben felállított nyilvántartásban természetesen szerepel ő is.²³ Operatív kartonját 1967-ben állította ki a III/2-C osztály, azaz az Operatív Figyelő és Környezettanulmányozó Osztálynak az „Ellenséges tevékenységgel gyanúsított személyek megfigyelése, elsősorban a belső reakció vonalán” alosztálya.²⁴ A kartonon azonban csupán egyetlen ellenőrző pecsét található a kiállítás évéből. A későbbiek során nem került rá semmilyen bejegyzés. A kartonon feltüntetett dossziék megegyeznek az 1962-es nyilvántartásban már szereplő dossziékkal. Az egyetlen kivétel a rehabilitációs ügyeket tartalmazó dosszié, amelyet 1962-ben még értelemszerűen nem tüntethettek fel, hiszen éppen akkor folyt az eljárás.²⁵ A többi dossziéről nem sokat tudunk, éppen csak annyit, hogy valószínűleg az internálással kapcsolatosak lehettek. Bizonyosan az volt a vizsgálati dosszié, amelyben a Csiszár Gábor és társai elleni 1951-es eljárás anyagait gyűjtötték össze.²⁶ A többi dosszié nem került levéltárba, nincs róluk adat (O-1606, Sz-1513, Sz-1516, Sz-2473), de bizonyosan 1962 előttiek. Úgy tűnik, hogy ezután, azaz a kézirat kiadására tett kísérletek két évtizedében nem keltette fel az állambiztonság érdeklődését a vidéken, visszavonultan élő Bártfai Szabó László. Valószínűleg így is volt egészen 1983-ig, azaz az Európa Könyvkiadóval kialakuló kapcsolatának időszakáig.

Az állambiztonsági szolgálatok által a felső (belügyi és politikai) vezetés tájékoztatására összeállított Napi Operatív Információs Jelentésekben aztán éppen 1983-ban tűnik fel Bártfai Szabó László neve. A június 21-én kiadott operatív jelentésben a következő olvasható.

„A volt horthysta hadsereg katonai középiskoláinak (Kőszeg, Pécs, Sopron) 1933-ban érettségizett hallgatói f. hó 9-én Budapesten tartották 50-éves találkozójukat. Ezen 60 fő vett részt, köztük három külföldön (USA, Hollandia, Ausztria) élő személy. A találkozó legaktívabb szervezője BÁRTFAI SZABÓ LÁSZLÓ volt, aki jelenleg is ellenséges beállítottságú.”

Az információ forrását megbízhatónak, tartalmát részben ellenőrzöttnek minősítették. A legfontosabb rész természetesen ebben az esetben is az intézkedés. A felső vezetésnek azt jelentették, hogy az állambiztonsági szervek „[...] a lezajlott találkozóval összefüggésben bizalmas nyomozást kezdeményeznek”.²⁷

²³ ÁBTL 4.1. A-933/6 Vidéken élő volt horthysta katonatisztek 204.

²⁴ ÁBTL 2.2.1.I/3.1/35. Operatív karton, Bártfai Szabó László.

²⁵ ÁBTL 3.1.5. O-9698/1. Rehabilitációs jegyzőkönyvek 143.

²⁶ ÁBTL 3.1.9. V-96728 Csiszár Gábor és társai.

²⁷ ÁBTL 2.7.1. Napi Operatív Információs Jelentések (NOIJ) 45-78/10/122/1983.

A kézirat sorsa itt bicsaklott meg ismét, az állambiztonsági szervek közbelépése révén. Az események menete ugyanis nagy biztonsággal rekonstruálható. Bártfai Szabó László 1983 nyarán bekapcsolódott katonai középiskolája érettségi találkozó-jának szervezésébe. Erre talán az is bátorította, hogy az egyik nagy könyvkiadó éppen elfogadta közlésre háborús visszaemlékezéseit. A június 9-én lezajlott összegyűjtetről jelzés érkezett az állambiztonsági szervekhez, június 21-én ez bekerült az információs jelentésbe. Ennek hatására elrendelték a titkos nyomozást, amelynek egyik célszemélye a legaktívabb szervező, Bártfai Szabó volt. A nyomozás során vagy annak előkészíté-sekor (dosszié ugyanis nem található róla, tehát lehet, hogy az előzetes tájékozódás után végül nem indították el) szóban kérték a társosztály segítségét. Ennek nyomán született az az ügynöki jelentés, amely felhívta a figyelmet a kiadás előtt álló kézira-ta.

Az ügynöki jelentés tartótiszti értékelésének figyelemre méltó része, hogy nem szignalizációt helyezett kilátásba. Vagyis nem „kerülő úton”, az illetékes miniszteriális vagy pártszerveken keresztül akarták befolyásolni a kiadó működését. Úgy tűnik, a Kiadói Főigazgatóság és az Európa Könyvkiadó felé közvetlen bekötöttséggel rendel-keztek. Ennek a pontos részleteit nem ismerjük. Talán ügynökeiken keresztül tudták érvényesíteni akarataikat.²⁸ Mindenesetre a Kiadói Főigazgatóság iratanyagában nem található a kézirat sorsával kapcsolatos akta ebből a periódusból (1983–1986), amely megmutatná, hogyan és miért történt „hivatalosan” a kézirat letiltása. Sem az engedélyeztetéssel, sem a bírósági ügyel kapcsolatban nem maradt fenn irat. A különböző kéziratok be- és letiltását tartalmazó akták a Kiadói Főigazgatóság általános iratok sorozatában találhatóak, amely (szinte) teljes egészében fennmaradt. Ezekben a politikai kérések, utasítások teljesen nyíltan szerepelnek. A normális ügymenet részét képezték.²⁹ Az állambiztonság közvetlen, konspiratív beavatkozását sejteti, hogy ebben az esetben semmi nyoma nem maradt a Bártfai-kézirat ügyének. Az 1987-es magánkiadás engedélyeztetéséről azonban maradt fenn ügyirat.³⁰ Ebben az szerepel, hogy a Kiadói Főigazgatóság akkori vezetése *szóban* tájékozódott a korábbi eseményekről, tehát már akkor sem találták az előző engedélyeztetési eljárás aktáját.

²⁸ Nem valószínű, hogy a jelentést adó Bereznay révén, mert annak maradt volna nyoma a dosszié-jában.

²⁹ Jó példa erre Petri György Szépirodalmi Kiadónál tervbe vett kötete. 1984-ben az ezzel kapcsolat-ban indított akta aktaborítóján „*pro domo*” feljegyzésben olvasható, hogy „magasszintű politikai döntést hoztak a Petri Györggyel kötött szerződés felbontása ügyében”, még szintén az aktaborítón szerepel egy levélfogalmazvány Illés Endrének, a Szépirodalmi Kiadó igazgatójának címezve, amelyben közlik a döntést. Az aktában egyébként egyetlen szál „irat” található: Petri *Leonyid Iljics Brezsnyev emlékére* című verse. Magyar Nemzeti Levéltár Országos Levéltára (MNL OL) XIX. I. 21.a. Kiadói Főigazgatóság. Általános iratok. 557.d. 42925/83 ikt.sz.

³⁰ MNL OL XIX. I. 21.a. Kiadói Főigazgatóság. Általános iratok. 577.d. 49441/87 ikt.sz. Az Európa Könyvkiadó Vállalat iratanyaga jelenleg nem hozzáférhető.

Ez megerősíti azt a feltételezést, hogy a kötet (véltetően konspiratív) leállításakor kiemelték, és talán meg is semmisítették az iratokat.

Állambiztonság és könyvkiadás

Bártfai Szabó esete azért is különleges, mert az 1956-ot követő megtorlások lezárulta után, különösen a 80-as években nem nagyon fordult elő, hogy az állambiztonság ilyen nyersen, közvetlenül beavatkozzon cenzurális ügyekbe a könyvkiadás területén.³¹

Az állambiztonsági szolgálatok ügynökei a társadalom minden szegmensében jelen voltak. A könyvkiadók sem jelentettek kivételt. A kiadóknak foglalkoztatott ügynökök tevékenysége azonban, jelentéseik tanúsága szerint, elsősorban nem cenzurális feladatokkal állt összefüggésben. Bár nyilván érintettek ilyen problémákat is. Az ügynököket, az állambiztonsági működés logikája szerint, elsősorban a kiadóknak dolgozó vagy bármely összefüggésben (szerző, műfordító stb.) a kiadókkal kapcsolatba kerülő személyek ellenőrzésére, megfigyelésére használták. A tartótisztek által az ügynököknek adott utasítások elsősorban erre irányultak. Személyeket figyeltek, nem kéziratokat.³² Járulékosan, vagy éppen külső érdeklődésre persze előjöttek ilyen ügyek is, amelyekben természetesen fel tudták használni az ügynökeiket.

A jelenleg rendelkezésünkre álló dossziék legalábbis ezt mutatják. A Bártfairól is jelentő Bereznay fedőnevű ügynöknek 1973-tól maradtak fenn jelentései. Eleinte a kiadó külföldi kapcsolatokkal rendelkező munkatársairól és az ellenzékinek tartott/tekintett, az ellenzékkel hírbe hozott személyekről kértek tőle jelentéseket. A 70-es évek végétől a hangsúly a hazai ellenzékiekre helyeződött. A kiadó kiadáspolitikájába, az ott zajló folyamatokba közvetlenül (egyetlen esetet kivéve) nem avatkoztak bele. Figyeltek, és információkat szolgáltatottak, szinte kizárólag külső kezdeményezésre. 1977-ben a szovjet állambiztonsági szervek kérésére kísérték figyelemmel a litván irodalmi antológia munkálatait. 1978-ban és 1979-ben az NDK állambiztonsága kérte Stefan Heym tervezett kötete és egy NDK-s szerzőket felvonultató antológia

³¹ 1956-ot követően számos kiadásra előkészített mű leállításában vett részt az állambiztonság. Rendszerint még a forradalom előtt leadott kéziratokról volt szó, amelyeknek szerzője a forradalom alatti tevékenysége miatt került az állambiztonság látókörébe.

³² Olyannyira nem, hogy egyes személyek megfigyelése néha lényegesebb szempontnak bizonyult, mint a kiadói működés. 1975-ben Jávori fn. tmb-nek azt az utasítást adták, hogy az Akadémiai Kiadónál tervezett új könyvsorozat szerkesztésébe vonjon be általuk „ellenségesnek” tartott személyeket. Saját szempontjukból fontosabbnak tartották, hogy élő kapcsolatot létesítsenek a „célszemélyekkel”. A kiadó működésének irányítására, ellenőrzésére ott volt a hagyományos cenzurális intézményrendszer. ÁBTL 3.1.7. T-9731/2 Imre Katalin 67.

szemmel tartását. A magyar állambiztonság válaszejelentéseket küldött a szovjet és az NDK-szerveknek, de – legalábbis a jelentésekhez fűzött intézkedések szerint – mást nem tett.³³ Bereznay jelentései alapján az állambiztonsági szervek kizárólag Bártfai Szabó kötetének a kiadását akadályozták meg. Egészen egyszerűen azért, mert a cenzúra hazai mechanizmusai jól működtek. Mint a jelentésekből kiderült, a problémás litván szerzők ügyében folyamatosan egyeztetett a kiadó a Litván Írószövetséggel, Stefan Heym könyvének kiadásától, óvatos tapogatózások után, végül (legalábbis ekkor) elállt, ahogy az NDK-antológiát sem adta ki. Ha cenzurális ügyek, a cenzúra működése került terítékre, az állambiztonsági szervek nem avatkoztak közbe. Mert nem kellett közbeavatkozniuk, elegendő volt csupán figyelni, ahogy a gépezet olajozottan működik.³⁴ Az ügynök még beszámolt egy görög emigránsokat érintő kötet problémáiról és Karig Sára aggályos szerkesztői munkamódszereiről, valamint – már valóban csak pletykázkodás szintjén – arról, hogy értesülései szerint Eörsi István legújabb kötetéből a Magvető Kiadó igazgatója, Kardos György saját kezűleg vett ki pár verset.³⁵

Az állambiztonság a cenzúra legutolsó védvonala volt, legalábbis a könyvkiadás tekintetében. Figyelt, ellenőrzött, és csak ha a szokott mechanizmusokban mégis zavar támadt, vagy olyan szempontot kellett érvényesíteni, amely a könyvkiadók számára nem volt evidens, akkor lépett.³⁶ A Kiadói Főigazgatóság, a kipróbált kiadói lektori rendszer azonban a legtöbb esetben éberén ügyelt, ritkán került sor közbeavatkozásra. Nagyjából ugyanezt a képet mutatják a rendelkezésünkre álló (egyébként igen csekély számú) könyvkiadással kapcsolatos további dossziék.

A Móra Könyvkiadónál dolgozó „Francia” fedőnevű ügynöknek 1976 és 1987 között maradtak fenn jelentései. Eredendően Kuczka Péter ellenőrzésére használták, majd több más, a kiadóval kapcsolatba került személyről is jelentett. Írattak vele jelentéseket a kiadó általános, belső helyzetéről is, de ezek a dolgozók hangulatával, gazdasági nehézségekkel, a kiadó vezetésének viselt dolgaival foglalkoztak. 1978-ban egy, a kiadónál megjelenő antológia szemmel tartását kapta feladatul, de nem történt intézkedés az ügyben. 1983-ban egy riportkötet kapcsán jelentette az ügynök, hogy a kiadó – formai kifogások miatt – visszalépett a kiadásától. A tartótiszt az értékelésben megjegyezte, hogy a kézirat a Kiadói Főigazgatóságon van, ami azt mutatja,

³³ ÁBTL 3.1.2. M-42095 Bereznay 199., 208–209., 212., 247.

³⁴ A hazai cenzúra működésére vonatkozó szakirodalomból máig a legpontosabb KÖSZEG 1982; 1984; a legihletettebb HARASZTI 1986; BART 2002; CSEH et al. 2004; NÓVÉ 2011; HORVÁTH 2013.

³⁵ ÁBTL 3.1.2. M-42095 Bereznay 65., 70., 145.

³⁶ A sajtót, a folyóiratokat érintő cenzúra tekintetében jóval aktívabb szerep jutott az állambiztonságnak. Erről CSAPODY 2018.

hogy azért szemmel tartották a „problémás” kéziratokat, és nem csak az ügynökön keresztül. Igaz, itt sem mutatható ki, hogy elszánták volna magukat bármilyen más lépésre.³⁷

A „Zalai István” fedőnevű ügynök ugyanebben az időszakban a Mezőgazdasági Kiadónál dolgozott. Könyvkiadást közvetlenül érintő eseményről csak 1984-ben tett említést a jelentéseiben. Ekkor a kiadó egy, az 1945 utáni mezőgazdasági politikával foglalkozó antológiának a megjelentetését vette tervbe. Szóba jött, hogy Nagy Imrétől is megjelentetnek egy tanulmányt. A kiadó tisztában volt vele, hogy ez problémás lehet, és egyeztetést kezdeményezett a „felsőbb szervekkel”. A tartótiszt csak „informatívnak” minősítette a jelentésben foglaltakat, nem is adott ezzel kapcsolatban további feladatot az ügynöknek.³⁸

A „Telki” fedőnevű társadalmi kapcsolat a Zrínyi Nyomdában volt korrektor, majd a Táncsics Kiadóhoz került. 1966 és 1975 között jelentett. Katonatisztek és 56-osok ellenőrzésére használták.³⁹ Nem tudjuk meghatározni, mennyire volt általános jelenség ez, de korrektorként az előző dossziékhoz képest határozottan több cenzurális ügyet érintő jelentést adott. Jóllehet a tartótisztje neki sem szabott kifejezetten erre irányuló feladatot, legalábbis eleinte. Inkább az ügynök túlzott ügybuzgóságának tekinthetjük, hogy egy repülőgépeket érintő műszaki kiadvány kapcsán szovjetellenességet vélt felfedezni a gondjaira bízott szövegben. Ezt a kiadón belül szóvá tette, és elérte a szöveg átalakítását. Az állambiztonságnak is jelentette, de mintha csupán az lett volna a célja, hogy jelezze elkötelezettségét a tartótisztjének. Aki nem is tett az ügyben lépéseket: nem kellett. Később (1969-ben) az ügynök megint csak feladaton kívül jelentett F. L. Boschke *Hat nap alatt?* című könyvéről, amelyet ideológiailag aggályosnak tartott. Ezt a kiadóban is jelezte, és jelentette az állambiztonságnak. Ebben az esetben azonban már lépett a „kulturális elhárítás”. Konspiráltnan beszerezték a könyvet, hogy ellenőrizzék a tartalmát, majd Telkinek utasításba adták, hogy:

³⁷ ÁBTL 3.1.2. M-42199 Francia 34., 61. Arra is találunk adatot, hogy a lektori jelentéseket begyűjtötték, tanulmányozták, értékelték. Társosztályok átadták egymásnak: ÁBTL 3.1.7. T-9731/2 Imre Katalin 41.

³⁸ ÁBTL 3.1.2. M-42168 Zalai István 79.

³⁹ Nem érinti közvetlenül a témánkat, de érdemes idézni egy 1967-es jelentését, amely 1956 emlékezetét érinti, és jól mutatja az úgynevezett kádári konszolidáció korlátait. Telki azt jelentette, hogy: „beszélgetés közben – véletlenül – az 1956-os ellenforradalmat a névén, ellenforradalomnak neveztem. Erre többen is rámszóltak, és kikérték maguknak, sőt a [...] nevű gépkocsivezető utána beszélt is a fejemmel: ne használjam én itt ezt a jelzőt, ha nem akarok magamnak kellemetlenséget.” ÁBTL 3.1.2. M-36600 Telki 43.

„Kísérje figyelemmel a munkahelyén kiadásra kerülő művek eszmei politikai tartalmát [...] Ha hasonló esetet tapasztal, azonnal kérjen rendkívüli találkozót, hogy megfelelő intézkedést illetve az operatív lépéseinket időben megtehessek.”

Valószínűleg összefüggésbe hozható ezzel, hogy nem sokkal később a kiadó átszervezéséről jelentett az ügynök. Éppen a kérdéses kiadványt gondozó részleget és munkatársait érintette az átalakítás. Az átalakítással foglalkozó jelentés értékelésénél a tartótiszt megjegyezte, hogy az ügy „előzményes”, azaz az állambiztonságtól kiinduló kezdeményezésről lehetett szó.⁴⁰ Hozzá kell tennünk, hogy az idézett utasítás után a dosszié nem tartalmaz több cenzurális ügyet érintő kérdést, a fókuszban lévő Boschke-kötettel kapcsolatban sem.⁴¹

Jelen pillanatban erről a néhány dossziéről tudunk, amely könyvkiadóban dolgozó ügynöktől a kiadói munkát érintő jelentéseket tartalmaz.⁴² Eme dossziék száma olyan csekély, hogy nem lehet teljes bizonyossággal általános érvényű megállapításokat tenni. Biztosan volt a kiadóknak is objektumdossziéjük, amely a kiadók állambiztonsági ellenőrzésének elsődleges forrása. Ezek ma nem állnak a rendelkezésünkre. Pedig csak ezek ismeretében láthatnánk tisztán.⁴³ A rendelkezésünkre álló dossziék adatai alapján csak feltevéseket, sőt (még rosszabb) csak megérzéseket fogalmazhatunk meg. Úgy tűnik, az állambiztonság (bár szemmel tartott minden ügyet) csak a legvégső esetben kezdeményezett intézkedést. Ott volt, jelen volt, ellenőrzött, információkat gyűjtött, de csak nagyon ritkán lépett közbe.⁴⁴ A kiadók, a Kiadói Főigazgatóság, az MSZMP illetékes bizottságai, a minisztérium által működtetett cenzurális rendszer szinte tökéletesen zárt. A betiltásokat, letiltásokat, bezúzásokat, visszavonásokat maguk intézték. Az írók, az irodalmárok megfigyelésén és az ellenük foganasított

⁴⁰ ÁBTL 3.1.2. M-36600 Telki 117., 165., 168., 170–174., 185.

⁴¹ A kötet meg is jelent még ugyanabban az évben: BOSCHKE 1969.

⁴² Megemlíthető még a „Dante” és a „Pál Éva” fedőnéven működő ügynök, aki az Európa Könyvkiadóban dolgozott, és 1959 és 1970 között jelentett (ÁBTL 3.1.2. M-31393), de a dossziéja nem tartalmaz témánkat érintő adatokat. Idevehető még Imre Katalin T dossziéja, aki a Magvető Kiadóban dolgozott. A dossziét kifejezetten politikai tevékenységének az ellenőrzésére nyitották, de áttételesen tartalmaz információtrédékeket a könyvkiadás állambiztonsági ellenőrzésére vonatkozóan is: ÁBTL 3.1.7. T-9731. Kihagyhatatlan a témában a Juhász Lajos fedőnevű ügynök, aki az 50-es évek vége, a 60-as évek eleje teljes magyar irodalmáról jelentett, így a kiadókról is. Viszont szinte kizárólag a belső (személyi) viszonyokról. ÁBTL 3.1.2. M-18821 Juhász Lajos (alapkötet és 1–8. kötet).

⁴³ Megjegyzendő, hogy a fennmaradt nyomdai objektumdosszié nem érint cenzurális ügyeket. ÁBTL 3.1.5. O-17238 Nyomdaipari Egyesülés.

⁴⁴ A Bart István által említett, nyomdáiban működő ügynökök operatív tevékenységéről egyelőre nem került elő írásos adat. BART 2002: 44.

intézkedéseken,⁴⁵ valamint a cenzurális ügyeket intéző intézmények informálásán (és ellenőrzésén) keresztül, azaz áttételesen érvényesült inkább az állambiztonság hatása a könyvkiadásra. Nem vagy csak ritkán közvetlen beavatkozások révén.

Az állambiztonság olyan közvetlen beavatkozására, amely kézirat letiltásával járt, csak Bártfai Szabó László esetében van írásos bizonyítékunk. E kivételesség magyarázatául szolgálhat, hogy nem a kötet tartalma, hanem a szerző személye miatt léptek közbe. Talán ez volt az a szempont, amelyet a könyvkiadó önmagától nem tudott érvényesíteni. Mert a tisztii múlt nem jelentett minden esetben kizáró okot a publikálásból, csak úgy és csak akkor, ha ezt a múltat megpróbálta minél mélyebben eltemetni magában az érintett. Abban az esetben, ha ennek a múltnak a nyilvános megélésére tett kísérletet (akár egy érettségi találgató szervezésével), működésbe lépett a represszív gépezet.

A Bártfai Szabó-kézirat 1984-es kiadásának megakadályozása azt mutatja, hogy a puhuló diktatúra ekkor még nem puhult fel annyira, hogy a Magyar Királyi Honvédség bármelyik egykori tisztje megjelentethette volna visszaemlékezéseit. Annyira azonban már igen, hogy ezt csak az állambiztonság és a pártvezetés gondolta így, egy könyvkiadó már nem feltétlenül. 84-ben még nem volt kérdés, hogy a kiadónak igazodnia kell a „hivatalos állásponhoz”, ráadásul viselnie kell „tévedése” következményeit. A következményeket ebben az esetben forintban is pontosan ki lehetett fejezni, amit a Fővárosi Bíróság meg is tett. Jóllehet korántsem piaci alapon működött a korabeli magyar könyvkiadás, azért egy jobbra állami dotációból élő kiadó számára sem volt mindegy, hogy a biztosra vehető jelentős eladások és bevételek helyett ezúttal csak kiadást könyvelhetett el.⁴⁶

Talán egyfajta biztatásul az Európa Könyvkiadó (a Bártfai-kötet letiltásának évében) 1984-ben miniszteri dicséretben részesült.⁴⁷

Zavar a rendszerben

A rendszerben azonban (a cenzurális, az állambiztonsági és a politikai rendszerben is) már jól kitapinthatók voltak a zavar jelei a 80-as évek közepén. Bártfai Szabó László kötetével kapcsolatban ugyanis az állambiztonsági beavatkozás után „elengedték” az ügyet. Az, hogy a bírósági eljárás során meg sem próbálták a kiadó érdekében közbenjárni, magyarázható azzal, hogy a dekonspirációt kockáztatták

⁴⁵ Az irodalom állambiztonsági ellenőrzésére lásd SZÖNYEI 2012.

⁴⁶ A kiadók gazdasági körülményeire lásd BART 2002: 20–34.

⁴⁷ MNL OL XIX. I. 21.a. Kiadói Főigazgatóság. Általános iratok. 555.d.

volna. Viszont nem varrták el a szálakat más vonatkozásban sem. Az Egyetemi Könyvesbolt a kiadás leállítása után még hónapokig vett fel előrendelést a kötetre. Sőt, a kötet megjelent hivatalos reklámokban, míg a Fókusz Állami Könyvterjesztő Vállalat előrendelt belőle több ezer példányt. Csupán a kiadást akasztották meg, a hozzá kapcsolódó mechanizmusok tovább működtek még egy darabig. Az utórezgések sajátos epizódja volt, hogy a *Mozgó Világ* folyóiratban közölték a kézirat egy részletét.⁴⁸ A „régí” *Mozgó Világ* 1983-as betiltása után a folyóirat élén teljességgel pártkompatibilis szerkesztőség állt, amelynek jelentős értelmiségi bojkottal kellett szembenéznie. Valószínűleg az ilyen „betiltott”, „gyanús” kéziratok közlésével próbálták meg a folyóirat akkori nagyon negatív megítélését oldani. Másrészt arra is példa, hogy a könyvkiadási és a folyóiratokat érintő cenzúrában mutatkozhattak eltérések.

Bártfai Szabó László könyve végül 1988-ban jelent meg magánkiadásban. Igaz, ez sem ment egyszerűen. A magánkiadás lehetősége az Európa Könyvkiadóval való szerződésbontás után szinte azonnal felmerült. 1987-ben érkezett el az ügy olyan fázisba, hogy kérhették a magánkiadás engedélyezését a Kiadói Főigazgatóságtól. A Főigazgatóság kikérte a Honvédelmi Minisztérium véleményét. A minisztérium azonban „jelen politikai helyzetben” ellenezte a kötet megjelenését. Bővebben nem magyarázták, mire gondolnak. A Kiadói Főigazgatóság vezetése viszont, némileg talán váratlanul és talán a könyv iránt megnyilvánuló érdeklődést érzékelve, a kézirat mellé állt. „Szuperlektort” kértek, és nagy nehezen elérték, hogy az év végére minden engedélyre pecsét kerüljön. Igaz, ehhez súlyos engedményekre is szükség volt, hozzávetőlegesen száz oldalt ki kellett hagyni a kötetből, mindenesetre 1988-ban végre nyomdába került.⁴⁹

A kézirat lezárása után 20 évet kellett várni a megjelenésére. A cenzúrán végül is átjutott. Nem kellett mást tenni, „csak” (a könyv címét parafrázálva) *az utolsó pillanatig ki kellett tartani*. Egészen addig, amíg a rendszer összeomlik. Vagy legalábbis elindul végre a végső összeomlás felé.

⁴⁸ KATONA 1985; B. SZABÓ 1985.

⁴⁹ MNL OL XIX. I. 21.a. Kiadói Főigazgatóság. Általános iratok. 577.d. 49441/87 ikt.sz.

Felhasznált irodalom

- B. SZABÓ László (1983): „Az utolsó emberig kitarítani” (Részlet). *Forrás*, 15(1), 10–33.
- B. SZABÓ László (1985): Az utolsó emberig (Visszavonulás a Dontól, 1945. január 25. – 1943. február 7.) Visszaemlékezés. *Mozgó Világ*, 11(12), 18–30.
- B. SZABÓ László (1988): *A Dontól a Budapest Főváros Bíróságáig (Egy kézirat története) 1969–1988*. Kézirat. Jelzete: Hadtörténelmi Levéltár, Tanulmánygyűjtemény 2717.
- BART István (2002): *Világirodalom és könyvkiadás a Kádár-korszakban*. Budapest: Osiris.
- BÁRTFAI SZABÓ László (2005): *A nagy tapsok idején*. Budapest: BT Press.
- BORZÁK Tibor (1989): Egy másik ütközet. Bártfai Szabó László két évtizedes könyvkiadási kálváriája. *Forrás*, 21(9), 58–75.
- BORZÁK Tibor (1998): Arcképek. Bártfai Szabó László. *Szabad Föld*, 54(30), 20.
- BOSCHKE, Friedrich Ludwig (1969): *Hat nap alatt?* Budapest: Táncsics.
- CSAPODY Miklós (2018): *Az „irányított nyelvánoosság” és a „szerkezet megváltoztatása” Magyarországon*. Budapest: Médiatudományi Intézet.
- CSEH Gergő Bendegúz et al. (2004): *Zárt, bizalmas, számozott II. Irodalom-, sajtó- és tájékoztatás-politika 1962–1979*. Budapest: Osiris.
- GÖRGÉNYI Dániel (1968): *Signum laudis*. Budapest: Zrínyi.
- HARASZTI Miklós (1986): *A cenzúra esztétikája*. Budapest: AB Független.
- HORVÁTH Attila (2013): A cenzúra működési mechanizmusa Magyarországon a szovjet típusú diktatúra időszakában. In PAÁL Vince (szerk.): *Magyar sajtószabadság és -szabályozás 1914–1989*. Budapest: Médiatudományi Intézet, 80–98.
- HORVÁTH Miklós szerk. (1958): *A 2. magyar hadsereg megsemmisülése a Donnál*. Budapest: Zrínyi.
- KACSÓ Lajos (1995): A helytállás tisztí keresztje (Interjú Bártfai Szabó Lászlóval). *Magyar Honvédelem*, 6(46), 36–37.
- KATONA Tamás (1985): Bártfai Szabó László visszaemlékezése elé. *Mozgó Világ*, 11(12), 17.
- KÁDÁR Gyula (1978): *A Ludovikától Sopronköhidáig I–II*. Budapest: Magvető.
- KŐSZEG Ferenc (1982): Könyvkiadói cenzúra Magyarországon. *Beszélő*, 5(5–6), 14–32.
- KŐSZEG Ferenc (1984): Könyvkiadói cenzúra Magyarországon II. *Beszélő*, 4(9), 42–60.
- Krónika – a 2. magyar hadsereg a Donnál* (1982). Rend. Sára Sándor. Mafilm Objektív Stúdió.
- MURÁNYI Gábor (2021): Pergőtűz: burleszkbe illő szocialista félelemhullám Sára Sándor filmje körül. *Múlt-kor*, 2021. november 11. Online: <https://mult-kor.hu/pergotuz-burleszkbe-illo-szozialista-felelemhullam-sara-sandor-filmje-korul-20211111>
- NEMESKÜRTY István (1972): *Requiem egy hadseregért*. Budapest: Magvető.
- NÓVÉ Béla (2011): Cenzúraviták a 80-as évek Magyarországon. *Kritika*, 40(3), 10–13.
- Pergőtűz. A 2. magyar hadsereg pusztulása a Donnál* (1983). Rend. Sára Sándor. RTV-Minerva.
- PIHURIK Judit (2013): Katonadolog 1945–1962. A „horthysta katonatiszt”: bűnbak vagy ellenség? In GYARMATI György et al. (szerk.): *Bűnbak minden időben. Bűnbakok a magyar és az egyetemes történelemben*. Budapest: Kronosz–MTT–ÁBTL, 456–472.
- ROMSICS Ignác (2011): *Clio bűvöletében. Magyar történetírás a 19–20. században – nemzetközi kitekintéssel*. Budapest: Osiris.
- SÁRKÖZY Réka (2014): A Krónika humánuma. In PINTÉR Judit (szerk.): *Pro Patria – Sára 80*. Budapest: MMA, 365–373.
- SZÖNYEI Tamás (2012): *Titkosírás. Állambiztonsági szolgálat és irodalmi élet I–II*. Budapest: Noran.



RÁCZ ATTILA

A Munkásőrség budapesti parancsnokai

1989. október. A *Munkásőr* aktuális száma egy csinos, göndör hajú fiatal hölgygel kívánt boldog új évet, Szamuely Tibor még a tanácskormány hőseként szerepelt, a kommunista párt csepeli szervezete 70 éves, a rejtvény fősorai a gyermeki jogok deklarációjából idézett szöveget rejtik és Forró Dezső,¹ a Munkásőrség budapesti parancsnoka – a kerületi első titkárral, valamint a Csepel Művek munkásőreivel – értékelte a főváros 26 munkásőregysége, elsősorban a gyáróriás területén működő zászlóalj tevékenységét.

„Mi Budapesten élünk, dolgozunk. Ebből adódóan a munkásőröket is sokféle hatás éri. Ez feladatokat ró ránk. Az eddigieknél újszerűbb, hatékonyabb politikai nevelőmunkát igényel az állomány körében. [...] A Csepel Művekben rangot jelent munkásőrnek lenni. A munkáskollektíva ápolja a hagyományokat a gyárban. Tisztelet övezi az ellenforradalom alatt megalakult gyárőrség folytatójaként tevékenykedő munkásőröket. Kiegyensúlyozott, elvi alapokon nyugvó kapcsolatot tartanak környezetük párt, gazdasági, társadalmi vezetésével. Jól felkészült, tapasztalt munkásőrök állnak az egység valamennyi parancsnoki posztján.”²

Gondolta volna a cikk bármely szereplője, hogy néhány hónap múlva nem lesznek a Munkásőrség állományának tagjai, sőt a testület jogutód nélkül megszűnik?

A Munkásőrség budapesti szervezete ekkor a 22 kerületben, a korábban kerületi jogú Csepel Művekben és három szakegységben (Volán Ellátó és Szállító, Híradó és Vegyvédelmi) 26 zászlóaljjal (kerületi egységben), majd 12 ezer fővel, 92%-os feltöltöttséggel működött. Állományában 88 hivatásos tisztet és tiszthelyettest, valamint 40 polgári alkalmazottat tartottak nyilván. Szakképzettség szerint 55% volt munkás, 31% szellemi dolgozó és 14% nyugdíjas, magánvállalkozó, főiskolás, egyetemista. A nők aránya elérte

¹ A pártállam iratainak közlésével kapcsolatban az anonimizálásra nincs egységesen elfogadott gyakorlat. A fővárosi és kerületi munkásőrparancsnokok a korszakban ugyanolyan (el)ismertséget élveztek, mint a mai elítelt tagjai, ezért őket közszereplőknek tekintem, és teljes nevükön nevezem.

² V. F. – R. Gy. 1988.

a 8, a „fiataloké” a 23%-ot (ebből 1136-an voltak KISZ-tagok). Az átlagéletkor 44 év volt. A párttagállomány még 1988-ban is emelkedett, 93 kilépés mellett 135 párttag munkásörségekbe való felvételére került sor. 1989-ben ugyanakkor „soha nem tapasztalt leszerelési hullám” indult el, a kilépők többnyire „balról szemlélődve, kiábrándult, hitehagyottak” lettek, nem láttak reményt „a szocializmus felépítésére – »a párt elhagyta seregét!« – ezért” nem látták értelmét a további szolgálatnak. És jelentős hányaduk az „új tünet”, az „alternatív szervezetek (főleg FIDESZ–MDF–Szabad Demokraták) befolyása” miatt jelentette be „átállási szándékát”.

A munkásörök 51 objektum őrzését-védelmét látták el, 1988-ban 2915 fő 51 992 óra szolgálati időt fordított „a fővárosban közbiztonsági megelőző, kutató akcióban”, „politikai rendezvényeken, tüntetések, felvonulások közvetlen vagy közvetett (tartalék) biztosításában” 13 965 fő 338 439 óra szolgálatot teljesített (ebből május 1. és augusztus 20.: 2200 fő, 17 760 óra).

Az adatok a Munkásörség Budapesti Parancsnoksága által – az MSZMP KB Nemzetközi Jogi és Közigazgatáspolitikai Bizottságának 1989. március 31-ei ülésén elhangzottak alapján – az MSZMP Budapesti Végrehajtó Bizottság (VB) 1989. április 11-én tartott ülésére az erőszakszervezet aktuális működéséről szóló tájékoztatóból valók.³ A VB a két alternatíva közül, miszerint „a munkásörség legyen önkéntes társadalmi alapon szervezett testület” vagy „alakuljon át népi-nemzeti milíciává”, az elsőt támogatta.⁴ Az ülés jegyzőkönyvében megörökített állásfoglalás két kérdésre koncentrált: a pártszékházak védelmére, valamint a tagfelvételre:

„Azzal kapcsolatban, hogy a munkásörségekbe felvehető-e ellenzéki szervezetek tagjai, a VB úgy foglalt állást, hogy amennyiben elfogadják a munkásörség alkotmányát [sic!], alávetik magukat a szervezeti rendnek és munkásörség-ellenes tevékenységet nem folytatnak, nincs akadálya a felvételüknek.”⁵

Az ülésre készült és a munkásörség jövőjét meghatározni szánt jelentést a 32 év után váratlan és szokatlan politikai mellőzöttségéből és bizonytalanságból fakadó frusztráltság jellemzi:

„Állományunk hangulatát befolyásolják a gyorsan változó környezet egyre sokasodó alternatívái. Közismert, hogy több irányból manipulált támadások egyik sokat emlegetett célpontja a Munkásörség – mint a »párt hadserege«. A sajtóban, az utcai transzparenszen, jelszó párbajokban ellenünk megnyilvánuló támadások; az egyes munkásörök, vagy szervezetünket ért fenyegetések, zaklatások;

³ BFL XXXV.1.a.4. 799. öe. (1989. április 11.) 5–6., 22–30., 31–47.

⁴ Az alternatívák elemzését lásd BFL XXXV.1.a.4. 799. öe. (1989. április 11.) 33–42.

⁵ BFL XXXV.1.a.4. 799. öe. (1989. április 11.) 6.

a pluralizmus »szabadsága« mögül érkező ízléstelen sandaságok; az ortodox, sztálinista címkézés már-már hadjárattá fejlődött becsmérlesei váratlan gyorsasággal és élességgel érték a testületet. Rendkívüli erőfeszítésekre volt szükség az események mértéktartó, türelmes fogadása, a helyes magatartás alakításában. Sajnálatosan hátráltat bennünket ebben, hogy több felelős állami és pártvezető több egymásnak ellentmondó nyilatkozatokat tesz, fokozva ezzel a körülöttünk és bennünk lévő zavart.»⁶

A Munkásőrség budapesti parancsnoka ekkor *Forró Dezső* volt.⁷ Forró 1933-ban született Budapesten. Szülei elváltak, anyai nagyapjánál nevelkedett, az elemi iskolát Kistarcsán, a gimnáziumot a budapesti Eötvös Gimnáziumban végezte. 1952-ben a Budapesti Csokoládégyárban, majd egy éven át a honvédségnél volt gépkocsivezető, 1953-ban gépkocsivezető-szerelői szakvizsgát tett. 1953. novemberől tényleges katonai szolgálatot teljesített Kalocsán főszerelői, majd műhelyvezetői beosztásban. Bár a gimnáziumban már tagja volt a párt ifjúsági szervezetének, majd 1952-től a szakszervezetnek, a honvédség kötelékében lett párttag. 1955-ben őrmesteri ranggal szerelt le, és tért vissza – 4 napra – korábbi munkahelyére. 1955 végétől 1956. október 30-áig az MDP Központi Garázsa taxiszolgálatának dolgozója, 1956. novemberől a karhatalomnál a Hunyadi-laktanyában gépkocsivezető volt, majd az MSZMP KB futárszolgálatánál dolgozott.

1957-től törzsőrmesteri rendfokozattal a BRFK közlekedésrendészetén, 1958-tól a X. Kerületi Rendőrkapitányságon közbiztonsági, illetve bűnügyi területen dolgozott. 1962-ben elvégezte a BM Rendőrtiszti Akadémiát, ekkor hadnagyként a bűnügyi vizsgálati csoport vezetője lett. 1964-től a BRFK Népgazdaság és Társadalomtulajdonvédelmi Osztályán nyomozó főelőadó, majd csoportvezető volt. 1972-ben a BRFK II. (bűnügyi) Pártbizottság titkárának, 1978-ban a BRFK PB titkárának választották. 1979-től a BRFK PB első titkára (rendőr ezredes).

1973-ban a Marxizmus-Leninizmus Esti Egyetem szakosítóját, 1982-ben az SZKP Társadalomtudományi Akadémiát végezte el.

1985. december 13-án a Munkásőrség hivatásos állományába került, következő év január 1-jei hatállyal a budapesti parancsnokság vezetője (vezérőrnagy), egyúttal az MSZMP Budapesti Pártbizottság tagja lett.

Többször járt külföldön, és számtalan kitüntetés birtokában az 1971. évi 10. sz. tvr. 5. § 1. bek. alapján a 7. § 2. bek. alkalmazásával 1989-ben szolgálati nyugállományba helyezték. A szolgálati idő kezdő napja 1952. január 1. volt. 3 év 322 nap korkedvezményel vonulhatott nyugdíjba.⁸

⁶ BFL XXXV.1.a.4. 799. őe. (1989. április 11.) 22–30.

⁷ Forró kinevezése: BFL XXXV.1.a.3. 204. őe. (1985. december 16.) 5., 140–141. BFL XXXV.1.a.4. 204. őe. (1985. december 16.) 4., 100–101.

⁸ MH KI 341/1351/MÖ.

A munkásőrség budapesti és kerületi parancsnokai azonban – főként a megalkuláshoz közeli időkben – nyugdíjazásuk idején nem mindig emlékeztek úgy vissza a pályájukra, mint az utolsó budapesti parancsnok, Forró Dezső. Pedig a Kádár-rendszerre emlékezve ma is általános az a vélekedés, hogy 1956–1957-ben az újjászerveződő párt- és egyéb társadalmi szervezetek tagjait szigorúbb feltételek szerint vették fel, vezetőit hatékonyabban szűrték, mint akár a Rákosi-rendszerben, akár a szocialista rendszer utolsó évtizedében.

Az MSZMP Ideiglenes Központi Bizottságának 1956. december 5-ei határozata és az MSZMP Ideiglenes Intéző Bizottsága 1957. január 29-ei ülésén hozott döntése, valamint az Elnöki Tanács 1957. évi 13. sz. tvr. és a végrehajtására megalkotott 3075/1957. sz. kormányhatározat alapján 1957. február–márciusban létrehozott karhatalom, később a gyári, majd kerületi munkásőrségek „az ellenforradalmi veszély” ellen szolgáló, a párt egyfajta elit alakulataként jöttek létre, amelyek legfőbb feladata a segítségnyújtás „a rendőrségnek és a néphadseregnek, a néphatalom, a rend, a békés építőmunka védelmében”, „a gyárak, az állami és a szövetkezeti tulajdon” védelmének biztosítása és „a párt és a népi hatalom” egyéb szervezeteinek, gyűléseinek, épületeinek védelme volt.⁹

A munkásőrfelvételek 1957 tavaszán indultak, a kerületi parancsnokok és helyettesik kinevezését a budapesti intézőbizottság lényegében már március közepén elfogadta.¹⁰ A budapesti parancsnokot már nehezebben találták meg. A szerveződő Munkásőrség élére a Biszku Béla által javasolt, de Szabó Piroska¹¹ által ellenzett Florek Gyulára tett javaslatot a budapesti IIB 1957. február 25-én elutasította,¹² Halas Lajos javaslatára felmerült a Fővárosi Tanács Közmű-igazgatóságát vezető Dékány Sándor személye is,¹³ de az MSZMP Ideiglenes Intéző Bizottságán Ambrus Jánost, az MSZMP IV. kerületi IIB-elnökét javasolták a Munkásőrség budapesti parancsnokának. Ambrus

⁹ A Munkásőrség országos történetéhez lásd ILLÉSFALVI 2018; KISS 2014, 2015, 2018; a vidéki történethez lásd NAGY–ZEMAN 2017.

¹⁰ BFL XXXV.1.a.1. 11. öe. (1957. március 13.) 4. A véglegesítések: BFL XXXV.1.a.4. 2. öe. (1957. július 15.) 13–17., 103–217. A parancsnok kinevezése sokszor többlépcsős egyeztetést igényelt. Az V. kerületben például a kerületi intéző bizottság Fülöp Endrét február 18-án elvetette, majd 25-én javasolta parancsnoknak, de március 4-re kiderült, hogy Fülöpöt vállalata nem akarta elengedni, az országos parancsnokság pedig a későbbi (1972-ig) parancsnokot, Fejes Istvánt javasolta. Fülöp egységparancsnok-helyettes lett. BFL XXXV.10.a.2. 9. öe. (1957. február 18.) 2. BFL XXXV.10.a.2. 10. öe. (1957. február 25.) 2. BFL XXXV.10.a.2. 11. öe. (1957. március 4.) 2. öe.

¹¹ Biszku Béla ekkor az MSZMP Budapesti Ideiglenes Intéző Bizottságának elnöke, Szabó Piroska (Nemes Dezsőné) pedig a testület tagja volt.

¹² BFL XXXV.1.a.1. 10. öe. (1957. február 25.) 2., 30. Idézi KOLTAI–RÁCZ 2008: I. 215., 221. Florek a Munkásőrség budapesti parancsnokhelyettese lett.

¹³ BFL XXXV.1.a.1. 12. öe. (1957. március 26.) 9., 29. Idézi KOLTAI–RÁCZ 2008: I. 290., 320.

társadalmi állásban látta el a feladatot egészen 1957 májusáig,¹⁴ amikor *Szekeres Istvánt* nevezték ki – immár függetlenül – a Munkásőrség budapesti parancsnokává.¹⁵

Szekeres 1916. augusztus 16-án született Nagykanizsán. Apja asztalossegéd volt, anyja paraszti családban nőtt fel. (A fegyelmi iratokban munkáscsalád szerepel.) Előbbi 1919-ben (mártírhalál), utóbbi 1949-ben halt meg. Édesanyja öt gyereket nevelt, Szekeres két nővére Budapest 1945-ös ostromában meghalt. A bátyja az OTP műszaki osztályán dolgozott, párttag volt, harmadik nővére a KÖZÉRT vállalat VIII. kerületi központjában dolgozott.

Szekeres négy polgári elvégzése után bádogos-szerelő tanonc, majd bádogossegéd lett. 1937-től 1938-ig Budapesten fémbetűgyártó, majd légfűtőgyártó cégnél dolgozott. Rövid alkalmi munka után 1938-tól 1947-ig fémárugyárban dolgozott. 1948-tól 1949-ig a Vasas Sport Clubnál volt függetlenített pártmunkás. A Vasas-tornászok által került a pártmozgalomba, 1945-től MKP-tag volt. 1941. október végétől katonaként szolgálatot teljesített Ukrajnában, 1943-tól – illegalitásban – már újra itthon volt, önéletrajza szerint részt vett a Lendvai utcában székelő „Ságvári-partizáncsoport” alapításában. 1945. január 14-én a szovjetek Gödöllőre vitték, de február 8-án az MKP segítségével ismét Budapesten volt, először a MADISZ szervezésével foglalkozott, majd a Vasasnál volt a kommunista frakció vezetője, valamint üzembizalmi. 1949. február 4-étől – a Petőfi Politikai Tiszti Akadémia 3 hetes politikai főtiszti tanfolyamának elvégzése után – századosként visszatért a hadseregbe, ahol – egy hónappal későbbi felosztásáig – a műszaki hadosztály párttitkára lett. 1949-ben a Honvédelmi Minisztérium Politikai Főcsoportfőnökség Pártszervezési Osztály szervezési instruktora, majd a Vasvári Repülő Műszaki Tiszti Iskola politikai tisztje, osztályvezető, az egyéves pártiskola elvégzése után a szolnoki Kilián Repülő Hajózó Tiszti Iskola politikai tisztje, 1953-tól az iskola politikai osztályvezetője volt. 1956 májusában az Országos Légierő és Légvédelmi Parancsnokság Politikai Csoportfőnökség csoportfőnök-helyettese lett.

A néphadseregben a Sztálin Akadémia 3 éves levelező tagozatát végezte. A forradalom alatt október 23. és 29. között az Országos Légvédelmi és Légierő Parancsnokságon (OLLEP) tevékenykedett, önéletrajza szerint fegyvert szállított, és körzetében a forradalmárok szavait tartóztatták le, majd október 29-én a katonatanács követelésére posztjáról eltávolították. November 4-e után a karhatalom megszervezésében vett részt, 1957. januártól az OLLEP tiszti felülvizsgáló bizottság tagja, majd elnöke volt. Mivel

¹⁴ NÉMETHNÉ VÁGYI – URBÁN 1993: 141. A döntést véglegesítő Bp. IIB szűkszávaán csak az elfogadás tényét rögzítette. BFL XXXV.1.a.1. 11. őe. (1957. március 13.) 4. Idézi KOLTAI–RÁCZ 2008: I. 225. Ambrus jelöléséről lásd KISS 2017: 75.

¹⁵ BFL XXXV.1.a.1. 16. őe. (1957. május 13.) 28., 90. BFL XXXV.1.a.1. 17. őe. (1957. május 27.) 102. Idézi KOLTAI–RÁCZ 2008: II. 561, 681, 709.

– Marosán György megfogalmazása szerint – „régí Vasas” volt, valamint a munkásörtség szervezéséről szóló határozat két rendelkezésének is megfelelt: 1945 előtt „szervezett munkás” volt, és az 1945 óta eltelt 12 év alatt helyállt, emellett családi élete rendezett volt; tökéletes politikai háttere volt ahhoz, hogy 1957. március 1-jétől a Munkásörtség kiképzési osztályvezetője, 1957 májusától a Munkásörség budapesti parancsnoka¹⁶ és ezzel párhuzamosan a Budapesti Pártbizottság póttagja is legyen.¹⁷

Talán a gyors karrier tette magabiztossá, és történhetett meg vele, hogy – egy BM-alkalmazottal történt beszélgetésből származó információra alapozva – 1957. június 15-én a kerületi parancsnokoknak tartott eligazításon „a munkásörség éberségének fokozása céljából” azt mondta, hogy „Lengyelországban és Csehszlovákiában zavargások voltak”. Bár a közlést „belső használatra” szánta, annak híre ment, ezért 1957. augusztusban a Budapesti Pártbizottságon fegyelmi eljárást folytattak le ellene. Szekeres elismerte, hogy hibázott, és „jólértésült szerepében tetszelgett”, amiért az MSZMP Budapesti Végrehajtó Bizottsága dorgálás¹⁸ pártbüntetéssel sújtotta.¹⁹

A felsőbb pártszervek továbbra sem voltak elégedettek Szekeres magatartásával és szervezőképességével, és belátták, hogy

„alkalmatlan a budapesti parancsnoki teendők ellátására. Szekeres elvtárs szertelen munkamódszere és anarchista magatartása miatt nem tudta a budapesti parancsnokág munkatársainak munkáját szervezetté, tervszerűvé tenni. A parancsnokság munkáját széteső kapkodás jellemzi.”

Ez kihatással volt a kerületek munkájára is: „Az Országos Parancsnokság kiképzési osztályának értékelése szerint a kiképzési feladatokat 10 kerületben gyenge, 4 kerületben közepes és 8 kerületben jó eredménnyel hajtották végre.” De a legfőbb probléma a túlzott alkoholfogyasztás volt, és a „kibeszélés” a rendszerből.

„Szekeres István elvtárs azért is alkalmatlan a budapesti parancsnoki funkció betöltésére, mert gyakran be van rúgva, ilyenkor viselkedése olyan, ami parancsnoki tekintélyét aláásta. 1957.

¹⁶ BFL XXXV.1.a.1. 17. őe. (1957. május 27.). BFL XXXV.1.b. 13. mikrofilm. SZ-7. Szekeres István. Kinevezésére az előterjesztés 1957. május 7-ei. Marosán hozzászólása: BFL XXXV.1.a.1. 16. őe. (1957. május 13.) 28., 90. Közli KOLTAI–RÁCZ 2008: II. 561, 681.

¹⁷ KOLTAI–RÁCZ 2008: II. 709. BFL XXXV.1.a.2. 1. őe. (1957. június 8–9.) 247., 251. Ebben 1959. november 1-jén megerősítették. BFL XXXV.1.a.2. 2. őe.

¹⁸ A pártbüntetésekhez hasonlóan a fenytés mértéke figyelmeztetés, feddés, feddés a felsorakoztatott egység előtt, tisztségről leváltás, kizárás lehetett. A szolgálatban elkövetett bűncselekményt a katonai bíróság vizsgálta ki. MFMPK 3075/1957 határozata az 1957. évi 13. sz. tvr. végrehajtásáról. Előkészítése a Népörségre: MNL OL M-KS-288.5. 13. őe. MSZMP IIB 1957. január 29-ei ülése. 88.

¹⁹ BFL XXXV.1.b. 13. mikrofilm. SZ-7. Szekeres István. BFL XXXV.1.a.4. 4. őe. (1957. augusztus 12.) 16., 82.

október 23-án a készenlét alkalmával berúgva jött be a parancsnokságra. Berúgott állapotban kikezdett a fegyveresen szolgálatot teljesítő munkásőrökkel. Az összetűzés komolyabb elfajulását az ügyeletes tiszt elvtársak közbelépése akadályozta meg.”

A munkásőrök az MSZMP X. Kerületi Pártbizottság előtt panaszt tettek rá, „mert felettesét, Halas Lajost indokoltan, de ittas állapotban elítélő hangon bírálta”. Viselkedése miatt 1958-ban ismét dorgálás pártbüntetéssel sújtották.²⁰

1960 novemberében áthelyezték a Magyar Néphadsereg Vas Megyei Hadkiegészítő Parancsnokságára, Szombathelyen volt megyei parancsnok, ezáltal budapesti pártbizottsági póttagsága is megszűnt.²¹ Életmódján azonban itt sem változtatott, az 1961. október–novemberben lefolytatott katonai „becsületbírósi tárgyalás” jegyzőkönyvei szerint az italozást a szombathelyi éttermekben folytatta, mikor spicces volt, „útszéli hangon beszélt” tisztársáról, többször munkaidőben is részeg volt, egy vidéki útról visszatérve társai vigyáztak rá, hogy ez ki ne derüljön.

Súlyosbító tényező volt, hogy az általa vezetett személyi állomány állapota ekkor sem felelt meg a felettesi elvárásoknak: „tekintélyét teljes mértékben lejáratva, és ilyen magatartásával a Vas Megyei Kiegészítő Parancsnokság törzsének züllését idézte elő.” Szekeres a hivatali visszaéléstől sem riadt vissza. Az 1961-es őszi bevonulások során a katonai behívó parancsok közül ötöt önhatalmúlag visszatartott. Ezenfelül egy alkalommal a Savaria presszóban magához rendelte a szombathelyi járás hadkiegészítő parancsnokát, majd a sorköteles pincér behívóját „nyilvános helyen a sorköteles előtt visszaadta [...], hogy »ez az ember nem vonul be«”. A tiszti tekintélyt azzal is rombolta, hogy ezt nyilvános szórakozóhelyen, illetéktelen személyek előtt tette. Szekeres hiába ismerte el, hogy jóhiszeműségében sincs tetteire enyhítő körülmény, az ítélet szerint vétett a szocialista erkölcs²² ellen, ezért a túlzott italfogyasztás és munkájának elhanyagolása miatt 1962. március 1-jén szigorú megrovás pártbüntetéssel ezredesből századossá lefokozták, és nyugállományba helyezték.²³

Szekeres 1962. júliustól a Danuvia Szerszámgépgyárban volt segédmunkás, majd 1963-ban a MERKUR Vállalat Csepeli Szabadkikötőben lévő telepén a Csepeli Autókereskedelmi Vállalatnál rendész, 1965 márciusa óta a VI. kerületi Gyár és Gépszerelő

²⁰ BFL XXXV.1.i. 29. doboz. 168. p. A KEB a dorgálást 1963-ban törölte.

²¹ BFL XXXV.1.a.3. 28. 6e. (1961. július 14.) 28., 57. XXXV.1.a.4. 104. 6e. (1961. július 10.) 29., 106.

²² A kommunista erkölcsről lásd RÁCZ 2018: 59–65.

²³ Nyugállományba helyezés: az MNK honvédelmi miniszterének 03. sz. parancsa 1962. január 13-án. Lefokozás: az MNK honvédelmi miniszterének 0102. sz. parancsa 1962. március 1-jén. HM KI 74729.

Vállalatnál volt diszpecser. Sorsával több év elteltével sem tudott megbékélni, 1965. március 24-én Kucsera László csoportfőnök²⁴ belügyi jelentése szerint „környezetében zúgolódik lefokozásáért, és egyes felelős beosztású személyekre rágalmazó kijelentéseket tesz”. 1965 januárjában kijelentette, hogy azért szerelték le, mert nem volt pártfogója.²⁵

Habár felállításkor a Munkásőrséget a párt egyfajta mintahadseregnek szánta, az életutakból is látható, hogy a kiválogatás a többlépcsős szűrés ellenére budapesti kerületi parancsnokok esetében sem volt hatékony. A parancsnokok számos fegyelemsértést követtek el (és korabeli megítélésük, illetve példamutatásuk szempontjából lényegtelen, hogy a Munkásőrségben viselt hivataluk alatt vagy életük más időszakában), így talán nem volt hitelesen elvárható az átlag munkásörtől sem a szeplőtlen múlt vagy a kommunista emberhez méltó viselkedés.

Az 1957-ben kinevezett parancsnokok közül nem Szekeres volt az egyedüli, aki kerületi zászlóalj megszervezése mellett fegyelmi vétségeivel is felhívta a figyelmet magára. A III. kerületi zászlóalj parancsnoka már 1957 tavaszán két alkalommal is ittas állapotban verekedett az ellene intézkedő rendőrökkel, akik a legkevésbé sem voltak tekintettel karhatalmista parancsnoki rangfokozatára. A XIV. kerületi zászlóaljparancsnokról 1960-ban lefolytatott nyomozás megállapította, hogy az önéletrajzában feltüntetett harcos munkásmozgalmi múltból semmi sem igaz, ezért a KEB 1961. április 6-ai ülésén – a párt megtévesztésének kísérlete és valótlan állításaihoz makacs ragaszkodása (sőt máshol: „sorozatos konok hazudozásai”) miatt – kizárta a pártból, a Munkásőrség budapesti parancsnoka funkciójából felmentette, valamint leszerelték. A csepeli parancsnok 56-os szerepéről bebizonyosodott, hogy 1956 decemberében nem csupán gyáván viselkedett, és igyekezett a veszélyes helyektől távol tartani magát, de egy ízben magatartása miatt egy civil is életét veszítette. Leváltásához ez, illetve a pártvagyonnal való visszaélés vezetett, azonban vidéki hadkiegészítő parancsnokságokon folytatott züllött életvitele többször is fegyelmi eljárás elé vezette. Nőügyei miatt kellett távoznia a XV. és a későbbi csepeli, illetve erőszakos cselekedetei miatt a XVII. kerületi parancsnoknak.²⁶

A Szekeres után 1960-ban kinevezett budapesti parancsnok,²⁷ *Ruzsbatzky László* 1957-ben a VIII. kerület egyik egységparancsnoka²⁸ volt. Ruzsbatzky 1917. december

²⁴ Kucsera Ferenc: 1962–1975. BM III/IV. Csoportfőnökség csoportfőnök.

²⁵ BFL XXXV.1.a.4. 235. öe. (1966. szeptember 23.) 4., 32., 82.

²⁶ RÁ CZ 2018: 317–321, 548–550, 561–570. RÁ CZ 2020; 2021; 2023.

²⁷ Kinevezése: a Munkásőrség országos parancsnokának 077. parancsa 1960. június 27-én. BFL XXXV.33.1960. 1. öe.

²⁸ A VIII. kerületben két egység jött létre: az „Asztalos János Vasas Egység” és a Stromfeld Aurél Egység.



17-én született Budapesten. Az elemi és a polgári iskolák elvégzése után négy évig apja után, aki betűszedő volt, nyomdaipari iskolába járt. 1936-tól SZDP-tag volt. 1939-től 1941-ig tényleges katonai szolgálatot teljesített, hazatérve a szakmájában dolgozott, 1943-ban ismét kikerült a frontra.

Visszaemlékezése szerint 1945-ben Budapesten esett fogságba

„úgy, hogy a ház nyilas házfelügyelője feljelentette a szovjet MVD- [szovjet politikai rendőrség] parancsnokságon az összes házban lakó férfiakat, akik korábban katonai szolgálatot teljesítettek. Így 1945. február 4-én, a házban lakó többi volt katonával együtt estem fogságba. Szovjet fogságban 45 hónapot töltöttem a Donyec medencében. [...] A Szovjetunióban antifasiszta iskolát végeztem, és mint ilyen aktivista táborunk faliújságjának munkatársa voltam. [...] 1948. november 1-én jöttem haza a Szovjetunióból.”²⁹

Ezután visszatért szakmájába, betűszedőként dolgozott, közben elvégezte a SZOT hathetes politikai iskoláját, majd 1951–1952-ben a Marxizmus-Leninizmus Esti Egyetemen felsőfokú pártiskolát végzett. 1952-ben lépett be a hadseregbe, főhadnagyi rangban lövészartalékos iskolát végzett Tapolcán. A következő évtől egyéves SZOT-iskolára, 1954-től főiskolára járt. 1956 őszén a Szovjetunióba küldték, a szak szervezeti szaktanács delegációjával két hónapot töltött Moszkvában.

„A magyarországi ellenforradalom a Szovjetunióban ért. Nagyon viszontagságosan, 1956. november 6-án sikerült Komáromba érniünk. Miután nem volt közlekedés, a komáromi helyi párt- és tanácsi vezetőknek felajánlottuk segítségünket. E munka során lapot adtunk ki, agitáltunk a sztrájk ellen stb. [...] November 11-én vonattal hazajöttünk Budapestre. Munkahelyemen, a Nyomdász Szakszervezetben az ellenforradalom alatt a jobboldali szociáldemokraták vették át a szakszervezet vezetését. Engem ezek az urak a szakszervezetből eltávolítottak. Jelentkeztem a VIII. Kerületi MSZMP Intéző Bizottságnál és segítettem a párt újjászervezésében. [...] 1957. február 1-től a Munkaügyi Minisztérium főelőadójává lettem. Itt 1 hónapig dolgoztam, amikor a VIII. Kerületi MSZMP Intéző Bizottság megbízott a VIII. kerületi munkásőrség megszervezésével. Ezt a munkát szívesen el is vállaltam, és azóta a VIII. kerületi munkásőrség parancsnoka vagyok. Tagja vagyok a VIII. Kerületi Pártbizottságnak, a Nyomdász Szakszervezet Központi Vezetőségének és a Magyar Honvédelmi Sportszövetség VIII. Kerületi Elnökségének.”³⁰

²⁹ BFL XXXV.39. Ruzsbatzky László.

³⁰ BFL XXXV.39. Ruzsbatzky László.

1961-ben kelt minősítése szerint

„politikailag a legfejlettebb parancsnokaink közé tartozik. Pártunk politikáját, irányvonalát jól ismeri, helyesen értékeli és alkalmazza a munkásörség viszonyaira. [...] Rendkívül emberséges. Mélyen, alaposan, időt nem sajnálva foglalkozik az elvtársak problémáival.”³¹

1959-ben századosná, budapesti parancsnokként 1961-ben őrnaggyá, 1964-ben alezredessé nevezték ki.³² 1965-től a Nyomda és Papíripari Vállalat osztályvezetője volt, 1975-ben ezredesként nyugdíjazták. Munkásörparancsnoki tisztségét is addig látta el.³³

Ruzsbatzky tevékenységével a budapesti pártszervek elégedettek voltak, a kádercseretervek³⁴ szerint folyó felmentéséről szóló határozat megszületése előtt Katona Imre, a Budapesti Pártbizottság első titkára méltatta a jelen lévő munkásörparancsnok 15 év alatt végzett munkáját, de – kétszeri hosszabbítás után – szükségét érezte a nyugdíjazásnak:

„Elérte, illetve meghaladta az 55 évet, és a Munkásörsegnél az a rend, hogy ekkor nyugdíjba kell menni. Kétszer meghosszabbították egy-egy évvel ezt az időt, most harmadszor került volna rá sor, s most vele egyetértésben hoztuk a javaslatot, hogy nyugállományba kerüljön. A fiatalítás is cél kell, hogy legyen. Továbbra is aktív tevékenységet folytat. Több évi jó munkája elismerése mellett kerül sor felmentésére.”³⁵

Utódjára olyan budapesti állományt hagyott, amelyről nyugdíjazása előtt leírhatta, hogy „személyi állománya politikailag szilárd, szakmailag felkészült. Felelősségtudattal teljesíti önként vállalt kötelezettségét, alkalmas politikai és harci feladatok végrehajtására.” Az úgynevezett rendkívüli események száma csökkent, 1973-ban ütőképes gárda tudott közbeavatkozni a márciusi tüntetéseken, valamint 1970-ben

„nagyarányú - mintegy 45 %-os - cserére került sor az egységparancsnok és helyettesi beosztásban. Ezzel az intézkedéssel a Munkásörség elérte, hogy a nyugdíjkorhatárhoz közelálló fáradt elvtársak, az őket megillető megbecsüléssel távozhattak nyugállományba. Helyükre aktív, fiatal, jó felkészültségű elvtársak kerültek parancsnoki beosztásba.”

³¹ HM KI 1770.

³² A Munkásörség országos parancsnokának 077. parancsa 1960. július 27-én. BFL XXXV.33.1960. 1. őe.

³³ Elöléptetéseiről és a nyugdíjazásról lásd HM KI 1770. BFL XXXV.1.a.4. 457. őe. (1975. július 4.) 9.

³⁴ RÁCZ 2018: 52–59.

³⁵ Ruzsbatzky felmentése: BFL XXXV.1.a.3. 131. őe. (1975. július 7.) 10–11., 67. BFL XXXV.1.a.4. 457. őe. (1975. július 4.) 9., 55.

Az állomány 80%-a tagja volt a pártnak, 8%-a a KISZ-nek. A nők aránya erőszak-szervezethez képest magas, 5% volt (a budapesti párttagságban a nők aránya ekkor jóval 30% felett volt). Az állami iskolai végzettség meglehetősen alacsony maradt: a 8 általánost vagy kevesebbet végzettek aránya még mindig 63%, a 28 év alattiak aránya 18, az 50 év felettieké 16% volt.³⁶

Ruzsbatzkyt az 1926-ban Győrszentivánon, munkáscsaládban született *Kelemen Győző* követte.³⁷ Apja szövömester volt a Kőbányai Textilipari Vállalatnál. 1942-ben Kőbányán a polgári, 1944-ben a felső kereskedelmi iskolát végezte, ekkor munkaszolgálatra hívták be.

1945. januárban lépett be a Magyar Kommunista Pártba, az első ifjúsági pártiskola elvégzése után áprilistól októberig a MADISZ győri titkárságán volt titkár. 1946–1947-ben a Szakszervezeti Tanács É-Pest Megyei PB-n, majd 1946–1947-ben pártiskolai előadóként a Budapesti Pártbizottságon dolgozott. 1947-ben jelentkezett a Kossuth Katonai Akadémiára, de egy év után betegség miatt tartalékos őrmesterként leszerelt. 1947–1949-ben az Iparügyi Minisztérium, majd 1951-ig a Pénzügyi Központ, a Beruházási Bank, majd a Pénzügyminisztérium előadója, 1951 óta volt a Magyar Néphadsereg politikai tisztje (hadnagy), és miután 1953-ban (százados) elvégezte a kétéves Marxizmus-Leninizmus Esti Egyetemet, 1956 szeptemberéig a Petőfi Katonai Akadémia³⁸ „tüzfakultánsának” hallgatója volt (főiskolai diploma).

1956-ban a forradalom kitörésekor vidéken volt szabadságon, október 25-én Budapesten jelentkezett az Akadémián, majd 28-án a Budapesti Pártbizottságon, ahol már két testvére (Lajos és Ágnes) is tartózkodott, ezért – önéletrajza szerint – elvezényelték onnan. A karhatalom megszervezésekor a Budapesti Forradalmi Tiszti Ezredben tevékenykedett, tagja volt a Tiszti Felülvizsgáló Bizottságnak. 1957. márciustól a BRFK politikai nyomozója, 1958–1961 között a Budapesti Pártbizottság politikai munkatársa volt,³⁹ ezalatt végezte el a 3 éves Marxizmus-Leninizmus Esti Egyetemet.

1961-től 1975-ig a Magyar Honvédelmi Sportszövetség, 1967-től a Magyar Honvédelmi Szövetség Budapesti Elnökségének elnöke,⁴⁰ illetve titkára⁴¹ volt. Ez idő alatt

³⁶ BFL XXXV.1.a.4. őe. (1973. július 6.) 3–6., 11–51. BFL XXXV.1.a.4. 444. őe. (1975. január 3.) 66.

³⁷ Kelemen kinevezése 1975. augusztus 1-jei hatállyal: BFL XXXV.1.a.3. 131. őe. (1975. július 7.) 11., 68. BFL XXXV.1.a.4. 457. őe. (1975. július 4.) 9., 56.

³⁸ 1947-ben indult meg a Honvéd Kossuth Akadémián, illetve a Hadiakadémián (1955-től Zrínyi Miklós Katonai Akadémia) a vezérkari tisztképzés. A politikai tiszti képzés 1956-ig az 1948-ban felállt Honvéd Petőfi (Nevelőtisztképző) Akadémián, a politikai tisztek továbbképzése a Sztálin Katonai Politikai Akadémián folyt. 1957-től a Petőfi Akadémia a Zrínyi Miklós Katonai Akadémia társadalomtudományi tagozata lett. CSIKÁNY 2008: 81; SZIJ 1997.

³⁹ BFL XXXV.1.a.4. 17. őe. (1958. január 31.) 27., 126.

⁴⁰ BFL XXXV.1.a.4. 97. őe. (1961. március 6.) 41.

⁴¹ BFL XXXV.1.a.4. 262. őe. (1967. november 10.) 21.

budapesti pártbizottsági póttag volt, és a kitűnő minősítésekben hiányosságként felhozott négyéves Politikai Főiskolát is elvégezte („a politikai műveltség fokozása érdekében el kell végeznie a már megkezdett 4 éves pártfőiskolát”). Nemcsak kitűnő pártiskolai végzettsége volt, de a kommunista erkölcsnek megfelelő családi életet is élt.

Fent említett bátyja 1956 és 1960 között az MSZMP X. Kerületi Pártbizottság első titkára, majd 1960 és 1983 között a Fővárosi Tanács általános elnökhelyettese (1970–1971: megbízott VB-elnök) volt, húga pedig 1975-ben a bécsi magyar nagykövetségen teljesített szolgálatot.⁴²

Számtalan kitüntetés mellé 1985-ös felmentése alkalmával a Szocialista Magyarországért Érdemrenddel tüntették ki.⁴³ A felmentést jó ideje tervezték már, de többször is elhalasztották:

„Kelemen Győző a MÖR Bp-i parancsnoka, túl van a nyugdíjkorhatáron. Cseréje 1983–84-re volt tervezve, de a BPVB állásfoglalása alapján 1985-ig funkciójában maradhat.”⁴⁴

A munkásőrség budapesti parancsnokságán 1985. december 17-én tartott állománygyűlésen búcsúztatták Kelemen Győző munkásőr-vezérőrnagyot. A búcsún Grósz Károly, az MSZMP Politikai Bizottságának tagja, a Budapesti Pártbizottság első titkára, Borbély Sándor, az MSZMP Központi Bizottságának tagja, a munkásőrség országos parancsnoka és Kovács Jenő, az MSZMP KB párt- és tömegszervezetek osztályának helyettes vezetője is részt vett. A felmentésről szóló parancs „ismertetése után először Borbély Sándor méltatta Kelemen Győzőnek a testületnél eltöltött egy évtizedes tevékenységét, átnyújtotta az országos parancsnokság és a megyei parancsnokok ajándékát”, majd Forró Dezsőt, a Budapesti Rendőr-főkapitányság pártbizottságának első titkárát kinevezte a munkásőrség budapesti parancsnokává.⁴⁵

Forró az MSZMP Budapesti Végrehajtó Bizottsága 1987 szeptemberében számoltatta be a munkásőrség munkájáról. A jelentés hangsúlyozta, hogy az utánpótlás fenntartási problémái „az életszínvonal megtartását célzó túlmunka vállalásával, a pályakezds, családalapítás nehézségeivel, a társadalmi tevékenység csökkenő értékével függnek össze”. Az 11 266 fős létszám teljes volt, a munkások aránya 62%, a nők aránya 7,3% volt. Az átlagéletkor 43,4 évre emelkedett, 1985 óta 2,6 évet öregedett tehát az állomány.

⁴² HM KI 46938. 341/1353/Mö.

⁴³ Kelemen Győző 1985. december 31-ei hatályú felmentése: BFL XXXV.1.a.3. 204. öe. (1985. december 16.) 5., 138–139. BFL XXXV.4.a.4. 725. öe. (1985. november 27.) 4., 98–99.

⁴⁴ BFL XXXV.1.a.4. 682. öe. (1984. március 21.) 5., 45.

⁴⁵ *Munkásőr*, 1986. január 11.

Igyekeztek vezető beosztású személyeket felvenni a testületbe:

„nagy jelentőséget tulajdonítunk annak, hogy közvetlen termelésirányítók jöjjenek közénk. Arányukat a korábbi 10,6%-ról sikerült 16,5 %-ra növelni. Kiemelten irányított közreműködésüktől, befolyásuktól reméljük a környezetük fizikai dolgozóinak szolgálatvállalását.”

A fegyelmi eljárással zárult rendkívüli események száma éves szinten 70-80 eset volt. Döntő többségük szolgálaton kívüli időre, a magánélet területére esett, főleg vagyon elleni elkövetés, ittas gépjárművezetés, közúti balesetek történtek, súlyosabb – szabadságvesztést maga után vonó – eset egy történt (sikkasztás).⁴⁶

Ahogy a cikk elején már kitértem rá, a munkásőrség vezetői pozitívan tekintettek a jövőbe, az 1989 szeptemberében készült előterjesztésben még a testület szimbólumrendszerének módosítására tettek javaslatot,⁴⁷ 1989. október 21-én megszületett a munkásőrség jogutód nélküli megszüntetéséről szóló – egyébként a munkásőrség tevékenységét méltató – 1989. évi XXX. törvény. A jogszabály előírta, hogy a Minisztertanács intézkedik

„a munkásőrség hivatásos és polgári állománya helyzetének rendezéséről, haditechnikai eszközeinek a Magyar Néphadsereg részére történő átadásáról, egyéb vagyona megfelelő hasznosításáról, a honvédelmi miniszter útján pedig intézkedik, hogy eddig – a háttország védelme keretében – a munkásőrségre háruló területvédelmi feladatokat a Magyar Néphadsereg lássa el.”⁴⁸

És egyúttal az utolsó budapesti munkásőrparancsnok, Forró Dezső hivatásos szolgálati viszonyát Markovics Ferenc kormánybiztos 1989. október 30-án október 31-ei hatállyal megszüntette.⁴⁹

Levéltári források

Budapest Főváros Levéltára (= BFL)

XXXV.1.a.1 Az MSZMP budapesti pártértekezleteinek jegyzőkönyvei

XXXV.1.a.2 Az MSZMP Budapesti Ideiglenes Intéző Bizottsága üléseinek jegyzőkönyvei

XXXV.1.a.3 Az MSZMP Budapesti Pártbizottság üléseinek jegyzőkönyvei

XXXV.1.a.4 Az MSZMP Budapesti Végrehajtó Bizottsága üléseinek jegyzőkönyvei

XXXV.1.b Az MSZMP Budapesti Bizottsága Párt- és Tömegszervezetek Osztályának iratai

XXXV.1.i Az MSZMP Budapesti Fegyelmi Bizottságának iratai

⁴⁶ BFL XXXV.1.a.4. 766. óe. (1987. szeptember 30.) 4-6., 10-43.

⁴⁷ ÓLMOSI 2009.

⁴⁸ Az 1989. évi XXX. törvény.

⁴⁹ KI 341/1351/MÖ.

XXXV.³³ A Munkásörtség Budapesti Parancsnoksága MSZMP Bizottságának iratai

XXXV.³⁹ Az MSZMP Budapesti Bizottsága személyi anyagai

Hadtörténeti Intézet és Levéltár Központi Irattára (= HM KI)

HM KI Tiszti személyügyi okmánygyűjtők

MNL OL M-KS-288.5.

Felhasznált irodalom és kiadott források

- Az 1989. évi XXX. törvény. Online: https://jogkodox.hu/jsz/1989_30_torveny_6094838
- CSIKÁNY Tamás (2008): A magyar katonai felsőoktatás 200 éve – dióhéjban. *Nemzet és Biztonság*, 1(10), 76–85. Online: http://nemzetesbiztonsag.hu/cikkek/csikany_tamas-a_magyar_katonai_fels_oktatas_200_eve___diohejban.pdf
- ILLÉSFALVI Péter (2018): A Munkásörtség legfelső vezetői 1957-ben. In ÖTVÖS István – TRIEBER Péter (szerk.): *A dolgozó népet szolgálták? Fegyveres testületek és pártirányítás a szocializmusban*. Budapest: Nemzeti Emlékezet Bizottsága, 201–232.
- KISS Dávid (2014): A munkásörtség felállítása és tevékenysége 1958 elejéig. *Hadtörténelmi Közlemények*, 127(4), 941–989. Online: http://epa.oszk.hu/00000/00018/00033/pdf/EPA00018_hadtortelenmi_2014_4_0941-0989.pdf
- KISS Dávid (2015): Munkásörtség, „rendkívüli események”, (i)gazságszolgáltatás. *Magyar Rendészet*, 15(3), 121–140. Online: http://real.mtak.hu/134809/1/RTH_2019_XXIXevf_57-58sz_194-204.pdf
- KISS Dávid (2018): A Munkásörtség a pártállami struktúrában, 1957–1989. In ÖTVÖS István – TRIEBER Péter (szerk.): *A dolgozó népet szolgálták? Fegyveres testületek és pártirányítás a szocializmusban*. Budapest: Nemzeti Emlékezet Bizottsága, 233–248.
- KOLTAI Gábor – RÁCZ Attila szerk. (2008): *A Magyar Szocialista Munkáspárt budapesti ideiglenes vezető testületeinek jegyzőkönyvei. 1956. november 8.–1957. május 27. I–II*. Budapest: Budapest Főváros Levéltára. Online: https://library.hungaricana.hu/hu/view/BFLV_BFL-FK_10_2_1957_02/?pg=0&layout=s
- Munkásör*, 1986. január. 11. https://adt.arcanum.com/hu/view/Munkasor_1986/?query=for%C3%B3&pg=10&layout=s
- NAGY Gyöngyi – ZEMAN Ferenc (2017): *Kádár-buszárok és pártkatonák. Munkásörök Hódmezővásárhelyen, 1957–1988*. Hódmezővásárhely: Tornyai János Múzeum és Közművelődési Központ – Emlékpont.
- NÉMETHNÉ VÁGYI Karola – URBÁN Károly szerk. (1993): *A Magyar Szocialista Munkáspárt ideiglenes vezető testületeinek jegyzőkönyvei II. 1957. január 25.–1957. április 2*. Budapest: Intera.
- ÓLMOSSI Zoltán (2009): Tervek kapuzárás előtt. *Archivnet*, 9(3).
- RÁCZ Attila (2018): *A budapesti hatalmi elit 1956 és 1989 között*. Budapest: Budapest Főváros Levéltára. Online: https://library.hungaricana.hu/hu/view/BFLV_Dissz_04/?pg=0&layout=s
- RÁCZ Attila (2020): A párt ökle lesújtott. *Levéltári Mozaikok*, 3(5). Online: <https://doi.org/10.56045/BLM.2020.3>
- RÁCZ Attila (2021): A Munkásörtség budapesti fegyelmi ügyei 1957–1963. *Lymbus – Magyarországtudományi Forrásközlemények*, 2. 545–580.
- RÁCZ Attila (2023): A Munkásörtség első parancsnokai Budapesten. *Fons*. Megjelenés alatt.
- SZÍJJ Jolán szerk. (1997): *Fond- és állagjegyzék: A Hadtörténelmi Levéltár őrzésében lévő katonai iratok*. Online: <http://mek.niif.hu/01300/01340/html/index.htm>
- Törvények és rendeletek hivatalos gyűjteménye 1957* (1958). Budapest: A Magyar Forradalmi Munkás-Paraszt Kormány titkársága.
- V.F.–R. Gy. (1988): Gondok közepette, erősödő bizalommal, méltó részt vállalva. *Munkásör*, 1988. december 4–7. Online: https://adt.arcanum.com/hu/view/Munkasor_1989/?query=gondok%20%C3%B6zepette&pg=435&layout=s



Sarusi Kiss Béla

Zsidó fogvatartottak az Országos Gyűjtőfogházban 1944-ben

A magyar történeti szakirodalom a zsidók elleni intézkedéseket széles spektrumban vizsgálta, de mindeztidáig alig vetült fény azokra, akiket az egyre élesebb faji alapú üldözés a II. világháború ideje alatt a büntetés-végrehajtási intézményekben ért. Ennek talán az lehet az oka, hogy ez az élet más területeihez képest kevesebb embert érintett. Bizonyosan hozzájárult a kérdés homályban maradásához az is, hogy a vonatkozó igazgatási iratanyag nem „népszerű” a korszak kutatói között, pedig az 1944-ig terjedően már régen levéltárakba került.¹ Az alábbiakban az immár 65 éves Csikány Tamás előtt való tisztelgés okán a magyarországi holokauszt ezen részletére igyekszem rávilágítani, az Országos Gyűjtőfogház igazgatási iratai között fellelt 1944-ben keletkezett ügyiratot alapul véve, egyúttal az iratanyag értékeire való figyelemfelhívás céljából.

A büntetés-végrehajtás történeti előzményeit tekintve előre kell bocsátani, hogy az a kiegyezést követően egészen 1950-ig országos letartóztatási intézetekben, törvényszéki és járásbírósi fogházakban történt.² Előbbiek vagy kizárólagosan a legszigorúbb fegyházi büntetéseket hajtották végre, vagy – ahogy az 1896-ban felépült Budapesti Országos Gyűjtőfogház – a különböző nemű szabadságvesztésre ítélt büntetését egy épülecsoporthoz, de egymástól elkülönített épületekben hajtották végre. A főépület mellett a 9052/1906. I. M. rendelet a kétes elmeállapotú előzetesen letartóztatottak, a vizsgálati foglyok, a szabadságvesztés-büntetésre ítélték és az esetleg szabadlábban levő terheltek elhelyezésére igazságügyi országos

¹ Ugyanakkor a Budapest Főváros Levéltárában adatbázisba szervezett és jelen közlemény elkészítése során is alapul szolgáló fogvatartottakról készült adatbázis a leggyakrabban használtak közé tartozik, annak ellenére, hogy a Nemzeti Adatvédelmi és Információs szabadság (!) Hatóságának állásfoglalásaiból következően az utóbbi időkben annak nyilvánosságát jelentősen korlátozni kényszerült a levéltár, mindezzel a holokauszt áldozatainak emlékét is sérteve.

² BÓNIS 1966: 135–137.

megfigyelő és elmeógyógyintézetet állított fel. A törvényszékek vagy a járásbíróóságok által felügyelt fogházakba az *ügyészség* vagy a *járásbíróóság* rendelkezésére, az országos büntetőintézetekbe pedig csak az igazságügy-miniszter előzetes írásbeli engedélye alapján lehetett a „rabokat és a fegyenceket” befogadni.³ A hatályos jogszabályok szerint a törvényszék hatáskörébe tartozó bűnvádi ügyben a királyi ügyészséget illetve az előzetes letartóztatás és a vizsgálati fogság, valamint a jogerős ítélet végrehajtásának foganatosítása. A járásbíróósági ügyben a büntetés végrehajtását a királyi ügyészség ellenőrzése mellett foganatosította a járásbíróóság. A két világháború közötti Magyarországon a *fegyház*, az *államfogház*, a *fogház*, a *dologház*, a *szigorított dologház* végrehajtása 6 országos intézetben (Budapesti Országos Gyűjtőfogház, Váci Országos Fegyintézet és Közvetítő Intézet, Soproni Országos Fegyintézet és Szigorított Férfi Dologház, Hartai Országos Büntetőintézet, Márianosztrai Országos Büntetőintézet és Szigorított Női Dologház, Szegedi Kerületi Börtön és Államfogház), 23 törvényszéki és 90 járásbíróósági fogházban történt. Az 1928. évi X. törvénnyel a *szigorított dologház* intézményét a megrogzött bűnözőkkel szemben rendelték alkalmazni, akiknél a hagyományos büntetések hatástalannak bizonyultak. Végrehajtására a fegyházra vonatkozó szabályok voltak az irányadók, a szigorított dologházi őrizetből az elítéltek csak feltételesen szabadulhattak. A férfiakat a soproni fegyházban, a nőket a márianosztrai fegyintézetben helyezték el. Hozzá kell tenni azt, hogy az ország területi visszacsatolásaival több korábbi büntetés-végrehajtási intézet is visszatért, köztük jelentős törvényszéki fogházak, amelyek közül az ungvári fogházból 1939-ben, a szamosújvári országos javítóintézetből pedig valamikor 1940–1941 folyamán országos hatáskörű büntetőintézetet alakított ki az igazságügyi kormányzat.

A holokauszt idejében tehát ebben az intézményrendszerben történt Magyarországon a büntetés-végrehajtás, ezekben az intézményekben őrizték a faji törvények hatálya alá eső fogvatartottakat is, akiket azonban az 1944. március 19-én bekövetkezett német megszállás előtt származásuk alapján elrendelt rendszerszerű hátrányos megkülönböztetés nem sújtott. A megszállás a börtönök falain kívül tömeges üldöztetéshez vezetett, amely hamarosan a büntetés-végrehajtási intézményrendszert is elérte. Vladár Gábor visszaemlékezéséből tudjuk, hogy az Igazságügyi Minisztérium tisztviselőire a német megszállást követően egyre fokozódó nyomást helyeztek, a zsidók elleni jogszabályok megalkotása érdekében.⁴ Vladár, aki ekkor

³ VÓKÓ 2014: passim.

⁴ VLADÁR 1997: 226–230. Bár már a német megszállást követően le akart mondani, Antal István igazságügy-miniszter maradásra bírta. Itt szeretném megköszönni Nagy Sándornak, hogy felhívta figyelmemet erre a forrásra.

a minisztérium törvény-előkészítő osztályának a vezetője volt, a hivatali „ellenállás” azon módját választotta, hogy a társmisztériumokkal való egyeztetések alkalmával jogi aggályainak hangoztatásával az adott jogszabályok megalkotását gátolta. Mindezt addig folytatta, ameddig végül egy belügy- és egy pénzügyminiszteri közös javaslatot – a „gettókba hurcolt zsidók otthonaiban maradt ingóságaiuknak a lefoglalásáról és értékesítéséről” – terjesztett elé. Ennek hatására már másodszor próbálta beadni lemondását Antal István miniszternek, aki ekkor azt közölte, hogy „a belügyminisztérium urai a letartóztató intézetekben őrzött zsidó foglyoknak a csendőrség kezébe adását követelik”. Vladár erre kijelentette, hogy ezt a miniszter nem teheti meg, amire azt a választ kapta, hogy

„neveléses volnék, ha védelmére kelnék nem is egészen egyezer zsidónak, akik sikkasztás, meg más közönséges bűncselekmény miatt ülnek hűvösön amikor tízezzrel hurcolják el azokat a zsidókat, akiknek nincsen más bűnük, mint az, hogy zsidók, vagy a törvény szerint zsidónak tekintendők”.⁵

Vladár álláspontja azonban továbbra is az volt, hogy ezzel hivatalos hatalommal való visszaélést követnének el, és ő nem kíván bűnrészes lenni „sem ebben, sem azokban az atrocitásokban, amiket a csendőrségnek kiszolgáltató zsidó foglyokkal el fognak követni”. Bár ezt követően Vladár megírta felmondását, másnap már azzal nyitott irodájába a miniszter, hogy sikerült a minisztertanácsot a zsidó foglyok kiadásának megakadályozásáról meggyőzni, és egyeztetve Tury György büntetőügyi osztályvezetővel arra jutottak, hogy az lenne a legjobb, ha a vidéki intézetekből a Gyűjtőfogházba szállítanák a zsidó foglyokat, „mert féltő, hogy a csendőrség megkísérli a foglyok erőszakkal kézre kerítését”.⁶

Ez tehát a közvetlen politikai előzménye az Igazságügyminiszter 41700/1944. I. M. VI. számú, június 14-én kelt rendeletének a „sárga csillag megkülönböztető jelzés viselésére kötelezett letartóztatottak” átszállításáról.⁷ A rendelet több példányban

⁵ VLADÁR 1997: 228.

⁶ Vladár visszaemlékezésének pontosságát jórészt igazolják a következő hetek eseményei és az, hogy a Gyűjtőben őrzött zsidókat a későbbiekben nem egy tömegben deportálták. Ugyanakkor azt sem lehet kizárni, hogy a rendelet mögött éppen az a belügyminisztériumi szándék állt, hogy a koncentrált zsidóságot könnyebb legyen deportálni. A minisztertanácsi jegyzőkönyvekben ennek a vitának nincs nyoma. Sipos Andrásnak köszönöm, hogy erre a szempontra felhívta figyelmemet.

⁷ A rendelkezés utóéletéhez tartozik, hogy július 1-jén 45373/1944. I. M. VI. szám alatt kiegészítették azzal, hogy azt az időközben befogadott zsidókra is kiterjesztették, aminek értelmében ettől fogva minden vidéki zsidó fogvatartottnak a Gyűjtőbe (illetve az érintett fiatalokúakat őrző rákospalotai és aszódi intézménybe) kellett kerülnie.

maradt fenn az Országos Gyűjtőfogház anyagában.⁸ Attól függően küldték meg a királyi kerületi börtönigazgatóknak, a királyi ügyészségek elnökeinek, illetve a királyi járásbíróági elnököknek, hogy a területükön milyen típusú fogvatartói intézmény működött. A rendelet logikája szerint az ügyészségi elnököknek a hatóságuk területén lévő járásbíróági fogházakból a törvényszéki fogházba, onnan pedig a Gyűjtőbe kellett szállíttatniuk az összes polgári és honvédbíróági (katonai bírósági) férfi és női fogvatartottat, legyenek előzetes letartóztatott, vizsgálati fogoly, dologházi őrizetes, illetve jogerős szabadságvesztés büntetést töltők. A fiatalok esetében annyi eltérés volt, hogy a fiúkat az aszódi királyi fiú-, a lányokat pedig a rákospalotai királyi leánynevelő intézetekbe kellett szállítani. A rendelet kitért az őrszemélyzeti kíséret szigorúságára, és külön kiemelte ez értesítőjegyzék két rovatának legnagyobb gondossággal való kitöltését, nevezetesen a 10. rovatét, amely eredetileg a hitvallás megnevezésére szolgált, és a szabadulás időpontját rögzítő rovat(ok) kitöltését. A rendeletben előírták, hogy az embereket értesítőjegyzékkel, letétjeikkel, munkakeresményükkel és polgári ruháikkal együtt azonnal szállítsák át a Gyűjtőfogházba.⁹

Lényegileg azonos a július 19-én a Szamosújvári Országos Büntetőintézet részére kiadott rendelet¹⁰ és az augusztus 2-án az Ungvári Országos Büntetőintézetnek, valamint a beregszászi, a máramaroszigeti, a huszti, a kassai, a sátoraljaújhelyi, a szatmárnémeti és a nyíregyházi ügyészség elnökének kiadott rendelet is.¹¹

⁸ VII.101. a. Budapesti Királyi Országos Gyűjtőfogház (1947-től Budapesti Országos Büntetőintézet, 1951-től Budapesti Országos Börtön) iratai. Ügyviteli iratok. A közleményben, amikor azt külön nem jelzem, mindvégig a 4601/1944. számú ügyiratban található iratokra hivatkozom. Ezt és a további vonatkozó utasításokat az igazságügy-minisztérium osztályfőnöke, Tury György írta alá. VLADÁR 1997: 109. Tury 1938. július 1-jétől 1944 végéig volt az I. M. VI. osztályának vezetője. Az osztály elnevezése: VI. Börtönügyeket és fiatalok ügyeit intéző Ügyosztály. XXV.1.a Budapest Főváros Levéltára. Budapesti Népbíróági iratai. Büntetőperes iratok (a továbbiakban: XXV.1.a) 3181/1945. Tury György büntetőpere. 70. Turyt életfogytiglani büntetésre ítélte a NOT. Az ítélet több, jelen rendeletnél kisebb jelentőségű, általa kiadmányozott, a politikai és a zsidó fogvatartottak tárgyában kiadott rendeletet sorol fel bűnlajstromában, de a 41700/1944. számú rendeletet nem.

⁹ Az értesítő jegyzékek a korszakban végig az átszállított egyének ugyanazon adatait tartalmazták, mint a fogvatartott törzskönyvi adatai, annak lapra írt másolata.

¹⁰ 49806/1944. I. M. száma alatt.

¹¹ Az ungvári intézetnek kiadott rendelet szerint a saját őrizetében lévő, illetve a nagybereznai, a nagykaposi és a sobránai járásbíróági fogházból, valamint az összes kezelése alatti törvényszéki fogházból minden polgári és honvédbíróági férfi és női letartóztatottat a Gyűjtőbe kellett szállítania. Az ügyészségek elnökének az az utasítás ment, hogy a járásbíróági fogházakból a fogvatartottakat szállítsa a felügyelete alatt álló törvényszéki fogházba. Mindkét rendelet az 53081/1944. szám alatt kelt.

Zsidó fogvatartottak az Országos Gyűjtőfogházban 1944-ben



1. táblázat. Az Országos Gyűjtőfogházba szállított zsidó fogvatartottak 1944. június 18. – 1944. augusztus 19.¹²

<i>A küldő intézet megnevezése</i>	<i>A beszállítás ideje</i>	<i>Férfiak</i>	<i>Nők</i>	<i>Összesen</i>
Bajai Kir. Törvényszéki Fogház	június 18.	2	0	2
Egri Kir. Törvényszéki Fogház	június 18.	3	6	9
Miskolci Kir. Törvényszéki Fogház	június 18., 24., 28., július 11.	9	2	11
Kalocsai Kir. Törvényszéki Fogház	június 18.	4	2	6
Kecskeméti Kir. Törvényszéki Fogház	június 18.	7	2	11
Újvidéki Kir. Törvényszéki Fogház	június 19.	2	0	2
Szegedi Kir. Kerületi Börtön	június 19., július 18.	58	1	59
Balassagyarmati Kir. Törvényszéki Fogház	június 19.	38	7	45
Pécsi Kir. Törvényszéki Fogház	június 19.	7	0	7
Érsekújvári Kir. Törvényszéki Fogház	június 19.	3	1	4
Szolnoki Kir. Törvényszéki Fogház	június 19.	11	1	12
Hartai Kir. Országos Büntetőintézet	június 19.	9	0	9
Váci Kir. Járásbírósági Fogház ¹³	június 19.	0	3	3
Zalaegerszegi Kir. Törvényszéki Fogház	június 20.	1	0	0

¹² A táblázat a Gyűjtőben 1944. június 18. – 1944. augusztus 19. között készült eredeti összesítés kivonata.

¹³ A váci volt az egyetlen járásbírósági fogház, amely közvetlenül küldött fogvatartottat.

<i>A küldő intézet megnevezése</i>	<i>A beszállítás ideje</i>	<i>Férfiak</i>	<i>Nők</i>	<i>Összesen</i>
Szabadkai Kir. Törvényszéki Fogház	június 20.	2	0	0
Ipolysági Kir. Törvényszéki Fogház	június 20.	1	0	1
Rimaszombati Kir. Törvényszéki Fogház	június 20.	1	0	1
Komáromi Kir. Törvényszéki Fogház	június 20., 24.	21	2	23
Váci Kir. Országos Fegyintézet	június 20., 29.	63	0	63
Soproni Kir. Törvényszéki Fogház	június 20.	84	0	84
Gyulai Kir. Törvényszéki Fogház	június 21.	5	3	0
Győri Kir. Törvényszéki Fogház	június 21.	2	2	4
Veszprémi Kir. Törvényszéki Fogház	június 21.	5	2	7
Márianosztrai Kir. Országos Büntetőintézet	június 21.	0	49	49
Székesfehérvári Kir. Törvényszéki Fogház	június 21.	20	11	31
Soproni Kir. Törvényszéki Fogház	június 22.	2	1	3
Nagykanizsai Kir. Törvényszéki Fogház	június 20.	1	0	0
Zombori Kir. Törvényszéki Fogház	június 22.	3	1	4
Debreceni Kir. Törvényszéki Fogház	június 24.	2	1	3
Szombathelyi Kir. Törvényszéki Fogház	június 26.	3	0	3

Zsidó fogvatartottak az Országos Gyűjtőfogházban 1944-ben



<i>A küldő intézet megnevezése</i>	<i>A beszállítás ideje</i>	<i>Férfiak</i>	<i>Nők</i>	<i>Összesen</i>
Kaposvári Kir. Törvényszéki Fogház	június 26., augusztus 5.	2	2	4
Nyíregyházi Kir. Törvényszéki Fogház	június 28.	5	6	11
Győri Kir. Törvényszéki Fogház	június 29.	2	2	4
Szekszárdi Kir. Törvényszéki Fogház	június 29.	1	0	1
Budapesti Kir. Törvényszéki Fogház	július 12.	1	0	1
Szamosújvári Kir. Országos Büntetőintézet	július 24.	32	0	32
Kassai Kir. Törvényszéki Fogház	augusztus 8.	27	3	30
Kolozsvári Kir. Törvényszéki Fogház	augusztus 9.	39	9	48
Szatmárnémeti Kir. Törvényszéki Fogház	augusztus 10.	9	1	10
Beregszászi Kir. Törvényszéki Fogház	augusztus 19.	1	1	2
<i>Összesen</i>		<i>488</i>	<i>121</i>	<i>599</i>

Az intézmények a fogvatartottakat egy, általában táblázatba foglalt jegyzék és kísérorrat birtokában adták át a Gyűjtőnek. A táblázatok különféle részletességgel készültek, de a rendeleti minimum előírása (a származás és a szabadulás időpontja, illetve előzetes letartóztatott esetében ennek feltüntetése) minden esetben megtörtént. Az egyes intézetek napokon belül elkezdtek szállítani a foglyokat, június végéig 477 férfit és nőt, augusztus 19-ig pedig összesen 488 férfit és 121 nőt szállítottak a Kozma utcai intézetbe. A zsidó fogvatartottak étel-miszer-ellátmánya ügyében az Élelmiszerjegy-Központnak tett átirat szerint 1944. július 1-jén 536 fő sárga csillag viselésére kötelezett nem önkosztozó személy tartózkodott a Gyűjtőben. A kettő közötti 59 fő különbség az önkosztozóak, illetve a korábban már a területi illetékességből vagy eljárási okból közvetlenül az intézménybe utalt zsidók számát

mutatja. Feltűnő, hogy a Budapesti Büntetőtörvényszéki Fogházból csak egyetlen, a Pestvidéki Fogházból pedig egy fogvatartott sem került át a Gyűjtőbe. Az Országos Gyűjtőfogházban vezetett fogolytörzskönyvek közül jelenleg a fegyenc- és a rabtörzskönyvi sorozat feldolgozása fejeződött be 1950-ig. Az adatbázisba szervezett anyag tartalmazza a gyűjtőben törzskönyvezett fogvatartottakat. A kétféle törzskönyv 1943-ban 190, 1944-ben 558 izraelita és zsidó „minősítésű” személyt tartalmaz. ¹⁴ A háromszoros növekedés egyértelműen mutatja, hogy Budapesten az intézkedés hatására kiugróan megnőtt a zsidó fogvatartottak száma. Érdekes azonban azt is figyelembe venni, hogy a büntetés-végrehajtás során (ez napjainkban is így van) a különféle intézetek között gyakran mozgatják a fogvatartottakat, a büntető eljárás(ok), a büntetés-végrehajtás logikája (a fogvatartott ne töltsön sok időt azonos helyen), ¹⁵ a férőhelyek kihasználása, egészségügyi ellátási ¹⁶ és sok más egyéb okból is. A nyilvántartási rendszer logikája az volt, hogy ha valakit befogadtak, akkor adatait felvették az évente egyes számmal kezdődő törzskönyvbe, ha pedig távozott (elbocsátották, átszállították, szabadult stb.), akkor annak tényét és okát az adott rovatokban rögzítették. Ha azonban akár ugyanabban az évben ismét beszállították az adott intézménybe, akkor nem a korábbi törzskönyvi lapján rögzítették ezt, hanem új törzskönyvi szám alatt. Mivel a Gyűjtőfogház a többi országos intézethez képest is központi szerepet játszott a jogszolgáltatás budapesti koncentrációjának, illetve Budapest minden szempontból fajsúlyosabb volta szempontjából, előfordulhatott, hogy ugyanazon személy egy évben többször is a nyilvántartásba került. A fentebb említett rendelet következtében is előfordult, hogy eredetileg a Gyűjtőben tartózkodó fogvatartottakat szállítottak el vidéki intézetbe, majd onnan vissza. ¹⁷

¹⁴ A számokat a Közgyűjteményi portálon található, de csak teljeskörűen lekérdezhető, belső adatbázisból nyertem ki. A törzskönyvek – bár sokszor vegyesen, például ref. „zsidó”, „lengyel zsidó”, „izraelita” –, úgy tűnik, mindig feltüntették a faji törvények miatti érintettségét. A Gyűjtőfogház fogolynilvántartásának feldolgozottsága 1919-ig terjed, így a valószínűleg legtöbb zsidó származású fogvatartottat tartalmazó nyilvántartástípusban nyilvántartott zsidók számát jelenleg nem ismerjük.

¹⁵ Az esztergomi születésű Garai Lászlót árdragítás miatt ítélték 1942 decemberében 6 hónapra, a Gyűjtőből a 20083/1943 sz. I. M. rendelet értelmében 1943. március 30-án átszállították Ungvárra. BFL VII.101.d. Rabtörzskönyvek. V – 1138.

¹⁶ Kertész Sándort, akit izraelita vallásúként törzskönyveztek, ítélete szerint „Hadviselés elleni büntett stb.” miatt 1943. február 12-től számítandó hatévi fegyházra ítélték, amely ellen fellebbezett, és ezzel előzetes letartóztatását félbeszakították. Ugyanakkor árdragítás miatt is folyt ellene eljárás, amely miatt továbbra is fogvatartott maradt, de a marosvásárhelyi törvényszéki fogházból gyógykezelésre a Gyűjtőben működő kórházba szállították 1943. május 12-én. Innen szállították vissza a marosvásárhelyi ügyészségre 1943. október 3-án. BFL VII.101.c. Fegyenctörzskönyvek. I – 1070.

¹⁷ Schreiber Szalkai Lászlót család és okirathamisítás miatt 1943. október 15-től öt évre ítélték, és mivel korábban már legalább öt esetben hasonló bűncselekményt követett el, visszaesőként a soproni szigorított dologházba szállították. Onnan a rendelet következtében került a Gyűjtőbe 1944. június

A beszállított emberek, a rendeletben megfogalmazott szempontokból következően, bűncselekményeik alapján teljesen vegyes „társaságot” alkottak. A hartai büntetőintézet foglyai például fizetési eszközökkel folytatólagosan elkövetett visszaélés büntette (4 fő), árdrágítás (3), illetve lopás, csalás, közokirat-hamisítás miatt voltak elítélve, várható szabadulásuk 1944. december 1-je és 1947. május 11. közé esett. A balassagyarmati királyi ügyészség elnökének kíséreléséből kiténik, hogy a rendelet szerint 37 személy elküldését tartotta indokoltnak, ugyanakkor három embert azért szállítottatott a Gyűjtőbe, mert „az itt működött német biztonsági kötelek által zsidónak minősített elítélt egyén”-ek voltak, és akik ügyében telefonon azt az utasítást kapta az IM-től, hogy őket is csapja a transzporthoz.¹⁸ A kisebb intézetek gyakran csak arról értesítették a Gyűjtőt, hogy nem őriznek a rendelet hatálya alá tartozó személyt (például Berettyóújfalu, Kispest, Gödöllő, Nagykáta), de volt olyan fogház, amely a fogházörök bevonulása miatt ekkor már nem működött, megszűnt (Esztergom március 16-tól, Újpest június 26-a előtt). Előfordult, hogy fiatalkorút küldött fel az intézet (Debrecenből és Kolozsvárról), őket a Gyűjtő az illetékes aszódi vagy pesterzsébeti nevelőintézet részére adta át.¹⁹ A komáromi jegyzékből derül ki, hogy az ungvári büntetőintézet részleges kiürítése folytán a Komáromi Királyi Törvényszéki Fogházból szállítottak át 12 súlyosan elítélt (életfogytiglanitól három év börtönig) személyt. A jegyzék június 20-án kelt, de nem tudni, mióta voltak a komáromi fogház őrizetében.²⁰ A Márianosztráról beszállított nők között 36 hűtlenség miatt elítélt nő volt, a többieket egy rablás kivételével valamiféle gazdasági visszaélés miatt ítélték el. A szegedi, váci névjegyzékben sok még a hűtlenség miatt elítélt. A székesfehérvári ügyészség honvédbírósági elítéltek esetében, amelyben 10 férfi és 10 nő szerepel, a katonai bíróságtól eredménytelenül kérte az átkísértek adatait. Esetükben a Gyűjtőfogház is megkísérelte a Honvédvezérkar Különbíróságának megkeresését a „törvényellenes fogvatartás megelőzése, illetve valamennyi letartóztatott szabadulás időpontjának pontos nyilvántartása végett”, de az ügyirat nem tartalmaz erre vonatkozó választ. Az ügyiratból nem derül ki a válasz, de Salamon Dávid, akinél kötél általi halál volt a büntetés neme, a fogolytörzskönyv szerint kormányzói kegyelemben részesült, így életfogytig tartó büntetésre változott

20-án, majd újabb rendelkezés következtében visszaszállították a soproni szigorított dologháza. BFL VII.101.c - fegyenc. II – 3985. Schercz Hugót árdrágítás büntetésében 1943. március 31-én ítélték másfél évre. A Gyűjtőből december 4-én a szegedi kerületi börtönbe szállították, ahonnan az 59 fő kontingenssel került vissza június 18-án. BFL VII.101.d. Rabtörzskönyvek. V – 2267.

¹⁸ 1944. június 18.

¹⁹ A június 28-án átvett Feiler Hermant július 12-én szállították át Aszódra, a Kolozsvárról beszállított Róth Piroskát október 6-án vette át a pesterzsébeti intézet.

²⁰ Tury György peréből kiderül, hogy az ungváriak katonai törvényszék által elítéltek voltak.

fogva tartásának jogcíme. Kiderül az is, hogy ítélethirdetése 1944. február 8-án volt, végül 1944. október 23-án a komáromi honvéd-büntetőintézetbe szállították át.

Érdekes kérdés, hogy a katonai bíróságok által elítélt személyek hogyan kerülhettek a polgári büntetés-végrehajtás rendszerébe. Szakirodalmi állítás szerint az 1941 októberében létrehozott Magyar Honvéd Vezérkari Főnökség Bíróságát hozták létre a politikai ügyek tárgyalására, és „több büntetőintézetet jelöltek ki katonai – és főleg háború ellen tiltakozó – személyek fogvatartására”.²¹ Talán nem tévedek nagyot, ha azt feltételezem, hogy 1941-ben és az azt követő években sok katonai elítéltet ugyanúgy bevezettek a „polgári” fogolytörzskönyvekbe, és csak külön jelölték honvédbírósági elítélésük tényét.²² A Gyűjtő nyilvántartásaiban sokszor fordul elő, hogy vörös írónnal jelezték ezt. A probléma a zsidó elítéltek kapcsán a munkaszolgálat során elkövetett bűntettek (például szökés) vagy a hűtlenség (kommunista bűncselekmények, fegyveres harc a rendszer, illetve a fegyveres alakulatok ellen) miatt különösen fontos, mivel jelentős részük hűtlenség miatt töltötte büntetését.

Felmerül, hogy a Gyűjtőfogház mit tett azokkal az előzetesekkel, akiket úgy küldtek át, hogy a szabadulási idő rovatában csak annyit jegyeztek, hogy „a főtárgyalásig fenntartva” (például Kecskemét, Nyíregyháza, Újvidék). A feltételes szabadlábra bocsátás kapcsán a Gyűjtőfogház adminisztrációja igyekezett tisztázni a helyzetet. Az I. M. rendelet ugyanis nem rendelkezett arról, hogy mi legyen a teendő ezekben az esetekben. A soproni intézet azonban a Gyűjtő részére nem tudott megoldást javasolni, válaszlevelében azt írta, hogy a (minden bizonnyal Sopronban menetrendszerűen megjelenő) felügyelőhatóság nem tárgyalhatta le ügyüket, mert az elítélteket már a Gyűjtőbe szállították, és az 1928. évi X. tc. 44. §-a alapján a testület csak szóbeli meghallgatás alapján dönthetett.²³

A nagy gyorsasággal a Gyűjtőbe szállított sok fogoly elhelyezésének körülményeiről viszonylag keveset árul el az ügyirat. Az bizonyos, hogy az intézmény 1896 utáni bővülésének ellenére is csak zsúfolva tudta a több mint 600 sárga csillag viselésére kötelezett személyt elhelyezni.²⁴ A (Tury György büntetőperében megtalálható) I. M. rendeletek

²¹ LŐRINCZ–MEZEY 2019: 123. Budapesten a közismert Margit körüti katonai fogházon kívül időszakosan a Conti, ma Tolnai Lajos utcai épületekben tartottak katonai bíróságok által elítélt személyeket 1944 előtt. LŐRINCZ–MEZEY 2019: 122. Részben vagy egészben biztosan katonai felügyelet alatt állt a sátoraljaújhelyi intézet is.

²² A Margit körüti fogház nyilvántartásai nem kerültek levéltárba, egyes hírek szerint azok az oszromkor megsemmisültek. KUTASSY 1962.

²³ A Soproni Kir. Országos Fegyrintézet és Szigorított Dologház Igazgatóságának válasza. 1944. szeptember 6.

²⁴ Elképzelhető, hogy helyfelszabadítás céljából a nem zsidó származásúak közül esetleg lehetett áthelyezés az ország más intézményeibe.

ráadásul idővel a zsidók intézményen belüli elkülönítését is elrendelték.²⁵ Ami bizonyos, hogy a Gyűjtő igazgatója saját napiparancsában 1944. június 20-án a dohányzás, a kereseti pénzek felhasználása és egyéb, máskor általában egyénekre szabott korlátozásokat határozott meg a zsidó elítéltek számára. A zsidó származású letartóztatottak sem kerülhették el a megkülönböztető sárga csillag viselését, amelyet egy 1944. április 4-én kelt rendelet szerint „minden egyes esetben (tárgyalásra előállítás, átszállítás, külső munkán stb.)” viselniük kellett,²⁶ és ezt követően a büntetés-végrehajtási iratokban is rendszerint „sárga csillag viselésére kötelezettként” hivatkoztak rájuk. Hamarosan a rabkönyvtárak zsidó szerzőinek, illetve a nem zsidó házastársaknak az összeírását is el kellett végeznie az intézeteknek,²⁷ ugyanakkor a keresztény vallású zsidók számára biztosítani kellett, hogy az istentiszteleteken megjelenhessenek.²⁸

Rendelkezésre áll ugyanakkor egy egykori kommunista, a Schönherz Zoltán elleni per egyik vádlottjának a visszaemlékezése erről az időszakról. Erdős László 1984-ben megjelent könyvében így ír:

„nem börtön volt, hanem gettó, gettó a börtön közepén. Nekünk az is tilos volt, ami a többi rabnak szabad. Nem spájzolhattunk, nem dohányozhattunk, nem kaphattunk csomagot. Kosztunk olyan, hogy ahhoz képest még a szegedi is dúsnak számított. Például egy tányér Hitler-leves és egy kis merőkanál megsavanyodott morzsás metélt.”²⁹

Ezt a sommás kijelentését ugyanakkor a későbbiekben maga is cáfolja, amikor részletelesen számol be arról, hogy milyen módon sikerült a szabályokat átlépve mind a dohány-, mind az élelemkorlátozásokat kijátszaniuk. Arról is beszámol, hogy a Gyűjtőben a köztörvényesek, illetve az előzetesek, valamint a kommunisták sajátos együttműködést alakítottak ki; ezeknek a csoportoknak a hangadói vagy hallgatóságosan elismert

²⁵ A 32000/1944 I. M. számú rendelet, amely május 3-án kelt. BFL XXV.1.a 1945/3181. 136.

²⁶ A 25404/1944. I. M. szám, ezt egy július 1-jei rendelkezés a zárkán kívüli térben tette általánossá: 39051/1944. Im. szám

²⁷ A 37916. és a 48854/1944. számú irat.

²⁸ Ez igazgatói rendelkezés volt, amely a hitoktatáson való részvételt is engedélyezte. A börtönben elkészült összeírás szerint 1944. szeptember 23-án 29 személy volt érintett.

²⁹ ERDŐS 1984: 511. Erdős László Vida Ferencsel együtt érkezett a Gyűjtőbe 1944. július 12-én. Mindketten katonai elítéltek számítottak hűtlenségi ügyben, és életfogytig tartó fegyházbüntetésre ítélték őket. Saját átszállítását úgy ítélte meg, hogy az egyrészt életfogytig tartó büntetésének, másrészt a szovjet csapatok közeledtének következménye volt. Az egyébként érdekes, hogy Erdős és Vidát miért nem szállították fel a már június 18-án útnak indított csoporttal, holott abban több, hűtlenségért életfogytiglani elítélt is volt. Bár Vida Ferenc, aki később rettegett vérbíróként vált hírhedtté, is adott ki visszaemlékezést, az csupán a Schönherz-per kapcsán átélt élményeivel és a szegedi Csillagban töltött időszakkal foglalkozik. MÁTÉ–VIDA 1979.

vezetői nemcsak az élelmezés kiegészítésében, hanem a munkavégzés szabotálásában is együttműködtek. „A gettót a poklunknak szánták, de nem sikerült azzá tenniük. Én például jobban elviseltem, mint Szegedet.”³⁰ Később azt írja, hogy a Lakatos-kormány engedélyezte a „gettó-osztály foglyainak is a spájzolás”, de a nyilas puccs után „átvittek bennünket a Margit körüti fegyház udvarára, ott kellett állnunk délig, azután bevagoníroztak, és elszállítottak Komáromba”.³¹ Erdős visszaemlékezéséből még érdemes megemlíteni, hogy a komáromi őrizet körülményeit kifejezetten kedvezőnek írja le, bár tisztában volt vele, hogy onnan Németországba szállítják majd, ahonnan néhány hét után Dachauba került.

A Gyűjtőben őrzött zsidó fogvatartottak esetében fontos vizsgálni, hogy mi lett a sorsuk. Jelen közlemény alkalmával a három fogoly nyilvántartási típusból egy véletlenszerűen kiválasztott – de a vidéki beszállítások idején felvett törzskönyvi bejegyzések idejére eső – mintán megvizsgálva fontos megállapításokat lehet tenni. A *fegyenc-törzskönyv* vizsgált mintájából két markáns csoport rajzolódik ki.³² A legnépesebb az a 34 nőt és 19 férfit számláló csoport, amely az október 23-i vkf. rendelet hatására a komáromi gyűjtőtáborba került.³³ Ők kivétel nélkül hűtlenség miatt voltak elítélve, és büntetésük az október 23-i határnapig nem telt le. A fegyencek egy 17 fős csoportját december 18-án a Pestvidéki Fogházba szállították át, de közülük útközben egyikük megszökött. Három fegyenc zsidó minősítésű nő szabadult még rajtuk kívül, egyikük október 9-én a honvédelmi miniszter rendeletére, a másik két nő pedig október 23-a előtt vagy október 24-én. A vizsgált mintában egy zsidó elhunyt, négy zsidó minősítésű, de elbocsátási bejegyzés nélküli és 18 keresztény szerepel még.

A *rab-törzskönyvi* mintából kitűnik, hogy egyrészt a büntetési minősítéshez képest sok esetben enyhébb és súlyosabb büntetésűeket is a rab-törzskönyvbe vezették, elvileg tehát a súlyosabb büntetési feltételeket jelentő büntetés-végrehajtásba lettek sorolva.³⁴ A százas mintába hét keresztény esett. A többiek zsidók voltak, de nyolc esetben nem ismert a szabadulás/elbocsátás időpontja, hárman pedig a Gyűjtőben hunytak el. A törzskönyv szerint 47 fő végleg szabadult, de közülük 44 főt a Budapesti Rendőr-főkapitányság

³⁰ A lelelkesebben a kommunista elítéltek közti politikai munkáról értekeznek. ERDŐS 1984: 512–517.

³¹ ERDŐS 1984: 517. Naplójának ezt a részletét megerősíti törzskönyvi lapjának elrontott bejegyzése, amely szerint 1944. október 23-án „átadatott a Margit körüli honv. bttő. intézet közegének elszállítás végett a m. kir. vkf. bírósága a II. 424/kt 44 sz. megkeresése folytán elszállítotott a komáromi honv. bttő. intézetbe”. A Komáromba szállított zsidók törzskönyvi bejegyzéséből általában elmaradt a Margit körüti köztes állomás feltüntetése.

³² BFL VII.101.c. Fegyenc-törzskönyvek. 1944. év 4001–4100. törzskönyvi szám. Az alábbi három mintában azokat vizsgálom, akik ebbe a számkontingensbe tartoznak, függetlenül attól, hogy a 47000/1944. számú rendelet hatására kerültek-e a Gyűjtőbe.

³³ A komáromi gyűjtőtáborról lásd SZITA 2004: 180–197.

³⁴ BFL VII.101.d. Rab-törzskönyvek. 3201–3300. törzskönyvi szám.

toloncügyosztályára kísérték. Azokat, akiket hűtlenség jogcímén tartottak fogva, de büntetésüket letöltötték október 23-a előtt, szabadították, és leginkább a főkapitányság toloncügyosztályára szállították át. Végül két hűtlenség miatt és október 23-án még a Gyűjtőben fogva tartott zsidót Komáromba szállítottak át.

Száz *fogolytörzskönyvi* bejegyzést átnézve a legenyhébb besorolású fogvatartottak esetében az rajzolódik ki, hogy a foglyok esetében 15 fő szabadult végleg, vagy azért, mert büntetése lejárt, vagy titokzatos, az igazságügy-minisztériumból érkező telefonhívás útján érkező utasításra.³⁵ Közülük néhányan budapesti vagy Pest környéki lakhellyel rendelkeztek,³⁶ nem úgy, mint az a 45 fő, akit szintén szabadon bocsátottak ugyan, de a főkapitányság tolonchatóságára kísérték át. A front közeledtével néhányuk szabadulási rovatába azt jegyezték fel, hogy azért kísérték a toloncügyosztályra, mivel „hatósága nincs abban a helyzetben, hogy ügyében intézkedjék”.³⁷ A mintavizsgálat során a foglyok közül 23 főt a Pestvidéki Fogházba kísérték, jellemzően a december közepi időszakban, minden bizonnyal azért, mert a kőbányai intézethez ekkor már vészesen közel került a front. Legalább három főt ugyanakkor átvezettek a fegyenc- vagy rabtörzskönyvbe, ugyanennyien pedig elhunytak.

Tury György peréhez szerelték a Gyűjtő igazgatójának 1944. október 31-én kelt kimutatását, amely a Gyűjtőben fogva tartott zsidó letartóztatottakat sorolta fel.³⁸ Ezek szerint az október 23-i nagy komáromi transzport után a Gyűjtőben még három honvédfegyenc, 22 honvédrab (köztük Ábrahám Valéria) és egy honvédfogoly zsidó volt. Néhányuk beszállítása még június folyamán megtörtént, de volt, akit augusztusban Kassáról hoztak át. A fegyencek hűtlenség miatt voltak elítélve, a rabok zöme pedig (amennyire ez a rövidített bűncselekmény megnevezésből kideríthető) munkaszolgálatlal összefüggésben elkövetett cselekmény miatt: függelemsértés, szökés, behívó parancs iránti engedetlenség stb. Közülük egyetlen fő, Rapaport Gyula 1944. november 14-én töltötte le büntetését, amely után a rendőrségi toloncolásra kísérték át. A többieket, akiknek büntetését nem vették kitöltöttnek, a december 18-i átszállítással vitték el a Pestvidéki Fogházba.

Feltétlenül meg kell említeni, hogy a Gyűjtőből elszállított komáromi transzportban voltak hűtlenség miatt elítélt „őskeresztény” fogvatartottak is:³⁹ két nő, aki

³⁵ BFL VII.101.e. Fogolytörzskönyv az 5698–6000. törzskönyvi számú foglyokról.

³⁶ Egy szerelmi gyilkosság miatt elítélt és Vácra június 20-án beszállított fogvatartottat október 30-án engedtek szabadon: BFL - VII.101.c - fegyenc. II – 3910.

³⁷ A BFL VII.101.e 5815/1944. számú törzskönyvi számon nyilvántartott Kirschner Ernő például pécsi illetőségű volt.

³⁸ BFL XXV.1.a 3181/1945. 214–222.

³⁹ Halkrant Ferencné Bassits Ilona vallomása szerint öccse Vácra került a Gyűjtőbe, onnan Komáromba, majd Németországba deportálták, csakúgy, mint sógorát, aki viszont őskeresztény volt.

Jehova tanúja volt, egy cigány⁴⁰ református, egy magyar református, két görögkatolikus ruszin és egy evangélikus. Ez azt mutatja, hogy a még az oroszok által meg nem szállt területeken található börtönökben őrzött, hűtlenség miatt fogva tartottakat is fenyegette, hogy a komáromi táborba kerülnek. Ennek vizsgálata azonban még előttünk áll.

Jelen közlemény terjedelmi korlátait meghaladja, hogy minden egyes fogvatartott esetében számba vegyük, hogy meddig maradt a Gyűjtőben, és szabadult-e, vagy más büntetőintézetbe került. A 41700/1944. számú rendelet, azaz a zsidó fogvatartottak Országos Gyűjtőfogházba való koncentrálása kapcsán Vladár Gáborral egyet lehet érteni abban, hogy a vidéki zsidó fogvatartottak csendőrkézzre adása szinte biztosan pusztulásukat okozta volna.⁴¹ Azt, hogy a belügyminisztérium irányából érkező fenyegetés nem volt légből kapott, mutatja, hogy a már 1944. május 20-án kiadott 36655/1944. I. M. rendelet szerint a kassai és a kolozsvári büntetés-végrehajtási intézményből szabadult, sárgacsillag-viselésre kötelezett személyek közül mindenkit, tehát a fiatalkorúakat is a „közigazgatási elbánás végett a rendőri hatóságoknak” kellett átadni.⁴² (A július 19-én és augusztus 2-án kiadott rendeletek tehát azt is jelentették, hogy a még ezekben az intézetekben őrzött és a Gyűjtőbe szállított fogvatartottak elkerülhették a helyi hatóságok általi „közigazgatási elbánás alá” kerülést.) Abban azonban bizonyosak lehetünk, hogy a Gyűjtőfogházban való fogva tartás sem jelenthetett biztos menedéket számukra. Az október 23-án kiadott vkf. bírósági rendelvénnyel a komáromi gyűjtőtáborba vezényelt zsidó fogvatartottak közül bizonyosan sokan estek áldozatul a népirtásnak. A zsidó fogvatartottak elleni hátrányos I. M. rendeletek egészen szeptember 30-ig maradtak érvényben, amikor azokat a sárgacsillag-viselési kötelezettség és a többi fogvatartottól való elkülönítés kivételével visszavonták, bár ennek tényleges hatása már csekély lehetett.⁴³ Tury perében többször is előkerül, hogy a Pestvidéki Fogházban székelő német politikai

BFL XXV.1.a 3181/1945. 56–57. Ezt erősíti a fegyencnyilvántartás: BFL VII.101.c - fegyenc. II – 3948. Bassist Márton. Sógora nevét nem említi, de Faludi István evangélikus kereskedelmi alkalmazott, akit Vácra szállítottak be, szintén Komáromba került. Lásd BFL VII.101.c fegyenc. II – 3951.

⁴⁰ Az adatbázis segítségével azt a 120-as mintát sikerült átvizsgálni, amely azokat tartalmazza, akik 1944-ben a fegyenc- és rabnyilvántartás szerint hűtlenség bűncselekményi minősítéssel voltak a Gyűjtőben. BFL VII.101.c. Fegyenc-törzskönyvek. II – 3770. Diószegi József.

⁴¹ Vladár úgy fogalmazott, hogy a hivatalon belüli ellenállásával „[s]ikerült megmentenem életeket”. VLADÁR 1997: 230.

⁴² BFL XXV.1.a 3181/1945. 134–135.

⁴³ Az ezzel kapcsolatos ügyiratot bizonyíték gyanánt szerelték a Tury György elleni büntetőperhez. BFL XXV.1.a 3181/1945. 235–238. Vallomásában Tury azt állította, hogy a visszavonás a nyilas kormány ideje alatt is érvényben maradt. BFL XXV.1.a 3181/1945. 73.



rendőrség őrizetében lévő magyar állampolgárságú politikai foglyok esetében Tury és Vladár is igyekezett közbenjárni.⁴⁴ Ennek következtében például Bajcsy-Zsilinszky Endre átkerült a Gyűjtőfogház kórházába. Ugyanakkor szinte semmit sem tudunk arról, hogy mi lett a sorsuk a Pestvidéki Fogházba és a rendőrségi toloncőrizetbe átszállított embereknek. Tury vallomásában megemlíti, hogy mindkét budapesti fogházfelügyelő részére karácsony táján azt az utasítást adta, hogy „senkinek át nem adhatók, s csupán az orosz csapatok bevonulása esetén helyezhetők szabadlábra, ami lényegileg meg is történt”.⁴⁵ Tury kijelentését, tudomásom szerint, nem erősíti más forrás, minden bizonnyal ezeknek az embereknek a sorsa csak több, az életben maradottakat tartalmazó és a fogolynyilvántartásokban szereplő személyeket tartalmazó forrásokat egyenként összevető vizsgálattal deríthető ki.

Felhasznált irodalom

- BÓNIS György (1966): *A jogszolgáltatás területi szervei. (Kapitalista és szocialista korszak)*. Budapest: Művelődési Minisztérium – Levéltári Osztály Levéltárak Országos Központja.
- ERDŐS László (1984): *Böllérbicskák éjszakája*. Budapest: Magvető.
- KUTASSY János (1962): Horváth Árpád mártírhalála. *Alföld*, 13(4), 151–154.
- LŐRINCZ József – MEZEY Barna (2019): *A magyar börtönügy története*. Budapest: Dialóg Campus.
- MÁTÉ György – VIDA Ferenc (1979): *Hűség és hűtlenség. A függetlenségi mozgalombarcosai a „def”-en és a hadbírótság előtt*. Budapest: Kossuth.
- SZITA Szabolcs (2004): Deportálás a Csillagerődből 1944 őszén. *Múltunk*, 49(2), 180–197.
- VLADÁR Gábor (1997): *Visszaemlékezéseim*. Budapest: Püski.
- VÓKÓ György (2014): *A magyar büntetés-végrehajtási jog*. Budapest: Dialóg Campus.

⁴⁴ Lásd Vladár Gábor vallomását: BFL XXV.1.a 3181/1945. 58–59.

⁴⁵ BFL XXV.1.a 3181/1945. 74.



Szabó Ádám

Római hadtudósok Csíkban – Vegetius és Frontinus, mellettük Cicero is, egy rejtőző kódexben

A „Csíksomlyói Kódex”

A *Csíki székely krónika* Szádeczky Lajos-féle 1905-ös kommentált kritikai kiadását lapozva a könyv tartalmába befoglalt, Zágoni Aranka György által fordított, szerkesztett és jegyzetelt 19. század eleji, korábban kiadatlan krónikaszcveg egyik jegyzetében római kori *auctorok* munkáit tartalmazó kéziratos könyvre való utalást vettem észre. A jegyzet alapján a könyv egykor Csíkban volt, s mivel nem ismertem ezt a példányt, utánanézttem, mi az pontosan, és megvan-e még valahol.

Aranka György (1737–1817) az Erdélyi Nagyfejedelemségben hasonló tevékenységet fejtett ki, mint Kazinczy Ferenc a Magyar Királyságban. Ő alapította többek között az 1790-es években az Erdélyi Nyelvmívelő Társaságot, hasonlóképpen az Erdélyi Kéziratkiadó Társaságot is.¹ Szerteágazó tevékenységei között 1794-ben nekilátott egy *A székely nemzetről* szóló mű megírásának, amely végül kéziratban maradt.² 1796-ban Farkas Nepomuk János csíksomlyói világi pap elküldte a *Csíki székely krónika* általa készített és az év november 18-án befejezett latin nyelvű másolatát az Erdélyi Kéziratkiadó Társaságnak, azaz Aranka Györgynek, akinek ez jól jött mind a székely nemzetről készülő munkájához, mind a kéziratkiadó tevékenységéhez. A latin nyelvű másolatot lefordította magyar nyelvre, a szöveget tagolva szerkesztette, és előkészítette kiadásra, az Erdélyi Nyelvmívelő (vagy a Kéziratkiadó?)³ Társaság kiadványai II. kötetének szánva *A Csíki krónika jegyzetes fordítása* címmel.⁴ A kéziratot, együtt a latin szöveggel, végül Szádeczky Lajos 1905-ben tette közzé

¹ BALOGH 1981. Vö. még a BÍRÓ–EGYED 2018: 9–154 közötti tanulmányait!

² SZINNYEI 1891.

³ Vö. EGYED 2018: 89–108.

⁴ SZÁDECZKY 1905: 135–137, 168 Aranka György vonatkozó munkásságának részleteivel.

változtatás nélkül, a *Csiki székely krónika* (CsSZK) kérdéskörét részletesen feldolgozó munkájába foglaltan.⁵ A krónika magyar fordításának első oldalán, a második b) jelzetű jegyzetben Aranka György a következőket írta a krónikának a *Tripartitumból* és a *Diploma Leopoldinum*ból származó, a székelyek hadtudományát és harciasságát méltató megállapításához:⁶

„b) Hogy az hadi mesterségben a’ máj Székellyeknek vitéz eleji sem lehetnek járatlanok éppen, onnan is vetek hozzá, hogy ezelőtt egynehány esztendőekkel Csíkban járván, nagy csudálkozással és vigasztalásomra találtam ott a’ többi között egy régi barát⁷ írással még a’ XV. századnak elején írt könyvet kézírásban, mellyben vagynak legelől Cicero de Re Militari; azután De Legibus et Religione; Flavij Vegetii Renati Epitome Rei Militaris Libr. IV. Frontini de Re Militari L. IV.”⁸

Az egybekötött római had- és jogtudományi művek, az *auctorok* csiki előfordulásán némileg meglepődve, azokat a székelyek közismert és kiemelkedő katonai tulajdonságaival kötötte össze, a hadászat és harcászat gyakorlatai mellé járulól elméleti alap egyik „tankönyveként”.

A jegyzetben nem jelezte, hogy pontosan mikor és hol találta a kéziratot, amely példány az ókortudományban, de a középkortudományban sem ismert, ezeken belül sem a klasszika-filológia, sem a kodikológia kutatói, művelői nem tartják számon. Ennek alátámasztására kiválóan alkalmas a rendkívül jó kutatástörténettel és kéziratgyűjteménnyel rendelkező Vegetius-szöveg ismert kéziratának ellenőrzése. A 2008-ig követhető szakirodalom alapján a nyomtatás koráig ismert közel három és fél száz Vegetius-kézirat között nem szerepel a csíksomlyói példány, de Románia s ezen belül Erdély területéről is csak egy.⁹ Utóbbi a gyulafehérvári Batthyaneum könyvtárába tartozik, s eredete jól visszakövethető, korábban gróf Migazzi Kristóf (1714–1803) bíboros, váci püspök, majd bécsi érsek tulajdonában állt.¹⁰

⁵ SZÁDECZKY 1905: 93–134 (latin), 137–168 (magyar).

⁶ *Csiki székely krónika*: „[...] *bellicarum expertissima*” / I. Werbőczy, *Tripartitum* pars III, tit. 4: „*rerum bellicarum expertissimi*” („hadakozás leggyakorlottabbjai”; CsSZK: „*a genere humano bellicosissimo gente*” / *Diploma Leopoldinum* 14.: „*genus hominum bellicosissimum*” („az emberiség legharciasabb fajtája”); erre felhívja a figyelmet SZÁDECZKY 1911: 39.

⁷ A „régibárát” itt egy múltbéli szerzetre vonatkozik.

⁸ Idézi SZÁDECZKY 1905: 137.

⁹ Vö. LANG 1885: xvi–xxxiii; SHRADER 1979: 280–305; JAKÓ–MANOLESCU 1987: 112–113; RICHARDOT 1998: 189–191 (Annexe I); REEVE 2004: xv; KÁKÓCZKI 2012: 30–41.

¹⁰ „Alba Iulia, Bibl. Batthyani, III.42 (f. 53–80). s. XIV; 81 f.; or.: Austria?; olim Cardinal Christophoro Migazzi of Vienna” (SHRADER 1979: 286; vö. még RICHARDOT 1998: 191). Vö. BEKE 1871; KULCSÁR 1965; LAJTOS 1942.

A Csíksomlyói Ferences Könyvtár¹¹ ma meglévő állományában nincs ilyen kódex.¹² A könyvtár öt ismert jegyzékének (1727, 1734, 1753, 1777, 1826) közlései¹³ cím szerint nem tartalmazzák. A következő helyszín, ahol a rendelkezésre álló adatok alapján logikusan keresni lehetett, Marosvásárhely, egyrészt Aranka György helyi kötődése, másrészt a Teleki Téka ismert könyvritkaság-, ezen belül kódexgyűjteménye miatt. A Teleki Téka gyűjteményének öt kódexe közül az egyik, jegyzék szerinti sorrendben Cicero, Vegetius és Frontinus műveit tartalmazza,¹⁴ az *auctorok* tehát azok, akiket Aranka György is megnevezett. A kódex 2017 márciusában a Teleki Tékában a hónap műtárgyaként nagyobb nyilvánosságot is kapott, gyűjteményi háttérének rövid vázlatával.¹⁵ A kódexet az első oldalán olvasható tollal írt ajánlás szerint: „M[éltóságos] Gr[óf] Teleki Sámuel Ur Ex[ce]ll[enciá]jának Erdélyi Könyves Gyűjteménye közé ajánllya Tisztelettel Aranka György m[aga] k[ezével].” A kódex tehát Aranka György ajándékként jutott az ókori szerzőkért lelkesedő és azokat a gyűjteményéből hiányoló¹⁶ Teleki Sámuel tulajdonába, majd hagyatékával együtt a Teleki Tékába.¹⁷ Az ismeretlen háttérű kódexszel a Teleki Téka és általában Erdély korabeli művelődéstörténetének összefüggéseiben eddig egy kutató foglalkozott, ő is annak tárgyi mivoltával és gyűjteménytörténeti kapcsolataival, az Aranka Györgyhez, illetve Teleki Sámuelhez és a Teleki Tékához való kötődése miatt. A Jancsó Elemér által 1955-ben kiadott *Az Erdélyi Nyelvművelő Társaság iratai* kötetében¹⁸ a Teleki Téka munkatársa, Deé Nagy Anikó felfigyelt a Társaság 1797. szeptember 4-i XXVII. gyűlésének jegyzőkönyvére,¹⁹ amely szerint aznap Aranka György beszámolt csíki tanulmányútjáról, ezzel kapcsolatban szót ejtve a somlyói könyvtár sok „jeles régiség”-éről is, amelyből „maga kötelezése mellett” elhozott „egy kézírást De re militari, melyben vagynak Cicero, Vegetius és Frontinus De re militari,

¹¹ Vö. BOROS 1943; MUCKENHAUPT 1999: 22–23.

¹² Csíkszereda, Csíki Székely Múzeum, Csíksomlyói ferences állomány, Nr. 4168.

¹³ Az 1727–1734. évi jegyzékek in ZVARA 2008: 44–72, 72–92. Az 1753–1826. évi jegyzékek in MUCKENHAUPT 1999: 110–111. Vö. még GLÓSZ 1885; FODOR 1991. Lásd még Ábel Jenő jegyzeteit a csíksomlyói rendház könyvtárában; FEJÉRPATAKY 1908.

¹⁴ Nyilvántartási száma: Teleki–Bolyai Könyvtár MS 43/Tq-136h. Itt is köszönöm a Teleki Téka igazgatójának, Lázok Klárának kedves segítőkészségét meg az adatokat és a fényképeket, illetve ezek közlési engedélyét. Köszönöm továbbá Fábíán Boglárka (Szépművészeti Múzeum), Kovács Péter (Pázmány Péter Katolikus Egyetem) és Pető Zsuzsa (Magyar Nemzeti Múzeum) értékes megjegyzéseit a jelen kéziratához.

¹⁵ *A hónap könyve – március. Cicero–Vegetius–Frontinus: De re militari. 15. századi kézirat* [é. n.].

¹⁶ Vö. DEÉ NAGY 1976: 111–134 (különböző levelek Aranka Györgyhez és Szász Józsefhez).

¹⁷ Ha igaz van Egyed Emese forrásának, akkor Aranka György a könyvet még egyszer eladományozta, végrendeletében gróf Bánffy György erdélyi főkományszónak: EGYED 2000: 137.

¹⁸ JANCÓS 1955.

¹⁹ JANCÓS 1955: 241–246.

és Cicero De legibus, régi szép írás 4r., nincs egy esztendeje”.²⁰ A *Csiki székeley krónika* általa írt, 1. oldali b) jegyzetében szereplő kódexet tehát Csíksomlyóról kérte kölcsön az 1796. év vége felé vagy az 1797. év elején.²¹

A Csíksomlyói Ferences Könyvtár 1753 és 1826 közötti jegyzékeit tartalmazó kötet 1985-ben került elő a somlyói rendház refektóriumának elfalazott ablakfülkéjéből, ahova 1944 és 1948 között rejtették el a barátok több más könyvvel együtt.²² A jegyzékeket azelőtt Fejérpataky László 1908-ban látta, a tematikus egységek címeit felírta,²³ de nyomtatásban 1999-ben jelentek meg, szintén csak a tematikus egységek címével, illetve a lapok számával.²⁴ Az *Album bibliothecae Venerabilis Conventus Csík Somlyoviensis 1753–1826*²⁵ 1985-ben történt előkerülése és 1997 között Deé Nagy Anikónak lehetősége volt tanulmányozni a kötetbe fűzött jegyzékek lapjait. Ezek között az 1753. évi jegyzék, az *Album Bibliothecae Ven[erabilis] Conventus Csik Somlyoviensis continens omnes libros quoad speciem, numerum, quantitatem et inscriptum Anno Christiano 1753tio*. 197. számozatlan lapjának előoldalán²⁶ (*recto*) a következő bejegyzést találta: „Flavii Vegetii Renati Epithomia(!) rei militaris antiquus – liber scriptus 4-to.” Tekintettel a vázolt körülmények együttesére, a hiányos cím ellenére a jegyzékben szereplő könyv valóban azonosnak tekinthető az Aranka György által kölcsönként kódexszel, ahogy azt Deé Nagy Anikó is megállapította.²⁷ Ehhez csak annyit lehet hiperkritikusan hozzáfűzni, hogy az adat alapján, ha nem is az egész kódexszel, de legalább az egyik részével, a vegetiusi mű másolatával, illetve a nagy valószínűséggel a könyvtárba kerülés előtt már hozzákapcsolt s ugyanazon címmel ellátott frontinusi mű másolatával biztosan azonos. A két hadtudományi munka másolatait a középkor óta gyakran összevonták egy borítón belülre.²⁸ Római kori hadtudományi szerző és műve sem az 1727. évi, sem az 1734. évi jegyzékben nem szerepel az 1753-ban megadott címen. Az előbbieik alapján

²⁰ Említi még DÁVID 2009: 91, 137.

²¹ A főtisztelendő Farkas Nepomuk János által neki elküldött *Csiki székeley krónika*-másolat záródátuma 1796. november 18., ezután még el kellett jusson Kolozsvárra vagy Marosvásárhelyre, s azt követően indulhatott Aranka György Csíkba, ahol a csíksomlyói ferences könyvtárat is meglátogatta, 1797. szeptember 4-én pedig már be is számolt a „nincs egy esztendeje” végzett tanulmányútról.

²² MUCKENHAUPT 1999: 11–36.

²³ FEJÉRPATAKY 1908: f. 3r.

²⁴ MUCKENHAUPT 1999: 110–111.

²⁵ Nyilvántartási száma: (I. 23.) A VI 5/5272.

²⁶ A lap *versója* üres, vö. MUCKENHAUPT 1999: 110 (az oldal alján a jegyzék lapszámaival).

²⁷ DEÉ NAGY 1997: 176 (93. jegyzet).

²⁸ Például a ms. Perizonianus F. 17 f. 66, Leideni Egyetem (15. sz.). Vö. LANG 1885: xxxii–xxxiv; SEVENSMA 1946: 21–23; SHRADER 1976: 65–66. Később is összevonták őket, vö. például az alább a 35. jegyzetben hivatkozott 1670-es kiadást.

a hadtudósok művei 1734 és 1753 között kerültek a Csíksomlyói Ferences Könyvtár állományába, s valószínűleg együtt. Az 1727. évi és az 1734. évi könyvtári jegyzékben viszont szerepel egy Cicero-mű cím nélkül (az 1727. évben talán ugyanaz kétszer, két helyszínhez beírtan).²⁹ Ha esetleg később kötötték össze Csíksomlyón a kódex három *auctorművet* Vegetius+Frontinus meg Cicero sorrendben, úgy a cím nélküli Cicero-munka feltételezen azonosítható lehetne a két korábbi jegyzék cím nélküli Cicero-művével, a kódex belívében a cicerói műnél ugyanis sehol nem szerepel a mű címe. A másik kettőnél a szerzők és a címek meg vannak adva a fejléceken, azaz nem téveszthetők el belelapozás után, csak akkor, ha a kódex első oldalának címsorában megmagyarázhatatlan módon szereplő Cicero neve alapján veszik jegyzékbe, de ennek van szerintem a legkisebb lehetősége. Az nem derül ki a „Csíksomlyói Kódex”-ből, hogy először hol kötötték egybe a három művet. Az egybekötöten ismertté vált három másolat közös vonása, hogy lapjaik és margóik általában tiszták. Az első, egykor címlapként is szolgáló oldal barnultabb és szennyezettebb (1. kép), illetve a vegetiusi könyvek lapjai sötétebbek is egy árnyalattal és helyenként foltosak, ami arra utal, hogy többet olvasták a vegetiusi művet. A valószínűleg vele együtt mozgó frontinusi kézirat lapjainak nagyobb tisztasága szerint azt kevesebbet olvasták. A cicerói műről közvetlen sem derül ki, hogy eleve a hadtudósok műveivel együtt került-e be a könyvtárba, vagy korábban is ott volt. Szövegeképe alapján hasonló korú, mint a másik kettő, lapjai a frontinusi mű másolatának lapjaihoz hasonlóan tiszták. A két korábbi könyvtári jegyzék szerint a helyben korábban meglévő, cím nélküli cicerói művet olvasták, azaz ha ugyanarról a kéziratról van szó, akkor némi szennyeződésnek látszania kellene a lapokon. Feltehető ezek után, hogy maga a kódexbe foglalt cicerói mű is röviddel elkészültét követően a már összekapcsolt másik kettővel együtt mozgott, s így kötötték egybe egy kódexbe a három egykorúnak látszó és közel egyforma megtartású, tematikailag indokolhatóan összetartozó másolatot, ha nem korábban, úgy 1753 és 1796 között.

A három művet tartalmazó kódexet Aranka György kölcsönkérte, majd elajándékozta, azaz, ahogy a kötet valós háttéréről, provenienciájáról vélhetőleg nem tudó Teleki Sámuel mondta a könyvlopásról, „széptolvajlást” művelt, s ha nem ajándékozta el, máig feltételezhető lenne, hogy csak elfelejtette visszavinni. A megkímélt állapotban fennmaradt, azaz keveset forgatott és szépen bekötött kódex tehát napjainkban a Marosvásárhelyi Teleki Téka (Teleki–Bolyai Könyvtár) állományába tartozik, MS 43/Tq-136h nyilvántartási szám alatt. Javaslom ezen a helyen is, hogy a kódex hivatkozási neve legyen a továbbiakban *Csíksomlyói Kódex*, az ismertté válási hely szerinti elnevezés gyakorlatának megfelelően, valamint a Marosvásárhelyre való jutásának

²⁹ Vö. ZVARA 2008: 60, 68 (1727-ből), 88 (1734-ből).

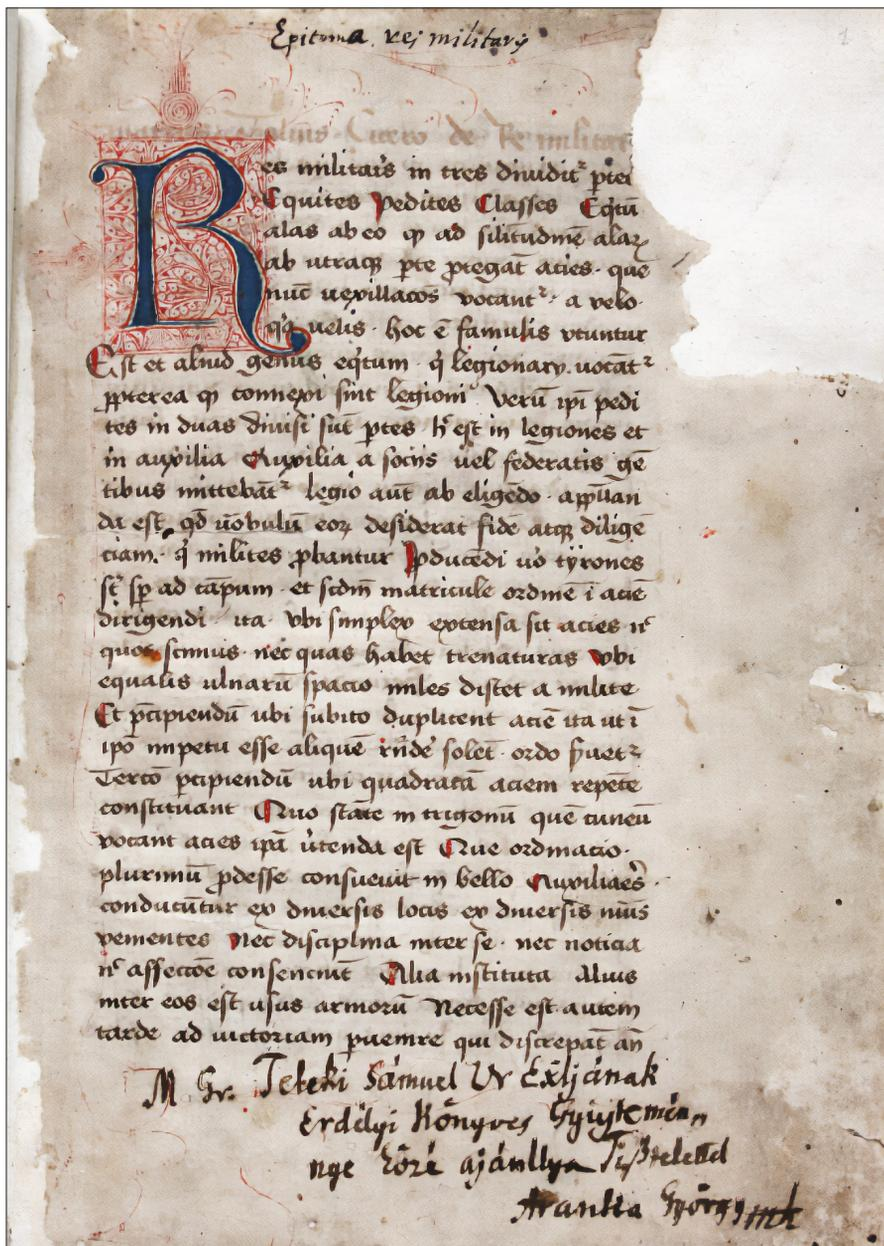

1. kép. A „Csiksomlyói Kódex” első oldala Vegetius művének (Epitoma II. könyv) sorairal, hiányzó könyvkezdettel, hibás címsorral: Marcus Tullius (!) Cicero De re militari, Szentgyörgyi Imre (?) jó címbejegyzésével és Aranka György ajánlásával

Fotó: Teleki Téka, Marosvásárhely

és ottrekedésének körülményeire, továbbá a könyvtárcsorbulást zokszó nélkül viselő somlyói ferences atyák türelmére való tekintettel is. Figyelembe véve egyébként a Csíksomlyón 1944–1948 között kényszerűségből befalazott könyvek egy részének sorsát, örülhet az utókor, hogy legalább ez a kódex nem volt kitéve a pusztulás veszélyének, s ez végső soron Aranka György, Teleki Sámuel és napjainkig a Teleki Téka őrinek érdeme. Ahogy Teleki Sámuel fogalmazott 1798. április 26-án Aranka Györgyhez írt levelében a Csíksomlyói Kódexet is megóvó könyvtár épületének építéséről:

„Ugyancsak remélem, ha Isten segít, a jövő hónapnak végén leindulhatok; addig talán hozzá is készülnek embereim a vásárhelyi építésemhez, hogy ez idén a fundamentumot a földből kihozassa. Most ugyan az idők nem ahhoz valók, hogy ilyen pénzsűkiben olyan költséges épülethez fogjunk; de minthogy az idő utánam nem váraozdik, és már életemnek estvéjére jutottam, minekutána közhaszonvételeire rendelt Könyvesgyűjteményemre sok ezeket elköltöttem, már azoknak állandó hajlékot is, ha Istennek tetszik, kívánok építeni kimúlásom előtt, mert nem tudjuk a jövőendő idő mit hoz magával.”³⁰

Erre a történetre éppen illik Terentianus sokat idézett sora: „[...] habent sua fata libelli.”³¹

Néhány megjegyzés a formai és tartalmi kérdésekhez

Alább néhány, a megadott műcímeket és a kötetet érintő, illetve szövegformai, szövegszerkezeti és tartalmi észrevételt teszek, a későbbi, kodikológiaihoz is jól értő szakember közreműködésével létrejövő kritikai kiadás megjelentetésének lehetőségét is figyelembe véve, amelyben az átírások is megfelelő betűkészlettel történnek, s minden apró részlet jelezésére van elegendő hely.

A kódexet jelenlegi borítójának formai jegyei szerint a 19. században újrakötötték, kartonborítóba, bőrgerinccel, vagyis nem a 18. századi vagy korábbi borítóját láthatjuk ma. Barna bőrborítású gerincén jelenleg a következő szerzőnevek és műcímek szerepelnek aranyozott betűkkel egymástól vízszintes vastagabb vonalakkal elválasztva fentről lefelé: Cicero | De re militari | et | legibus || L. Vegetius | De re | militari || Frontinus | De re | Militari. Ugyanezeket némi különbséggel Aranka György a következő módon sorolta: Cicero de Re Militari; azután De Legibus et Religione; Flavii Vegetii Renati Epitome Rei Militaris Libr. IV. Frontini de Re Militari L. IV.

³⁰ Bécs, 1798. április 26. Teleki Sámuel Aranka Györgyhez. Lásd DEÉ NAGY 1976: 112–113.

³¹ Terentianus Maurus (1286): *De litteris, de syllabis, de metris*. Lásd CIGNOLO 2002: 93.

A szerzők sorrendje a kódex gerincén és Aranka György felsorolásában megegyezik: Cicero, Vegetius, Frontinus; mindhárman jól ismert római kori *auctorum*, akiknek műveit a későbbi korokban is olvasták, másolták nagy számban. A kódexben a szerzők valós sorrendje a következő: Vegetius, Frontinus, Cicero. A megadott művek címe és a szerzőkkel való párosítása több helyen problémás, egy helyen a szerzőnév is.

Először is Cicerónak (Marcus Tullius Cicero, Kr. e. 1. század) nem ismert *De re militari* című munkája, sem a fennmaradt, sem az elveszett írásai között, amelyekről tudunk. *De re militari et legibus* című munkája ugyancsak ismeretlen, ahogy az Aranka György által közölt *De legibus et religione* című műve sem létező így, s olyan műve, amelynek címében a *religione* szó előfordul, szintén nincs. A megadott címelemekből egyedül egy *De legibus* című, Kr. e. 54–51 között írt párbeszédész filozófiai munkája létezik,³² a kódex azt tartalmazza.

A hétköznapiokban és a szakirodalomban csak Vegetius névvel hivatkozott szerző teljes neve Publius Flavius Vegetius Renatus (Kr. u. 4/5. század) volt, azaz a gerincen álló L. Vegetius alak helytelen, az Aranka által közölt változat helyes, a *praenomen* (Publius) kihagyása nem tekinthető hibának. Kr. u. 383 és 540 között összeállított hadtudományi szakmunkájának³³ a gerincen olvasható címváltozata helyes, amint az Aranka-féle címváltozat is, annyi megjegyzéssel, hogy amit ma *Epitomaként* emlegetünk latin szóval, korábban gyakran szerepelt *Epitoméként* is görög szóval. Mindkét címváltozattal előfordul tehát Vegetius munkája, illetve az Aranka György által megadott címforma filológiai szempontból is pontos, bezárólag a 4 könyv jelzésével.

Frontinus (Sextus Iulius Frontinus, Kr. u. 1/2. század) esettanulmányokat bemutató, Kr. u. 84 után összeállított hadtudományi munkájának címe *Strategemata*, kritikai kiadásban *Sexti Iuli Frontini Strategematon libri IV* címformával is előfordul.³⁴ Esetében a *De re militari* tehát nagy vonalakban fedi a tartalmat, ugyanakkor a cím helytelen, Aranka címváltozatában a *L(ibri) IV.* helyes.

A különös vagy szokatlan címek részben a még nem kialakult címadási gyakorlatát illusztrálják az *auctorműveknek*, részben téves 18. századi vagy korábbi ismereteket tükröznek.

A borítón belül a belív elé védő- vagy előzéklapot kötöttek, ezen kéziratos újkori bejegyzések állnak. Teleki Sámuel a kódex kézirati háttere érdekelte elsősorban, Szentgyörgyi Imre nevű titkárát bízta meg vele, hogy egy 1670-ben megjelent

³² Lásd például DE PLINVAL 1959 kritikai kiadását! Vö. DYCK 2003: 5–12.

³³ Lásd például REEVE 2004 kritikai kiadását!

³⁴ Lásd például GUNDERMANN 1888 kritikai kiadását!

Vegetius-szöveggel (*De re militari*)³⁵ vesse össze a kódex tartalmát, eredményeit meg a védő- vagy előzéklapon rögzítse.

A kódexbeli első oldalának lapja szürkére színeződött, foltos is, helyenként sérült, felső külső sarkát talán az egér lerágta, vagy valaki letépte (1. kép). A többi lap tiszta alapszínéhez képest az elkoszolódott első oldal alapján a kódex sokáig nem volt bekötve, s ez az oldal volt legfelül, azaz a kézirat elkészítésének idejében is ez lehetett a benne foglalt vegetiusi könyvek sorrendje. A vegetiusi mű lapjai egy halvány árnyalattal sötétebb alapszínűek a frontinusi és cicerói művek lapjainál, ez arra utalhat, hogy gyakrabban forgatták a másik kettőnél.

Néhány szövegformai észrevétel: a kódexben háromféle, a humanista minuszkulára már emlékeztető gótikus írásképű, de inkább a *notula* és a *textualis* közötti *bastarda* betűket rajzoló, gyakorlott kézírás, illetve stílus különböztethető meg, *auctor*onként.³⁶ Közülük két másoló (*scriptor*) kézírásának stílusa jobban hasonlít egymásra, a kódex első két kéziratában. Ugyanezekben, az illuminátorok vagy rubrikátorok az iniciálékat, illetve az iniciálébetűket is hasonló színekkel, kékkel és pirossal emelték ki (2–3. kép). Eltérő viszont az iniciálék, illetve az iniciálébetűk kidolgozása a kétféle szövegben. A két iniciálétípus közötti hangsúlyos különbség, hogy az egyik szövegben könnyed vékony vonalakkal rajzolt növényi ornamentikával, indákkal, a margóra terjedően díszítettek, a másikban nem. Az indadíszes iniciálék mellett kiemelt mondatkezdő betűk (*litterae notabiliores*) is szerepelnek a szövegben, a díszítetlen iniciálék belsejében pedig kis azonosító írásjel látható, amelyet az iniciálé számára hagyott nagyobb térközbe írt a másoló az illuminátor vagy a rubrikátor számára, hogy az tudja, milyen betűt kell odafestenie. Az egyezményes jellegű hasonlóságok mellett több formai és használati különbség is észrevehető az alkalmazott rövidítéseket (*brachygraphia*) tekintve, amelyek között *suspensio*, *truncatio*, *contractio* egyaránt előfordul, amint *superpositio* is, illetve egyéb egyezményes jelzetek. Alább a közérthetőség miatt azonosítható forma szerint is jelzem az egyes rövidítésjelzeteket (., : , ’, 2, 3, 4, 9, c, &, fölévonás, alávonás stb.), amelyeket már a 18. században egységesen összefoglalt, és 1793-ban meg is jelentetett Adriano Capelli.³⁷ Az elsőhöz képest a második kézirat másolója kíméletesebben rövidítette a szavakat. A harmadik kéz által írt harmadik szöveg formában és színben is erőteljesebb megrendületesebben írt betűket tartalmaz az előző kettőhöz képest, ellenben nincsenek benne

³⁵ Talán a „God. Stewechii Commentarius, ad Flavi Vegeti Renati libros, De Re Militari. Nunc primùm figuris aeneis illustratus. Cui accedunt Loca aliquot a Francisco Modio Brug. in Sexto Julio Frontino notata. Vesaliae, Apud Andream ab Hoogenhuysen, Typog. Ordin. c1o Io c Lxx. / God. Stewechii commentarius ad Fl. Vegetium Renatum De Re Militari. Vesaliae Typis Andreae ab Hoogenhuysen A°. 1670” kiadással.

³⁶ Vö. JAKÓ–MANOLESCU 1987: 145–147.

³⁷ Vö. CAPELLI 1928: ix–xliv, xlv–xlvi (az ismert rövidítésekkel).

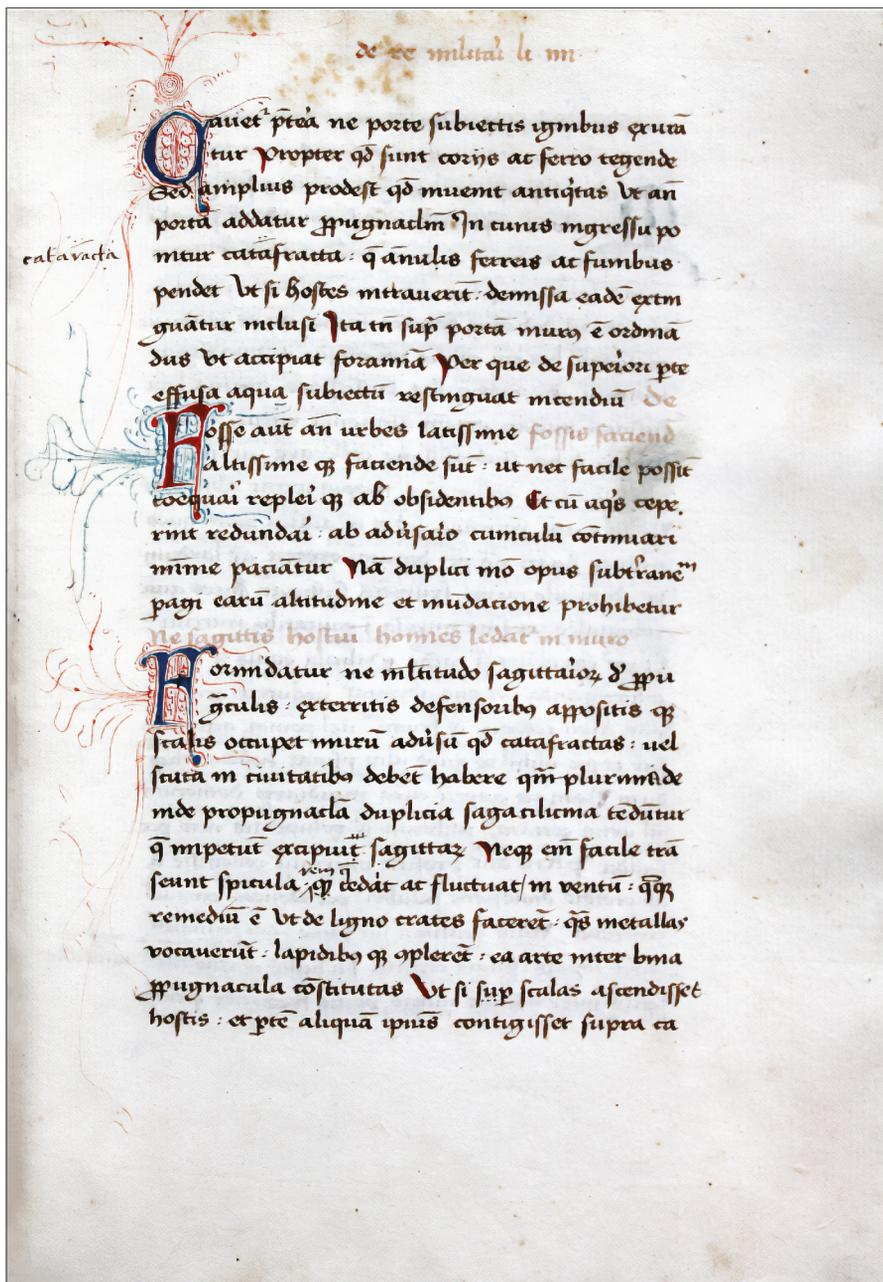

2. kép. A „Csíksomlyói Kódex” egyik köztes oldala Vegetius művének
 (Epitoma IV. könyv) soraival és egy jól helyesbítő széljegyzettel

Fotó: Teleki Téka, Marosvásárhely

iniciálék, csak hátoldaluk külön vörös vonalú színezésével kiemelt betűk, rövidítései pedig erőteljesebbek. *Auctor*onként elkülönítve: a vegetiusi szövegben díszesek az iniciálék és kiemelt betűk is vannak a szövegben (1–2. kép), a frontinusi szövegben szépen festett iniciálébetűk láthatók (3. kép), a cicerói szövegben pedig csak a mondatkezdő betűk vannak kiemelve (4. kép). A betűk mindhárom kézírás esetében eleven sötét, illetve fekete színűek, a vegetiusi és a frontinusi szövegekben világosabb tintával írt, mára elhalványult betűkkel szerepel a szerzőnév és a műcím a fejléceken, ezeken kívül a szövegközben is állnak halványabb sorok meg töredéksorok az egyes bekezdések végén. A vegetiusi szövegben, ahol vannak, ott a tartalommutató sorok is halványabbak.

Szerkezeti és tartalmi észrevételek: a vegetiusi kézirat margói szélesek, az alsó margója viszont nagyobb, a frontinusi kézirat szélesebb margók között viszonylag arányosan helyezkedik el az oldal közepén, a cicerói kézirat szintén középen, de keskenyebb margók között áll. A kódex első oldalának legtetején fekete tintával, utólagosan kissé hanyagul ráírva szerepel a cím ma már általánosan elfogadott, modern kiadások szerinti tisztán latin formája: *Epitoma rei militaris*; amely talán Szentgyörgyi Imre kézírása lehet a 19. század elejéről. Az oldal jobb felső sarokrészének tépés vagy egérrágás okozta sérülésének alsó és bal szélein tollvonások töredékei láthatók, a sarokrészen vélhetőleg valamilyen szintén utólagos bejegyzés állt, amely vagy a szövegre, vagy az eredeti tulajdonosra vonatkozhatott. Az oldal alján állnak Aranka György feljebb idézett, saját kezével, fekete tintával írt ajándékozó sorai Teleki Sámuel részére. Az oldal eredeti szövegének legelső sora mára erősen elhalványult az oldal többi sorához képest (1. kép). Szövege a következő: Marcus Tullius(!) Cicero de Re militari. A címsor és az alatta levő kezdősor díszes R iniciáléja részben fedi egymást. Írásmódja szerint a címsor eredeti, és rögtön megadja a választ az egyik rejtélyre, hogy honnan származik a Cicero nevéhez kapcsolódó *De re militari* cím mind Aranka Györgynél, mind a gerincen. A tévedéstévesztés tehát a vegetiusi szövegmásolat készítésének idejében történt, a jelenség ismert máshonnan is a középkorból.³⁸ Még érdekesebb a folytatás, ugyanis a szöveg Vegetius *De re militari II.* könyvével kezdődik, a tartalomjegyzék és a bevezető kihagyásával. Ezenkívül a szöveg gyakori, betűkihagyással vagy szóvéglehagyással alkalmazott szó- és rövidítéseket tartalmaz, illetve a vegetiusi fennmaradt teljes szöveghez képest nagyobb szövegkihagyásokat is, elírásokat és a rövidítés érdekében tett átfogalmazásokat, pontatlanságokat, néha nyelvtani szempontból sem megfelelően, sőt értelemzavaróan. A rövidítéseket a másolók jelezték a rövidítési hely fölötti, illetve alatti vízszintes vonással vagy betűközbe illesztett aposztróffal, valamint végződések esetében a szóvég fölé („felső indexbe”) helyezték kis, Z formára hasonlító 2-sel vagy 3-ast formázó kis jellel, végül

³⁸ Vö. például KÁKÓCZKI 2012: 153 (757. j. / 1.).

de Re militari li. vii

ei supervenire arbitrantis uerterentur in fuga
Non rodus nauali plio cū habet ductatā
 nauū classe et hostiū naues ducte ad plū uellet
 ut ordinauit suos ut paucarū nauū malos eli
 geret eas q̄ p̄mas agi iubet hostes paul cōspuari
 numez arborū et eo nauū q̄ cōiectates obtule
 rūt se certam et a pluibz occupati supati q̄ sūt
Thmoceus dux athemesiū adūs lacedemōis
 nauali acie decertatur cū mstructa classis eorū
 ad pugnādū processisset q̄ uelocissimis nauibus
 xx p̄misit q̄ omī arte uaiō q̄ fletu eluderet hos
 tem ut p̄mū demde sensit m̄n^o agilit^o mouei ad
 uersam prem p̄gressus prelatatos facile supauit
de mittendo hoste ne clauso plū defracte im̄y

Gallos eo prelio quod camilli ductu gestum
 ē desiderātes nauigia quibz tiberi trāsiret
 senatus censuit insuehēds et comeatibz quoz
 p̄sequēds Eiusdē generis homibz p̄ca p̄ prom
 tmū agrū fugiētibus uia data ē q̄ gallia ap̄lla
Tmarcius epus romānū cui duobz sup̄ioribz
 occasis gratus imperiū detulit cū dū uenti ab eo
 pem ne multi morerētur acruis pugnaret laxat
 mampulis et concessio fuge spatio dissipatos in
 periculo suorum trucidauit hostes et occidit
Cesar germanos mclusos ex desperatione for
 tuis pugnātis emitti iussit fugiētes q̄ aḡssis ē
Bambal cū ad transiuentiū mclusi ḡmam
 accēme pugnaret deductis ordimbz fecit eis ab

3. kép. A. „Csíksomlyói Kódex” egyik köztes oldala Frontinus művének
 (Strategemata II. könyv) soraival, a fejlécen hibás De re militari címmel

Fotó: Teleki Téka, Marosvásárhely

sor elején vagy végén a sorvonal alá („alsó indexbe”) helyezett kis C- vagy L-szerűen formázott 4-es jellel. Elválasztójeleket nem alkalmazott egyik másoló sem, a kornak megfelelően. Előfordul az egyes szavak fonetikus lejegyzése is, amely korszak- és helyfüggő latin kiejtést is feltételez.³⁹ A leírtakat illusztrálendő következzen itt egy rövid részlet – az első oldal halvány címsora alatti hat sor – a „Csíksomlyói Kódex” vegetiusi szövegéből betűhíven (II. könyv 1. – a tartalomjegyzék és a bevezető kb. egyoldalnyi szövegét itt eleve kihagyták a kódexből):

„Res militais in tres dividit² ptes Equites pedites Classes Eq'tæ alas ab eo q' ad silitudine alar: ab utraq; pte cpegat aties que nœc vexillacœs vocant² a velo q' a velis hoc e famulis utuntur.”⁴⁰ (1. kép)

Ugyanez a szövegrész egy modernebb kritikai kiadásban a következőképpen olvasható (II. könyv I. – *Tartalomjegyzék és Bevezető* után):

„Res igitur militaris in tres dividitur partes, equites pedes classem. Equitum alae dicuntur ab eo, quod ad similitudinem alarum ab utraque parte protegunt acies; quae nunc vexillationes vocantur a velo, quia velis, hoc est flammulis, utuntur.”⁴¹

A rövidítések és az összevonások, az értelemzavaró másolási hibák miatt a gyakorlatlan szem és a kevésbé biztos latintudás számára nagyobb kihívást jelenthetett a szöveg önálló olvasása. Más kéz, illetve kezek munkája, mint a frontinusi és a cicerói szövegek kézíratai, de nagyjából azonos a másolás időrendje.

A frontinusi szövegben a könyveken belüli részek címét világosabb betűkkel írta le a másoló. A szavakban egy-egy betűvel rövidített jellemzőbben, ritkábban hagyott ki többet, a szavakon belüli rövidítéseket felülvonással jelezte. A szóvégi rövidítéseket felülírt („felső indexbe” tett) kis Z-formájú 2-es jellel vagy alulírt („alsó indexbe” tett) L-szerű jellel (4-es?), a szó eleji rövidítéseket pedig alulírt kis C-formájú jellel. Az i betűkre inkább nem tett pontokat, csak néha, s helyenként betűket hagyott ki a szavakból. A kódexen belül szokványos az -us végződésekre alkalmazott 9-esre

³⁹ Például *foederati* helyett *federati*, *que* helyett *qe*, *acies* helyett *aties*, *proelio* helyett *prelio* stb.

⁴⁰ A jelenségek a szövegben való előfordulásuk sorrendjében következnek (az áthúzás a betűk fölötti vízszintes vonást jelzi, az aláhúzás a betűk alatti vízszintes vonást, másképp nem tudtam itt jelölni őket, a *v* helyetti *u* nem hiba). A *militaris* szóból hiányzik az *r*. A rövidítésjel a *p* szárán; kissé töredékesen fennmaradt *s* betű. A rövidítésjel a *t* fölött is. Az *acies* c betűje helyett *t*. A rövidítésjel az *os* fölött. *Flammulis* helyett *famulis*.

⁴¹ Az újabb kiadásokban szerepel még egy mondatrész, amelyet kiegészítésként jelölnek: „Res igitur militaris [sicut Latinorum egregius auctor carminis sui testatur exordio, armis constat et uiris. Haec] in tres [...]”

qui ingrātū abierūt **E**dit et exponat qđ
 in ingrātū gesserūt de his censor p̄uidet
 hoc in graciā sit pub̄ q̄stitut̄ accusatoibz q̄
 quid graues esse nō posset nisi sit volūtarij
Quotā melius est rātos refri cām qz exponi
 censoribz integrā cū lege accusatoī iudicō qz
 suai **S**ed satis etiā disputatū est d'ingrāb'
 nisi forte qđ desideratis **Q**uid si nos ta
 cemus locus in ip̄e admonet quid sit deinde
 dicendū **M**ichi ne de iudicijs arbitror pō
 poni **I**dem em̄ nictū ingrātibus quid d' iure
 p. **E**t quēadmodū instituiti dicendū meliū
 putas **Q**uid tandē hoc loco ē qđ req̄ras
Ego neqz ignorae' ab hys q̄ in r p̄sāt'
 turpissimū puto **N**ā ut mō a te datū est
 leges a librarijs lego sic ammadūto quosqz
 ingrātibus ignoratōe iuris sui tantū sape'
 quātū apparitōes volūt **Q**uāob̄re si d' sacz
 alienatōe dicendū putasti **Q**uā de religioe
 legis p̄posueris faciendū t' est ut ingrātibus
 lege ob constitutis de p̄tate cū iure disputes
 faciā breuit' si osequi potueris **N**ō pluribus
 verbis scripsit ad p̄m suū **M**inūs sodal'
 perite meo qđe iudicō et diligent' uos d' iure
 nō rogaturi p̄ nos **E**t que dice' debem' d' iur'
 ppli p̄ que relicta sūt et tradita **S**it
 profecto censeo et idipm̄ quē dicit expecto

4. kép. A., „Csíksomlyói Kódex” egyik köztes oldala Cicero

művének (De legibus III. könyv) soraival

Fotó: Teleki Téka, Marosvásárhely

hasonlító formájú jelzete a másolónak. A mondatok vége és a következő mondat eleje között nagyobb szóközt hagyott, elválasztójeleket nem alkalmazott. Néhány helyen nem tudta lemásolni a megfelelő szót, ami értelemzavaró vagy értelmetlen változatokhoz vezetett. A megállapításokat illusztrálандó álljon itt egy bekezdés a Csíksomlyói Kódex frontinusi szövegéből (Frontinus II.6.1.):

„Gallos eo prelio quod camilli ductu gestum e desiterates navigia quib9 tiberi trasiret senatus censuit ensuehendos et comeatib9 quo4 psequendos Eiusde generis homib9 p9ca p promptm9 agr9 fugietibus uia data e q gallica appHa².”⁴² (3. kép)

Modernebb kritikai kiadásban ugyanez a szövegrész a következőképpen olvasható (II.6.1.):

„Gallos eo proelio, quod Camilli ductu gestum est, desiderantes navigia, quibus Tiberim transirent, senatus censuit transvehendos et commeatibus quoque prosequendos. | Eiusdem generis hominibus postea per Pomptinum agrum fugientibus via data est, quae Gallica appellatur.”

A frontinusi a vegetiusi szövegnél valamivel könnyebben olvasható a kódexben. Más kéz, illetve kezek munkája, mint a vegetiusi és a cicerói szövegek kéziratái, de nagyjából azonos a másolás időrendje.

A cicerói szöveg lendületes betűkkel írt, ránézésre szép szöveg. A másoló nagyobb szóközöket hagyva jelezte az újabb mondat kezdetét. A mondatkezdő nagybetűk bal szárát vörössel színezte (*litterae notabiliores*). Ezzel tagolta is a szöveget, viszont nem a párbeszéd és a szöveg struktúráinak megfelelően, azaz majdnem tetszőlegesen, többször összevonva a két résztvevő mondatait egy bekezdésbe, illetve mondatokat is eszerint kettévágva. A párbeszédben részt vevők nevét egy-egy kapitális kezdőbetűvel jelölte, amelyek halványabban látszanak az oldalon. Többféle rövidítést alkalmazott, a szavak közéből kivett betűket fölhúzással, illetve aposztróffal jelölte, a szóvégi rövidítéseket vagy a fölülrírt („felső indexbe” tett) kis Z-formájúra írt 2-sel, vagy alulírt (az „alsó index” helyén) L formával (4-es), amelyet elnyújtottan húzott ki a tollával. Alkalmazott egybetűs rövidítéseket is, illetve sajátos szóvégi rövidítésjelzéseket is, valamint betűösszevonást: *on*, a *que* toldalékra meg külön rövidítést alkalmazott, *q* és egy lapos 3-as szerű formát. 9-esre hasonlító alakzattal *us-* szókezdetet és *-us* végződést is jelzett. Néhány szót kettévágva írt le, mintha tagjai külön kifejezések

⁴² A betűk áthúzása a fölhúzást jelöli itt, a *v* helyetti *u* nem hiba; *proelio* helyett *prelio*, *Camilli* kisbetűvel, *Tiberim* kisbetűvel, *commeatibus* egy *m*-mel, *generis* helyett *geneis*, *postea* helyett *pusca*, *pomptinum* helyett *promptnum*, *Gallica* kisbetűvel.

lennének, másokat meg értelmetlenül másolt le, s van, amit nem megfelelő nyelvtani alakjában írt le. A szövegből helyenként ki is hagyott. Az *in* és a *ni* betűpárt következetesen *m*-nek másolta, *c* betűi a *t* betűkkel néhol összetéveszthetők, s nem mindig állapítható meg, hogy milyen betűt akart írni. Az olvasónak az a benyomása, hogy a másoló vagy nem tudott latinul, és olvasni rendesen, vagy nem volt igényes a munkája végzésekor és kapkodott, vagy eleve kevésbé jó másolatról készítette saját másolatát. A megállapításokat illusztrálandó álljon itt néhány sor a kódex *De legibus* kéziratából betűhíven (III. könyv 47.):

„hoc m gracia sit pub^{sc(?)} 9stitut9(?) accusatoib9 q' quid' graues esse nō posse msi sit volūtari Quoc'ca melius est ratos resr' i cam q3 expōn censorib9 mtegra tū lege accusatoī nidico q3 suai. Sed satis ecia disputatū est d' mgra^{b'} msi forte q' d desideratis A Quid si nos tacemus locus tū ipe admonet quid sit deinde dicendū M michi ne de iudici's arbitror pōponi Idem em nictū mgratibus [...]”⁴³

(4. kép) Modern kritikai kiadásban ez a szövegrész a következő (III. 47.):

„Hoc in Graecia fit publice constitutis accusatoribus, qui quidem graves esse non possunt, nisi sunt voluntarii. Quocirca melius rationes referri causamque exponi censoribus, integram tamen legi accusatori iudicioque servari. Sed satis iam disputatum est de magistratibus, nisi forte quid desideratis.

Atticus: Quid? Si nos tacemus, locus ipse te non admonet, quid tibi sit deinde dicendum?

Marcus: Mihine? De iudiciis arbitror Pomponi; id est enim iunctum magistratibus.”

A szöveg a másik kettőnél nehezebben olvasható. Más kéz munkája, mint a vegetiusi és a frontinusi szövegek kéziratai, de nagyjából azonosnak látszik formai alapon a másolási időrendje.

A vegetiusi szöveg oldalainak tetején a szerző és a mű címe fel van tüntetve, a könyvszám is, oldalanként váltakozva, a frontinusi szöveg esetében szintén, azonban a cím

⁴³ A különlegesebb jelenségek a szövegben való előfordulásuk sorrendjében következnek (az áthúzás felső vonást jelent): *in* helyett *m*, Graecia helyett *gracia*, *publice* helyett *pub* és a felső index helyén kéttagú vagy összetettebb rövidítésjel, amelyet nem tudtam pontosan azonosítani (&?), *constitutis* helyett *ustitutus* (?), *accusatoribus*-ből hiányzik az *r*, *possunt* helyett *posset*, *nisi* helyett *msi*, *voluntarii*-ből hiányzik a szövegi második *i*, *melius rationes referri* helyett *melius est ratos resr' i*, *integram* helyett *mtegra*, *tamen legi* helyett *tu lege*, *accusatori* helyett *accusatoī*, *iudicoque* helyett *nidico* és külön a *que* (q3), *servari* helyett *suai*, *iam* helyett *eciam*, *de magistratibus* egybeírva (rövidítetten), *nisi* helyett *msi*, *quid* nincs kiemelve (az egész mondat nem kérdőmondatként szerepel folytatólagosan), *locus ipse te non* helyett *locus tu ipe*, *quid tibi sit* helyett *quid sit*, *Mihine?* helyett *michi ne* kérdőjel nélkül, Pomponi nem névként áll, *id est enim iunctum* helyett *Idem em nictū mgratibus* (új mondatként, utána megszakítás nélkül folytatódik a szöveg, amely már a 48. bekezdéshez tartozna).

itt a hibás *De re militari* változat a *Strategemata* vagy *Strategematon libri* helyett, azaz ez a tévesztés is a szöveg készítésekor történt, olyan korszakban, amikor a cím nélkül fennmaradt *auctorműveknek* még nem alakult ki egyezményes címadási gyakorlata. A cicerói szöveg esetében üres a fejléc. A vegetiusi szövegben javítások és rövidítéseket feloldó széljegyzetek is láthatók. Az egyik oldalon például a tévesen odamásolt *catracta* szó, amely egyébként többször is szerepel a szövegben, egyik figyelmes és jól tájékozott olvasó *catractára* javította helyesen⁴⁴ (2. kép). A másik két szövegben nincsenek hasonlóak, azoknak a lapjai is tisztábbak egy halvány árnyalattal (3–4. kép).

A vegetiusi és frontinusi szövegek egybekötése a korszakban, a 13. századtól ismert gyakorlat volt.⁴⁵ Talán ez is magyarázza, hogy miért ugyanaz a címe mindkettőnek a Csíksomlyói Kódex esetében. A talán különböző helyeken, de mindenképp különböző kezek által készített két hadtudományi másolatot vonhatták egybe korábban, a cicerói szöveget pedig vélhetőleg utóbb illesztették a Vegetius–Frontinus párosításhoz, erre utal a kódexen belüli helye is. A két hadtudományi szöveg szervesen egészíti ki egymást, a jogtudományi szöveg pedig adott szempontok alapján jól illeszkedik az előző kettőhöz. Tudatosságot mutat, hogy Cicerónak pontosan a törvényekről szóló művét kötötték össze a két hadművészetről szóló munkával, és nem például egy morálbölcseleti vagy vallástudományi művét, esetleg valamelyik beszédét vagy levélsorozatát. A kódex szerkezetének végső formáját olyan személy alakíthatta, aki számára a hadügyi és az igazgatási szempontok voltak fontosak, s hasonló érdeklődésű lehetett az a személy is, aki megszerezte, és Csíkba vitte a 18. századdal bezárólag. A másolatokat eredetileg megszerző személy nem biztos, hogy azonos azzal, aki azokat egy kódexbe szerkesztette (de nem zárható ki), s az utóbbi nem feltétlenül azonos azzal, aki azt a Csíksomlyói Ferences Könyvtárnak adományozta 1734 és 1753 között.

A kódex tematikája jól tükrözi egy késő középkori–reneszánsz kori vagy korai újkor–újkor művelt, vélhetőleg vezető helyzetű csíki vagy tágabban Székelyföld katolikus közegebe tartozó személy érdeklődését,⁴⁶ akit saját státusza és kötelezettségei is érdekeltté tehetek Vegetius, Frontinus és Cicero adott műveinek beszerzésében. A magyar nyelvterületen ma már ritkaságnak számító kódex léte⁴⁷ s annak csíki előfordulása

⁴⁴ Lásd Vegetius *Epit.* IV.4.: „in cuius ingressu ponitur cataracta, quae anulis [...]”

⁴⁵ Vö. még GUNDERMANN 1881: 83; és itt feljebb a 28. és 35. jegyzetet! A nyomtatás korában is folytatódott a hagyomány, vö. MAZAL 1987: 19. és 108. jegyzet.

⁴⁶ A reformációt követően vélhetőleg református közege juttatta volna a kódexet, és nem a Csíksomlyói Ferences Könyvtárba.

⁴⁷ Korábban azt is feltételezték, hogy esetleg a *corvinák* közé tartozott eredetileg (Lázok Klára szíves szóbeli közlése), aminek a keltezhetősége nem mond ellent, csak a kivitelezése. Galeotto Marzio tanúsága szerint (MARTIUS 1934: cap. 10. 9.) Mátyás király Vegetius és Frontinus műveit is olvasta, idézte is őket, valószínűleg mindkét szerző hadtudományi munkája meg is volt neki, de a Vegetius-*corvina*

kiemelkedő adalék a Magyar Királyság, majd az Erdélyi Fejedelemség késő középkortól újkorig terjedő időszakának művelődéstörténetéhez, ezen belül a székelyföldi, szűkebben a csíkszéki művelődéstörténethez, a klasszikus műveltség oldaláról.⁴⁸

A szövegek sokkal szebbek ránézésre, mint amennyire olvashatóak, a legépebbnek a frontinusi szöveg mutatkozik. Írásmódjuk, rövidítéshasználatuk próbára tehetné az olvasókat, de jobb latin tudással és az egyezményes rövidítésjelek⁴⁹ jó ismeretével tempósan is olvashatók a szövegek, azaz használható a kódex. Valószínűleg olvasták is, ha nem is sokan a lapok jó állapota alapján, másként például a cicerói könyvnek nem javasolták volna a *De religione* címet is, amit kizárólag tartalmi alapon tehettek meg. A vegetiusi művet pedig nemcsak értőbb, hanem mondhatni szakértői szemmel is olvasták a bemutatott helyesbítő széljegyzet alapján.

A könyvnyomtatás elterjedésével az újabb nemzedékekből vélhetőleg már kevesebben vették a fáradságot a szövegek kiselabizálására, talán a rövidítésjeleket sem tudták már azonosítani megfelelő iskolák vagy szakirodalom híján, ugyanígy az értelmetlenre másolt szavakat sem tudhatták kontextusukban azonosítani, így a kódex valóban inkább érdekes régiséggé válhatott a Csíksomlyói Ferences Könyvtárban. Az eddig átolvasott oldalak szerint ismeretlen szövegrészeket egyik mű sem tartalmaz, legfeljebb új változatokat, amelyek közül a cicerói szöveg tér el több részletben a modern kritikai kiadások szövegeitől. A szövegváltozatok és a hibák miatt biztosnak látszik, hogy nem nyomtatott változatokról másolták őket, a kódex keltezése viszont az Aranka György által javasolt 15. század eleje helyett korábbi. Írásképi párhuzamok alapján magam legalább a 14. század utolsó évtizedeit láttam valószínűbbnek, de Szuromi Szabolcs Anzelm a pergamenszínek és az iniciálék színeinek jellemzői, illetve saját, korábbi paleográfiai kutatásaira támaszkodó véleménye szerint, a kódexben szereplő műveket a 14. század első felében másolták, ezen belül valószínűleg 1310 és 1330 között, a mai franciaországi Soissons-ban.⁵⁰

A Csíksomlyói Kódexszel kapcsolatban a következő elsődleges feladatok állnak a kutató előtt: a három szöveg átírása a saját jelzetek és a rövidítésrendszer szerint, sajátosságainak részletekbe menő megállapítása, azaz kritikai kiadás az ismert *auctor*szöveg-változatokkal.

egyelőre elveszetteknek látszik, sokáig a Frontinus-*corvináról* is azt hitték, vö. CSONTOSI 1890: 210 (lap alja); de nemrég a Biblioteka Książąt Czartoryskich állományából Mátyás király Frontinus-*corvinája* (Firenze, 1467) ismertté vált (Czartoryski Museum, Krakow 1514 I Rkps). A *corvinákhoz* vö. még például ÁBEL 1879; CSAPODI – CSAPODINÉ GÁRDONYI 1967.

⁴⁸ Magyarországon Mátyás király ismerte Vegetius és Frontinus munkáit, lásd feljebb a 47. jegyzetet! Zrínyi Miklós is biztosan használta Vegetius hadtudományi munkáját a 17. században, vö. KÁKÓCZKI 2012: 9. Kákóczki Balázs fordítását megelőzően a mű magyar fordítása: VÁRADY 1963.

⁴⁹ Vö. CAPELLI 1928: ix–xlviii.

⁵⁰ Prof. dr. Szuromi Szabolcs Anzelm O. Praem. szakmai segítségét, észrevételeit és megállapításait itt is hálásan köszönöm.

A szövegek alapján a szöveggyűjtemények, illetve a kódexcsaládok meghatározása egyenként, amelyre a Csíksomlyói Kódex kéziratának jellegzetes szerkesztési és szóhasználati sajátosságai, valamint rövidítési módszertanai is jó esélyt adnak. Az írásformai jegyek, a tollvonások, továbbá a tinták, a lapok anyagának és készítése technikájának összehasonlító vizsgálata, a vízjelek azonosítása,⁵¹ valamint a latin nyelvhasználat alapjain a fent adott keltezés és másolási hely részletes alátámasztása. Végül a fentiek ismeretében esetleg körvonalazható az is, hogy pontosan hol illesztették össze, hol nyerte el végső formáját a kódex, és hogyan jutott Csíkba (vásárlás, zsákmány, ajándékozás útján?), valamint ki adományozhatta a Csíksomlyói Ferences Könyvtárnak.⁵²

Felhasznált irodalom és források

- A hónap könyve – március. Cicero–Vegetius–Frontinus: *De re militari*. 15. századi kézirat [é. n.]. *Bibliotheca Telekiana*. Online: <http://www.telekiteka.ro/a-honap-konyve-2017-marcius4565>
- ÁBEL Jenő (1879): *Corvincodexek*. Budapest: Magyar Tudományos Akadémia.
- ÁBEL Jenő jegyzetei a csíksomlyói rendház könyvtárában. MTAK, Kézirattár. Mss 335/6.
- BALOGH Edgár (1981): Aranka György. In BALOGH Edgár (szerk.): *Romániai magyar irodalmi lexikon: Szépirodalom, köztársaság, tudományos irodalom, művelődés I. (A–F)*. Bukarest: Kriterion.
- BEKE ANTAL (1871): *Index manuscriptorum Bibliothecae Batthyanae*. Károly-Fehérvár: Püspöki.
- BÍRÓ Annamária – EGYED Emese (2018): *Aranka György és a tudomány megújuló alakzatai*. Kolozsvár: Erdélyi Múzeum-Egyesület.
- BOROS Fortunát (1943): *Csíksomlyó, a kegyhely*. Kolozsvár: Szent Bonaventura.
- CAPELLI, Adriano (1928) [1793]: *Lexicon abbreviatarum*. Leipzig: J. J. Weber.
- CIGNOLO, Chiara szerk. (2002): *Terentiani Mauri De litteris, de syllabis, de metris*. Hildesheim: Olms.
- CSAPODI Csaba – CSAPODINÉ GÁRDONYI Klára (1967): *Bibliotheca Corviniana*. Budapest: Magyar Helikon.
- CSONTOSI János (1890): Hadtudományi könyvek Mátyás király könyvtárában. *Hadtörténelmi Közlemények*, 130(1), 199–210.
- DÁVID Péter (2009): „Itt van a legvégső óltára Pallásnak.” *Erdélyi tudományos intézmények a XVIII. század végén*. PhD-disszertáció. Témavezető: Zentai Mária. Szeged: SZTE.
- DE PLINVAL, Georges szerk. (1959): *M. Tullius Cicero De Legibus*. Paris: Belles Lettres.
- DEÉ NAGY Anikó (1976): *Teleki Sámuel és a Teleki Téka*. Bukarest: Téka.
- DEÉ NAGY Anikó (1997): *A könyvtáralapító*. Kolozsvár: Erdélyi Múzeum-Egyesület.
- DYCK, Andrew Roy (2003): *A Commentary on Cicero, De Legibus*. Ann Arbor, MI: University of Michigan Press. Online: <https://doi.org/10.3998/mpub.17790>
- EGYED Emese (2000): „Kivén könyveimet és írásaimat és más kézírásokat...” In EGYED Emese: *Olvass naplappal, író este. Esszék, tanulmányok, találkozások*. Kolozsvár: KOMP-PRESS – Korunk Baráti Társaság, 133–169.
- EGYED Emese (2018): A journál. Az Erdélyi Magyar Nyelv-művelő Társaság első félévre szánt lap-számai. In BÍRÓ Annamária – EGYED Emese: *Aranka György és a tudomány megújuló alakzatai*. Kolozsvár: Erdélyi Múzeum-Egyesület, 89–108.

⁵¹ A szempontrendszerhez kiegészítőleg vö. például JAKÓ–MANOLESCU 1987: 44–53, 54–55, 58–65, 87–91, 96–99, 103–105.

⁵² Bár a „Csíksomlyói Kódex” kevésbé bonyolult kihívás, például az Apocrif-kódex kiadásai is jól szemléltetik az alapvető feladatokat, vö. SZABÓ 1942; és újabban HAADER et al. 2014.

- FEJÉRPATAKY László (1908): *Csiksomlyói jegyzetek*. 1908. július 14–18. OSZK. Fol. Hung. 1525.
- FODOR Sándor (1991): *A csiksomlyói ferences-könyvtár kincseiről*. Csíkszereda: Syrinx.
- GLÓSZ Miksa (1885): *A Csik-Somlyói Szent-Ferencz-rendi szerzetesek könyvtárában található régi magyar könyvek jegyzéke*. Csik-Somlyó: [k. n.].
- GUNDERMANN, Gotthold (1881): *De Iuli Frontini Strategematon libro quo fertur quarto*. Commentationes Philologiae Jenenses. Lipsiae: B. G. Teubner.
- GUNDERMANN, Gotthold szerk. (1888): *Iuli Frontini Strategematon libri IV*. Lipsiae: B. G. Teubner.
- HAADER Lea et al. (2014): *Apor-kódex. 15. század első fele / 15. század vége és 1520 előtt. A nyelvemlék hasonmása és betűhű átirata bevezetéssel és jegyzetekkel*. Budapest: Székely Nemzeti Múzeum – Országos Széchényi Könyvtár – Eötvös Loránd Tudományegyetem Magyar Nyelvtudományi és Finnugor Intézet.
- JAKÓ Zsigmond – MANOLESCU, Radu (1987): *A latin írás története*. Budapest: Európa.
- JANCSÓ Elemér (1955): *Az Erdélyi Magyar Nyelvemlélő Társaság iratai*. Bukarest: Akadémiai.
- KÁKÓCZKI Balázs (2012): *Vegetius: Epitoma rei militaris – Az „Epitoma” hatása a középkori (had)tudományos irodalomra*. PhD-disszertáció. Témavezető: Forisik Péter. Debrecen: Debreceni Egyetem BTK.
- KULCSÁR Péter (1965): *Catalogus incunabulorum Bibliothecae Batthyányanae*. Szeged: Szegedi Nyomda.
- LAJTOŠ József (1942): *Gróf Migazzi Kristóf Antal váci püspöksége: Episcopatus Christophori Antonii Card. Migazzi*. Budapest: Máté Ernő.
- LANG, Carl (1885): *Flavi Vegeti Renati Epitoma rei militaris*. Lipsiae: B. G. Teubner.
- MARTIUS, Galeottus, Narniensis (1934): *De egregie, sapienter, iocose dictis ac factis regis Matthiae ad duces Iohannem eius filium liber*. Lipsiae: B. G. Teubner.
- MAZAL, Otto (1987): Die Spätantike Literatur im Buchdruck des 15. Jahrhunderts. *Acta Universitatis Szegediensis: Acta Bibliothecaria*, 9(4), 1–76.
- Mátyás király Frontinus-corvinája (Firenze, 1467; Czartoryski Museum, Krakow 1514 I Rkps). Online: <https://cyfrowe.mnk.pl/dlibra/publication/12078/edition/11889/content>
- MUCKENHAUPT Erzsébet (1999): *A Csiksomlyói Ferences Könyvtár kincsei, könyvleletek 1980–1985*. Budapest–Kolozsvár: Balassi–Polis.
- REEVE, Michael D. szerk. (2004a): *Flavius Vegetius Renatus, Epitoma rei militaris. Scriptorum classicorum bibliotheca Oxoniensis*. Oxford: Oxford University Press.
- REEVE, Michael D. (2004b): *Vegetius: Epitoma Rei Militaris Oxford Classical Texts*. Oxford: Oxford University Press.
- RICHARDOT, Philippe (1998): *Végèce et la Culture Militaire au Moyen-Age (V^e–XV^e siècles)*. Paris: Economica.
- SEVENSMA, Tietse Pieter (1946): *Codices Manuscripti IV. Codices perizoniani*. Leiden: Brill.
- SHRADER, Charles R. (1976): *The Ownership and Distribution of Manuscripts of the De re militari of Flavius Vegetius Renatus Before the Year 1300*. PhD-disszertáció. New York: Columbia University.
- SHRADER, Charles R. (1979): A Handlist of Extant Manuscripts Containing the De Re Militari of Flavius Vegetius Renatus. *Scriptorium*, 33(2), 280–305. Online: <https://doi.org/10.3406/scrip.1979.1147>
- SZABÓ Dénes (1942): *Apor kódex*. Kolozsvár: Erdélyi Tudományos Intézet.
- SZÁDECZKY Lajos (1905): *A csiki székely krónika*. Budapest: Magyar Tudományos Akadémia.
- SZÁDECZKY Lajos (1911): *Még egyszer a Csiki Székely Krónikáról*. Budapest: Magyar Tudományos Akadémia.
- SZINNYEI József (1981): Aranka György (zágoni). In SZINNYEI József: *Magyar írók élete és munkái I. (Aachs–Bzenszki)*. Budapest: Magyar Könyvkiadók és Könyvterjesztők Egyesülése.
- VÁRADY László (1963): A hadtudomány foglalatja. In HAHN István (szerk.): *A hadművészet ókori klasszikusai*. Budapest: Szényi.
- ZVARA Edina szerk. (2008): *Katolikus intézményi könyvtárak Magyarországon. Ferences könyvtárak 1681–1750*. Függelék: Plébániák és más rendházak könyvtárai. Budapest: Országos Széchényi Könyvtár.



Toldi Lóránt

Ivánka Imre a balszárnyon, avagy a (hamis) Merkúr pályája

„Valahogyan [...] mintha Ivánka Imre szeretett volna fogságba esni [...]” – hangzott el ironikus mosollyal Csikány Tamástól úgy 2018 körül egy műszakzárta-körületi, Hős utcai villamosmegállóban esett rövid találkozásunkkor. Előzőleg, tudván, hogy foglalkozott Ivánka tartalmas, de rövidre szabott 48-as parancsnoki-szervezői tevékenységével, elkértem tőle a tárgyban született írását, amelyet egy szövegemhez szándékoztam felhasználni. Utóbbi meg is történt. Így időszerű és „kiérdemelt” a szembesítés, ugyanis egyre biztosabb, hogy egyes villamos-páternosztornyai idejű, fentihez hasonló „peronegymondatosok” néha egészen sajátos létre kelnek. Nemcsak előképre találunk (az Ivánka-kortárs író és politikus Pulszky Ferenc fogalmazott meg a felütéshez hasonló gondolatot, a címszereplő hajlíthatóságára téve kissé pikírt utalást),¹ de némi túlzással egy egész pályafutás allegorikus képévé is válhatnak.

Az egykori 48-as honvédezedres személyére mindeddig főképp hadtörténeti megközelítésben (nemzetőrség-szervező tevékenysége okán), esetleg filantróp aktivitása, újabban pedig vállalkozói-cégvezetői tevékenysége miatt irányult kutatói érdeklődés. Figyelmet érdemelnek azonban pályájának azok a mozzanatai is, amelyek során igazgatási-hatalmi csoportok reprezentánsaként, vármegyei vagy képviselőházi körök, asztaltársaságok tagjaként személyében jelenített meg érdekérvényesítési mechanizmusokat, generált lokális társadalmi mozgásokat, vagy formálódott a dualizmus viszonyai között egyfajta – súlyos dilemmákkal terhelt, mégis tipikusnak mondható – karakterré.

Ivánka Imre 1865-ben, már politikai pályára lépve osztotta meg liberális reformerként nézeteit híveivel a polgárosodás útjáról: „a 48. törvények csakis akkor

¹ Nem zárható ki, hogy Ivánkára *A Hon* című lap egyik írása kapcsán a Deák-párti Pulszky Ferenc és a balközépi Csernátony Lajos, valamint Jókai Mór háromszögében 1868-ban zajló, párbajig jutó politikai természetű konfliktus vetült ki. Előzőleg Ivánka Imre is a lap egyik vezető munkatársa volt, szoros kapcsolatban állva az utóbbi személyekkel.

fognak egész mértékben áldást hozni a nemzetre, ha a polgárosodás és a művelődés terjedése e honnak minden fiát képessé is teszi a törvényben megadott jogok gyakorlására.”²

A gondolatok közvetlenül képviselőházi taggá választása után, a kampány által felhajtott retorikai emelkedettségben hangoztak el. Ugyanakkor a protestáns iskolaügy, valamint a helyi olvasókör³ szervezése terén már a neoabszolútizmus időszakában mutatott aktivitása jelezte, hogy Ivánka Imre gondolatiságában az áprilisi törvényi alap és a „mélységi” társadalmi reformok kérdése valóban összefügg, egyfajta liberális, intellektuális 48-as attitűdöt jelenítve meg. A fent idézett alapelvet azonban közéleti pályája indulásától számos körülmény árnyalta, majd feszítette antagonizmusig, mutatva rá képviselői megbízatása társadalmi-hatalmi környezetének valóságára. A következőkben ezeknek a körülményeknek a feltárása kap hangsúlyt.

Draskóci és jordánfalvi Ivánka Imre 1818. december 9-én a Hont megyei Felsőszemeréden született, protestáns köznemesi családban. Apja, Ivánka László Hont vármegyében töltött be főszolgabírói tisztséget, akinek korai halálát követően neveléséről és iskoláztatásáról édesanyja, péchujfalusi Péchy Petronella gondoskodott.⁴ A soproni evangélikus líceum után a tullni utásziskolában tanult, ahol a honvédsereg későbbi vezetői és főtisztjei közül Görgei Artúrral baráti, Kazinczy Lajossal pedig felettes-alárendelt viszonyba került az önkéntes nemzetőrség szervezésekor. A 12. (Nádor) huszárezredhez kerülve 1838-ban hadnaggyá, majd főhadnaggyá léptették elő. Később – többek között Alfred Windisch-Grätz altábornagy alárendeltjeként – magasabb parancsnokok mellett szolgált segédtszti beosztásban.⁵ 1847 végén kérte magyar gyalogsoreszredhez vezénylését, mondván: „a csapatszolgálat-hoz visszatérni, ismét újonczok és pótlovak tanításával és felszerelésével foglalkozni, gyakran félreeső falvakon tanyázni, nem igen érzek hivatást magamban.”⁶ Kérvényét azonban elutasították, így kezdeményezte a leszerelését.⁷

Eközben az országgyűlés helyszínén, Pozsonyban tartózkodott, a diéta működését övező figyelem, valamint a közéleti pezsgés hatása alá került. Ekkor került közel először az új ingereket közvetítő civil (és közéleti) pályához, ott töltött idejét ezirányú kapcsolatainak az építésére használta fel. Mint írja: „A polgári életre készültem.

² *A Hon*, 1865. december 8. 2.

³ *Politikai Ujdonságok*, 1865. március 22. 137. Ivánka Imre egyik dunapataji hívének, Őri Józsefnek az (olvasó)egyleti életről szóló beszámolója szerint „26 darab könyvvel volt szíves könyvtárunk megalapításához járulni”.

⁴ *Magyarország és a Nagyvilág*, 1866. május 13. 296.

⁵ CSIKÁNY 2000: 74.

⁶ IVÁNKA 1881a: 1.

⁷ IVÁNKA 1881a: 1.

A követek karzatán kísértem figyelemmel a politikai vitatkozást. Megismerkedtem sokakkal a követek és főrendiház tagjai sorából.”⁸

A bécsi, majd a prágai kitérőt (ahová a június 12-ei felkelést követően vezényelték ezredével) követően júniustól a felelős magyar kormány szolgálatába állt: 15-én kinevezték a 2. „rendes nemzetőri” zászlóaljhoz.⁹ Előbb szervezői feladatokat kapott, július 1-jével pedig a többnyire katonai, nemzetőrségi ügyekkel foglalkozó Batthyány Lajos miniszterelnök mellé rendelték elnöki titkárnak.¹⁰ Augusztus–szeptember folyamán az önkéntes mozgó nemzetőrség egyik fő organizátora,¹¹ az uralkodói jóváhagyás nélküli hadseregszervezés fontos résztvevője lett. Szeptember első napjaiban őrnagyként foglalta el új állomáshelyét, amikor a váci tábor parancsnokává nevezték ki, amely a dunáninnyi önkéntesek gyülekezőhelye volt.¹² Ivánka Imrének a sereg jobb szárnyán parancsnoki feladatokat ellátva volt része az első nagyobb hadisikerben, a szeptember 29-i pákozdi–sukorói ütközetben. Pályájában október vége hozott döntő fordulatot. Windisch-Grätz parancsa értelmében az egykori császári tiszteknek vissza kellett volna térnie a „rebelliseknél teljesített szolgálatból” a birodalmi seregbe.¹³ A Kossuth által megfogalmazott válasz kézbesítésére Ivánka vállalkozott, „olyan állásban érezvén magát, hogy ismereteinél fogva mint parlamentar tehet valamit”.¹⁴ Visszatérése során, október 26-án azonban Jellačić egységei elfogták, 30-ai ezredesi előléptetése így fogságban érte.¹⁵ Minderről és a kiszabadítására tett hiábavaló kísérletekről Kossuth Lajos számolt be a képviselőházban, majd 1849 januárjában ugyancsak Kossuth járt közben Ivánka kiváltása ügyében, ismét sikertelenül.¹⁶

Felívelő szakaszban, veszített csata nélkül, távol a demoralizáló, kényszerhelyzetekkel teli időszakoktól, az 1849. nyári csataterektől, königgrätzi fogságban

⁸ IVÁNKA 1881a: 2.

⁹ IVÁNKA 1881a: 4–5.

¹⁰ BONA 1987: 183.

¹¹ CSIKÁNY 2000: 75–77.

¹² IVÁNKA 1881a: 12; *Közlöny*, 1848. augusztus 29. 1.

¹³ IVÁNKA 1881a: 33. „Nagy volt az izgatottság és gond a főembereknél, t. i. második felszólítást is intézett Windischgrätz Mógához és a sorhadseregbeli tisztekhez, hogy térjenek vissza a császári hadsereghez 26-áig, mert azontúl a rebelliseknél teljesített szolgálat mint részvét a rebellióban s a cs. kir. hadsereg ellen elkövetett hűtlenség fog büntettetni.”

¹⁴ KOZÁRI 1997: 324.

¹⁵ BONA 1987: 183.

¹⁶ HERMANN 1992: 143. „Ivánka ezredes kiszabadításának megkísérlésére a kézbesített adatok nyomán igénybe vétetik 8000–10 000 pft. [...] Kérdés intéztetik a pénzügyminisztériumhoz, mikor lehetne ezt effektuálnunk [...] a nemzet becsülete kívánja, s Ivánka hűsége iránti kötelességünk.”; GRACZA 1894–1898: 58. Mészáros Lázár emlékirataiban megjegyezte: „A kormány többször akarta őt kicserélni Fligelli elfogott tábornoki őrnagyéért, sőt később még a két elfogott tábornokot: Roth és Philippovicsot is ráadásul adta volna, de hasztalan [...]”

érte őt utol a háború vége. Tovább építette nimbuszát, hogy személyét egyes kortársak a Kossuth–Görgei-dichotómiába emelték be, és a végzetesnek tekintett konfliktus lehetséges feloldóját vélték látni benne, méltatva kiaknázatlanul maradt kiegyensúlyozó, kompromisszumteremtő képességét. Mészáros Lázár 1848-as honvédelmi miniszter szerint az ő személyében „Görgei ambíciója ellen tekintélyes ellensúly támadt volna”,¹⁷ míg majdani balközépbéli párttársa, Móricz Pál a Kossuth és Görgei közötti „differenciák kiegyenlítésére” is alkalmasnak vélte.¹⁸ Mindennek mítoszteremtő ereje volt, amely sikeres politikai pályafutáshoz háttérrel, mozgósítható erkölcsi tőkét biztosított Ivánka számára. Személye dominanciátörékvések morális támaszánaként is számításba jöhetett. 1860–1861-ben már a Pest vármegyei tisztikar tagjaként nyílt lehetősége teljesíteni ezirányú küldetését a dunapataji választókerületben.

1861

Az egykori honvédtiszt 1850-ben szabadult a várfogságból, majd számos 48-as expone-nshoz hasonlóan birtokaira visszavonultan gazdálkodott. Rendszeresen jelentek meg cikkei a *Gazdasági Lapokban*, amelyekben gazdasági fejlesztési lehetőségekkel foglalkozott. Az évtized végén a protestáns egyházak autonómiáját csorbító protes-táns pátens ellen tiltakozva előbb a civil (felekezeti) ellenállásba kapcsolódott be,¹⁹ majd a kiterjedt kapcsolati hálójával rendelkező, egykori haderőorganizátort – aki Teleki László és Kossuth Lajos számára is megfelelő személynek tűnt – a fegyveres szervezkedésbe is bevonták. 1861 márciusában a pesti honvédegylettel közösen végzett munkája már a hadra fogható honvédek számbavételére irányult,²⁰ röviddel később, a kedvezőtlen nemzetközi helyzet okán mégis arra jutott, hogy az olasz haderő magyarországi bevonulása nélkül az újabb függetlenségi háború szükségszerű kudarccal végződne.²¹ Így felhagyott a fegyveres ellenállás szervezésével.

Legális politikai működése 1860 végétől, ezzel párhuzamosan zajlott. Előbb Pest vármegye közgyűlése újbóli összehívásakor, 1860. december 10-én jegyzővé, majd a január 5-i tisztújításkor tiszteletbeli főjegyzővé választották.²² A császári legfőbb határozmány által 1861. április elejére összehívott országgyűlést megelőző választáson

¹⁷ GRACZA 1894–1898: 58.

¹⁸ KOZÁRI 1997: 324.

¹⁹ FARKAS 2017: 1035–1036.

²⁰ FARKAS 2017: 1036.

²¹ KOZÁRI 1997: 324.

²² GALGÓCZY 1876: 57.

mint a tisztviselő és birtokos elit szilárd 48-as reputációjú tagja, a vármegyei érdekvérvényesítési mechanizmus aktív működtetője lépett fel.

Politikai-képviselőházi pályájának inkubátora az a dunapataji választókerület lett, amely 1848-as létrejöttének körülményeiben is a municípium pozíciónyerési törekvései érhetőek tetten. A vármegye mint jogalkalmazói grémium a 1848. évi V. törvénycikk iránymutatásait nagymértékben figyelmen kívül hagyva felekezeti, egyházszerkezeti szempontok előtérbe helyezésével döntött a székhely kérdésében. A tradicionális kálvinista Dunapataj főhelyként pozicionálása a sárközi térségben a (kulturális) centrum szerepét betöltő Kalocsa rovására az érseki szék és a kalocsai elit befolyásának ellensúlyozását szolgálta. A döntés hátterét a vármegyei igazgatásban domináns, többnyire protestáns eredetű, liberális köznemesség, valamint az áprilisi törvényekben kiváltságai megszüntetését és befolyása visszaszorulását látó,²³ hagyományosan Habsburg-hű katolikus klérus közötti gyanakvó, olykor ellenséges viszony adta. Mindez a kalocsai érseki székvárost hosszú időre a reakció imázsába vonta.²⁴ Ez a választókerületi konstrukcióba ültetett alapvető dichotómia képeződött le 1861-ben, 1848 egyenes ági folytatásaként.

A határozati párti programmal fellépő Ivánka Imre ellenében a „civil” forradalmi szereplő Sörös Imre (1817–1887) helybéli katolikus plébános mérettette meg magát. Az ő fellépéséről nem állítható biztosan, hogy az érseki szék sugalmazására történt volna, ám a választást megelőző sikertelen kalocsai székhelyáttételi kísérletet követően személye kínálta a felekezeti és a világi kalocsai elit számára a befolyásszerzés lehetőségét. Ebben döntő jelentőségű volt, hogy Sörös Imre személye ugyancsak hordozta a 48-as erkölcsiséget, egyúttal az egyházszerkezeti szabályoknak és normáknak való megfelelés kényszere alatt is működött. Utóbbira Sörös Imre múltja szolgál magyarázatul. Az 1848-as változások támogatójaként a forradalom időszakában

²³ LAKATOS–SARNYAI 2001: 9. A pozsonyi országgyűlésen jelen lévő egyházi követek „részben kényszerből, részben belátásból” hozzájárulásukat adták az egyházi tizedről és az államvallási státuszról való lemondáshoz, valamint beleegyeztek a főkegyúri jogok polgári kormányzat általi gyakorlati érvényesítéséhez.

²⁴ Magyar Nemzeti Levéltár Bács-Kiskun Vármegyei Levéltára (a továbbiakban: MNL BKVL) IV. 320. a 3./ 39. d. Választási jegyzőkönyv a listákkal. 1848. június 28. A vármegyei szervezői szándékkal összhangban már az 1848. június 28-ai választáson is megmutatkozott az éles szembenállás és polarizáltság, amely bár épp a vármegyei döntés nyomán vált élessé, utólagosan is a kerületszervezési metódust igazolta. A kalocsai elit Nagy Ignác ügyvéd személyében megkísérelte ugyan jelöltjét megválasztatni, de a Dunapataj mezőváros ügyvédjeként, majd protestáns egyházi ágensként (világi ügyvivőként) működő kisnemes-ügyvéd Szeles Lajossal szemben biztos szótöbbséggel maradt alul. Ehhez a pataji választók 612 vokssal (helyben mindössze kettő ellenében), az összes támogató szavazat több mint 40%-ával járultak hozzá, míg Nagy Ignác bázisát csaknem kizárólag kalocsai támogatók adták.

feljebbvalójával, Nádasdy Ferenc érsekkel, majd a császári hatóságokkal is többször konfliktusba került. Több alkalommal kapott érseki feddést az egyházi törvények és tradíciók megsértése, világias felfogása miatt. A cári intervenció idején, 1849. június 21-én a kalocsai főszékesegyházban mondott, elhíresült lázító beszéde után bujdosni kényszerült, 1850. őszi letartóztatásáig megjárta Josephstadt börtönét is.²⁵ 1856-ban kegyelemmel szabadult,²⁶ majd korábbi nézeteitől való elhatárolódása után²⁷ elindult egyházszervezeti reintegrációja. Ennek állomásaként lett 1858-ban a szerény presztízsű és kedvezőtlen anyagi helyzetű dunapataji katolikus gyülekezet adminisztrátora. Egyházi pályáját tehát az érseki szék közelében igyekezett újjáépíteni. 1861-es fellépése a csendes konszolidáció feladását jelentette, amely ezúttal az alkotmányos vármegyei elittel való szembekerülést hozott számára.

A két jelölt rivalizálását kiegyenlítővé tette, hogy Sörös Imre végig az érseki szék „gyenge” jelöltje maradt, a főpásztor – aki az adott helyzetben a vármegyei világi elittel nem konkurálhatott – nyíltan nem deklarálta saját támogatottjaként. Kettejük imázsát a kampány dinamikája formálta: Ivánka a paraszthadakat vezető, megvesztegethetetlen pákozdi győzőként mitizálva – a klerikális törekvések eleven gátjaként – a választókerületet szervező szándékok új 48-as reprezentánsa lett.

Ivánka Imre erkölcsi fölényét a megfellebbezhetetlen kossuthi hitelesítés biztosította,²⁸ ellehetetlenítve minden személyét érintő fenntartást. Ezt példázza a schwechati elfogása körülményeinek²⁹ ügyében idézett nyilatkozat is: „Kossuth

²⁵ LAKATOS–SARNYAI 2001: 86–88, 225. A vádak szerint Sörös Imre a papi nőtlenség és a „szent engedelmesség” ellenében lázított, és a gyónás szükségességét tagadta. Rádadásul gyakran polgári ruhában mutatkozott.

²⁶ *Családi Lapok*, 1856. július 17. 649–650.

²⁷ *Religio*, 1856. augusztus 23. 128. Sörös Imre egyházi pályára való visszatérésének feltétele lehetett, hogy a katolikus közösség előtt revideálja korábbi nézeteit, amit augusztus 16-i nyilatkozatában meg is tett: „[...] mitsem óhajtok forróbban s őszintébben, mint a kath. egyháznak mindenkör hű fia maradni, azon szerénységnél fogva is, mely az egyházi férfinak oly igen szükséges kelléke, ezennel kinyilatkoztatom, miképp én saját egyéni nézetemet, az ő bölcsebb s egyetemebb véleményöknek, a mondott kérdéseket illetőleg önkényt és szívesen alárendelem, s az akaratlanul történt hibát őszintén sajnálva elismerem.”

²⁸ *Kalocsai Néplap*, 1901. november 17. 3. Kossuth megidézésével természetesen nem konkurálhatott az ellenjelölt 48-as pártfogója: „Boros Imre volt honvéd és későbbi kezeli plébános beszédje [következett – *megjegyzés tőlem T. L.*], melyet Sörös Imre második jelölt érdekében tartott, de hiába.”

²⁹ PULSZKY 1884: 401. Mindez Ivánka Imre pályájának visszatérő motívumává vált, később ugyanis Pulszky Ferenc utalt meglehetősen pikírt hangon Ivánka „folytonos” fogságba esésére: „Ivánka Imrét csakugyan üldözte a sors, már a pákozdi csata kezdetén is szerencsétlenül elfogatott Jellasich serege által, s csak a csata után került vissza, most ismét a csata előtt fogságba esett, s nem vehetett részt az egész szabadságharcban. Katonai pályája véget ért, puskaport nem szagolt, golyót nem hallott füttyülni, s osztrák várfogságban szenvedett, midőn társai babért arattak.”

Lajos egykorú nyilatkozatát felolvastam, melyben a kormányzó Ivánka elfogatása fölött sajnálatát kifejezte, egyszersmind kijelentette, hogy kész volna a nemzet nevében a jeles hazafit egy millió forintért is megváltani. Mire nagy éljenzés kerekedett [...]”³⁰ – idézte fel a *Kalocsai Néplap*.

Sörös Imrét, a „nép jelöltjét”³¹ pedig ismét a tekintélynek ellenszegülő, plebejus hős tulajdonságaival felruházva jelenítették meg. Támogatói által a teljes választási eljárást sérelmező beadványból kiderült, hogy a *nép* a vármegyei elittel helyezkedett szembe.

„Pestmegyének néhány vezérszerepet játszó tagja kimondá, hogy különösen [...] a Dunapataji választó kerületben Ivánka Imre volt honvédeztudósok okvetlenül meg kell választatnia [...] a járásbeli főszolgabíró körlevelet bocsátott ki, melyben a községi elöljáróknak meghagyott, mikint Ivánka mellett mindent elkövessenek. [...] a megyei esküdt járta be a falvakat dobszó mellett, sőt némely templomokban is kihirdtetett, miszerint Ivánkát meg kell választani. [...]”³²

A felekezeti ellentét, amelyet a vármegyei reformelit 1848-as döntése a függetlenség-megalkuvás ellentétpár többletjelentésével látott el, Sörös Imrét a pecsovics pap szerepére szorította. A tudósítás szerint „jó víz volt a malomra azt mondani, hogy az majd nemcsak nem fogja kieszközölni, hogy a papi uradalom által törvényesen birtokba vett földilleték”³³ a népek ismét visszaadassék, hanem még pártolandja is a papokat”.³⁴

Ivánka reputációját egy további 1848-as körülmény is erősítette: már a váci nemzetőrtábor parancsnokaként találkozott szervezett keretek között a választókerületi főhely szabad paraszttá váló polgáraival. Ez a kapcsolat a helyi társadalom szűkebb, alacsonyabb státuszú (zsellér) csoportjával jött ekkor létre, így ennek tagjai számára ez a helyzet jelentette a – plebejus értelemben vett – 48-as tudati-bevésődési szakasz kezdetét. Így Ivánka Imre ennek a plebejus 48-as felfogásnak az elsődleges megszemélyesítője lett. Mint Tüzkő Imre, a környéken „kis Kossuthként” is emlegetett pataji kádármester 1848. őszi szavai jelezték, ekkor született meg a nemzeti kérdését teljesebben szemlélő, patrióta paraszt-polgár narratívája: „azért harcolunk a ráczok, illyrek ellen, hogy ezutánra azon ismert zsarnokoknak ne húzzuk vonjunk, kik véres verejtékinket ingyen kívánták [...] mi készek vagyunk harcolni a legnagyobb elszántsággal édes honunkért.”³⁵

³⁰ *Kalocsai Néplap*, 1901. november 17. 3.

³¹ *Sürgöny*, 1861. március 31. 2.

³² Magyar Nemzeti Levéltár Országos Levéltára (a továbbiakban: MNL OL) Országgyűlési Levéltár K 2. 1861–1865-ös országgyűlés. III. t. 2. cs. 69. A Sörös-pártiak beadványa 1861. március 27.

³³ Földilletőség, amely az érseki uradalomnál maradt, vagy arra szállt vissza.

³⁴ *Sürgöny*, 1861. március 31. 2.

³⁵ *Munkások Ujsága*, 1848. szeptember 24. 422–423.

Számszerűen szűk, de a plebejus 48-as felfogás társadalmi közvetítésében fontos szerepet játszó fenti csoportnak az 1861-es választás tekintetében azért is volt különös súlya, mert az összeírás során a mezőváros lakosságának majd ötöde (1015 fő, a lakosság 18-19%-a) választóképes lett, amelynek visszafogott becslések szerint is közel 40%-át a házas zsellérek alkották.³⁶ Ivánka Imre ezúttal mint politikus vált a plebejus dinamika haszonélvezőjévé, amelyben persze része lehetett a vármegyei autoritások fent említett mozgósítási, indulatkoncentrálási metodikájának is. A számba vett motívumok az alábbi, Ivánka-párti dunapataji kálvinista középparaszti füzetében fennmaradt kortesvers egy-egy strófájában értek össze:

„Meg ne hagyja magát senki
A papoktól vesztegetni
Kinek szíve jogért dobog
Jöjjön, merre zászlónk lobog

Nem kell Sörös tisztelendő
Legyen otthon mert úgy illő
Hős Ivánka légy követünk
Harcban-békében követünk

Kinek nincsen becsülete
Pénzért eladó a lelke
Álljon a petsovits részre
Megveri az isten érte³⁷

Az 1861. március 26-án rendezett választáson Földváry Gábor Solt járási főszolgabíró elnökölt, aki négy évvel később ismét Ivánka Imre útját egyengette a törvényhozás felé. Ivánka Imre formálisan egyhangúlag nyerte el a kerület mandátumát. Az „összes tisztviselői kar” erőszakos fellépését³⁸ kifogásoló ellenpárt azonban óvást nyújtott be.

³⁶ MNL BKML IV. 320. b 1./2. d. Országgyűlési választói névjegyzék, Dunapataj. 1861. A (házas) zsellérek csoportja szabad paraszttá válva a birtokszerzést tekintve is aktívnak (sikeresnek viszont kevésbé) bizonyult, amely törekvései „ideológiája” is ezen a 48-as felfogáson nyugodott.

³⁷ Dunapataji Helytörténeti és Néprajzi Gyűjtemény Pataji Múzeum Archívuma (a továbbiakban: DHNGY PMA) Egy dunapataji református középparaszti naplójából származó Ivánka-párti kortesvers. 1861.

³⁸ *Sürgöny*, 1861. március 31. 2. A Sörös-párt álláspontja szerint lényegében az igazgatási elit teljes vertikuma és súlya nehezedett az „alkotmányos” akaratnyilvánításra: „elég legyen megjegyezni, hogy a bizottmányi elnök úr [Földváry Gábor – *megjegyzés tőlem T. L.*] egyike volt Ivánka

A dokumentum (az összefoglaló beadványhoz hasonlóan) a választás pataji helyszínén nemcsak ellenséges hangulatról, de tettlegességről is beszámolt: „a választói helyen volt választók által azonnal megtámadással fogadtattunk, zászlóink letéptek, botokkal jött ellenünk a választók egy része a verekedést tettleg megkezdette s a vérontásig vitte.”³⁹

A hatályos jogszabály értelmében 10 választó nyilatkozata esetén még a voksolás napján is lett volna lehetőség Sörös Imre hivatalos jelölti felléptetésére,⁴⁰ az incidens a választási elnök közreműködésével ennek az ellehetetlenítésére irányult. Az esetet taglaló Ruszoly József arra következtetésre jutott, hogy az elnöki asztalt körülálló Ivánka-hívek a szavazást kérő ellenpártbéli személyeket egyszerűen elzárták attól, hogy az elnök közelébe jussanak.⁴¹

A vármegyei igazgatás személyi preferenciájának érvényesülését ekkor még két oldalról is támogatás övezte: egyfelől Ivánka Imre még töretlen 48-as reputációja, másfelől a vármegye 1848-as választókerület-alkotó „forradalmi feladatszabása”, amely a kálvinista ellensúly szerepét osztotta a községi elitre, ezáltal igazodási pontot adva a helyi választóközösség számára is.

Az Ivánka Imre mandátumának átvételéről folyó 1860. május 1-jei képviselőházi vita során a (Határozati) párton belüli egyes csoportok, illetve határaik is felsejlettek. A „sztentori hangú” népszónokként számon tartott, de a meghatározó személyektől távolabb helyezkedő, később Deák-párti Besze János esztergomi képviselő köztudomású tényként hivatkozott a választási manipulációra.⁴² Az igazolást támogató pártbéli vezérférfiak – többek között az Ivánka Imrével szoros szövetséget és jó személyes kapcsolatot ápoló Tisza Kálmán és Böszörményi László – érvelésének fókuszában az állt, hogy a szavazást kérők jelentékeny része jog szerint nem is volt választó.⁴³ Az elit reprezentánsai Ivánka Imre köré védőhálót vontak, így téve illegitimé a tiltakozást.

főbb pártolónak, és hogy az összes tisztviselői kar, minden községi előjárók, – még ott is, ahol az egész község más párton volt – Ivánka pártiak voltak, azon hitben levén, hogy a hatalomnak itt is engedelmességet kötelesek.”

³⁹ MNL OL Országgyűlési Levéltár K 2. 1861–1865-ös országgyűlés. III. t. 2. cs. 69. A Sörös-párt választás napján, 1861. március 26-án, de. 10 órakor benyújtott óvása. Az óvást benyújtó csoport egy-egy reprezentánsa enged következtetni a csoport jellegére, kapcsolataira: Rézler György érsekuradalmi jószágkormányzó, valamint Szabély Antal (1822–1911) kalocsai vízügyi mérnök, egykori 48-as honvédszázados, a kalocsai világi elit érseki székkal ambivalens viszonyban lévő egyik hangadója is az aláírók között volt.

⁴⁰ Az 1848. évi. V. tc. 30. §-a szerint, amennyiben legalább 10 választó nem nyilatkozott a szavazás megtartását kérve, a választási elnök az általa megnevezett jelöltet egyhangúlag megválasztott országgyűlési képviselőnek nyilváníthatja.

⁴¹ RUSZOLY 1999: 200.

⁴² HAJNIK 1861: 82.

⁴³ HAJNIK 1861: 83–84. Megalapozottan merülhetnek fel kétségek az aláírási íveken szereplő személyek jogosultságát illetően. Jelenlétükre magyarázatul szolgálhat a jogtudatosságot erősítő

A februári pátens felfüggesztésével és a provizórium megszűntével az uralkodó 1865 decemberére újfent összehívta az országgyűlést. A dunapataji mandátum várományosaként fellépő Ivánka Imre azonban – mint október 5-i kalocsai programbeszéde mutatta – a 48-as fundamentumtól óvatosan távolodni kezdett. Demonstratívan ismét kiállt az április törvények mellett, ám programjában alig leplezetten teret kaptak a deáki nyitás elemei is: a 48-as törvények továbbfejlesztésének szükségessége, a *Pragmatica Sanctio* alapján meghatározott ügynevezett közös ügyek, vagy éppen a törvényhozások érintkezésének módja a – delegációk előképeként – „képviselőtestületek megbízottai” által.⁴⁴

A majdani kormányfőt, Tiszta Kálmánt a politikai tér átalakulása során a Szabadelví Pártba is követő Ivánka másfél évtizeddel később, 1881-ben írt sorai ugyanakkor arról vallanak, hogy visszamenőleges hatállyal, a teljes politikai pályájára érvényesítve igyekezett megalkotni és alkalmazni az egyidejűleg elvhű és pragmatikus politikus önképét. Ez különösen a 60-as évtized fluid viszonyaira visszavetítve bizonyult nehézkesnek, így önmaga politikai cezúrájának meghatározását is bizonytalanság övezte. Két viszonyítási pont között egyensúlyozott. Egyrészt személyiségével, politikusi alkatával összhangban hangsúlyossá tette a kossuthi értelemben vett radikális (kockázatos és kalandor) 48-as politikával való szakítást,⁴⁵ másfelől az 1867-es új közjogi szakasznál húzott válaszvonalat, hangsúlyozva, hogy mérséklődése az új helyzet tudomásulvételén alapult.⁴⁶ Utóbbival

rutin hiánya mellett az is, hogy egyes csoportok zajos fellépésük erejétől a jogélvezet hiánya ellenére is a választás befolyásolását remélték. A kerületet illetően kínálkozik 1861 és 1869 párhuzama: a vármegye–járás–község hármas által ignorált, szalonképtelennek tekintett csoportok határozott igényt formáltak arra, hogy a választást fórumukká tegyék.

⁴⁴ *A Hon*, 1865. október 14. 1–2.

⁴⁵ IVÁNKA 1881b: 4. „A lehető legnagyobb erélyt fejtettük ki az ellentételés rendszeresítésében, míg 1862. május 18-án az Alianzában azon nevezetes »Progetto« [1862. május 18-án a Milánóban szerkesztett *L'Alleanza* című lapban Helfy Ignác, egyébként kossuthi jóváhagyás nélkül, megjelentette a Dunai Konföderáció tervét – *megjegyzés tölem T. L.*] jelent meg mely felett e napokban Kossuth Lajos és Jókai Mór vitatkoztak. [...] nem is vonom kétségbe a kormányzó jó szándékát; de [...] e percztől vége volt az egyetértésnek, és igen sokan [...] kimondották, hogy ha az emigratio ennél jobbat hozni nem képes, inkább megalkudnak a körülményekkel.”

⁴⁶ IVÁNKA 1881b: 5–6. „Egybehívatott az 1866-ik évi országgyűlés. A képviselőház egy 67 tagból álló bizottságot, és ismét egy 15 tagból álló albizottságot küldött ki a válaszfelirat elkészítésére. Ezen albizottságban Ghyczy Kálmán, Tisza Kálmán, Nyáry Pál és én voltunk a Határozati párt részéről kiküldve [...] különvéleményt adtunk be, melyben a személyes unió alapján állva, követeljük Magyarország független állását az 1848-iki törvények alapján [...] Kisebbségben maradtunk. A képviselőház elfogadta az 1867-ik évi kiegyezést. [...] a koronáció bekövetkeztén, az ellenzéknek a törvény alapjára kell állani, a delegációkban részt venni, és oda hatni, hogy az 1867-iki kiegyezés [...] törvényes utón és eszközökkel javíttassék. Ezen állásponton állok mai nap is.”

finom logika mentén konstruálva át kissé fent idézett, 1865-ös fellépését, homályban hagyva, hogy lényeges pontokat tekintve már akkor a deáki álláspontot osztotta.

Az 1860-as évek közepén a pártstruktúra még kialakulóban volt, a politikai élet szereplői éppen csak elkezdtek rendeződni az ország működésének jövőbeni kereteit vázoló közjogi irányok köré. Pillanatképe volt ennek Ivánka Imre programja, aki Tisza politikai környezetének tagjaként az egykori határozati pártiak többségével együtt mozdult a deáki álláspont felé.⁴⁷

Választói Ivánka Imrét viszont érzékelhetően – összhangban a liberális képviseleti elvvel⁴⁸ – 1861-es (azaz 1848-as) fellépésével azonosították, egyes retorikai-tartalmi elemekben megmutatózó finom irányváltásáról nem véve tudomást. Mint az az 1865. október 28-ai dunapataji látogatásáról íródott sajtóbeszámolóból kitűnik, a képviselő és helyi támogatói köre szinte észrevétlenül foglalt el egymástól távolodó pozíciót – paradox módon a legnagyobb egyetértés légkörében.

„Földváry Gábor úr által a nagy vendéglőben 60 egyénre rendezett estebéd. A lelkesítő zene megzendült, egymás után peregték az élczes szép felköszöntések, a házi úr, a lelépett képviselőjelölt, s Ivánka Imre egészségéért, ez utóbbi Deák Ferencz hazánk nagyfiára emelte poharát, és a hazát éltette. [...] a vendéglő előtt megállva [...] a tömeg közepéből magasról egy kivilágított szekrényforma tárgy vonta magára a figyelmünket, melynek vörös, fehér és zöld betűi egyik oldalról éljen Ivánka Imre követünk, a többi oldalról pedig éljen a haza, éljenek a dunapataji kerületi választók s az 1848-ki törvények! szép jelszavakat tüntették elé.”⁴⁹

Október 28-án Földváry Gábor Solt felső járási főszolgabíró, aki a választási elnöki tisztelet is megkapta, szintén a községbe érkezett, hogy a „testvéri egyetértés” narratívája mentén 1861 után ismételtelen közvetítse a vármegyei igazgatási elit világos szándékát és preferenciáját: „[...] felszólítá a pártfelekezeteket, hogy miután jelöltjeink egyelvéük, olvadjanak [...] egybe, hogy ekként az 1861. évi szép egyetértés megszilárdításék. E testvéri egyetértésre buzdító felszólításra Safáry Ágoston [...] a képviselőjelöltségről ezúttal lemondott. Lemondását harsány éljenek követték.”⁵⁰

⁴⁷ *Vasárnapi Ujság*, 1880. április 18. 250. Mint arra egy 1880-ban megjelent Ivánka-biográfia is utal, Deák Ferenchez és politikájához való közeledése nemcsak csoportszinten, de személyes síkon is tetten érhető. Az 1860-as évek közepén ugyanis Deák Hollán Ernő mellett Ivánka Imre véleményét kérte ki a leggyakrabban hadügyi-katonapolitikai kérdésekben.

⁴⁸ SZABÓ 1992: 203. A liberális képviseleti elv szerint a választópolgárok személybe, politikusba helyezték bizalmukat, akinek a párthovatartozása csak az egyik karaktervonása volt.

⁴⁹ *A Hon*, 1865. november 4. 2.

⁵⁰ *A Hon*, 1865. november 4. 2.

Szinte kizárólag Ivánka Imre „saját” országos lapja, *A Hon*⁵¹ tudósított bővebben a választásról, erősítve a szerkesztői narratívát. Az újság az ellenjelöltként mégis (1848 után ismét) fellépő, mérsékelt Nagy Ignác személyét alig-alig említve számúzta a riválist a választási híradások margójára.⁵² Az előzmények ismeretében, ideértve az 1861-es történéseket, nem keltett meglepetést, hogy Nagy Ignác a választás napján már nem lépett elő hivatalos jelöltté. Ivánka Imre egyhangúlag újította meg mandátumát. A kampányidőszakból ismert gyakorlat elérte tetőpontját: a helyi értelmiségi és közéleti prominensek egymással versengve látták vendégül a kerület újdonsült képviselőjét.

„Délben mintegy 70 terítékre rendelt ebéden találkoztunk, számos pohárköszöntések között ki kell emelnünk Deák Ferenczre, Földváry Gáborra, mint megyénk jövőendő alispánjára, Dunapataj lelkes és mívelt lakosaira és ezek vezetőjére nt. Torday lelkipásztor mondott toastokat. Este Láng Géza jegyző úrnál társas estebéd [...], a czéhek gyűlhelyein táncvigalmak voltak, melyeket képviselőnk barátaink kíséretében meglátogatván mindenfelé a ragaszkodás legőszintébb nyilvánításával találkozott. [...] F. hó 3-án képviselőnk a városi előljáróság és számos barátinak kíséretében részt vett az isteni tiszteleten a helybeli ref. egyházban, hol nt. Torday igen szép alkalmi beszédet mondott. Miután követünk Lukácsi gyógyszerész úrnál barátságos villásreggelijét bevégezve, a városi előljáróság, a lovas és gyalog bandérium, számos kocsin követő hölgyek és lakosok kíséretében távozott.”⁵³

Az alkalomra szerveződő asztaltársaságok esete elsőként írta felül a régi-új képviselő liberális, polgárosodó társadalomról alkotott vízióját. Ivánka Imre megválaszt(at)ásával összefüggésben már 1861-ben is hangsúlyosan köszöntek vissza az igazgatási (vármegyei-községi) hierarchia rendi időkből örökölt rangsorképző gesztusai, annak személyes és hivatali tekintéllyel történő érvényesítése és az ennek nyomán jelentkező, domináns felsőbbséghez való igazodás. 1865-ben mindehhez járult, hogy az autonóm, kiművelt polgár eszményképének társadalmi – igaz, részbeni kívülállása révén eleve bizonytalan – referenciáját képező értelmiség is szélesebb körben adott visszacsatolást

⁵¹ KOSÁRY–NÉMETH G. 1985: 62. Ivánka Imre az 1862–1863 fordulóján induló, Jókai Mór által alapított és szerkesztett, Tisza Kálmán irányvonala mellett elkötelezett *A Hon* ipari, kereskedelmi és közgazdasági rovatának vezetője volt.

⁵² PÁLMÁNY 2002: 589–590. Nagy Ignác (1801/1802–1883), a Nagykárolyban (ma: Carei, Románia), katolikus köznemesi családban született kalocsai ügyvéd 1848-ban, majd a dualizmus éveiben is politizált. 1848-ban Dunapatajon is elindult, de a keceli mandátumot nyerte el, magaviseletét a Bach-rendszerben jónak ítélték, 48-as szereplése nem járt személyére nézve hátrányos következményekkel. Törvényszéki bírói hivatalt kapott, majd 1865-ben és 1872-ben is jelöltként lépett fel a dunapataji kerületben – konzervatív-mérsékelt, utóbb Deák-párti programmal.

⁵³ *A Hon*, 1865. december 8. 2.

az említett gesztusokra, látványosan tendálva a vármegyei elit prominensein keresztül annak intézménye felé.⁵⁴ Nyilván látszott tehát a „hon minden fiát” a polgárosodás üdvéhez segítő retorika, valamint a vármegyei és a helyi elit dominanciaérvényesítési formái közötti olló. Utóbbi csoportok a maguk polgárfogalmát ugyan 48-ból származtatták, viszont szűkítő értelemben, az önreprezentáció szolgálatába állítva tekintették érvényesnek.

1869

A kiegyezés művének elfogad(tat)ásáról vagy elutasításáról döntő 1869-es választás Ivánka Imre számára annak kérdését vetette fel, hogy a személyéhez kötődő – a Tiszakör részvételi politizálásból következő – politikai alkukat és kompromisszumokat⁵⁵ képes lesz-e elfogadtatni a támogatói bázisát alkotó csoportokkal. Az új helyzet a 48 befogadását kezdetekben megszemélyesítő Ivánkát valóságos csapdába ejtette, és a kiegyezéshez való viszony mentén morális próba elé állította. Mindez éles határvonalaként értelmezhető közszerepléseiből következett.

A képviselőházban Ivánka Imre 1867. május 28-án, a közözügyi törvény elfogadása előtt még kinyilvánította: „a mit mondani kívánok, az, hogy én bizonyos tekintetben azon kifejezést: »conservatív« igenis elfogadom: én az 1848. törvényeket, úgy amint vannak, conserválni kívánom, és nem kívánom azokat oly radicalis csonkításoknak alávetni, mint: csonka minisztérium és efféle.”⁵⁶

Az új közjogi-alkotmányos origón túl már tagja lett a koronát kísérő hattagú küldöttségnek,⁵⁷ és Ferenc József honvédségélyezésre tett megajánlása után a köszönetet nyilvánító küldöttségben való személyes részvételével pártolta a honvédugy

⁵⁴ MÁRKUS 1996: 50. Márkus István faluszociológus ezt a nehezen megkerülhető, az (újra)formálódó elit számára is igazodást, vonzást generáló igazgatási-hatalmi gócot a következőképpen írta le: „Tagadhatatlan, hogy vannak idevágó törvények. De nem kevésbé tagadhatatlan, hogy *egyetlen, atyafiságosan összefont, fő dolgokban összetartó, rutinos elit állítja ki soraiból mind a törvényhozókat, mind a végrehajtó hatalom embereit, mind pedig az igazság szolgáltatóit [kiemelés tőlem – T. L.]* a járásbírótól a kúriai tanácselnökig. Ezek az urak nemcsak összejárnak, ami még nem mondana ellent az ágazatok funkcionális elkülönítésének, de mert ugyanannak az érdektudatos és érdekvédő hierarchiának tagjai, az »elkülönülés«, az ettől várható kölcsönös kontroll aligha jön létre valami jogi vagy jogon túli tárgyilagosság jegyében.”

⁵⁵ *A Nép Zászlója*, 1868. március 7. 112. „Mi a delegátusokkal soha nem tarthatunk, nekünk határozott és független emberre van szükségünk” – fogalmazott Madarász József lapjában megjelenő olvasói levelében Csille Mihály takács, a dunapataji radikálisok egyik hangadója.

⁵⁶ GREGUSS 1867: 213.

⁵⁷ GREGUSS 1867: 249.

„pacifikálását”.⁵⁸ Mindez a központi kormánykarattal is összhangban volt.⁵⁹ Hovatovább 1868 decemberében, immár a Honvédegylet egyik országos alelnökeként⁶⁰ a tisztelt ház előtt így foglalt állást: „az 1848–49-ki honvédség – áthatva a haza iránti kötelesség érzetétől – kész erejét és életét a haza, a törvények és a trón védelmére feláldozni.”⁶¹ A *Magyar Ujság*ban 1867. augusztus 28-án megjelenő, Kossuth jegyezte írás azonban világos értelmezési tartományba helyezte a fenti gesztusokat azzal, hogy abban az egykori kormányzó leszögezte, hogy abszolút mértékig elutasítja az új rendszert, az „osztrák ház uralmát” az ország „függetlenségével és önállásával incompatibilisnak” nevezve.⁶²

Ivánka Imrét a maga politikai racionalitása sem tudta megkímélni az arcvesztéstől, a kiegyezést elutasító politikai és élclapok rendre kiszerveztették „pálfordulását”. A *Borsszem Jankó* 1868. augusztusi, valamint 1969. februári száma a Tisza Kálmán és Ghyczy Kálmán vezette balközép félellenzékiségét karikírozta személyén keresztül: „Ivánka Imre. T. ház! Én az előttünk fekvő törvényjavaslatot jónak és nagy haladást jelzőnek tartom, de az ellenzék egyik kiváló tagja lévén, opponálnom kellett.”⁶³ Ivánka „tiszteli a jobboldalt, maga sem tudja, hogyan lett baloldalivá s őszinte perceiben bevallja, hogy ha az ellenzék kisebbségben nem volna, nem vinné reá lelke, hogy a többséggel ne szavazzon. [...] legjobban szeretné, ha az 1867-es káposzta is megmaradna, de a baloldali kecske is jóllaknék.”⁶⁴ A *Vasárnapi Ujság* pedig így írt az egykori honvédtiszt egyik képviselőházi szerepléséről: „[...] arcán az egykori katonából a legkevesebb vonás van, pedig arra tán legtöbbet tartana, – több a politikusból s legtöbb az üzletemberből; legalább az apró ránczokból szemekörül, a hamis Merkúrt véljük kikandikálni.”⁶⁵

Az Ivánka által képviselt álláspont összefonódott a személyében megjelenő vármegyei hatalmi centrumhoz igazodás, valamint a helyi társadalom szövetében munkáló polgári normaközvetítés kérdésével. Utóbbira szolgáltatnak példát a pataji Polgári Kör létrejöttének körülményei. A kiegyezést elutasító, párttá szerveződő szélbal a politikai céljait támogató társadalmi mozgalmak szervezésére és koordinálására 1868 elejétől demokrata körök alakítását kezdeményezte. Ennek örvén jött

⁵⁸ FARKAS 2015: 418; GREGUSS 1867: 259.

⁵⁹ FARKAS 2013: 1305, 1307. Az 1867. szeptember 28-ai minisztertanácsi ülés úgy határozott, hogy a honvédegyletek „csak mint jótékonyági segélyezési egyletek jöhetnek tekintetbe”.

⁶⁰ FARKAS 2017: 1034.

⁶¹ GREGUSS 1868: 372.

⁶² GERŐ 2004: 58–59.

⁶³ *Borsszem Jankó*, 1868. augusztus 9. 412.

⁶⁴ *Borsszem Jankó*, 1868. február 28. 84.

⁶⁵ *Vasárnapi Ujság*, 1868. augusztus 2. 370.

létre 1868 februárjában a község egyik módos gazda-polgára, Dobor János vezetésével és 24 taggal Dunapatajon a Polgári Kör.⁶⁶ A hálózat egyes alföldi körei a fővárosi anyagegyetnél jóval radikálisabb célokat fogalmaztak meg,⁶⁷ ettől azonban eltért a községi út. Ezt már az újonnan alakult kör elnevezése is sugallta. Az eredetileg szélesebb bázison nyugvó kezdeményezés egy, az alapítás körülményeit összegző, *A Nép Zászlójában*⁶⁸ közölt olvasói levél szerint valóban demokrata kör szervezésére irányult. Azonban számszerű kisebbségben lévő, de minden bizonnyal társadalmi igazgatási súllyal bíró hangadók – erre utal a helyi Ivánka-párti malomipari vállalkozó, majd községi bíró, Öri József szervezői jelenléte is⁶⁹ – a „polgári” elnevezés és fogalom használata mellett határoztak.⁷⁰ A demokrata kör mozgalomtól való elkülönülés, a társadalmi-politikai radikalizmustól való távolságtartás az eltérő elnevezés mellett a balközéphez való csatlakozás deklarációjában is kifejeződött.⁷¹

Mindebben Ivánka Imre polgári normát közvetítő szerepe is megmutatkozik, amellyel a községi elit is azonosulhatott. A „polgári” fogalom egyszerre volt a falusi társadalom részben új, vékony csoportjának sajátja, de azonosulási lehetőséget kínált a hagyományos paraszti elit számára is. Utóbbi csoportot tekintve az a rendi világból örökölt, tudati síkon eleven társadalmi rangsor megvédésének, éltetésének igényéből táplálkozott. Ezt az elegyet Ivánka Imre személye, az ahhoz való viszonyulás cementszerűen tartalmat integráló csoport jött létre, amelynek tagjait a betöltött igazgatási tisztség, a *fentről* közvetített norma követése, a vármegyei akarat keresztülvitelében való részvétel, a rangsoroképzés és a hierarchia éltetése kötötte össze.⁷²

A helyi prominensek azonban nem sorakoztak fel egységesen Ivánka mellett, aminek oka részben a vármegyei személyi preferencia módosulásában keresendő.

⁶⁶ DHNGY PMA 1861.

⁶⁷ FARKAS 2013: 1303.

⁶⁸ A lap a demokrata kör mozgalommal párhuzamosan indult 1868 elején, Madarász József szócsövének számított, szerkesztője a pesti demokrata kör jegyzője, Áldor Imre volt.

⁶⁹ *A Hon*, 1868. április 30. 2.

⁷⁰ *A Nép Zászlója*, 1868. április 18. 185.

⁷¹ Minderre az Asztalos János kecskeméti ügyvéd által vezetett mozgalom fellépése szolgálhatott alapul, aki a demokrata körök szervezésekor már 1867–1868 fordulóján kiadott proklamációival a szélbali célok túlmutató társadalmi radikalizmust hirdetett. Lásd ehhez PÖLÖSKÉI 1956: 617–656.

⁷² *A Nép Zászlója*, 1869. április 3. 160. Ivánka és Rákóczy támogatói csoportjainak meghatározásakor az úr mivolt mint kohéziós tényező vált érzékelhetővé, alulnézeti perspektívából elsődleges leíró fogalom: „Az elsőnek [Ivánka Imre – *megjegyzés tőlem T. L.*] pártján voltak egy-két kivétellel minden *urak [kiemelés tőlem – T. L.]*, minden községi és megyei tisztviselő s jelentékeny számú választópolgár. Ellenben Rákóczy urat a nép léptette fel, mely közé alig néhány úri egyén vegyült.”

Az igazgatási-birtokos elit egy másik tagja, Rákóczy János is támogatottságra tett szert ugyanis a vármegyénél. Esetében sem hiányzott a központi promóció: 1867. március 27-én mint megyei tisztségre érdemes személyt még – Ivánka Imréhez hasonlóan – az előbb Határozati Pártban, majd a mérsékelt baloldalon politizáló Nyáry Pál ajánlotta a pataji „városháza nagy termében roppant számban összegyűlők” figyelmébe.⁷³

Rákóczy János (1821?–1878) földbirtokos-ügyvéd ugyancsak veretes 48-as múlttal rendelkezett, a honvédelmi bizottmányt vezető Kossuth mellett titkárként, majd kecskeméti kormánybiztosként működött. 1861-től több alkalommal is Pest megye főjegyzőjének választották. Azonban 1868 júniusában éppen a vármegye fóruma, a közgyűlés érzékeltette leginkább Rákóczy és Ivánka vitáján⁷⁴ keresztül a kettejük felfogása közötti különbséget:

„Rákóczy János: A közösügyes minisztérium már több mint egy esztendeje hirdeti, hogy Magyarországnak alkotmánya van. Ha a democrata-kört erőhatalommal feloszlatni joga volt a kormánynak, akkor Magyarországnak nincs alkotmánya. (Nagyzaj. Ellenmondások.) [...] A democrata-kör békés célú volt, s kölcsönös capacitatióval igyekezett tagjait felvilágosítani. (Felkiáltások: Fokossal!) [...] a kormány csak akkor oszlatta fel, midőn látta, hogy az országban mindenfelé alakulnak hasonló körök. A kormány reszket a democratiának még csak nevéttől is [...]! [...] Ivánka Imre visszautasítja, hogy a jelen kormány ellensége a demokratiának. [...] azon minisztérium, mely a legszélesebb választási alapon létrejött országgyűlésnek felelős, nem lehet aristokratikus. Ez utóbbi elnevezést azonban nagyon bőven osztogatják bizonyos Urak, s aristokratáknak bélyegzik mindazokat, kik nem járnak faluzni s ígérnek olyanokat, miket teljesíteni nem képesek.”⁷⁵

A frakcióharc állapotán már túljutó ellenzéki bomlást, pártosodást szemléltető alapvető véleménykülönbség felszíne alatt azonban az 1868–1869-es időszakban erőteljes társadalmi kéregmozgások zajlottak. A kampány során a világos kétosztatúságot megzavarta a szélbalon is ellentmondásos megítélésű, a párt kommunikációjában rendre interferenciát okozó, elitellenes megnyilvánulásokat tevő Madarász József⁷⁶

⁷³ *Magyar Ujság*, 1867. április 4. 14.; *Magyar Ujság* (1867), (4, mutatónyelap), 5. A központi választmány Nyáry Pál által a mezővárosban összehívott Solt felső járási értekezletén az egyik megyei alispáni székre Földváry Gábort, a megyei főjegyzői tisztre pedig ismét Rákóczy Jánost terjesztették fel.

⁷⁴ A Honvédegyelet központi választmányának tagjaiként a honvédkérdésben is véleménykülönbség alakult ki közöttük, ami az 1848-as honvédség erkölcsi elismertetésének eszközeit illeti. Nem meglepő módon a tüzezebb beszéd Rákóczy nevéhez fűződött. Álláspontjukat *A Honvéd* 1868. augusztus 31-ei száma *Honvéd-ügy* cím alatt közölte.

⁷⁵ *Pesti Napló*, 1868. június 13. 2.

⁷⁶ *Magyar Ujság*, 1874. április 21. 2. Madarász Józsefről Szederkényi Nándor, a kerület 1873-ban megválasztott képviselője fogalmazott meg 48-as berkekben is jellemző véleményét: „Elfogadja Kossuth nézetét, ha az szerencsés lesz, [...] ha nem lesz szerencsés akkor aztán jaj Kossuthnak,

feltűnése.⁷⁷ Utóbbi, pataji csoportok invitálása nyomán,⁷⁸ 1869 elején több alkalommal is megjelent a községben, finom presszió alatt tartva Rákóczy Jánost.⁷⁹ Asztalos János radikális-plebejus mozgalmának⁸⁰ hatása Madarász fellépése⁸¹ által katalizáltan addig példátlan módon, kerületszerzte dinamizálta az elitelleneséget. Egyes vélemények szerint a kerületközpont Dunapatajról indult szervezkedés a környékbeli falvak, szállások irányába, ahol éjjelente több helyen úgynevezett népköröket, előljárásság-ellenes összejöveteleket tartottak.⁸²

A parasztpolgári-értelmiségi elit intézményein kívül rekedők mozgalma valóságos ellenkulturális dagályhoz vezetett, az új helyzetre alkalmazva tradicionális formanyelvet elevenítve fel. Kalocsán, ahol a kulturáliscentrum-jelleg miatt a honoráciorértelmiség jelenléte hangsúlyosabb volt, utóbbi társadalmi csoportok – azok küllemére mutatva rá – nemkívánatosná váltak az előjáróválasztáskor („nem kell kabát, ki minden úrral a városházából”; „felcserélni a kabátot szűrrel”).⁸³ A részvétel jogi keretei, annak normái és korlátai az 1861-es példához képest is jóval inkább elmosódtak. A választójoggal nem rendelkezők erőszakos nyomásgyakorlása mellett több tudósítás emeli ki gunyoros megbotránkozással a közügyekben addig láthatatlan, legfeljebb joviális díszletelem-funkciójú⁸⁴ nők jelenlétét, a „dunapataji asszonyok mámoros ovatióit” is.⁸⁵ Mindez a patriarchális viszonyok tagadását, de legalábbis megkérdőjelezését jelentette. „A helyszínén [...] fanatizált tömeg van; asszonyok gyermekek jelvényesen. [...] Kezükben arannyal kivert drága selyemzászló vagy negyven és több is, rajtuk a földosztás jelvényei: eke, kapa s hasonfélék.”⁸⁶

meg lesz fújva a »tudatás« trombitája ellene is [...] ez tesz kárt a nagy eszmék előhaladásának, ez riasztja el az értelmiséget.”

⁷⁷ *Kecskeméti Lapok*, 1868. november 28. 5. Egyes hírek szerint a Földváry Gábor vármegyei alispán hatóságilag akarta távol tartani a választókerületből Madarászt.

⁷⁸ *Kecskeméti Lapok*, 1868. november 28. 5.

⁷⁹ MADARÁSZ 1883: 397–398.

⁸⁰ Lásd a 71. lábjegyzetet!

⁸¹ PÖLÖSKEI 1956: 638–639. Asztalos János és Madarász József a kecskeméti demokrata kör szervezésekor szorosan együttműködött.

⁸² MNL OL Országgyűlési Levéltár K 2 1869–1872/7. sz. (27. cs.). Rákóczy János megválasztása ellen benyújtott folyamodvány és kapcsolódó iratok.

⁸³ MNL OL Országgyűlési Levéltár K 2 1869–1872/7. sz. (27. cs.). Rákóczy János megválasztása ellen benyújtott folyamodvány és kapcsolódó iratok.

⁸⁴ Erre szolgált példát Ivánka Imre megválasztott képviselő községből való kivonulásának díszmeneti hölgyrészvétele 1865-ben.

⁸⁵ *Pesti Napló*, 1869. március 27. 1.

⁸⁶ *Pesti Napló*, 1869. március 19. 4.

A fenti jelenségek a balközép nem sokkal korábban alapított lapja, a *Hazánk*⁸⁷ és a *Magyar Ujság* között zajló sajtópolémia tárgyává váltak. Előbbi – Ivánka új lapja – Rákóczyt azzal vádolta, hogy maga is haszonélvezője és gerjesztője volt a nyers szociális demagógiának:

„Ivánka és pártja az urakkal tart, hogy a szegény teherviselő népet továbbra is a mostani nagy adóban tartsák. Ivánkának és a balközépnek köszönhető, miként a papok jószágga még el nem vétetett. [...] Válasszátok Rákóczy fejedelem unokáját, megszabadít a némettől, uraktól, a nagy adótól, katonáskodástól. Rákóczy igazi népbarát és azt akarja mint Kossuth” – idézte a lap a szélbali jelszavakat.⁸⁸

Az „izgatás communisticus, a sociális rendet felbontó és terroristicus”⁸⁹ – állapította meg nemcsak a balközép orgánuma, de hangsúlyozta azt a választás eredménye ellen óvást benyújtók Gajáry Antal⁹⁰ nevével fémjelzett csoportja is.⁹¹

A fenti jelenségek a veszélyeztetettség, az „úr-lét” új közös élményét erősítették fel a vékony polgári-értelmiségi réteg számára. A dominancia kölcsönös gesztusokon és társasági eseményeken keresztül való megélését (mint Ivánka 1865-es győzelme alkalmával) az önvédelmi érdekközösség váltotta, valósággal összetorlasztva az elit-csoportokat.

Az 1869. március 18-án rendezett választáson Ivánka Imre ugyan jelentős számú, 1114 voksot kapott, azonban az 1806 szavazattal záró Rákóczy Jánossal szemben

⁸⁷ Az 1869 közepén megszűnő, rövid életű lap szerkesztője Ivánka Imre és Podmaniczky Frigyes volt.

⁸⁸ *Hazánk*, 1869. február 23. 1.

⁸⁹ GREGUSS 1869: 245–246. A „communistikus tendenciák” kérdése nem sokkal a választások után, a képviselőház május 28-ai ülésén is téma volt. Ivánka Imre ekkor részletekbe nem bocsátkozott, és a község nevét sem mondta ki, Simonyi Ernő azonban megnevezte Dunapatajt. A jelenséget Ivánka egyébként az úrbéri viszonyok „néhány nap alatti” felszámolásával, annak befejezetlenségével, az edukáció hiányával hozta összefüggésbe. A ház falai és íratlan szabályai között azonban meglehetősen visszafogottsággal, a politikai korrektség gesztusaival mentette fel a mandátumvesztése után még kárhoztatott szélbal „jellemtisztá vezérferfiat”, a helyzet orvoslásának módjaként pedig a „jóakarató felvilágosítást” jelölte meg.

⁹⁰ Gajáry (1861-ig Bettelheim) Antal (1821–1889) zsidó származású, gajári (Pozsony vármegye) születésű egykori 1848–1849-es huszárszázados pályája – egyúttal asszimilációs útja – még plasztikusabban jelenítette meg a vármegyei elitbe tagozódás rendies jellegét. Az 1870-es évek elejétől haláláig a kalocsai székhelyű solti középjárás főszolgabírója volt, befogadásának szimbolikus csúcspontjaként 1888-ban miskei és csertői előnévvel nemességet kapott. Lásd BONA 1998: 63; *Magyarország tiszti cím- és névtára* (1889), 8, 153. Fia, a politikus, lapszerkesztő és hírlapíró Gajáry Ödön képviselőházi tagként és szabadelvű politikusként – Ivánkához hasonlóan – ugyancsak Tisza Kálmán belső körének tagja volt.

⁹¹ *Hazánk*, 1869. március 31. 1.

vereséget szenvedett.⁹² A távozó Ivánka Imre az ellene és támogatói ellen irányuló „socialis mozgalmat” okolta a bukásért:

„Vegyék önök [...] köszönetem ragaszkodásukért, melyet a nyers tömeg valódi rémuralma alatt is azon elvek iránt tanúsítottak, melyek hirdetői közé sorozom én is magamat. [...] önmagát 1848-as pártnak nevező szélsőbal, semmi nemű eszköztől nem retten vissza céljainak előmozdításában, [...] Én a duna-pataji választókerület képviselője [...] nem leszek soha többé⁹³ [...] sorakozzanak idejekorán más név körül, hogy megmenthessék Pestmegyét, a solti járást és a dunapataji választókerület közönségét azon nem irigylendő emléktől: itt aratott első győzelmet azon socialis mozgalom, mely sirjába vezette a magyart!”⁹⁴

Földváry Mihály járási főszolgabíró⁹⁵ riposztjában, ugyan a Rákóczy-párti elitcsoport szószólójaként, mégis szinte esszenciálisan világított rá a vármegyei és a helyi hatalmi viszonyok lényeges pontjaira: a kiválasztódás gyakorlatára, a társadalmi rangsor fenntartását, megerősítését szolgáló „funkcionális” radikalizmus mibenlétére.

„E járás nem akar, nem akarhat sem forradalmat, sem földosztást [...] Emlékeztetem Ivánka urat, hogy 1861. és 1865-ki választása alkalmával nem kevésbé tartottak tűzköves beszédet mint most, – csakhogy akkor mellette és most ellene! [...] Rákóczit már múlt évi novemberben, dunapataji értelmese-birtokos gazdák léptették fel, kik bizony a földosztás otromba képtelensége felől épp úgy meg vannak győződve, mint Ivánka úr velem együtt.”⁹⁶

⁹² MNL OL Országgyűlési Levéltár K 2 1869–1872/7. sz. (27. cs.). Rákóczy János megválasztása ellen benyújtott folyamodvány és kapcsolódó iratok. Az 1869. március 18-án, a dunapataji választókerületben rendezett választás jegyzőkönyve.

⁹³ Ivánka Imre 1881-ben szabadelvű párti képviselőként, a 60-as évektől eltérő konstellációban egy ciklus erejéig visszatért a dunapataji választókerületbe, ahonnan azonban újabb bukása után 1884-ben – 1869-cel ellentétben – már csendben és szinte észrevétlenül távozott.

⁹⁴ *Politikai Ujdonságok*, 1869. március 31. 148.

⁹⁵ A Földváry Mihály és Ivánka Imre közötti kapcsolat (és vitahelyzet) szemléltette a csoporttudat erejét. Annak ugyanis hangsúlyos elvi alapja, az összetartozás liberális reformer ellenzéki magatartáson túli alapélménye a megyei közéletben és az országos politikában való működéshez egyaránt erős morális alapot adó 48-as múlt volt. A közjogi kérdések mentén elinduló pártosodás, az esetleges választókerületi szembenállás vagy vitahelyzet nem erodálta okvetlenül vagy tartósan ezeket a kapcsolatokat. Ivánka Imre, valamint a régi municipalista és 48-as nemzetörvezető Földváry Mihály esetében is az összetartó tényezők bizonyultak állékonyabbnak (ráadásul mindketten aktív részesei voltak az ágostai evangélikus egyházi életnek is). Így a fenti vitahelyzet nem gátolta későbbi (a Duna-gőzhajózás területén megvalósuló) üzleti és (balközép) pártbéli együttműködésüket.

⁹⁶ *Magyar Ujság*, 1869. április 7. 1.

„Nem akarok az lenni, a minnek látszom...”⁹⁷

Ivánka Imre az 1860-as évek sajátos viszonyai közepette az opportunistá, a politikai erőterben helyezkedés során felpuhuló 48-as sajtószerke közkedvelt mintája, képi megjelenítője lett. Az ellenérdekelt élc- és politikai lapok így kíméletlenül olvasztották erkölcsi tőkéjét. Jellemző, hogy még a *Vasárnapi Ujság* 1880-as, addigi pályáját összefoglaló, alapvetően méltató írása is – valószínűleg tudattalanul – az igazodó képét erősítette: „most sokkal hevesebb védője Tisza Kálmánnak és politikájának, mint balközépi korában volt, s most gyakrabban fölveszi a kesztyűt az ellenzékkel szemben, mint hajdan a Deákpárttal szemben.”⁹⁸

Az általa képviselt liberális nemesi-polgári eszmény választói-társadalmi közegébe aláereszkedve alapelveit tekintve kudarcában mutatta meg a rendi társadalmi struktúra valóságát, szívós kitartását. Ivánka polgárfogalma domesztikálódva önálló életre kelt, az igazgatási és értelmiségi elit számára a csoportszerveződés, és még inkább a társadalmi elkülönülés, a tagolódás megújításának alapját képezve. A *polgár* fogalma párhuzamosan a közjogi megosztottság nyelvhasználatába is beépült, és politikai mérséklődést fejezett ki, vagy az úr-polgár fogalmak átfedésével közvetve – legalábbis nyelvi – radikalizálódást, dezintegrációt generált.

Ivánka maga (nagy)polgárrá válásának útját – merőben más közegben – szintén egyfajta felfelé törekvés jellemezte. Zsurnalisztamunkássága, gazdasági-pénzügyi intézetekben viselt tisztségei, karitatív kezdeményezésekben vállalt szerepe,⁹⁹ valamint közéleti-vállalkozói¹⁰⁰ tevékenysége sikeresen ágyazta be a rendi világ köznemes-katonatisztjét a változó társadalmi környezetbe. Kiterjedt családi kapcsolatai néhány reprezentáns példáján keresztül ugyancsak erről vallanak: anyai ági rokona, péchujfalusi Péchy Tamás, a Tisza-kormány közmunka- és közlekedési

⁹⁷ *Borsszem Jankó*, 1872. április 14. 9.

⁹⁸ *Vasárnapi Ujság*, 1880. április 18. 250.

⁹⁹ Ivánka Imre a 60-as évek közepén az országban több helyen birtokokat vásárló és értékesítő, egyébként brüsszeli székhelyű Banque Crédit foncier et industriel hitelintézetnél igazgatósági tanácsosi megbízatást vállalt. Később mérvadó volt részvétele az 1879-ben megalakuló Magyar Országos Segélyező Nőegylet alapszabályának a genfi egyezmény követelményeinek figyelembevételével történő megalkotásában, majd 1881-ben – miután a Nőegylet egyesült a Vöröskereszttel – a Vöröskereszt egylet első gondnoka és fő szervezője lett. Lásd *Magyarország és a Nagyvilág*, 1866. május 13. 296; *A Hét*, 1989. június 9. 16.

¹⁰⁰ CIEGER 2006: 60. A közélet és a vállalkozói világ „termékeny” kapcsolatáról szólva a kiegészített követően a korrupció témáját napirenden tartó szélbali Simonyi Ernő több balközép párti politikus, így Ivánka érintettségét is felvetette. Egyúttal a kormánypárt és a nagyobbik ellenzéki párt között hallgatólagos megállapodást feltételezett a visszasságok elleplezésére, amelyet utóbbi érintettek mérsékelten ellenzéki fellépéssel honoráltak.

minisztere lehetséges utódjaként is emlegették,¹⁰¹ míg Péchy Ede 1877 és 1880 között a Ludovika Akadémia igazgatója volt.¹⁰²

Újtát azonban súlyos dilemmák és ellentmondások terhelték. A honvédelem ügyével való nemcsak szakpolitikai, de emocionális kapcsolata pályája végéig megőrzött valamit 1848-as kötődéséből is. Ezzel együtt betagozódása a mérsékelték táborába Tisza Lajos oldalán egészen kormánypárti képviselővé válásáig folyamatos volt. Két közéleti énjének együttélése olykor a politikai meghasonlásról, egyfajta tudathasadásos állapotról vallott, amely egyes ügyekben a kortársakat meghökkentő kompromisszumjavaslatok formájában mutatkozott meg.

Honvédegyleti alelnökké választása előtt, mint fentebb láthattuk, szinte a kiegyezés másnapján tanúbizonyságát adta az uralkodóhoz való feltétlen lojalitásnak, és egyleti közössége vezetőjeként is a „honvédpacifizmus” politikáját folytatta. Ugyanakkor képviselőházi szerepléseiben a magyar nyelvű tisztképzés Ludovicumon való elindításának egyik legfőbb szorgalmazója volt. A képviselő aggkorában generált igazi parlamenti és sajtópolémiát egyik javaslata, miszerint 1892 novemberében, a várbeli honvédemlékmű avatásával egyidejűleg koszorúzzák meg a budavári osztrák parancsnok, a pesti Duna-sor épületegyüttesét indokolatlanul szétlővető Hentzi ugyancsak a Várban található szobrát is.¹⁰³ A felkorbácsolt indulatokat jól érzékelteti, hogy az egykori honvédeztredes öltetét Heckenast György függetlenségi és 48-as képviselő nemes egyszerűséggel „az osztrák kegyhajhászat posványába való süllyedésnek”¹⁰⁴ minősítette.

Az érzelmi kötelék, valamint a megfelelés (és az öngazolás) közötti tudathasadást alapvetően mélyítette és feszítette, hogy éppen a szuverenitás szimbóluma, a hadsereg kérdése volt az, amelyben Ferenc József abszolutisztikus attitűdje szinte korlátlanul – 1867 óta alkotmány által is – érvényesülhetett. Ez a feloldhatatlan kettőség kísérté az 1895-ben főrendiházi tagságot nyert Ivánka Imrét pályája végéig, hogy alig több mint egy évvel az uralkodói kegy után, koporsóján honvédeztredesi csákójával, kardjával és tábori övével távozzon el.

¹⁰¹ *Vasárnapi Újság*, 1880. április 18. 250.

¹⁰² BALLA 2022: 28.

¹⁰³ GERŐ 1988: 167.

¹⁰⁴ *Pesti Hírlap* 1892. október 22. 3.

Felhasznált irodalom

- BALLA Tibor (2022): *A honvédtisztképzés irányítóinak arcképcsarnoka*. Budapest: Ludovika.
- BONA Gábor (1987): *Tábornokok és törzstisztek az 1848/49. évi szabadságharcban*. Budapest: Zrínyi.
- BONA Gábor (1998): Az 1848–49-es honvédsereg zsidó születésű tisztjei. *Múlt és Jövő*, 10(1), 59–87.
- CIEGER András (2006): Gazdagodás és korrupciós vád. A magyar politikusok vagyongyarapításának lehetőségei és megítélése az 1860–70-es években. *Századvég*, 11(2), 31–69.
- CSIKÁNY Tamás (2000): Ivánka Imre. In HORVÁTH M. Ferenc – MÁNDLI Gyula – ZOMBORKA Márta (szerk.): *Népek, bűsök, emberek. Az 1848/49-es forradalom és szabadságharc 150. évfordulójának tiszteletére rendezett konferencia előadásai*. Vác: Váci Múzeum. Egyes., 73–82.
- FARKAS Katalin (2013): Vidats János tragédiája. A szélsőbaloldali politizálás színterei és korlátai a kiegyezést követő években. *Századok*, 147(5), 1293–1331.
- FARKAS Katalin (2015): „Névtelen félistenek” viszontagságai. Az 1848–49-es honvédek segélyezésének és nyugdíjának ügye a dualizmus korában. *Hadtörténelmi Közlemények*, 128(2), 415–444.
- FARKAS Katalin (2017): „Régi honvédek” a kiegyezési rendszerben. Az 1848–49-es honvédegyleti mozgalom története a kiegyezéstől az 1880-as évekig. *Hadtörténelmi Közlemények*, 130(4), 1017–1055.
- GALGÓCZY Károly (1876): *Pest, Pilis és Solt törvényesen egyesült megye monographiája*. Budapest: Weizmann Testvérek.
- GERŐ András (1988): *Ferenc József, a magyarok királya*. Budapest: Novotrade.
- GERŐ András (2004): *Képzelt történelem: fejezetek a magyar szimbolikus politika XIX–XX. századi történetéből*. Budapest: ELTE Eötvös – PolgArt.
- GRACZA György (1894–1898): *Az 1848–49-iki Magyar Szabadságharc Története III*. Budapest: Lampel Róbert (Wodianer F. és fiai).
- GREGUSS Ágost szerk. (1867): *Az 1865-dik évi december 10-dikére hirdetett Országgyűlés képviselőházának naplója IV*. Pest: Emich Gusztáv.
- GREGUSS Ágost szerk. (1868): *Az 1865-dik évi december 10-dikére hirdetett Országgyűlés képviselőházának naplója XI*. Pest: Athenaeum.
- GREGUSS Ágost szerk. (1869): *Az 1869-dik évi április 20-dikára hirdetett Országgyűlés képviselőházának naplója I*. Pest: Légrady Testvérek.
- HAJNIK Károly szerk. (1861): *Az 1861-ik év április 2-án Pesten egybegyűlt Országgyűlés képviselőházának naplója I*. Pest: Landerer és Heckenast.
- HERMANN Róbert (1992): Kossuth Lajos, az Országos Honvédelmi Bizottmány és a kormányzóelnöki iroda kiadatlan iratai 1849-ből. *Hadtörténelmi Közlemények*, 105(3), 137–162.
- IVÁNKA Imre (1881a): *A Dunapataj-i kerület tisztelt választóíhoz*. Budapest: [k. n.].
- IVÁNKA Imre (1881b): *Négyhavi szolgálatom a magyar hadseregben 1848. június végétől október végéig*. Budapest: Históriaantik Könyvesház.
- KOSÁRY Domokos – NÉMETH G. Béla (1985): *A magyar sajtó története II/1. 1848–1867*. Budapest: Akadémiai.
- KOZÁRI Mónika (1997): Egy huszártiszt a főrendiházban. *Élet és Tudomány*, 52(11), 323–325.
- LAKATOS Andor – SARNYAI Csaba Máté szerk. (2001): *1848/49 és ami utána következett... Válogatott dokumentumok a Kalocsai Érseki Levéltár 1848–1851 közötti anyagából*. Kalocsa: Kalocsai Főegyházmegeye.
- MADARÁSZ József (1883): *Emlékirataim 1831–1881. Harmadik rész. 1859. október 3–1881. június 7*. Budapest: Franklin Társulat.
- MÁRKUS István (1996): *Polgárosodó parasztság. A magyar társadalomfejlődés egy faluszociológus szemével*. Budapest: Dinasztia.
- PÁL MÁNYI Béla (2002): *Az 1848–1849. évi első népképviseleti országgyűlés történeti almanachja*. Budapest: Magyar Országgyűlés.
- PÖLÖSKEI Ferenc (1956): Az 1868-as alföldi paraszttömegmozgalom. *Századok*, 90(4–6), 617–656.
- PULSZKY Ferenc (1884): *Életem és korom*. Budapest: Franklin Társulat.
- RUSZOLY József (1999): *Országgyűlési képviselő-választások Magyarországon 1861–1868*. Budapest: Püski.
- SZABÓ Dániel (1992): A magyar társadalom politikai szerveződése a dualizmus korában. Párt és vidék. *Történelmi Szemle*, 34(3–4), 199–230.



Toronyi Zsuzsanna

Debóra a Wesselényi utcában – A magyar zsidó hősi halottak emlékműve*

A „lelet”

A Magyar Zsidó Múzeum és Levéltár gyűjteményében őrzünk egy nőalakot ábrázoló gipszmacskettet, amelyet a Pesti Izraelita Hitközség ajándékozott a gyűjteménynek 1933-ban. A lépcsőzetes trónuson támaszkodó alak fején koronát vagy sisakot visel, amely alól hosszú fátyol borul a vállára. Ruházata hosszú, enyhén bővülő, a ruha alján bordűrös díszítéssel, csípőjére csúsztatott hangsúlyos övvel. Jobb kezében pajzsot tart, bal kezét takarja a fátyol. Az ajándékozásról szóló híradás az Izraelita Magyar Irodalmi Társulat évkönyvében jelent meg: „Róna József hősök emlékének három tervezete, gipszmodell” szöveggel.¹ Nem tudjuk biztosan, hogy kit ábrázol a szobor, de ruházata és analógiái² alapján talán Hungária allegorikus alakja lehet. Vagy talán Debóra, a bibliai prófétanő, aki a Sisera elleni harcban összefogta Izrael hadait. Róna mindkettőt tervezte, de végül egyik sem készült el.

Róna József és a Zsidó Múzeum

Róna Józsefnek nem ez volt az első műve a múzeum gyűjteményében, hiszen a múzeumot alapító és fenntartó közösség szemléletében fontos volt személye és karrierje, és a művei által közvetített tartalom is. Egyike az első zsidó művészeknek Magyarországon, akinek sikerei éppen akkor szöktek szárba, amikor a zsidó művészet

* A tanulmány az OTKAK 143231-es számú, *Zsidó identitások Magyarországon a 18. század végétől 1918-ig* című kutatási projektben készült.

¹ Igazgatósági jelentés. Előterjesztette Dr. Munkácsi Ernő titkár, a Múzeumegyesület 1933. évi június hó 29-én tartott közgyűlésén. In SZEMERE 1933: 309–319.

² Például Zala György: *Szabadság-szobor Hungária alakja*. Arad, 1890. Lásd BORBÁS 1999.



1. kép. Róna József: Hungária / Debóra próféta nő alakja – szobormásolat
(Hősi emlékmű tervének részlete, Hungária vagy Debóra alakja lett volna)

Budapest, 1927 (Gipsz, alapja: 41 × 19 cm, magassága 40 cm)

Pesti Izraelita Hitközség ajándéka, 1933. Eredeti leltári száma: 2129)

Forrás: Magyar Zsidó Múzeum és Levéltár 65.1140

létéről-mibenlétéről folyó diskurzus megjelent az integrálódó magyar zsidóság ugyan szűk, de publikációin keresztül jól látható körében. Róna ebben a diskurzusban a pozitív hős, aki úgy tudott művésszé válni, és a korabeli magyar társadalom számára fontos, ikonikus műveket létrehozni, hogy közben nem keresztelkedett ki, és amint a zsidó sajtóban róla megjelent cikkek hangsúlyozták: egész életében kötődött a zsidósághoz, aminek művészetében is nyoma volt.

„De van valami, ami talán szokatlan és megható, egy egész világban élő művész munkatermében: az egyik karosszékben tálesz és Imaszíjak. Róna József, a nagy magyar szobrászművész buzgó hitű zsidó, aki vallásának nemcsak szellemét, de külsőséges szokásait is tiszteletben tartja, gyakorolja.”³

³ Egyenlőség, 1927. augusztus 20. 9.

Róna József már a múzeum alapításának évében, 1910-ben két szobrának gipsz-makettjét⁴ adományozta a gyűjteménynek, amelyeket a 180. sorszámon leltároztak.⁵ A múzeumot létrehozó közeg fontos publikációs felülete, a *Múlt és Jövő* zsidó irodalmi, művészeti, társadalmi és kritikai havi folyóirat 1922 és 1944 között Róna 19 művéről közölt reprodukciókat.

Róna József Rosner Simon és Krausz Netti fiaként született 1861-ben, az akkori-ban még közel 1000 fő-t számláló jelentős dunántúli közösségben, Lovasberényben. A helyi zsidó iskolában hamar kiderült, hogy a tanuláznál jobban kedveli a kétkezi munkát, ezért asztalosinasnak állt, de az iskolai évek és a bibliai tanulmányok nem múltak el nyomtalanul. 18 éves korában ösztöndíjjal Bécsbe ment szobrászatot tanulni, majd első jelentősebb szobrával elnyert egy római ösztöndíjat. Hazatérése után a millennium lázában élő, rohamosan fejlődő Budapesten sok megrendelést kapott: köztéri szobrokat és épületdíszeket is, hiszen ebben a korszakban a középületek, de a magánházak homlokzatait is gyakran díszítették szobrászati alkotásokkal. Műveivel találkozhatunk a Magyar Nemzeti Bank, a Kossuth téri Kúria, a Vigszínház, a Szülészeti Klinika, a Királyi Palota és jó néhány körüti és Andrássy úti épület homlokzatán. Az ő szobrai jelenítik meg a magyar történelem alakjait a Parlament kupolacsarnokában és számos városban, közterületeken. Az ő alkotásai révén idézheték fel a város lakói Erzsébet királyné, Kálmán herceg, Zrínyi Miklós és Kossuth Lajos alakját. 1900-ban került a budai várba az eredetileg Zentára tervezett Savoyai-szobra.⁶ 1904-ben Kolozsvári Márton és György Sárkányölő Szent György-szobrának másolatát (amelynek eredetije Nagy Lajos király ajándékként Prágába került) a város kérésére Róna bronzöntő műhelyében készítették, a ma Kolozsvár főterén álló szobor így szintén kapcsolódik hozzá. A két világháború közötti időszak történelmének szimbolikus története Róna Rozsnyón állított Kossuth-szobrának sorsa. A helyi szoborbizottság kérésére a művész miskolci Kossuth-szobrának másolatát készítette el, és ezt avatták fel 1907-ben. A szobrot mint a magyar hazafiság egyik jelképét még a trianoni békeszerződés aláírása előtt, 1919-ben ledöntötték, helyére, az eredeti talapzatra Milan Rastislav Štefánik csehszlovák politikus szobra került. 1938-ban, amikor az első bécsi döntés következtében Rozsnyó visszakerült Magyarországhoz, felkérték Rónát, hogy hozza rendbe a megsérült szobrot, majd 1939 nyarán hatalmas ünnepség keretében újra felavatták. A magyar történelem szinte jellegzetes fonák-sága, hogy a zsidó hitéhez hű művész ekkor már a második zsidótörvény értelmében

⁴ Róna József: *József és Putifárné*. 1/10-es gipsz-makett. MZsML 65.1136; Róna József: *Zsuzsanna és a vének*. MZsML 64.2136.

⁵ A múzeumi leltárról és az azonosítás problémáiról lásd TORONYI 2022.

⁶ Ennek történetéhez lásd PEJIN 2016.

másodrendű állampolgárnak számított. Miközben hazafias szólammal és katonai parádéval újjáavatták Kossuth-szobrát Rozsnyón, ő az OMIKE művésziskolájában a zsidótörvények miatt hátrányos helyzetbe került művésznövendékeket tanította. Róna 1939. december 31-én hunyt el, temetésén a zsidó közélet prominensei mellett a művészeti élet képviselői méltatták munkásságát.

Az I. világháború emlékezete

A háborús emberveszteség s a galíciai front összeomlása után a keleti országrészekből az ország belsejébe menekülő galíciai zsidóság megjelenése felkorbácsolta az évtizedek óta szunnyadó antiszemita hangulatokat.⁷ Hiába emelte fel szavát a káros tendenciák ellen a korszak jelentős írója, Kosztolányi Dezső⁸ vagy a miniszterelnök Tisza István.⁹ Az antiszemita propaganda különösen bántó, állandóan visszatérő súlyos vádja a zsidók háború alatti magatartását érintette: a zsidókat hazafiatlansággal, a háborús kötelességek alóli kibújással vádolták. Erre válaszul tiszasülyi Polnay Jenő¹⁰ vezetésével már 1916-ban létrehozták a „Magyar Zsidó Hadi Archivumot”, amely a zsidó háborús hősök nevét és tetteit jegyezte fel, és amely folyamatosan közölte tényeit a zsidó felekezeti lap, az *Egyenlőség* hasábjain. E gyűjtemény létrehozóit elsősorban politikai célok vezérelték, az ekkoriban megerősödő antiszemita hangokra kívántak apologetikus választ adni, majd a gyűjteményre alapozva megjelentették *A Magyar Zsidó Hadi Archivum almanachját*,¹¹ amely az első világháborús zsidó katonák adatait tartalmazza.¹² A gyűjtést a háborút követően is folytatták, 1921 őszén kérdőívet küldtek szét az országban, amelyen a hősi halált haltak, az eltűntek, a foglyok, a sebesültek és a rokkantak adatait gyűjtötték össze.¹³ Ennek a névgyűjtésnek a történelmi dokumentáción kívül két másik közvetlen haszna is volt: egyrészt jogi bizonyítékként mutatták be az Avarffy–Szabolcsi-perben, másrészt ez a névgyűjtés

⁷ Az utolsó antiszemita hullám Magyarországon a tiszaszlári pert (1882–1883) követte. A per, amelyben a védelmet br. Eötvös József látta el, a zsidók felmentésével végződött, de az antiszemita pártok, nézetek megerősödését hozta magával. Részletesen lásd KÁDÁR–VÁGI 2013.

⁸ *Egyenlőség*, 1916. augusztus 26. 1–2. Idézi SZABOLCSI 1993.

⁹ *Egyenlőség*, 1916. november 11. 1. Idézi SZABOLCSI 1993.

¹⁰ Polnay Jenő (1873–1963) közgazdász, vállalatigazgató, a Friedrich-kormányban közlélelmészési miniszter 1919. augusztus 7–15. között. BÖLÖNY 1978.

¹¹ HEVESI 1916.

¹² *Múlt és Jövő*, 1915. március. 114–115.

¹³ A kérdőívek ma a Magyar Zsidó Múzeum és Levéltár őrizetében, a II-6-1-3 jelzeten vannak.

képezte volna az alapját az 1920-as években tervezett hatalmas zsidó hősi emlékműnek is, amelyet Róna József tervei alapján kívántak megvalósítani.

1921 januárjában Avarffy Elek képviselő *Néhány szó a galíciaiakról és egy kis statisztika* címmel erősen antiszemita élű cikket jelentetett meg a *Nemzeti Újságban*, azt állítva, hogy a zsidók létszámarányukhoz képest kevesen vettek részt a háborúban, és nem annyi hősi halottat sirathatnak, amennyiről a tudósítások szólnak. Egy héttel később, január 15-én az *Egyenlőség* vezércikkben cáfolta Avarffy állításait, de a cikke nyomán előbb hosszás sajtóvita, majd elhúzódó sajtóper kezdődött, amely a Kúria 1923. június 20-án kelt ítéletével végül az *Egyenlőség* főszerkesztőjének, Szabolcsi Lajosnak adott igazat. Nagy szerepe volt ebben az összegyűjtött kérdőíveknek, amelyeket Szabolcsi visszaemlékezései szerint két hatalmas bőröndben hitközségi alkalmazottak cipeltek be a tárgyalásra.¹⁴ A per ugyan végül igazolta a zsidó közösség hősiességét és háborús emberveszteségét, de mégis hosszú időn keresztül tematizálta az erről folyó közbeszédet, és állandó védekezésre, a háborús részvétel igazolására kényszerítette a zsidó közösséget, amelynek egyik eszköze az emlékmű-állítás lett.

Emlékművek

Az adatgyűjtésen túl a háborús hősi halottak emlékének megörökítését szolgálták a hősi parcellák a temetőben, az emléktáblák és az emlékművek is. Ennek zsidó kontextusban nem volt hagyománya, hiszen az I. világháborúig zsidó katonák csak az 1848–1849-es forradalom és szabadságharc során vettek és vehettek részt harcokban, válhattak a haza hősi halottaivá. Emléküket kiemelten kezelte az 1910-ben alapított Magyar Zsidó Múzeum, történetük állandó hivatkozási alappá vált az emancipációs küzdelmekben, de emlékművet nem emeltek számukra. 1911-ben, amikor felszámolták a régi Váci úti zsidó temetőt, és a hamvakat átszállították a Kozma utcai zsidó temetőbe, Lajta Béla tervei alapján közös, jelképes síremlékük készült,¹⁵ de ennek sem mérete, sem elhelyezése nem kiemelt; a többi sír között, szinte semleges helyezették el a Váci útról átszállított sírok között.

Az I. világháborút követően azonban Somfay Örs számítása szerint 21 zsinagógában helyeztek el a hősi halottak nevét felsoroló táblát,¹⁶ és az összes ismert és vizsgált

¹⁴ SZABOLCSI 1993: 318.

¹⁵ Köztérkép 23455.

¹⁶ SOMFAY 2012: 206.



2. kép. A szegedi zsidó hősök emlékműve az avatási ünnep után

(Ismeretlen fényképező felvétele, Szeged, 1933. október 29.

Fekete-féhér fénykép, 11,5 × 8 cm)

Forrás: Magyar Zsidó Múzeum és Levéltár F66.194

emlékmű (3556 db) közül 34-et alapítottak zsidó intézmények.¹⁷ A nagyobb városokban élő közösségek a temetőben, a zsinagógában vagy esetenként a zsinagóga előtti téren helyezték el a megemlékező jeleket. Ezek az emlékművek egyrészt a minden vallási vagy kisközösségi hagyományban a kollektív emlékezetet és a csoportkohéziót alakító, fenntartó és erősítő, a halottak közös emlékezetének megőrzését segítő emlékezhelyek,¹⁸ másrészt a magyar hazafiság kifejezésének eszközévé is váltak. Az emlékművek szimbolikus sírhelyként is szolgálnak, amint arra az orosházi Chevra Kadisa (Szentegylet, azaz eredetileg a halottak rituális eltemetésével foglalkozó zsidó intézmény) az ottani emlékmű létesítését indokolta: „hogy ide járjanak ehhez az emlékműhöz imádkozni távol nyugvó hősi halottjukhoz azok, akik sírjukhoz nem mehetnek.”¹⁹ Az emlékmű felavatása ennek megfelelően gyászistentisztelet keretében történt, vallási-rituális eseménnyé, kvázi temetéssé emelve az avatást.

¹⁷ SOMFAY 2012: 143.

¹⁸ NORA 1999.

¹⁹ Köztérkép 24862.



Szegeden a belvárosban álló régi zsinagóga bejárata melletti falakra 1924-ben helyezték el a sisakkal, karddal és babérokoszorúval díszített, a hősi halottak nevét megörökítő táblákat.²⁰ Kilenc évvel később a magyar királyi szegedi 5. honvédegyesdandár és a Szegedi Zsidó Hitközség közös kezdeményezésére a jóval kisebb nyilvánosságot biztosító zsidó temetőben Tardos-Taussig Ármin tervei alapján hatalmas, szarkofágformájú emlékművet építettek.²¹

1933. október 29-én, az emlékmű avatásán Löw Immanuel szegedi rabbi mellett dr. vitéz Shvoy Kálmán vegyesdandár-parancsnok tartott beszédet – ez utóbbi nagy politikai vihart és sajtópolémiát okozott.²² Budapesten a többi hitközséghez hasonlóan a központi temetőben (Kozma utca 6.) állították fel az I. világháborús emlékművet, egy közel 10 méteres, hatalmas kardmotívummal, sisakkal és turulmadárral díszített obeliszket, amelyen az „Első világháborúban elesett hőseink dicső emlékére” felirat olvasható, de az elesettek nevei nem. Ez az emlékmű betöltötte kegyeleti és politikai feladatát is, helyszíne lett az éves megemlékezéseknek.²³ A magyar zsidó háborús hősök központi nagy emlékművének terve a Dohány utcai zsinagóga környezetének rendbetétele kapcsán merült fel.

Helyszín

A terület története a 19. század közepéig nyúlik vissza. A Dohány utcai zsinagóga megépítésekor (1859) a Wesselényi utca csak a Síp utcáig tartott, a Dohány utcában zárt beépítésű ház sor állt. A Wesselényi utcát a millenniumi városfejlesztés keretében (1895) vezették ki a Károly körútig. Ekkor bontották le a zsinagóga melletti házakat, köztük Theodor Herzl (1860–1904) – a politikai cionizmus megalapítójának – szülőházát is. Az eredetileg a feltörekvő pesti zsidó közösség reprezentatív épületének szánt zsinagóga – a szomszédos épületek nélkül – 20 méteres tűzfallal „nézett” a város felé 1895-ben. A „hatás” nem lett jobb azután sem, hogy hamarosan bódésor épült a fővárosi kezelésben lévő üres telken. A hitközségi székház (Síp utca 12.), a zsidó elemi lányiskola (Wesselényi utca 7.) és a Dohány utcai zsinagóga által közrefogott telek beépítésének szándékát a hitközség 1906-ban bejelentette a fővárosnak. Megszerzése érdekében feladták az 1893-ban zsinagógaépítés céljára ingyen átengedett hatteleknyi, a Szalay, a Szemere, a Markó és a Koháry utca által határolt

²⁰ Tardos Taussig Ármin tervei alapján, 1924. MZsML Fo1.368, valamint Köztérkép 12607.

²¹ Köztérkép 18080.

²² Erről lásd GLÄSSER – GLÄSSERNÉ NAGYILLÉS 2015: 103–118.

²³ *Pesti Hírlap*, 1931. június 2. 5.

területet Lipótvárosban. Korábban itt hatalmas, kupolás zsinagógát szándékoztak építeni, de 1907-re a hitközség belátta, hogy „nagy szükséglet egy nagy templomra a Lipótvárosban fenn nem forog”,²⁴ s ezért a hitközség számára jóval fontosabb Dohány utcai telekre cserélték el ezeket. A Dohány utcai telken az ekkori tervek szerint adminisztratív épületet és kisebb zsinagógát építettek volna, és erre bővítették volna a telek végében már álló hitközségi lányiskolát is. Az elfogadott tervek értelmében a zsinagóga melletti részt parkká kellett bővíteni. Ebbe a parkba, a Dohány utcai zsinagóga Wesselényi utcai oldalára álmodta meg a Pesti Izraelita Hitközség vezetősége az I. világháborús hősök monumentális emlékművét.

Az emlékmű

A terv 1925 tavaszán, rövid hitközségi hírben lett publikus,²⁵ amikor már az alapkövetélt is bejelentették. Egy hónappal rá az *Egyenlőség* hosszú cikkben²⁶ mutatta be a tervezett művet, amely a korabeli főváros második legnagyobb közterületi műalkotása lett volna a Hősök tere után: 19 méter hosszú és 12 méter magas. Az emlékmű közepén magas oszlopok között a magyar címer mellett két haldokló magyar zsidó katona alakja: egyik a közös hadsereg, másik a magyar huszárok egyenruhájában. Mögöttük reliefszerűen az elesett katonák lelke a zsidó ima kellékeivel: imaszíjjakkal és imasálakkal erősítve a felekezeti kötődést. A lelkek fölött Hungária alakja. Előttük a Névtelen Halott bronzalakja, egyik kezében karddal, a másikban babékoszorúval. Az emlékművön megjelent volna még Dávid, Sámson, Gideon és Júda alakja, valamint Józua és Bárak is. A köztük lévő márványtablákra vészték volna fel 2000 budapesti zsidó hősi halott nevét. (Az emlékművet bejelentő cikk még 4000 nevet jelzett, a tervben azonban már ennek csak a fele olvasható.) A teljes mű közepén, tetején a bibliai Debóra hősnő éneklő alakja állt volna. Az emlékművet haraszi mészkőből, márványból és bronzból tervezte megvalósítani Róna József.²⁷

Az 1925 tavaszán bejelentett alapkövetélt nem történt meg, pedig a Pesti Izraelita Hitközség Lederer Sándor²⁸ vezetésével ezekben az években valósította meg Lederer „valláskulturális reform”-ként ismert programját. Lederer programjának jelszava

²⁴ MZSML I–A–3, 1907. Pesti hitközségi jegyzőkönyvek, Előljárási ülések jegyzőkönyvei, 1907. május 2.

²⁵ *Egyenlőség*, 1925. április 11. 11.

²⁶ *Egyenlőség*, 1925. május 16. 3.

²⁷ *Egyenlőség*, 1925. május 16. 3.

²⁸ Lederer Sándor (1852–1927) jogász, 1922–1927 között a Pesti Izraelita Hitközség elnöke.



a „vissza a zsidósághoz!” volt, amelynek a vallási és a kulturális intézményrendszer korszerűsítése és bővítése, a zsidó életvitelhez szükséges kóser ételkészítés-ellátás fejlesztése és a hitoktatás volt a központi eleme.²⁹ Ebben a programban és építési lázban – amelyhez a Trianon utáni Magyarország zsidóságának közel 20%-át képviselő Pesti Izraelita Hitközség külföldi bankhitelt is felvett³⁰ – volt tervben a Dohány utcai zsinagóga méltó környezetének kialakítása, s ennek lett volna része az emlékmű is, amelynek megvalósítása azonban csúszott. 1927-ben újabb cikk³¹ hívta fel a figyelmet a készülő emlékműre, amely a beszámoló szerint néhány részletében módosult: még hatalmasabb, 20 méter hosszú és 16 méter magas lett volna, a tetejére tervezett Debóra alak pedig önmagában négy méter. A cikk véleménye szerint „soha sehol ilyen impozáns emléket nem állított még nemzet hősi halottainak”. A leírások alapján nehezen elképzelhető emlékmű gipszmodelljének képe megjelent a Kecskeméti Vilmos által szerkesztett, a Pesti Izraelita Hitközséghez kötődő *Zsidó évkönyvben*, Ballagi Ernő *A tízezer* című cikkének illusztrációjaként.³² Ballagi a cikkben az Avarffy–Szabolcsi-sajtóper történetét foglalja össze, újra felidézve az I. világháborús zsidó részvétel kapcsán lezajlott vitákat, és ezzel óhatatlanul is (vagy talán szándékosan?) az emlékmű megvalósítását sürgetve. 1927 novemberében Lederer Sándor váratlanul meghalt, majd az ő programjában szereplő nagy központi emlékmű terve is módosult.

Hősök temploma

A Wesselényi utcai épületcsoport tervezésére 1929-ben pályázatot hirdettek, amelyen több jó nevű s a hitközség más építkezésein már bizonyított építész indult.

„A program egyike volt az utóbbi évek legkomolyabb építési problémáinak. A dohányutcai régi templom épületét körülölelő telek építési megoldásáról volt szó. A kívánások rendkívül elágazók voltak: szükség volt ugyanis egy kultúrházra, könyvtárral és múzeummal, továbbá egy közel 500 személyt befogadó képességű és a világháborúban elesettek emlékének szentelt templomra, ezenkívül egy leányiskolára és mindezekon felül még bérlakásokra, hivatalokra, egy hősi emlékhelyezésére, továbbá egy park megtervezésére”³³ – írta beszámolójában a *Tér és Forma* tudósítója.

²⁹ *Egyenlőség*, 1925. augusztus 15.; *Egyenlőség*, 1926. szeptember 4.

³⁰ Ehhez lásd TORONYI 1999: 30–37.

³¹ *Egyenlőség*, 1927. augusztus 20. 9.

³² BALLAGI 1927–1928: 146–150.

³³ R – Z 1929: 35.



3. kép. A Hősök zsinagógájának belső tere a nagy felirattal (Vágó László felvétele)

Vágó László: *Eppler Sándor PIH főtítkárnak dedikált albumában,*

a 22. kép. Budapest, 1931

Forrás: Magyar Zsidó Múzeum és Levéltár FIV/22. 96.207



A lap közölte a látványterveket is, innen rekonstruálható, hogy milyen elképzelések voltak a terület beépítésére.³⁴ A végleges terveket végül Vágó László és Faragó Ferenc közösen készítette, az elfogadott tervek alapján 1930. augusztus 1-jén megkezdődtek az építési munkálatok,³⁵ és 1931 őszére elkészült a kultúrház és a Hősök temploma épülete, amelyek környezetében modern, nyitott közösségi tereket alakítottak ki: árkádsort és parkot. A telket minden oldalról árkádsorok veszik körül, így az egész terület a Dohány utcától a lányiskoláig és a rabbinátus impozáns, nyitott és széles bejárataig egyetlen átlátható térré vált. Ezzel szakítottak a középkorból maradt hagyományokkal, amely a zsidók közösségi tereit beláthatatlan s egyben védett belső udvarokra korlátozta. Az új épületegyüttes a zsidó közösség beilleszkedésének szimbóluma lett, amelyben megtalálható a neológ pesti zsidóság identitásának összes fontos kelléke: az impozáns nagy zsinagóga, a világra nyitott rabbinátus, a kultúrházban a zsidók dicső múltját bemutató Zsidó Múzeum, a park, valamint a haza védelmében elesett zsidók emlékcarnoka. Ezek az épületek „a zsidóság kulturális és társadalmi pozícióját vannak hivatva szimbolizálni”³⁶ – írta a hitközség építkezésekért felelős vezetője 1931-ben.

Az 1925-ben bejelentett hatalmas, Róna József-féle emlékmű elhelyezése már az építészeti kiírásban sem szerepelt, helyette a Pesti Izraelita Hitközség a „Hősök templomát” építette fel a park keleti végében. A Hősök temploma fehér kőből, gyönyörűen egyszerű arányokkal épült meg. Belső terének díszítése a zöld márványból készült tóraszekrény mellett és az ablakokon elhelyezett díszrács, valamint a nyugati falon lévő hatalmas, hatágú csillag alakjában leírt héber nyelvű szöveg, amelyben bibliai idézetek parafrázisai állítanak emléket a háborúban elesett hősöknek.³⁷

Az emlékmű helyett zsinagógát választó közösség döntését a *Tér és Forma* szerkesztősége az „egyetlen helyes út”-ként üdvözölte,³⁸ rámutatva egyben a megoldás egyediségére is: „az elmúlt 13 év alatt elkészült hősi emlékek úgyszólván kivétel nélkül szobor formáját öltötték, követve ebben a XIX. századot, mely rossz szobrok légióival áldotta meg a világot.”³⁹

A döntés háttéréként az építkezéseket felügyelő Glückstahl Samu tisztán adminisztratív okokat nevezett meg, azt a tényt, hogy a főváros azzal a feltétellel engedte

³⁴ Ehhez lásd TORONYI 2010.

³⁵ BOKOR 1930–1931: 143–147.

³⁶ GLÜCKSTAHL 1930: 86–91.

³⁷ „Jaj, hogy a hősök elhullottak a harcban! Éljen tovább nevük a nap alatt. Érdemük és igazságuk megmarad örökre. Keljenek életre halottaik, és támadjanak föl a holttestek. Ébredjetek, ujjongjatok, ti, akik a porban laktok, mert harmatod a fény harmata, és beszórja az árnyak földjét.” (1Sámuel 1:19 alapján). A magyar szöveg Komoróczy Géza fordítása. Megjelent: FROJIMOVICS et al. 1995: 404–410.

³⁸ BIERBAUER–KOMOR 1931: 335.

³⁹ BIERBAUER–KOMOR 1931: 335.

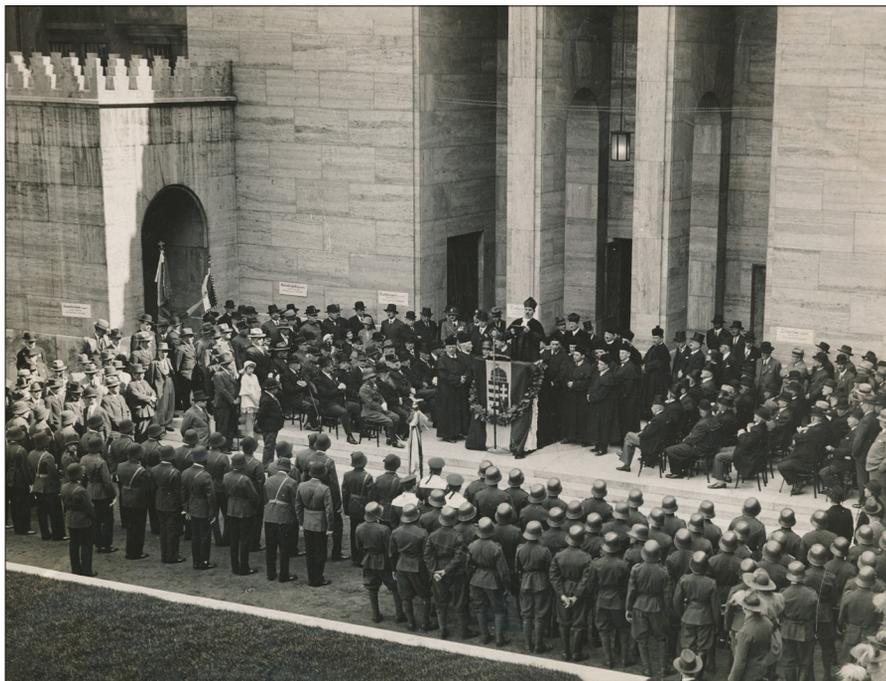

4. kép. Hősök emlékünnepele a Hősök zsinagógája előtt

(Schaeffer fotószalon felvétele, Budapest, 1930-as évek.

Fekete fehér fénykép, 23 × 17 cm)

Forrás: Magyar Zsidó Múzeum és Levéltár F17.1

át a telket a hitközségnek, hogy ott kultúrházat épít. Glückstahl a „kulturális építkezést” és a hősök emlékművét egyesítendő javasolta a tervpályázat már ismertetett kiírását, amely végül a Hősök templomát eredményezte. Ugyanakkor a halottak emlékének szentelt templom gondolata nem idegen sem az európai kultúrában, sem a zsidó hagyományban. Az első, kifejezetten a nemzeti hősök emlékének szentelt templom a párizsi Panteon, amelynek létesítéséről 1791-ben döntött az Alkotmányozó Nemzetgyűlés. A zsidó hagyomány a halottak emlékét az emlékükre mondott imával és az emléküknél szentelt Tóra-tanulással őrzi meg. „A cél: ájtatosságot és kegyeletet szolgáló szentélyt teremteni ama 10.000 zsidó emlékének, aki vérét ontotta magyar hazájáért” – fogalmazta meg ezt a gondolatot az épület átadásakor Glückstahl Samu,⁴⁰ az avatáskor a „tízezer mauzóleuma”-ként írtak róla.⁴¹

⁴⁰ *Egyenlőség*, 1931. október 31. 1.

⁴¹ *Egyenlőség*, 1931. november 14. 2.



A Hősök temploma létesítésével így a Pesti Izraelita Hitközség úgy követte az ősi zsidó hagyomány előírásait, hogy egyben a felvilágosodás utáni Európa nemzeti-szakrális rítusrendjéhez is kapcsolódott oly módon, hogy az 1930-as évek legprogresszívebb építészeti stílusában, az ókori keleti építészettől inspirált formanyelven épített emlékmű-zsinagógát. Az eredeti terv módosításához ezért esztétikai szempontok is hozzájárulhattak: a Lederer-féle „valláskulturális reform” 1922-től induló nagyszabású építési programjában a két világháború közötti modernista építészeti jegyeit követő épületek létesültek, amelyekhez képest Róma emlékművének historizáló, szimbólumokkal túlsúlyolt terve már a tervezés korai fázisában is korszerűtlennek és talán némiképp arrogánsnak is hatott.

Appendix

A Dohány és a Wesselényi utca sarkán felépült épületegyüttest 1931. november 10-én avatták fel. Ekkorra Róma József már megnyerte a Pesti Izraelita Hitközség ellen elmaradt haszon miatt indított perét.⁴² A Hősök temploma előtt az ezt követő néhány évben megtartották a hősök emlékünnepélyét. 13 évnyi viszonylag békés használat után a terület az 1944 novemberében felállított pesti gettó része lett, amelyet 1945. január 18-án szabadított fel a szovjet Vörös Hadsereg. A felszabadulás időpontjában a gettó területén mindenhol hullák hevertek, ezért az elsőként megoldandó feladatok egyike a halottak eltemetése volt: nemcsak az ősi kulturális beidegződések, hanem közegészségügyi okok miatt is. Mivel a zsidó temetők megközelítése és a szállítási lehetőségek megszervezése a háborús viszonyok között szinte lehetetlen volt, a halottak egy részét helyben, a gettó zöldterületein temették el. A Dohány utcai zsinagóga és a Hősök temploma közötti kis park területén 24 tömegsírt alakítottak ki, amelyet később sem exhumáltak. A zsidó hősök mauzóleumzsinagógája előtti tér végérvényesen temetővé, a holokauszt brutális korszakának mementójává vált.

⁴² *Az Est*, 1931. február 21. 3; *Az Est*, 1931. október 29. 3.

Felhasznált források és irodalom

- BALLAGI Ernő (1927–1928): A tízezer. In KECSKEMÉTI Vilmos (szerk.): *Zsidó évkönyv az 568. bibliai évre*. Első évfolyam. Budapest: Bíró Lajos nyomda, 146–150.
- [BIERBAUER Virgil – KOMOR János] (1931): A Pesti Izraelita Hitközség dohányuccai építkezése. *Tér és Forma*, 4(11–12), 335–340.
- BOKOR Izsó (1930–1931): A Pesti Izr. Hitközség építkezési programja. In KECSKEMÉTI Vilmos (szerk.): *Zsidó Évkönyv az 569. évre*. Budapest: [k. n.], 143–147.
- BORBÁS György (1999): *A Millennium szobrása Zala György*. Budapest: Kossuth.
- BÖLÖNY József (1978): *Magyarország kormányai 1848–1975*. Budapest: Akadémiai.
- FROJIMOVICS Kinga et al. szerk. (1995): *A zsidó Budapest. Emlékek, szertartások, történelem I–II*. Budapest: Városháza.
- GLÄSSER Norbert – GLÄSSERNÉ NAGYILLÉS Anikó (2015): Izraelita első világháborús emlékmű-állítások és fogadtatásuk Szeged példáján. In GLÄSSER Norbert (szerk.): *Mózes kőtáblái a Hármashalmon. Zsidó hagyomány és szimbolikus politika batárán*. Szeged: Szegedi Tudományegyetem BTK Néprajzi és Kulturális Antropológiai Tanszék – MTA-SZTE Vallási Kultúrakutató Csoport, 103–118.
- GLÜCKSTAHL Samu (1930): A Dohány uccai templom új környezete. In KECSKEMÉTI Vilmos (szerk.): *Zsidó Évkönyv az 569. évre*. Budapest: [k. n.], 86–91.
- HEVESI Simon szerk. (1916): *A Magyar Zsidó Hadi Archivum almanachja. 1914–1916*. Budapest: OMIKE.
- KÁDÁR Gábor – VÁGI Zoltán (2013): *A végső döntés*. Budapest: Jaffa.
- Köztérkép*. Online: <https://www.kozterkep.hu>
- MZsML Magyar Zsidó Múzeum és Levéltár.
- NORA, Pierre (1999): „Emlékezet és történelem között. A helyek problematikája.” *Aetas*, 14(3), 142–157.
- PEJIN Attila (2016): Dinasztikus? Nemzeti? Lokális? A zentai csata (és Savoyai Jenő) emlékezete. In GLÄSSER Norbert – ZIMA András (szerk.): „*A királyhűség jól bevált útján...*” *Rendi és nemzeti kötődések szimbolikus változásai 1867 és 1918 között*. Szeged: Néprajzi és Kulturális Antropológiai Tanszék, 113–132.
- R – Z (1929): A dohányuccai „Hősök temploma” tervpályázata. *Tér és Forma*, 2(1), 35–44.
- SOMFAY Örs (2012): *Az I. világháború magyar vonatkozású köztéri, valamint közösségi hősi emlékei és ezek adatbázisa*. Doktori értekezés. PPTÉ Történelemtudományi Doktori Iskola, Gazdaság-, régió- és politikatörténeti műhely.
- SZABOLCSI Lajos szerk. (1993): *Két emberöltő. Az Egyenlőség évtizedei (1881–1931). Emlékezések, dokumentumok*. Budapest: MTA Judaisztikai Kutatócsoport.
- SZEMERE Samu szerk. (1933): *Évkönyv*. Budapest: Izraelita Magyar Irodalmi Társulat.
- TORONYI Zsuzsanna (1999): A pesti hitközség a templomépítkezések idején. In RUTH, Ellen (szerk.): *Gruber Baumhorn Lipót építész 1860–1932*. Budapest: Architart, 30–37.
- TORONYI Zsuzsanna (2010): A magyar zsidó múzeum épületéről. In GANTNER B. Eszter – SCHWEITZER Gábor – VARGA Péter (szerk.): *Kép-keret. Az identitás konstrukciói*. Budapest: Nyitott Könyvműhely, 269–280.
- TORONYI Zsuzsanna (2022): A múltat végképp eltörölni: Leltárkönyv és identitás. *Targum*, 1(1), 133–151. Online: <https://doi.org/10.56664/targum.2022.1.8>



Mellékletek



Csikány Tamás pályája

Életrajzi adatok

Prof. dr. Csikány Tamás 1958. június 15-én született Békéscsabán. 1980. augusztus 20-án avatták hadnaggyá, rakéta- és tüzértiszti, valamint pedagógia szakos általános iskolai tanári diplomát szerzett. Ezt követően különböző tiszti beosztásokat látott el Tapolcán, majd Tatán. 1987-ben soron kívül előléptették századossá, és felvételt nyert a Zrínyi Miklós Katonai Akadémiára. 1990-ben az akadémián harcászati-hadművelet képezésű rakéta- és tüzértiszti diplomát szerzett. 1992-ben a ZMKA hadtörténelem tanszékére került, ahol 1993-ban tanársegéddé nevezték ki. 1994-ben megvédte kandidátusi értekezését *Az 1848/49-es szabadságharc tüzérségének megszervezése, alkalmazásának elvei és gyakorlata* címmel, majd egyetemi docenssé nevezték ki az akadémián. 1995-ben okleveles levéltáros diplomát szerzett. 1998-ban kinevezték a Zrínyi Miklós Nemzetvédelmi Egyetem egyetemi docensévé, és elnyerte az MTA Bolyai János Kutatási Ösztöndíját, 2001-ben Széchenyi István Ösztöndíjat nyert. 2002-ben az MTA elismerő oklevelével Bolyai-plakettet kapott. 2004-ben a Hadtörténelem Tanszék vezetésével bízták meg, 2005-ben megkapta a Szolgálati Érdemjel arany fokozatát, 2007-ben Kiváló Tanár címmel tüntették ki. 2009-ben sikerrel pályázott az MTA doktora címre, értekezése címe: *Katonai vezetés az 1848–49-es magyar szabadságharcban*. 2010-ben a köztársasági elnök kinevezte egyetemi tanárrá. 2011-től a Nemzeti Közszolgálati Egyetem Hadtudományi Doktori Iskoláját vezeti. 2012 és 2018 között a Nemzeti Közszolgálati Egyetem Hadtudományi és Honvédtisztképző Kar Hadtörténelmi, Filozófiai és Kultúrtörténeti Tanszék vezetője volt. 2018. augusztus 20-án a Magyar Érdemrend tisztikeresztje (katonai tagozat) kitüntetésben részesült. 2018–2019-ben a Honvédelmi Minisztérium Oktatási, Tudományszervező és Kulturális Főosztályának vezetője volt. 2020. január 1-jétől 2023. június 15-ig a Nemzeti Közszolgálati Egyetem tudományos rektorhelyettese, 2021-ben a köztársasági elnök dandártábornokká nevezte ki.

Összeállította: Varga Zoltán

Szakirodalmi munkásság (1989–2022)

Az alábbiakban az ünnepelet, Csikány Tamás több mint három évtizedes tudományos pályafutásának legfontosabb eredményeit szeretnénk bemutatni. A bibliográfia nem törekszik teljességre, a válogatásnál az volt a fő szempont, hogy a nyomtatásban megjelent művek adatai bekerüljenek. Egy alkalommal kivételt kellett tenni, az ünnepelet munkahelyén, a Hadtörténeti Tanszéken készült, elektronikus úton publikált egyetemi tankönyv esetében. A gyűjtés mellőzte a könyvismertetéseket, a nekrológokat, a napilapokba írt cikkeket és az interjúkat is, és csak a legjelentősebb ismeretterjesztő írásokat, szakmai hozzászólásokat vette figyelembe. Kimaradtak azok a kötetek is, amelyekben Csikány Tamás szerzőként nem, csak szerkesztőként működött közre. A bibliográfiai feltárás a Magyar Tudományos Művek Tárára (MTMT) támaszkodott, a korrekciók és a kiegészítések könyvtári katalógusokból és egyéb forrásokból vett adatok alapján történtek. A jegyzék két részre tagolódik, az első részbe az önálló szerzőként vagy társszerzőként jegyzett kötetek kerültek, a másodikba pedig a tanulmányok, a könyvfejezetek, a közlemények és egyéb publikációk.

Önálló és társszerzős kötetek

1993

Psotta Móric honvéd ezredes. Budapest: Magyar Honvédség Oktatási és Kulturális Anyagellátó Központ. 32 p. (Vitézek, várkapitányok, hadvezérek, generálisok.)

1995

Magyarország hadügye 1715 és 1867 között. Hadtörténelmi jegyzet. Budapest: Zrínyi Miklós Katonai Akadémia Hadtörténelem tanszék. 84 p.

1996

BONA Gábor – ~ – DOBSZAY Tamás – ESTÓK János – FÓNAGY Zoltán – HERMANN Róbert – KEDVES Gyula – PELYACH István – URBÁN Aladár – ZAKAR Péter: *1848–1849. A forradalom és szabadságharc története.* Szerk. HERMANN Róbert. Budapest: Videopont. 463 p.

1998

- Magyarország hadügye 1848–1849.* Budapest: Honvéd. 103 p. (A Magyar Honvédség 150 éve.)
A honvédsereg szervezése 1848-ban. Történelmi áttekintés. [Budapest]: Magyar Honvédség Tájékoztatási és Médiaközpont. 15 p. (Jeles napok 3.)
 BENKŐ Elek – CZIGÁNY István – ~ – Dan DEMSEA – DOMOKOS György: *Az aradi vár története.* Budapest: Zrínyi. 173 p.
 SZAMÓDY Zsolt – ~ – HORVÁTH Csaba: *Komárom erődváros.* Szerk. ÖLVE CZKY Gábor. Komárom: Komárom Város Önkormányzata. 143 p.

2000

- Honvédtüzérség az 1848–49-es szabadságharcban.* Budapest: Tinta. 189 p. (Segédkönyvek a hadtörténet tanulmányozásához 2.)

2001

- Az európai hadművészet a harmincéves háborútól a XIX. század közepéig.* Budapest: Zrínyi Miklós Nemzetvédelmi Egyetem Hadtörténelm Tanszék. 126 p.

2003

- Csata Komáromnál 1849. július 2-án avagy a szabadságharc harcászata.* Budapest: Hadimúzeum Alapítvány. 166 p.
A cibakházi híd 1849. A cibakházi híderő 1849 január–márciusában folytatott harcok katonai irataiból. Budapest: Petit Real. 108 p.

2005

- A harmincéves háború.* Budapest: Korona. 132 p.

2006

- ~ – SZABÓ József János – HORVÁTH Csaba – LENGYEL Ferenc – HORVÁTH Miklós – SZANI Ferenc – HELGERT Imre: *A hazáért. A Magyar Honvédség múltja és jelene. 1848–2004.* Szerk. HELGERT Imre, VASS Jenő Sándor. Budapest: Szaktudás Kiadó Ház. 446 p.

2010

Az első világháború eseményei és hadművészete. [Budapest]: Zrínyi Miklós Nemzetvédelmi Egyetem Kossuth Lajos Hadtudományi Kar Hadtörténelem Tanszék. 191 p.

2012

Komárom, a szűz vár. 1809. [Budapest]: Kossuth. 150 p., XVI t.

~ – EÖTVÖS Péter – NÉMETH Balázs: *A szabadságharc kézi lőfegyverei 1848–1849. A gyutacsos tűzfegyverek története.* [Budapest]: Kossuth. 122 p.

2014

BALLA Tibor – ~ – GULYÁS Géza – HORVÁTH Csaba – KOVÁCS Vilmos: *A magyar tüzérség 100 éve. 1913–2013.* Budapest: Zrínyi. 319 p.

2015

A szabadságharc hadművészete. 1848–1849. Budapest: HM Zrínyi Térképészeti és Kommunikációs Szolgáltató Nonprofit Kft. 378 p.

Kisháború Háromszéken. 1848. december. Barót: Tortoma. 120 p.

Tibor BALLA – ~ – Géza GULYÁS – Csaba HORVÁTH – Vilmos KOVÁCS: *The History of the Hungarian Artillery 1913-2013.* Budapest: Zrínyi. 319 p.

ANDAHÁZI SZEGHY Viktor – BALLA Tibor – CZIGÁNY István – ~ – Cs. KOTTRA Györgyi – HERMANN Róbert – KEDVES Gyula – KOLONTÁRI Attila – KRÁMLI Mihály – LÁZÁR Balázs – LUGOSI József – MAKAI Ágnes – MOLNÁR András – POLLMANN Ferenc – SÁGVÁRI György: *Magyarország hadtörténete III. Magyarország a Habsburg Monarchiában 1718–1919.* Budapest: Zrínyi. 488 p.

2018

BACZONI Tamás – ~ – HERMANN Róbert – KEMÉNY Krisztián – NÉMETH Balázs – REIDER Mónika – SALLAY Gergely – SOLYOSI József – SÜLI Attila: *Csudáknak éve. 1848–1849.* Szerk. ~, HERMANN Róbert. Budapest: Zrínyi – Hadtörténeti Intézet és Múzeum. 66 p., 51 mell., CD, DVD (Kézzelfogható hadtörténelem).

2019

BODA Mihály – ~ – KRANZIERITZ Károly – NÉMETH Balázs: *A „kisháborúk” és a könnyű csapatok harcászata (1792–1918). Elmélet, etika és a gyakorlat. Hadtörténelem egyetemi jegyzet.* Szerk. HARANGI-TÓTH Zoltán. [Budapest: Nemzeti Közszerológiai Egyetem Hadtörténelem, Filozófia és Kultúrtörténeti Tanszék]. 137 p. [Elektronikus dokumentum.]

2021

~ – HAUSNER Gábor – NÉGYESI Lajos – NÉMETH Balázs – VARGA Szabolcs: *A Zrínyiek századai. 1508–1708.* Szerk. HAUSNER Gábor. Budapest: Zrínyi. 68 p., [5] t. (Kézszelfogható hadtörténelem.)

2022

Vécsey Károly *honvédtábornok, az igaz s céltudatos férfiú.* Budapest: Line Design Kft. 266 p. (Aradi vértanúk 10.)

Tanulmányok, könyvfejezetek, cikkek, közlemények

1989

Az 1848–49-es honvédtűzértség megszervezése. *Hallgatói Közlemények. A Zrínyi Miklós Katonai Akadémia Tudományos Lapja*, (31), 48–80.

1990

Honvédtűzértség a kápolnai csatában. *Akadémiai Közlemények. A Zrínyi Miklós Katonai Akadémia Hadtudományi Kiadványa*, (170), 5–38.

1991

A komáromi vártűzértség 1848–49-ben. *Limes. Komárom-Esztergom Megyei Tudományos Szemle*, [4](2), 31–47.

A magyar tűzértség az 1848/49-es szabadságharcban. In ENZSÖL Gyula (szerk.): *A magyar tűzértség kialakulása és fejlődése. I. A magyar tűzértség kialakulása és fejlődése a második világháború kezdetéig.* [Budapest: Gábor Áron Tűzér Bajtársi Egyesület.] 39–76.

„Megmaradt nekünk az Isten és Magyarország.” *Új Honvédségi Szemle*, 5(9), 87–89.

Az 1848–49-es szabadságharc lövegei és lőszerzei. *Militaria Modell*, 1(5), 10–11.

1993

A tüzérségi lőszerutánpótlás rendszere és problémái 1848–1849-ben. *Hadtörténelmi Közlemények*, 106(3), 46–68.

Az 1848–1849-es szabadságharc lovas-tüzérei. *Militaria Modell*, 2(2), 14–15.

1994

Bolyai János Katonai Műszaki Főiskola. In SZÖGI László (szerk.): *Hat évszázad magyar egyetemei és főiskolái*. Budapest: Művelődési és Közoktatási Minisztérium, 95–97.

Kossuth Lajos Katonai Főiskola. In SZÖGI László (szerk.): *Hat évszázad magyar egyetemei és főiskolái*. Budapest: Művelődési és Közoktatási Minisztérium, 370–374.

Szolnoki Repülőbiztonsági Főiskola. In SZÖGI László (szerk.): *Hat évszázad magyar egyetemei és főiskolái*. Budapest: Művelődési és Közoktatási Minisztérium, 377–379.

Az 1848/49-es szabadságharc ostromtüzérsége. *Akadémiai Közlemények. [A Zrínyi Miklós Katonai Akadémia Hadtudományi Kiadványa]*, (204), 49–61.

Adalékok a komáromi vártüzérség történetéhez. In [KISS Vendel (szerk.): *Komárom és Klapka György 1848–49-ben. Az 1. Komáromi Napok alkalmából rendezett tudományos tanácskozás előadásai. [1992. április 26.]* Komárom: Komárom Város Önkormányzata, 27–38.

Bem táborkok az 1848–49-es magyar honvédségben. *Új Honvédségi Szemle*, 48(3), 54–59.

1995

A komáromi erődök. *Új Honvédségi Szemle*, 49(2), 67–71.

Zászlók és címerek az 1848/49-es szabadságharcban. *Limes. Komárom-Esztergom Megyei Tudományos Szemle*, 8(1–2), 49–56.

Gondolatok a hadtörténelemlről. *Magyar Honvéd*, 6(42), 30–31.

1996

Gustav Hermán mérnökkari alezredes emlékiratai a Komáromnál létesítendő vasúti hídról. *Fons. Forráskutatás és történelmi segédtudományok*, 3(2), 211–234.

Temesvár ostroma 1849-ben. *Hadtörténelmi Közlemények*, 109(1), 44–90.

A hatvani ütközet. In HORVÁTH László (szerk.): *A tavaszi hadjárat. Az 1996. március 14-i tudományos konferencia anyaga*. Hatvan: Hatvan Lajos Múzeum, 49–64. (Hatvan Lajos Múzeum Füzetek; 13.)

~ – HERMANN Róbert: Okmánytár a hatvani ütközet történetéhez. In HORVÁTH László (szerk.): *A tavaszi hadjárat. Az 1996. március 14-i tudományos konferencia anyaga*. Hatvan: Hatvany Lajos Múzeum, 145–164. (Hatvany Lajos Múzeum Füzetek; 13.)

1997

Gróf Károlyi Mihály és a Károlyi-huszárezred az 1848/49-es szabadságharcban. *Újpesti Helytörténeti Értesítő*, 4(6), 5–6.

Tüzérség a XIX. század elején. *Rubicon*, 8(7), 26–27.

1998

A szabadságharc foglalatja. In FARKAS Gyöngyi (szerk.): *Saját kezébe, ott, ahol... Az 1848–49-es forradalom és szabadságharc Hadtörténelmi Levéltárban őrzött katonai irataiból*. Budapest: Petit Real, 9–17. (Hadtörténelem levéltári kiadványok.)

A honvédsereg ellátása és utánpótlása. In BONA Gábor (szerk.): *A szabadságharc katonai története. Pákozdtól Világosig 1848–1849*. [Budapest:] Zrínyi, 80–102.

Csikány Ferenc, a gyöngyösi nemzetőrség parancsnokának segédtsíztje, honvédszázados. In [HORVÁTH László (szerk.)]: *Egy küzdelmes év katonái*. Gyöngyös: Mátra Múzeum – Berze Nagy János Gimnázium, 7–22.

A honvédtüzérség megszervezése és szervezeti fejlődése 1848-ban. *Aetas. Történettudományi folyóirat*, [13](2–3), 54–73.

A magyar honvéd tüzérség megszervezése és alkalmazása az 1848/49-es szabadságharcban. *Új Forrás*, 30(6), 121–133.

Vécesey Károly tábornok. *Életünk*, 36(különszám), 610–617.

Pétervárad, a Duna Gibraltárja. *Életünk*, 36(különszám), 618–622.

~ – HERMANN Róbert: Buda ostroma. Egy historiográfiai vita kérdései. *Életünk*, 36(különszám), 597–609.

Lenkei százada. *Élet és Tudomány*, 53(41), 1286–1287.

1999

Military Geography of Hungary. In Gábor BONA (szerk.): *The Hungarian Revolution and War of Independence. 1848–1849. A Military History*. New York: Columbia University Press, 175–186. (War and Society in East Central Europe; 35.)

Logistics of the Honvéd Army. In Gábor BONA (szerk.): *The Hungarian Revolution and War of Independence. 1848–1849. A Military History*. New York: Columbia University Press, 113–144. (War and Society in East Central Europe; 35.)

Az V. (később IX.) honvéd lovasüteg története 1848–49-ben. *Hadtörténelmi Közlemények*, 112(2), 277–302.

Az 1848/49-es magyar szabadságharc honvédseregének szervezete és vezetése. *Társadalom és Honvédelem*, 3(1), 13–30.

Klapka György. *Társadalom és Honvédelem*, 3(1), 31–39.

Psotta Móric honvédezeres. *Rubicon*, 10(4), 8–9.
Sikkasztó és/vagy vértanú. *Élet és Tudomány*, 54(15), 468–469.

2000

- A honvédtüzérség megszervezése 1848-ban. In CSURGAI HORVÁTH József – DEMETER Zsófia (szerk.): „*Akit szolgáltatok egy árva hon volt...*” *Az 1998. május 13-án, szeptember 29-én és a november 12-én rendezett tudományos tanácskozás előadásai*. Székesfehérvár: Székesfehérvár Város Levéltára, 97–104.
- Ivánka Imre. In HORVÁTH M. Ferenc – MÁNDLI Gyula – ZOMBORKA Márta (szerk.): *Népek, hősök, emberek. Az 1848/49-es forradalom és szabadságharc 150. évfordulójának tiszteletére rendezett konferencia előadásai*. Vác: Váci Múzeum Egyesület, 73–82. (Váci füzetek 4.)
- Hadműveletek a főhadszíntéren 1848–49-ben. In HALMÁGYI Pál (szerk.): *V. és VI. honvéd emléknap Makón. A szabadságharc 150. évfordulója*. Makó: Makó Város Önkormányzati Képviselő-testülete, 16–28. (Makói Múzeum füzetek 6.)

2001

- A „vörös sipka”, mint a kollektív helytállás jelképe. In HAUSNER Gábor – KINCSES Katalin Mária – VESZPRÉMY László (szerk.): *Hadtörténeti Múzeum Értesítője. Acta Musei Militaris in Hungaria. „Kard és koszorú.” Ezer év magyar uralmi és katonai jelképei*. Budapest: Hadtörténeti Múzeum, 143–152.
- Hadművészet a szabadságharcban. *Társadalom és Honvédelem*, 5(2), 74–90.
- Végzetes győzelem. *Aetas Történettudományi folyóirat*, [16](3), 15–29.

2002

- The Art of Warfare in 1848-1849. In KIRÁLY K. Béla – VESZPRÉMY László (szerk.): *A Millennium of Hungarian Military History*. New York: Columbia University Press, 296–320. (East European Monographs 37; East European Monographs 621; Atlantic Studies on Society in Change 114.)
- Magyarország katonaföldrajza az 1848/49-es szabadságharcban. In NAGY Péter Tibor – VARGYAI Gyula (szerk.): *Történelem – tanítás – módszertan: Emlékkötet Szabolcs Ottó 75. születésnapjára*. Budapest: Országos Pedagógiai Könyvtár és Múzeum, 25–33.
- ~ – HORVÁTH Csaba: A katonai eskü. In TÖMBÖLNÉ CZIRFUSZ Loretta (szerk.): *Foglalkozásvezetői segédkönyv sorkatonák oktatásához 2002/1*. Budapest: Zrínyi, 7–41. (Állampolgári és honvédelmi ismeretek.)
- Az aradi nemzetőr-tüzérség 1848-ban. In ERDŐDY Gábor – HERMANN Róbert (szerk.): *Magyarhontól az Újvilágig. Emlékkönyv Urbán Aladár ötvenéves tanári jubileumára*. Budapest: Argumentum, 249–262.
- A 16. (Károlyi) huszárezred története. In SZÉKELYNÉ KÖRÖSI Ilona (szerk.): *Kecskemét is kiállítja... Kecskemét: Bács-Kiskun Megyei Önkormányzat Katona József Múzeuma, 131–162. (Kecskeméti a szabadságharcban 2.)*

- The Structure and Command System of the Hungarian Army in the War of Independence of 1848–1849. *Academic and Applied Research in Military Science*, 1(2), 329–347.
- Várharcok az 1848/49-es szabadságharcban. *Nemzetvédelmi Egyetemi Közlemények*, 6(1), 82–95.
- Ütközet az Ácsi-erdőben 1849. július 2-án. *Hadtörténelmi Közlemények*, 115(3), 787–823.

2003

- Kossuth és a haditanács 1849 nyarán. In *Kossuth Lajos emlékezete születésének 200. évfordulóján: A Kossuth Lajos emlékére Baróton, 2002. május 17-én tartott tudományos ülésszakon elhangzott előadások anyaga*. Barót: Gaál Mózes Közművelődési Egyesület, 25–31. (Erdővidéki Történeti és Természettudományi Tár 1.)
- Lovassági ütközet Herkálynál 1849. július 2-án. In KISS Vendel (szerk.): *Magyarország legerősebb bástyája Komárom. Válogatás a Komáromi Napok történeti konferenciáinak előadásaiból 1993–2001*. Komárom: Komárom Város Önkormányzata, 70–85.
- A komáromi vartüzérség 1848/49-ben. In L. BALOGH Béni (szerk.): „*Felszedek utamban minden fegyveres népet.*” *Az 1848–1849-es forradalom és szabadságharc Komárom és Esztergom vármegyékben*. Tatabánya: Kernstok Károly Művészeti Alapítvány, 31–57.
- Az 1848–1849-es magyar szabadságharc hadművészete. In KIRÁLY Béla – VESZPRÉMY László (szerk.): *A magyar hadtörténelem évszázadai*. Budapest: Atlanti Kutató és Kiadó Közalapítvány, 183–198.
- A komáromi erődrendszer elemei a Duna jobb partján. In WINKLER Gusztáv (szerk.): *Magyar erődépítéset. Régi erődítések rekonstrukciója a térinformatika módszereivel*. Budapest: Tinta, 79–88. (Segédkönyvek a hadtörténet tanulmányozásához 4.)

2004

- Magyar hadtörténelem 1848–1867. In ~ (szerk.): *Magyar Honvédség. Egyetemi tankönyv. Tanulmánykötet I.* Budapest: Zrínyi Miklós Nemzetvédelmi Egyetem Hadtudományi Kar Hadtörténelem Tanszék, 9–109.

2005

- Vetter Antal tábornok a táborok élén. In HAUSNER Gábor (szerk.): *Az értelem bátorsága. Tanulmányok Perjés Géza emlékére*. [Budapest]: Argumentum, 135–150.
- Két ország katonatudósa: Czetz János. *Új Honvédségi Szemle*, 59(2), 100–105.
- Török Ignác ezredes jelentés a komáromi sáncokról. *Levéltári Közlemények*, 76(1), 189–202.

2006

- A szigetvári vár 1848–49-ben. In BÖSZE Sándor – RAVAZDI László – SZITA László (szerk.): *Szigetvár története. Tanulmányok a város múltjából*. Szigetvár: Szigetvár Város Önkormányzata – Szigetvári Várbaráti Kör, 219–230.

- Gábor Áron ágyúí. In DEMETER László (szerk.): *A bodvaji kobó*. Barót: Gaál Mózes Közművelődési Egyesület, 39–46.
- A francia és az osztrák tüzérség alkalmazása az 1809. évi magyarországi hadjárat során. In *Pápai Múzeumi Értesítő. Acta Musei Papensis II*. Pápa: Gróf Esterházy Károly Kastély- és Tájézmúzeum, 305–312.
- Das Einsetzen der französischen und österreichischen Artillerie im ungarischen Feldzug 1809. In *Pápai Múzeumi Értesítő. Acta Musei Papensis II*. Pápa: Gróf Esterházy Károly Kastély- és Tájézmúzeum, 313–320.
- Heydte dragonyos kapitány Erdővidéken 1848 decemberében. *Erdővidéki Lapok*, 7(3), 4–9.
- Az aradi vár védelmi rendszere. *Várak, kastélyok, templomok*, 2(1), 4–7.

2007

- Komarňanské pevnosti pod ochranou kamennej panny. In SEGEŠ, Vladimír – ŠEĎOVÁ, Božena (szerk.): *Miles Semper Honestus. Zborník štúdií vydaný pri príležitosti životného jubilea Vojtecha Dangla*. Bratislava: Vojenský historický ústav, 109–116.
- Baj van Köpecen! In HERMANN Róbert – ZAKAR Péter (szerk.): *A források bűvöletében. Ünnepi tanulmányok Katona Tamás 75. születésnapjára*. Szeged: Belvedere Meridionale, 33–46.
- Magyarok az austerlitz csatában. In SZABÓ János (szerk.): *„A hadi történet kútfeje minden hadtudománynak.” Tanulmányok Ács Tibor tiszteletére*. [Budapest]: Hadtörténeti Intézet és Múzeum – PolgArt, 15–26.
- Hadászati vezetés a gödöllői hadjáratban. *Aetas Történettudományi folyóirat*, 22(4), 5–32.
- A háromszéki kisháború. *Hadtörténelmi Közlemények*, 120(3), 837–875.

2008

- A 15. (2. székely) határőr gyalogezred 1. zászlóalja Magyarországon 1848-ban. In ~ (szerk.): *„...siessünk kedves magyar hazánkot ellenségeinktől megoltalmazni.” Székely határőrök a magyarországi hadszíntéren 1848-ban*. Budapest: Timp, 145–238.
- A gödöllői hadművelet terve 1849 áprilisában. In SZELEI Ildikó (szerk.): *Kari tudományos tanulmánykötet*. Budapest: Zrínyi Miklós Nemzetvédelmi Egyetem Kossuth Lajos Hadtudományi Kar, 175–196.
- Uhorské jednotky v bitve pri Slavkove roku 1803. *Vojenska Historia. Časopis pre vojenskú históriu múzejníctva a archívniectva*, 4(1), 28–38.
- „Nem kerestek engemet kötéllel, Zászló alá magam csaptam fel.” Önkéntesség és kötelező szolgálat a 19. század első felében és az 1848–49-es magyar honvédseregben. *Korall. Társadalomtörténeti folyóirat*, 33, 22–40.
- A magyar katonai felsőoktatás 200 éve – dióhéjban. *Nemzet és Biztonság. Biztonságpolitikai Szemle*, 1(10), 76–85.

2009

- A turai lovassági ütközet 1849. július 20-án. A turai lovasütközet. 1849. július 20. Tanulmányok. In ROSONCZY Ildikó (szerk.): *„Verekedni utolsó emberig”*. Budapest: Magyar Napló, 91–110.

- Magyar tisztképzés az Osztrák–Magyar Monarchiában. In ÁCS Tibor – ~ (szerk.): *A magyar katonai felsőoktatás 200 éve*. 2. jav. kiad. [Budapest]: Zrínyi Miklós Nemzetvédelmi Egyetem, 24–39.
- La guérilla hongroise au XIX^e siècle. La petite guerre de Háromszék en décembre 1848. *Stratégique*, 93–96, 205–226.
- A hadtörténelem támadólagos védelme egy morózus hadtörténezzsel szemben. *Korall. Társadalomtörténeti folyóirat*, 10(35), 181–183.
- ~ – RÁCZ Miklós: 1849-es erődítések Cibakháza határában. *Várak, kastélyok, templomok*, 5(1), 10–13.

2010

- „Heydte a futásban utolérhetetlen volt.” In PÁL Judit – SIPOS Gábor (szerk.): *Emlékkönyv Egyed Ákos születésének nyolcvanadik évfordulójára*. Kolozsvár: Erdélyi Múzeum-Egyesület, 53–58.
- A komáromi erődrendszer kiépítése 1808-ban. *Hadtörténelmi Közlemények*, 123(3), 647–662.
- Déva vára 1848–49-ben. *Várak, kastélyok, templomok*, 6(5), 19–22.

2011

- A Magyaros tető elfoglalása 1917. március 8-án. *Aetas Történettudományi folyóirat*, 26(1), 5–24.

2013

- Bevezető. In Carl von CLAUSEWITZ: *A háborúról*. Ford. Szabó Júlia. Budapest: Zrínyi, 12–25.
- Prágay János ezredes és segédtsízt. In KISS Vendel (szerk.): *Komárom ismeretlen csillagai. Komárom 1848-as történetének történelmi fényképekbe került szereplői. A 2011. április 29-én a 20. Komáromi napok alatt rendezett történetész konferencia előadóinak tanulmányai*. Komárom: Jókai Mór Városi Könyvtár, 137–152.
- Egy céltalan haditerv. Komárom 1849. július 11. *Hadtörténelmi Közlemények*, 126(2), 353–376.
- Értelmetlen vérszivattyú. *Rubicon*, 24(1), 66–77.

2014

- Через болото на штурм высоты, или атака 33-го полка в битве при Поддубно. In ХАВАНОВА, Ольга Владимировна – АТТИЛА ШЕРЕШ (szerk.): *Российская империя и монархия Габсбургов в Наполеоновских войнах - Взгляд из Венгрии*. Санкт-Петербург: Нестор-История, 172–203. (Центральноевропейские исследования; Studia Hungarica.)
- A Zrínyi szabadcsapat, vagyis a 35. honvédszászlóalj győzelmei és katasztrófái 1848-ban és 1849-ben. In HAUSNER Gábor – PADÁNYI József (szerk.): *A Zrínyiek és a honvédelem*. Budapest: Nemzeti Közszerológiai Egyetem, 61–82.
- A tábori tüzéség Gábor Áron korában. In HERMANN Róbert – BENKŐ Levente (szerk.): *Ágyúba öntött harangok. Tanulmányok Gábor Áron születésének 200. évfordulójára*. Barót–Sepsiszentgyörgy: Tortoma – Háromszék Vármegye, 71–99.

Mocsáron át a magaslatra, avagy a 33-asok rohama a podubnici csatában. *Hadtörténelmi Közlemények*, 127(2), 453–475.

2015

- A hadtörténelem támadólagos védelme egy morózus hadtörténesszel szemben. In KINCSES Katalin Mária (szerk.): *A magyar hadtörténetírás története és aktuális kérdései*. Budapest: HM Hadtörténeti Intézet és Múzeum, 175–178. (A Hadtörténeti Intézet és Múzeum Könyvtára.)
- Die Eroberung der „Magyaros“-Höhen am 8. März 1917. In Róbert FIZIKER – Csaba SZABÓ (szerk.): *Der Erste Weltkrieg aus ungarischer Sicht*. Wien–[Budapest]: Institut für Ungarische Geschichtsforschung in Wien – Balassi Institut Collegium Hungaricum – Ungarische Archivdelegation beim Haus-, Hof- und Staatsarchiv – Balassi Intézet, 321–348. (Publikationen der Ungarischen Geschichtsforschung in Wien.)

2016

- A székely határőrség egységei a csatatereken 1970 és 1848 között. In EGYED Ákos – HERMANN Gusztáv Mihály – OBORNI Teréz (szerk.): *Székelyföld története II. 1562–1867*. Budapest–Kolozsvar–Székelyudvarhely: Magyar Tudományos Akadémia Bölcsészettudományi Kutatóközpont – Erdélyi Múzeum-Egyesület – Haáz Rezső Múzeum, 505–511.
- A székely határőrség egységei a csatatereken a felvilágosult abszolutizmus korában. In EGYED Ákos – HERMANN Gusztáv Mihály – OBORNI Teréz (szerk.): *Székelyföld története II. 1562–1867*. Budapest–Kolozsvar–Székelyudvarhely: Magyar Tudományos Akadémia Bölcsészettudományi Kutatóközpont – Erdélyi Múzeum-Egyesület – Haáz Rezső Múzeum, 417–422.
- Az első világháború. In BÁRDI Nándor – PÁL Judit (szerk.): *Székelyföld története III. 1867–1990*. Budapest–Kolozsvar–Székelyudvarhely: Magyar Tudományos Akadémia Bölcsészettudományi Kutatóközpont – Erdélyi Múzeum-Egyesület – Haáz Rezső Múzeum, 361–392.
- Az Osztrák Császárság hadügye (1849–1866). In HERMANN Róbert (szerk.): *Magyarország hadtörténete III. Magyarország a Habsburg Monarchiában 1718–1919*. Budapest: Zrínyi, 191–208.
- Adalékok a komáromi erődrendszer 1849. március 31-i megrohanásának történetéhez. In [KISS Vendel – SZÁMADÓ Emese (szerk.):] *Komárom a szabadságharcban. 1848–49. Válogatás a Komáromi Napok történetész konferenciáinak előadásaiból. 1992–2016*. Komárom: Komáromi Klapka György Múzeum, 33–52.
- Székely határőrezredek az austerlitz csatában. *Hadtörténelmi Közlemények*, 129(2), 351–380.

2017

- Prágay János alezredes és segédtszt. In PRÁGAY János: *Magyar forradalom*. Sajtó alá rend. Katona Csaba. [Balatonfüred]: Balatonfüred Városért Közalapítvány, 10–44. (Tempevölgy könyvek.)
- A székely határőrezredek. 1764–1851. In BODA József – ISASZEGI János – PÓSÁN László – VESZPRÉMY László (szerk.): *Őrzők, vigyázatok a határra! Határvédelem, határőrizet, határvadászok a középkortól napjainkig*. Budapest: Zrínyi, 433–457.

2018

- A csíkszéki határőrvidék története (1764–1851). In NAGY József (szerk.): *A határvédelem évszázadai a Székelyföldön. Csíkszék és a Gyimesek vidéke*. Szépvíz: Szépvízért Egyesület, 154–205.
- Egy valóságos ballada. In KINCSES Katalin Mária (szerk.): *Hadi és más nevezetes történetek. Tanulmányok Veszprémy László tiszteletére*. [Budapest]: HM Hadtörténeti Intézet és Múzeum, 92–100.
- A csíkiak parancskönyve. In KOLUMBÁN Zsuzsánna – NAGY Róbert (szerk.): „... idves határozást hozni...” *Tanulmányok az agyagfalvi Székely Nemzeti Gyűlés 170. évfordulójára*. Kolozsvár: Erdélyi Múzeum-Egyesület, 35–65.
- A hadmérnök feljegyzései. Ölveczky Gábor grafikusművész. *Atelier. Művészeti folyóirat*, 21(3–4), 37–39.

2019

- Csíki gyaloghatárőrök a hanai csatában. In BENKŐ Levente – DEMETER László (szerk.): *Adalékok a Székelyföld történetéhez. Tanulmányok Egyed Ákos 90. születésnapja tiszteletére*. Sepsiszentgyörgy–Barót: Háromszék Vármegye – Tortoma, 98–115.
- Székely határőrgyalogosok a francia forradalmi háborúkban (1793–1796). In VÁRY O. Péter (szerk.): *Lesz ágyú! Lesz munició! A Háromszék nem alkuszik! – emlékv során elhangzott előadások, tanulmányok*. Sepsiszentgyörgy: Kovászna Megyei Művelődési Központ – Háromszék Vármegye, 35–58.
- Székely határőr gyalogezredek harcászata a XVIII. század végi háborúkban. *Hadtudomány*, 29(4), 89–99.

2020

- A székely határőrök és a forradalom. In SERES Attila (szerk.): *A híd, ami összeköt. Ünnepi tanulmányok Kovács István 75. születésnapjára. 1848–1849 és a magyar–lengyel kapcsolatok története a XIX–XX. században*. Budapest: Magyar Napló, 68–81.

2021

- Csíki gyaloghatárőrök Franciaországban. In DEMETER László (szerk.): *Székelyföldi kalászatok. Tanulmányok Cserey Zoltán 80. születésnapja tiszteletére*. Barót–Sepsiszentgyörgy: Háromszék Vármegye – Tortoma, 25–42.
- A komáromi erődrendszer kiépítése 1808-ban. In HERMANN Róbert (szerk.): „*Híres Komárom be van véve.*” *Komárom és környéke hadtörténete a római hódítástól Trianonig. Tudományos történeti és örökségvédelmi konferencia, Vajdahunyadvár, 2020*. [Budapest]: Line Design, 53–64.
- Háromszéki határőrök az 1813-as háborúban. *Hadtörténelmi Közlemények*, 134(4), 875–899.
- Hozzászólás „A Magyar Honvédség szárazföldi haderőnemének jövője a nemzeti tisztképzés modernizációjának tükrében” című tanulmányhoz. *Honvédségi Szemle*, 149(3), 150–155.
- A „hősképző” Ludovika Akadémia. *Emlék-őr. A Nemzeti Örökség Intézete időszaki kiadványa*, (1), 16–17.

- A magyar tudományos élet, a hadtudomány és a katonai felsőoktatás kiemelkedő alakjától búcsúzunk. *Honvédségi Szemle*, 149(4), 141–145.
- Előszó. In ~ – HAUSNER Gábor (szerk.): *Ludovikás életutak*. Budapest: Ludovika, 7–10.
- Boromisza Tibor. In ~ – HAUSNER Gábor (szerk.): *Ludovikás életutak*. Budapest: Ludovika, 25–38.
- Kápolnai Pauer István. In ~ – HAUSNER Gábor (szerk.): *Ludovikás életutak*. Budapest: Ludovika, 71–82.
- Tóth Zoltán. In ~ – HAUSNER Gábor (szerk.): *Ludovikás életutak*. Budapest: Ludovika, 337–347.
- A hatvani ütközet. In HERMANN Róbert (szerk.): *Az 1848–49-es forradalom és szabadságharc*. Budapest: Osiris, 716–725. (Nemzet és emlékezet.)
- A tatai hadgyakorlat és császártalálkozó 1897-ben. In KÖVESDI Mónika – VIRÁG Zsolt (szerk.): *Tata, Esterházy-kastély*. Budapest: Nemzeti Örökségvédelmi Fejlesztési Nonprofit Kft., 268–283. (A Nemzeti Kastélyprogram tanulmánykötetei.)
- Zrínyi korának hadművészete. In HAUSNER Gábor (szerk.): *Zrínyi Miklós és öröksége*. Budapest: Ludovika, 23–35.
- A ludovikások zalacsányi szép napjai. In KOLTAY András – GELLÉR Balázs (szerk.): *Jó kormányzás és büntetőjog. Ünnepi tanulmányok Kis Norbert egyetemi tanár 50. születésnapjára*. Budapest: Ludovika, 85–95.
- Csetz János határőr öröksége. *Székelyszó*, 26(6), 65–78.

Összeállította: Kis Péter



A kötet szerzői

- BODA MIHÁLY tanszékvezető egyetemi docens, Nemzeti Köszolgálati Egyetem Hadtudományi és Honvédtisztképző Kar Hadtörténelmi, Filozófiai és Kultúrtörténeti Tanszék
- DRESKA GÁBOR egyetemi adjunktus, Eötvös Loránd Tudományegyetem Bölcsészettudományi Kar, Történeti Intézet Középkori Történeti Tanszék
- ERDÉLYI LAJOS nyugállományú dandártábornok
- FORGÁCS BALÁZS őrnagy; egyetemi docens, Nemzeti Köszolgálati Egyetem Hadtudományi és Honvédtisztképző Kar Hadászati Tanszék
- HARANGI-TÓTH ZOLTÁN őrnagy; egyetemi adjunktus, Nemzeti Köszolgálati Egyetem Hadtudományi és Honvédtisztképző Kar Filozófiai és Kultúrtörténeti Tanszék
- HERMANN RÓBERT a parancsnok tudományos helyettese, Hadtörténeti Intézet és Múzeum
- KEDVES GYULA Országgyűlés Hivatala Országgyűlési Múzeum
- KENYERES ISTVÁN főigazgató, Budapest Főváros Levéltára
- KERTÉSZ BOTOND tudományos főmunkatárs, Evangélikus Országos Múzeum
- KIS PÉTER levéltáros, Nemzeti Köszolgálati Egyetem Egyetemi Levéltár
- NAGY-L. ISTVÁN tudományos főmunkatárs, Magyarországi Kutató Intézet Történeti Kutatóközpont
- NÉGYESI LAJOS ezredes; egyetemi docens, Nemzeti Köszolgálati Egyetem Hadtudományi és Honvédtisztképző Kar Hadtörténelmi, Filozófiai és Kultúrtörténeti Tanszék
- NÉMETH BALÁZS egyetemi adjunktus, Nemzeti Köszolgálati Egyetem Hadtudományi és Honvédtisztképző Kar Filozófiai és Kultúrtörténeti Tanszék
- PÁSZTI LÁSZLÓ főszerkesztő (*Hadtörténelmi Közlemények*), Hadtörténeti Intézet és Múzeum Szerkesztőség
- PETRIK IVÁN főigazgató, Nemzeti Köszolgálati Egyetem Egyetemi Levéltár
- RÁCZ ATTILA főosztályvezető, Budapest Főváros Levéltára
- SARUSI KISS BÉLA főosztályvezető, Budapest Főváros Levéltára
- SZABÓ ÁDÁM kutatóprofesszor, Nemzeti Köszolgálati Egyetem Államtudományi és Nemzetközi Tanulmányok Kar Állam- és Jogtörténeti Tanszék
- TOLDI LÓRÁNT levéltáros, Nemzeti Köszolgálati Egyetem Egyetemi Levéltár
- TORONYI ZSUZSANNA igazgató, Magyar Zsidó Múzeum és Levéltár
- VARGA ZOLTÁN igazgató, Molnár Imre Városi Könyvtár, Szigetvár



Képmelléklet



Tisztavetés előtt, 1980



Tüzértisztként Tapolcán, 1986



Kandidátusi védés, ZMKA, 1994



ELTE BTK hallgatóként Ilsenburgban, 1994

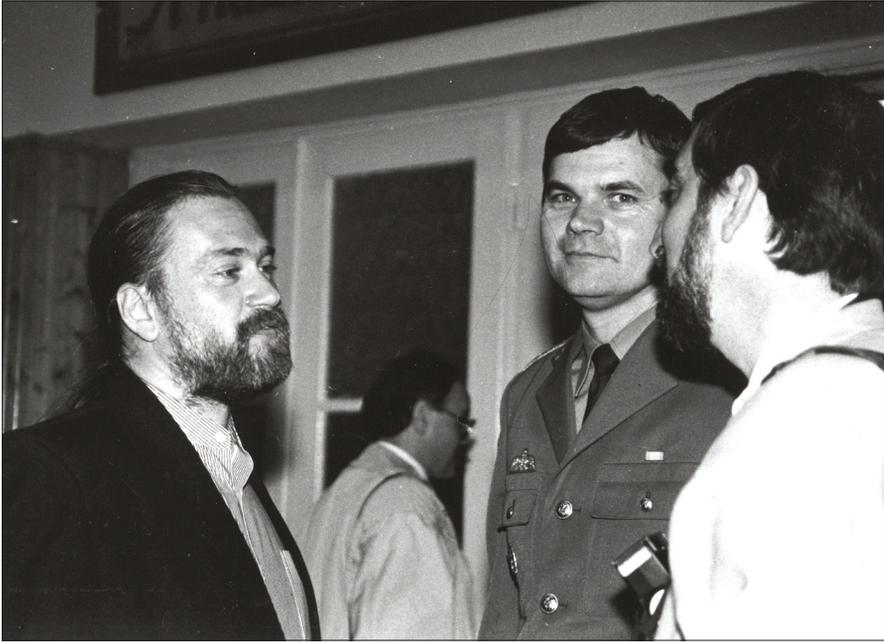

Szamódy Zsolt fotográfus kiállításán, ZMK A Díszterem, 1994



ZMNE egyetemi docens, 1999



MTA doktori védésén, feleségével, Farkas Évával, 2009



Tápióbicskén 48-as hagyományőrökkel és feleségével, 2014



Tápióbicskén, a csatabemutató narrátorként, 2014



*Az NKE Hadtudományi Doktori Iskola vezetőjeként
és a Hadtörténelem, Filozófia és Kultúrtörténeti Tanszék tanszékvezetőjeként,
Görgei Artúr sírjának koszorúzásán, Bp. Fiumei úti Sírkert, 2018*



*Az NKE tudományos rektorhelyetteseként,
az NKE RTK diplomaosztó ünnepségén, 2022*



Az NKE Ludovika Történelmi Kiállítás megnyitóján, 2022

