

**NEMZETI KÖZSZOLGÁLATI EGYETEM**  
**Hadtudományi és Honvédtisztképző Kar**  
**Hadtudományi Doktori Iskola**

Pataki János

**A terrorizmus, mint biztonsági probléma, a kritikus  
infrastruktúra védelmi szabályainak tükrében**

Doktori (PhD) értekezés



**Témavezető:**

Prof. Dr. Resperger István ezredes

A handwritten signature in blue ink, consisting of a stylized 'R' followed by a flourish and a '3'. The signature is written over a horizontal dotted line.

**Budapest, 2020**

# TARTALOMJEGYZÉK

<b>BEVEZETÉS</b> .....	6
A releváns szakirodalom áttekintése .....	8
A tudományos probléma megfogalmazása .....	9
Hipotézisek .....	11
Kutatási célok .....	12
Kutatási módszerek .....	14
<b>I. A TERROZMUS, MINT GLOBÁLIS BIZTONSÁGI PROBLÉMA ÉS A FENYEGETÉSEK EGYIK LEGFŐBB ELEME</b> .....	<b>16</b>
<b>I.1. Globális biztonsági kihívások</b> .....	<b>16</b>
<b>I.2. A terrorizmus bemutatása a megfogalmazott probléma tükrében</b> .....	<b>32</b>
<b>I.3. Részkövetkeztetések</b> .....	<b>42</b>
<b>II. A TERRORIZMUS GAZDASÁGI HATÁSAI</b> .....	<b>45</b>
<b>II.1. A terrorizmus hatása a világ gazdaságára</b> .....	<b>45</b>
II.1.2. A terrorizmus hatása a kritikus infrastruktúrák működésére .....	52
<b>II.2. A terrorizmus elleni küzdelem résztvevői</b> .....	<b>52</b>
II.2.1. Kormányzati (nemzetbiztonsági és rendvédelmi) feladatok .....	52
II.2.2. Civil biztonsági és más vállalatok feladatai .....	61
II.2.3. Védelmi képességfejlesztés és beruházás költségeinek viszonya vállalati szinten .....	62
<b>II.3. Részkövetkeztetések</b> .....	<b>66</b>
<b>III. NEMZETKÖZI VÁLLALATOK VÉDELMI RENDSZERE</b> .....	<b>68</b>
<b>III.1. A kritikus infrastruktúra általános védelmi szabályai</b> .....	<b>68</b>

<b>III.2. Biztonsági helyzet és nemzeti biztonság stratégia egymásra hatása ....</b>	<b>82</b>
III.2.1. A vállalat biztonsági stratégiája .....	82
III.2.2. A vállalat biztonságpolitikája .....	84
III.2.3. A vállalat biztonsági szervezeteinek szakpolitikái .....	88
<b>III.3. Védelmi képességfejlesztés és beruházás költségeinek viszonya .....</b>	<b>102</b>
<b>III.4. Részkövetkeztetések .....</b>	<b>105</b>
<b>IV. ÁLTALÁNOS BIZTONSÁGI KÖVETELMÉNYRENDSZER KIALAKÍTÁSA EGY NAGYVÁLLALATNÁL .....</b>	<b>107</b>
<b>IV.1. Biztonsági szervezetek .....</b>	<b>107</b>
IV.1.1. Általános biztonsági intézkedések .....	109
IV.1.2. Biztonság- és védelempolitika .....	127
<b>IV.2. Biztonsági szervezetek operatív feladatai .....</b>	<b>128</b>
IV.2.1. Tűzvédelem .....	128
IV.2.2. Katasztrófavédelem .....	133
IV.2.3. Iparbiztonság .....	134
IV.2.4. Vagyonvédelem .....	135
<b>IV.3. Biztonsági rendszerek integrált alkalmazása .....</b>	<b>140</b>
IV.3.1. Tűzvédelmi rendszerek .....	140
IV.3.2. Vagyonvédelmi rendszerek .....	145
IV.3.3. Telekommunikációs rendszerek .....	150
IV.3.4. Biztonsági rendszerek integrálása .....	151
<b>IV.4. Részkövetkeztetések .....</b>	<b>152</b>

<b>V. OBJEKTUMOK TERRORTÁMADÁSOK ELLENI VÉDELME ....</b>	<b>154</b>
<b>V.1. Objektumok és épületek terrorrobbantás elleni védelmének szabályai</b>	<b>154</b>
V.1.1. Anti-terrorista minimum szabályozás az épületek védelméhez .....	155
V.1.2. Anti-terrorista intézkedések integrált megvalósítása .....	156
<b>V.2. Objektumok terrortámadások elleni védelme .....</b>	<b>159</b>
V.2.1. Terrorelhárítás elvei .....	159
V.2.2. Védelmi fokozatok .....	163
<b>V.3. Részkövetkeztetések .....</b>	<b>171</b>
<b>VI. EGY NEMZETKÖZI VÁLLALAT HELYZETELEMZŐ ÉS VÁLSÁGKEZELŐ KÖZPONTJÁNAK MŰKÖDTETÉSE .....</b>	<b>172</b>
<b>VI.1. Helyzetelemző és Válságkezelő Központ .....</b>	<b>172</b>
VI.1.1. Vállalati válságkezelés elve .....	172
VI.1.2. Válságkezelő központ szervezeti felépítése, feladatai .....	176
VI.1.3. Válságkezelő szervezetek felépítése és feladatai .....	177
<b>VI.2. Helyzetelemző és Válságkezelő központ rendszerei .....</b>	<b>186</b>
VI.2.1. Biztonsági rendszerek felügyelete .....	186
VI.2.2. Térinformatikai és egyéb információs rendszerek alkalmazása .....	190
VI.2.3. Riasztási feladatok .....	191
<b>VI.3. Válságkezelő Központ védelme .....</b>	<b>192</b>
VI.3.1. Szervezeti intézkedések .....	192
VI.3.2. Mechanikai védelem .....	193
VI.3.3. Elektronikus biztonsági rendszerek .....	194
VI.3.4. Beléptetés rendje .....	195
VI.3.5. Információvédelem .....	197



<b>VI.4. Részkövetkeztetések .....</b>	<b>199</b>
<b>Összegzett következtetések .....</b>	<b>202</b>
<b>Új tudományos eredmények .....</b>	<b>208</b>
<b>Ajánlások .....</b>	<b>209</b>
<b>Kutatási eredmények gyakorlati felhasználhatósága .....</b>	<b>210</b>
<b>Rövidítések jegyzéke .....</b>	<b>211</b>
<b>Ábrajegyzék .....</b>	<b>215</b>
<b>Mellékletek .....</b>	<b>217</b>
<b>Hivatkozott irodalom jegyzéke .....</b>	<b>262</b>
<b>Témakörből készült publikációs jegyzék .....</b>	<b>280</b>

## BEVEZETÉS

„Minden diverzió olyan vidékre viszi a háborút,  
ahová az nem jutott volna el nélküle;”<sup>1</sup>

Carl von Clausewitz

A terrorizmus célja a félelem- és pánikkeltés, a demokratikus társadalmi és politikai intézményrendszerekbe vetett hit és bizalom gyengítése, megkérdőjelezése. A terrorista mozgalmak nem fogadják el a demokratikus értékrendet, illetve destabilizáló hatást gyakorolnak a történelmileg kialakult nemzetközi rendszerre és viszonyokra.<sup>2</sup>

A témaválasztásom időszerűségét a megváltozott világpolitikai és európai biztonsági helyzet indokolja. Az iszlám<sup>3</sup> nevében fellépő fundamentalista<sup>4</sup> és militáns csoportok veszélyforrást és biztonsági kockázatot jelentenek a demokratikus államok értékközösségére. Az európai államok fenyegetettsége folyamatosan változik. A terrorfenyegetettség kapcsán egy országgal kapcsolatban csak trendeket vázolhatunk fel. Természetesen a fenyegetettség mértéke országoként változik.<sup>5</sup> Az iszlám nem fenyegeti a nyugati civilizáció létét, de a XXI. század elején minden államban, amely jelentős iszlám kisebbséggel rendelkezik Európában, érezhetően megnövekedett az iszlám lakosság körében a fundamentalista szellemi, kulturális és társadalmi mozgalmak befolyása.<sup>6</sup> A terrorszervezetek fokozottan veszélyeztetik az államok és

---

<sup>1</sup> Carl von CLAUSEWITZ: *A háborúról*, Zrínyi Kiadó, Budapest, 2013, p. 622

<sup>2</sup> Samuel P. HUNTINGTON: *A civilizációk összecsapása és a világrend átalakulása*, Európa Kiadó, 2006, pp. 58 - 61, [...] „A nyugati civilizáció kialakulásának idejét rendszerint i.sz. 700-ra vagy 800-ra teszik. A tudósok általában három fő alkotórészét különböztetik meg, az európai, az észak-amerikai és latin-amerikai. [...] Latin-Amerikának külön identitása van, mely megkülönbözteti a Nyugattól. Bár az európai civilizáció leszármazottja, Latin-Amerika Európától és Észak-Amerikától igen eltérő úton fejlődött tovább. [...] Latin-Amerikát tekinthetjük a nyugatihoz tartozó egyik alcivilizációnak, ugyanakkor olyan külön civilizációként is számolhatunk vele, amely szorosan kötődik a Nyugathoz tartozik-e vagy sem. [...] A Nyugat magába foglalja tehát Európát, Észak-Amerikát, továbbá más európai telepések által létrehozott országokat, így Ausztráliát és Új-Zélandot. [...] Amikor aztán az Egyesült Államok kilépett a világpolitika porondjára, kialakult egy tágabb azonosulás Európával. Míg a 19. századi Amerika Európától különbözöként és vele szembenállóként definiálta önmagát, addig a 20. századi Amerika egy tágabb identitás, az Európát is magába foglaló Nyugat részeként, sőt annak vezetőjeként szerepel.”

<sup>3</sup> Ziauddin SARDAR – Zafar Abbas MALIK: *Introducing Islam*, Icon Books UK - Totem Books USA, © SZAKÁCS Gergely – Hungarian translation, Edge 2000 Kiadó, p. 4, ISBN 963 86450 7 5,

<sup>4</sup> Karen AMSTRONG: *Az iszlám*, A Weidenfeld & Nicolson book, Hungarian translation © Péri Benedek, Európa Kiadó, Budapest, 2005, pp. 259 - 274

<sup>5</sup> TÁLAS Péter: *A nemzetközi terrorizmus és a szervezett bűnözés hatása a nemzetközi biztonságra és Magyarország biztonságára*, MTA Társadalomtudományi Kutatóközpont Kisebbségkutató Intézet, 2007. január. pp.11 - 16

<sup>6</sup> NATIONAL INTELLIGENCE COUNCIL „*Mapping the Global Future - Projekt 2020*”, Pittsburgh, 2004, pp. 83 - 92, ISBN 0-16-073-218-2, Az „Új Kalifátus” fejezet bemutatja, miként értékelendnek el a nyugati értékek,

a nemzetközi intézmények működését. Ez újabb és mélyebb politikai, gazdasági, kereskedelmi, migrációs és egészségügyi válságok kialakulásához vezethet. A terrorizmus és a szervezett bűnözés között az együttműködés egyre szorosabb.<sup>7</sup> A terrorszervezetek a pénzügyi forrásaik beszűkülése miatt jól működő kapcsolatrendszert építettek ki a különböző kábítószerrel, fegyverkereskedelemmel, gépjármű- és embercsempészettel foglalkozó bűnszervezetekkel, de a terrorizmus és a szervezett bűnözés céljai jelentősen eltérnek egymástól.<sup>8</sup>

Témaválasztásom másik aspektusa, hogy ma Magyarországon *nincs olyan korszerű szakirodalom, amely összefoglalná egy nagyvállalat biztonságát befolyásoló tényezőket, és iránymutatást adna védelmi rendszerének kiépítéséhez, működtetéséhez. Így értekezésem egy nagy hiányosságot kíván ezen a kutatási területen pótolni.*<sup>9</sup> Ez visszavezethető a *civil biztonsági területet érintő felsőfokú képzés* hiányosságaira is.

Ma Magyarországon jelenleg nincs olyan szakirányú képzés illetve tananyag, ami egy nagyvállalat integrált válságkezelésére részletes iránymutatást tudna adni, vagy bemutatná egy multinacionális vállalat kifejezetten a terrorizmusra fókuszáló biztonsági és védelmi rendszerét. Egy nagyvállalat *szakirányú végzettséggel rendelkező*, biztonsági feladatok ellátásával megbízott vezetője sem tudja teljeskörűen ellátni feladatát, mert a jelenlegi képzési rendszerben csak az adott szakra jellemző tárgyakat oktatnak. A XXI. században egy biztonsági vezetőnek már nem elég vagyónvédelmi (rendvédelmi) végzettséggel rendelkeznie. Szükséges, hogy más biztonsági területek (biztonság- és védelempolitika, tűzvédelem, munkavédelem, környezetvédelem, egészségvédelem, informatikai biztonság, stb.) alapfeladatairól is megfelelő ismeretek birtokában legyen. Ezen tények motiváltak arra, hogy megírjam értekezésemet ebben a témakörben.

---

amennyiben megerősödnek egyes radikális, fundamentalista vallási csoportok. A kultúrák közötti ideológiai viták felerősödnek, a nyugati világ információs társadalma és a muzulmán világ közötti ellentétek elmélyülnek.

<sup>7</sup> EURÓPAI BIZOTTSÁG: *Európai biztonsági stratégia: Biztonságos Európa egy jobb világban*, Európai Unió Kiadóhivatala, Luxemburg, 2009, p. 12, ISBN 978-92-824-2427-8

<sup>8</sup> Prof. Dr. PADÁNYI József: *Az aszimmetrikus hadviselés során alkalmazandó eljárások, eszközök és módszerek*, HADTUDOMÁNY: A MAGYAR HADTUDOMÁNYI TÁRSASÁG FOLYÓIRATA 25: (1-2) p. 82

<sup>9</sup> Egy 1996-ban és egy 2000-ben megjelent kézikönyvet találtam, amelyek megítélésem szerint már elavultak tekinthetőek jogilag és technikailag, valamint az alkalmazott módszerekre tekintettel. Ezért érezhető értekezésem bizonyos részein, hogy „leíró jellegű”, de e leírások saját tapasztalataim alapján készültek. VAGYONVÉDELMI NAGYKÖNYV, CEDIT Informatiótechnikai Kft., Budapest, 1996 BIZTONSÁGVÉDELMI KÉZIKÖNYV, KJK-KERSZÖV Jogi és Üzleti Kiadó Kft., Budapest, 2000, ISBN 963-224-553 9

## A releváns szakirodalom áttekintése

Tanulmányoztam a nemzetközi és nemzeti terrorizmus elleni védelem civil biztonsági szervezetek biztosítási feladatokkal kapcsolatos hazai és nemzetközi szakirodalmát, és megismertem a napjainkban ismert kutatási eredményeket.

A biztonsági kihívások témakör kidolgozása során vizsgáltam a Nemzeti Közszolgálati Egyetem, a Nemzetbiztonsági Intézet és a Katonai Nemzetbiztonsági Szolgálat szakértőinek publikációit, illetve a nemzetközi szervezetek (EU<sup>10</sup>, NATO<sup>11</sup>) stratégiai dokumentumait.

Elemeztem és tanulmányoztam a kritikus infrastruktúra védelmi szabályainál a NATO és az EU irányelveit, illetve a magyar jogszabályokat, valamint a Nemzetközi intézetek<sup>12</sup> és egyetemek<sup>13</sup> biztonságtechnikai rendszerekkel foglalkozó tanulmányait.

A biztonsági és védelmi feladatok áttekintésében elsődlegesen a német biztonsági szakirodalomra alapoztam, és az elismert kutatási eredményekre és megközelítésekre építettem. A terrorrobbantások és terrortámadások elleni védekezések kutatásánál az Egyesült Államok Védelmi Minisztériuma és a NATO idevonatkozó minimum előírásai szolgáltak alapul.

Áttekintettem a fellelhető PhD értekezéseket, amelyek a témához közvetlenül vagy közvetve kapcsolódnak.

A témához közvetlenül kapcsolódó korábbi értekezések:

- Béres János mk. ezredes: Napjaink muszlim terrorizmusának gyökerei és visszaszorításának lehetőségei – doktori (PhD) értekezés –
- Dr. univ. Károlyi László ny. tű. ezredes: A kritikus infrastruktúrák védelme és az operatív erők tevékenységirányítása a honi katasztrófavédelemben, különös tekintettel az EU konformitásra – doktori (PhD) értekezés –

---

<sup>10</sup> EU – Európai Unió

<sup>11</sup> NATO (*angolul North Atlantic Treaty Organisation, franciául Organisation du Traité de l' Atlantique Nord, OTA*), Észak-atlanti Szerződés Szervezete

<sup>12</sup> Das Institut für Sicherheitstechnik / Schiffssicherheit e.V. (ISV), <https://www.schiffssicherheit.de/ueber/institut>, (Letöltve: 2016.12.01.)

<sup>13</sup> Institut für Sicherheitstechnik, Bergische Universität Wuppertal, <http://www.ist-site.uni-wuppertal.de/>, (Letöltve: 2016.12.07.)

- Somkuti Bálint: A negyedik generációs hadviselés – az érdekérvényesítés új lehetőségei – doktori (PhD) értekezés –
- Kiss Álmos Péter: A negyedik generációs konfliktusok jellemzői és tapasztalatai – doktori (PhD) értekezés –
- Balogh Zsuzsanna: Objektumok robbantásos cselekmények elleni védelmének lehetőségei – doktori (PhD) értekezés –

### **A tudományos probléma megfogalmazása**

Liddell Hart (2002) szerint „A gerillaháborút kevesen vívják, de sokak támogatásától függ. Bár önmagában ez a legindividuaisabb tevékenységfajta, csak akkor hatékony, és csak akkor éri el célját, ha a tömegek támogatása áll mögötte.”<sup>14</sup> Liddell Hart e gondolatait erősíti meg Hans-Georg Maaßen a Német Alkotmányvédelmi Hivatal elnökének kijelentése, mely szerint 2014-ben kb. 550 aktivista harcol az Iszlám Állam oldalán Közel- Keltén (IÁ).<sup>15</sup> Németországban 6000 aktív szalafistáról és 40.000 aktív támogatóról tudott a szolgálat, valamint a németországi iszlám közösség közel 10%-a egyetért a szalafisták irányvonalával.<sup>16</sup> *A terrorizmus elleni felderítő munkát nagyon megnehezíti, hogy a szervezetek zártak és laza hálózatot alkotnak. A szervezetek által létrehozott sejtek vagy csoportok sok esetben csak egy meghatározott feladatra jönnek létre.*

A terrorszervezetek finanszírozása – legtöbbször – fedő intézményeken keresztül valósul meg, működésük alkalmazkodik az adott térség biztonsági környezetéhez.<sup>17</sup>

<sup>14</sup> B.H. Liddel HART: *Stratégia*, Európa Könyvkiadó, Budapest, 2002, p. 559

<sup>15</sup> 2004-ben Irakban alakította meg Abu Muszaab al-Zarkavi, Iraki al-Kaida néven (Al-Qaeda in Iraq, „AQI”). 2006-tól vezetését Abu Bakra l-Bagddadi vette át, de már új névvel Iraki Iszlám Állam (Islamic State of Iraq „ISI”). 2013-14 között a nevét a megszerzett befolyási övezetek és az elfoglalt területek miatt, Iraki és Levantei Iszlám Államra (Islamic State of Iraq and the Levant, „ISIL”). Nevét megváltoztatták Iraki és Szíriai Iszlám Államra, (Islamic State Iraq and Syria, „ISIS”). 2014 nyarán bejelentették az Iszlám Állam/Kalifátus (Islamic State, „IS”) megalakítását.

<sup>16</sup> Verfassungsschutzbericht 2013, pp. 191 - 205, [www.verfassungsschutz.de/download/vsbericht-2013.pdf](http://www.verfassungsschutz.de/download/vsbericht-2013.pdf) (Letöltve: 2014.08.25.)

<sup>17</sup> Dr. RESPERGER István: *Az iszlám világ és hatása a biztonságra*, Zrínyi Miklós Nemzetvédelmi Egyetem, Budapest, 2003., pp. 54 - 55

*A gazdasági globalizáció az egyik legjelentősebb nemzetközi irányvonal. A világgazdaság 2050-re 300%-kal lesz magasabb, mint 2005-ben volt, az egy főre jutó átlagos jövedelem pedig 240%-kal emelkedik.<sup>18</sup> Ezekből az adatokból arra lehet következtetni, hogy a gazdaság biztonságos működése nagyban befolyásolja az emberiség jólétét az egész világon, ezért fontos most és a jövőben a világgazdaság biztonsága. *Gazdaságbiztonsági szempontból a kritikus infrastruktúrák védelmének megvalósításában az állam partneri együttműködést törekszik kialakítani az infrastruktúra-működtető tulajdonosokkal.* Egy megfelelő kockázatelemzés alapján kell a tulajdonosok védelmi ráfordításainak és felelősségvállalásának mértékét meghatározni.*

A magyarországi állapotokra jellemző, hogy az igazgatási, jogszabály – előkészítési- és végrehajtási szinten, valamint *a vállalatok alkalmazói szintjén eltérő a szakmai felfogás, és nincs teljes körű egyetértés.*<sup>19</sup> Ez értelemszerűen adódik abból, hogy minden résztvevő a saját szempontjai szerint kívánja optimalizálni a végrehajtás folyamatát. Erre a legszemléletesebb példa, hogy Magyarországon jelenleg nem fogalmaznak meg általános előírásokat arra, hogy *hogyan lehet/kell kialakítani a különböző objektumok és épületek védelmét, valamint a különböző biztonsággal foglalkozó szakterületek feladatait.* A terrorrobbantások, valamint a terrortámadások elleni védelem az integrált védelmi rendszer<sup>20</sup> szerves részét képezi.

Megfelelő *válságkezelés* hiányában a fundamentalista vallási irányzatok terrortámadásai teszik leginkább sebezhetővé politikai és gazdasági szempontból a fejlett infrastruktúrával rendelkező nemzetállamokat.<sup>21</sup>

---

<sup>18</sup> David GREGOSZ: *Wirtschaftspolitische Megatrends bis 2020*, Konrad-Adenauer-Stiftung, Bellin, 2012, ISBN 978-3-944015-02-6, p. 7

<sup>19</sup> A vállalatok saját munkavállalói, akik a biztonsági és védelmi feladatokat szervezik és irányítják, optimális esetben külön szervezeti egységként a felső-vezetésnek van közvetlenül alárendelve, valamint a különböző magán biztonsági vállalkozások, amelyeknek főprofilja a különböző biztonsági tevékenységek.

<sup>20</sup> Lásd: V. és VI. fejezet

<sup>21</sup> Dr. RESPERGER István mk. ezredes: *Biztonsági Kihívások, kockázatok, fenyegetések és ezek hatása Magyarországra 2030-ig*, KNBSZ, Felderítő Szemle, 2013/3, p. 34

## Hipotézisek

- 1) A XXI. század biztonsági kihívásainak – különös tekintettel a megújult terrorizmusra – jelentős hatása van a világ gazdaságára és működésére. A terrorizmus meghatározó hatást gyakorolhat a gazdaság különböző ágazataira, szereplőire.
- 2) A magyar gazdaság szerkezete teljesen átalakult, amely köszönhető a nemzetközi nagyvállalatok befektetéseinek. Az így kialakult befektetési centrumok védelmét a jelenlegi nemzeti szabályok nem tartalmazzák. A gyakorlatban ez azt jelenti, hogy magyarországi kritikus infrastruktúrák védelmének jelenlegi helyzetére jellemző, hogy a jogszabályok előkészítési, igazgatási és végrehajtási szintjén, valamint a „felhasználói” (vállalati) szinten eltérő a szakmai felfogás, és nem teljes körű az egyetértés.
- 3) A biztonsági trendek hatékony alkalmazásával a nagyvállalatok védelmi képességeinek kialakítása során olyan integrált szervezeti, építészeti, biztonságtechnikai, taktikai megoldásokat és menedzsment folyamatokat kell létrehozni, amelyek csökkentik a veszélyeztetettséget.
- 4) A terrorrobbantások és terrortámadások elleni védekezés „katonai” eljárásrendjei beilleszthetők egy nagyvállalat védelmi rendszerébe, amelyekkel jelentősen csökkenthető lenne az objektumok terrorfenyegetettségi szintje.
- 5) A fenti négy pont igazolásával létrehozható egy, a hadtudomány alapjaira épülő válságkezelési eljárásrend egy nagyvállalat szintjén, mely az új kétszintű válságkezelést követeli meg.

## Kutatási célok

A kutatásom elsődleges célja, hogy az új biztonsági trendek szerinti szervezeti, építészeti, biztonságtechnikai, taktikai megoldások és menedzsment folyamatok alkalmazásával kialakítsam egy nagyvállalat integrált és kétszintű válságkezelést biztosító biztonsági és védelmi rendszerét. Másodlagos céloom, hogy a fenti rendszer mintaként szolgálhasson hasonló vállalatok saját rendszereinek kialakításához.

Kutatási részterületek:

- Feldolgoztam, elemeztem és értékeltem a *biztonsági kihívásokat, a terrorizmus természetét*, illetve a biztonsági szervezetek és az országos hatáskörű hatóságok *terrorizmus elleni harc (védelem) feladatait*, valamint a terrorizmus hatását a *világ- és nemzetgazdaság működésére*.
- Bemutattam és összefoglaltam azokat az általános elveket, melyek főbb ismérvei egy terrorszervezetnek.
- Közgazdasági tanulmányok és hatásvizsgálatok alapján azonosítottam azokat az *elemeket és eseményeket*, melyek mentén *vizsgálhatjuk a terrortámadások hatását a gazdaságra*, valamint a kritikus infrastruktúrákra.<sup>22</sup>
- Meghatároztam azoknak a *kormányzati, rendvédelmi és más civil biztonsági társaságoknak a feladatait*, amelyek a kritikus infrastruktúrákkal kapcsolatos védelmi feladatok maradéktalan végrehajtásához szükségesek, valamint a hazai kritikus infrastruktúra „civil” védelmének aspektusait is.<sup>23</sup>
- Elősegíteni, hogy a különböző *biztonsági szervezetek és hatóságok egyformán értelmezzék* a részükre meghatározott *biztosítási és védelmi feladatokat*, azok *kapcsolódási pontjait* és a kritikus infrastruktúra védelmének biztosításához szükséges *új technikák, taktikai elemek alkalmazását*.
- Feltártam a nemzetközi jogszabályokban lefektetett elvek és szabályok *minden elemének beemelését és összehangolását* a nemzeti jogrendszerrel.

---

<sup>22</sup> A szolgáltatói szektor része, azonban direkt módon nem vesznek részt a termelésben, viszont indirekt módon befolyásolják a termelés biztonságát.

<sup>23</sup> Vállalkozás keretében biztonsági/védelmi szolgáltatást végző cégek.



- A megszerzett tapasztalatokra és törvényszerűségekre alapozva olyan megoldási lehetőségeket vizsgáltam, amelyek *integrált*<sup>24</sup> módon alkalmazott elemei révén hatékonyan végrehajtható a nagyvállalatok *biztosítása és védelme*.
- Kidolgoztam a biztonsági rendszerek összes elemének teljes körű alkalmazását, mely az új biztonsági trendeknek megfelelően biztosítja a folyamatos és biztonságos üzemmenetet.

Értekezésemnek a téma összetettsége és terjedelmi okok miatt **nem volt célja**:

- Az aszimmetrikus kihívások fajtáinak részletes elemzése, bemutatása,<sup>25</sup>
- A terrorizmus részletes elemzése, valamint a terrorszervezetek és radikális csoportok bemutatása és tevékenységének vizsgálata,
- A terrorizmus hatásának vizsgálata a gazdaságot jellemző összetett folyamatok összességére,
- A kritikus infrastruktúrák minden biztosítási és védelmi elemének ismertetése,
- A válságkezelési feladatok teljes elemzése, átfogó, részletes vizsgálata és az e témában született tudományos ismeretanyag elemzése, illetve bemutatása,
- Az Európát sújtó migrációs válság és az ehhez kapcsolódó biztonsági kihívások és veszélyek elemzése.

---

<sup>24</sup> Irányítási rendszer, egymással kapcsolatban vagy kölcsönhatásban álló részegységek összekapcsolása a kívánt cél elérése érdekében.

<sup>25</sup> FORGÁCS Balázs - KALÓ József - NÉMETH József Lajos: *Aszimmetrikus kihívások a haderő, az állam, valamint a társadalom viszonyában*, Magyar Hadtudományi Társaság Konferenciája – Aszimmetrikus hadviselés, 2015/1-2, pp. 106 - 110

## Kutatási munkamódszerek

Értekezésem hiánypótló jellege miatt fejezetenként egy-egy részt alapkutatásként határoztam meg. Az alapkutatás jelleg abból adódik, hogy Magyarországon először készült értekezés egy nagyvállalat biztonsági és védelmi rendszerének integrált és teljes körű tervezéséről, kiépítéséről, működtetéséről, valamint a nemzetgazdaságban elfoglalt helyéről. A hadtudomány elméletei, módszerei és más katonai előírások, irányelvek először kerülnek alkalmazásra a gazdasági szektorban. Az értekezésem további részében a már közzétett tudományos eredményekre hivatkozva (alkalmazott kutatás) dolgoztam ki azokat az irányelveket és módszereket, amelyek a gyakorlatban megvalósíthatók.<sup>26</sup>

### A kitűzött célokat a következő konkrét módszerek alkalmazásával kívántam elérni:

A biztonsági kihívásoknál az NIC<sup>27</sup> és a Felderítő Szemlék tanulmányait, valamint a Bundesakademie für Sicherheitspolitik<sup>28</sup> tankönyveit forrásművekként azonosítottam be, és szakmai tapasztalataim alapján értékeltem az **elemzés és szintézis** módszerével.

A magyar gazdaság szerkezetét a **Pareto-elmélet** alapján vizsgáltam.

A különböző biztonsági irányzatokat, módszereket és előírásokat interjú<sup>29</sup> és a **kvantitatív statisztikai módszerek szabályai**<sup>30</sup> alapján vizsgáltam. Ezt a matematikai módszert *kiegészítettem* az eddig megszerzett *tapasztalataim elemzésével*. Ezen módszerek alkalmazásával fogalmaztam meg hipotéziseimet, és ezeket különböző összefüggésekben elemeztem és hasonlítottam össze más magyarországi nagyvállalatok biztonsági rendszereivel.

Szakmai konzultációt folytattam a Nemzeti Közszerződési Egyetem Nemzetbiztonsági Intézet, a Katonai Nemzetbiztonsági Szolgálat, a Terrorelhárítási Központ, az Országgyűlési Őrség, a Készenléti Rendőrség, a Magyar Honvédség és a Katasztrófavédelem biztosítási műveletekkel foglalkozó munkatársaival, valamint a fenti intézetek és szervezetek továbbképzéseiben vettem részt.

---

<sup>26</sup> GÖCZE István: A tudományelmélet és kutatómódszertan alapjai, Budapest, ZMNE, Katonai Stratégiai Tanszék, 2010, pp. 34 - 35

<sup>27</sup> National Intelligence Council

<sup>28</sup> Bundesakademie für Sicherheitspolitik (BAKS), <https://www.baks.bund.de/>

<sup>29</sup> A különböző nagyvállalatok biztonsági vezetői csak úgy vállalták az interjúkat, ha anonim módon nyilatkozhatnak

<sup>30</sup> <http://www.tankonyvtar.hu/hu/tartalom/tkt/marketingkutatas/ch03.html> (Letöltve: 2016.11.14.)

A biztonsági és védelmi feladatok áttekintésében elsődlegesen a német biztonsági szakirodalomra, az elismert kutatási eredményekre és megközelítésekre építettem, és az elméleti alapok vizsgálatánál kritikai módszert alkalmaztam. A terrorrobbantások és terrortámadások elleni védekezések kutatásánál az Egyesült Államok Védelmi Minisztériuma és a NATO idevonatkozó minimum előírásai szolgáltak alapul.

A szakértői interjúkat folytattam le az AUDI HUNGARIA Zrt. szakmenedzsmentjének tagjaival.

A tanulmány alapjául szolgáló ismeretanyag gyűjtését 2019. február 28-án zártam le.

# I. A TERROZMUS, MINT GLOBÁLIS BIZTONSÁGI PROBLÉMA ÉS A FENYEGETÉSEK EGYIK LEGFŐBB ELEME

## I.1. Globális biztonsági fenyegetések

A globális gazdaság korában a nemzetállamok és nemzetbiztonság kérdéseit politikai, katonai, gazdasági, környezeti, humán és jogi szempontok alapján kell elemezni és kiértékelni. Prioritásokat meghatározhatunk, de a világ változásait, a bekövetkező eseményeket, a globális kihívásokat és a regionális veszélyeket *csak komplexen* lehet értelmezni.

A nemzetállamok és a nemzetbiztonság kérdését az adott állam hatalmi státusza határozza meg, úgymint politikai és társadalmi berendezkedése, geopolitikai és geostratégiai helyzete.

A hidegháborút követően a határok mindinkább megnyíltak, így a biztonság belső és külső vonatkozásai szétválaszthatatlanul összefonódnak. A kereskedelem és a beruházások áramlása, a technológiai fejlődés, a demokrácia terjedése sok embernek hozta el a szabadságot, valamint a fellendülést. Mások szemszögéből a globalizáció a frusztráció és az igazságtalanság forrása. Ezek az események is növelték a nem állami szereplőkből álló csoportok mozgásterét a nemzetközi ügyekben, így Európa függősége is nagyobb lett. Ezzel sebezhetősége is fokozódott a szállítás, az energia, az információ és más területek kölcsönkapcsolatban álló infrastruktúrájában.

A NATO új stratégiai elgondolásának<sup>31</sup> kidolgozói hasonló következtetésre jutottak, mint az Oroszországi Föderáció nemzeti biztonsági stratégiáját<sup>32</sup> kidolgozók, amikor 2020-ig felvázolták a lehetséges globális kihívásokat és regionális veszélyeket.<sup>33</sup>

A világban és az európai kontinensen bekövetkezett geopolitikai és geostratégiai változásokat figyelembe vették a koncepció kidolgozásánál, amelyek hatással vannak és lehetnek a NATO jövőjére. A jövőben a hagyományos fenyegetéseket nem lehet figyelmen kívül hagyni, mert a

---

<sup>31</sup> NATO 2020: Assured security; dynamic engagement: [...] „A Lisszabonban rendezett 24. NATO-csúcstalálkozó egyik fő célkitűzése az volt, hogy elfogadja a szervezet új stratégiai koncepcióját. [...] Az 1999-ben elfogadott második „új stratégiai koncepció” alapján a NATO célja „a szabadságnak és a biztonságnak a – politikai és katonai értelemben vett – biztosítása lett Európában és Észak-Amerikában, más szóval a nyugati érdekek és a piaccgazdaság fegyveres szárnyává változott. [...] A szakértői csoport megalkotta a NATO 2020: Megerősített biztonság, dinamikus beavatkozás névre keresztelt jelentést, amely a szervezet stratégiai irányultságát határozza meg a következő tíz évre.”, <http://www.nato.int/strategic-concept/expertsreport.pdf>, (Letöltve: 2010.07.01)

<sup>32</sup> DEÁK János: *Oroszország katonai stratégiája a második világháború befejezésétől napjainkig*, Egyetemi jegyzet, Budapest, 2010, pp. 204 - 231

<sup>33</sup> Report on the NATO's, New Strategic Concept Workshop, Centre for Defence and Security Studies, University of Manitoba, 2010, ISSN 1922-7027

világ számos térsége és állama halmoz fel olyan jelentős modern katonai képességeket, amelyek hatással lehetnek a nemzetközi stabilitásra és az euro-atlanti térség biztonságára.<sup>34</sup> Ezeket a hatásokat nehéz kiszámítani. Ehhez szorosan kapcsolódik a ballisztikus rakéták ellenőrizetlen elterjedése.

### **Elméleti alapok<sup>35</sup>**

A nem kormányzati szervezeteknél, különösen a multinacionális vállalatok biztonsági helyzetének elemzése során – gyakorlati tapasztalatok alapján – a kormányzati besorolás eltérő.<sup>36</sup> Egy nagyvállalat esetén (**1. számú ábra**), amelynek több kontinensen több leányvállalata és telephelye van, más-más biztonsági problémák vannak jelen.<sup>37</sup>

*A kihívások:* olyan általános, globális<sup>38</sup> biztonsági kérdések, amelyek bekövetkezése esetén hátrányosan befolyásolják a nagyvállalat működését, és hatásaival hosszú távon kell számolni.

39

*A fenyegetések:* olyan általános, regionális<sup>40</sup> biztonsági kérdések, amelyek bekövetkezése közvetett hatást gyakorol a nagyvállalat működésére, de csak közép- és/vagy rövidtávon befolyásolja a működést.<sup>41</sup>

*A kockázatok:* olyan általános, helyi biztonsági kérdések, amelyek közvetlenül és azonnal jelentkeznek, továbbá azonnali biztonsági intézkedések alkalmazását követelik meg.<sup>42</sup> Ebben az esetben a vállalat működési feltételei nem biztosíthatók, és veszteségek keletkeznek.

Ezekből a meghatározásokból eredően a globális kihívások, a regionális fenyegetések és a lokális kockázatok/rizikók különböző mértékben befolyásolják egy nagyvállalat működését, amely a kormányzati válságkezeléstől eltérő módszereket követel meg. A vállalati válságkezelés egymásra épülő feladatok összessége, amelyek alkalmazása során a vállalat üzleti folyamatai a biztonsági helyzet függvényében dinamikusan változhatnak.

---

<sup>34</sup> Prof. Dr. SZTERNÁK György ny. ezredes: *A fegyveres erő feladatai valamint fejlesztése közötti kapcsolat*, Ludovika Digitális Tudástár és Archívum, Hadtudomány, 2011, pp. 3 - 4

<sup>35</sup> Civil szemmel és a szerző megjegyzéseivel

<sup>36</sup> Feladatkörömből adódóan 2003-tól készítek elemzéseket, tanulmányokat a vállalat felső-vezetése részére a biztonságot érintő kérdésekről.

<sup>37</sup> Hans FRANK: *Sicherheitspolitik in neuen Dimension*, Bundesakademie für Sicherheitspolitik, 2001, ISBN 3-8132-0776-5, pp. 15 - 28

<sup>38</sup> Teljes, az egész világra vonatkozó.

<sup>39</sup> A lehetséges veszélyek szintje ebben az esetben a legalacsonyabb.

<sup>40</sup> Egy adott térségre, kontinensre, több országra vagy egy adott országra érvényes.

<sup>41</sup> A lehetséges veszélyforrások magasabb szinten fejtenek ki hatást a szervezet működésére.

<sup>42</sup> Helyi, csak egy telephelyet érint.

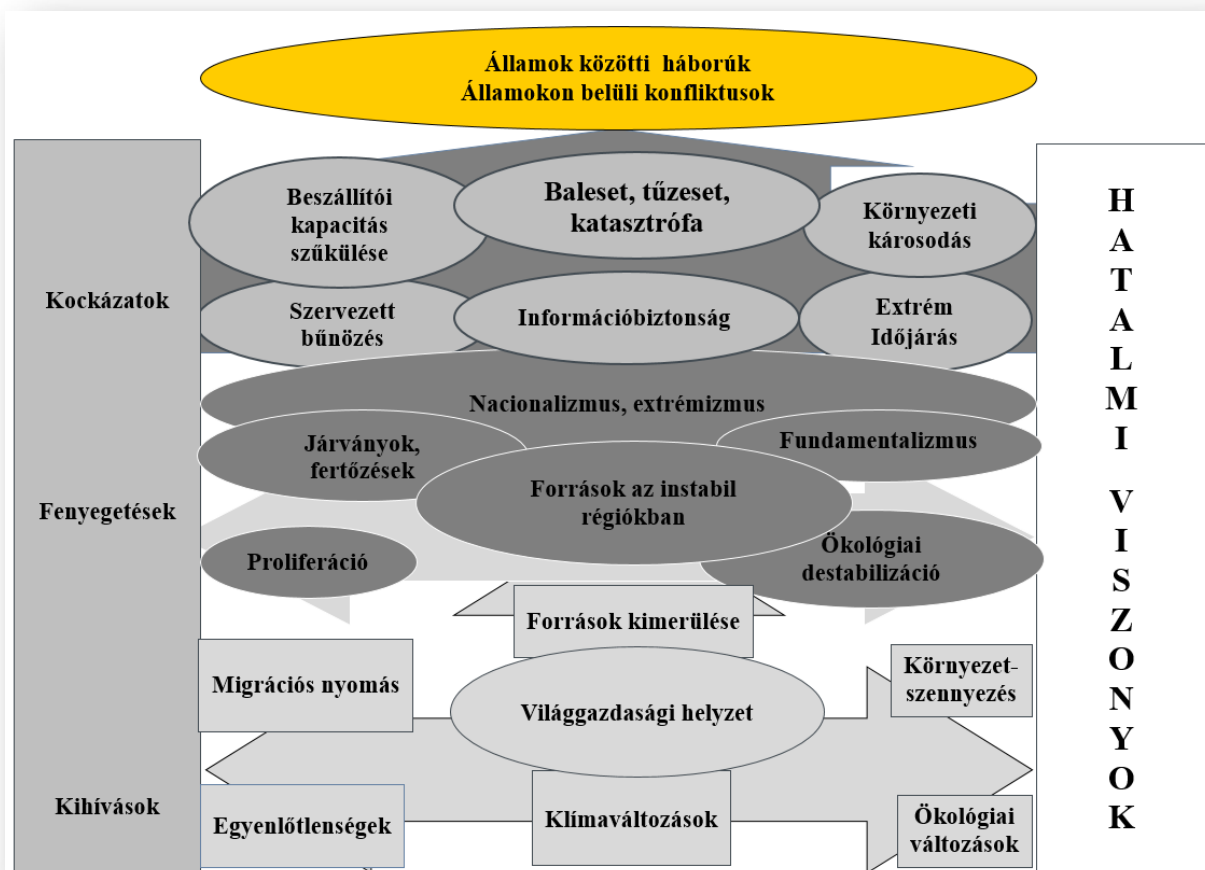

**1. számú ábra:** Kihívások, fenyegetések és kockázatok<sup>43</sup>

(szerző által, a kutatási eredmények alapján módosítva)<sup>44</sup>

## A XXI. század biztonságát befolyásoló kihívásai

A multinacionális vállalatokat a konfliktusok és válságok csak indirekt módon érintik. Ezen biztonsági veszélyforrások felismerése, kezelése és megoldása alapvetően a nemzetközi szervezetek és a nemzetállamok hatáskörébe tartozik.

<sup>43</sup> Dr. RESPERGER István mk. ezredes: Biztonsági Kihívások, kockázatok, fenyegetések és ezek hatása Magyarországra 2030-ig, KNBSZ, Felderítő szemle, 2013/3, p. 6

<sup>44</sup> A hadtudományi szempontok alapján készült ábrát polgári viszonyokra ültettem át.

## Globalizáció

A globalizáció kifejezés<sup>45</sup> kevesebb, mint 30 éves múltra tekint vissza. Azok a folyamatok, amelyeket globalizációnak nevezünk, nem a XX. században alakultak ki. Már az ókorban megjelenő első birodalmak is arra törekedtek, hogy a meghódított területeken megszilárdítsák gazdasági és kulturális befolyásukat, és ezzel is próbálják a leigázott nemzeteket integrálni. Ez a törekvés hol több, hol kevesebb sikerrel járt.<sup>46</sup> Az I. világháború befejeztével a gyarmattartó birodalmak lassú, majd a II. világháború utáni „gyors” szétesése volt jellemző. A korábbi gyarmatok függetlenségük kivívása után a volt gyarmattartók hatalomgyakorlási módszereiben egyre inkább háttérbe szorult a politikai és a katonai nyomásgyakorlás eszköze. Gazdasági és technikai eszközök alkalmazásával helyettesítették a korábbi módszereket.<sup>47</sup>

### Gazdasági (közgazdasági) kihívások

A felgyorsult világgazdasági folyamatok megkövetelték, hogy globális szinten szabályozzák a legfontosabb elveket, amelyek segítségével megelőzhetőek és elkerülhetőek a kereskedelmi (gazdasági) háborúk.

Genfben 1995-ben az Általános Kereskedelmi és Vámtarifa Egyezmény<sup>48</sup> tagállamai (GATT) megalakították a Kereskedelmi Világszervezetet<sup>49</sup> (WTO). A szervezetet megalapító 153 ország célja az volt, hogy az emberiség életszínvonalát növeljék világszerte. Így a teljes foglalkoztatottság megvalósításával nő a fizetőképes kereslet, ami hatással lesz a termelés és a kereskedelem bővülésére. Az erőforrások optimális felhasználásával biztosítható a környezet védelme, összehangolva a fenntartható fejlődéssel.<sup>50</sup>

---

<sup>45</sup> "Globalizáció", a XXI. században már egyre inkább egy hálózatba kapcsolt világot jelent, amely megvalósul az egyén (privát), szakmai, katonai, gazdasági és politikai szinteken.

<sup>46</sup> Görög városállamok, a Római Birodalom, Tatárjárás, Hanza-város sok, Oszmán Birodalom, Spanyol és portugál hódítások, Orosz Birodalom térhódítása, Brit világbirodalom kiépítése, Amerikai Egyesült Államok megerősödése.

<sup>47</sup> ARTNER Annamária: *Globalizáció alulnézetben, Elnyomott csoportok – lázadó mozgalmak*, Napvilág Kiadó, @ Artner Annamária, 2006, p.27, HU, ISSN 1587-6128

<sup>48</sup> A Marrakesh-i Egyezményben egy kereskedelmi világszervezete, Általános Vám- és Kereskedelmi Egyezmény (GATT: *General Agreement on Tariff and Trade*), amely 1995. január 1-jén lépett hatályba

<sup>49</sup> WTO: *World Trade Organization*, Kereskedelmi Világszervezet, multinacionális vállalatok és a transznacionális vállalatok térnyerése

<sup>50</sup> UNESCO Magyar Nemzeti Bizottság: *A fenntartható fejlődés fogalma, célkitűzése*

<http://www.unesco.hu/termesettudomany/fenntarthato-fejlodesre/fenntarthato-fejlodes-091214> (Letöltve: 2014.11.10.)

A világgazdasági folyamatok megváltozása kiélezte az államok közötti ellentéteket, amelyek mögött elsősorban a gazdasági érdekek érvényesítésének lehetőségei húzódtak meg. A világ különböző térségeiben eltérő fejlődési modellek találhatóak, amelyek szinte azonos lehetőségeket kínálnak az államok számára az energetikai- és a gazdasági erőforrások tükrében.<sup>51</sup>

A kommunikációs és a közlekedési technológiák gyors fejlődése tette lehetővé az emberek mobilitását és az áruk forgalmának globális növekedését. A jelenlegi helyzetet a nemzetközi pénzügyi piacokon történő soha nem látott mobilitás jellemezi.

A globalizáció jelentős hatással van a központi<sup>52</sup> és a marginális<sup>53</sup> régiók eltérő növekedési ütemére. Jól példázta ezt a migrációs tendenciák megváltozása és felgyorsulása a marginális régiókból a központi régiók irányába. Ezáltal nagymértékben megváltozott a központi régiók országainak biztonsága, mert a nehezen vagy ellenőrizhetetlen háttérrel rendelkező beáramló tömegek kockázatot és fenyegetést jelentenek egy ország/régió társadalmi és gazdasági biztonságára. A különböző régiókban jelentkező veszélyek jelentős hatással vannak az ott élő emberek biztonságérzetére, és olyan folyamatokat indíthatnak el, amelyek hatásai közvetlen és/vagy közvetett módon jelentkezhetnek világszerte.<sup>54</sup>

## **Pénzügyi biztonság**

2008-ban a világ pénzügyi rendszere instabillá vált, több ország került fizetőképessége határára. Az adósságválság a nyugati világban, mint pénzügyi probléma jelentkezett, és az Amerikai Egyesült Államok egyes bankjaiból indult ki, majd áterjedt Európára és a világ más térségeire is.<sup>55</sup> Maga a válság történelmi megrázkódtatásokat okozott a világpolitikában, amely új biztonságpolitikai kérdéseket vetett fel: milyen kockázatokat jelenthet a pénzügyi bizonytalanság a világ egyes régióiban és országaiban, illetve milyen konfliktusok keletkezhetnek regionálisan.

Erre legjobb példa az Egyesült Államok államadósság növekedése, ami már nemzetbiztonsági kockázatot jelent a maga ugrásszerű emelkedésével. Az államadósság nagysága 2013-ban elérte

---

<sup>51</sup> Prof. Dr. Anja-Désirée SENZ – Th. HEBERER: *Deutschland und China, Zusammenarbeit und Wettbewerb*, in: Bundesakademie für Sicherheitspolitik: *Sicherheitspolitik in neuen Dimensionen, Ergänzungsband II*, Verlag E.S. Mittler & Sohn GmbH, Hamburg, 2004, pp.183 - 202, ISBN 3-8132-0823-0

<sup>52</sup> Nyugati civilizáció régiói (Európa, Észak-Amerika)

<sup>53</sup> Harmadik világ országai (Latin-Amerika, Szub-szaharai térség, Közel-Kelet...)

<sup>54</sup> Az erőszakos konfliktusok, polgárháborúk, terrorszervezetek térhódítása, a pénzügyi válságok (a fizetés-képtelen államok), munkanélküliség hatalmas növekedése, környezeti károk (esőerdők kiirtása).

<sup>55</sup> SZEPESI György: *A pénzügyi világválság néhány eddigi tanulsága II*. Köz-gazdaság, 4 (3), 2009, pp. 73 - 75, ISSN 1788-0696



17,2 billió dollárt.<sup>56</sup> Csak 2008-ban 637 milliárd dollárral növekedett az Egyesült Államok külső államadóssága.<sup>57</sup> Mindez azzal fenyeget, hogy megbontja a világgazdasági egyensúlyt, amely az Amerikai Egyesült Államok (továbbiakban USA)<sup>58</sup> meggyengüléséhez vezethet, és ezáltal a kialakult világrendet is megváltoztathatja. Csak a nagyon optimisták gondolják azt, hogy ez a folyamat korlátlan ideig fenntartható. Az elmúlt néhány évben több ország súlyosabban eladósodott, mint bármikor az emberiség történelme során.<sup>59</sup>

A legnagyobb közvetlen veszélyt a lejáró tartozások feltorlódása jelenti. Ez a kockázat jelenleg meredeken emelkedik, ez egybeesik a nyugati központi bankok kontrollálatlan pénzkibocsátásával. A pénzügyi rendszer működése egyre jobban eltér a korábban megszokott mértéktől. Ez nagyon kockázatos magatartás, mert a jelenleg növekvő „pénznyomtatás” a nyugati társadalmaknak rendszerszintű problémákat okozhat. Ennek ellenére a nemzetközi pénzügyi intézmények és intézetek továbbra is bíznak a pénzkibocsátás gazdaságélénkítő hatásában.<sup>60</sup> Nem szabad figyelmen kívül hagyni közvetlen és közvetett veszélyeket sem, amelyek évről évre növekvő kockázatot jelentenek az államadósságok kezelésére. A hatalmasra nőtt államadósságok hatására az érintett államok sorra jelenthetnek államcsődöket, és ez elindíthat egy „dominóhatást”, amely csak növeli az érintett térségek instabilitását. A Lehman adósságválság figyelmeztetés volt az eurozónát érintő veszélyre, ami főként a nyugati civilizáció gazdasági stabilitását fenyegeti.<sup>61</sup> Az esetleges pánikszerűen összeomló pénzügyi rendszer további biztonságpolitikai veszélyek sorozatát indíthatja el. Az államok adósságválsága a XXI. században aggasztó mértékben növekedésnek indult, és jelenleg nincs megoldási javaslat vagy stratégia a láthatáron.

---

<sup>56</sup> HEGEDÜS Zsuzsanna: *Az Amerikai Egyesült Államok adósságválsága és okai*, MTA Közgazdaság- és Regionális Tudományi Kutatóközpont Világgazdasági Intézet, 206. sz., 2013. December, p. 2

<sup>57</sup> TrendsDerZukunft.de, Heidorn GmbH: *Staatsverschuldung der USA – Wer sind die Gläubiger?* <http://www.trendsderzukunft.de/staatsverschuldung-der-usa-wer-sind-die-glaebiger/2009/03/30/>, (Letöltve: 2014.12.02.)

<sup>58</sup> United States of America (USA)

<sup>59</sup> Görögország adósságválsága

<sup>60</sup> kiszamoló.hu: *Hiperinfláció a küszöbön?*, <http://kiszamoló.hu/hiperinflacio-a-kuszobon/> (Letöltve: 2013.11.18.)

<sup>61</sup> A Lehman Brothers volt a világvezető brókercége és a negyedik legnagyobb amerikai befektetési bank. 1858-tól New York-i cég korábban már számos krízist, például az 1800-as évek vasúti csődjeit, majd az 1929-33-as nagy gazdasági világválságot is átvészelte. 2008-ban azonban a nem fizető adósok és hitelekkel fedezett értékpapírok árfolyamának összeomlása végül bedöntötte.

## Nyersanyagok

A feldolgozatlan (kitermelt) nyersanyagokhoz való hozzáférés (tulajdonlás) és azok világszerte befolyásolja az országok geopolitikai és geostratégiai helyzetét.<sup>62</sup> A világméretű trendekben egyre inkább teret nyernek azon szempontok is, amelyek szerint a környezet hatása jelentősen befolyásolja a bányászati tevékenységet és a nyersanyag- felhasználást, valamint ezeknek a folyamatoknak társadalmi-gazdasági hatását. A trendek hatással vannak a befolyással bíró övezetek megváltozására, amely magában hordozza a politikai és gazdasági viszonyok újragondolását, továbbá a biztonsági szervezetek és intézmények feladatrendszerének újragondolását.

A nyersanyagokért folyó hatalmi harcok – főként a vízért (BLUE GOLD<sup>63</sup>) –, amelyet a következő évtizedekben bekövetkező klímaváltozások tovább fokoznak<sup>64</sup>, újabb konfliktusokhoz és migrációs hullámhoz vezethetnek a vízhiányos régiókban.

Számos szakértő szerint az egyik legnagyobb globális kihívás lesz az elegendő tiszta és megfizethető ivóvíz biztosítása.

## Energiabiztonság

A megfelelő mennyiségben rendelkezésre álló energia döntő fontosságú létünk és az emberiség jövője szempontjából.

Mindennapi életünket meghatározzák és jelentősen befolyásolják azon alapszolgáltatások, mint a termelés, a mobilitás, az információ és a kommunikációs szolgáltatások. Az energiához való hozzáférés jelentős mértékben hozzájárul a biztonságérzetünkhöz, közérzetünkhöz, meghatározza az ipari és a tudásalapú társadalmak gazdasági jólétét. Az energia technológia fejlesztésének elsődleges feladata, hogy növelje a gazdaság rentábilis működtetését, biztosítsa az emberek jólétét úgy, hogy a környezeti kockázatokat pedig csökkenti.<sup>65</sup> Ha ezek az elképzelések nem valósulnak meg, akkor a klímaváltozás negatív hatásai a jövő nemzedékét fogják terhelni.

Tehát a felelős energiapolitikának kell meghatározni a hosszú távú megbízható kereteket, annak

---

<sup>62</sup> Prof. Dr. SZTERNÁK György: *A geopolitikai, geostratégiai elemzés következtetései*, pp. 3 - 4.

[http://www.kodolanyi.hu/oroszcivilizacio/doc/hasznos/szternak\\_geopolitikai.pdf](http://www.kodolanyi.hu/oroszcivilizacio/doc/hasznos/szternak_geopolitikai.pdf) (Letöltve: 2014.09.15.)

<sup>63</sup> Gordon G. CHANG: *Blue Gold: The Coming Water Wars*, World Affairs Journal, Washington, © 2013 World Affairs Institute

<sup>64</sup> Például a globális felmelegedés miatti elsivatagosodás.

<sup>65</sup> Prof. Dr. Raimund BLEISCHWITZ: *Internationale Rohstoffmärkte: steigende Preise und wachsendes Konfliktpotenzial*, Global Trends 2007, ©Stiftung Entwicklung und Frieden, Bonn,2006, pp. 318 - 320, ISBN 3-89-331-739-2

érdekében, hogy megvalósuljon a biztonságos, gazdaságos és környezetbarát energiaellátás az emberiség és a gazdaság számára.<sup>66</sup>

A rendelkezésére álló exportálható energiaforrások hatással vannak a jelenlegi hatalmi viszonyokra, és továbbra is meghatározzák az új világpolitikai és világgazdasági trendeket. Európa és különösen Magyarország az energiafüggőség miatt különleges helyzetben van. 2030-ra Európa energiaimport bővülése elérheti az 50%-ot. A legnagyobb energiaimport a Perzsa-öbölből, Oroszországból és Észak-Afrikából származik.<sup>67</sup>

## **Klímváltozás – környezettechnológia**

Mind ökológiai, mind gazdasági szempontból a világ éghajlatváltozása a XXI. század egyik legnagyobb kihívása. Az ENSZ<sup>68</sup> 1972-ben rendezett konferenciáján kezdték el vizsgálni az üvegházhatású gázok hatását az éghajlatra. Az IPCC<sup>69</sup> 1990-ben adta ki első prognózisát a globális éghajlati rendszer állapotáról, működéséről és a várható hatásokról. 2007 elején korrigálták a korábbi előrejelzéseket a globális felmelegedés mértékéről. Tendenciát fogalmaztak meg a környezeti változások alakulásáról neves tudósok széleskörű bevonásával. Az új hosszú távú éghajlatváltozásokat kutató tanulmányok szerint a klímaváltozás komoly következményei szinten tarthatók, ha a globális és nemzetközi közösségek hajlandóak azonnali pozitív politikai jelzéseket adni, drámai intézkedéseket bevezetni és azokat betartatni. Ezért fontos lenne, hogy a politika nemzetközi szinten kötelező célokat tűzzön ki. Az Európában alkalmazott környezetbarát termékek és szolgáltatások jelentősen még nem befolyásolják az éghajlati változásokat, azonban mindenképpen példamutató és követendő trendet jelentenek a világ többi régiója számára.

Közzétételét követően az ún. Stern-jelentés<sup>70</sup> és egyéb más vizsgálatok is nagy jelentőséggel rendelkeztek, mert felhívták a közvélemény figyelmét arra, hogy a klímaváltozás több problémát generálhat az élet más területein is.

Így került az éghajlatváltozás kérdése a figyelem középpontjába a WEF<sup>71</sup> 2007. évi davosi tanácskozásán.

---

<sup>66</sup> EURÓPAI BIZOTTSÁG: *Energiapolitika*, Az Európai Unió Kiadóhivatala, Luxembourg, 2013, p. 4, ISBN 978-92-79-34123-9

<sup>67</sup> Biztonságpolitikai Szemle, Corvinák – *Energiabiztonság 2.*  
[http://biztpol.corvinusembassy.com/?module=corvinak&module\\_id=4&cid=27](http://biztpol.corvinusembassy.com/?module=corvinak&module_id=4&cid=27) (Letöltve: 2014.10.21.)

<sup>68</sup> ENSZ: Egyesült Nemzetek Szervezete, (angolul: *United Nations*, rövidítése: UN)

<sup>69</sup> IPCC – Intergovernmental Panel on Climate Change – Éghajlat-változási Kormányközi Testület

<sup>70</sup> Sir Nicolas STERN: az alacsony üvegházhatású gázok kibocsátása milyen hatással lesz a gazdaság működésére, valamint a gazdasági feladatok, módszerek, időbeni hatásának vizsgálata és összegzése, a várható klímaváltozás hatásaihoz való alkalmazkodás potenciális lehetőségeinek vizsgálata.

<sup>71</sup> WEF – World Economic Forum – Világgazdasági Fórum

Az elmúlt évek katasztrófái rávilágítottak arra, hogy a természeti okokra visszavezethető (a hőségriasztások számának növekedése, a vulkánkitörések direkt és indirekt hatásai, földrengések pusztítása) vagy az emberi tevékenység hatására bekövetkező események (különösen az üvegházhatású gázok egyre növekvő kibocsátása miatt bekövetkező hőmérséklet-ingadozás, a tengerszint emelkedése, a hótakaró jelentős csökkenése) vezettek a világszerte jelentkező extrém időjárás kialakulásához.<sup>72</sup>

## Demográfia

Európa lakossága csökken. Az „öslakosság” körében a legkisebb a világon a születési ráta. Európa marginalizálta magát.<sup>73</sup> Míg 1900-ban minden harmadik állampolgár európai volt, ma már csupán ennek nyolcada. 2050-ben már csak minden tizennegyedik ember lesz európai.<sup>74</sup> Az európai országok a XXI. század közepére erős hátrányba kerülnek, és a politikai egyensúly a világban jelentősen megváltozik. Európa elveszíti a mai súlyát a világpolitikában. Ezek a komor demográfiai számok nem a biológiai önfeláldozást jelentik, hanem feltűnő szimbóluma a civilizációs visszaesésnek Európában. Ha a gyermekvállalás elvesztette értelmét, a civilizáció léte is elveszítheti értelmét.

A demográfiai adatok javulását a jobb élelmiszer- és egészségügyi ellátás eredményezte, drasztikusan csökkent a halálozási ráta a XX. században. Ennek következménye a "népességrobbanás". Ez a demográfiai tendencia várhatóan tovább folytatódik a XXI. században is. A világ népessége több, mint 7 milliárd ember, ami várhatóan 2050-ben meghaladja a 9,3 milliárdot.<sup>75</sup> Ugyanakkor várható, hogy a társadalom jelenlegi szerkezete megváltozik. A fejlődő országokban a születések száma dinamikusan nő. Az iparilag fejlett országokban az alacsony születésszám és a várható magas élettartam a társadalmak elöregedéséhez vezetnek.

---

<sup>72</sup> Országos Meteorológiai Szolgálat (OMSZ): *Meteorológiai világ és kontinens rekordok*, [http://owwww.met.hu/omsz.php?almenu\\_id=misc&pid=met\\_rekordok&pri=1&mpx=3&stt=vilagrekordok](http://owwww.met.hu/omsz.php?almenu_id=misc&pid=met_rekordok&pri=1&mpx=3&stt=vilagrekordok) (Letöltve: 2016.11.20.)

<sup>73</sup> Dr. Helge SCHRÖDER: *Wie viele werden wir werden? Demographische Entwicklungen*, Globale Herausforderungen, ©Bundeszentrale für politische Bildung, pp. 13 - 30, ISBN 978-3-8389-7056-1

<sup>74</sup> Reiner KLINGHOLZ: *Demographische Entwicklung*, Die Zeit, Zeitverlag Gerd Bucerius GmbH & Co. KG, Hamburg, 2014/7.

<sup>75</sup> [http://www.ksh.hu/szamlap/eletunk\\_nep.html](http://www.ksh.hu/szamlap/eletunk_nep.html) (Letöltve: 2014.12.01.)

Az előrejelzések szerint a világ népességének alakulásában nagyarányú regionális különbségek lesznek. A népesség növekedésével szinte kizárólag a fejlődő országokban számolnak, a fejlett országokban a lakosság száma stagnálni fog. A fejlődő országokban a lakosság lélekszáma megháromszorozódik (0,8-1,7 milliárd ember), amely több, mint kétszeresére a jelenlegi lélekszámnak. A lakosság növekedésének oka például - Afganisztánban, Ugandában, Nigerben, Kongóban – a nagyon magas termékenységi ráta, amely mellett jelentősen visszaesett a gyermekhalandóság, valamint javult az orvosi ellátás. Azt már feltételezik, hogy az átlagos születési ráta (ma 2,05-2,75) a fejlődő országokban 2050-ben csökkenni fog, egy nőre egy gyermek fog jutni.<sup>76</sup>

Különösen drámai változást prognosztizálnak a 60-as korosztálynál világszerte. A jelenlegi 60-as korosztály létszáma 673.000.000 fő. 2050-ig számuk megháromszorozódik, így kétmilliárd embert fog jelenteni.<sup>77</sup> 1950 és 2000 között a fejlett ipari országok és a fejlődő országok népességeloszlása között bizonyos mértékig párhuzam volt a 60-as korosztálynál. 2020-ra a fejlett országokban ezen emberek száma 750 millióra emelkedik. A fejlődő országokban ez a szám mintegy 400 millió volt 2000-ben, és 2020-ra eléri az 1 milliárdot.

## **Egészségügy**

„A fejlődő világ nagy részén a szegénység és a betegség hallatlan szenvedést okoz és a biztonsággal kapcsolatos egyre sürgetőbb aggodalmakra ad okot. A Föld népességének fele, csaknem 3 milliárd ember él napi 2 eurónál kevesebből. Minden évben 45 millióan halnak meg éhezés vagy alultápláltság következtében.”<sup>78</sup> A pusztító járványok közvetlen módon befolyásolják az érintett régiók államainak működőképességét, és a nem működő államok miatt egyre nagyobb mértékűt ölt a világ fejlett országaira nehezedő migrációs nyomás.<sup>79</sup> Az új betegségek gyorsan terjedhetnek a világban a megnövekedett mobilitás miatt, így már globális fenyegetéssé váltak.

---

<sup>76</sup> <http://www.nyf.hu/others/html/kornyezettud/global/002.htm> (Letöltve: 2014.12.01.)

<sup>77</sup> <http://www.uni-miskolc.hu/~ecomojud/4neptermnepmozg.pdf> (Letöltve: 2014.12.01.)

<sup>78</sup> EURÓPAI BIZOTTSÁG: *Európai Biztonsági Stratégia: Biztonságos Európa egy jobb világban*, Európai Unió Kiadóhivatala, Luxemburg, 2009, p. 2, ISBN 978-92-824-2427-8

<sup>79</sup> AIDS (Acquired Immune Deficiency Syndrome - szerzett immunhiányos tünetegyüttes), EBOLA – vérzéses láz

## Szegénység a világon

A globális társadalmat az egyre növekvő egyenlőtlenség jellemzi, amely a jövedelemeloszlásban mutatkozik. Ez a nemzetközi rendszer politikai ellensúlyozás nélkül társadalmi robbanáshoz vezethet. A globalizáció és a szegénység kapcsolatáról szóló vitákat három érv határozza meg, amely jelentősen befolyásolja a globalizáció megítélését világszerte. Először is a multinacionális vállalatok telephelyválasztásánál fontos szerepet játszanak az alacsony bérek, amelyek

jelentősen befolyásolják a döntéseket, és mozgatórugót jelentenek a globális kereskedelemnek.

Másodszor pedig fontos a téma szempontjából, hogy a multinacionális vállalatok harmadik világba telepített gyáraiban rosszak a munkakörülmények. Kirívó esetekben a gyermekmunka alkalmazásától sem riadnak vissza.<sup>80</sup> A Nemzetközi Munkaügyi Szervezet<sup>81</sup> legújabb vizsgálatai alapján egyre inkább az a tendencia mutatkozik, hogy a fejlődő országokban a munkafeltételek és bérek a külföldi tulajdonú cégeknél általában jobbak, mint az adott ország „hazai tulajdonú” vállalkozásainál.

Harmadszor, problémát jelent az exportorientált iparosítás, vagyis a nemzeti gazdaságok integrációja a világgazdaságba, amely az adott ország lakosságának rovására történik, és a társadalomban torzulásokat okoz. Megfigyelhető azonban, hogy 1960 óta az oktatási és az egészségügyi rendszer, valamint a szociális mutatók (például a gyermekhalandóság, a táplálkozás és a várható élettartam) különösen azokban az országokban javultak, akik aktív részesei a világpiacnak.<sup>82</sup>

A globális gazdaságba történő integráció alapfeltétele a globális folyamatokban való részvétel, amely nem valósul meg eredményesen a harmadik világ országaiban. Ez feltételezi a stabil politikai intézményrendszert, a mindenki számára elérhető alapfokú oktatást, valamint a szociális biztonsági rendszer fokozatos kiépítését és fejlesztését.

Nagy kihívás a szegény nemzetek számára, hogy nemzeti struktúrák hiányában a globális gazdaság rendszeréhez kapcsolódjanak. Ugyanakkor a globális keretek között ki kell terjeszteni a fejlődő országok mozgásterét, hogy minél előbb részesei lehessenek világgazdasági folyamatoknak. A cél az, hogy a WTO, az IMF és a Világbank által indított projektek segítségével, valamint a nyitott piacok megvalósításával, a fejlett országokba irányuló

---

<sup>80</sup> <https://btk.ppke.hu/uploads/articles/6414/file/reinischreka.pdf> (Letöltve: 2014.12.02.)

<sup>81</sup> ILO - International Labour Organization - Nemzetközi Munkaügyi Szervezet

<sup>82</sup> Erre legjobb példa a dél-koreai, amely a legszegényebb volt a világon az 1950-es években.



exporttámogatásokkal (különös tekintettel a mezőgazdasági termékekre vonatkozólag), hozzanak létre egy stabil nemzetközi gazdasági keretfeltételt, és jelentősen növeljék a beruházásokat a fejlődő országokban.

### **Migráció<sup>83</sup>**

A nyilvános viták hatására félelmek fogalmazódtak meg a többségi társadalomban a migrációban érintett országokban, a terroristafenyegetések és a kulturális különbségek miatt. A migránsok száma 2013-ban meghaladta az 50 millió embert, majdnem egy százaléka a világ népességének az ENSZ Menekültügyi Főbizottsága<sup>84</sup> adatai szerint.<sup>85</sup>

A statisztika pontatlanságát befolyásolhatja az illegális migráció.<sup>86</sup> A nemzetközi médiumokban a migráció - a hozzá kapcsolható biztonsági kérdések miatt - a figyelem középpontjába került, hiszen a nemzetközi migráció és a nemzetközi terrorizmus gyakran összekapcsolódik. A félelem a terroristafenyegetésektől, illetve a migránsok által elkövetett bűncselekményektől,<sup>87</sup> valamint a párhuzamosan létrejövő társadalmak radikalizálhatják a többségi társadalmat.<sup>88</sup>

### **Regionális konfliktusok**

A hidegháború utáni közép-kelet-európai és a közel-keleti térségekben kialakult helyzet közvetlen vagy közvetett módon hatással van Európa biztonságára. A regionális biztonságot fenyegetik az erőszakos vagy lappangó konfliktusok, amelyek közvetlen környezetünkben az egykori Jugoszláv háború befejeztével is fennmaradtak.<sup>89</sup> Emberi életeket veszélyeztetnek, rombolják a szociális és anyagi infrastruktúrákat. Fenyegetést jelentenek a kisebbségeknek, az alapvető szabadságjogok és az emberi jogok számára. Ezek a konfliktusok szélsőségekhez, terrorizmushoz és az állam működésképtelenségéhez vezethetnek, ezáltal nagyobb mozgásteret biztosítva a szervezett bűnözés számára. A regionális bizonytalanság okozza a megnövekedett

---

<sup>83</sup> Lakhelyváltoztatás, költözés, vándorlás.

<sup>84</sup> UNHCR - United Nations High Commissioner for Refugees, Egyesült Nemzetek Menekültügyi Főbiztosa

<sup>85</sup> The UN Refugee Agency: *Global Trend 2013*, <http://www.unhcr.org/5399a14f9.html> (Letöltve: 2015.01.12.)

<sup>86</sup> Az illegális migráns az, aki illegálisan beutaznak/belépnek egy idegen országba, vagy illegálisan ott tartózkodnak.

<sup>87</sup> RESPERGER István – KISS Álmos Péter – SOMKUTI Bálint: *Gerillaharc a beton dzsungelben*, Hadtudomány, Magyar Hadtudományi Társaság folyóirata, 2013

<sup>88</sup> KISS Álmos Péter: Generációk a hadviselésben – *A negyedik generáció*, Hadtudományi Szemle, 2009/2.

<sup>89</sup> BUNDESAKADEMIE FÜR SICHERHEITSPOLITIK: *Sicherheitspolitik in neuen Dimensionen, Ergänzungsband 2*, Verlag E.S. Mittler & Sohn GmbH, Hamburg, 2004, pp. 137 - 159, ISBN 3-8132-0823-0

igényt a tömegpusztító fegyverek iránt.<sup>90</sup> A gyakran nehezen megfogható új fenyegetések kezelésének legpraktikusabb módja a regionális konfliktusokból fakadó régi, történelmi problémák helybeni kezelése.<sup>91</sup>

### **Az állam működésképtelensége<sup>92</sup>**

A nemzetközi rendszerben az államok játsszák továbbra is a meghatározó szerepet, de az instabil vagy működésképtelen államok száma egyre növekedett a Maghreb térségben, a szub-szaharai államokban és a közel-keleti régióban, és jelentősen nőtt a többi földrészen is. Ugyanakkor a határokon átnyúló konfliktusok miatt jelentősen megnövekedett a nemzetközi szervezetek és intézmények szerepe, valamint a nem állami szereplők nagyobb szerepvállalása. A vesztegetés, a hatalommal való visszaélés, a rossz kormányzás, a gyenge intézményi háttér és az elszámoltathatóság hiánya, valamint a konfliktusok belülről erodálják az államot. Bizonyos esetekben ez az állami intézmények összeomlásához vezetett, mint Szomáliában, Libériában, Líbiában, Afganisztánban, majd Szíriában és Irakban. Az IS<sup>93</sup> megjelenése, térnyerése és megerősödése a közelmúlt legismertebb példája. Az állam összeomlása nagyban hozzájárul például a szervezett bűnözés vagy a terrorizmus megerősödéséhez. Az állam működésképtelensége riasztó jelenség az adott régióban, amely ellehetetleníti a globális kormányzást, fokozza a regionális bizonytalanságot, és bizonyos esetekben „dominóhatást” is elindíthat.

### **Szervezett bűnözés**

A szervezett bűnözést több olyan egymással szoros kapcsolatot fenntartó bűnözői körök, csoportok hajtják végre, amelyek törvénytelen módszereiket lehetőleg törvényesnek tüntetik fel. Ezek a bűnözői körök is profitorientáltak.

Szervezeti felépítésüknél előszeretettel alkalmazzák a „hálózatos” kapcsolattartást. Ez biztosítja a „független” irányítást, de bizonyos esetekben a központi (direkt) irányítási rendszert is alkalmazhatják. A csoportokon belül nagyon fontos a „hierarchikus” szervezet kialakítása,

---

<sup>90</sup> BUNDESAKADEMIE FÜR SICHEHEITSPOLITIK: *Sicherheitspolitik in neuen Dimensionen, Ergänzungsband 2*, Verlag E.S. Mittler & Sohn GmbH, Hamburg, 2004, pp. 175 - 242, ISBN 3-8132-0823-0

<sup>91</sup> Európa legnagyobb kihívása az orosz-ukrán konfliktus esetleges eskalációja.

<sup>92</sup> BUNDESAKADEMIE FÜR SICHEHEITSPOLITIK: *Sicherheitspolitik in neuen Dimensionen, Ergänzungsband 2*, Verlag E.S. Mittler & Sohn GmbH, Hamburg, 2009, pp. 363 - 402, ISBN 3-8132-0823-0

<sup>93</sup> IS - Islamic State – Iszlám Állam



fenntartása és működtetése.<sup>94</sup>

A szervezett bűnözéssel a XXI. században már globális szereplőként kell számolni azokban az országokban, amelyek stabilitása megkérdőjelezhető. Beépülnek a politikai pártokba, az államigazgatásba és a gazdasági élet különböző szektoraiba. A szervezett bűnözés kiemelt működési területei: kábítószer-kereskedelem, emberkereskedelem, pénzmosás, fegyverkereskedelem.<sup>95</sup> A terrorizmussal való együttműködésük addig lehetséges, amíg a céljaik megegyeznek vagy egy külön feladat végrehajtására kötnek megállapodást.

## **Terrorizmus**

Az elmúlt évtizedekben a terrorizmus jelentősen megváltozott és nemzetközivé vált. Ez egyrészt köszönhető annak, hogy az emberek mobilitása nagymértékben növekedett, másrészt a civilizációs ellentétek erősödésének, amelyet a kulturális és vallási különbségek felerősödése okoz. Míg az 1970-es években az ideológia volt a domináns, mára ez már háttérbe szorult. Az iszlám terrorizmusnak alap ideológiájává a vallási és a kulturális különbségeken alapuló filozófia vált. A terrorizmus egyre inkább egy kommunikációs stratégia, amely a médián keresztül fenyegeti és különböző tettekkel sokkolja a közvéleményt. A terroristák kihasználják a nemzetközi média által biztosított egyre növekvő érdeklődést, hiszen a terrorcselekményekről szóló híradások mindig a címlapokon szerepelnek. A támadások többségét a 70-es és 80-as években hagyományos eszközökkel (bombák és tűzfegyverek) hajtották végre. A 90-es évek közepétől azonban már megjelennek a tömegpusztító fegyverek is, így a vegyi<sup>96</sup>, biológiai<sup>97</sup> fegyverek bevetése, valamint folytattak kísérleteket radiológiai anyagokkal is, de az, hogy nukleáris fegyvereket használjanak, valószínűtlen a belátható jövőben.

A terroristák fenyegetéssel már nem egyes személyekre vagy kisebb csoportokra akarnak nyomást gyakorolni, hanem a közvéleményre. A célpontok kiválasztásánál inkább szimbolikus helyeket, épületeket és az általuk képviselt értékeket részesítik előnyben, mert ezzel érhetőek el a terrorizmus alapvető célkitűzései.

Célpontok kiválasztásának szempontjai:

---

<sup>94</sup> KENEDLI Tamás r.őrnagy: *Ellenzésközpontú információfeldolgozás a szervezett bűnözés és a terrorizmus elleni harcban*, Doktori (PhD) értekezés, pp. 51 - 56

<sup>95</sup> WESSEL, Jan: *Organisierte Kriminalität und soziale Kontrolle*, Springer Fachmedien Wiesbaden GmbH, 2001, ISBN 978-3-8244-441-0, pp. 54 - 55, 96

<sup>96</sup> 1995-ben a Tokiói metróban az Aum Sinrikjo (Legfőbb Igazság) nevű szekta követett el ideg-gáztámadást szaringázzal, 16 halott és több mint 6000 sérült.

<sup>97</sup> 2001-ben Floridában történt az első Antrax (lépfene) fertőzés, majd a szenátus egy tagja kapott lépfene-baktériumot tartalmazó borítékot és további fertőzések során öten vesztették életüket és 17-en betegedtek meg.

- A támadásoktól való félelem,
- Az események nagy média visszhangja,
- Azon helyek, ahol több ember tartózkodik egyszerre.

Ezen elvek alapján kiválasztott „puha” célpontokat vesznek célba, akik/amelyek kevésbé védettek, mint egy politikai, más államigazgatási vagy fontosabb gazdasági szereplő, akik folyamatos védelemmel rendelkeznek.

Szemben a hagyományos terrorista csoportokkal a mai terrorista csoportok „franchise”<sup>98</sup> vagy „outsourcing”<sup>99</sup> rendszerben dolgoznak és hálózat alapú kapcsolatot tartanak. Törvénytelen és illegális gazdasági tevékenységet folytatnak, és kapcsolatot tartanak szervezett bűnözői körökkel, hogy kihasználják egyrészt a finanszírozási lehetőségeket, másrészt a már működő logisztikai láncot.

A XXI. században megjelent egy új elkövetési módszer, az öngyilkos merénylők által elkövetett támadások. Az öngyilkos merényleteket általában a vallási-kulturális alapokon működő terrorszervezetek alkalmazzák különböző csoportok vagy az adott régió többségi társadalmi ellen. Ezt a terrorszervezetek azon megszállott tagjai követik el, akik fundamentalista nézeteket követnek. Ez a módszer a többségi társadalom megfélemlítésének „legeredményesebb” formája. A „klasszikus” terrortámadásoktól abban tér el jelentősen, hogy menekülési tervet, útvonalat nem terveznek. Viszont az esemény dokumentálását pontosan megtervezik, és röviddel a támadás után már megjelentetik a médiában. A merényleteket hagyományos módszerekkel,<sup>100</sup> ritkábban tömegpusztító fegyverekkel,<sup>101</sup> valamint repülőgépekkel<sup>102</sup> és különböző „szükség” eszközökkel<sup>103</sup> hajtják végre.<sup>104</sup>

A fejlődésnek előfeltétele a biztonság. A konfliktusok a kritikus infrastruktúrákat rombolják - beleértve a társadalmi infrastruktúrát is -, amely ösztönzést adhat a szervezett bűnözésnek, és

<sup>98</sup> A különböző csoportok közötti szoros kapcsolat, amely megállapodás szerint az egyik fél - a rendszergazda - eszközöket, módszereket, kiképzést biztosít a másik félnek, így az átvevő a rendszernek megfelelően működteti terrorszervezetét.

<sup>99</sup> Outsourcing tevékenységen azt a különleges folyamatot értjük, amelyben egy terrorista szervezet saját erőforrásaival, módszereivel, tevékenységeit és „szolgáltatásait” „térítés ellenében” a megbízást adó rendelkezésére bocsátja. Ezt a tevékenységet a terrorszervezet saját maga is el tudná végezni, de egyéb más megfontolások miatt a támadás végrehajtásával a másik szervezetet bízza meg.

<sup>100</sup> Lőfegyverek, robbanóanyagok, kések...

<sup>101</sup> Biológia (Antrax), Vegyi (szarin) harcanyagok

<sup>102</sup> 2001. szeptember 11-i terrortámadások az USA-ban, (9/11)

<sup>103</sup> Gépjárművekkel hajtanak be nagyobb tömegekbe, késelések...

<sup>104</sup> TOMOLYA János – Prof. Dr. PADÁNYI József: *A terrorizmus és a gerilla-hadviselés azonosságai és különbségei*, HADTUDOMÁNY: A MAGYAR HADTUDOMÁNYI TÁRSASÁG FOLYÓIRATA 24: (1), p. 127

távol tarthatja a befektetőket, így akadályozhatja a gazdaság normális működését. A terrorfenyegetések és támadások miatt több ország és régió került a konfliktusok, bizonytalanság és szegénység csapdájába.

A cyber<sup>105</sup>-terrorizmus egy új és más formában jelentkező terrorizmus. Az IT<sup>106</sup> szektorban történt “robbanásszerű” fejlődés, a mindennapi életünkben is jelentős változásokat okozott. Egyre jobban függenek társadalmaink az infokommunikációs hálózatok meglététől és működőképességétől. Ezt a különböző terrorszervezetek felismerték, és ezt saját céljaik elérése érdekében lehetőségeik szerint ki is használják.

A terroristák az internetet használják, mint műveleti területet, legyen szó akár a klasszikus felhasználásról, mint például a kapcsolattartás e-mailen keresztül vagy a propagandavideók terjesztése. Az internet alkalmas az informatikai rendszerek elleni támadások végrehajtására és a hagyományos terrortámadások híradó támogatására. Az IT rendszerek biztonsága szempontjából szükséges, hogy a titkosszolgálatok folyamatosan figyelemmel kísérjék és elemezzék a terroristák kommunikációját, a számítástechnikai ismereteiknek fejlődését és módszereit. A terrorista csoportok egyre magasabb szakértelemmel rendelkeznek, és valószínű, hogy felveszik a kapcsolatot egyéb más radikális hacker<sup>107</sup> csoportokkal. Az együttműködésüknek két célja van: a potenciális cyber-támadások elvégzéséhez szükséges technikai és szervezési intézkedések biztosítása, valamint a saját informatikai eszközeik és rendszereik védelme a titkosszolgálatok felderítése ellen.

A jogállamiság fenntartásának egyik alapját képezi a cybertérben működő terrorista csoportok ellenőrzése és tevékenységük folyamatos figyelése. Ez azt feltételezi, hogy a terroristák szakértői-bűnözői csoportokat alkalmaznak egy adott terrortámadás megszervezéséhez és kivitelezéséhez, valamint saját tagjait látják el ma már olcsón és egyszerűen beszerezhető eszközökkel. Ezek segítségével olcsó, gyors és figyelemfelkeltő támadásokat tudnak végrehajtani a cybertérben.

---

<sup>105</sup> A cyber (virtuális) téren alapvetően az internetet (világháló), hálózatokat és azokban működtetett hardvereket és software-et értjük.

<sup>106</sup> **IT**: Information technology, információs technológia

<sup>107</sup> Számítástechnikai szakember, akik hálózatokat építenek fel és működtetik, azonban e személyek képesek a rendszerekbe „behatolni”, adatokat megváltoztatni vagy eltulajdonítani, stb.

## I.2. Terrorizmus bemutatása a megfogalmazott probléma tükrében

A terrorizmust, mint jelenséget már több tudományág feldolgozta, és több tudományos értekezésben elemezték. Én a terrorizmusról egy általános képet szeretnék adni és nem csak hadtudományi problémaként ismertetni, vizsgálni.

Napjaink egyik fontos kihívása Európának – így Magyarországnak is – a muszlim terrorizmus, viszont a kritikus infrastruktúrák védelmének nem csak a muszlim terrorizmussal kell számolni, hanem általános értelemben vett terrortámadásokkal, amely független az elkövetők vallásától és származásától.<sup>108</sup>

### A terrorizmus meghatározásának nehézségei

A terrorizmus olyan gyűjtőfogalom, amely nem ismer nemzeti határokat, és mélyen gyökerezik az emberiség történetében.<sup>109</sup>

A terrorizmus olyan politikai vagy nem politikai motiváltságú erőszak, amely nem állami szereplők szisztematikusan és tervezett formában, a lakosság és az adott közösség, egy/több személy pszichikai befolyásolása céljából hajtanak végre. A fennálló rend/személy elleni műveleteket/támadásokat úgy tervezik, hogy a lehetséges erőszakmentes opciókat elutasítják az arányossággal egyetemben, továbbá figyelmen kívül hagyják az alkalmazott eszközöket és annak várható következményeit. Ez utóbbi megfogalmazásnak igazából akkor van szerepe, amikor az a kérdés merül fel, hogy valaki magányos elkövető, szabadságharcos vagy terrorista. Ezzel kapcsolatban meg kell különböztetni a nem politikai célzatú támadásokat<sup>110</sup>, amelyek személyes célok<sup>111</sup> elérése érdekében történnek és nem egy diktatórikus rezsim vagy

---

<sup>108</sup> Dr. SZTERNÁK György: *A terrorizmus, mint hadtudományi probléma I. rész*, NEMZETVÉDELMI EGYETEMI KÖZLEMÉNYEK, 2005/1

<sup>109</sup> „szikáriusok (a lat. *sica*, 'kis tör' szóból: 'törviselők'): fanatikus zsidó szekta, melynek tagjai ruhájuk alatt kis tört hordtak magukkal. Miután a rómaiak kiirtották a zelótákat, a szikáriusok folytatták az ellenállást. Attól sem riadtak vissza, hogy személyes zsidó ellenségeiket orgyilkosság elkövetésével eltegyék láb alól, <http://lexikon.katolikus.hu/S/szik%C3%A1riusok.html> (Letöltve: 2014.10.11.)

<sup>110</sup> Családon belüli erőszak, munkahelyi zaklatás, szerelemföltés miatti támadások és túszejtések, szabotázs.

<sup>111</sup> Egy 23 éves férfi (Németország, Ingolstadt) volt barátnőjét folyamatosan, zaklatta és naponta több, mint 100 SMS-t küldött. A férfi 2013. augusztus 19-én a reggeli órákban az ingolstadt-i városházán három túszt ejtett, a volt barátnőjét, az alpolgármestert és még egy közalkalmazottat. A rendőrség azt feltételezte, hogy a túszejtő fegyverrel rendelkezik. Az alpolgármester elengedése után a másik két túszt még a késő délután a túszejtés, a két túszt sértetlenül kiszabadult, a túszejtő férfi viszont megsebesült, és kórházba szállították. Az egyik túszt a volt barátnője volt, aki az ingolstadt-i városházán dolgozott. A túszejtő férfi korábban pszichiátriai kezelés alatt állt, és botrányos viselkedése miatt a polgármesteri hivatalból már 2012-ben kitiltották.

demokratikus állam ellen. Ismerünk politikai alapfelfogásra vagy egyéni indíttatás hatására elkövetett támadásokat, de az elkövetők esetenként nem fogalmazznak meg politikai célokat.<sup>112</sup>

A nem állami szereplők megfogalmazás annyiban különbözik a nem állami csoportoktól, hogy felöleli a magányos elkövetőt is, akinek nincsen kötődése politikai törekvésekhez. Ez az a „magányos harcos”, aki az interneten szerzett ismeretei révén önmagát radikalizálja.<sup>113</sup> Az ilyen elkövetők cselekményei azonban ugyanúgy terrorisztikus jellegűek lehetnek, mint a társadalom más részei ellen irányuló támadások. A szélsőjobb oldali terroristák általában kisebbségekhez tartozó személyek ellen követnek el merényleteket, és nem alkalmaznak erőszakot az állam képviselőivel vagy intézményeivel szemben. Az ilyenfajta erőszakos cselekmények ennek ellenére az állam megtámadását jelenti, hiszen az állam az a szereplő, aki még azon személyek esetében is biztosítani köteles a testi épséget, akik nem saját polgárai.

A terrorizmus fogalma kapcsán felmerülő másik kérdés, hogy az erőszakra kész csoportok milyen mértékben számítanak egy nagyobb mozgalom, szervezet vagy párt részének. Előfordul például, hogy a politikai szereplők rendelkeznek fegyveres szárnnyal, az ő esetükben a terrorcsoportra vonatkozó fenti jellemzők nagyon is alkalmazhatóak. Nem volna azonban tartalmilag helyes, ha a gyűjtőszervezeteiket kizárólag a terrorista dimenzióra redukálnánk. Sok esetben ezek mellett ugyanis párt vagy társadalompolitikai szárny is létezik, amely a társadalmi fellépés szempontjából sokkal erőteljesebb jelentőséggel bír.<sup>114</sup>

A terrorizmus szakirodalmából hamar kitűnik, hogy milyen összetett jelenségről van szó. Hiszen a fogalmat egészen eltérő irányultságú, kiterjedésű, valamint erőszakos politikai törekvésekre is használják. Ide számítják a politikai szervezetekhez különösebben nem kapcsolódó magányos tetteket, a sejt-jellegű három-öt fős csoportokat, a kb. 20 aktivistából álló és informális hierarchiával rendelkező csoportosulásokat, a több mint 200 főből álló katonai jellegű struktúrával rendelkező csoportosulásokat, amelyek erőszakos elemekkel bírnak

---

<sup>112</sup> GROSS, Emanuel: *The struggle of democracy against terrorism, lessons from the United States the United Kingdom, and Israel*, 2006 by the Rector and Visitors of University of Virginia, p.11, ISBN: 0-8139-2531-2

<sup>113</sup> POLITIETS EFERRETNINGSTJENESTE, DANISH SECURITY AND INTELLIGENCE SERVICE, [Center for Terror Analysis \(CTA\)](#) *The role of the Internet in relation to radicalization and terrorism*, 15. September 2008, p. 4. (Letöltve: 2014.10.10.)

<sup>114</sup> Anders Breivik 77 embert ölt meg egy kettős terrortámadás során Norvégiában, 2011 júliusában. Breivik Oslo belvárosában a kormány negyedében egy autóba rejtett 950 kg robbanóanyaggal követett el merényletet, majd az egyik norvég szigeten, Utøya-n a szociáldemokrata ifjúsági szervezet egy ifjúsági táborában lőtt le 69 résztvevőt. Breivik magát az interneten szélsőjobb oldali fórumokon az európai multikulturalizmus és az iszlám elleni háborút kirobbantó „keresztes lovagnak” nevezte. Anders Breivik nem egy neonáci, hanem egy anti-muszlim mozgalom tagja volt tíz éven keresztül. Breivik elmondása szerint az embereknek fel kellene ismerniük, hogy a multikulturalizmus elleni harc mennyire fontos, és azért támadta meg a fiatal szociáldemokratákat, mert szerinte ők jelképezték a multikulturalizmust.

és nagyobb politikai mozgalmak vagy pártok részei. Eltérő dimenziók figyelhetők meg az erőszak alkalmazásának konstituáló ismérve alapján is.<sup>115</sup> A különböző létesítmények és épületek ellen elkövetett támadásoktól, a nem tervezett személyi sérüléssel és halálessel járó támadásokon át, az egészen konkrét, egyes személyek vagy véletlenül kiválasztott áldozatok ellen elkövetett gyilkosságokig terjed a skála.<sup>116</sup>

Újra és újra felmerül tehát a kérdés, hogy a terrorizmus mennyire megfelelő megnevezés ezeknek a törekvéseknek a jellemzésére. Az erőszak intenzitásának és a szervezetek méreteinek eltérései világossá teszik, hogy a tipologizálás értelmében erőteljesebb differenciálás szükséges, hiszen az egyes csoportok különböző ismérvei elmosódnak. Ezért fontos a terrorisztikus törekvések felismerése, besorolása és az elemzéshez szükséges séma kidolgozása. Tartalmilag általános szempontokról van szó, amelyek különös szempontok alapján alpontokba sorolhatók. Mielőtt ismertetem az alpontokat, ismételten felhívom a figyelmet a terrorizmus fogalmának meghatározási nehézségeire.<sup>117</sup> A nyolc ismérvet külön-külön tekintetem át, amely során megmutatkozott, hogy ezek összefüggenek egymással.

### **A terroristatörekvések**

A tényleges terroristatörekvések esetében nem szabad megállni az általános szempontok elemzésénél, hanem mindig vizsgálni kell a környezeti összefüggéseket:

- a szereplők és az erőszak erősségét,
- az ideológiát és a kommunikációt,
- a stratégiát és a szervezetet,
- a társadalmi viszonyokat és az esetleges támadások hatásainak összefüggéseit.

Előfordulhatnak olyan fejlemények is, amelyek más tényezőktől függetlenül alakulnak ki, ilyenek például a sejtstruktúra felé fordulás a különböző ideológiájú terrorizmus esetében. Ezek a szervezeti átalakulások - a tapasztalatok szerint - a bűnüldöző szervek elhárító tevékenységének fokozott intenzitása miatt változik.

---

<sup>115</sup> Megállapító, előállító (latin)

<sup>116</sup> PHILPOTT, Don: *Terrorism and Weapons of Mass Destruction: „The Future of Terrorism Task Force”*, Homeland Defense Journal, 04/2007, pp. 16 - 20, ... [...] „Mi [ellenségünk] proaktívak, innovatívak, jó hálózati kapcsolatokkal rendelkeznek, rugalmasak, türelmesek, fiatalok, technológiai hozzáértése és alkalmazkodó képessége folyamatos, az egész világon ez adja az alapját a sikeres és a sikertelen műveleteiknek ...[...].”

<sup>117</sup> Csúpn egy munka definíciót kívánok kidolgozni értekezésem számára.

Az alábbiakban felsorolt tényezők segítségével lehet az adott terrorcsoport törekvéseit meghatározni. A kellően gondosan lebontott részszempontok megállapításával pedig pontos profilt lehet alkotni a vizsgált csoportról, annak ideológiai, szervezeti és stratégiai sajátosságai tekintetében. Következő lépés az adott szempontok kontextusának és összefüggéseinek vizsgálata. Ezek után van lehetőség elemezni, hogy milyen potenciális veszélyforrást jelent egy terrorcsoport egy konkrét erőszakos cselekmény vonatkozásában és annak milyen társadalmi hatásai vannak.. Lehetővé válik továbbá olyan cselekmények tettesekhez való hipotetikus hozzárendelése, amelyekért nem vállaltak felelősséget.<sup>118</sup> Ez egyben a módszer határait is jelenti. Hiszen ez által nem elemezhető a terrortevékenység kialakulásának magyarázata, és nem választható ki az antiterror stratégia sem.<sup>119</sup>

### **Ideológia**<sup>120</sup>

Ezen ismerv szempontjából a terrorcselekmények tartalmának célkitűzését és politikai okát lehet hozzárendelni az elkövetőkhöz.<sup>121</sup>

- A) **Dzsihádisták terrorizmus:** fundamentalista, illetve vallási alapú terrorizmus, amely számára elítélendő a szekularizált<sup>122</sup> társadalmi rend, amelyet teokratikus<sup>123</sup> államberendezkedéssel kíván felváltani.
- B) **A jobboldali szélsőségesesség:** nacionalista vagy szélsőjobb csoportok, melyek gyakran etnikai kisebbségek tagjai ellen fordulnak, és etnikailag homogén társadalmon alapuló, diktatórikus rendszer felépítésére törekszenek.
- C) **A szélsőbaloldali terrorizmus és az anarchizmus:** szélsőbal, illetve társadalmi forradalomra törekvő terrorizmus, melynek esetében egy elnyomónak számító reakciós államrend és igazságtalannak tartott tőkés gazdasági rend elleni küzdelemlről van szó.

<sup>118</sup> RESPERGER István ezredes – KISS Álmos Péter – SOMKUTI Bálint: *Negyedik generációs hadviselés: Néhány alapfogalom*, Zrínyi Kiadó, p. 8-9, ISBN 9789633275924

<sup>119</sup> FUCSKU Sándor: *A válságkezelő műveletekben résztvevő magyar kontingensek terrorfenyegetettsége, a felderítő csapatok különleges felderítő képességei*, Felderítő Szemle, 2006, január, V. évfolyam, pp. 54 – 55.

<sup>120</sup> (TE-SAT) European Union Terrorism Situation and Trend Report 2016, <https://www.europol.europa.eu/activities-services/main-reports/european-union-terrorism-situation-and-trend-report-te-sat-2016> (Letöltve: 2016.11.22.)

<sup>121</sup> Dr. HANKISS Ágnes előadása: *Kihívások és ellentmondások a terrorizmus elleni harcban*, „A terrorizmus Rubik-kockája” avagy a fenyegetések komplex megközelítése” Nemzetközi tudományos-szakmai konferencia, Budapest, 2013. szeptember 30. – október 1., pp. 3 - 4.

<sup>122</sup> Az egyház befolyásának visszaszorítására törekvő állami tevékenység, világivá tétel (latin)

<sup>123</sup> elméleti (görög)

D) **Az etno-nacionalista terrorizmus és a szeparatista terrorizmus:** autonómiára törekvő, illetve szeparatista csoportok, akik egy nemzetállamon belüli etnikai vagy vallási kisebbségként lépnek fel, és a csoport nevében egy adott területnek a fennálló államról történő leválását vagy önálló állam alapítását szorgalmazzák.

Az ideológia tartalmi jelentősége mellett nagy figyelmet érdemel a politikai irányultsággal összefüggésben a célpontok és az áldozatok csoportjainak elemzése. Például a szélsőbal csoportok általában a politikai és gazdasági elit képviselőit, a szélsőjobb elkövetők pedig az etnikai és vallási kisebbségek tagjait támadják. Előfordulhat azonban, hogy az iszlám szélsőjobb és szélsőbal csoportok amerikai és izraeli létesítményeket támadnak, mivel különböző motiváció alapján azonos ellenségképeket követnek.

## **Stratégia**

A terroristák számára a klasszikus terrorcselekmények a győzelemhez vezető közvetett utat jelentik. Számukra az erőszak a terrorcsoport céljai érdekében kiváltott reakciók miatt fontos. Maga a terrorszervezet politikailag általában nem erős. Ez az oka annak, amiért erőszakhoz folyamodnak, hiszen máskülönben rendelkezésükre állnának nagyobb támogatottságú lehetőségek is, mint például polgárháború, államcsíny, vagy akár jelöltek állítása választások alkalmával.

A stratégia meghatározása szempontjából a terrorszervezetnek át kell tekintenie:

- az egyes elkövetőket,
- magát a csoportot és annak közvetlen környezetét,
- a többségi társadalmat és az államot,
- a valószínű áldozatok csoportját és más szimpatizáns célcsoportokat.

Ez utóbbi a társadalomnak azon része, melyet az erőszakos cselekménnyel mozgósítani és megszólítani kívánnak. Amennyiben sikertelen a terrorcselekmény vagy az állam reakciója miatt mozgósíthatók a szimpatizánsok, hiszen a hatóságok az elnyomás fokozása révén kiváltják a felháborodást a terrorcsoporttal rokonszenvező emberekben.<sup>124</sup>Mi a mondanivalója ennek a mondatnak?

---

<sup>124</sup> David FROMKIN: *The Strategy of Terrorism*, Foreign Affairs, Tampa, 1975, ISSN 0362-4331



## Szervezet

A szervezet elemzése szempontjából a terrorista törekvések esetében különösen érdekes a nagyságrend és a struktúra hierarchizáltságának mértéke. Amennyiben a magányos elkövetőt a terroristákhoz soroljuk, úgy ő jelenti a *legkisebb szervezeti formát*. Ők általában a médian keresztül, de nem személyes kapcsolatok révén kötődnek különböző terrorcsoportokhoz.

A következő szervezeti forma a *3 – 7 személyes kis sejt*, amely külső útmutatás nélkül, önállóan cselekszik. Egy ilyen csoport létezhet önmagában, de lehet egy több sejtből álló konglomerátum tagja is.<sup>125</sup>

A terrorszervezetek harmadik csoportja az informális, kb. *20 fős* – egy vezető réteggel irányított – *vagy ennél nagyobb számú csoportból álló szervezet*, amelyet aktivisták és támogatók egészítenek ki. Szeptember 11-től az Al-Kaida is sejtekből álló struktúrára váltott.<sup>126</sup>

A negyedik csoport egy magasabb szervezettségű és hierarchizáltságú szervezet, akik *egyfajta ellenhadseregnek tekintik magukat*, amelyet formális rendfokozatok és egyértelmű illetékességek meghatározásával hangsúlyoznak. Erre jó példa az Ír Köztársasági Hadsereg, ami már nevében is hordozza a szervezet jellegét.

A szervezetek ötödik és legmagasabb szintje pedig az a *terrorcsoport*, ami egy nagyobb mozgalom, csoport vagy párt részeként tevékenykedik. Ezek különleges formájaként említhető az állami terrorizmus, amikor valamely állam kormányának támogatásával végzik tevékenységüket. . Ezek már-már állami vagy legalábbis regionális szintet öltő csoportok.<sup>127</sup>

### Vezetők, tagok és aktivisták

Ebben az esetben konkrét egyénekről van szó a terroristaszervezet tagjaiként. Elsődleges fontosságú a szociális összetétel, hogy meg lehet-e figyelni feltűnő közös vonásokat olyan szempontok esetében, mint életkor, szakmai tevékenység, képzettség, nem, származás vagy különböző szervezetekben való tagság.<sup>128</sup>

A szervezetekhez való tartozás sok mindent elmond arról, hogy milyen politikai, társadalmi vagy vallási összefüggéseket kell kiindulási alapként tekinteni. A szakmai tevékenységre és a

---

<sup>125</sup> Különböző anyagokból (esetleg személyekből) álló halmaz.

<sup>126</sup> GÁL István László: *Új biztonságpolitikai kihívás a XXI. században: A terrorizmus finanszírozása*, KNBSZ Szakmai Szemle, 2012/1. pp. 5 - 7

<sup>127</sup> LAKATOS Zsolt: *A terrorista szervezetek felépítése és csoportosítása*, Felderítő Szemle (KFH), 2007/1. p. 88.

<sup>128</sup> Prof. Dr. HÁRDI István: *A terrorizmusról*, Magyar Tudományos Akadémia folyóirata. Alapítás éve: 1840, 170. évfolyam – 2009/8. szám, pp. 934 - 935

képzettségre vonatkozó adatok lehetővé teszik azt, hogy megbecsüljük az intellektuális potenciált, ami nagyon fontos különböző cselekmények ideológiai, kommunikációs és gyakorlati/technikai dimenziójának esetében. Az elsődleges kérdés tehát az, hogy milyen társadalmi profil alakítható az adott terrorcsoport tagjairól, ha megfelelő adatokkal rendelkezünk a csoport aktivistáinak számáról, képzettségéről, életrajzáról. Ezek által könnyebben elemezhető az összetételük, valamint jobban rekonstruálható az egyének fejlődése és az a kérdés is, hogy hogyan kezdtek kötődni a terrorcsoportokhoz. Így kiértékelhetőek közös és eltérő vonásaik. Ebből meghatározható, milyen mértékben készek a politikával szembeni erőszakra. El kell azonban kerülni a téves következtetéseket, például közös vonások esetében nem feltétlenül szükségszerű, hogy egyetlen ok miatt minden érintett a „terrorkarrier” irányába terelődik, lásd problémás családi viszonyok. Fennáll továbbá a pszichologizálás veszélye, ami az össztársadalmi keretfeltételeket hagyja figyelmen kívül. Az egyéni fejlődési utak elemzése során fontos a társadalmi normák és büntetőjogi elvek elfogadásának mértéke. Az erőszak alkalmazása egyfelől az állam erőszak monopóliumának elutasítását, másfelől politikai radikalizációt jelent, az egyén erőszakos magatartása egy terrorcsoport ideológiája mellett. Differenciált elemzéshez mindkét szempontot külön-külön, majd kölcsönhatásukat is kell elemezni. Ennek során fokozott figyelmet érdemel, hogy mi volt előbb az eltérő magatartás esetén, az erőszakra való hajlandóság vagy az ideológiai megszállottság. Ha a személy már a kezdetektől fogva hajlamos volt az erőszakra, akkor az ő esetében ez a fontosabb tényező.

### **Az erőszak intenzitása**

A szereplők felismerése és hozzárendelése szempontjából éppen az erőszak intenzitása az egyik legfontosabb aspektus. A terrorizmus szempontjából az erőszak ugyan konstitutív<sup>129</sup> jegy, azonban mértéke eltérő. A XX. században elkövetett terrorcselekményekre még jellemző volt az, hogy a támadások célja elsődlegesen egyes személyek tervezett és célzott meggyilkolása. Az ilyen irányú akciók a XIX. századi „modern” terrorizmus korai időszakában ugyan még meghatározóak voltak, később azonban az erőszak intenzitása megnövekedett.<sup>130</sup>

---

<sup>129</sup>a lényegét meghatározó (latin)

<sup>130</sup>VARGHA Ferenc: *A terror pszichológiája*, Magyar Jogi Szemle Könyvtára, Pallasz Részvénytársaság Nyomdája, 1921, p. 5, ...] „a terror pszichikai elemei közt nagy szelepet visz a rémület. Ha azonban az egész összetett lelki komplexumot elemezzük, a keletkezési és fejlődési sorrendet szem előtt tartva, a terror szintézisében következő elemeket találjuk: a) a terroristák célkitűzését; b) az érintést; c) a félelmet minden fokozatban; d) engedelmességet és behódolást a megrémültek részéről.” [...]

A besorolás az erkölcsi és büntetőjogi súly szempontjából is történhet, ami a fentiek értelmében pontos mércének számít. Másképp kell megítélni egy létesítmény ellen elkövetett olyan támadást, amely csak csekély anyagi kárral jár és megint másként egy sok halálos áldozatot követelő merényletet. A terrorcselekmények szempontjából alapvetően meg kell különböztetni a személyek és a tárgyak (objektumok) elleni erőszakot. Az utóbbinál az első és legalacsonyabb intenzitású erőszak a járművek vagy épületek ellen elkövetett támadás. Léteznek olyan konkrét helykiválasztások vagy időpont meghatározások, amelyek arról tanúskodhatnak, hogy a tettesek tudatosan megpróbálják kizárni azt, hogy emberek sérüljenek vagy haljanak meg. Amennyiben viszont sebesültekre vagy halálos áldozatokra törekszenek, úgy az elkövető távolsága is növekszik az elkövetés helyszínétől.

A hidegvérűség mértékének szempontjából az első fokozat, amikor a támadó „távolsága” a mérvadó egy adott akció megítélésében, mert ha saját életét kockáztatja, akkor az elkövető elszánt. Támadásával „csak” károkat akar okozni, NEM személyi sérülést. Utóbbi esetben a besorolás lényeges szempont, mert szándékában az is befolyásolja, hogyan fogja megítélni a közvélemény a támadó cselekedetét.

Az erőszak intenzitásának következő – második – fokozata egy ritkán felmerülő eset, amikor a támadó csak kisebb mértékű testi sértésre törekszik, de ennél gyakoribb a nem halált okozó súlyosabb testi sértés szándéka.

Az erőszak intenzitásának harmadik fokozata a politikai vagy a gazdasági élet különböző személyiségei ellen végrehajtott életellenes támadás.

Az erőszak intenzitásának negyedik fokozata az, amikor az elkövetők tudatosan elfogadják kívülálló személyek halálát is. További megkülönböztetési, illetve besorolási jegy lehet az is, milyen mértékben tervezik, illetve tolerálják a támadók kívülálló személyek megsebesítését vagy meggyilkolását.

Az erőszak intenzitásának ötödik és egyben legmagasabb fokozata a tömeges halálos áldozatokkal járó merénylet.<sup>131</sup>

## **Kommunikáció<sup>132</sup>**

A terrorista törekvések elemzésekor fontos a kommunikáció módja, vagyis az a szándék, hogy hatást gyakoroljanak a társadalom egészére vagy egy adott csoportra. Az idevonatkozó erőszakos cselekedetek stratégiai célkitűzése, mint a politikai üzenetek terjesztése, az erőszak

---

<sup>131</sup> KAISER Ferenc – TÁLAS Péter: *Politikai erőszakformák*, Nemzet és Biztonság 2012/5-6. szám, p. 139

<sup>132</sup> <http://www.spiegel.de/kultur/gesellschaft/medien-und-terrorismus-tausendundein-missverstaendnis-a-472517.html> (Letöltve: 2014.10.11.)

elkövetői számára kimagasló fontossággal bírnak. A terrorizmusnak továbbra is az erőszak az egyik legfontosabb eleme és nem a kommunikáció. A média, mint eszköz a stratégia fontos eleme, hiszen a támadások és a merényletek különösen kiemelt célja, hogy minél szélesebb körben ismertté tegyék az adott csoport politikai felfogását, és ebben a média jelentőségteljes szerepet kap.

Ennek során meg kell különböztetni a közvetlen és a közvetett felelősségvállalást:

- A közvetlen felelősségvállalás esetében a tettesek támadásaik és merényleteik után a médiában vagy a tetthelyen helyeznek el felelősségvállaló nyilatkozatokat.<sup>133</sup>
- A közvetett felelősségvállalás esetén magának a célnak, a helyszínnek vagy a célszemélyeknek a kiválasztása hordozza az üzenetet. Ilyenek voltak például az anarchisták támadásai koronás fők ellen a XIX. század második felében.

A kommunikáció esetében fontos tényező még az is, hogy a társadalmat az erőszakos cselekmények révén mozgósítani vagy megfélemlíteni kívánják, az államból pedig azonnali reakciót akarnak kiprovokálni. Ugyanilyen lényeges az áldozatok csoportja is, hiszen az ideológiai irányultságnak megfelelően másképp gondolkodókat, más hitet követőket, katonákat, politikusokat, vállalkozókat vagy bevándorlókat kívánnak nyomás alá helyezni. Fontos célcsoport a környezethez tartozó személyek köre is, hiszen az erőszakos cselekménnyel a szimpatizánsok és támogatók számára sikerélményt akarnak közvetíteni. Nem utolsó szempont a nemzetközi figyelem felkeltése.

### **Társadalmi háttér**<sup>134</sup>

A társadalmi háttér szerepe azért kiemelkedően fontos a terrorcsoportok szempontjából, mivel azok általában elszigetelten tevékenykednek, és a társadalmon belül éppen környezetük határozza meg a társadalomban elfoglalt helyüket.

A társadalmi háttéren a különböző támogatásokat és azok megjelenési formáit értjük. A legelső szint az adott terrorcsoport törvénysértő és közvetlen támogatása. Ez jelentheti többek között a cselekményeik elkövetéséhez szükséges törvénytelen beszerzések kivitelezését vagy legalábbis támogatását, ami tulajdonképpen egyfajta logisztikai támogatás.

---

<sup>133</sup> Ilyen volt például az RAF vagy a későbbi Al-Kaida.

<sup>134</sup> BOLGÁR Judit – SZTERNÁK György: *A terrorizmus társadalmi és személyiség-lélektani háttere*, ZMNE Hadtudományi Doktori Iskola, Publikációk, 2005, pp. 56 - 57,

A második szintű támogatás a közvetett és törvényes segítséget jelenti. Ide sorolható az adott csoport céljai melletti politikai agitáció, amely kiterjedhet azok teljes cselekedeteire és részeire:

- az ideológia elfogadására és propaganda révén történő politikai támogatására,
- sok esetben ezek különböző árnyaltságú és bonyolultságú kombinációjára.

A környezet harmadik szintje a politikai mozgalmak potenciálisan azonos beállítottsága, közös ellenségkép az adott terrorcsoporttal. Végül pedig elképzelhető a lakosság támogatása, amely a terroristák tevékenységét társadalmilag és erkölcsileg elfogadhatja saját politikai aktivitása nélkül. Minél magasabb a tettesek vélt vagy valós elfogadottsága, annál inkább úgy érzik, hogy társadalmi támogatócsoportjuk nevében cselekszenek.

## **Hatás**

A terror meghatározásában nem véletlenül szerepel a rémület/pánik okozásának/keltésének a hangsúlyozása. Ezáltal éppen az erőszakos cselekmény lélektani dimenziójára történik utalás. Általában a brutalitás mértéke vagy a célpontok kiválasztása határozza meg azt, hogy milyen mértékben kívánják a terroristák politikai üzeneteiket ilyen módon a nyilvánosság felé kommunikálni. A terroristák ennek megfelelően elemzik cselekményeik hatását abból a szempontból, hogy az elkövetett támadás vagy merénylet milyen mértékű figyelmet kaphat a lakosság, a média, a politikusok és az állam részéről.<sup>135</sup> Az erőszakos cselekményekre való reakció a társadalomban kelthet lelkesedést vagy felháborodást, aminek mértéke általában a kívülálló áldozatok számával függ össze. Az állami reakció szempontjából döntő, hogy belesétál-e az adott kormányzati politika a terroristák számításában rejlő stratégiai csapdába. A rossz reakció egy adott célcsoport vonatkozásában akár még egyfajta utólagos törvényesítéshez is juttathatja az erőszakos cselekményt. Ez akár azt is eredményezheti, hogy megnő a tett iránti társadalmi támogatás vagy a cselekmény félelmetes mivoltának kommunikációja révén a lakosság egy része akár félelemből is a terroristák támogatójává válhat.

A különböző erőszakos cselekmények hatása szempontjából célszerű még differenciálni a cselekmények helyét és hatását a környezetre. Ebből a szempontból három típust különböztetünk meg:

- A helyi, azaz nemzeti terrorizmust, ahol az áldozatok és az elkövetők ugyanahhoz a nemzetállamhoz tartoznak, és az erőszak nem terjed túl annak határain.

---

<sup>135</sup> BOLZ, Frank Jr. – DUDONIS, Kenneth J. – Schulz, David P.: *The Counter-Terrorism Handbook. Tactics, Procedures, and Techniques*, New York, Elsevier, 1990, p. 4

- A regionális, illetve nemzetközi terrorizmus, amelynek különlegessége abban rejlik, hogy külföldön is végrehajtanak célzott támadásokat, helyi csoportokkal együttműködve.
- A globális terrorizmus, amely noha hasonlít az előbbi típusra, de komoly különbségek is fennállnak, hiszen nem csupán regionális, hanem világpolitikai dimenziójú változásra törekszik, és nemcsak különböző országokban tevékenykedik, hanem – hatósugarát megnövelve – más nemzetiségű elkövetőkből álló csoportokban is.

### **I.3. Részkövetkeztetések**

A haladó globalizáció hatásai nem csak világszerte jelentenek biztonsági problémákat, hanem direkt vagy indirekt módon regionális vagy helyi szinten is megjelennek. A szegénység, polgárháborúk és egyéb konfliktusok, katasztrófák menekülthullámot eredményezhetnek a szomszédos országokba és régiókba. Ezekben a területeken biztonságpolitikai veszélyhelyzetek alakulhatnak ki, amelyet ha az érintett országok, régiók nem megfelelően kezelnek, akkor ez eszkalálódhat a közeli régiókba is. Ezért szükséges a világ válságrégióiban a nemzetközi szervezetek és intézmények szoros együttműködése. Ez azt jelenti, hogy akár egy helyi konfliktus is hatással lehet a közeli és/vagy távoli régiókra vagy akár az egész világra.

Európa földrajzilag nem egy sziget. Gazdaságilag és politikailag sem tudja magát a világ eseményeitől függetleníteni. Ez azt jelenti, hogy az országokban és a kontinensen bekövetkező események közvetve vagy közvetlenül, de mindenképpen érintik Európa biztonságát vagy a lakosság jólétét. Ezen tények tekintetében fontos, hogy Európa ezekre a kihívásokra és fenyegetésekre megfelelő válaszokat tudjon adni.

Az éghajlatváltozás, konfliktusok, gazdasági válságok és államcsődök más országokban is jelentős hatást gyakorolhatnak az emberek migrációs viselkedésére, kiemelten ott, ahol a biztonságos élethez való jogot az állam vagy nemzetközi szervezetek nem tudják garantálni.

A világpolitikában a nagyhatalmak csak akkor tudnak együttműködni, ha minden egyes hatalomban megvan a szándék a megegyezésre és a szoros együttműködésre. Ezért fontos, hogy az egyes régiók – így az Európai Unió tagállamai is – erősítsék a közös megjelenést és fellépést.

Ennek elengedhetetlen előfeltétele az uniós polgárok egyértelmű többségének támogatása.

Összességében az Európai Unió győztese a globalizációnak, de ez nem maradhat mindig így. Ezért fontos a világban végbemenő változások folyamatos követése, és a különböző kihívásoknak megfelelő kész válaszok előkészítése.

Az energia és a nyersanyagok biztosításában harmadik országbeli beszállítókra vagyunk utalva. Ez a kitétség nagyban befolyásolja a már megszokott életmódunkat és jólétünket. Minél több biztos és demokratikus nemzetállam létezik a világon, annál nagyobb lesz a bizalom a világban. Az Európai Unió ezért szorgalmazza a harmadik világ országainak felzárkóztatását, gazdasági fejlesztését és a demokratizálódási folyamatok beindítását és kiteljesedését.

Az elmúlt időszakban jelentős változások történtek a terrorizmus ideológiájában és az alkalmazott módszerekben. A terrorizmus globálissá vált, kihasználja a globalizáció adta technikai vívmányokat, és vissza is él ezekkel.<sup>136</sup> A civilizációs ellentétek csak tovább növekedtek, amit a kulturális és vallási különbségek felerősödése okozott. A XX. század végére az ideológiai különbségeken volt a hangsúly, de ez a XXI. században már teljesen megváltozott. Az iszlám terrorizmus alapját a vallási és a kulturális különbségeken alapuló filozófia váltotta fel. A terrorizmus egyre tudatosabban használja ki a média adta lehetőségeket, amely segítségével fenyegeti és terrortámadásaival sokkolja a világ közvéleményét.

A jövő biztonságpolitikája több dimenzióból épül fel: diplomáciai (politikai), gazdasági, katonai, társadalmi és ökológiai terület. A nemzetállamok meghatározzák saját érdekeiket, amelyek alapját képezik a nemzeti biztonsági stratégiának. Ezt meghatározza az állam geopolitikai és geostratégiai helyzete, gazdasági lehetősége. Az országok stratégiáját befolyásolják a nemzetközi szervezetekben való tagságuk és egyéb más kötelezettségek. Ez utóbbi felsorolás alapján kell a biztonsági erőfeszítéseket és új szabályzókat kialakítani, amelyek multilaterális rendszerben valósulhatnak meg, és figyelembe veszik az intern-regionális (európai) elvárásokat.

A nemzeti biztonsági stratégiának tartalmaznia kell:

- biztonságpolitikai környezetet,
- az ország helyét és biztonságpolitikai érdekeit a világban,
- az országot érintő biztonsági fenyegetéseket, kihívásokat és azok kezelését,
- a Nemzeti Biztonsági Stratégia végrehajtásának eszközrendszerét.

---

<sup>136</sup> Telekommunikációs eszközök elterjedése, az emberek és áruk mobilitásának ugrásszerű növekedése, stb.

Európa, így Magyarország biztonsági helyzetének nagymértékű változásának vagyunk szemtanúi. A válságövezetek megközelítették az Európai Unió külső határait, mint például az Észak-Afrikában, Ukrajnában és a Közel-Keleten keletkezett válságövezetek. Így megváltozott a biztonsági helyzet Európában, és az elkövetkező időkben nem várható mérséklődés. Szükségesnek látom az Európai Unió és a NATO biztonság- és védelempolitika elveinek felülvizsgálatát, új stratégiai elgondolások kidolgozását és ezek megjelenését az operatív feladatok végrehajtása során. A jelenlegi konfliktusok már nem megoldhatók az egyes államok szintjén, ezért szükséges a nemzetközi együttműködés.



## II. A TERRORIZMUS GAZDASÁGI HATÁSAI

### II.1. Terrorizmus hatása a világ gazdaságára

A 2001. szeptember 11-i terrortámadások után tudatosodott a nyugati civilizációkban, hogy egy új korszak kezdődött a globalizált világban, amelynek hatása csak történelmi dimenzióban lesz érzékelhető és értékelhető.<sup>137</sup> A terrortámadásokról világszerte megjelent képeknek ugyan nagy hatása volt, de a több évvel későbbi terrorellenes műveletek első tapasztalatainak elemzése során bebizonyosodott, hogy az afganisztáni és az iraki missziók „eredményei” a nemzetközi szereplők nem minden tagját győzték meg.<sup>138</sup>

A terrorizmus világgazdaságra gyakorolt hatását a 2001-es terrortámadások vizsgálatán keresztül kívánom bemutatni, mert ezen események elemzéséről áll rendelkezésre megfelelő mennyiségű szakirodalom. A globalizáció következményeképpen megvalósult óriási gazdasági jólét nem csak előnyöket jelent, hanem magában foglal kockázatokat is. A 2001-es terrortámadások előtt már jelentősek voltak a szélsőségesek és a globalizáció kritikusaik támadásai annak nyerteseivel szemben. Ez felveti azokat a kérdéseket, hogy milyen jellemzői vannak (lesznek) az új globális terrorizmusnak, és milyen gazdasági hatásai van a terror elleni harcnak és a terrortámadásoknak.<sup>139</sup>

A 2001-es támadások után kezdték a szakértők vizsgálni az események hatását a világgazdaságra és különböző ágazataira. Egyértelműen megállapítható, hogy a támadások során keletkezett közvetett károk nagyobbak, mint a közvetlen veszteségek mértéke. Ezek hatásai jelentkeztek a világ több régiójában, valamint hosszú távon befolyásolta a globális gazdaságot. Amerikában és Európában a támadások tovább gyengítették a már törékeny fogyasztói bizalmat, ami fokozódott a madridi és londoni támadások után. A bizalomvesztés és

---

<sup>137</sup> GAZDAG Ferenc: *Biztonságpolitika*, Zrínyi Miklós Nemzetvédelmi Egyetem, Budapest, 2011, p. 177, ISBN 978-615-5057-23-6, [...] „A nemzetközi terrorizmus megítélésében az alapvető fordulatot az Egyesült Államok ellen 2001. Szeptember 11-én elkövetett öngyilkos merényletek hozták. [...] ...Előbb a New York-i World Trade Center két ikertornyát érte csapás, aminek következtében néhány órán belül mindkét épület összeomlott, majd a Pentagonra zuhant egy eltérített gép, míg a negyedik gép – a feltevések szerint az utasok ellenállása miatt-nem érte el Washington, hanem attól mintegy negyedórányi távolságra lezuhant. ...[...] a nemzetközi életben egyedüli superhatalomként maradt Egyesült Államokat meglepetésszerűen érte a saját területén ellene intézett támadás. Hatására Bush elnök meghirdette a terrorizmus elleni háborút, ... [...] ENSZ-felhatalmazásbirtokában az USA nemzetközi koalíciót szervezett (Operation Enduring Freedom) az Afganisztánban végrehajtott művelethez.”

<sup>138</sup> Dr. RESPERGER István: *Az iszlám világ és hatása a biztonságra*, Zrínyi Miklós Nemzetvédelmi Egyetem, Budapest, 2003, pp. 50 - 53

<sup>139</sup> STIFTUNG ENTWICKLUNG UND FRIEDEN: *Globale Trends 2007*, Bonn 2006, pp. 107 - 108, ISBN 3-89331-739-2

a kereslet esése, valamint a megnövekedett tranzakciós költségek világszerte tovább emelték a gazdasági veszteségeket, így ez már biztonságpolitikai kockázatot is jelentett.<sup>140</sup>

Az USA-nak és az EU-nak közvetett károkat is okozott a terrorizmus és az ellene való küzdelem. A világgazdaság gyengülésének oka a fogyasztói bizalom csökkenése, amely kihatott az energiahordozók árának csökkenésre (csak az iraki háború idején volt növekedés tapasztalható). Ezért a nyugat érdeke lett, hogy pozitív kompenzációs intézkedésekkel növekedési pályára állítsa a világgazdaságot. Ennek egyik eleme a fejlődő országokkal folytatott kereskedelem fellendítése volt, amelynek fontos része a kereskedelmi akadályok csökkentése, amelyet a WTO-tárgyalások eredményeztek.<sup>141</sup> Ezeken túlmenően a terrorizmus elleni harc a válságok katonai eskalációjához vezetett, ami negatívan hatott a várt előnyökhöz képest. A madridi merényletekkel<sup>142</sup> összehasonlítva látható, hogy a szeptember 11-i támadások hatására a pénzügyi piacok jelentősen kisebb mértékű gyengülést mutattak, melynek oka a kormányzatok és hatóságok hatásos és gyors beavatkozása.<sup>143</sup>

### **Az új globális terrortámadások gazdasági következményei**

A nemzetközi szakértők szerint több évvel a támadások után a probléma összetettebb volt, mint eredetileg gondolták. Pozitív hatás volt a támadások utáni időszakban, hogy a dollár nem veszítette el stabil árfolyamát.<sup>144</sup>

A folyamatos nemzetközi tőkeáramlás és az olajár (2. számú ábra) „stagnálása”, majd 4 dolláros csökkenése ellensúlyozni tudta a befektetőket ért sokkot, valamint a FED<sup>145</sup> és a nyugati államok programjai segítségével a légi szállítási ágazatban minimalizálni tudták a keletkezett károkat, így biztosították a cégek további működését.

---

<sup>140</sup> STIFTUNG ENTWICKLUNG UND FRIEDEN: *Globale Trends 2007*, Bonn 2006, ISBN: 3-89331-739-2, pp. 114 - 115

<sup>141</sup> Kereskedelmi Világszervezet: World Trade Organization, multilaterális kereskedelmi szervezet és a nemzetközi kereskedelem liberalizációját tűzte ki célul.

<sup>142</sup> 2004. március 11-én végrehajtott terrortámadásokban 191 ember halt meg és 1800 sérültek meg, 10 robbanás történt négy vonaton.

<sup>143</sup> R. Barry JOHNSTON and Oana M. NEDELESCU: *The Impact of Terrorism on Financial Markets*, © International Monetary Fund, 2005

<sup>144</sup> Tilman BRÜCK: *The Economic Analysis of Terrorism*, Routledge, New York, 2007, ISBN1134216475, pp. 83 - 107

<sup>145</sup> Federal Reserve System: Szövetségi Tartalék Rendszer. Az USA központi banki rendszere, a Federal Reserve vegyes állami-privát rendszerben működik, Szerző megjegyzése

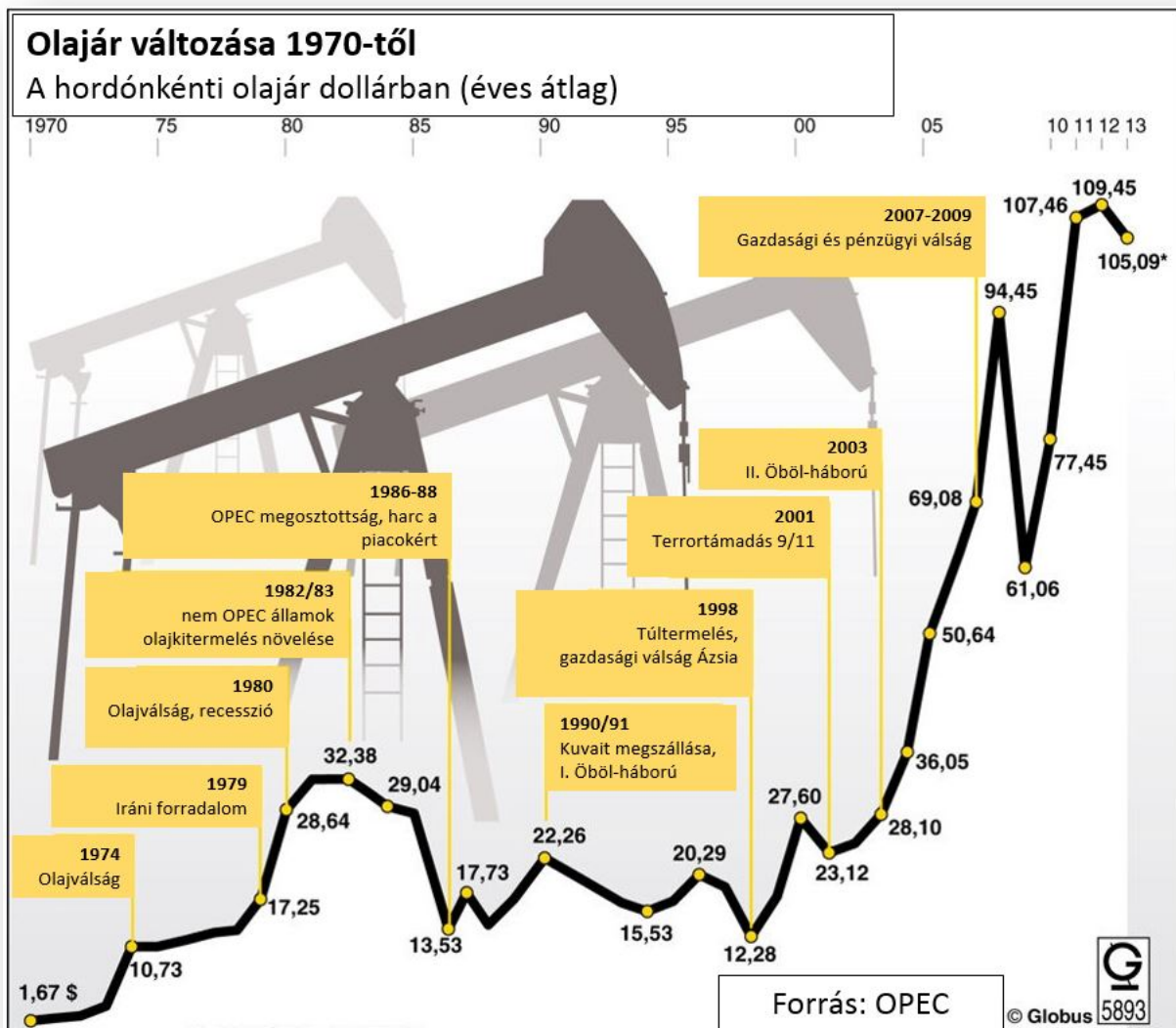

## 2. számú ábra: Olajár 1970-től

Forrás: Bundeszentrale für politische Bildung, <http://www.bpb.de/politik/hintergrund-aktuell/172918/autofreier-sonntag-1973> (Letöltve: 2014.12.29.)

A szerző saját szerkesztése

Összességében a devizaárfolyamokat nem érintette a támadások hatása. A globális tranzakciós költségek növekedése megállíthatatlannak tűnt, amit a különböző piacok és kormányok a fiskális terhek növelésével és a gazdasági kockázatok csökkentésével próbáltak enyhíteni.

A repülőgépekkel végrehajtott terrortámadások hatását fokozták a valós és vélt Antrax<sup>146</sup> fenyegetések, amelyek tovább növelték az amúgy is nagy bizonytalanságot. A

<sup>146</sup> Más néven lépfene, egy baktérium által okozott fertőző betegség, amely minden melegvérű állatot veszélyeztet természetes körülmények között, de az emberre is áterjedhet, beteg állatokkal vagy fertőzött állati termékekkel való közvetlen érintkezés révén.

világgazdaságban még mindig érzékelhetők a szeptember 11-i események közvetett negatív hatásai.

### **A globális pénzügyi piacok stabilizálása**

A politikai megrázkódtatás a világ pénzpiacait a szeptember 11-i támadások után tartósan befolyásolta. A korábbi politikai válságok, mint a kubai rakétaválság vagy a kuvaiti háború „csak” bizonytalanságot okoztak a világ tőzsdéin, de komolyabb sokk nem érte a világgazdaság működését.

A XXI. században a kormányok, a nemzeti bankok és a piacok szakértői nem készültek fel megfelelően egy azonnal bekövetkező, a világgazdaság egészére kiható, előre nem látható válság kezelésére. A pénzpiacokra jellemző a mély integráció, a megnövekedett információforgalom, a közvetlen függőség a pénzügyi szektoron belül, valamint közvetett függőség egyéb más ágazatoktól. A terrortámadások bebizonyították, hogy a politikai válságok egyre nagyobb hatást gyakorolnak a pénzügyi szektorra és annak működésére. A befektetőknek új kockázati struktúrákat kellett kialakítaniuk. Bebizonyosodott, hogy a korábbi válságok nem befolyásolták nagymértékben a pénzpiacok működését, de a XXI. század információforradalma jelentős hatással bír a világgazdaság működésére. A terrortámadások jelentős hatással vannak a pénzpiacok működésére és így a nemzetállamok működésére, valamint adott esetben a válságok továbbgyűrűzhetnek más országokba is. A különböző országokban más és más kihívásokat jelenthetnek.<sup>147</sup>

A kormányzatok és nemzeti bankok felelőssége a válságok rugalmas kezelése, amelyben a megfelelő monetáris és fiskális politika, valamint a tőzsdék szabályozása biztosíthat nagyobb mozgásteret a kormányzatnak. Egy adott válságot megfelelően és időben kezelő kormányzat biztosítja a szükséges likviditást és piaci stabilitást, amellyel megelőzhető az esteleges pánik.<sup>148</sup>

### **A tranzakciós költségekre gyakorolt hatás**

A kormányok, a vállalatok és az emberek mindennapi életének szintjén világszerte megerősítették a biztonsági rendszabályokat, és újabb intézkedéseket vezettek be. Ezek az intézkedések új jogi környezet kialakítását követelték meg, amelyek elsősorban a légi

---

<sup>147</sup> Roger M. KUBARYCH: *“Aftermath of the Terrorist Attack: Economic, Financial and Policy Consequences.”* Council on Foreign Relations. *council on foreign relations*, 2011, ISSN: 0015-7120

<sup>148</sup> R. Barry JOHNSTON and Oana M. NEDELESCU: *The Impact of Terrorism on Financial Markets*, © 2005, International Monetary Fund, pp. 8 - 9.

közlekedést érintették. A vállalatok és az emberek mindennapi életét mindez megnehezítette. További biztonsági intézkedéseket vezettek be az információvédelem területén, ami az infokommunikációs csatornák ellenőrzését (lehallgatását) és biztonságát jelentette. Ezen intézkedések csökkentették az érintett cégek nyereségét, mert a kialakult biztonsági helyzet miatt a védelemre fordított költségek jelentősen megnövekedtek.<sup>149</sup> Természetesen ezen plusz költségek megjelentek a termékekben és szolgáltatásokban, ami a vásárlóerő és a kereslet csökkenését vonta maga után. Ezeket a biztonsági költségeket nem tekinthetjük adóemelésnek, de hatásukat tekintve hasonlóak voltak. Ezeket a negatív hatásokat további kormányzati kiadásokkal lehetett finanszírozni. A nyugati kormányzatok fontos célnak tartották a már kialakított társadalmi jólét fenntartását és a vállalatok működőképességének biztosítását. Az így kialakított feltételek hatására a nyugati társadalmakban hosszú távú pozitív visszajelzést diagnosztizáltak, mert az emberekben tudatosult, hogy a termékek és szolgáltatások biztonsága egyaránt fontos érdeke a közösségnek és az egyénnek.

Szakértők szerint az USA katonai költségvetése stagnált, viszont a kormányzat biztonsági kiadásai a további védelmi intézkedések miatt jelentősen megnövekedtek.

Az USA belbiztonsági kiadásai 2001 előtt 0,1 %-át tették ki a bruttó hazai terméknek, 2001 szeptembere után ez 0,35 %-ra emelkedett, ami több mint háromszoros növekedést jelentett.<sup>150</sup>

A tranzakciós költségek a nemzetközi kereskedelem és a turizmus területén - például a közlekedésben - a támadások után közvetlenül jelentősen nőttek. Becslések szerint a termékek és szolgáltatások tranzakciós költségei az OECD országokban 3 százalékponttal növekedtek.

Az Egyesült Államokban a megnövekedett biztonsági kiadások miatt a munkaerő termelékenysége 1,12 %-kal, a teljes gazdaság termelékenysége 0,63 %-kal csökkent.<sup>151</sup>

### **Terrortámadások miatti keresletcsökkenés**

A szeptember 11-i támadás utáni kereslet csökkenés nem csak az Egyesült Államokban volt jelentős, hanem Németországban is érezhető volt. Ennek következtében a német kormány az állami kiadásokban új prioritásokat állított fel, ami a napi életre nem gyakorolt jelentős hatást. A költségvetés korrekciójával a kormány rövid távon tud beavatkozni a gazdaság működésébe,

---

<sup>149</sup>Jim SAXTON: Chairman Joint Economic Committee United States Congress: *The Economic Cost of Terrorism*, p. 11. <http://www.jec.senate.gov/public/cache/files/79137416-2853-440b-9bbe-e1e75d40a79d/the-economic-costs-of-terrorism---may-2002.pdf> (Letöltve:2015.01.05.)

<sup>150</sup> Bart HOBIJN: *What Will Homeland Security Cost?*, FRBNY Economic Policy Review, November 2002, p. 22

<sup>151</sup> Bart HOBIJN: *What Will Homeland Security Cost?*, Federal Reserve Bank of New York, May 2002, p. 3

de ez is csak korlátozott mértékben valósult meg. Közép- és hosszú távon a kormányok a gazdaság szereplőit különböző intézkedésekkel tudják támogatni.

A keresletcsökkenés alapvetően csak bizonyos régiókban és ágazatokban jelentkezik közvetlen módon. A közvetlen hatás elsődlegesen a légitársaságoknál járt azonnali keresletcsökkenéssel, ami érintette az összes társaságot világszerte. Ezek árcsökkentéssel próbálták a károkat minimalizálni, valamint a tőzsdén csökkentették teljes portfóliójuk kockázatát. Szeptember 11 előtt is pénzügyi gondjai voltak a legtöbb légitársaságnak, ezért a részvények kockázati felárát a pénzpiac megduplázta. A csökkenő tendencia után a szektort ismét növekedés jellemezte, de a nagyobb kockázatnak megfelelően magasabb hozamokat generált, hogy a további kockázatokat tudják kompenzálni. A gazdaság történelmében példa nélküli volt ez a nagymértékű keresletcsökkenés, amely közvetlenül csak egy ágazatot érintett.

A kereslet csökkenése a turizmusra és a hozzá kapcsolódó ágazatokra (szállítás, közlekedés, vendéglátás) is jelentős hatással volt. Az Amerikai Egyesült Államokban a beutazások miatt a turizmus bevétele 2000-hez képest több mint 22%-kal csökkent 2003-ban, majd csak 2005-ben közelítette meg az öt évvel az előtti szintet.<sup>152</sup>

A terrortámadásoknak a biztonsági szektor lett a győztese, mert a különböző nemzetközi szervezetek és nemzetállamok biztonsági intézkedéseinek hatására új technikai eszközöket szereztek be, illetve az alkalmazott személyi állomány létszámát is megnövelték.

### **Megnövekedett kockázati felár és a biztosítási feltételek átalakulása**

A biztosítási ágazat nem volt felkészülve a szeptember 11-i eseményekre, mert nem számítottak arra, hogy több terrortámadást hajtanak végre egy időben, országban több objektum ellen, valamint a lehetséges károkat alulbecsülték. Amennyiben a hasonló méretű terrortámadások folytatódtak volna, akkor szükségessé vált volna a kormányzati szerepvállalás a biztosítási ágazatban is.<sup>153</sup>

2001-től újragondolták a biztosítási szerződéseket, és a maximális lehetséges károkkal számoltak. Vannak például olyan szerződések, amelyekben a terroristatámadások által okozott kár nagyságát maximalizálták vagy teljesen kizárták. A jelenleg érvényben lévő szerződéseket felülvizsgálták, és a biztosítási díjakat a kockázatokhoz igazították. A biztosítótársaságoknak

---

<sup>152</sup> VARGA Henriett – BAGDI Róbert: *A terrorizmus hatása a nemzetközi idegenforgalomra*, Károly Róbert Főiskola Tudományos Tanácsa, Acta Carolus Robertus, 2011/2, pp. 175 - 186

<sup>153</sup> Jeffrey E. THOMAS: *Do the Costs Justify the Benefits?* Symposium: The Law and Economics of Providing Compensation for Harm Caused by Terrorism, Indiana University–Purdue University Indianapolis, 2003/2, p. 402

gondot okozott, hogy az ő részvényeik is a pénzpiacon voltak, és a már jelenlévő bizonytalanság kihatott az ő értékpapírjaikra is.<sup>154</sup>

### **Terrortámadások hatása a nemzetközi kereskedelemre**

A terrortámadások nemzetközi trendekre gyakorolt hatása attól fog függeni, hogy a támadás hol és mikor következik be. A hatása leginkább a külkereskedelemre lesz a legnagyobb, mert további tranzakciós költségeket okoznak.

Várható hatások:

- Bizonytalanság a pénzpiacon és a befektetők körében,
- Akadályozhatják a külkereskedelmet,
- Növelik a költségeket az üzleti életben,
- Befektetői hajlam csökkenése,
- Fogyasztói bizalom, vásárlási hajlandóság csökkenése,
- Külkereskedelmi szerződések magasabb kockázati szinten valósulnak meg,
- A biztosítás költségeinek növekedése,
- Biztonsági intézkedések lassíthatják a külkereskedelmi folyamatokat,
- A biztonsági költségek az állami és nem állami szereplőknél növekednek,
- Szállítási útvonalak megváltozása, szállítási határidők és költségek növekedése.

Kritikus infrastruktúrák támadása esetén az állam és a gazdaság (termelés, szolgáltatások) működésében és a lakosság ellátásában zavarok keletkezhetnek.

Fontos feladat a lehetséges terrortámadások előrejelzése, amely megköveteli a XXI. század technikáján alapuló nemzetbiztonsági módszerek, együttműködések kialakítását és eszközök alkalmazását. Mindezek a nemzetállamok feladatai. A gazdaság és a pénzpiacok szereplőinek fel kell készülniük az esetleges támadások következményeinek kárenyhítésére. Ezért fontos feladat a fenyegetések időbeni megelőzése intézkedésekkel és forgatókönyvek kidolgozásával, valamint ezek alkalmazásával.<sup>155</sup>

---

<sup>154</sup> Jeffrey E. THOMAS: *Do the Costs Justify the Benefits?* Symposium: The Law and Economics of Providing Compensation for Harm Caused by Terrorism, Indiana University – Purdue University Indianapolis, 2003/2, p. 408

<sup>155</sup> STAATSSEKRETARIAT FÜR WIRTSCHAFT SECO: *Auswirkungen der Terroranschläge auf die Weltwirtschaft*, <http://www.seco.admin.ch/themen/00374/00375/00381/05253/index.html> (Letöltve:2015.01.05.)

## **II.1.2. Terrorizmus hatása a kritikus infrastruktúrák működésére**

Egy multinacionális nagyvállalatnál, amelynek exportvezérelt termelése az ország GDP<sup>156</sup>-jének is meghatározó eleme, különösen fontos a termelési folyamatok biztonsága. Egy új termelőegység indítása során már a tervezés első fázisától kezdve fontos szempont a biztonsági feltételrendszer kidolgozása. Ennek során összhangba kell hozni a külső szabályozókban általánosan megfogalmazott biztonsági követelményeket az adott beruházás költségkeretein belül megvalósítható „szükséges” biztonsággal. Ez egy optimumkereső folyamat, ahol a biztonság olyan közös érték, ami a külső és belső partnerek számára egyaránt fontos.

A nagyvállalatok kiemelt hangsúlyt fektetnek a biztonságon felül a termelési folyamatok folytonosságára is. Ezt az értekezésemben tárgyalandó számos alrendszer szolgálja ki, amelyek a külső és belső szabályozás szempontjából külön-külön kritikus infrastruktúrát képeznek. Egy új termelőegység indítása során már a tervezés első fázisától kezdve fontos szempont a biztonsági koncepció megfogalmazása. Ennek során összhangba kell hozni a külső szabályozókban általánosan és elvontan megfogalmazott, ezáltal a maximumra törekvő biztonsági követelményeket az adott beruházás költségkeretein belül megvalósítható „szükséges” biztonsággal.<sup>157</sup>

## **II.2. Terrorizmus elleni küzdelem résztvevői**

### **II.2.1. Kormányzati (nemzetbiztonsági és rendvédelmi) feladatok**

A 2004-es madridi terrortámadások után az állam- és kormányfők Európai Tanácsának március 25-26-i ülésén elfogadták a terrorizmus elleni Nyilatkozatot.

Magyarországon a belügyminisztert egy tárcaközi bizottság felállításával bízták meg a Nyilatkozatban foglalt feladatok teljesítésére. Feladata volt egy akcióterv kidolgozása a terrorizmus elleni harc nemzeti feladatairól, a felelőseikről és a határidőkről. A terv kormányhatározatban jelent meg.

Az akcióterv több rövid-, közép- és hosszú távú feladatot határozott meg, amelyek végrehajtásához a Kormány közel 2 milliárd forintot biztosított.

---

<sup>156</sup> GDP - Gross Domestic Product (angol), mérőszám: egy adott idő alatti gazdasági termelés

<sup>157</sup> A biztonsági beruházás költségeinek meg kell térülni a piac által elismert termékárban.



## **A rendvédelmi szolgálatok képességeinek áttekintése és átalakítása**

A kormányhatározatban foglaltak szerint - a belügyminiszter vezetésével - megalakult a Terrorizmus Elleni Tárcaközi Munkacsoport. A munkacsoportot úgy alakították ki, hogy a vezetés és irányítás három szinten valósuljon meg. A politika szintjén, a Kormánykabinetben<sup>158</sup> hozzák a stratégiai döntéseket.

A középszintű feladatok végrehajtása a Terrorizmus Elleni Tárcaközi Munkacsoport feladata. Ez a munkacsoport a NATO-val, EU-val és más nemzetközi szervezetekkel szoros együttműködésben folyamatosan figyelemmel kíséri a terrorizmus ellen végrehajtott tevékenységet, valamint trendeket dolgoz ki a kormányzati szervek részére. Ez előfeltétele annak, hogy a jogalkotási és szervezeti fejlesztési feladatokat, kiértékeléseket és változtatásokat időben határozzák meg az érintett kormányzati szervek részére, hogy legalább fél évente vagy a kialakult helyzet miatt azonnal tudjanak reagálni az új veszélyforrásokra.

A harmadik az operatív<sup>159</sup> szint, a Terrorellenes Koordinációs Bizottság naponta hangolja össze a rendvédelmi szervezetek és a különböző katonai és polgári titkosszolgálatok működését és feladatait.

Magyarország folyamatosan alkalmazkodik a változó globális kihívásokhoz és regionális fenyegetésekhez. A külföldön elkövetett terrortámadások miatt saját biztonsági és védelmi rendszerét is felülvizsgálta, valamint nemzeti szinten olyan terrorizmus elleni politika került kidolgozására, amely az ENSZ, NATO, EU és más egyéb nemzetközi politikára épít, és azokhoz igazodik.

2001-óta a Magyarország a következő feladatokat hajtotta végre:

- 2001: Rendőrség terrorfelderítéssel és -elhárítással megbízott alegységének megalakítása,
- 2003: Terrorellenes Koordinációs Bizottság felállítása,

---

<sup>158</sup> „1. a) A Kormány a kormánypolitika elvi jelentőségű kérdéseinek megvitatására, ezek kezelésével és kidolgozásával kapcsolatos javaslatok meghatározására, valamint a halaszthatatlan kormányzati döntést igénylő eseményekkel összefüggésben szükséges sürgős intézkedések előkészítésére és koordinálására Kormánykabinetet létesít. A Kormánykabinet feladatköre más - döntés-előkészítő vagy döntéshozó - szerv feladat- és hatáskörét nem érinti.”

<sup>159</sup> Napi, végrehajtói szint

- 2004: Terrorizmus Elleni Tárcaközi Munkacsoport felállítása és a Nemzeti Akcióterv kidolgozása.
- Az ORFK<sup>160</sup> átszervezésének részeként, 2004. július 1-én megalakították a Nemzeti Nyomozó Irodát<sup>161</sup>. Az NNI keretein belül létrehozták a terrorizmushoz kapcsolódó bűnügyi felderítő és elhárító tevékenységet folytató rendőri szervezetet, a Terrorizmus és Extrémizmus Elleni Osztály-t.<sup>162</sup> Az osztály országos hatáskörrel és teljes nyomozati jogkörrel, valamint közvetlen nemzetközi kapcsolattartási lehetőséggel rendelkezett. Kizárólagos hatáskörébe tartozott a Magyar Köztársaság területén elkövetett terrorcselekmények nyomozati munkája.

A bűnügyi felderítés csupán egyik eleme a megelőzés a terrorizmus elleni küzdelemben. Szükséges a megfelelő erő készenlétben tartása a terrorcselekményeket elkövető személyek elfogására, valamint a cselekmények felszámolására.<sup>163</sup> A feladatok végrehajtása érdekében szükséges a Terrorelhárító Szolgálat<sup>164</sup> alkalmazhatósági képességének folyamatos magas szinten tartása. Kiemelt figyelmet kell fordítani a XXI. század kihívásainak megfelelő kiképzésre és technikai eszközökkel való ellátottságra.

A Rendőrség és a Határőrség integrációja után továbbra is fontos a többi biztonsági szervezettel egyeztetett, a terrorizmus elleni harc körébe tartozó feladatok végrehajtása. A mindennapi határrendvédelmi, idegen rendvédelmi (schengeni határok kivételével)<sup>165</sup> tevékenységek során a rendőrség kijelölt személyi állománya végrehajtja azokat a fokozott ellenőrzéseket, illetve másodlagos intézkedéseket, amelyeket a vonatkozó jogszabályok részükre előírnak.

## **A rendvédelmi szolgálatok átalakítása és új képességek kialakítása**

### Terrorelhárítási Központ megalakítása

„1. § (1) A Terrorelhárítási Központ (a továbbiakban: Központ) az ország egész területére kiterjedő illetékességgel rendelkező, a rendészetért felelős miniszter (a továbbiakban: miniszter) irányítása alatt működő költségvetési szerv.

<sup>160</sup> Országos Rendőr-főkapitányság, a továbbiakban ORFK

<sup>161</sup> Továbbiakban: NNI

<sup>162</sup> Továbbiakban: TEEO

<sup>163</sup> Beavatkozó (felszámoló) erő

<sup>164</sup> Továbbiakban: TESZ

<sup>165</sup> A Schengeni egyezmény az Európai Unió (EU) első és harmadik pillérének része, amely elsősorban a belső határőrizet megszüntetését és a külső határok közös ellenőrzését jelenti.

(2) A Központ tevékenységének jellege alapján közhatalmi, a feladatellátáshoz gyakorolt funkciói szerint önállóan működő és gazdálkodó költségvetési szerv.”<sup>166</sup>

A Terrorelhárítási Központ<sup>167</sup> feladatai közé tartozik Magyarország terrorfenyegetettségének elemzése-értékelése, terrorcselekmények, emberrablások felderítése és felszámolása, a köztársasági elnök, miniszterelnök és az Országgyűlés elnökének<sup>168</sup> személyvédelmi feladatainak végrehajtása, amelyet korábban az ORFK Köztársasági Őrezrede látott el.

A TEK főigazgató feladata a Terrorellenes Koordinációs Bizottság vezetése és irányítása<sup>169</sup>. Tevékenységét a Nemzetbiztonsági Kabinet alá rendelve hajtja végre.

A TEK a következő szervezetek átcsoportosított személyi állományából állították fel:

- Alkotmányvédelmi Hivatal<sup>170</sup>
- Terrorizmus és Extrémizmus Elleni Osztály (NNI)
- Köztársasági Őrezred
- Terrorelhárító Szolgálat (TESZ)
- megyei bevetési alosztályok.

### Terrorelhárítási Információs és Bűnügyi Elemző Központ

A Központ megalakításának célja az volt, hogy a közbiztonsági és nemzetbiztonsági kockázatokat jelentő cselekményekkel szemben fellépő rendészeti szervek és nemzetbiztonsági szolgálatok, továbbá közigazgatási szervek részére információs központként működjön, a döntéshozatali mechanizmusokat segítse tanácsadással és szakmai koordinációval.

„A Terrorelhárítási Információs és Bűnügyi Elemző Központ – a terrorizmus elleni fellépéssel összefüggő egyes törvények módosításáról szóló 2016. évi LXIX. törvénnyel módosított – a nemzetbiztonsági szolgálatokról szóló 1995. évi CXXV. törvény (Nbtv.) alapján új nemzetbiztonsági szolgálatként, 2016. július 17-én kezdte meg működését. A TIBEK rendeltetése a nemzetbiztonságot, bűnüldözést, közbiztonságot vagy más alapvető biztonsági

---

<sup>166</sup> 232/2010. (VIII. 19.) Korm. rendelete, a Terrorelhárítási Központról

<sup>167</sup> Továbbiakban: TEK

<sup>168</sup> Az Országgyűlésről szóló 2012. évi XXXVI. törvény szerint, 2013. január 01-én megalakul az Országgyűlési Őrség, amely fő feladata a házelnök személyvédelme, az Országház, az Országgyűlés Irodaháza, illetve az Országgyűlés Hivatala épületeinek védelme.

<sup>169</sup> A Kormány 1176/2010. (VIII. 19.) Korm. határozata a közbiztonság megerősítésével kapcsolatos egyes költségekkel összefüggésben a 2010. Évi központi költségvetés általános tartalékának előirányzatából történő felhasználásról, valamint a terrorfelderítés műveleti koordinációjáról és a Terrorellenes Koordinációs Bizottságlétrehozásáról szóló 2239/2005. (X. 28.) Korm. határozat módosításáról

<sup>170</sup> AH - Alkotmányvédelmi Hivatal

érdeket sértő adatok feldolgozásának, elemzésének eredményeként a lehető legátfogóbb kép összeállítása az ország terror, illetve esetleges más fenyegetettségéről, a belső biztonsági helyzetről, a közbiztonság állapotáról. Minderről tájékoztató rendszert működtet, értékelő jelentéseket készít és azokat a miniszter útján eljuttatja a Kormánynak, továbbá az információk elemzésével támogatja az együttműködő szervek tevékenységét.”<sup>171</sup>

### Különleges jogrend fennállása esetén

Az Alaptörvény<sup>172</sup> – KÜLÖNLEGES JOGREND 52. cikkében – „a különleges jogrend fennállása esetén, a rendkívüli állapot kihirdetésére vonatkozó döntésig a támadással arányos és arra felkészített erőkkel azonnal intézkedni köteles.”

„Biztonságpolitikai elemzők véleménye szerint a kor új kihívásainak figyelembevételével a fegyveres erőnek már nem kizárólag az ország védelmére kell felkészülnie, hanem minél aktívabb részvételre a válságreagáló műveletekben, [...] a jövő Magyar Honvédsége a nemzeti és nemzetközi (szövetségi) követelményeknek és az információs társadalom kihívásainak egyaránt megfelelő, meghatározott elvek, eljárások és doktrínák alapján felépülő, képesség alapú haderő, amelynek feladatrendszere, szervezeti felépítése, felszerelése és fegyverzete, valamint személyi állománya és annak kiképzettsége egységes egészet képez, [...]. A fegyveres erő képes lesz a válságreagáló műveletek feladatainak teljesítésére, más tagállamok fegyveres erőivel együttműködve.”<sup>173</sup>

Ha Magyarország területén terrorcselekmény, fegyveres csoportok betörése történt, vagy ha olyan információkat kap a titkosszolgálat, hogy:egy vagy több meghatározott helyen, személy elleni terrorcselekmény,fegyveres támadások bekövetkezése nagyon valószínű,  
Akkor ez azt jelenti, hogy a következő 24 órában valószínű egy támadás vagy már megtörtént a cselekmény.

Különleges jogrend fennállása esetén a Rendőrség egyedül nem tudja végrehajtani biztosítási és védelmi feladatait. Szükséges a fegyveres erő alkalmazása, a Magyar Honvédség bevonása.<sup>174</sup> A Magyar Honvédség rendelkezik olyan speciális szakképzettségű katonákkal és

---

<sup>171</sup> <http://tibek.gov.hu/bemutakozasbo> , (Letöltve:2016.12.10.)

<sup>172</sup> Magyarország Alaptörvénye, 2011. április 25.

<sup>173</sup> BENCE Balázs – Dr. DEÁK János – Dr. SZTERNÁK György: *Gondolatok a válságreagáló műveletekről II. RÉSZ, A fegyveres erő helye, feladatai a válságreagáló műveletekben*, Nemzetvédelmi egyetemi közlemények, 2005, 9. évf. 2. szám

<sup>174</sup> Továbbiakban: MH

képességekkel, akik a terrorcselekmény/fegyveres támadások bekövetkezése esetén megfelelő támogatást tudnak adni a rendvédelmi szervek részére.<sup>175</sup> A MH válságkezelő tevékenységének több formája lehet, amelyek például katonai, gazdasági, politikai, emberi jogi, környezeti jellegűek.<sup>176</sup>

A globális biztonság katonai jellegű vetületei közül a legfontosabb feladat az ország szuverenitásának megőrzése, együttműködés a nemzetközi szervezetekkel és a nem kormányzati szervezetekkel.

Regionális biztonsági kérdés Kelet-Közép-Európában a délszláv válság újbóli elmélyülése, a nem katonai jellegű feladatok, úgy, mint:

- terrorizmus,
- migráció,
- proliferáció,
- szervezett bűnözés elleni harc,
- iszlám fundamentalizmus,
- nukleáris balesetek,
- természeti katasztrófák.

Az irányultság szerint lehetnek: országon belüli, befelé irányuló, több irányban ható, kifelé ható és egyszerre jelentkező. Ezen helyzetekben a fegyveres erők feladata a felderítés intenzitásának fokozása, az operatív vezetés biztosítása, a készenléti erők rendelkezésre állásának fokozása, részleges vagy teljes mozgósítása, valamint a válságkezelésre kijelölt erők alkalmazása.

Véleményem szerint **nagyon fontos**, hogy a **különböző biztonsági szervezetek és a civil biztonsági szféra** ismerje az **MH rendeltetését, feladatrendszerét és képességeit**, mert ezen információk **jelentősen befolyásolják az együttműködés hatékonyságát**.

---

<sup>175</sup> együttműködő erő

<sup>176</sup> PATAKI János: Biztosítási feladatok Magyarország az Európai Unió soros elnöksége idején 2011-ben, tanulmány, Zrínyi Miklós Nemzetvédelmi Egyetem, Magasabb Tanfolyami Parancsnokság, Budapest, 2009, (A szerző birtokában)

## Magyar Honvédség

Az MH készenléti és készülségi szolgálatainak rendeltetése az erők és eszközök készenlétének biztosítása, valamint a biztosítási és védelmi feladatok megkezdése a megadott normaidőn belül, előre nem látható támadás elhárítása esetén. Feladata, hogy felszámolja az ország területére behatoló/itt tartózkodó fegyveres csoportokat/terrorszervezeteket, illetve a fokozott védelmet igénylő létesítmények, objektumok őrzés-védelem funkcióját betöltse. Mindezekon kívül katasztrófavédelmi és más különleges feladatok végrehajtását is ellátja.<sup>177</sup>

### Szárazföldi csapatok alkalmazási lehetőségei:

- Különleges műveletek végrehajtása,
- Felderítés (minden neme),
- Területzárás,
- EÁP<sup>178</sup> feladatok,
- Mobilkórház telepítése,
- ABV<sup>179</sup> mobil labor telepítése, ABV felderítés (HJMŰ<sup>180</sup> vagy helikopter),
- Vízisztítás,
- EMŰ<sup>181</sup> katasztrófa felszámolásában,
- Szállítási, raktározási feladatok,
- Tűzszerész feladatok,
- Laktanyák rendelkezésre bocsátása (szállítás, étkezés, raktározás, technikai kiszolgálás, stb.).

### Légierő alkalmazási lehetőségei:

- alégtérellenőrzés,
  - (légi) terroristák elleni harc (RENEGADE),<sup>182</sup>

---

<sup>177</sup> Dunán levonuló árhullám 2010-ben; Vörös-iszap katasztrófa, Ajka térsége 2010-ben; 2013. márciusi rendkívüli időjárás, extrém téli időjárási viszonyok

<sup>178</sup> Ellenőrző Átereszítő Pont

<sup>179</sup> Atom- biológiai-vegyi

<sup>180</sup> harcjármű

<sup>181</sup> együttműködés

<sup>182</sup> 2011. évi CXIII. Törvény, a honvédelemről és a Magyar Honvédségről, valamint a különleges jogrendben bevezethető intézkedésekről, 40. A légierőre vonatkozó különös fegyverhasználati szabályok, 40. A légierőre vonatkozó különös fegyverhasználati szabályok 62. §. , (6) A nemzeti alárendeltségű légvédelmi készenléti szolgálatot ellátó erők figyelmeztető vagy megsemmisítő tüze kiváltására vonatkozó parancsot a Honvédség légierő üveletes parancsnoka adhat." ("repülő eszköz fegyverként használata")

- légi felderítés,
- megakadályozza a különböző objektumokra a levegőből mérendő csapásokat,
- támogatja a saját csapatok tevékenységét,
- légi szállítási feladatok,
- részt vesz katasztrófa- és polgári védelmi feladatok támogatásában.

A támogató és biztosító feladatok közül a különleges műveleteket szeretném kiemelni, mert ma Magyarországon a fogalom pontos jelentéstartalma nem ismert, ezért szeretném az MH ezen képességét hangsúlyozni, és a különleges műveleti feladatokat röviden ismertetni.

### **Különleges műveleti feladatok**

A XXI. század elejétől egyre több állam hadserege tart készülségben különleges műveleti erőket. Ezekre az erőkre azért van szükség, mert alkalmazási módszereik, illetve képességeik lehetővé teszik a (had) műveleti szinten való bevetésüket. A különleges műveleti erők kis létszámú alegységek, amelyek képesek a szembenálló fél erőinek, eszközeinek többszörösét lekötni, illetve megsemmisíteni. <sup>183</sup>

Az aszimmetrikus hadviseléssel szemben ők képesek a leghatékonyabban fellépni. A különleges erők műveletei és azok részletei nem nyilvánosak. <sup>184</sup>

A terrorizmus elleni globális méretű küzdelem miatt szükséges a különleges műveleti katonák egyre fokozottabb szerepvállalása. A terrorizmus elleni harcban a katonai feladatokat a hagyományos kötelékek nem vagy csak korlátozott mértékben képesek teljesíteni. A nemzetközi környezet folyamatos változása miatt a biztonság fogalmát újra kell értelmezni az aszimmetrikus fenyegetettség egyre nagyobb térnyerése miatt.

A különleges műveleti erők három fő feladata:

- a közvetlen akciók végrehajtása,
- a különleges felderítési feladatok végrehajtása,
- a katonai segítségnyújtás.

---

<sup>183</sup> A különleges műveleti erők (Special Operations Forces = SOF) nem alkalmazhatók a hagyományos katonai erők helyett. Leghatékonyabb a béke időszakában történő bevetése, a békeműveletek feladatainak, valamint terrorelhárítási feladatok végrehajtására. A különleges műveleti erők katonáit tervszerűen és alaposan felkészítik a meghatározott földrajzi térség éghajlati, domborzati és időjárás viszonyaira, a lakosság kulturális, vallási és ideológiai sajátosságaira, különös tekintettel a térség lakosságának nyelvi megosztottságára.

<sup>184</sup> 4G – negyedik generációs hadviselés

A közvetlen akciók feladatainak végrehajtása során a katonák kisebb csoportokban kerülnek alkalmazásra. Őket számos, speciálisan átalakított repülőeszköz is támogat. A kommunikáció fejlődése napjainkra lehetővé tette, hogy a műveleti parancsnokok folyamatosan nyomon követhetik a különleges műveleti katonák helyzetét a felelősségi körzetekben, valamint valós idejű kommunikációt is tudnak folytatni velük. Az általuk alkalmazott nyomkövető rendszereknek köszönhetően a műveleti parancsnok tisztában van az általuk végrehajtott manőverekkel, és így képes a többi rendvédelmi erő mozgását velük összhangban koordinálni, miközben a különleges műveleti katonák stratégiaileg fontos létesítményeket, objektumokat foglalhatnak el és biztosíthatnak a rendvédelmi erők megérkezéséig. Ezen feladatok lehetnek:

- Az ország fegyveres védelmében való részvétel során különleges műveleti feladatok, ezeket végrehajthatják önállóan, vagy együttműködve más katonai szervezetekkel, rendvédelmi szervekkel, nemzeti, illetve nemzetközi parancsnokság alárendeltségében,
- Katonai erő alkalmazását igénylő, váratlan (speciális) események megoldása,
- Alegységeivel a NATO doktrínákban meghatározott különleges műveleti feladatok és az ezekhez kapcsolódó tevékenységek végrehajtása nemzeti alárendeltségben, illetve különleges műveletekben való részvétel a szövetségben vállalt kötelezettségekből eredő feladatok teljesítése során,
- A terrorizmus elleni harc katonai feladatainak végrehajtása,
- A békeműveletekben vállalt feladatok teljesítésében való részvétel,
- Béke és háborús kutató-mentő feladatokban való részvétel,
- Külön tervekben meghatározottak szerinti válságkezelésben való részvétel.

A terrorizmus elleni harc magyar szereplői felkészültek egy esetleges terrortámadásra/fegyveres csoportok felderítésére és felszámolására. A különböző biztonsági szervezetek és intézmények, a terrorelhárítás különböző aspektusaival foglalkozó szereplők közötti koordináció napi, közigazgatási és politikai szinten megfelel a törvényi elvárásoknak. Különleges jogrend fennállása esetére tervezett biztosítási és védelmi feladataikat a rendvédelmi szervek és a Magyar Honvédség speciális alakulatai, valamint szakemberei tudják eredményesen végrehajtani.



## **II.2.2. Civil biztonsági és más vállalatok lehetséges feladatai**

A kritikus infrastruktúrák biztosításában növekvő szerep hárul a civil biztonsági vállalkozásokra. A kritikus infrastruktúrák biztosításába be kell vonni azon vagyonvédelmi és biztonságtechnikai cégeket, amelyek rendelkeznek „NATO beszállító”, illetve „Minősített NATO beszállító” certifikációval.<sup>185</sup> Alkalmazásuknál figyelembe kell venni a hazai és nemzetközi jogi előírásokat és belső utasításokat.

Természetesen a korábban kialakult rendszer szerint kell megszervezni a különböző kritikus infrastruktúrák védelmét. Ez azt jelenti, hogy a teljes körű biztonsági szolgáltatás rendelkezését pályáztatás útján kell kiválasztani.

Így kialakult egy integrált feladatrendszer, ami azonban nem jelentheti azt, hogy törvényekben rögzített állami feladatokat vesznek át civil biztonsági cégek. Ennek során a rendőrségi hatáskörökön kívül eső feladatokat, mint például vagyonvédelmi, biztonságtechnikai, tűzvédelmi, katasztrófavédelmi és iparbiztonsági teendőket hajtának végre, a hatóságok megfelelő ellenőrzése mellett.

## **II.2.3. Védelmi képességfejlesztés és beruházás költségeinek viszonya vállalati szinten**

Az objektumokat/kritikus infrastruktúrákat üzemeltető nem állami szereplőknél egységesen kell alkalmazni a biztonsági és védelmi intézkedéseket, amelyek alapján az adott szereplők egy egységes biztonsági politikát valósítanak meg, ehhez standardizált biztonsági szervezeteket építenek ki.

Ez azért különösen fontos, mert itt már nem hierarchikus, hanem vertikális kapcsolatok vannak a stratégiai és operatív (napi) szintek között. Az operatív szintű biztonsági szervezetek között horizontális kapcsolatok a jellemzőek.

---

<sup>185</sup> [www.nbf.hu](http://www.nbf.hu), Nemzeti Biztonsági Felügyelet (NBF)

Nagyon fontos a megfelelő információs- és riasztási rendszer kialakítása, amely elősegíti a megfelelő védekezési intézkedések alkalmazását és nemzetközi/nemzeti tapasztalatok és módszerek biztonságos megosztását, valamint továbbítja a közvetlen veszélyekre vonatkozó információkat. A rendszernek biztosítani kell, hogy az érintett személyek/szervezetek időben megkapják a szükséges információkat a döntés-előkészítéshez.

### **Vállalati biztonság fogalma és általános elvei**

A vállalat biztonságát meghatározza, hogy milyen minimális veszélyeztetés mellett garantálható a vállalat üzleti/termelő tevékenysége. A minimálisan bevezetendő biztonsági intézkedések során figyelembe kell venni azokat a veszélyforrásokat<sup>186</sup>, amelyek szintje elérheti az átlagos vagy magasabb veszélyeztetettségi szintet. Ezen kijelentések vonatkoznak mind az aktív veszélyekre (security<sup>187</sup>), mind a passzív veszélyekre (safety<sup>188</sup>).

A vállalat biztonsági politikája határozza meg a középtávú védelmi célokat, iránymutatásokat és elvárásokat. A biztonsági politikának összhangban kell lennie a társaság általános stratégiájával és az ország Nemzeti Biztonsági Stratégiájában foglalt elvárásokkal és ajánlásokkal.

A lehetséges veszélyforrások folyamatos elemzésének és a bekövetkezett káresemények következményeinek vizsgálati eredménye együttesen határozzák meg, hogy szükséges-e a működő biztonsági rendszer megváltoztatása és/vagy kiegészítése, illetve új biztonságtechnikai elemek alkalmazása. A káresemény lehetséges vagy valószínű eszkalációja egy bizonyos szint meghaladásakor megköveteli külső erők bevonását a kárelhárításba és felszámolásába.

A biztonsági politikában foglaltak megvalósulása nagyban függ a menedzsment és a munkatársak elkötelezettségétől. A biztonsági politikához szervesen kapcsolódnak a vállalat szakterületei<sup>189</sup> által kidolgozott szakpolitikák, melyek egy adott ágazat középtávú terveit fogalmazzák meg, és ezek a szabályozások is érvényesek minden munkatársra.

---

<sup>186</sup> szabotázs, emberi mulasztások, technikai meghibásodások, vis major...

<sup>187</sup> terrortámadás, vagyon elleni bűncselekmények, tüzesetek, balesetek ...

<sup>188</sup> földrengés, extrém időjárás, ..

<sup>189</sup> Katasztrófa-, tűz-, munka-, környezetvédelem, egészségmenedzsment, IT-biztonság

## Biztonsági rendszerek tervezése

A biztonsági rendszereket és intézkedéseket mindig az aktuális védelmi célok alapján kell kialakítani. A megfogalmazott célok megvalósításához szükséges egy integrált biztonsági koncepció kidolgozása és az ehhez tartozó egyedi intézkedések bevezetése.

A biztonsági és védelmi feladatok legfontosabb szakterületei saját szervezeti egységein belül definiálják, az üzleti egységeket pedig tanácsadással támogatják a veszélyforrások azonosításában és folyamatos követésében, az információvédelem, objektumvédelem, üzemi katasztrófa-, tűz- és polgári védelem, iparbiztonság, munkavédelem és munkabiztonság, IT-biztonság, egészségvédelem, környezetvédelem, termékszavatosság, folyamatbiztonság, rendezvénybiztosítás, személyvédelem, titoktartás, prototípusvédelem és egyéb védelmi feladatok területein.

## Védelmi rendszer kiépítésének alapjai

Több magyarországi nagyvállalatnál tettem látogatást, és interjúkat készítettem a biztonsági feladatokkal megbízott vezetőkkel.

A jelenlegi magyarországi *civil biztonsági szakma megosztott*, nincs egységes értelmezés a veszélyforrások egyértelmű azonosításában, az ezekre adott válaszok általában a biztonsági modell egy adott eleme alá rendelik a többi feladatot.<sup>190</sup> Ezért kijelenthetjük, hogy a különböző irányzatok nem vagy csak csekély mértékben alkalmazzák a biztonság összes elemét. A „biztonsági piramis” megmutatja a biztonsági rendszer felépítésnek sorrendjét. Minden elem egymásra épül, és kiegészítik egymást.

Az *élőerőre alapozott védelemre* jellemző, hogy a „monitoring” elem teljes egészében hiányzik, a többi viszont az élőerővel végrehajtott védelmi elemnek van teljesen alárendelve – ha alkalmazzák -, és a különböző technikai rendszerek között nincs kapcsolat. Ma Magyarországon ezen irányzat a jellemző, mert 2013-ban kb. 97.000 vagyonvédelmemmel foglalkozó személy volt kötelezett különböző szintű vizsgára, kb. 10 millió fős népesség mellett.<sup>191</sup> Németországban<sup>192</sup> ez a szám kb. 185.000 főt jelentett 2013-ban, míg a lakosság lélekszáma 80 millió volt. Láthatjuk a hatalmas aránytalanságot, mely szerint ötször annyian foglalkoznak biztonsági feladatokkal hazánkban – Magyarországon a lakosság 1 %-a,

---

<sup>190</sup> „Biztonsági piramis”

<sup>191</sup> <http://biztonsagpiac.hu/mintegy-szazezren-vegzik-el-iden-a-kotelezo-tovabbkepzest> (Letöltve: 2014.09.21.)

<sup>192</sup> <http://de.statista.com/statistik/daten/studie/258775/umfrage/beschaefigten-bei-privaten-wach-und-sicherheitsdiensten-nach-bundeslaendern/> (Letöltve: 2014.09.21.)

Németországban 0,2 %-a –, mint Németországban. Ez az óriási különbség az eltérő biztonsági filozófiából ered.<sup>193</sup>

2017-es adatok alapján is összevettem a magyarországi és németországi mindezt, de nem lehetséges az összehasonlítás, mert 2013-tól a Németországban a biztonsági területen dolgozók száma három év alatt 80.000 fővel<sup>194</sup> nőtt. Hivatalos források ezt a számbeli növekedést nem indokolták, illetve Magyarországon megszűnt a kötelező kamarai tagság így nem állnak rendelkezésre pontos adatok<sup>195</sup>. Ezen tények ismeretében a 2013-as adatokat tekintem releváns adatoknak az értekezésem szempontjából.

A *technikára alapozott biztonságra* jellemző, hogy a technikai elemek a dominánsak. A kvantitatív-statisztikai módszerek alkalmazásával elért eredmények bizonyítják, hogy Németországban a technikára alapozott védelmi modellt alkalmazzák. Kapcsolat a technikai rendszerek között nem valósul meg. A „Monitoring” és „Válságkezelés” szegmensek ebből az irányzatból is hiányoznak. A mechanikai védelem alkalmazása nem teljes körű, az előerővel végrehajtott védelem szegmens csak úgy jelenik meg, mint beavatkozó erő.

A *komplex biztonsági rendszer* tartalmazza a legtöbb elemet, de a „Monitoring rendszer” és „Válságkezelés” szegmensek ugyancsak hiányoznak, vagy csak részlegesen alkalmazzák. Ez azt bizonyítja, hogy a hadtudományon alapuló válságkezelés módszereit és elveit nem alkalmazzák.

Az *integrált biztonsági koncepció*<sup>196</sup> tartalmazza az összes elemet. Ebben határozzák meg a különböző szakterületek és üzleti egységek feladatát és kötelezettségeit, valamint az alkalmazott biztonsági rendszerek teljes körű integrációját<sup>197</sup>.

---

<sup>193</sup> STOBER Rolf – OLSCHOK Harald – GUNDEL Stephan – BUHL Manfred: Managementhandbuch, Sicherheitswirtschaft und Unternehmenssicherheit, © 2012 Richard Boorberg Verlag, ISBN 976-3-415-04776-1, pp. 349 - 350

<sup>194</sup> <http://de.statista.com/statistik/daten/studie/258775/umfrage/beschaefigten-bei-privaten-wach-und-sicherheitsdiensten-nach-bundeslaendern/> (Letöltve: 2014.09.21.)

<sup>195</sup> ORFK, IARFO (2018.12.31.) a szerző birtokában

<sup>196</sup> A tapasztalatok szerint, az integrált biztonsági koncepció egy első összefoglalása a biztonsági intézkedéseknek és terveknek, amelyek mindenre biztonsági területre kiterjednek. Ennek megfelelően egy ismétlődő folyamatról beszélünk, amely bázisát adja a tervezési folyamatoknak. A koncepcióban meg kell határozni a védelmi célokat és a prioritásosokat. A további fejlesztéseknél, átépítéseknél és átszervezéseknél is folyamatosan kell alkalmazni, és így biztosítható a vállalat elvárt biztonsági szintje.

<sup>197</sup> PATAKI János – SULÁNYI Péter: *Lage- und Analysezentrum bei einem internationalen Unternehmen*, A ZMNE BOLYAI JÁNOS HADMÉRNÖKI KAR ÉS A HADMÉRNÖKI DOKTORI ISKOLA, ONLINE TUDOMÁNYOS KIADVÁNYA, VI. Évfolyam 3. szám 2011. szeptember

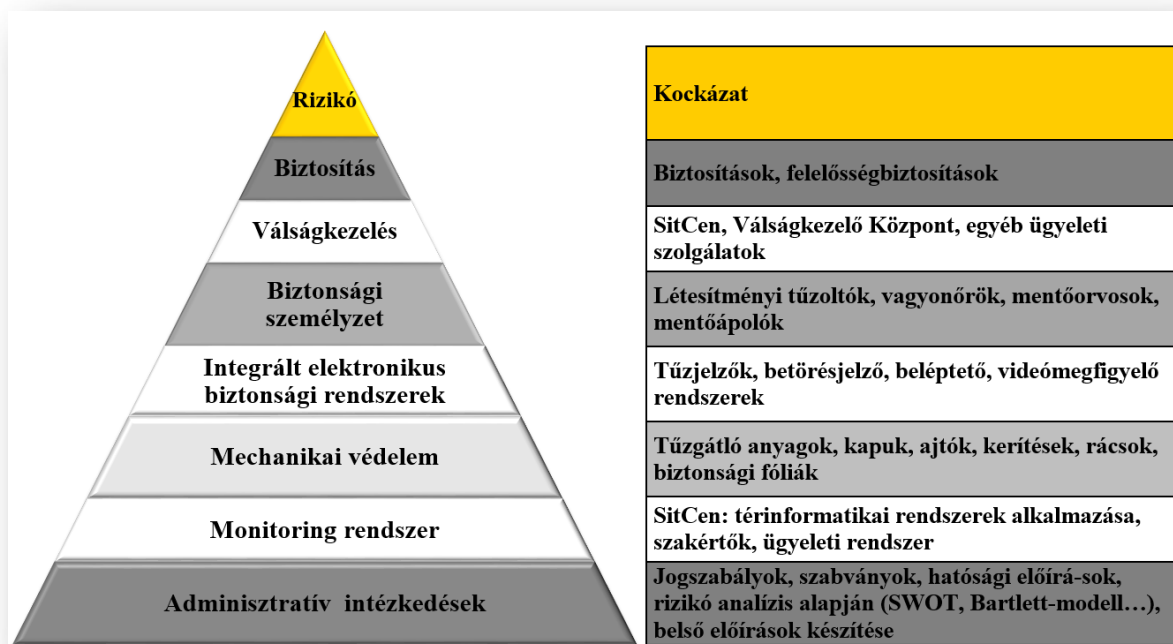

**3. számú ábra:** Biztonsági modell (a szerző saját szerkesztése)

### Biztonsági szervezetek

A biztonsági szervezetek felelőssége és kötelezettségei szétváltak, és ez a vállalaton belül vertikális és horizontális kapcsolatokban és több szinten valósul meg. A biztonsági szervezetek irányítása és ellenőrzése egy célorientált és integrált rendszer tervezését és kialakítását jelenti, amely a „**hatalommegosztás**” elvén működik.<sup>198</sup> Ez azt jelenti, hogy az Igazgatótanács minden tagjához alá van rendelve egy-egy biztonsági terület, amely lehet stratégiai vagy operatív szintű biztonsági szervezet (**4. számú ábra**). Az Igazgatótanács elnökéhez csak a Biztonság- és védelempolitika területe tartozik.

Így elkerülhető a különböző biztonsági területek „túlterjeszkedése”, mert a kölcsönös függőség és ellenőrzés ellensúlyként és fékként is működik. A gyakorlatban ez azt jelenti, hogy a szakterületek saját alapfeladatából adódó ellenőrzési kötelei miatt vizsgálhat más szakterületeket, illetve a nagyvállalat egészére vonatkozó szabályzatokat és előírásokat együtt dolgozzák ki. Fontosnak tartom megjegyezni, hogy az integrált biztonsági koncepció kidolgozása is erősíti a hatalommegosztás elvét, mert a koncepció elkészítéséhez szükséges a szakterületek együttműködése.

<sup>198</sup> A különböző testületek egymást is ellenőrzik a menedzsment folyamatok alapján, amelyek szerves részét képezik egy vállalat minőségirányítási rendszerének.

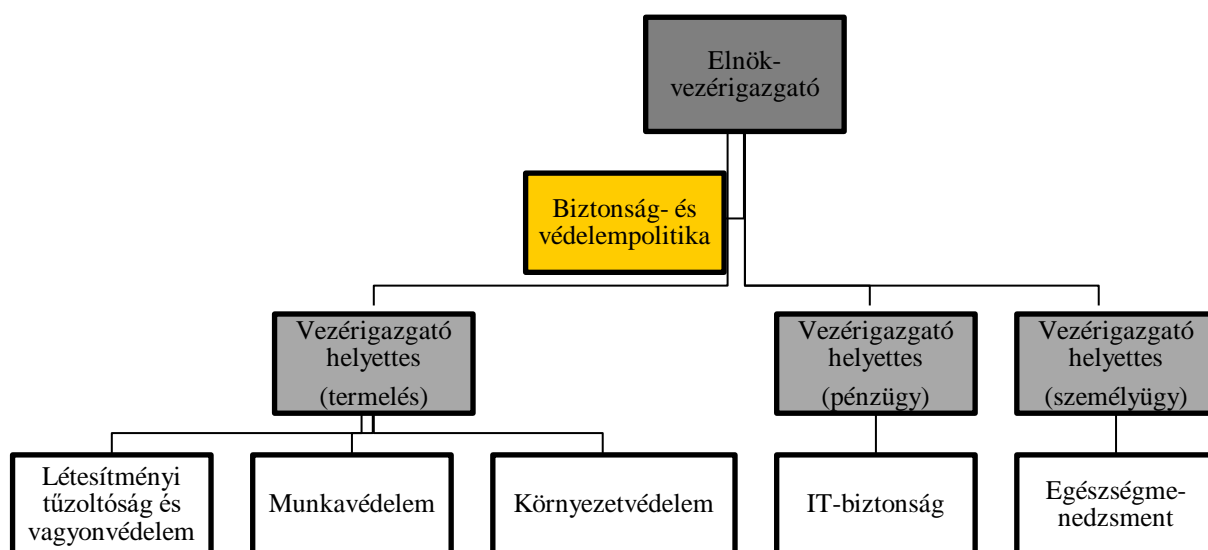

**4. számú ábra:** Biztonsági szervezetek (A szerző szerkesztése)

A vertikális kapcsolatok a Stratégia biztonsági vezetőhöz tartoznak (az állami/igazgatási szint). A horizontális kapcsolatok szintjén - jellemzően a helyi biztonsági hatóságokkal, szervezetekkel, az energia ellátást végző vállalatokkal - az operatív (napi) biztonsági feladatokat végrehajtó szervezetek működnek együtt. Minden felső vezetőhöz rendelhetünk egy vagy több biztonsági területet (szervezetet), így nem egy vezető kezében van a vállalat biztonsági szervezeteinek irányítása és beszámoltatása. Természetesen ez nem befolyásolja az egyszemélyi felelősség megvalósulását.

### II.3. Részkövetkeztetések

Értekezésem második fejezetének első részében bemutattam, hogy a biztonságpolitika különböző tényezői kapcsolatban állnak egymással és kihatnak egymásra. Jelenleg a gazdasági dimenzió a legmeghatározóbb.

*A 2001-es terrortámadások után kezdték a szakértők vizsgálni az események hatását a világgazdaságra és különböző ágazataira. Egyértelműen megállapítható, hogy a támadások közvetett kárai nagyobbak, mint a közvetlen károk mértéke. Ezek hatásai jelentkeztek a világ több régiójában, valamint hosszú távon befolyásolta a globális gazdaságot. Amerikában és*

Európában a támadások tovább gyengítették a már törékeny fogyasztói bizalmat, ami fokozódott a madridi és londoni támadások után. A bizalomvesztés és a kereslet esése, valamint a *megnövekedett tranzakciós és egyéb költségek világszerte tovább emelték a gazdaság veszteségeit*, így ez már biztonságpolitikai kockázatot is jelentett.

A biztonságpolitikai irányelvek kialakítása a kormány politikájának fontos részét jelenti, amelyet a *Nemzeti Biztonsági Stratégiában deklarálnak. Ez a dokumentum iránymutatást ad a létfontosságúnak ítélt nemzeti értékek és érdekek védelméhez, valamint a potenciális és/vagy valóságos támadással/ellenféllel szemben.*

A kritikus infrastruktúrák védelmének tervezési fázisában figyelembe kell venni a „dominóhatást”, amely következtében a károk többszöröződhetnek, és a bekövetkezett események hatására másodlagos, harmadlagos károk is keletkezhetnek.<sup>199</sup>

Véleményem szerint, a hazai terrorizmus elleni harc biztonsági szervezetei megfelelően működnek. A különböző biztonsági intézmények és szervezetek, a terrorelhárítás különböző aspektusaival foglalkozó szereplők közötti koordináció napi, közigazgatási és politikai szinten megfelelő. Szeretnék rávilágítani arra, hogy a jövőbeni nemzeti biztosítási műveletekben (pl.: minősített időszakban a kritikus és létfontosságú infrastruktúrák védelme) történő szerepvállalás elérte a magyar rendvédelmi szervek lehetőségének határát. *Az erő és eszköz, illetve képességek hiánya miatt javaslom a Magyar Honvédség bevonását a kritikus és létfontosságú infrastruktúrák védelmének biztosításába.* A Magyar Honvédség állományában olyan speciális szakképzettséggel rendelkező katonák szolgálnak, akik hasonló feladatokat hajtanak végre különböző missziókban, így alkalmasak arra, hogy megfelelő támogatást nyújtsanak a rendvédelmi szervek részére.

A védelmi feladatok végrehajtásába be kell vonni azokat a biztonsági profillal rendelkező vállalatokat, amelyeknek megvan a nemzeti hatóságok által kiadott biztonsági minősítésük.

A civil biztonsági szakma megosztott. Több biztonsági modellt alkalmaznak a különböző vállalkozások. A nagyvállalatok biztonsági vezetői más-más modell szerint építették fel saját biztonsági rendszerüket. *Kutatásom eredményei alapján az integrált biztonsági koncepció garantálja egy nagyvállalat biztonságát*, mert ez a modell alkalmazza a biztonsági rendszer minden elemét.

---

<sup>199</sup> ÜVEGES László: *A Magyar Köztársaság katasztrófa-veszélyeztetettsége és az arra adandó válaszok*, ZMNE, – PhD értekezés –, Budapest, 2002, p. 130

### **III. NEMZETKÖZI VÁLLALATOK VÉDELMI RENDSZERE**

Egy létesítményen/vállalaton belül a legfontosabb feladat a működés és a termelési folyamatok biztonságának garantálása. Ebben a fejezetben bemutatom azokat a külső<sup>200</sup> és belső<sup>201</sup> szabályozásokat, szervezeti- és létesítési feladatokat, valamint a minimálisan alkalmazandó biztonságtechnikai rendszereket, amellyel megvalósítható a zavartalan üzemmenet. Ezt azért tartom fontosnak, mert ma Magyarországon nem mindig érik el azt a célt a biztonság szereplői, hogy egyformán értelmezzék a részükre előírt biztonsági és védelmi előírásokat és azok kapcsolódási pontjait.<sup>202</sup>

A XXI. század globális biztonsági kihívásait csak az új biztonságtechnikai rendszerek és az új taktikai elemek alkalmazásával kezelhetjük, hogy elérjük az elvárt biztonsági szintet.

#### **III.1. A kritikus infrastruktúra általános védelmi szabályai**

##### **III.1.1. Kritikus infrastruktúrák védelmének nemzetközi és nemzeti szabályozása**

Minden kornak megvolt a maga kritikus infrastruktúrája<sup>203</sup>, amelyek megléte és működőképessége jelentősen befolyásolta egy civilizáció fejlődését és fennmaradását. A XXI. századi társadalmak működése hálózatalapú rendszerekre épül, amelyekre jellemző, hogy komplex rendszereik egymástól is nagymértékben függenek. A kritikus infrastruktúrák zavarai és részeinek kiesése vagy megsemmisülése működési zavarokat idézhet elő a lakosság ellátásában, a gazdaság és az állam elvárt működésében.

Nemzetközi és nemzeti szinten ezért fontos feladat a rendszerek sérülékenységének kutatása és a kutatási eredményeken alapuló fejlesztési irányok meghatározása. A különböző nemzetközi szervezetek alapfeladataik alapján más-más szemszögből vizsgálják a rendszerek fogalmát és a megvalósítandó célokat. Ma még nem jelenthetjük ki, hogy rendelkezünk a „Kritikus infrastruktúra”<sup>204</sup> és a „Kritikus infrastruktúra védelme”<sup>205</sup> nemzetközileg elfogadott definíciójával. A nemzetközi szervezetek között egyetértés tapasztalható az energia, a

---

<sup>200</sup> Jogszabályok, igazgatási előírások, hatósági eljárások, szabványok.

<sup>201</sup> A konkrét létesítményre/vállalatra vonatkozó előírások.

<sup>202</sup> Hatóságok és a civil biztonsági szervezetek/társaságok.

<sup>203</sup> A Római Birodalom vízvezetékrendszere és úthálózata; a középkori Magyarország decentralizált „vízügyi igazgatása”; az ipari forradalom alatti kiépített vasúthálózat, majd vezetékese telefonhálózat elterjedése a XIX. század végén; Y2K (Millennium bug) szervezetek megalakítása, a 2000-ik évi dátumváltás (nemzetközi szervezetek, nemzetállamok és nagyvállalatok szintjén).

<sup>204</sup> továbbiakban KI

<sup>205</sup> továbbiakban KIV



logisztika, az IT és a pénzügyi szektorokban, amelyek globális rendszert alkotnak, és hálózati alapon működnek.<sup>206</sup>

*Kritikus infrastruktúra- védelem:* „a kritikus infrastruktúra elem funkciójának, folyamatos működésének és sértetlenségének biztosítását célzó, a fenyegetettség, a kockázat, a sebezhetőség enyhítésére vagy semlegesítésére irányuló valamennyi tevékenység”.<sup>207</sup>

„A létfontosságú infrastruktúrákat kár érheti, működésükben zavar keletkezhet vagy azok meg is semmisülhetnek terrorcselekmény, természeti katasztrófa, hanyagság, baleset, hackertevékenység, bűncselekmény vagy rosszhiszemű magatartás következtében.”<sup>208</sup> Az infrastruktúrák *biztonságának növelése* ezért elsőrendű kérdéssé vált a fejlett országok biztonságpolitikájában.

„*Gazdaságbiztonsági szempontból kritikus infrastruktúra elem:* a gazdaság folyamatos működéséhez elengedhetetlen ágazatok (energetika, közlekedés, informatika, pénzügy), valamelyikébe tartozó eszköz, létesítmény, rendszer vagy ezek része, amely elengedhetetlen a létfontosságú társadalmi feladatok ellátásához, az egészségügyhöz, a biztonsághoz, a gazdasági és szociális jóléthez, valamint amelynek megzavarása vagy megsemmisítése e feladatok folyamatos ellátásának hiánya miatt jelentős következményekkel járna.”<sup>209</sup> A válsághelyzetekkel kapcsolatos speciális védelmi intézkedések kidolgozása a különleges jogrend rendkívüli intézkedéseinek tervezése keretében történik.

A gazdasági és szociális jólét szempontjából<sup>210</sup> kiemelten fontos, hogy a nemzeti össztermék meghatározó hányadát előállító gazdasági társaságok működésének belső biztonsági szabályait külön ágazati törvények nem határozzák meg.

---

<sup>206</sup> KIRÁLY László – MEDVECZKY Mihály: *Védelemgazdasági ismeretek önkormányzati (védelmi igazgatási) válság menedzsereknek*, Budapest, 2009. ZMNE. ISBN 978-963-7060-75-5

<sup>207</sup> KIRÁLY László – PATAKI János: Egy multinacionális nagyvállalat kritikus infrastruktúrájának illeszkedése a hazai (vertikális és horizontális) kritikus infrastruktúrákhoz, p. 175

<sup>208</sup> Király László – Pataki János: Egy multinacionális nagyvállalat kritikus infrastruktúrájának illeszkedése a hazai (vertikális és horizontális) kritikus infrastruktúrákhoz, p. 175

<sup>209</sup> Király László – Pataki János: Egy multinacionális nagyvállalat kritikus infrastruktúrájának illeszkedése a hazai (vertikális és horizontális) kritikus infrastruktúrákhoz, p. 176

<sup>210</sup> Olyan gazdasági társaságok, amelyek árbevételük nagysága miatt jelentősen befolyásolják az adott ország nemzeti jövedelmét.

### A védelmi célok irányítási modelljei:

- CIIP<sup>211</sup> modell: a kritikus információs infrastruktúrák védelmének megszervezésével foglalkozik, amely egy központilag koordinált irányítás mellett a kormányzati (GO)<sup>212</sup> és nem kormányzati (nGO)<sup>213</sup> szervezetekre is kiterjed. (USA, UK, Németország, Hollandia, Kanada,).
- Az „All Hazards”<sup>214</sup>modellben miniszteri szinten határozzák meg az elsődleges feladatokat az infrastruktúrák működtetéséhez. Alapvetően kormányzati tevékenység, amelyben nincs lehetőség a magánszféra teljes bevonására, bár az infrastruktúrák jelentős része magánkézben van.

Az európai létfontosságú infrastruktúrák *komplexek*, több ponton *kapcsolódnak és függenek egymástól*.

A vállalategyesítések és új telephelyek közép-kelet-európai létesítése része az ipari racionalizációnak, a globális üzleti folyamatoknak – például „az éppen időben történő gyártás”<sup>215</sup> –, valamint a népesség városi és az új telephelyek térségeibe történő tömeges letelepedése mind hozzájárultak ennek a helyzetnek a kialakulásához. Európa létfontosságú infrastruktúrái esetében egyre nagyobb szükség van a redundáns<sup>216</sup>, közös információs technológiák<sup>217</sup> alkalmazására.

A problémák dominóelvszerűen végigvonulhatnak az egymással összefüggő infrastruktúrákon, amelyek az alapvető szolgáltatások váratlan és egyre komolyabb zavarát

---

<sup>211</sup> Critical Information Infrastructure Protection (CIIP), kritikus információs infrastruktúrák védelme.

<sup>212</sup> Government Organisation – GO – (angol)

<sup>213</sup> non-Governmental Organizations – nGO – (angol)

<sup>214</sup> összes veszély

<sup>215</sup> JIT, **Just-In-Time**, vezetélmélet, „éppen időben”: a raktárkészlet és raktárterülete csökkentése miatt, a beszállítótól az alkatrész rögtön a gyártásába kerül, közvetlenül a felhasználóhoz.

<sup>216</sup> párhuzamos, egymást helyettesítő

<sup>217</sup> Internet, műholdas telefonok, GPS-navigációs rendszerek.

vagy meghibásodását okozhatják.<sup>218</sup> Az összekapcsolódás és az interdependencia<sup>219</sup> miatt ezek az infrastruktúrák sebezhetőbbek a zavaró tényezők vagy megsemmisítés szempontjából.

Egy adott infrastruktúrát vagy annak egy bizonyos elemét tanulmányozni kell ahhoz, hogy el lehessen dönteni, létfontosságúnak minősíthető-e. A létfontosságú infrastruktúrák definiálásához a következő *három tényezőt kell* figyelembe venni:

*Hatókör* – a létfontosságú infrastruktúra egyik elemének zavara vagy kiesése a terület nagysága alapján határozható meg, amelyet a veszteség vagy a szolgáltatás megszűnése érinthet globális, regionális, nemzeti vagy helyi szinten.

*Nagyságrend* – ennek a tényezőnek a besorolása a következő kategóriákba lehetséges: nincs hatás, minimális, mérsékelt vagy jelentős a hatás. Többek között a következő szempontok alkalmazhatók a nagyságrend megállapításához:

- A lakosságra gyakorolt hatás (lélekszám, áldozatok, járványok, betegségek, komoly sérülés, kimenekítés),
- Gazdasági (nemzetgazdasági hatás, a gazdasági veszteség jelentősége, a termékek vagy szolgáltatások színvonalának fokozatos romlása),
- Környezetvédelmi (a lakosságra és a környezetre gyakorolt hatás),
- Interdependencia (a létfontosságú infrastruktúrák egyéb elemei között),
- Politikai/társadalmi szempontok.

*Időbeli hatás* – meghatározásával előre jelezhető/tervezhető, hogy egy adott infrastrukturális elemmel kapcsolatos veszteség mennyi idő elteltével fejt ki hatását.

## **Jogszabályi háttér**

Nemzetgazdasági szempontból a kritikus infrastruktúrák védelmének megvalósításában szükséges az állam együttműködése az infrastruktúrák tulajdonosaival, valamint arra is szükség

---

<sup>218</sup> Duncan MCFARLAND, Paul KREHBIEL, Harry TARG: *Vietnam, From National Liberation to 21 st Century Socialism*, Committees of Correspondence Education Fund, Inc, New York, ISBN: 978-1-304-20457-8 „EISENHOWER, 1953: *Tegyük fel, hogy elveszítjük Indokínát. Ha Indokínai elvész, azonnal több dolog is történik. [...] Egész India körbe lesz véve (kommunista államokkal). Burma is egészen biztosan, a mostani meggyengült állapotában, védtelen lenne. Szóval látják, valahol ennek gátat kell szabni. [...] Ez az, amit most a franciák csinálnak. Most, amikor az Egyesült Államok 400 millió dollárt támogatást szavaz meg, az nem ablakon kidobott pénz. Ezzel a lehető legolcsóbb megoldásra szavazunk, amellyel biztosíthatjuk az Egyesült Államok legfontosabb érdekét. A biztonságunkat!*”

<sup>219</sup> kölcsönös függőség

van, hogy a védelmi feladatokból adódó felelősséget és kockázatot arányosan megosszák egymás között . A kormányzati és a magánszféra partneri együttműködésén alapuló hazai program önköltség alapú vállalati finanszírozást jelent, ami kiegészül a feladatok és a felelőség megosztásával.

A magyarországi kritikus infrastruktúrák védelmének jelenlegi helyzetére jellemző, hogy a jogszabályok előkészítés, igazgatás és végrehajtás szintjén, valamint az alkalmazói (vállalati) szinten eltérő a szakmai felfogás, és nincs teljes körű egyetértés. Ez abból adódik, hogy a résztvevők a saját szempontjaik szerint kívánják optimalizálni a végrehajtás folyamatát. Tágabb értelemben az igazgatási szint<sup>220</sup> a lakosság biztonságos ellátásának szempontjait érvényesíti, míg a vállalati végrehajtási szint egy szűkebb értelemben vett szempontrendszerrefigyel: a termelés biztonságára, az üzletmenet folytonosságára és a gazdaságos működésre. Ezek többnyire hatással vannak a kritikus infrastruktúrák aktuális védelmi szintjére, és bizonyos esetekben azok hiányosságaira is.

Magyarországon a Belügyminisztérium Országos Katasztrófavédelmi Főigazgatóság (továbbiakban OKF) biztosítja nemzetközi szabályozások beemelését a nemzeti jogalkotási gyakorlatba, valamint hozzájárul a védelmi feladatok egységes értelmezéséhez állami és nem állami szinten.

Az ENSZ, EGB<sup>221</sup> Ipari Balesetek Országhatáron Túli Hatásairól szóló Egyezményt, 1992. március 17-én, Helsinkiben fogadták el, amely alapján a tagállamoknak is ezzel összhangban lévő jogszabályt kellett kidolgozni és életbe léptetni.<sup>222</sup> Az egyezmény szerint különös fontossággal bír a lakosság és a környezet védelme az ipari balesetek hatásaitól. Kinyilvánították azt is, hogy az ipari balesetek megelőzése kiemelkedően fontos. A környezetbiztonság és a fenntartható fejlődés biztosításához szükségesek az ésszerű és gazdaságilag fenntartható költségek figyelembevételével bevezetett intézkedések, amelyekkel megelőzhetőek és elháríthatók a káresemények.

---

<sup>220</sup> Járás, megye, régió, országos

<sup>221</sup> Európai Gazdaság Bizottság

<sup>222</sup> A 128/2001. (VII.13.) Kormányrendelet, az Egyesült Nemzetek Szervezetének Európai Gazdasági Bizottság keretében létrejött, az ipari balesetek országhatáron túli hatásairól szóló Helsinkiben, 1992. március 17-én kelt Egyezmény kihirdetéséről.

A globalizált világban fontos biztonsági kihívásként jelentkezik az is, hogy az ipari balesetek – az esetek többségében – káros hatással vannak az országhatárokon túl is. Ezért szükséges a nemzetállamok bi<sup>223</sup>- és multilaterális<sup>224</sup> együttműködése.

A NATO Polgári Veszélyhelyzeti Tervezésének (CEP)<sup>225</sup> feladata, hogy segítse a tagállamok tervezési és felkészülési alapfeladatait, elősegítse a hatékony nemzetközi együttműködést, ha az érintett tagállam nem képes felszámolni a természeti vagy mesterséges katasztrófák okozta károkat, illetve nem tudja az eredeti helyzetet visszaállítani.

2002 novemberében a NATO Felsőszintű Polgári Veszélyhelyzeti Tervezési Bizottsága meghatározta a Szövetség szempontjából fontos aspektusokat és ezek alapján a kritikus infrastruktúra definícióját. A SCEPC<sup>226</sup> keretében nyolc tervező munkacsoport és bizottság működik, amelyek feladata a tagállamok kritikus infrastruktúra-védelemére irányuló intézkedéseinek elemzése és értelmezése.

2005-ben a NATO több tanácsa vizsgálta a kritikus infrastruktúrák szektorait és alszektorait. A vizsgálat első lépése az volt, hogy összegyűjtötték a szükséges információkat a tagállamok helyzetének elemzéséhez és megítéléséhez. Az év őszén elfogadták a NATO Válságreagálási Rendszer<sup>227</sup> alapján a Nemzeti Intézkedési Rendszert (továbbiakban NIR)<sup>228</sup>, amely a „278/2011. (XII.20.) kormányrendelet, a NATO Válságreagáló Rendszerével összhangban álló Nemzeti Intézkedési Rendszer rendeltetéséről, feladatairól, eljárási rendjéről, a közreműködők kötelezettségeiről” elnevezéssel lépett érvénybe.<sup>229</sup> A rendelet alapját képezi - a „Kormány a honvédelemről és a Magyar Honvédségről, valamint a különleges jogrendben bevezethető intézkedésekről szóló 2011. évi CXIII. törvény 81. § (1) bekezdés *b*) pontjában kapott felhatalmazás alapján, az Alaptörvény 15. cikk (3) bekezdésében meghatározott feladatkörében” elrendelt feladatai alapján - a NIR alkalmazása. A NIR legfontosabb célkitűzései között kell megemlíteni:

- a rendeltetés célját,
- a bevezethető intézkedéseket, ezek koordinációját,
- az ágazati válságreagálás intézkedéseit,
- az együttműködő szervezeteket,

---

<sup>223</sup> kétoldalú

<sup>224</sup> többoldalú

<sup>225</sup> Civil Emergency Planning, Polgári Védelmi Tervezés

<sup>226</sup> Senior Civil Emergency Planning Committee, Polgári Védelmi Tervező Főbizottság

<sup>227</sup> Crisis Response System – NCRS

<sup>228</sup> Nemzeti Intézkedési Rendszer, NATO Válságreagáló rendszer

<sup>229</sup> <http://net.jogtar.hu/jr/gen/getdoc.cgi?docid=a1100278.kor> (Letöltve: 2014.09.12.)

- az összeköttetés és riasztás rendszerét.

Az EU 2008/114/EK tanácsi irányelv az európai kritikus infrastruktúrák azonosításáról és kijelöléséről szóló intézkedésében határozza meg az egységes irányelveket a tagállamok részére.

A Kormányzati Koordinációs Bizottság szerveinél és a minisztériumoknál a KIV<sup>230</sup>-vel kapcsolatos kormányzati felmérő és elemző tevékenység 2003-ban kezdődött meg Magyarországon. Ennek eredményeképpen 2007-ben elfogadták a „Zöld könyv a kritikus infrastruktúrák védelmére vonatkozó nemzeti programról” című dokumentumot.<sup>231</sup>

A biztonsághoz kapcsolódó irányítási feladatok kapcsolatosak a tagállamok létfontosságú infrastruktúráinak elemeivel, valamint azok egymástól való függőségével. A veszélyekre, előre nem látható eseményekre és a sebezhetőségre vonatkozó elemzések elvégzéséhez több forrásból származó információra van szükség. Minden szektornak és tagállamnak az EU-val harmonizált szabályai szerint saját hatáskörén belül és a biztonságért felelős szervezetek segítségével kell meghatározni a létfontosságú infrastruktúrákat.

#### Magyarországi intézkedések:

- Európai Unió irányelvei alapján a kritikus infrastruktúrák azonosítása, architektúrák felülvizsgálatának évenkénti végrehajtása és dokumentálása, illetve elmélyítése a gyakorlatban,
- 2011. évi CXXVIII. törvény, a katasztrófavédelemről és a hozzákapcsolódó egyes törvények módosításáról,<sup>232</sup>
- 234/2011. (XI.10.) kormányrendelet, a katasztrófavédelemről és a hozzá kapcsolódó egyes törvények módosításáról szóló 2011. évi CXXVIII. törvény végrehajtásáról,
- 2012. évi CLXVI. törvény, a létfontosságú rendszerek és létesítmények azonosításáról, kijelöléséről és védelméről,
- 65/2013. (III. 8.) kormányrendelet a létfontosságú rendszerek és létesítmények azonosításáról, kijelöléséről és védelméről szóló 2012. évi CLXVI. törvény végrehajtásáról,

<sup>230</sup> KIV - Kritikus Infrastruktúra Védelmi Konzultációs Fórum

<sup>231</sup> A Kormány a KKB javaslatára a Kritikus Infrastruktúra Védelem Nemzeti Programjáról szóló 2012. évi CLXVI. törvény fogadta el a Zöld Könyvet.

<sup>232</sup> [http://net.jogtar.hu/jr/gen/hjegy\\_doc.cgi?docid=A1100128.TV#lbj1param](http://net.jogtar.hu/jr/gen/hjegy_doc.cgi?docid=A1100128.TV#lbj1param) (Letöltve:2014.10.10.)

- 1249/2010. (XI.19.) kormányhatározat, az európai kritikus infrastruktúrákról és kijelöléséről, valamint védelmük javítása szükségességének értékeléséről szóló, 2008. december 8-i 2008/114/EK tanácsi irányelvnek való megfelelés érdekében végrehajtandó kormányzati feladatokról,

- Ágazati intézkedések,
- Projektek, együttműködési- és stratégiai megállapodások.

A definíciók és ágazati kritériumok alapján kritikusnak minősülő infrastruktúrák:

Az NKIV<sup>233</sup> szektorok<sup>234</sup>:

- Energia,
- Infokommunikáció,
- Közlekedés,
- Víz,
- Élelmiszer,
- Egészségügy,
- Pénzügy,
- Ipar,
- Jogrend – Kormányzat,
- Közbiztonság – Védelem.

A KIV érdekében az állami/igazgatási szférában kifejtendő fő funkciókat az alábbi ábra foglalja össze:

---

<sup>233</sup> NKIV – Nemzeti kritikus infrastruktúra védelem

<sup>234</sup> 2012. évi CLXVI. törvény a létfontosságú rendszerek és létesítmények azonosításáról, kijelöléséről és védelméről, 2. számú melléklete

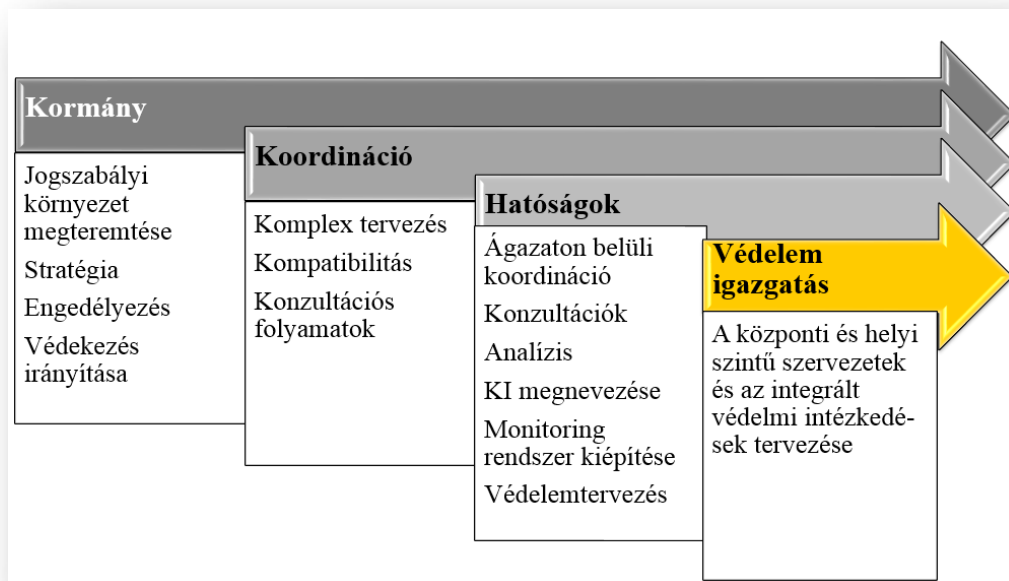

**5. számú ábra:** KIV fő funkciói, Forrás: Dr. Király – Medveczky: Védelemgazdasági ismeretek önkormányzati (védelemi igazgatási) válság menedzsereknek, Budapest, 2009, ZMNE, ISBN 978-963-7060-75-5, p. 76 (a szerző szerkesztésében)

### Kritikus infrastruktúrák

Kritikus infrastruktúrának nevezzük az ország - lakosság ellátása, gazdaság és az állam működése - szempontjából létfontosságú elemek, objektumok, létesítmények, szolgáltatások, rendszerek és folyamatok hálózatát, amelyek integrálódtak, és egymástól kölcsönös függésben vannak. Fontos szerepük van a társadalom által elvárt minimális szintű jogbiztonság, közbiztonság, nemzetbiztonság, gazdasági működőképesség, közegészségügyi és környezeti állapot kialakításában és működtetésében. Kockázatelemzés<sup>235</sup> alapján definiálják, hogy mely szektorok és alszektorok minősülhetnek kritikusnak. Leegyszerűsítve: a kritikus infrastruktúrák közé tartoznak azok a rendszerek, berendezések és eszközök, melyek meghibásodása, megzavarása, kiesése, megsemmisülése közvetlenül vagy közvetlen, átmenetileg vagy hosszú távon súlyos hatást gyakorolhat a lakosság ellátására, a gazdaság és az állam működőképességére.

<sup>235</sup> A lehetséges kockázatok beazonosítása, csoportosítása, értékelése/elemzése és követése.



A létfontosságú rendszerek és létesítmények azonosításáról, kijelöléséről és védelméről szóló törvény<sup>236</sup>, valamint a végrehajtásról szóló kormányrendelet nem határozza meg az üzemeltető részére, hogy milyen biztonsági rendszabályokat kell bevezetni, milyen biztonsági szervezeteket kell megalakítani és milyen rendszereket kell telepíteni.

A felsorolt szektorok és alszektorok listája a kritikus szolgáltatások és termékek értékelésére irányuló elemzések során módosulhat.

Előzetes elemzések alapján jogszabályok határozzák meg, hogy *mely szektorok és alrendszereik minősülhetnek kritikusnak az állampolgárok gazdasági és szociális jóléte, a közegészség, a közbiztonság, a nemzetbiztonság, a nemzetgazdaság és a kormányzat működése szempontjából.*

A magyar gazdaság szerkezetét a Vilfredo Pareto<sup>237</sup> olasz közgazdász által kidolgozott elmélet szerint vizsgáltam. A **Pareto-elmélet**<sup>238</sup> *80/20-as szabálynak is nevezik.* Az elmélet szerint a tételek viszonylag kis hányada- 20 %-a - meghatározó jelentőségű az összességében túlsúlyban levő - és akár 80 %-ot is kitevő - sok kis tétellel szemben. Az elv alkalmazásával *a jelentős kevesl - a szignifikáns*<sup>239</sup> *tényező - jól elkülöníthető a jelentéktelen soktól.*

#### A Pareto-hatékonysági tényezőt széles körben alkalmazzák:

- A társadalom felépítése, interakciók, egyenlőtlenség vizsgálatánál,<sup>240</sup>
- Vállalati gazdálkodás (termékértékesítés, készletek, vevők, szállítók összetétele) vizsgálatához,
- Minőségi problémák elemzéséhez (beszállítói hibák, hibás termékek aránya,)
- Termelés kiesés elemzéséhez (gépkarbantartás, gyártósorok elavultsága miatt bekövetkező kiesés),
- Logisztikai stratégiák és módszerek<sup>241</sup> (raktározási problémák, disztribúciós<sup>242</sup> elemzések, készletgazdálkodás) kidolgozásához,

---

<sup>236</sup> 2012. évi CLXVI. törvény a létfontosságú rendszerek és létesítmények azonosításáról, kijelöléséről és védelméről

<sup>237</sup> Az elvet több közgazdász is vizsgálta az 1950-es években, és bebizonyították, hogy a Pareto-hatékonysági tényező csak bizonyos feltételek mellett teljesül a piacgazdaságban.

<sup>238</sup> <http://www.absolventa.de/karriereguide/zeitmanagement/pareto-prinzip> (Letöltve:2014.10.10.)

<sup>239</sup> Jelentős, meghatározó

<sup>240</sup> Tom BOTTORE: *Élites and Society*, Routledge N.Y., 1993, ISBN-13: 978-0415082716, pp. 1 - 7

<sup>241</sup> KÓTHAY János: *Általános logisztikai módszerek*, Katonai Logisztika, MH ATFCFSF, 2. Évfolyam, 1994/1, pp. 2 - 16

<sup>242</sup> Felosztás, megoszlás

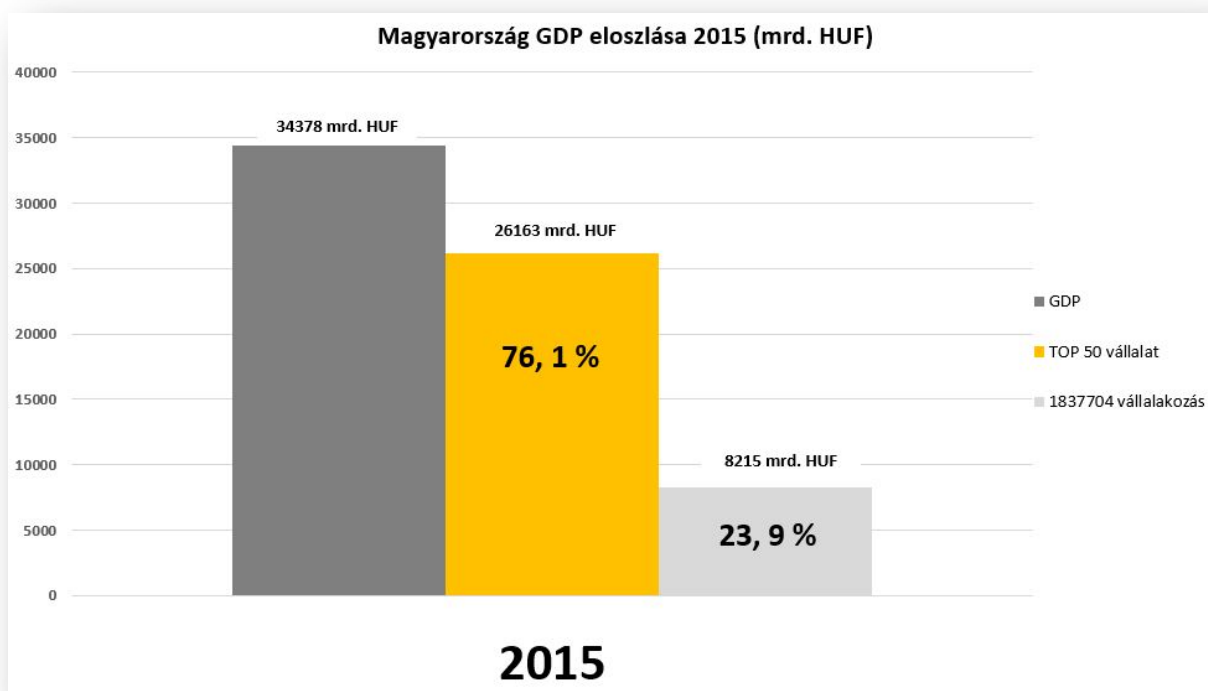

**6. számú ábra:** A magyar GDP eloszlása, 2015, GDP 2015 eloszlása a szerző saját számítása szerint<sup>243</sup>

A szektorok felülvizsgálatához a 2015-ös magyar GDP szerkezetének elemzése szükséges, eszerint a megtermelt javak aránya alapján lehetséges a vállalatok besorolása. Ez azt jelenti, hogy a jelenleg érvényben lévő törvény 2. számú melléklete szerint szereplő szektorok kidolgozása során nem vették figyelembe „*az állampolgárok gazdasági és szociális jólétét*” biztosító vállalatok üzleti eredményeit, amelyek jelentős hatással bírnak a nemzetgazdaság működésére.<sup>244</sup>

Magyarország GDP-je 34.378 milliárd forint volt 2015-ben. Ennek 76,1 %-át – 26.163 milliárd forint - a TOP 50 magyar vállalat állította elő. A TOP 50 vállalatból 10 vállalat a szolgáltatásban és 40 pedig a termelési szférában működik.

<sup>243</sup> <http://statinfo.ksh.hu/Statinfo/haViewer.jsp?wcf9e2b1f9a=x> (Letöltve:2018.10.10.)

<sup>244</sup> 2012. évi CLXVI. törvény a létfontosságú rendszerek és létesítmények azonosításáról, kijelöléséről és védelméről

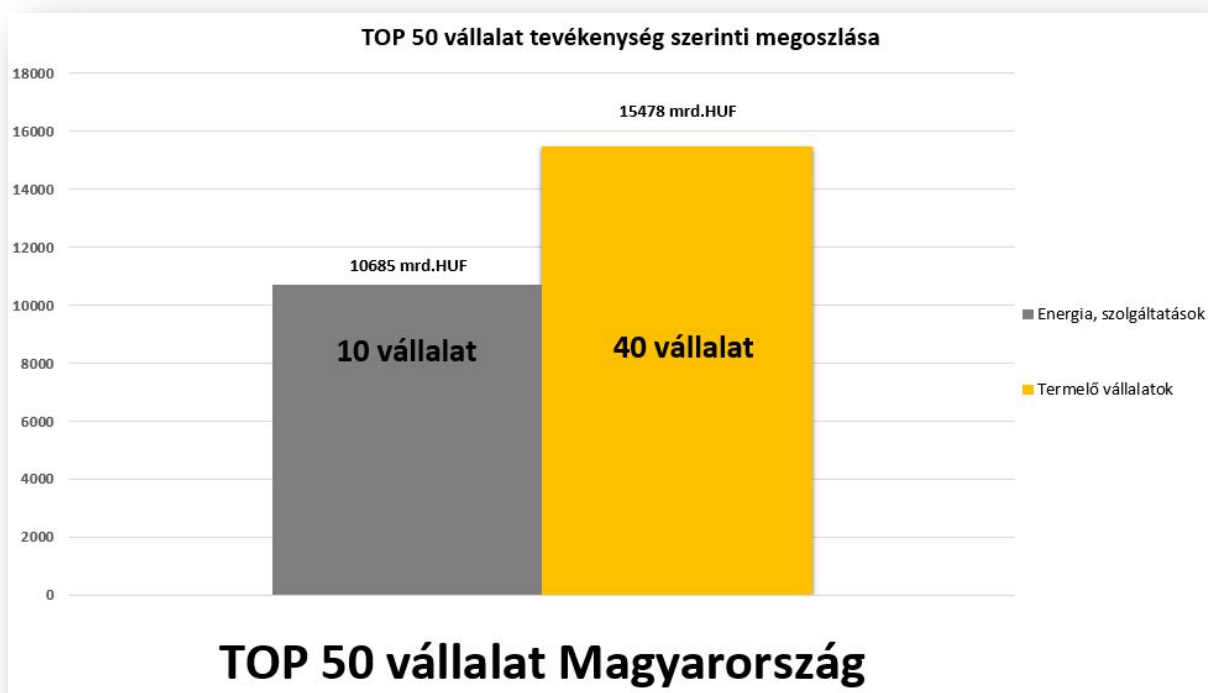

**7. számú ábra:** TOP 50 magyar vállalat tevékenység szerinti megoszlása, a szerző saját számítása szerint

A jelenlegi szabályozások szerint a TOP 50 vállalatból csak 4 tartozik a kritikus infrastruktúrák sorába a 2012. évi CLXVI. törvény a létfontosságú rendszerek és létesítmények azonosításáról, kijelöléséről és védelméről, 2. számú melléklete szerint.

Ezen adatokból megállapítható, hogy a magyar gazdaság szerkezete aránytalan, a primer szektor<sup>245</sup> aránya elenyésző a szekunder szektor<sup>246</sup>, illetve a terciér szektorhoz<sup>247</sup> képest. Az ipar szerkezete jelentősen megváltozott a rendszerváltás óta. A meghatározó szerepet a járműipar és a hozzákapcsolódó beszállítói hálózatok töltik be, amelyet a vegyipar és az elektronikai ipar követ. Ezen termelő vállalatok alapvetően vidéki nagyvárosokba és azok környékére koncentrálódnak. Így alakultak ki a fontosabb ipari centrumok (Győr, Kecskemét, Esztergom, Székesfehérvár...).

<sup>245</sup> Mezőgazdaság: növénytermesztés, állattenyésztés, erdőgazdálkodás

<sup>246</sup> Ipar: járműipar, vegyipar, elektronika

<sup>247</sup> Szolgáltatások, infrastruktúra, idegenforgalom

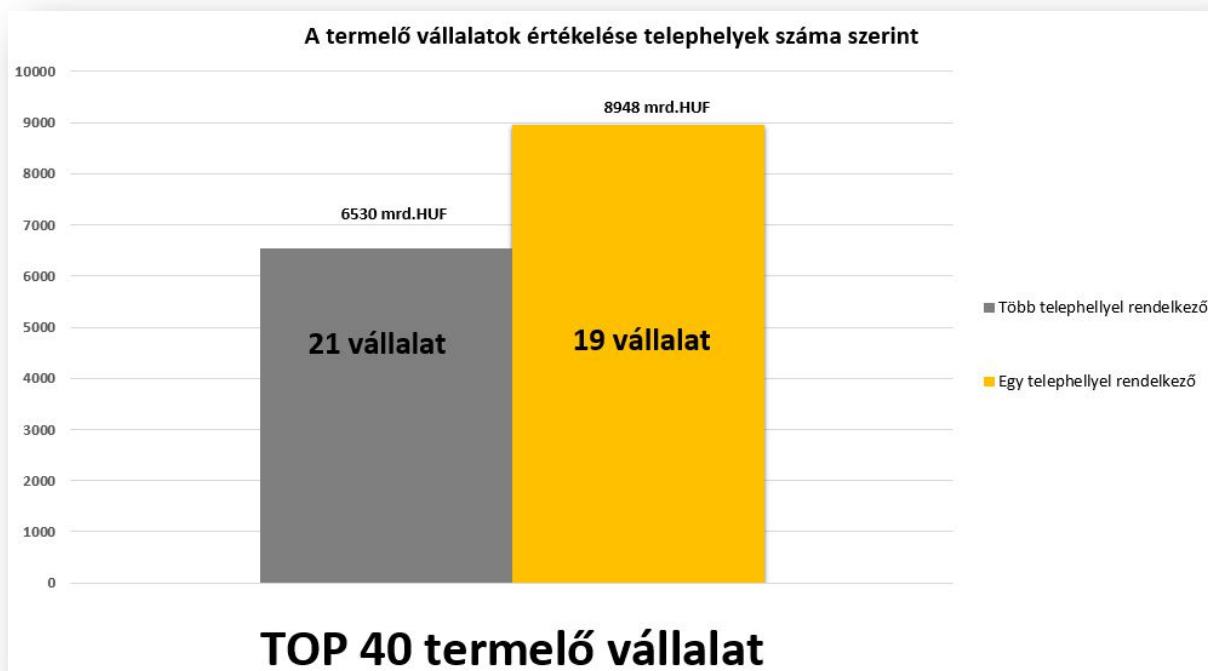

**8. számú ábra:** A termelő vállalatok értékelése telephelyek száma szerint, a szerző saját számítása alapján

Az ipari centrumok kialakulásánál biztonsági szempontból nagy hátrányt jelent a koncentráció. A termelő vállalatok telephelyeinek szerkezetét vizsgálva kockázatot jelent, hogy a termelést 40 vállalatból 19 egy telephelyen valósítja meg, és ez a GDP 26,1 %-át jelenti (8.948 milliárd forint).<sup>248</sup>

<sup>248</sup> 2013-ban a termelő vállalatok telephelyeinek eloszlása kisebb kockázatot jelentet, mert a 24 vállalatból a termelését 8 vállalat egy telephelyen valósította meg, amely a GDP 14,2 %-át adta (4 158 milliárd forint).

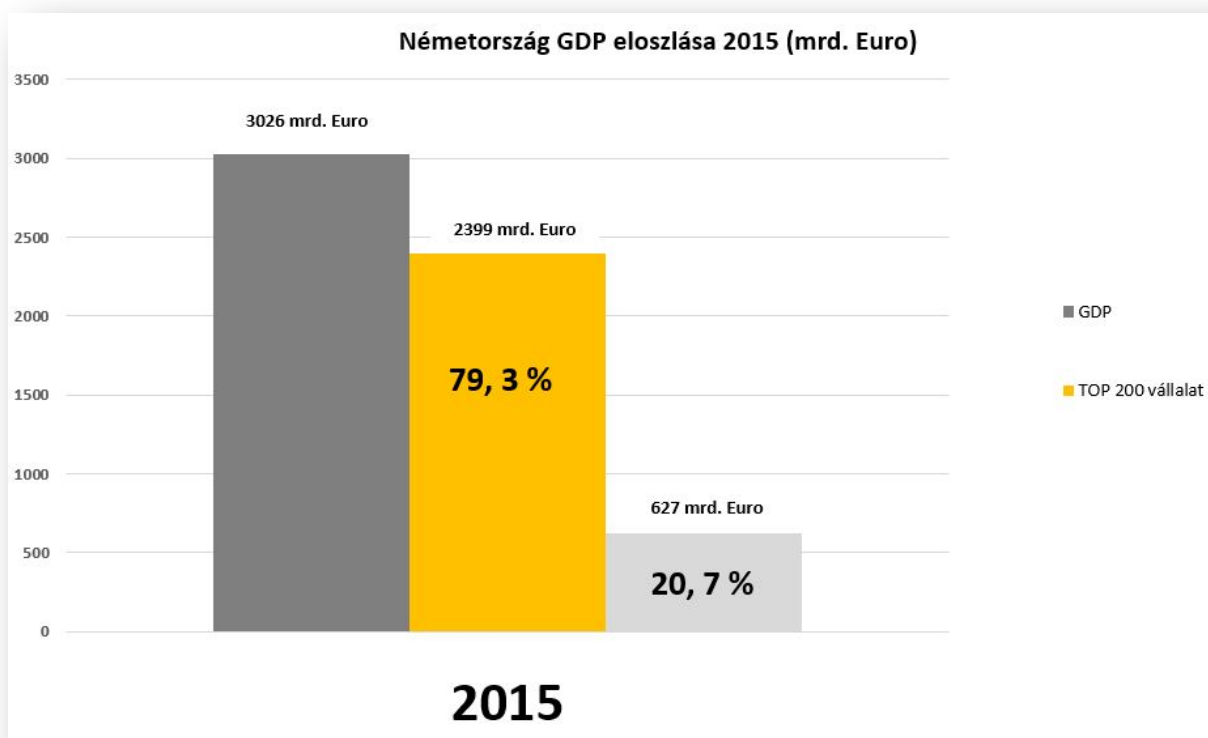

**9. számú ábra:** Németország GDP eloszlása a szerző saját számítása alapján<sup>249</sup>

Ezt összehasonlítva Európa legnagyobb gazdasági szereplőjének szerkezetével, Németországban a GDP 79,3%-át a TOP 200 német vállalat állítja elő. A TOP 200 német nagyvállalatot vizsgálva megállapíthatjuk:

- Struktúrát tekintve: konszernek, több leányvállalattal,
- Földrajzi koncentrálttság szerint: több tartományban, több telephellyel rendelkeznek,
- Szerkezetét tekintve: elsődleges a szekunder szektor, amelyben „minden iparág“ jelen van, másodlagos a szolgáltató szektor, és harmadlagos a primer szektor.

A két ország gazdasági szerkezetét, struktúráját és földrajzi koncentrációját vizsgálva kijelenthetjük, hogy a magyar gazdaság szekunder szektorát három iparág határozza meg. Az ezekhez az iparágakhoz sorolható vállalatok külföldi tulajdonú leányvállalatok, illetve a földrajzi koncentrálttságuk nagyon magas a német példához képest.

Véleményem szerint a magyar gazdaság kitettsége aránytalanul magas, amely magas kockázatot jelent gazdasági és biztonsági szempontból.<sup>250</sup> A koncentrált szerkezet kialakulása

<sup>249</sup> <http://www.cio.de/top500> (Letöltve: 2018.10.12.)

<sup>250</sup> A gazdasági szerkezetet nem volt céлом teljes mélységében vizsgálni.

miatt jelentős biztonsági kockázatot jelent egy nagyvállalat működésképtelensége a magyar gazdaságra, illetve az állampolgárok gazdasági és szociális jólétére.

Ezen tényezők figyelembevételével javaslom a 2012. évi CLXVI. törvény, 2. számú mellékletének módosítását, amely a NKIV szektorokat sorolja fel. Ezt a felsorolást ki kell bővíteni azokkal a vállalatokkal, amelyek az utolsó öt év adatai alapján legalább a GDP 2%-át megtermelték. Természetesen e nagyvállalatok listáját évente szükséges lenne felülvizsgálni, és az aktuális adatok alapján módosítani.

## III.2. Biztonsági helyzet és nemzeti biztonsági stratégia egymásra hatása

### III.2.1. Vállalat biztonsági stratégiája

Az „általános stratégiában” rögzítik a nagyvállalatok **hosszú távú célkitűzéseit**, meghatározzák a célok megvalósulásához szükséges erőforrásokat és a lényegesebb fejlesztési irányelveket.<sup>251</sup>

A stratégia kialakítása és alkalmazása elengedhetetlen feltétele egy nagyvállalat sikeres működtetésének.<sup>252</sup> A stratégia irányt mutat a nagyvállalat menedzsmentje<sup>253</sup> számára, és ezzel meghatározza a tevékenységek határait, biztosítja egy folyamatosan változó környezetben azt, hogy hogyan alkalmazkodjon a vállalat az aktuális körülményekhez. Ezzel megvalósítható az üzleti kockázatok csökkentése, a veszélyek időbeni felismerése és elhárítása, a működés helyreállítása. A stratégia segíti a külső és belső környezet elemzését, bemutatja a nagyvállalat meglévő adottságait, az erőforrások elosztását, a fejlesztési lehetőségeket, valamint ezekkel összehangolja a környezeti lehetőségeket is. A stratégia fontos szerepet tölt be a folyamatos versenyelőny elérésében és megtartásában.

Egy nemzetközi nagyvállalat biztonsági stratégiáját az adott nagyvállalat általános stratégiájából kell származtatni. A biztonsági stratégiában meghatározzák azokat a biztonsági

---

<sup>251</sup> A vállalati stratégiák hierarchiájában a legfelső szintű irányelv, amely alapján dolgozzák ki a központi szervezeti egységek a saját stratégiáikat (például: Biztonsági stratégia, Minőségbiztosítási stratégia), illetve az üzleti egységek ezekből származtatják a saját üzleti stratégiájukat

<sup>252</sup> „Seat at the Executive”, [http://humanresources.about.com/strategichr/a/exec\\_success.htm](http://humanresources.about.com/strategichr/a/exec_success.htm) (28.august 2011), (Letöltve: 2014.07.11)

<sup>253</sup> menedzsment (management): az angol nyelv tágabb értelmezése szerint igazgatást jelent

irányelveket és elvárásokat, amellyel szavatolható a vállalattal kapcsolatba kerülő emberek biztonsága és a vállalat működőképessége. A Biztonsági stratégia – az időhorizont szerint – hosszú távú koncepció.

Kidolgozása során két fontos szempontot kell figyelembe venni. A legfontosabb az adott ország – ahol a leányvállalat működik - nemzeti biztonsági stratégiája<sup>254</sup>, másodsorban az „anyavállalat” „worldwide”<sup>255</sup> érvényes biztonsági intézkedései.

*Kutatásom során készült interjúk alapján kijelenthetem, hogy a magyar biztonsági vezetők nagy része nem ismeri a magyar Nemzeti Biztonsági Stratégiát, így az nem is jelenik meg a nagyvállalatok biztonságpolitikájában. Viszont a nagyvállalatok / társaságok rendelkeznek biztonsági irányelvekkel, amelyekben meghatározzák az általános biztonsági előírásokat és a minimálisan teljesítendő szabályokat.*<sup>256</sup>

A vállalat biztonsági stratégiájában fogalmazzák meg a cél eléréséhez szükséges biztonsági filozófiát, valamint a vállalati biztonságkultúra alapját és a felelősségi köröket. Definiálni kell a várható külső és belső fenyegetéseket, veszélyeket és a potenciális rizikóforrásokat. A kihívások azonosításának segítségével el kell készíteni a vállalatnál alkalmazott biztonsági modellt, amely alapján meghatározható a megalakítandó biztonsági szervezetek és előírások rendszere.

A vállalat Biztonsági Stratégiájában<sup>257</sup> megjelenő fenyegetések átfogó kezeléséhez a szakterületek<sup>258</sup> szoros együttműködése szükséges. Ezzel összhangban erősíteni kell az információvédelmi,<sup>259</sup> tűzvédelmi, vagyonvédelmi, katasztrófavédelmi és polgári válságkezelési szervezetek szoros és hatékony kooperációját, koordinációját, illetve ezek átfogó, a biztonsági környezethez alkalmazkodni képes kereteit. Minden biztonsági szervezet feladata, hogy saját szakterületén folyamatosan értékelje a nemzeti és nemzetközi biztonsági helyzetet és a fenyegetettség mértékét, majd megtegyék a szükséges lépéseket azok kezelésére és elhárítására. Ez csak akkor lehet sikeres, ha a szervezeti erőforrások koordináltan és koncentráltan kerülnek alkalmazásra. **1. számú melléklet**

---

<sup>254</sup> A Kormány 1035/2012. (II. 21.) Korm. határozata: Magyarország Nemzeti Biztonsági Stratégiájáról MAGYAR KÖZLÖNY 2012. évi 19. szám

<sup>255</sup> világszerte

<sup>256</sup> OTTEN, Wolfgang: *Eigensicherung*, ISBN-10: 3-452-26276-6, Köln, 2006, pp. 333 - 335

<sup>257</sup> GUNDEL, STEPHAN, MÜLLI, LARS: *Unternehmenssicherheit*, München: Oldenbourg, 2009, ISBN 978-3-486-58712-8, pp. 4

<sup>258</sup> Olyan személyek és/vagy szervezeti egységek, amelyek egy adott biztonsági területért felelősek.

<sup>259</sup> Információbiztonság, üzleti hírszerzés/elhárítás, adatvédelem, adatbiztonság, know-how védelem, titoktartás, prototípusvédelem.

### **III.2.2. Vállalat biztonságpolitikája**

A biztonságpolitika csak egy adott országban működő vállalatra érvényes, és az adott vállalat felső vezetése középtávra határozza meg. Évente egyszer vagy egy nagyobb jelentőségű esemény kapcsán szükséges felülvizsgálni.

A biztonságpolitika célja, hogy az értékek és érdekek számbavétele, valamint a biztonsági környezet elemzése alapján meghatározza azokat a vállalati célokat, feladatokat és eszközöket, amelyekkel a vállalat a globalizált világban szavatolja az emberek életét és egészségét, illetve a vállalat biztonságos működését.

#### **Vállalat biztonsági környezete<sup>260</sup>**

A biztonság fogalmát széleskörűen kell értelmezni, mert a biztonsági környezet folyamatosan változik. A globális fenyegetések, regionális veszélyek és a lokális rizikók ma több szinten – az egyének, közösségek, államok és régiók szintjén, valamint globális szinten – jelentkeznek, amelyek érintik a nem kormányzati és transznacionális szervezeteket.

Ezért fontos a kihívások biztonságpolitikai, gazdasági és pénzügyi, társadalmi (humán)<sup>261</sup> és környezeti dimenziójának integrált kezelése.

#### **Vállalat biztonsági érdekeke**

*A legfontosabb érték az emberi élet és egészség védelme. Ezt követi a vállalat működőképességének biztosítása, területének, berendezéseinek és vagyontárgyainak őrzés-védelme, belső rendjének és gazdasági stabilitásának megőrzése.*

A vállalat vezetése elvárja, hogy a biztonsági szervezetek minél jobban alkalmazkodjanak az új típusú veszélyekhez, és a lehetőségekhez mérten megfelelő válaszokat adjanak a megjelenő veszélyforrásokra.

---

<sup>260</sup> Dr. SIMICSKÓ István: előadása „*A magyar védelempolitika aktuális kérdései és jövőbeni tervei*” címmel 2015. november 13-án a Nemzeti Közszolgálati Egyetem Hadtudományi és Honvédtisztképző Kar Felsőfokú Vezetőképző Tanfolyam hallgatóinak. <http://www.defence.hu/cikk/54098>, (Letöltve:2016.01.21.)

<sup>261</sup> Emberi, emberhez tartozó.



## **Biztonság alapjai a vállalatnál**

A biztonsági rendszabályok betartása minden személyre kiterjed, akik a vállalat illetékességi területén tartózkodnak.

A vállalat biztonsági stratégiájában megfogalmazottak alapján a legfontosabb tényező a *biztonságtudattal rendelkező munkatárs*, aki a biztonsági intézkedéseket elfogadja, végrehajtja és alkalmazza.

A biztonságpolitika alapvető keretét a munkatársak, a vezetők, a beavatkozó erők, a szakterületek és a vállalatvezetés együttműködése adja. Ez az együttműködés olyan értékközösséget képez, amely szavatolja a vállalat működőképességét és a vele kapcsolatba kerülő emberek biztonságát.

A megbízott szakterületek kidolgozzák a saját ágazati politikájukat a vállalat biztonsági stratégiája és biztonsági politikája alapján. A vezetőket tanácsadással támogatják a biztonsági szabályok megvalósításában, valamint a vállalaton belüli biztonsági kérdések megválaszolásában.

## **Fenyegetések kezelése vállalati szinten**

A biztonsági intézkedéseket tudományos alapokon, az aktuális védelmi céloknak megfelelően kell kidolgozni.

A veszélyhelyzetekre való felkészülés magába foglalja az érintett szervezetek felkészítését és együttműködésének összehangolását, a munkatársak felkészítését és tájékoztatását, valamint a különböző védelmi képességek kialakítását.

A *pénzügyi stabilitás* kérdése a világgazdasági válság hatására jelentősen felértékelődött. A vállalat gazdasági és pénzügyi rendszerének stabilitása és ellenálló képessége fontos érdek és biztonságpolitikai szempont. A Biztonság- és védelempolitika szervezeti egység folyamatosan kiértékeli a kialakult helyzetet, tájékoztatja a vállalatvezetést, és javaslatot tesz a válságkezelésére.<sup>262</sup>

---

<sup>262</sup> Dr. Helge SCHRÖDER: *Wie funktionieren Finanzmärkte? – Chancen und Gefahren globalisierter Geldströme, Globale Herausforderungen*, © Bundeszentrale für politische Bildung, Bonn, 2011, pp. 195 – 199, ISBN 978-3-8389-7042-4

Az *energiabiztonság* kulcsfontosságú kérdés a vállalat számára. Ezért szükséges az energiahordozók forrás- és útvonal-diverzifikáltsága.<sup>263</sup> Ennek hiánya számos kockázatot jelent. A vállalat működőképességének fenntartása miatt stratégiai jelentőségű a stabil, versenyképes áron hozzáférhető és tervezhető energiaellátás.<sup>264</sup>

A *globális éghajlat- és környezetváltozás*, az egyre szélsőségesebbé váló időjárás hatásai, a nyersanyag- és természeti erőforrások kimerülése komoly biztonsági kockázatot hordoznak magukban, konfliktusok forrásaivá válhatnak. A térség földrajzi adottságai miatt fokozottan hatnak a Kárpát-medence szomszédos országában keletkező környezeti és civilizációs ártalmak, az árvizek, a víz- és levegőszennyezés. A környezeti veszélyforrások közvetve hatással vannak a munkatársak egészségi állapotára és a vállalat működőképességére is. Ezért fontos a veszélyforrások időben történő beazonosítása és a vállalat biztonsági szervezeteinek és az állam érintett hatóságainak szoros együttműködése.<sup>265</sup>

A *természeti és ipari katasztrófák*, az egyes ipari, biológiai, vegyi és különösen nukleáris létesítményekben zajló folyamatok ellenőrizhetetlenné válása tömeges méretekben veszélyeztetheti vagy károsíthatja az emberi egészséget, a környezetet, az élet- és vagyonbiztonságot. További kockázatot jelent a veszélyes áruk közúti, vasúti, vízi, légi és csővezetékes szállítása.

A vállalat kiemelten kezeli a vállalat folyamatos működőképességének fenntartását, a gazdaság és az ehhez szükséges kritikus infrastruktúrák hatékony őrzés-védelmét.

Az élet- és vagyonvédelem érdekében különös figyelmet kell fordítani az ebben érintett biztonsági szervezetek megfelelő felkészülésére, a munkatársak katasztrófavédelmi felkészítésére.

*Kiberbiztonsági*<sup>266</sup> szempontból egyre bonyolultabb kihívásokkal kell számolnunk az informatikai- és telekommunikációs hálózatokban, valamint a fizikai és virtuális térben, ahol a kapcsolódó kritikus infrastruktúrákat működtetik. Fokozott veszélyt jelent, hogy a tudományos

---

<sup>263</sup> kockázat csökkentésére irányuló magatartás, amely a források és útvonalak bővítését jelenti

<sup>264</sup> Dietmar DIRMOSE: *Energiesicherheit*, © Friedrich-Ebert-Stiftung, Bonn/Berlin 2007, pp. 2 – 5, ISBN: 978-3-89892-727-7

<sup>265</sup> Hans-Joachim SCHNELLNHUBER – Meinhard SCHLUZ-BALDES – Benno PILADEAUX: *Umweltveränderungen und ihre Folgen, Sicherheitspolitik in neuen Dimensionen*, Bundesakademie für Sicherheitspolitik, 2001, pp. 567 - 584, ISBN 3-8132-0776-5

<sup>266</sup> Cyber-biztonság vizsgálata: sérülékenység vizsgálata; az ethical hacking lényege a biztonsági kontrollok kijátszása, behatolás.

és technológiai fejlődés szinte mindenki számára elérhetővé vált, eredményeit egyes államok, vagy nem állami – akár terrorista – csoportok arra használhatják, hogy megzavarják az információs és kommunikációs rendszereket, illetve azok rendeltetésszerű működését akadályozzák.<sup>267</sup>

Elsődleges feladat a kibertérben ténylegesen jelentkező vagy potenciális fenyegetések és kockázatok rendszeres felmérése, prioritizálása, a konzern<sup>268</sup> koordináció erősítése, a munkatársak biztonságtudatosságának fokozása és az együttműködés javítása.

Az *illegális migráció* Magyarországot jelenleg elsősorban tranzitországgként érinti. A vállalat szállítási útvonalainak komplexitásából adódó feladatok és a külső határok fokozott védelmének eredményes megvalósítása a magyar rendvédelmi és migrációs, valamint a migrációval kapcsolatos feladatok végrehajtásában közreműködő szervek hatékonyabb együttműködését követelik meg. A konzern szintű támogatás biztosítása nélkül nem várható, hogy az érintett szervezetek hatékonyan lépjenek fel az illegális migráció megjelenési formái ellen.<sup>269</sup>

A *terrorizmus* elleni védekezés fontos terület. A terroristák potenciális célpontjainak védelmét, biztonságuk erősítését jelenti, különös tekintettel a munkatársak biztonságára, illetve a vállalat kritikus infrastruktúrájára. A terrortámadások időbeni előrejelzése, megakadályozása és felszámolása az állam biztonsági szervezeteinek feladata.<sup>270</sup>

### **A biztonságpolitika végrehajtásának eszközrendszere**

A vállalat biztonságának szilárd gazdasági alapokon kell nyugodnia, mely biztosítja a hatékony biztonságpolitika erőforrásait. A vállalat ezért mindenkori feladatának és kötelességének tekinti, hogy a gazdasági helyzettel összhangban megfelelő forrásokat biztosítson a vállalat és munkatársai védelmére. Alapvető biztonságpolitikai cél a gazdasági és pénzügyi stabilitás folyamatos erősítése és felügyelete, a külső kockázati kitettség időbeni

---

<sup>267</sup> Klaus-Rainer MÜLLER: *IT-Sicherheit mit System*, © Springer Fachmedien Wiesbaden, 2014, p. 73, ISBN 978-3-658-04333-9

<sup>268</sup> Vállalatok, vállalkozások csoportosulása, egyesülése meghatározott célok eléréséhez.

<sup>269</sup> Dr. VIDA Csaba alezredes: *A jelenkori népvándorlás hatásai*, KNBSZ Felderítő Szemle, XIV. évfolyam 3. Szám, 2015, pp. 7 - 14, ISSN 1588-242-X

<sup>270</sup> Stefan PROCHOW: *Terrorism, Globale Herausforderungen*, © Bundeszentrale für politische Bildung, Bonn, 2013, pp. 81 - 99, ISBN 978-3-8389-7086-8

felderítése, a vállalat működőképességének megalapozása, és a biztonságos és hosszú távú működés erősítése.

Fontosnak tartom, hogy a stabilitás és biztonság fenntartásában meghatározó konzern biztonsági szervezetei között intenzívebbé váljon az együttműködés, és ezek a szervezetek egymást erősítő és kiegészítő szerepet játszanak.

### **III.3.2. Vállalatbiztonsági szervezetek szakpolitikái**

A különböző szakterületeknek a vállalat biztonságpolitikája és a hatályos magyar jogszabályok alapján kell elkészíteniük saját szakpolitikájukat.

A vállalati szinten összehangolt biztonságpolitika elősegíti, hogy szinergia<sup>271</sup> és koherencia<sup>272</sup> jöjjön létre a vállalat többféle szakpolitikája között.

Az egyes szakterületek biztonsággal összefüggő tevékenységének összhangban kell állnia a vállalat *Biztonsági politikájával*. A szakpolitikák és előírások időszakos felülvizsgálata során figyelembe kell venni a *Biztonságpolitika* ide vonatkozó rendelkezéseit.

#### **Együttműködés a szakterületek között**

A védelmi intézkedéseket egy integrált biztonsági koncepcióban kell meghatározni. Ennek kidolgozásáért és tartalmáért a Biztonsági osztály biztonsági tervező csoportja a felelős. Ezeket az intézkedéseket a felelős üzleti egység vezetője köteles bevezetni és alkalmazni.

Az adott üzleti egységre vonatkozó biztonsági intézkedések kidolgozását egy *kockázatértékelésnek* kell megelőznie, és ez alapján kell a megfelelő biztonsági intézkedéseket kidolgozni és alkalmazni. A biztonsági tervező csoportot és a szakterületeket - az ide vonatkozó tervek alapján - időben kell informálni és bevonni a biztonsági tervezés támogatásába.

A *szakterületek* (Egészségmenedzsment, Környezetvédelem, IT-biztonság, Biztonsági tervező csoport, Tűzvédelem, Katasztrófavédelem, Iparbiztonság, Fluid<sup>273</sup> menedzsment stb.) szoros együttműködésben, közösen dolgozzák ki a biztonsági intézkedéseket és koncepciókat. Bizonyos elemeinek egyeztetése lehetséges a Személyüggyel, az Üzemi Tanáccsal<sup>274</sup> és a munkavédelmi képviselővel.

---

<sup>271</sup> együttműködés

<sup>272</sup> összetartozás

<sup>273</sup> Folyadék, cseppfolyós: gyártásban általában hűtő és sűrűlőscsökkentő közeget jelent.

<sup>274</sup> 2012. évi I. törvény, XX. fejezet, Az Üzemi Tanács, 104. Általános szabályok, 235. § (1) A munkáltató és a munkavállalók együttműködésére, a munkáltató döntéseiben való részvételre e fejezet rendelkezéseit kell

## Egészségpolitika<sup>275</sup>

A vállalat egészségpolitikájának célja, hogy biztosítsa az egészséget nem veszélyeztető biztonságos munkavégzést és a vállalat biztonságos működését.<sup>276</sup> Folyamatosan figyelemmel követi az egyre növekvő, munkatársak (polgárok) egészségét érintő kihívásokat, a határokon átnyúló egészségügyi veszélyeket, valamint az egészségtelen életmódhoz és a munkavégzéshez kapcsolódó ún. foglalkozási megbetegedéseket.

A szakpolitika célja továbbá erősíteni az együttműködést azon szervezeti és üzleti egységek között, amelyek érintettek és felelősek a vállalat egészségügyi biztonságában<sup>277</sup>.

A vállalat egészségpolitikáját a hatályos magyarországi jogszabályok<sup>278</sup>, a vállalat biztonságpolitikája és a konszern (anyavállalat) idevonatkozó irányelvei alapján kell kidolgozni és a vállalat felső vezetésével elfogadtatni.

A betegjogokat, mint például a döntéshozatalban<sup>279</sup> való részvétel és az egészségügyi tájékozottság jogát<sup>280</sup> szintén figyelembe kell venni a vállalat egészségpolitikájának kidolgozása során.

Az egészségpolitika négy alapfeladatot fogalmaz meg közép- és hosszú távra:

### Foglalkozás-egészségügy

Egy vállalat biztonságos működésének és prosperitásának kulcsa az egészséges munkavállaló. A munkaegészségügyi problémák kezeléséhez kapcsolódó kiadások komoly pénzügyi megterhelést jelentenek a vállalatok számára. A jogszabályokban előírt kötelező orvosi vizsgálatokat minden munkatársnál el kell végezni.

---

alkalmazni. (2) A munkavállalókat az e fejezetben foglalt munkavállalói jogok tekintetében az üzemi megbízott, az üzemi tanács, a központi üzemi tanács, valamint a vállalatcsoport szintű üzemi tanács képviseli.

<sup>275</sup> EURÓPAI BIZOTTSÁG: *Egészségpolitika, minden uniós polgár egészségének javításáért*, Luxembourg, Európai Unió Kiadóhivatala, 2014, ISBN 978-92-79-42343-7

<sup>276</sup> A vállalat biztonsági politikája

<sup>277</sup> Munkavédelem, környezetvédelem, iparbiztonság, katasztrófavédelem, polgári védelem

<sup>278</sup> A Munkavédelemről szóló 1993. évi XCIII. Törvény határozza meg, hogy a munkáltatók foglalkozás-egészségügyi szolgáltatást kötelesek biztosítani valamennyi munkavállalójuk részére.

A 89/1995 (VII. 14) sz. kormányrendelet intézkedik a foglalkozás-egészségügyi szolgáltatás szervezéséről és működéséről, az alkalmazottak kategóriák szerinti besorolásáról.

<sup>279</sup> Üzemi Tanács bevonása a munkatársakat érintő döntésekbe

<sup>280</sup> 2011. évi CXII. Törvény, az információs önrendelkezési jogról és az információszabadságról, (Kihirdetve: 2011.VII.26.)

A foglalkozás-egészségügy körébe tartozó feladatok és felelősségek:<sup>281</sup>

- A foglalkozás-egészségügyi vizsgálatok rendjének meghatározása a hatályos jogszabályok és helyi igények alapján,
- A külön jogszabályban meghatározott munkaköri alkalmassági vizsgálatok végrehajtása és az ehhez szükséges szakorvosi vizsgálatok kezdeményezése és elvégzése,
- A foglalkozási megbetegedések, fokozott expozíciós esetek kivizsgálása, jelentése,<sup>282</sup>
- A munkavégzés egészségkárosító hatásainak vizsgálata, az üzemi balesetek helyszíni kivizsgálása a munkabiztonsági szakfeladatot ellátó szakterülettel együttműködve,
- Az egyéni védőeszközökkel kapcsolatos munkáltatói kötelezettségek teljesítése, valamint tanácsadás az üzleti egységek részére,
- Felvilágosítás a munkavállalók munkakörülményeivel kapcsolatban.

#### Általános és szakorvosi ellátás

Egy vállalat egészségügyi ellátórendszerének keretében nyújtott szolgáltatások alapvető célja, hogy hozzájáruljon a munkavállalók egészségi állapotának folyamatos felméréséhez és javításához, valamint az erre fordított források hatékony felhasználásához, ellenőrzéséhez. Ez már a prevenció első eleme, mivel a különböző szűrések alkalmazásával lehet a különböző betegségeket megelőzni, továbbá biztosítani a kötelező orvosi vizsgálatok szakorvosi háttérét, hogy probléma esetén megfelelő szaksegítséget kapjon a munkatárs.

Javasolt elemek a fő foglalkozás-egészségügyi problémák kezelésének végrehajtásához:

- A szakorvosi ellátás igénybevételének szabályozása (bőrgyógyászat, belgyógyászat, szemészet, ortopédia, fül-orr-gégészet, fizioterápia stb.),
- Vállalati Check-up rendszer,<sup>283</sup>
- Egészségügyi szűrések vezetőknek,
- Munkahelyi stressz megelőző programok,
- Munkahelyi mozgásszervi prevenció program,
- A helyi mentőszolgálat megalakítása, munkafolyamatainak szabályozása,
- A munkatársak egészségügyi adatainak feldolgozása.

---

<sup>281</sup> 27/1995. (VII.25) NM rendelet, a foglalkozás-egészségügyi szolgáltatásról

<sup>282</sup> 27/1996. (VIII. 28.) NM rendelet, a foglalkozási betegségek és fokozott expozíciós esetek bejelentéséről és kivizsgálásáról

<sup>283</sup> Ellenőrzés, időszakos orvosi felülvizsgálatok rendszere

## Egészségügyi promóció

Az egészségügyi promóció egy olyan programrendszer, amely a hatékony kommunikáció segítségével érdekeltté teszi a munkavállalókat, hogy többet törődjenek egészségükkel, és vegyenek részt a promóciós programokban. Ez jelenti a klasszikus értelemben vett prevenciót, amikor még nem betegségről beszélünk, hanem arról, hogyan védje-őrizzze meg az egészségét a munkatárs. Az egészségügyi kockázatok minősítésének rendszere (Health Risk Assessment - HRA)<sup>284</sup> alapján kell a kockázatokat elemezni, és a betegség kialakulása előtt fel kell hívni a figyelmet arra, hogy tenni is kell azért, hogy az egészség megmaradjon. Ez megvalósítható felvilágosító-tájékoztató dokumentumok kiadásával és terjesztésével, valamint előadások szervezésével és megvalósításával az aktív életmód, az egészséges táplálkozás, alvás és pihenés, dohányzás, alkohol- és droprevenció, munkahelyi stressz kezelése témakörökben.<sup>285</sup>

## Az egészségügy szakpolitikai integrációja

Az egészségügyi szakpolitikához szervesen kapcsolódnak munkavédelemi szabályozások, környezetvédelmi és iparbiztonsági előírások. Ezért fontos a szakpolitikák és előírások közötti összhang megteremtése. A kooperáció adja meg a keretét a szakterületek közötti kapcsolatoknak, ahol az egészség megőrzése és a megelőzés jegyében együttműködnek a szakterületek és az érintett üzleti egységek. Mindenki a maga szaktudásával biztosítja, hogy a környezeti feltételek is megfelelőek legyenek, ezzel jó alapot teremtve a prevenció tevékenységnek.

- A termelési terület támogatása:
  - projektek szakmai támogatása,
  - kockázatértékelés,
  - a munkavédelemi megbízottak szakmai támogatása,
  - a munkavédelemi képviselők szakmai támogatása.
- Speciális témák:
  - veszélyes anyagok használatának engedélyeztetése, alkalmazása, foglalkozás-egészségügyi kritériumok meghatározása,
  - a veszélyeztetettek besorolásának koncepciója,
  - az egyéni védőfelszerelésekkel kapcsolatos tanácsadás.

---

<sup>284</sup> Egészségügyi kockázatok

<sup>285</sup> Dr. TÚRI Viktória: *Az intrapszichés megküzdés típusai*, Gazdasági élet és társadalom, Wekerle Sándor Üzleti Főiskola Tudományos Folyóirata, 2013. I-II. szám, pp. 102 - 105, ISSN: 2060-7466

- Munkahigiénia:<sup>286</sup>
  - zaj- és rezgésmérés,
  - a megvilágítottság ellenőrzése,
  - sugárzásvédelem,
  - képernyő előtt történő munkavégzés.

Az egészségpolitikának megbízható tudományos alapokon kell nyugodnia. Ezért az Egészségmenedzsmentnek összehasonlítható adatokat kell gyűjtenie a népegészségi nyilvános adatokból, helyi egészségügyi mérőszámokból, a konzern más országokban működő telephelyeiről. Ezért szükséges egy egységes egészségügyi indikátorrendszer, amely lehetővé teszi a minden szinten begyűjtött adatok összehasonlító elemzését.

Fel kell készülni az új veszélyek közegészségre gyakorolt hatásaira, különösen az éghajlatváltozáshoz kapcsolódó világjárványokra, biológiai veszélyekre és bioterrorizmusra. Ezért nagyon fontos az egészségügyi veszélyek folyamatos megfigyelése, valamint az azokra adott válaszreakciók mechanizmusainak és folyamatainak kidolgozása, betartásának ellenőrzése.<sup>287</sup>

### **Környezetvédelmi politika**

Az EU környezetvédelmi politikájának alapvető célja, hogy megőrizze természeti értékeinket, támogassa és erősítse az erőforrás-hatékony gazdaság kialakulását, valamint oltalmazza az emberek egészségét és a környezetet.<sup>288</sup>

Unió (nemzetközi) szinten kell összehangolni a környezetvédelmi politikát, amely elősegíti a szinergia és koherencia létrejöttét a különböző uniós szakpolitikák között. A környezetvédelmi jogszabályoknak nagy jelentőséggel kell bírniuk a gazdasági szektorban. Így biztosíthatóak az egyenlő versenyfeltételek a vállalkozások számára.

---

<sup>286</sup> A munkahigiénia feladata a munkahelyi egészségkárosító veszélyek előzetes kockázatelemzése, értékelése, és megfelelő ellenintézkedések bevezetése.

<sup>287</sup> Dr. KUTI Rajmund – GRÓSZ Zoltán: *Biológiai eredetű vészhelyzetek kezelése, előtérben a mentesítési feladatok*, Hadtudomány, XI. Évfolyam 1. szám, 2016, pp. 127 - 131, ISSN 1788-1919

<sup>288</sup> Európai Unió környezetvédelmi politikája, [http://europa.eu/pol/pdf/flipbook/hu/environment\\_hu.pdf](http://europa.eu/pol/pdf/flipbook/hu/environment_hu.pdf) (Letöltve: 2014.11.04.)



A vállalat biztonsági politikájában a fenyegetések között szükséges definiálni a globális éghajlat- és környezetváltozás okozta környezeti veszélyforrások időbeni felismerését és azok kezelését.<sup>289</sup>

### A környezetvédelmi politika célja

A szakpolitika legfontosabb célja a gazdasági folyamatok környezetvédelmi szempontok alapján fenntartható menedzselése, a vállalat környezetvédelmi feladatainak teljesítése és az energiahatékonyság javítása. Ezek a célok egy integráltan működő környezetmenedzsment – energiamentedzsment rendszerének keretében valósíthatóak meg.

### A környezetvédelem irányelvei:

- a környezetet legkevésbé terhelő termékek gyártása és szolgáltatások nyújtása,
- a környezetvédelmi politikának megfelelő kutatási és fejlesztési folyamatok alkalmazása, amelyek ökológiailag hatékony eljárásokat alakít ki, így megtartható a nemzetközi versenyképesség,
- a vállalat területén a környezetre gyakorolt hatások folyamatos megfigyelése, az esetleges káros hatások felmérése és megelőzése,
- együttműködés az alvállalkozókkal a vállalat környezetbarát jellegének folyamatos javításában,
- a vállalat felső vezetésének felelőssége a környezetvédelmi szakpolitika alapelveinek betartása és betartatása területén, valamint a környezetmenedzsment működőképességének garantálása,
- a vállalatnak szoros együttműködést kell kiépíteni a hatóságokkal, ez magában foglalja a vészhelyzetek megelőzését és elhárítását,

---

<sup>289</sup> REPORT OF THE UNITED NATIONS CONFERENCE ON THE HUMAN ENVIRONMENT, Stockholm 1972.:, A környezeti változások folyamatos megfigyelése és kiértékelése eredményeként megállapítható a globális éghajlati rendszer állapotának jelentős megváltozása. A kiváltó okok között meg kell említeni a természeti, társadalmi és gazdasági okokat, amelyek hatásait az 1970-es évektől emelték a nemzetközi politika napirendjére. A először az ENSZ-konferenciáján (UNCHE) 1972-ben vitatták meg a környezetvédelmi problémákat, ez követően Éghajlati Világkonferenciát tartottak 1979-ben, ahol megállapodtak arról, hogy támogatni kell a környezeti rendszer folyamatainak folyamatos megfigyelését és elemzését, amelyet tudományos alapokon kell definiálni a különböző mozgatóerőket, ok-okozati összefüggéseket, valamint a várható veszélyes forrásokat.”  
<http://www.unep.org/Documents/Multilingual/Default.asp?DocumentID=97> (Letöltve: 2014.11.05.)

- fontos a munkatársak – beosztásuknak megfelelő - környezetvédelmi tájékoztatása, képzése és motiválása, elősegítve ezzel a környezettel szembeni felelősségtudatuk (a biztonságtudat) kialakulását,
- a környezetvédelmi politika kötelező érvényű a vállalat számára, konkretizálva a telephelyre jellemző fő irányvonalak megfogalmazásával.

### A környezetvédelmi politika megvalósításának eszközszerkezete

A nagyvállalatok környezetmenedzsment- rendszert működtetnek a nemzetközi és nemzeti hatáskörben meghozott jogszabályoknak megfelelően. Ehhez megfelelő alapot biztosítanak a nemzetközi minősítési rendszerek (ISO 14001<sup>290</sup>, EMAS<sup>291</sup>, EN 16001<sup>292</sup>, ISO 50001<sup>293</sup>). A környezetmenedzsment- rendszer képezi a vállalat környezetvédelmi intézkedéseinek alapját. Legfőbb célkitűzés a rendszer keretein belül a környezeti teljesítmény folyamatos javítása, mind a fizikai mennyiségek, mind a folyamatok hatékonysága szempontjából.

A környezetvédelmi és az energiahatékonysági célok megvalósításához szükséges egy integrált környezetvédelmi és energiapolitika alkalmazása. A célok kialakítása során figyelembe kell venni a vállalat környezeti- és energiatényezőit és ezek hatásainak elemzését. Részletes meghatározásukhoz szükséges egy Átfogó Környezetvédelmi Program<sup>294</sup> és az egyes üzleti egységekre vonatkozó Területspecifikus Környezetvédelmi Program<sup>295</sup> integrált rendszerének kidolgozása.

---

<sup>290</sup> Environmental management, környezeti menedzsment, <http://www.iso.org/iso/home/standards/management-standards/iso14000.htm> (Letöltve: 2014.11.05.)

<sup>291</sup> Eco-management and Audit Scheme, Öko-menedzsment és audit rendszer, <http://www.emas.de/home/> (Letöltve:2014.11.05)

<sup>292</sup> Energiemanagementsystem, energia menedzsment rendszer, [http://www.dnv.de/Binaries/Whitepaper\\_Energie\\_final\\_tcm70-447552.pdf](http://www.dnv.de/Binaries/Whitepaper_Energie_final_tcm70-447552.pdf) (Letöltve: 2014.11.05.)

<sup>293</sup> Globale Standard zum Energiemanagement, nemzetközi szabvány az energia menedzsment minősítéséhez

<sup>294</sup> A Program a stratégiai irányításról szóló 38/2012. (III. 12.) Korm. rendelet

<sup>295</sup> A vállalati és az üzleti egységek célok megvalósítását biztosító felelőségeket, a célok megvalósításának határidejét és a szükséges eszközöket határozza meg.

## **Munkavédelmi politika**<sup>296</sup>

A vállalat biztonsági politikája a legfontosabbnak az emberi élet védelmét és a munkatársak egészségét tekinti, amely magába foglalja az egészséges és ergonómiai<sup>297</sup> szempontok alapján kialakított munkakörnyezetet. A munkavédelmi szakpolitika szerves részét képezi a vállalat biztonsági kultúrájának, melyet a vállalat biztonsági politikájából kell származtatni. A munkavédelmi szakpolitika a vállalat középtávú összehangolt feladatrendszere, amelynek fontos eleme az együttműködés a szervezeti és az üzleti egységekkel, a munkavédelmi célok elérése érdekében.

### A munkavédelmi szakpolitika alapjai

A munkavédelmi célok teljesítéséhez elengedhetetlen az átlátható és gyakorlatias szabályok és előírások kidolgozása, valamint a tanácsadó és ellenőrző külső szervezetek bevonása, az ösztönző koncepciók kidolgozása az üzleti egységek számára. Biztosítani kell minden szinten a munkahelyi egészség és biztonság fenntarthatóságának személyügyi és pénzügyi feltételeit. A versenyszférában működő vállalatok számára fontos, hogy a munkavédelem ne gátolja, hanem támogassa az innovációt.

A munkavédelmi szakpolitikában meghatározottak végrehajtásáért felelősek a munkatársak és a területileg illetékes vezetők. A megvalósítás során szükséges a vállalat menedzsmentjének teljes támogatása.

A vállalat munkavédelmi szakpolitikáját a hatályos nemzetközi ajánlások,<sup>298</sup> magyarországi jogszabályok<sup>299</sup> és a konszern (anyavállalat) ide vonatkozó irányelvei alapján kell kidolgozni, és a vállalat felső vezetésével el kell fogadtatni.

---

<sup>296</sup> A szakpolitika alapját a munkahelyi egészségvédelem és biztonsági irányítási rendszerének (MEBIR) kialakítása és tanúsítása az MSZ 28001:2008 (BS OHSAS 18001:2007) szerint.

<sup>297</sup> A munkafolyamatokkal, valamint a munkatársak számára pénzügyileg megtérülő és a lehető legkisebb erőfeszítést igénylő kidolgozásával foglalkozó tudomány.

<sup>298</sup> Nemzetközi Munkaügyi Szervezet (ILO), (<http://www.ilo.org/global/about-the-ilo/lang--en/index.htm>) A TANÁCS IRÁNYELVE (1989. június 12.) a munkavállalók munkahelyi biztonságának és egészségvédelmének javítását ösztönző intézkedések bevezetéséről (89/391/EGK)

(<http://eur-lex.europa.eu/LexUriServ/LexUriServ.do?uri=CONSLEG:1989L0391:20081211:HU:PDF>)

<sup>299</sup> A Munkavédelemről szóló 1993. évi XCIII. Törvény

## A munkavédelmi szakpolitika megvalósulása<sup>300</sup>

Az első lépés a munkavédelmi rendszer szereplőinek és a szereplők felelősségének, jogainak és feladatainak meghatározása. A megvalósítás alapelveit a vállalat felső vezetése határozza meg középtávra, amelyet felül kell vizsgálni évente vagy egy nagyobb jelentőségű esemény bekövetkezése esetén.

A második lépés a vállalat fő tevékenységének és az üzleti egységek feladatainak figyelembevételével a munkavédelem fő feladatainak definiálása, a kockázatértékelések alapján a megelőző intézkedések meghatározása.

A munkavédelem egy folyamatorientált rendszer, amely szervesen kapcsolódik a vállalat minőségbiztosítási rendszeréhez.<sup>301</sup>

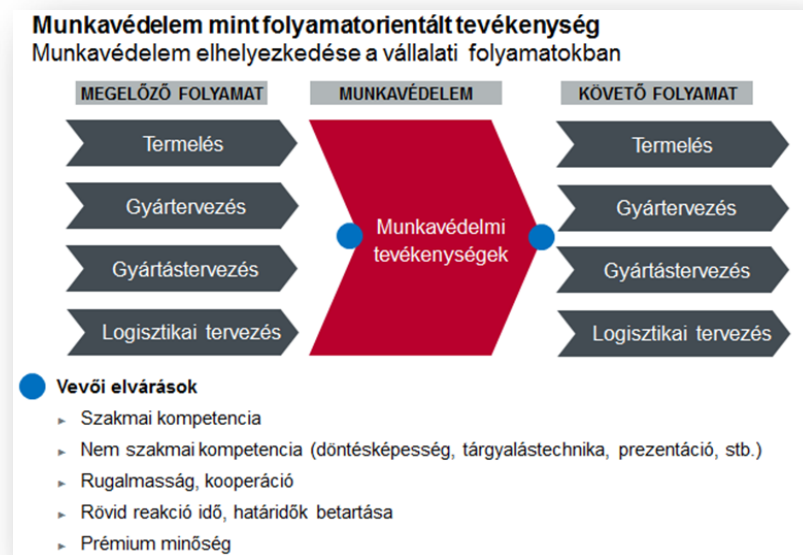

**10. számú ábra:** Munkavédelem, mint folyamatorientált tevékenység  
(Forrás: Rozman Tamás, Budapesti Műszaki és Gazdaságtudományi Egyetem, Tananyag, II. rész, p. 48)

## A munkavédelmi szakpolitika végrehajtásának eszközrendszere

A foglalkozási kockázatok meghatározása és az ebből származtatott megelőzési intézkedések képezik az alapját a bevezetett munkavédelmi irányelveknek, szabályzatoknak és munkautasításoknak. Ezek garantálják a munkatársak biztonságát és egészségvédelmét, a kockázati és baleseti tényezők kiküszöbölését, valamint a munkavállalók és munkavédelmi

<sup>300</sup> ROZMAN Tamás: *Tananyag a TÁMOP-2.4.8-12/1-2012-0001, „A munkahelyi egészség és biztonság fejlesztése, a munkaügyi ellenőrzés fejlesztése című projekt keretében a Nemzeti Munkaügyi Hivatal megbízásából került kidolgozásra*, BMGE, Budapest, 2014, ISBN 978-963-313-122-0, II. rész, p. 47

<sup>301</sup> MSZ EN ISO 9000-es sorozatok

megbízottak<sup>302</sup> nemzeti jogszabályoknak és ezek gyakorlatának megfelelő tájékoztatását. A velük folytatott folyamatos konzultációk, permanens részvételük és oktatásuk az egyik legfontosabb pillér a munkatársak biztonságtudatának kialakulásában.

### Munkabiztonság<sup>303</sup>

A munkavédelem területén kifejtett tevékenysége során a munkabiztonsági szakterület támogatással és tanácsadással segíti az üzleti egységek munkáját. Ezen feladatok ellátásához a munkabiztonságot időben informálni kell a munkakörnyezet, munkahelyek, munkafolyamatok esetleges megváltoztatásáról a tervezés, kivitelezés és felújítás (építészeti) fázisokban.

A munkabiztonság feladata, hogy támogassa a vállalat vezetését a munkavédelemben és a baleset-megelőzésben, valamint az emberhez méltó munkavégzés kialakítását érintő minden munkavédelmi kérdésben. A biztonságtechnikai (safety)<sup>304</sup> szakismereteik alkalmazása során a munkabiztonsági szakemberek utasítási jogkörrel rendelkeznek.

### Vezetői felelősség

„A biztonsági felelősség része a vezetői felelősségnek, mely szerint a vezető feladata a biztonsági intézkedések érvényre juttatása a saját területén.”<sup>305</sup>

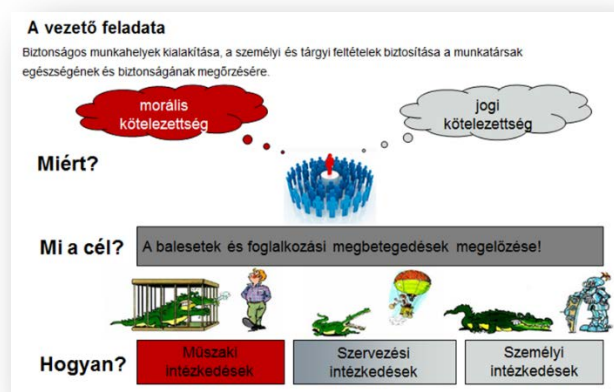

## 11. számú ábra: A vezető feladata

(Forrás: Rozman Tamás, Budapesti Műszaki és Gazdaságtudományi Egyetem, Tananyag, II. rész, p. 50)

<sup>302</sup> A munkavédelmi megbízottak feladatai: a biztonsági tudat előmozdítása az üzletei egységeknél és a kisebb szervezeti egységeknél, valamint támogatni a vezetőket a munkahely stabil egészségügyi és munkabiztonsági helyzetének kialakításban. Fontos szerepük van az előírt biztonsági berendezések megfelelő használatában, valamint abban, hogy meggyőzzék a munkatársakat a folyamatos használatról, amelyet állandó jelenlétükkel érnek el.

<sup>303</sup> 1993. évi XCIII. törvény a Munkavédelméről

<sup>304</sup> Biztonság

<sup>305</sup> 2. számú melléklet: Vállalat Biztonsági stratégiája, p. 8.

## A munkavédelmi érdekképviselet<sup>306</sup>

A munkatársak jogosultak maguk közül képviselőket választani annak érdekében, hogy az egészséges és biztonságos munkavégzéssel összefüggő jogait és érdekeit érvényesíteni tudják. A munkavédelmi képviselők megválasztásának, megbízatásuk megszűnésének, illetve visszahívásának rendjére, működési területére az Üzemi Tanács<sup>307</sup> tagjaira, az üzemi megbízottra vonatkozó rendelkezéseket kell megfelelően alkalmazni, ideértve a központi munkavédelmi bizottság megalakításának lehetőségét is.

## Munkavédelmi megbízottak

A munkavédelmi megbízott a saját üzleti- és szervezeti egységénél az illetékes vezetőket a munkavédelmi témákban támogatja, valamint folyamatosan meggyőződhet az előírt biztonsági berendezések és egyéni védőeszközök meglétéről és rendeltetésszerű használatáról. Ezt a folyamatos személyes jelenléte garantálja.

## **IT-biztonságpolitika**<sup>308</sup>

Az IT-biztonságpolitika a vállalat biztonsági politikájának származtatott eleme. Ez a vállalat menedzsmentrendszerének szerves része, amely szükséges a vállalat üzleti folyamatainak megvalósítása és folyamatos fejlesztése érdekében.

Az IT-biztonságpolitika definiálja az alapvető célokat, stratégiákat és felelőségeket, amelyek szükségesek a vállalat IT-biztonságának garantálásához. Az IT-biztonságpolitika a nemzetközi szabályozások és szabványok végrehajtásán alapul.<sup>309</sup>

Az üzleti folyamatok egyre növekvő mértékben függenek az információktól és az információs rendszerek biztonságos működésétől és rendelkezésre állásától. Az információk és az információs rendszerek biztonsága többet jelent, mint a műszaki infrastruktúra biztosítása (fizikai biztonság)<sup>310</sup>, mert ez szavatolja az információáram ellenőrzését, vezérlését és irányítását. Ehhez elengedhetetlen a biztonságtudat kialakítása a felhasználóknál, adminisztrátoroknál és a rendszergazdáknál egyaránt, ugyanakkor ez vonatkozik minden más

---

<sup>306</sup> A Munka Törvénykönyvéről szóló 2012. évi I. törvénynek (Mt.)

<sup>307</sup> Munka Törvénykönyvéről szóló 2012. évi I. törvénynek (Mt.) XX. Fejezet, 235 -269. §

<sup>308</sup> 2001-től 2010-ig felelős voltam az IT-biztonságért, részt vettem a szabályok kidolgozásában egy projekt keretében egy multinacionális vállalatnál.

<sup>309</sup> ISO 27001:2013, ISO 9000:2000

<sup>310</sup> Lopás, rongálás, tűz, víz, por, rezgések, rengések, elektromos kisülések, elektromos hálózat zavarai, rágcsálók.

munkatársra<sup>311</sup>is. A vállalat IT-biztonságpolitikájának alapját képezik az IT-biztonsági előírások, melyek feladatai:

- garantálják a vállalat információinak biztonságos kezelését,
- segítséget nyújtanak az IT-biztonságon belül a felelőségek egyértelmű és világos meghatározásához.

Az IT-biztonsági architektúra szerves része az IT-infrastruktúra felépítésének és az információs rendszerek fejlesztésének, implementálásának.<sup>312</sup>

A vállalat felső vezetése hagyja jóvá az IT-biztonságpolitikát, amely alapján az IT-biztonsági szakterület és az IT-biztonsági team<sup>313</sup> elkészíti a szükséges szabályozásokat és folyamatokat, amelyek minden üzleti egységre, munkatársra és a menedzsment tagjaira nézve kötelező érvényűek.

Az IT-biztonságpolitika betartásával és betartatásával valósítható meg a piaci pozíció megtartása, amely biztos alapot jelent a további fejlesztések megvalósításában, valamint a munkahelyek megtartásában.

### IT-biztonságpolitika célja

A fő cél a vállalat információs értékeibe vetett bizalom megteremtése és megtartása, amelyeknek előfeltétele az információvédelmi szabályok elkészítése és megvalósítása, amely során figyelembe kell venni a vállalat „biztonsági kultúráját”<sup>314</sup>.

Ehhez olyan intézkedések szükségesek, melyek:

- növelik az információs technológia új kockázatainak<sup>315</sup> tudatosítását,
- támogatják az információs értékek védelmének megértését,
- beépítik az üzleti folyamatokba az IT biztonsági alapelveket.

### Alapkövetelmények

A modern információs technológia potenciáljának hasznosítása fontos feladat a vállalat versenyképességének és az elért biztonsági szintjének megtartásában. Ebből adódik az a szükségszerűség, hogy az IT-infrastruktúra és IT-rendszerek tervezésénél, fejlesztésénél és

---

<sup>311</sup> Külső cégek dolgozói, karbantartók.

<sup>312</sup> Gyakorlatba ültet, megvalósít

<sup>313</sup> Részleg, csapat

<sup>314</sup> Vállalat biztonsági stratégiája, p.3.

<sup>315</sup> Cyber-háború, hackertámadás.

beszerzésénél biztosítani kell az információk bizalmosságának, integritásának és rendelkezésre állásának védelmét. Ezen felül biztosítják az IT-n belüli feladatok, működés és folyamatok visszakövethetőségét.

A következő irányelvek szerint kell eljárni:

- Bizalmosság,<sup>316</sup>
- Integritás,<sup>317</sup>
- Rendelkezésre állás,<sup>318</sup>
- Követhetőség / igazolhatóság.<sup>319</sup>

### Vállalati érdekek

A vállalat sikeres működőképességét és biztonságát tartósan veszélyeztetheti az információk, adatok és ismeretek ellenőrzés nélküli áramlása és manipulációja. A vállalat tulajdonát képezik az információk és adatok, valamint az információ feldolgozásához és kommunikációhoz átadott eszközök és berendezések. Ezért minden munkatárs személyesen köteles az információkat és a rendelkezésre bocsátott kommunikációs eszközöket elvesztés, meghamisítás, illetve bármilyen jellegű sérülés és visszaélés ellen védeni, a felhasznált munkaeszközöket gondossággal kezelni.

### Felelősségek

Az IT-biztonságot meghatározza a menedzsment tagjainak, vezetőknek, munkatársaknak, valamint az informatikai rendszerek üzemeltetőinek és fejlesztőinek biztonság- és felelősségtudatos magatartása.

A menedzsment tagjai és a vezetők a saját illetékességi területükön felelősek azért, hogy az információk és információs rendszerek kezelése során mindig biztosítva legyen a megkövetelt IT-biztonsági szint.

---

<sup>316</sup> Olyan információkat, melyek nem a nyilvánosságnak szólnak, csak az arra jogosultak számára szabad elérhetővé tenni.

<sup>317</sup> Biztosítani kell az információk hibátlan feldolgozását, valamint azok védelmét jogosulatlan módosításokkal szemben.

<sup>318</sup> Az információkat egy megállapodás szerinti időtartamon belül rendelkezésre kell bocsátani.

<sup>319</sup> A védelemre érdemes információkhoz való hozzáférés és a tranzakciók végrehajtása egyértelmű legyen.



Mindenki - aki információt kezel - köteles az információval és információs rendszerekkel gondosan bánni, valamint azokat kizárólag a munkaköri leírások és az azokban meghatározott feladatok értelmében és az érvényes szabályozások betartásával használni.

### IT-biztonság végrehajtási rendszere

Az IT-biztonság szakterület feladata az IT-biztonságpolitika megvalósítása, valamint az ezzel összefüggő IT-biztonsági szabványok, műszaki- és eljárási utasítások fejlesztése, folyamatok kidolgozása és azok terjesztése.

### Integrált IT-biztonsági team

A szervezet egy mátrix-szervezet<sup>320</sup>, amely felelős a biztonsági programok bevezetéséért az üzleti egységek igényeinek megfelelően, valamint a globális IT-biztonsági szolgáltatások biztosításáért a vállalat védelme érdekében.

Meghatározza a megfelelő intézkedéseket és az IT biztonsági szabályokat az IT-biztonságra vonatkozóan, ezeket folyamatosan illeszti az új követelményekhez, és ellenőrzi betartásukat.

Feladatai:

- Az IT-biztonság céljainak definiálása,
- Az IT-biztonsági szabályok kidolgozása és folyamatos felülvizsgálata,
- Folyamatok kidolgozása, melyek folyamatosan gondoskodnak az IT-biztonsági szabályok naprakészen tartásáról,
- Az IT-biztonsághoz kapcsolódó projektek kezdeményezése és a végrehajtás ellenőrzése.

Az IT biztonsági team összetételét<sup>321</sup> és jelentési útját külön ügyrendben kell szabályozni.

---

<sup>320</sup> A mátrix-szervezés a szakmai és a tárgyi funkciókra bontja szét a vezetési és irányítási feladatokat. Ebben az esetben általában projektalapú, illetve új kihívások megjelenése esetén válaszokat ad a probléma felszámolására.

<sup>321</sup> Biztonság- és védelempolitika, IT-biztonsági szervezet, Jogi osztály, Revízió ...

### III.3. Védelmi képességfejlesztés és beruházás költségeinek viszonya<sup>322</sup>

A vállalatok fejlesztésénél már a tervezés időszakában figyelembe kell venni a várható biztonsági költségeket. A biztonsággal kapcsolatos irányítás tudatos folyamat. Magában foglalja a kockázatok megállapítását, valamint azokat az intézkedéseket, amelyekkel a felismert kockázatokat a legalacsonyabb szintre lehet csökkenteni meghatározott, elfogadható költségek mellett, és kiterjed az intézkedések végrehajtására is. Ennek a módszernek az a jellemzője, hogy a kockázatokat egy meghatározott szint alapján állapítja meg, méri és ellenőrzi.

A beruházás tervezett összértékének 1/20-a a biztonsági/védelmi rendszerek telepítésének költsége, a biztonsági/védelmi rendszerek éves működtetési költsége pedig 1/10-e a biztonsági/védelmi beruházások értékének.

**K** – a beruházás összköltsége:

**B** – a védelmi célú beruházásokra előirányzott fejlesztési forrás,

**V** – a működtetés során keletkező védekezési (megelőzési) kiadások.

$$\mathbf{K : B : V = 100 : 5 : 0,5}$$

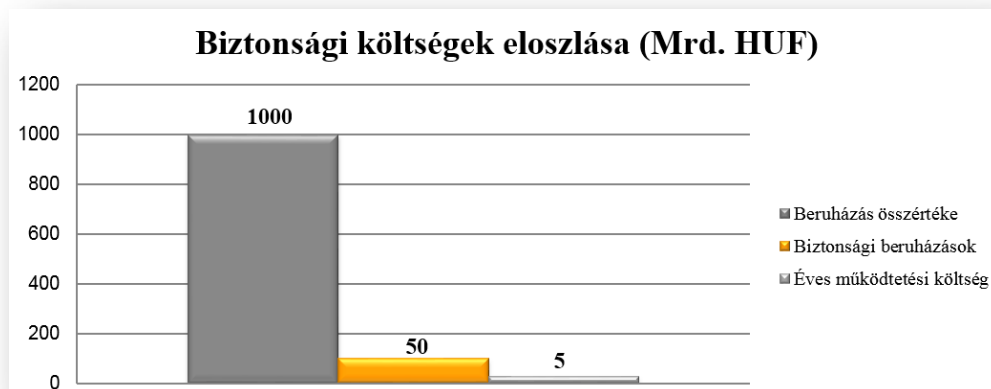

12. számú ábra: Biztonsági költségek megoszlása (a szerző saját szerkesztése)

<sup>322</sup> KIRÁLY László – PATAKI János: *Egy multinacionális nagyvállalat kritikus infrastruktúrájának illeszkedése a hazai (vertikális és horizontális) kritikus infrastruktúrákhoz*, A MAGYAR HADTUDOMÁNYI TÁRSASÁG ÉS A MAGYAR TUDOMÁNYOS AKADÉMIA HADTUDOMÁNYI BIZOTTSÁGA FOLYÓIRATA, XXIII. Évfolyam, 2013/1. elektronikus lapszám

Egy beruházásnál a potenciális kár az időegység alatti termelőkiesés/elmaradt haszon lehetne, de a sok változó miatt a nagyszámú tapasztalati adatot megkövetelő modellszámítás csak korlátozottan alkalmazható. Ezért a beruházók/tervezők a „kényelmesebb utat”, az ún. „arany szabályok” alkalmazását választják.

A beruházások tervezésénél vannak „arany számok”<sup>323</sup>, amelyeket a tervezés során figyelembe kell venni. A következő értékekkel szokás számolni egy általános projektnél (nem nukleáris): a beruházás összköltségének 5% a biztonsági rendszerek költsége, illetve a biztonsági rendszerek működtetési költsége 0,5%. A biztonsági költségek tartalmazzák a rendszerek tervezését, leszállítását, illetve beépítését/telepítését (installálását).

A működési költségek már nem a projekt költségvetését terhelik, hanem az objektum/intézmény/vállalat (budget-jét<sup>324</sup>) folyó költségvetését. A „budget” számításánál a „gördülő tervezést”<sup>325</sup> ajánlott alkalmazni.

Egy gyakorlati példán keresztül mutatom be egy beruházás biztonsági költségeinek felosztását. Ha egy beruházás összértéke 1000 Mrd. HUF<sup>326</sup>, akkor a fent említett „arany szám” alapján a biztonsági rendszer költsége 50 Mrd. HUF. Természetesen ebben az összegben benne vannak az építés során felmerülő őrzés, tűzvédelmi és egyéb más (munka-, környezetvédelmi) költségek is.

---

<sup>323</sup> „arany számoknak” nevezzük az arány számokat, amelyek tapasztalati értékeken alapulnak

<sup>324</sup> költségvetés

<sup>325</sup> Középtávú tervezés – a vállalati stratégiai céljaira épít, figyelembe veszi a vállalati kultúrát a döntések és a felelőségek szintjén (ügyvezetés). Egy adott tervciklusban tervezésnél - tervezési horizont - a vállalat egy évet újonnan von be a középtávú tervezés folyamatába az elmúlt tervciklusokat figyelembe véve.

<sup>326</sup> Magyar forint

Biztonsági feladatok	Tételek	Mrd. HUF
Periféria védelem	Kerítés, porta, beléptető rendszer, videó-megfigyelő rendszer	8
Épületek védelme	Betörésjelző-, beléptető-, videómegfigyelő rendszerek	3
Épületek védelme	Katasztrófa-, tűzvédelem, iparbiztonság	15
Létesítményi Tűzoltóság	TÜO <sup>327</sup> . GJMŰ-vek, különböző eszközök, személyi állomány felszerelése	2
Válságkezelő Központ <sup>328</sup>	GIS <sup>329</sup> , Biztonságtechnikai rendszerek központjai	4
Egyéb biztonsági rendszerek	Vészvilágítás, vészáramellátás	4
Munkavédelem	Berendezések, felülvizsgálatok, személyi védőfelszerelések	5
Környezetvédelem	Speciális GJMŰ-vek, berendezések, felülvizsgálatok	6
Egészségmenedzsment	Mentőszolgálat, üzemorvosi és egyéb egészségügyi szolgáltatások	3

**13. számú táblázat:** Biztonsági területek költségeinek megoszlása

(a szerző saját szerkesztése)

Természetesen ezen összegek csak tájékoztató jellegűek. A konkrét esetekben előforduló kisebb-nagyobb különbségeket több tényező határozza meg, például az alkalmazott technológiák, anyagok, tevékenység jellege stb.

A beruházás működtetésénél számolni kell a biztonsági személyzet bér és egyéb más költségeivel, a karbantartási költségekkel, illetve a bevont külső szolgáltatók szerződésben

<sup>327</sup> TÜO - tűzoltó

<sup>328</sup> Situation Centre, Helyzetelemző és válságkezelő központ

<sup>329</sup> GIS - Geographical Information System = térbeli adatok gyűjtése, tárolása, adatbázis kialakítása

foglalt vállalási díjaival is. Ez a beruházás összköltségének 0,5%, azaz 5 Mrd. HUF. Ezen összeg megoszlásban jelentkezik a különböző biztonsági szervezeteknél.

### **III.4. Részkövetkeztetések**

A harmadik fejezetben bemutattam, hogy egy nagyvállalat milyen sok szálon kapcsolódik az ország kritikus infrastruktúráihoz, melynek saját működési prioritásai (termelési/piaci/működési képesség) szinte teljes egészében leképezik az EU kritériumok szerinti elsődleges (energia ellátás, infokommunikáció, közlekedés) és az ágazati kritériumok szerinti NKIV szektorokat. Így a felső vezetés felelőségének szerves része a vállalati biztonsági stratégia és biztonságpolitika kialakítása és megvalósítása. Szakértők készítik elő a döntések meghozatalához azokat a kérdéseket, amelyek a KIV-re vonatkozó jogszabályi előírásokkal kapcsolatban, valamint a belső kritikus infrastruktúra és a termelési feltételek megengedhető kockázatokkal való működtetése során felmerülnek.

A mai magyar gazdaság kitettsége igen magas, mert a GDP 80%-át a TOP 50 magyar vállalat állítja elő. Az 50 gazdasági társaságból 40 termelő vállalat. A további 10 - nem termelő - vállalat tartozik a kritikus infrastruktúrák sorába a 2012. évi CLXVI. törvény 2. számú melléklete szerint.

Javaslom, hogy ágazatok körét egészítsék ki azokkal a termelő vállalatokkal, amelyek a GDP legalább 2 %-át egy telephelyen állítják elő. Ezért tartom indokoltnak a jogszabály módosítását.

Nagyon fontos elemnek tartom, hogy a különböző „biztonsági szervezetek és hatóságok” egyformán értelmezzék a részükre meghatározott biztonsági- és védelmi feladatokat, azok kapcsolódási pontjait, valamint a kritikus infrastruktúrák létesítéséhez és működtetéséhez szükséges új biztonságtechnikai- és taktikai elemek alkalmazását. Ezekkel valósítható meg a kritikus infrastruktúrák integrált védelme. A biztonsági szakfeladatok jelentős részét belső erőkkel nem lehet gazdaságosan megoldani. Ezért szükséges külső erőforrások igénybevétele, amelyek rendelkeznek a nemzeti hatóságok által kiadott biztonsági minősítésekkel.

Megvizsgáltam a Magyarországon kialakult biztonsági irányzatokat, és arra a következtetésre jutottam, hogy egyedül az *integrált biztonsági koncepció* alkalmazása garantálja az objektumok teljes körű védelmét, mert ez az elmélet tartalmazza a biztonság

összes elemét. Az integrált biztonsági koncepcióban határozzák meg a különböző szakterületek és üzleti egységek feladatát és kötelezettségeit, valamint az alkalmazott biztonsági rendszerek teljes körű együttműködését.

A vállalatok fejlesztésénél vagy új, „zöld mezős” beruházásoknál már a tervezés időszakában figyelembe kellene venni a biztonsági kihívásokat, amelyek nagymértékben befolyásolják a védelmi költségeket. A védelmi képességek kialakítása egy tudatos folyamat, amely során a definiált kockázatokhoz egy költséghatékony védelmi rendszer kiépítését irányozzák elő.

## IV. ÁLTALÁNOS BIZTONSÁGI KÖVETELMÉNYRENDSZER KIALAKÍTÁSA

### IV.1. Biztonsági szervezetek

Egy nagyvállalat biztonsági rendszerét a „**hatalom-megosztás**” elvén kell kiépíteni és működtetni. Így szétválasztódik az üzleti egységek biztonsági felelőssége, a *szakterületek*<sup>330</sup>, a *létesítményi tűzoltóság és a vagyonvédelem (továbbiakban: Biztonsági osztály)*<sup>331</sup> biztonsági felelősségétől. A biztonsági intézkedések kidolgozása célorientált és integrált tervezést jelent, amely illeszkedik a vállalat biztonsági filozófiájába. A vállalati érdekek megfelelően kell a minimumelőírásokat kidolgozni és terjeszteni. Ezek tartalmazzák a törvényi- és a vállalatra vonatkozó egyéb követelményeket, ezen belül az *integrált biztonsági koncepcióhoz* tartozó külön rendelkezések megvalósításának módját.<sup>332</sup>

#### A biztonsági szervezetek célja

A szervezeti alapelvek szolgálják a vállalat biztonsági politikájában foglalt kijelentések megvalósítását, amely épít:

- Az üzleti egységek biztonsági felelősségére,
- A szakterületekre,
- A beavatkozó erőkre.<sup>333</sup>

#### A biztonsági szervezetek elemei:

- Az üzletiegység- vezetők kötelessége a minimumszabályokban foglaltak betartása és betartatása,
- A szakterületek gondoskodnak az egész vállalat, illetve az egyes üzleti egységek részére:
  - a biztonsági intézkedések megvalósításáról,
  - a vállalaton belüli szaktechnikai ismeretekről,
  - a menedzsment tagjai, a vezetők és a munkatársak biztonsági szemléletének támogatásáról,

---

<sup>330</sup> Stratégiai szint

<sup>331</sup> Operatív (napi) szint

<sup>332</sup> GUNDEL, STEPHAN, MÜLLI, LARS: *Unternehmenssicherheit*, München, Oldenbourg, 2009, ISBN 978-3-486-58712-8, pp. 144-148

<sup>333</sup> Létesítményi tűzoltóság, beavatkozó csoport, javító és karbantartó szakemberek stb...

- a minimum előírások betartásának ellenőrzéséről.

## **Stratégiai biztonsági szint**

### Corporate Security<sup>334</sup>

Az a szakterület, amely tanácsadással, információval és koordinációval biztosítja a vállalat szervezeti, technikai, építészeti, biztonsági és védelmi intézkedéseinek szükséges integrációját.

#### Feladatai:

- A lehetséges kockázati tényezők helyzetének folyamatos értékelése,
- Tanácsadás és támogatás a szakterületek és az üzleti egységek részére,
- Minimumszabályozások kidolgozása:
  - Információvédelem (adatvédelem és adatbiztonság, titoktartás, fotózási szabályok, know-how<sup>335</sup> védelme),
  - Tűzvédelem,
  - Objektumvédelem.
- A szervezeti, technikai és építészeti biztonsági intézkedések működőképességének szűrőpróbaszerű felülvizsgálata.

#### *Szakterületek:*

- Biztonság- és védelempolitika
- Egészségügyi szolgálat
- Munkavédelem
- Környezetvédelem
- IT-biztonság

---

<sup>334</sup> Corporate Security = Unternehmenssicherheit (német érdekeltségű vállalatoknál), továbbiakban Biztonság- és védelempolitika

<sup>335</sup> Vagyon értékű gazdasági, műszaki, szervezési ismeret, folyamat, tapasztalat



### Operatív szint (Biztonsági osztály)

A védelem magába foglalja a vállalat és külső területeinek általános védelméhez szükséges építészeti, technikai és szervezeti intézkedéseket, valamint a különálló területeken lévő különleges biztonsági követelményeket igénylő létesítmények (üzembiztonsági vagy különösen értékes berendezések) minden károsodás elleni védelmét.

*Beavatkozó erők:*

- Válságkezelő Központ (Situation Centre, Helyzetelemző Központ),<sup>336</sup>
- Vagyonvédelem,
- Létesítményi tűzoltóság,
- Katasztrófavédelem,
- Iparbiztonság és a polgári védelem.

*Fő feladatok:*

Az Integrált Biztonsági Konceptió kidolgozása és működtetésének ellenőrzése különböző szinteken (telephely, üzleti egység) az alábbi feladatokkal valósul meg:<sup>337</sup>

- Objektumvédelmi feladatok,
- Beavatkozó erők készenlétben tartása, alkalmazása és irányítása,
- Nyomozások és kiértékelések folytatása,
- Gyakorlatok és ellenőrzések végrehajtása,
- A munkatársak és vezetők biztonságtudatának kialakítása.

#### **IV.1.1. Általános biztonsági intézkedések**

A vállalat sikeres működésének és a munkahelyek megtartásának előfeltétele a vállalat védelme, amelyet a természeti és mesterséges katasztrófák, szabotázsok, vagyon elleni bűncselekmények és kibertámadások veszélyeztetnek. A biztonság fenntartása a munkatársak és a vezetés közös felelőssége, beleértve a biztonsági szabályok kidolgozását és betartását, valamint a biztonságtudat kialakítását a munkatársaknál.

---

<sup>336</sup> Pataki János: Helyzetelemző Központ, Zrínyi Miklós Nemzetvédelmi Egyetem, LKBM-7242, Budapest, 2008.04.07., tanulmány, a szerző tulajdonában

<sup>337</sup> Biztonsági tervezőcsoport feladata

A védelmi előírások biztosítják a vállalat veszélyeztetésének csökkentését és ennek érdekében az egységes végrehajtást az üzleti egységek szintjén.

### Információbiztonsági intézkedések

Azon információk és adatok védelmét jelentik, amelyek a különböző fenyegetések hatására veszélyeztethetik a vállalat biztonságos üzletmenetét. Ezen körbe tartozik például az a tudás, valamint azok a dokumentumok, adatok és fényképek, melyek részét képezik a vállalati és üzleti titkoknak.

Az információbiztonság *célja*, hogy megakadályozza a vállalatra vonatkozó információk felderítését<sup>338</sup> és a gondatlan információkezelést<sup>339</sup>, a személyes adatokkal való visszaéléseket,<sup>340</sup> a vállalat működéséhez szükséges adatok és tervek fizikai megsemmisülését<sup>341</sup>.

### *Alapelvek*

Az információbiztonság célja, hogy megvédje a vállalat minősített információit a jogosulatlan hozzáféréstől. A bevezetett intézkedésekkel védeni kell az információkat:

- az erőszakos behatolással szemben,<sup>342</sup>
- azok ellen a jogosultsággal rendelkező személyek ellen, akik nem tartják be az adatvédelmi és adatbiztonsági, a dokumentumkezelési, kommunikációs biztonsági, technikai és számítástechnikai biztonsági szabályokat.

Ezért fontos az „akire tartozik” elv alkalmazása, amely egy szigorított hozzáférést követel meg a minősített információkkal kapcsolatban.

### *Biztonsági zónák fogalma*

A biztonsági zónák kialakításának célja létrehozni egy olyan ellenőrzési módszert, amely megakadályozza a vállalat minősített információihoz való hozzáférést. Ez megvalósítható a szigorúbb minősítésű információk esetén személyi használatú biztonsági tárolókkal.<sup>343</sup>

---

<sup>338</sup> Üzleti hírszerzés

<sup>339</sup> Titoktartás

<sup>340</sup> Adatvédelem

<sup>341</sup> Adatbiztonság

<sup>342</sup> Fizikai biztonság

<sup>343</sup> Lemezszekrények, biztonsági szekrények, bútorszéf, páncélszekrény.

<http://www.mabisz.hu/hu/component/content/article/19-biztonsagtechnika/353-biztonsagtechnikai-fogalomtar.html> (Letöltve: 2014.10.01.)

### *Biztonsági zónák kialakítása*

A fizikai biztonság<sup>344</sup> alapját képezi a zónák megfelelő kialakítása, melyek az integrált biztonsági koncepció alkalmazásával létesíthetők abból a célból, hogy a vállalat BIZALMAS és/vagy TITKOS információit csak biztonsági zónákban lehessen tárolni és/vagy kezelni. A zónák kiépítésénél a következő elveknek kell megfelelni:

#### *„Zárt területek”<sup>345</sup>*

A „Zárt terület”, mint adminisztratív zóna a fizikai biztonság szempontjából tágabb értelmezésű terület, ugyanakkor magába foglalja I-es vagy II-es besorolású biztonsági zónák bizonyos elemeit. Az ilyen területeknél szükséges egyértelműen definiálni a „fizikai”<sup>346</sup> zónahatárt, ahol a személyek és a járművek ellenőrzése biztosított. Az itt kezelt és tárolt „alacsonyabb” minősítésű információk besorolási szintje miatt az ilyen zónák kialakításánál nem kötelező minden biztonsági elem alkalmazása, de jelentősen javíthatja az üzleti egységek védelmi helyzetét, és egyéb előnyökkel is rendelkezik (pl. csökkenthetőek a költségek).<sup>347</sup>

#### *Biztonsági zóna 1:*

Olyan terület, ahol a vállalat BIZALMAS vagy szigorúbb minősítésű, illetve más információit kezelik, tárolják oly módon, hogy akik beléphetnek a területre, hozzáférhetnek minősített információkhoz (pl. ügyeleti központok és dokumentumtárolók). Az ilyen terület megköveteli:

- Az egyértelműen kijelölt és védett határt, amelyen keresztül minden be- és kilépés ellenőrizhető,
- A beléptetési rendszert, amely csak a megfelelő engedéllyel és különleges felhatalmazással rendelkező személyek belépését teszi lehetővé.

#### *Biztonsági zóna 2:*

Olyan terület, ahol BIZALMAS és/vagy TITKOS minősítésű információkat kezelnek és tárolnak. A zónában kötelező a következő biztonsági intézkedéseket alkalmazni:

- Egyértelműen kijelölt és védett határt, amelyen keresztül minden be- és kilépés ellenőrizhető,

---

<sup>344</sup> 90/210. (III.26.) Korm. rendelet 16.§.

<sup>345</sup> Gesperren Area vagy Adminisztratív zóna

<sup>346</sup> fal, ajtó, kapu

<sup>347</sup> A beléptető rendszer csak meghatározott időben aktív, de nem lehet bevinni fotózásra/filmezésre alkalmas telefonokat, táblagépeket.

- Szigorúan ellenőrzött beléptetési rendszert, amely – a szervezetszerűleg ott dolgozókon kívül – kíséret nélkül csak a különleges felhatalmazással rendelkező személyek belépését teszi lehetővé a zónába. Más személyek *csak* kísérettel léphetnek be az érintett területre, megakadályozva ezzel a vállalat minősített információihoz való illetéktelen hozzáférést.

### Üzleti hírszerzés és elhárítás

Szun ce<sup>348</sup> szerint „*az előre tudást nem lehet a kísértetektől és szellemektől megszerezni, ... [ ] ... Belső kémek – alkalmazd azoknak az embereit, akik a kormányzatban pozícióval rendelkeznek. ... [ ] ... Fel kell kutatnunk az ellenség ügynökeit, akik nálunk kémkednek. Csábítsuk őket kedvezményekkel, lássuk el utasításokkal és tartsuk meg őket.*“<sup>349</sup>

„*A hírszerzés egy előre megtervezett program alapján összegyűjti és elemzi a versenytársak tevékenységét és az általános üzleti trendet, így támogatva a saját vállalat céljait.*“<sup>350</sup>

A nemzetközi nagyvállalatok biztonsági politikájában egyre nagyobb szerepet tölt be az üzleti hírszerzés, mert a globális gazdasági kihívások egyik fontos eleme az információ és az ehhez kapcsolódó információs feladatok. Így ez biztonsági problémaként jelentkezik, és a nemzetközi nagyvállalatoknak megfelelő válaszokat kell adni az ezzel kapcsolatban felmerült kérdésekre.<sup>351</sup>

A vállalaton belüli folyamatok biztonságát alapvetően befolyásolják, hogy az adott vállalat ellen tud-e állni kívülről érkező támadásoknak, illetve folyamatosan tudja-e üzemeltetni azokat a folyamatokat, amelyek belső biztonságát fokozzák.<sup>352</sup>

Az üzleti hírszerzés egyik legfontosabb feladata a döntés-előkészítés és -támogatás, valamint a vállalat gazdasági biztonságának garantálása.

HUMINT<sup>353</sup>: A titkos és bizalmas információk megszerzése érdekében a hírszerző szervezetek humán forrásokkal (személyekkel) létesítenek kapcsolatot. A humán források köre az „alkalmi adatszolgáltatóktól” a szervezetszerű (ügynöki) együttműködésig terjedhet. A titkos kapcsolati

<sup>348</sup> I.e. V. században élt, „A háború művészete” a hadtudományi irodalomnak egyik legrégebbi és legismertebb műve. A könyv 13 fejezetében a szerző foglalkozik a hadviselés kérdéseivel, mint a diplomácia, a hadviselés és gazdasági feltételei, taktikai és hadműveleti problémák,... [ ] ... terepviszonyok, valamint a hírszerzés ... [ ]

<sup>349</sup> SZUN CE: *A hadviselés tudománya*, Göncöl Kiadó, Budapest, 2012, ISBN: 9789639183742, pp. 122 - 124

<sup>350</sup> Larry KAHANER: *Competitive Intelligence: How to Gather, Analyze, and Use Information to Move Your Business to the Top*, TOUCHSTONE ROCKEFELLER CENTER, New York, 1997, ISBN-13: 978-0-684-81074-4, p. 16

<sup>351</sup> Unternehmensschutz, Richard Boorberg Verlag, 2006, Stuttgart, pp. 55-82

<sup>352</sup> Üzleti hírszerzés, cyber-támadások, ...

<sup>353</sup> Human Intelligence, humán forrásokkal (személyekkel) folytatott hírszerzés

kört olyan személyek alkotják, akik az információk megszerzéséhez már meglévő vagy könnyen kialakítható lehetőségekkel rendelkeznek.

TECHINT<sup>354</sup>: A technikai hírszerzés egyik nemének átfogó megnevezése, amely a konvencionális nemzetbiztonsági eszközök alkalmazásától az új elektronikus eszközökkel folytatott felderítésig,<sup>355</sup> valamint tudományos módszerekkel kidolgozott eljárásokig terjed.<sup>356</sup> A technikai információszerzés a távközlési csatornák és adatátviteli hálózatok<sup>357</sup> lehallgatását, továbbá az információszerzésnek azt a típusát foglalja magába, amelyet a rejtjelező és irodatechnikai berendezések ellen valósítanak meg műszaki eszközökkel és módszerekkel.

#### Lehallgatás<sup>358</sup>

Azokban a helyiségekben vagy területeken, ahol a tárgyalások témája gyakran minősített információkat is tartalmaz, az aktív és passzív lehallgatások (audio és video) ellen védekezni kell. A passzív lehallgatás elleni védelem - nem biztonságos kommunikációs csatornán történő kiszivárgás, direkt lehallgatás vagy direkt megfigyelés - magában foglalhatja a szaktanács kérését és az adott terület hangszigetelését. Az aktív lehallgatás elleni védelem - kiszivárogtatás beépített eszközökön keresztül - megköveteli a terület, a berendezési tárgyak és az eszközök technikai és fizikai átvizsgálását.

OSINT<sup>359</sup>: a hírszerző szervezetek fontosnak tartják a nyílt információs forrásokat. Ezek lehetnek sajtókiadványok, tömegkommunikáció műsorai, nyílt adatbázisok, információs rendszerek és az Internet. Napjainkban az információk 70-80%-a megtalálható a világhálón.<sup>360</sup> A hírszerző szervezetek az így elérhető nagytömegű adathalmazból elemzik és értékelik a feladataik ellátásához szükséges információkat.

---

<sup>354</sup> Technical Intelligence, Technikai hírszerzés

<sup>355</sup> Harci-technikai eszközökre, haditechnikai célú fejlesztésekre vonatkozó információszerzést jelent. Például: drónok (pilóta nélküli repülőgépek)

<sup>356</sup> Speciális elemző-értékelő szoftverek (programok)

<sup>357</sup> Echelon: az egész világot behálózó lehallgató rendszer, National Security Agency (NSA)

<sup>358</sup> SIGINT (Signals Intelligence): rádióelektronikai felderítés, lehallgatás

<sup>359</sup> Open Source Intelligence, nyílt információs források: egy erre a célra kialakított és speciálisan felkészített szakemberállománnyal feltöltött szervezet, amely a megfelelő technikai eszközökkel ellátva, a szükséges munkamódszereket alkalmazva, a rendelkezésre álló nyílt forrásokból első sorban olyan adatforrásokat kutat fel, amelyek (és az, amelyeken található információk) minden tekintetben megfelelnek a hírszerző munka követelményeinek.

<sup>360</sup> Facebook, Twitter, MySpace, Ning, Instagram, Pinterest, MyVIP...

## Általános információk az üzleti hírszerzésről

Az általános információvédelmi szabályok betartása mellett, különleges információvédelmi szabályok bevezetése szükséges az elhárítási feladatok sikeres végrehajtásához. A fejlesztési üzleti egységek és részlegek információvédelme alatt olyan szervezeti, technikai és műszaki intézkedéseket értünk, amelyek célja, hogy megakadályozzák az információ hitelességének, bizalmas vagy titkos jellegének, integritásának és rendelkezésre állásának veszélyeztetését, vagy megghiúsítását, megghiúsulását. Az információvédelem fenti elemeiből levezethetők azok a jellegzetes védelmi követelmények, amelyek teljesítését együttesen adatbiztonságnak nevezzük.

*A veszélyeztetett okmányok:*

- Technológia,
- Transzfer,
- Know-how,
- Nem műszaki know-how (szervezési, kereskedelmi, pénzügyi, üzemeltetési),
- Engineering,<sup>361</sup>
- Találmányok és szabadalmak,
- Licencia adás.

Ha illetéktelenek használják fel az információkat, akkor a következők profitálhatnak a felhasználásukkal:

- versenytársak,
- szerződő partnerek,
- egykori munkatársak,
- rendszerházak.<sup>362</sup>

A versenytársak számára fontos adatok lehetnek:

- know-how,
- fejlesztési irányok,
- ügyfelek/partnerek üzleti adatai,

---

<sup>361</sup> „mérnökség”, műszaki fejlesztés

<sup>362</sup> Jogi, pénzügyi és egyéb tanácsadással és egyéb tranzakciókkal foglalkozó vállalat.

- fejlesztési/tervezési adatok,
- üzleti adatok,
- statisztikai adatok,
- alkalmazott szoftverek,
- vállalati/üzemi előírások, üzleti folyamatok, egyéb utasítások.

Az információvédelmi szabályok kialakításánál figyelembe kell venni, hogy a versenytársak bővebb információkkal rendelkeznek a vállalatról, mint azt a vállalat gondolja. A konkurencia folyamatosan figyelemmel kíséri az üzleti adatokat és a fejlesztési terveket, a nyilvános üzleti jelentéseket és az egyéb sajtóinformációkat.

*Az üzleti hírszerzés szerepe:*

- elősegíti azt, hogy egy adott vállalkozás folyamatosan tudomást szerezzen arról, hogy a versenytárs milyen eredményeket ért el, milyen elképzelései vannak a jövőre vonatkozóan,
- a versenytárs adatainak és üzleti folyamatainak megszerzésével kompenzálni lehessen a hátrányt,
- költségeket és időt lehet megtakarítani,
- ki lehet egészíteni a saját fejlesztéshez, tervekhez, üzleti tervekhez szükséges információkat,
- figyelemmel lehet kísérni a piac helyzetét, fel lehet készülni a változásokra.

*Az üzleti hírszerzés hagyományos módszerei*

Szabályosnak tekinthető módszerek:

- A versenytárs által kiadott üzleti jelentések, sajtóközlemények és beszámolók értékelése,
- A versenytárs volt alkalmazottaitól származó, nyilvánosságra hozott információk elemzése,
- Piackutatási és műszaki tanácsadók jelentéseinek tanulmányozása,
- A versenytársak kiadványainak megismerése,
- A versenytársak termékeinek vizsgálata,
- Importőrök, képviseltek és vevőszolgálatok nyilvános jelentéseinek nyomon követése.

### Szabálytalan módszerek<sup>363</sup>

- Versenytársak és munkatársainak fedett figyelése,
- Színlelt tárgyalás a versenytárssal egy szabadalom licencének megvásárlására,
- A versenytársak alkalmazásában álló szakemberek foglalkoztatására irányuló szándék,
- A versenytársak szakembereinek célirányos kikérdezése kongresszusokon,
- A versenytársak munkatársainak színlelt állásajánlatok, amelyek csak az információszerzést szolgálják,
- Üzleti hírszerzéssel cégek bevonása egy adott információ megszerzéséhez,<sup>364</sup>
- A versenytárs munkatársainak elcsábítása az információk megszerzése miatt,
- A versenytárs munkatársainak megvesztegetése,
- „Fedett ügynökök” beépítése a versenytárshoz,
- A versenytárs üzleti tárgyalásainak illegális lehallgatása,
- Tervrajzok, prototípusok, okmányok stb. illegális megszerzése,
- A versenytárs vállalat vagy munkatárs zsarolása és egyéb más módon való kényszerítése a szükséges információk átadására.

### *Defenzív (elhárítás) üzleti hírszerzés*<sup>365</sup>

A személyekkel kapcsolatos tényezők:

- Kulcspozíciók betöltésénél a Biztonság- és védelempolitika véleményét kikérni,
- A pályázati anyagokat megvizsgálni,
- Referenciákat kérni,
- A pályázat okait megvizsgálni (túlképzettség),
- A munkaszerződésekben rögzíteni kell a munkatárs biztonsági feladatait,
- Jó munkahelyi légkör kialakítása,
- Mindenkinek meg kell őrizni saját adatait, jelszavait és személyi kódjait,
- „a papírkosár is beszélhet”,<sup>366</sup>
- Munkatársakat fogékonnyá tenni a biztonsági kérdésekkel kapcsolatban.

---

<sup>363</sup> „sötét hírszerzés”:

<sup>364</sup> Magyarországon ez a magánnyomozással foglalkozó cégeket jelenti.

<sup>365</sup> Unternehmensschutz, Richard Boorberg Verlag, 2006, Stuttgart, pp. 108-182

<sup>366</sup> A „szemétnék” gondolt dolgok egy hírszerző szakembernek fontos információkat tartalmazhatnak, például: szokásainkról, mit eszünk, mit iszunk, számlák.



Adminisztratív rendszabályok:

- Biztonsági zónák kialakítása,
- Idegenek belépésének minimalizálása a kiemelt biztonsági területekre,
- Minden területre kiterjedő szigorú és folyamatos ellenőrzések végrehajtása,
- Jogosultságok ésszerű kiadása,
- Átmeneti lehallgatás-elhárítási intézkedések alkalmazása tárgyalások, konferenciák, stb. esetére (pl.: mobiltelefonokat a tárgyalásra TILOS bevinni).

Technikai intézkedések:

- Biztonsági rendszerek telepítése,
- Szigorított belépési eljárások alkalmazása,
- Megfelelő technika eszközök alkalmazása a lehallgatások felderítésére.

Olyan személlyel, aki az üzleti hírszerzés érdeklődésének középpontjába kerülhet, ismertetni kell speciális helyzetét, pl.:

- Mi az üzleti hírszerzés feladata és eszközei,
- A biztonsági rendszabályokról az érintetteket szóban kell tájékoztatni,
- Ismertetni kell az információkiszivárgás nyomán a vállalatra és az elkövetőre háruló súlyos következményeket.

Titoktartás hatálya / Know-how védelem<sup>367</sup>

A titoktartás vonatkozik az egész vállalat üzleti folyamataira és a kísérleti fázisban lévő termékekre, aktuális információkra, különös tekintettel az üzemi és üzleti titokra, amelyeket a vállalat vagy harmadik személy érdekében bizalmasan vagy titkosan kell kezelni.<sup>368</sup> A titoktartási kötelezettség kiterjed a vállalat munkatársaira és a vállalati titokkal kapcsolatba kerülő harmadik személyekre, amely a munkaszerződésben és/vagy harmadik szervezettel kötött szerződésekben is szerepel, és meghatározott időre szól.

---

<sup>367</sup> Olyan műszaki, szervezési, gazdasági vagy tudományos ismeret, amely különféle gyártmányok előállítását, ill. szolgáltatások elvégzését teszi lehetővé. Nemzetközi csere tárgya, s az eljárás átadása anyagi előnyökkel jár.

<sup>368</sup> titoktartási megállapodások (gazdasági társaságokkal), titoktartási nyilatkozatok (saját és partner társaságok munkatársai részére)

## *Minősítés*<sup>369</sup>

Az információk minősítéséhez szükséges vizsgálni, hogy ha egy adott információ jogtalan személyhez vagy személyekhez kerül, mekkora kár érheti a vállalatot. A valószínűsíthető kár nagysága határozza meg az információ besorolását. Minősítések: nyilvános, belső használatra, bizalmas, titkos.

## *Titoktartási megállapodások / Titok hordozói*

Ha a partner társaság és/vagy alvállalkozói stb. titkos, valamint bizalmas projektről ismereteket szerezhetnek, titoktartási szerződést és/vagy megállapodást kell kötni az érintettekkel.

Az üzleti egységtől ki kell jelölni egy kapcsolattartó személyt, aki informálja és ellenőrzi a szerződő külső céget vagy személyeket.

## Adatvédelem<sup>370</sup> és adatbiztonság<sup>371</sup>

Az európai általános adatvédelmi rendelet (GDPR<sup>372</sup>), a magyar Információs önrendelkezési jogról és az információszabadságról szóló törvény (a továbbiakban: **Itv.**)<sup>373</sup> és a vonatkozó jogi előírások mindenkor hatályos változatában foglalt jogszabályi rendelkezései érvényesek.

Valamennyi munkatárs és üzleti egység köteles az általa készített, rögzített vagy számára átadott, minősített személyes<sup>374</sup> és vállalati adatokat<sup>375</sup>, üzleti titkokat<sup>376</sup> óvni a legszélesebb értelemben vett rosszhiszemű és visszaélészerű felhasználástól.

---

<sup>369</sup> Minősítések: nyilvános, belső használatra, bizalmas, titkos.

<sup>370</sup> Az adatvédelem a személyes és a vállalati adatok, üzleti titkok megóvása a vonatkozó törvényi előírásoknak megfelelően a legszélesebb értelemben vett rosszhiszemű és visszaélészerű felhasználástól.

<sup>371</sup> Az adatbiztonság az adatvédelem biztosítását szolgáló valamennyi műszaki és szervezési intézkedések összessége.

<sup>372</sup> GDPR: General Data Protection Regulation

<sup>373</sup> 2011. évi CXII. Törvény, az információs önrendelkezési jogról és az információszabadságról [http://net.jogtar.hu/jr/gen/hjegy\\_doc.cgi?docid=A1100112.TV](http://net.jogtar.hu/jr/gen/hjegy_doc.cgi?docid=A1100112.TV) (Letöltve: 2014.10.10.)

<sup>374</sup> Bármely meghatározott (azonosított vagy azonosítható) természetes személlyel (a továbbiakban: érintett) kapcsolatba hozható adat, az adatból levonható, az érintettre vonatkozó következtetés. A személyes adat az adatkezelés során mindaddig megőrzi e minőségét, amíg kapcsolata az érintettel helyreállítható. A személy különösen akkor tekinthető azonosíthatónak, ha őt - közvetlenül vagy közvetve - név, azonosító jel, illetőleg egy vagy több, fizikai, fiziológiai, mentális, gazdasági, kulturális vagy szociális azonosságára jellemző tényező alapján azonosítani lehet.

<sup>375</sup> Bármely meghatározott (azonosított vagy azonosítható) jogi vagy jogi személyiséggel rendelkező gazdasági társasággal (a továbbiakban: érintett) kapcsolatba hozható adat, az adatból levonható az érintettre vonatkozó következtetés.

<sup>376</sup> Minden olyan fontos tény, információ, adat és megoldás, amelynek titokban maradásához a cégnek és partnereinek méltányolható érdeke fűződik, és amelyet üzleti titokká minősített, illetve amelynek titokban tartása érdekében a szükséges intézkedéseket megtette.

Ennek során figyelembe kell venni a szükséges intézkedések és az elérni kívánt védelmi és biztonsági cél közötti arányosságot.

Az adatvédelmi felelősök tevékenységük gyakorlása során az adatvédelem területén külső utasítások nélkül tevékenykednek. A felelős kiemelt feladata a személyes adatok kezelésére és feldolgozására szolgáló programok szabályszerű alkalmazásának felügyelete. Ezért szükséges az időbeni tájékoztatás a személyes adatok automatizált kezelésére és feldolgozására irányuló tervekről.

Az adatvédelmi felelős az adatvédelmet szolgáló megfelelő intézkedésekkel köteles megismertetni az ezekkel foglalkozó személyeket a személyes adatok kezelésére és feldolgozására vonatkozó jogszabályok előírásaival, valamint más adatvédelmi előírásokkal és az adatvédelem különleges követelményeivel.

### *Film és fényképezési előírások*

A vállalat és a hozzátartozó külső létesítmények területén általános filmezési és fényképezési tilalom legyen érvényben. A vállalat munkatársai és más cégek munkatársai, akik rendelkeznek képrögzítő eszközökkel<sup>377</sup>, a vállalat területére bevihetik azokat, de kép/filmfelvételeket nem készíthetnek. Film és fényképezési engedélyeket csak az érintett üzleti egység vezetője adhat ki.

### *A működéshez szükséges adatok és dokumentumok védelme*

A vállalat biztonságos működéséhez és zavartalan üzletmenethez szükséges adatok és dokumentumok védelme gazdasági/pénzügyi okokból csak a vállalat zavartalan üzemeléséhez szükséges információkra kell, hogy korlátozódjon.

Csak olyan biztonsági intézkedéseket kell kidolgozni, amelyek alkalmazkodnak az adott üzleti egység igényeihez, hogy megfelelően biztosítsák az adatok és dokumentumok megőrzését és tárolását.<sup>378</sup> Ezen adatokat és dokumentumokat az érintett üzleti egység vezetője határozza meg.

## **Személyvédelem**

---

<sup>377</sup> Ideértve például a mobiltelefonokat és más képfelvételi képességgel rendelkező eszközöket.

<sup>378</sup> Például: a másolatok külső tárolása, mikrofilm felvételek készítése, tűz-, víz- és katasztrófabiztos tárolók alkalmazása.

A személyvédelem kifejezést általában az angol nyelvterületről származó "Bodyguard" szóval azonosítják. Ezt a területet a különböző elemek és technikai megoldások komplex alkalmazása jellemzi. A hangsúly a folyamatos védelmi képességen van. Ezzel el lehet kerülni a nyomásgyakorlást és az esetleges támadásokat.

A személyvédelem olyan tevékenység, amely garantálja a védett személy zavartalan életvitelét, a direkt és indirekt támadások elhárítását, és támadás esetén a lehető leggyorsabb biztonságba helyezést. A személyvédelmi intézkedések magukba foglalják a megelőző rendszabályokat, a feladatnak megfelelő taktikai elemek és technikai eszközök alkalmazását, valamint az együttműködést a bevont erőkkel és hatóságokkal.

A biztosítási terület fontosabb feladatai:

- Biztonsági helyzet elemzése,
- Megelőző-védelmi feladatok,
- Szállás-/munkahely-biztosítás,
- Utazásbiztosítás,
- Helyszínbiztosítási feladatok,
- Logisztikai feladatok,
- Vezetés és irányítás rendje.

#### A legfontosabb feladatkörök

*Biztosítás parancsnoka:* felelős a biztosítás megszervezéséért és személyi állomány feladatvégrehajtásáért. A biztosítási feladat végrehajtását és a beosztott személyi állományt az adott országban érvényes törvények és előírások alapján irányítja.

*Személy-/helyszínbiztosító:* a védett személy közvetlen környezetében tartózkodik. Köteles megakadályozni a támadás sikeres végrehajtását, valamint végrehajtja a védett személy menekítését.

*Biztonsági gépjárművezető:* felkészült a vészhelyzetek megoldására, és képes az esetleges menekítés gyors végrehajtására. A biztonsági gépjárművezetők részt vesznek speciális gépjárművezetői tréningeken pl.: vezetés extrém időjárási körülmények között, antiterrorista gépjárművezető kiképzés, taktikai képzés, protokoll ismeretek.

## Rendezvénybiztosítás<sup>379</sup>

A rendezvénybiztosítás alapját a forgatókönyv és egyéb más információk szolgáltatják. A biztonsági koncepció arra épül, hogy nagy tömeg egyidejű jelenlétének idejére meg kell szervezni a rendezvénybiztosítás feladatait a közönség odaérkezésétől a távozásig. A tervezésnél figyelembe kell venni, hogy minden előrejelezhető rendkívüli helyzetet a lehető legrövidebb időn belül megfelelő beavatkozás kövessen a minden oldalú biztonság fenntartása, illetve helyreállítása érdekében.

### *A tervezés fázisában*

A biztosítás tervezésének alapvető mutatói:

- a prognosztizált látogatói szám,
- a teljes területen belül az a térrész, ahol a legtöbb látogató várható,
- az oda- és elvezető, illetve a területen meghatározott közlekedés rendje,
- az egymáshoz kapcsolódó rendezvények helyszínei és főbb paraméterei,
- a körülzárando terület nagysága,
- a veszélyes létesítmények, csomópontok lezárása (tűz, robbantás, balesetveszély).

A tervezés fázisában figyelembe kell venni a különböző kockázatokat:

- A gépjármű közlekedés ellehetetlenülése,
- Lehetséges terrorfenyegetés, illetve közveszéllyel való fenyegetés,
- Alkalmi bűnözők feltűnése,
- Az azonnali veszélyhelyzeti beavatkozás időbeli elhúzódása, késése,
- Kedvezőtlen tömeghatások (pl. pánik),
- Extrém időjárás,
- Kommunikációs és információs zavarok (téves információk, rémhírek, információhiány),
- Balesetek, rosszullétek,
- Esetleges tüzek szokásosnál nagyobb száma,
- Köztisztasági, higiéniai, közellátás szűk kapacitásai.

---

<sup>379</sup> 23/2011. (III.8.) Korm. rendelet, a zenés, táncos rendezvények működésének biztonságosabbá tételéről, [http://net.jogtar.hu/jr/gen/hjegy\\_doc.cgi?docid=A1100023.KOR](http://net.jogtar.hu/jr/gen/hjegy_doc.cgi?docid=A1100023.KOR), (Letöltve: 2014.09.25.)

### *A biztosítás rendszerének taktikai elemei és technikai feltételei*

A helyszíntől, az adott időszak jellemzőitől, az egyes rendezvények specialitásától függően többféle taktikai elem bevonására van szükség egy tömegrendezvény lebonyolítása során.

Biztosítás területei:

- Közlekedésrendészeti, rendvédelmi és bűnügyi biztosítás,
- Katasztrófavédelmi (tűzvédelmi, polgárvédelmi biztosítás),
- Műszaki mentési biztosítás,
- Egészségügyi biztosítás,
- Logisztikai biztosítás,
- Terrorfenyegetés és közveszéllyel való fenyegetés elleni védelem.

### **Tűzvédelem**

A tűzvédelem feladata a vállalat munkatársainak és látogatóinak, valamint működésének és javainak védelme a tűz, robbanás, természeti és mesterséges katasztrófák okozta károsodásuktól.

*Fő feladatok:*

- Az emberek és a vállalat vagyontárgyainak, értékeinek védelme,
- A fennmaradó kockázatok csökkentése és folyamatos ellenőrzése, valamint a kockázati fedezet biztosítása a vállalat további működéséhez,
- Mindenkor érvényes jogszabályok és nemzetközi normák alapján kell a tűzvédelmi irányelvet kidolgozni,
- Sérültek és vészhelyzetben lévők mentése,
- A mentőszolgálat tevékenységének támogatása,
- Technikai segítségnyújtás a károk következményeinek felszámolásában,
- Kapcsolat a biztosító társaságokkal,
- A munkatársak és vezetők tűzvédelmi továbbképzése.

Biztosítani kell a tűzvédelmi célok megvalósulását az épületek és berendezések átépítése vagy módosítása során már a tervezés fázisában, amelynél a gazdaságossági szempontokat is figyelembe kell venni. Ennek alapján a védelmi koncepciónak tartalmaznia kell az érvényben

lévő tűzvédelmi irányelveket. Minden kockázatot növelő változás - még ha rövid távúak is - lehetséges hatását össze kell hangolni a tűzvédelmi, a kárelhárítási és a mentési műveletekkel.

A vállalat minden munkatársának támogatása szükséges ahhoz, hogy a vonatkozó tűzvédelmi iránymutatások megvalósuljanak. Az egyik legfontosabb elem az azonnali jelentésre kötelezett események, mint például a balesetek és tüzesetek, egyéb esetleges technikai káresemények bejelentése.

A megelőző tűzvédelem koordinálja az együttműködést az építészeti, tűzvédelmi szakértői csoportok és hatóságok, valamint a technikai támogatást nyújtó más szakterületek és az érintett üzleti egységek között. A jogszabályokban és a szabványokban foglaltak megvalósulásának biztosítása és garantálása elengedhetetlen. Mindig meg kell felelni a kockázat- és költséghatékony célorientált szempontoknak.

### **Objektumvédelem**

Az objektumvédelem magába foglalja a vállalat és külső területeinek általános védelméhez szükséges építészeti, technikai és szervezeti intézkedéseket, valamint a különálló területeken lévő különleges biztonsági követelményeket igénylő létesítmények (üzembiztonsági vagy különösen értékes berendezések) védelmét minden károsodással szemben.

Az üzletei egységek vezetői felelősek a szükséges biztonsági intézkedések bevezetéséért, és kötelesek erről a Biztonsági osztályát tájékoztatni.

A belépés-szabályozás része az objektumvédelmi intézkedéseknek, amely magába foglalja a vállalat külső területeinek, épületeinek vagy az egyes területeinek, helységeinek, valamint a különleges biztonsági követelmények szerint kialakított biztonsági zónák beléptetés-ellenőrzésre vonatkozó építészeti, technikai, szervezeti és személyi feltételeit és a szükséges intézkedéseket.

### **Integrált biztonsági tervezés**

Az objektumvédelmi intézkedéseket egy biztonsági koncepcióban vagy biztonsági tervben kell meghatározni. A kidolgozásáért és tartalmáért a Biztonsági tervező csoport a felelős. Ezeket az intézkedéseket az érintett üzleti egység vezetője köteles bevezetni és alkalmazni.

Az adott üzleti egységre vonatkozó objektumvédelmi intézkedések kidolgozását egy rizikóanalízisnek kell megelőznie, és ennek eredménye alapján kell a megfelelő biztonsági

intézkedéseket alkalmazni. A Biztonsági tervező csoportot az ide vonatkozó tervek alapján időben kell informálni, és be kell vonni a biztonsági tervezés támogatásába.

A tervező csoport és az érintett szakterületek támogatják az üzleti egység vezetőjét a beléptetési szabályok tervezésében és bevezetésében.

### Külső védelem

A vállalat területét és létesítményeit teljes körű, homogén és folyamatosan működő rendszerrel kell védeni. Külső területeknek egyszerűen őrizhetőnek, beláthatóknak kell lenniük.<sup>380</sup>

A beléptetést a bejáratoknál és kapuknál egységes kritériumok alapján kell ellenőrizni, figyelembe véve az adott ország kulturális szokásait. A vagyonvédelmi szolgálat utasításában részletesen kell meghatározni a bejáratoknál és a kapuknál alkalmazandó belépési szabályokat. A kártyatulajdonosoknak kell az automatikus beléptető rendszeren való áthaladáskor a belépési jogosultságukat igazolni. A személyazonosság ellenőrzése szűrőpróbaszerűen lehetséges. A látogatók és külső személyek a belépési ponton a személyazonosság ellenőrzését követően megkapják a részükre meghatározott belépési engedélyt.

### Épületek védelme

Az épületek külső mechanikus védelme garantálja a biztonsági zónák/területek megfelelő, teljes és homogén elkülönítését.

A nyílásokat (ajtók, kapuk, ablakok), a szűrő- és szellőztető berendezések nyílásait, az installációs aknákat a zónahatároknak megfelelően mechanikus védelemmel kell ellátni. A mechanikus védelmet pontosan meg kell határozni egy biztonsági koncepcióban. A magasabb védelmi fokozatot igénylő területeken betörésjelző rendszer telepíthető, így csökkenthető a keletkező károk nagysága. A részleteket a biztonsági koncepcióban kell megjeleníteni, és a veszélyforrásokat be kell azonosítani.

A mesterkulcsrendszert központilag kell tervezni és kezelni.<sup>381</sup> A Beavatkozó erők részére mindenhol és mindenkor biztosítani kell az egyszerű belépés lehetőségét.

---

<sup>380</sup> Alacsony növényzet, lehetőleg egyszerű vonalvezetés, átmászás lehetőségének megnehezítése.

<sup>381</sup> A mesterkulcsos zárrendszer egyedi zárból áll, melyek kulcsa a rendszer más egyedi zárait nem működteti. A kulcsok nem másolhatóak. A rendszerhez tartozik egy főkulcs, amely a rendszer valamennyi zárját képes nyitni-zárni. A csoportkulcsokkal az alájuk rendelt egyedi zárat lehet nyitni-zárni.



Az elektronikus biztonsági rendszereket csak kiegészítő biztonsági intézkedéseként lehet alkalmazni a mechanikus intézkedések mellett. Ezeket nem szabad önállóan használni.

### Vagyonvédelmi feladatok

Az időben felismert lehetséges veszélyforrást folyamatosan kell védeni. Az ilyen feladatokra egy gyorsan alkalmazható felelős Beavatkozó egységet jelöl ki a vagyonvédelem vezetője.<sup>382</sup> Az őrzés támogatásához és hatékonyságához elektronikus védelmi rendszereket lehet telepíteni a szükséges helyeken, és biztosítani kell, hogy közvetlen összeköttetésük legyen a Válságkezelő Központtal. A Beavatkozó erők között a folyamatos összeköttetést és a riaszthatóságot fenn kell tartani.

### A közlekedési szabályok

A közlekedési szabályozás foglalja magában a gyár területére való belépés- és behajtás ellenőrzésére vonatkozó építészeti, technikai, szervezeti és személyi feltételeket és az ezekre vonatkozó intézkedéseket.

A szabályozás célja az üzem működésével és az érvényes belépési jogosultságokkal összefüggésben a személyek és gépjárművek be- és kiléptetésének ellenőrzése.

Személyek és járművek csak a vagyonvédelem ellenőrzése és nyilvántartása mellett közlekedhetnek. A KRESZ<sup>383</sup> szabályai szerinti közlekedés és parkolás a vállalaton belül, illetve a külső parkolóknál minden járművezető részére kötelező. A külső cégek tulajdonában és személyi tulajdonban lévő, valamint a gyár területén munkát végző más vállalatok gépjárműveit belépővel kell ellátni, melyet jól látható helyen kell elhelyezni.

A tűzoltó, mentő és rendőrségi gépjárművek belépése esetén csak a be- és kilépés idejét kell nyilvántartani.

A gépjárművezetőket kétnyelvű tájékoztatóval kell ellátni, amely tartalmazza a terület legfontosabb biztonsági és munkavédelmi kérdéseit, az üzemszabályokat, objektumok, és a gyáron belül lévő parkolók elhelyezkedését, valamint az orvosi rendelő és a tisztálkodási lehetőségek helyét illetően is információt nyújt.

---

<sup>382</sup> Gyorsreagálású, külön erre a feladatra kiképzett személyzet.

<sup>383</sup> **Közúti Rendelkezők Egységes Szabályozása**

## *Parkolási rend*

A vállalat külső és belső parkolóiban a parkolási rendet mindenki köteles betartani. A parkolási rend betartását a vagyonsvédelemi szolgálat köteles ellenőrizni. A parkolókban a közlekedés rendjét közúti jelzőtáblák mutatják. Mivel a parkoló nem őrzött, ezért a gyár nem vállal felelősséget az esetlegesen keletkező károkért, lopásokért.

### **A vállalat biztonságához kapcsolódó feladatok**

A vállalattal megkötött szerződés alapján a különböző szolgálatokat ellátó külső cégek a biztonsági szabályok és a Tűzvédelmi terv alapján kötelesek a vállalat objektumainak, vagyonának külső és belső őrzését, tűzvédelmét biztosítani.

A biztonsági szervezeteken kívül a vállalat minden munkatársának kötelessége, hogy a kezelésére bízott vállalati tulajdont fokozott gondossággal kezelje és minden károsodástól megóvja.

A vállalat minden munkatársa köteles a vállalati tulajdon sérelmére elkövetett cselekményt jelenteni. Ha erre irányuló cselekményről, vagy más erőszakos esetről tudomást szerez vagy tapasztal, haladéktalanul értesítenie kell a Válságkezelő Központ munkatársait, valamint a közvetlen vezetőjét a szükséges intézkedések megtétele érdekében.

### Zárt üzemsrészek, nemzetközileg ellenőrzött termékek és technológiák védelme

Minden munkatárs csak azon a területen tartózkodhat, ahová beosztásra került. A munkaterületet csak közvetlen vezetője engedélyével hagyhatja el. Az engedély nélkül más munkaterületen tartózkodókkal tisztázni kell a jogosultságot és az otlétük okát.

A kiemelt biztonsági zónákban dolgozó személyeken kívül más személyek csak az adott üzleti egység vezetőjének külön engedélyével léphetnek be.

A nemzetközileg ellenőrzött termékek és technológiák kezelését és védelmét az Információbiztonsági irányelvben meghatározottak szerint kell az arra feljogosított munkatársaknak végrehajtani. Ezen termékek és technológiák iránti érdeklődésről azonnal tájékoztatni kell a Biztonság- és védelempolitika szakterületet.

### Fokozott biztonsági intézkedések alkalmazása

Jelentősebb események (védett személyek látogatása), rendezvények esetén az állandó biztonsági előírásokon túl a Válságkezelő Tervben rögzített fokozott biztonsági intézkedéseket kell bevezetni. A fokozott biztonsági intézkedések rendszabályait az esemény jellegének

megfelelően a Biztonsági osztály vezetője állítja össze a megbízott szakterületek bevonásával. Alkalmazásukra a felső vezetés jóváhagyása után kerülhet sor.

### Munkafegyelem és magatartási szabályok

A vállalatnál az Üzemi Szabályzat tartalmazza minden munkatársra kötelező érvényű munkafegyelmi és magatartásbeli általános szabályokat, amelyek betartását a munkavállaló a munkaszerződés aláírásával magára vállalja. A vállalatnál a munkavédelem szervezése, irányítása és végrehajtása a Munkavédelmi politikában és egyéb más szabályzatokban került meghatározásra.

A biztonsági rendszereket úgy kell kiépíteni, hogy - a munkavédelmi és a biztonsági előírásoknak megfelelően - a menekülési útvonalak és vészkijáratok működését ne befolyásolja. A vészkijáratok technikai biztosítását betörés és jogtalan belépés ellen védeni kell.

### Szabályok megszegése

A szabályok megsértése esetén egyéni kivizsgálás szükséges munka/büntetőjogi és adatvédelmi szempontok alapján. A hatóságokat informálni kell, és megfelelő szankcióra van szükség.

## **IV.1.2. Biztonság- és védelempolitika**

A biztonság- és védelempolitika szakterület legfontosabb feladata a vállalati biztonság alapjainak meghatározása. Kidolgozza az irányelveket, rendelkezéseket és az egyéb más védelmi feladatokat, valamint nyílt eszközökkel adatokat gyűjt a vállalat biztonságát érintő információkról, amelyeket értékel és előterjeszt a felső vezetés részére.

A globális szinten működő vállalatoknál fontos cél a válsághelyzetek időbeni felismerése, kezelése, megoldása és felszámolása. Már a tervezés időszakában a „Troubleshooting”<sup>384</sup> szerint kell a legrosszabb alternatívával számolni. Ennek célja a megelőző megközelítés, és ezzel megakadályozható vagy mérsékelhető a kár mértéke. A válságok kialakulása befolyásolja a vállalat stratégiai döntéseit és védelmi intézkedéseit. A XXI. században egyre nagyobb jelentőséggel bír a „Security Risk Management” (továbbiakban Biztonsági Rizikómenedzsment).<sup>385</sup> A globalizáció kihívásai miatt a „hagyományos” vállalati kockázatot

---

<sup>384</sup> Hibakeresés, hibajavítás, eredeti helyzet visszaállítás folyamata.

<sup>385</sup> Stratégiai szintű válságkezelés

elemző szervezetek már nem képesek kezelni a jelenkor fenyegetéseit, veszélyeit és rizikóit.<sup>386</sup> A tervezett beruházások pénzügyi értékeléséhez és a jogi kockázatok meghatározásához szükséges a biztonság- és védelempolitikai tudomány eredményeinek felhasználása, amely figyelembe veszi a globális, regionális és helyi politikai stabilitással, lehetséges környezeti kockázatokkal és egyéb más biztonsági kihívásokkal járó veszélyeket. A biztonság- és védelempolitika szakterület vezetője a vállalat menedzsmentjének tagja, és közvetlenül a vállalat első számú vezetőjének alárendeltségébe tartozik.<sup>387</sup>

Felvetődik az a szervezeti kérdés, hogy a biztonság- és védelempolitika önálló szervezeti egység legyen, vagy része legyen-e egy nagyobb üzleti egységnek? Erre egyértelmű választ nem lehet adni. Ez függ az adott vállalat nagyságától, tevékenységi körétől, a vállalati kultúrától és nem utolsósorban a vállalat telephelyének otthont adó ország geopolitikai helyzetétől.

Feladatrendszere:

- Biztonsági helyzet folyamatos elemzése, értékelése, jelentések összeállítása,
- Védelmi tervek előkészítése és kidolgozása a szakterületekkel közösen,
- Terrorelhárítási feladatok előkészítése a hatóságokkal együttműködve,
- Információvédelmi feladatok koordinálása (titoktartás, know-how védelem, prototípusvédelem, üzleti hírszerzés elhárítása),
- Adatvédelem és adatbiztonság,
- Event Security,<sup>388</sup>
- Személyvédelem koordinálása.

## **IV.2. Biztonsági szervezetek operatív feladatai**

### **IV.2.1. Tűzvédelem**

A tűzvédelem magába foglalja a vállalat és külső területeinek megfelelő szintű tűzbiztonságát megalapozó tervezési és létesítési folyamatok felügyeletét, az általános használati szabályok érvényre juttatását, a biztonságos üzemeltetést lehetővé tevő – az adott vállalatra vonatkozó – szabályrendszer kidolgozását és gyakorlati megvalósítását és a szükséges folyamat felügyeleti és szankcionálási tevékenységeket. A jogszabályokban és belső

---

<sup>386</sup> [http://www.verismo.ch/sites/default/files/Verismo\\_Publikationen\\_04\\_0.pdf](http://www.verismo.ch/sites/default/files/Verismo_Publikationen_04_0.pdf) (Letöltve: 2014.10.01.)

<sup>387</sup> KOVACICH & HALOBOZEK: *The Manager's Handbook for Corporate Security*, Imprint Butterworth-Heinemann, 2003, ISBN: 9780750674874, p. 117

<sup>388</sup> Rendezvénybiztosítás

irányelvekben, szabályzatokban foglaltak betartásával és betartásával, az építészeti, technikai és szervezeti intézkedések, valamint a különleges biztonsági követelmények és intézkedések kidolgozásával garantálja a létesítmények minden tüzesettel és az egyéb ebből eredő károkkal szembeni védelmét.

A 1996. évi XXXI. törvény a tűz elleni védekezésről, a műszaki mentésről és a tűzoltóságról (továbbiakban: tűzvédelmi törvény) kimondja: „3. § A hivatásos tűzoltóság, az önkormányzati tűzoltóság, a létesítményi tűzoltóság és a beavatkozó önkéntes tűzoltó egyesület (a továbbiakban együtt: tűzoltóság) a tűz oltása és a műszaki mentés érdekében a személyes szabadságra, a magánlakás sérthetlenségére és a tulajdonra vonatkozó alkotmányos jogokat - az e törvényben meghatározottak szerint - olyan mértékben korlátozhatja, amely arányban áll az élet, a testi épség és anyagi javak védelmével.”

### Tűzvédelmi filozófia

A tűzvédelmi intézkedések kidolgozásához szükséges a komplex üzleti környezet ismerete. A különböző üzleti egységek és szakterületek problémamentes és jól összehangolt együttműködése - menedzsment, szervezet, technológia szintjén -, elengedhetetlen előfeltétele a tűzvédelmi koncepció teljes körű megvalósulásának, melyet szükségszerűen ki kell egészíteni egyedi intézkedésekkel.

A gazdálkodó szervezetek elemi érdeke a tűz megelőzési tevékenység filozófiájának hangsúlyos megjelenítése, elvárásainak kommunikálása minden saját munkavállaló és a létesítmény területén tevékenykedő fél irányába. Erre jogszabályi megalapozás és kötelezés alapján legalkalmasabb felület a Tűzvédelmi Szabályzat.

Biztosítani kell, hogy minden üzleti egység minden egyes munkatársát tájékoztassák tűzvédelmi feladatairól és részt vegyenek a kötelező tűzvédelmi oktatásokon.

### A tűzvédelem célja

A tüzesetek a gazdaság és a közélet minden területén reális veszélyt jelentenek. A tűz az egyes személyek testi épségének veszélyeztetésén túl súlyos károkat okozhat a gazdasági élet és a technológiai folyamatok egymásra épülő részelemeiben. A dominóelv alapján a folyamat térben és időben egymástól jól elkülönített, de nem függetlenül működő részfolyamatainak megakadását, leállítását is előidézhetheti. Ennek gyakorlati megjelenése a szállítás kiesése, határidőtől történő elmaradása, a piacok elvesztése. Kapcsolódó károk lehetnek az

imagevesztés vagy a hátrányos jogkövetkezmények, amelyek együttesen már a vállalkozások biztonságos működését is veszélyeztethetik.

### **Megelőző tűzvédelem**

A törvényi szabályozás, jogszabályi előírások, hatósági határozatok és a biztosítók ajánlásai alapján kell a tűzvédelmi rendszereket tervezni, kiépíteni és üzemeltetni.

Tevékenysége során:

- Meghatározza a gazdálkodó szervezet tűzvédelmi filozófiáját, tűzvédelmi céljait,
- Kidolgozza a Tűzvédelmi szabályzatot és a további intézkedéseket, munkautasításokat, melyek segítségével lehetővé válik a tűzvédelmi filozófia és célrendszer érvényre juttatása,
- Részt vesz a tervezésben, a fejlesztések és beruházások előkészítésében, megvalósításában, hogy a tűzvédelmi szabályok és előírások érvényre jussanak,
- Ellenőrzi a tűzvédelmi rendszerek használati szabályainak betartását, hiányosságok esetén szükség szerint kezdeményezi a megfelelő intézkedéseket,
- Folyamatosan vizsgálja és értékeli a vállalat tűzvédelmi helyzetét, javaslatokat fogalmaz meg, illetőleg meghatározott körben intézkedéseket tesz a hiányosságok megszüntetésére vagy folyamatok módosítására.

A megelőző tűzvédelem teremti meg a hatékony beavatkozó tűzvédelem (létesítményi tűzoltóság) működési feltételeit:

- A munkavállalók tűzvédelmi felkészítése és továbbképzése,
- Dohányzási szabályok betartásának ellenőrzése,
- Alkalomszerű tűzveszélyes tevékenységek ellenőrzése,
- Éghető anyagok tárolásának és kezelésének ellenőrzése,
- Használati szabályok betartásának ellenőrzése.

## **Létesítményi tűzoltóság (beavatkozó tűzvédelem) <sup>389</sup>**

A tűzvédelmi törvény szerint a létesítményi tűzoltóság a gazdálkodó szervezet tevékenységével összefüggő tűzoltási és más műszaki mentési feladatok elsődleges ellátására létrehozott és fenntartott szervezet. A létesítményi tűzoltóság a fenntartó szervezetén belül, annak szervezeti egységeként, gazdasági vagy kooperációs társaságként, illetve más nonprofit gazdasági társaságként is működhet.

A fenntartó szervezetén belül működő létesítményi tűzoltóság főfoglalkozású, továbbá alkalmasszerűen igénybe vehető létesítményi tűzoltókból is állhat. Készenléti jellegű szolgálatot a fenntartó által meghatározottak szerint lát el.

A vállalatnál a Válságkezelő Központból irányítják, támogatják és ellenőrzik az objektumok biztosításában közreműködők tevékenységét, felügyelik a tűzvédelmi rendszereket.

A létesítményi tűzoltóság elsősorban operatív tűzvédelmi, tűzoltási, műszaki-mentési feladatokat lát el, továbbá részt vesz a stratégiai szintű tűzvédelmi feladatok tervezésében, megvalósításában a vállalat megelőző tűzvédeleméért felelős vezetője koordinálásával.

A létesítményi tűzoltóságot oly módon kell megalapítani és felszerelni, hogy működése során képes legyen a területén keletkezett bármilyen tűz önálló eloltására az elsőfokú hatóság előírásainak megfelelő erővel és eszközökkel. A személyi állományt, a tűzoltó gépjárműveket, a felszerelést, az egyéni és kollektív védelem eszközeit, a tűzoltáshoz és a tüzmegeelőzéshez szükséges anyagokat, valamint az előírt tartalékokat készenlétkben kell tartani és szükség szerint be kell vetni.

### Létesítményi tűzoltóság feladata

*Létesítményi tűzoltóság tüzmegeelőzési tevékenysége során:*

- Figyelemmel kíséri és segíti a létesítmény területén a tűzvédelmi jogszabályokban, kötelezően alkalmazandó szabványokban és a hatósági előírásokban foglaltak érvényesülését, különös tekintettel a tűzoltás alapvető feltételeit biztosító szabályokra,
- Jelzi a tűzvédelmi szabálytalanságokat a létesítmény vezetőjének,

---

<sup>389</sup> 239/2011. (XI. 18.) Kormányrendelet, az önkormányzati és létesítményi tűzoltóságokra, valamint a hivatásos tűzoltóság, önkormányzati tűzoltóság és önkéntes tűzoltó egyesület fenntartásához való hozzájárulásra vonatkozó szabályokról.

- Közreműködik a munkavállalók tűzvédelmi felkészítésében, a tűzoltó eszközök és felszerelések használatának ismertetésében,
- Szükség szerint ellátja az alkalmoszerű tűzveszélyes munkák végzésénél a tűzoltói felügyeletet.

*Létesítményi tűzoltóság tűzoltási és műszaki-mentési tevékenysége érdekében:*

- Gondoskodik a készenléti jellegű szolgálat ellátásáról,
- Gondoskodik a tűzoltás előfeltételeinek biztosításáról,
- Külön jogszabályban foglaltak szerint tűzoltási és műszaki-mentési feladatokat lát el,
- Gondoskodik szakfelszereléseinek és egyéni védőeszközeinek karbantartásáról,
- A rendelkezésre álló eszközökkel, felszerelésekkel elvégzi az elsődleges tűzoltási – mentési feladatokat,
- Az objektum területén vizsgálja a tűzvédelmi rendszabályok, előírások betartását,
- Véleményezi, engedélyezi a vállalat területén a tűzveszélyes tevékenységet, szükség szerint gondoskodik a felügyeleti szolgálat biztosításáról, eseti előírások megtételéről, ellenőrzéséről,
- Folyamatosan figyelemmel kíséri, vizsgálja a tűzvédelmi szabályok és előírások betartását,
- Végrehajtja a rendezvénybiztosítás tűzvédelmi feladatait, a tűzveszélyes tevékenységnél ügyeleti, illetőleg felügyeleti szolgálatot lát el,
- Közreműködik a munkatársak tűzvédelmi oktatásában és továbbképzésében, a rendelkezésre álló tűzoltó-felszerelések használatának elsajátításában,
- Biztosítja a készenléti felszerelések állandó üzemképességét,
- Biztosítja a riaszthatóságát, közreműködik a tűzoltás előfeltételeinek biztosításában,
- Együttműködik a tüzesetek körülményeinek felderítése érdekében végzett tűzvizsgálatban, a tűzoltás ideje alatt biztosítja a tűz keletkezésére utaló körülményeket és jelenségeket, valamint a tűzvizsgálat befejezéséig biztosítja a helyszínt,
- Kezeli az automatikus tűzjelző-, és tűzoltó-berendezésekről érkező jelzéseket, valamint napi ellenőrzésekkel felügyeli a tűzvédelmi rendszerek folyamatos üzemképességét.



## *Létesítményi tűzoltókkal szembeni elvárások*

A vonatkozó jogszabály alapján, a főfoglalkozású létesítményi tűzoltóság tagjainak a készenléti jellegű szolgálatot ellátó hivatásos katasztrófavédelmi szervek tűzoltósági szakterületének tagjaival megegyező, szakmai tartalmú képesítéssel kell rendelkezniük.

### **IV.2.2. Katasztrófavédelem**

A katasztrófák olyan előre nem látható események, amelyek előrejelzése bizonytalan, eseményeik nem kiszámíthatók. A katasztrófák lehetnek természetes vagy mesterséges eredetűek, veszélyeztetik az emberi életet, és kárt okozhatnak a környezetben. A katasztrófák okozta következmények megelőzése és enyhítése a megfelelő biztonsági szabályok kialakításával és alkalmazásával, valamint a kialakított vállalati szervezetek és hatóságok együttműködésével valósítható meg.

„...a különböző katasztrófák elleni védekezésben azon tervezési, szervezési, összehangolási, végrehajtási, irányítási, létesítési, működtetési, tájékoztatási, riasztási, adatközlési és ellenőrzési tevékenységek összessége, amelyek a katasztrófa kialakulásának megelőzését, közvetlen veszélyek elhárítását, az előidéző okok megszüntetését, a károsító hatásuk csökkentését, a lakosság élet- és anyagi javainak védelmét, az alapvető életfeltételek biztosítását, valamint a mentés végrehajtását, továbbá a helyreállítás feltételeinek megteremtését szolgálják.”<sup>390</sup>

A munkatársak nem tudják magukat megvédeni minden lehetséges katasztrófától. Szükségük van elsősegélynyújtásra, egészségügyi és egyéb más beavatkozásra/támogatásra, súlyos balesetek, természeti katasztrófák és minden más veszélyeztetés esetén, amelyeket már önmaguk nem tudnak megoldani. Ezért indokolt a vállalati és állami/önkormányzati biztonsági szervezetek szoros együttműködése, hogy szükség esetén egy közös és hadra fogható kárelhárítási rendszer álljon rendelkezésre.

---

<sup>390</sup> 2011. évi. CXXVIII. törvény, a katasztrófavédelemről és a hozzákapcsolódó egyes törvények módosításáról, 3.§ 8.

### Katasztrófavédelem fő feladatai:

- Tűz elleni védekezés feladatai,
- Természeti és mesterséges (civilizációs) katasztrófák elhárítása, kár felszámolása, eredeti helyzet visszaállítása,
- Extrém időjárás hatásainak csökkentése,
- Együttműködés az iparbiztonsággal és más egyéb fegyveres és rendvédelmi szervvel, valamint hatósággal,
- Felkészülés és felkészítés az üzem tevékenységéből és a terület fekvéséből feltételezett katasztrófahelyzetekre,
- Vállalati szinten kapcsolódó szakterületekkel (iparbiztonság, környezetvédelem, munkavédelem, megelőző tűzvédelem és létesítményi tűzoltóság, veszélyes áru menedzsment) való együttműködés,
- Katasztrófavédelmi hatósággal (helyi, területi és országos szinten) kapcsolattartás.

A fennmaradó kockázatokat a vállalatnak ki kell egészítenie biztosítások megkötésével, hogy kár esetén finanszírozzák a veszteségeket. Nagyon fontos szabály, hogy erre a problémára nem lehet teljes megoldást találni, mivel a teljes veszteség költsége gyakran jelentősen meghaladja a várható biztosítási összeget. A baleset által okozott termelés kiesés költségei - gyakran nagymértékben- meghaladják a járulékos költségeket (például „image” veszteség, vevői bizalom elvesztése...).

### **IV.1.3. Iparbiztonság**

Az Európai Parlament és Tanács (korábban Európai Gazdasági Közösségek Tanácsa, SEVESO I.)<sup>391</sup> a SEVESO<sup>392</sup> irányelv sorozatokban szabályozta a veszélyes anyagokkal kapcsolatos súlyos balesetek veszélyének kezelését. A SEVESO II.<sup>393</sup> irányelvet módosították és hatályon kívül helyezték a 2012/18/EU irányelvvel, a SEVESO III-mal, melyet a tagállamoknak 2015. május 31-ig kellett beépíteni saját jogrendjükbe.

---

<sup>391</sup> 82/501 EKG számú irányelv

<sup>392</sup> 1976-ban Olaszországban, Seveso-ban egy növényvédőszer került ki a környezetbe. Haláleset nem történt, de több mint 2000 embert kezeltek mérgezéssel.

<sup>393</sup> 96/82. EK irányelv

A SEVESO irányelvsorozat meghatározza a szereplők felelősségét és kötelességeit:

- állami kötelezettségek,
- önkormányzati kötelezettségek,
- üzemeltetői kötelezettségek.

SEVESO szabályozás hatálya alá tartozás esetén a vállalat köteles:

- Az üzembiztonsági dokumentációját (küszöbértéktől függően: súlyos káresemény elhárítási terv, biztonsági elemzés vagy jelentés) naprakészen tartani,
- Belső védelmi tervet kell készíteni, azt az illetékes hatósággal jóváhagyatni, naprakészen tartani, gyakorolni és oktatni,<sup>394</sup>
- A kapcsolódó szakterületekkel (környezetvédelem, munkavédelem, megelőző tűzvédelem és létesítményi tűzoltóság, egészségmenedzsment) együttműködni,
- Az Iparbiztonsági hatóságokkal (helyi, területi és országos szinten) kapcsolatot tartani, hatósági eljárások lebonyolításában együttműködni,
- Ismerni az Iparbiztonsági (megbízott, felelős) szakterület feladatait és kötelességeit meghatározó jogszabályokat, valamint ezek, előírásait betartani és betartatni.

#### **IV.2.4. Vagyonvédelem<sup>395</sup>**

A vagyonvédelem magába foglalja az objektumok és a külső területek általános védelméhez szükséges építészeti, technikai és szervezeti intézkedéseket, valamint a különálló területeken lévő különleges biztonsági követelményeket igénylő létesítmények védelmét.

##### **Cél**

A vagyonvédelem célja, hogy gazdaságilag tartható költségekkel, nagyobb időráfordítás nélkül megakadályozhatók legyenek az engedély nélküli behatolások, az illetéktelen információ- és termékeltulajdonítások, valamint a szándékos rongálások.

Speciális objektumvédelmi intézkedéseket kell fogantatosítani magasabb veszélyeztetettségi fok fennállása esetén, mint például:

- fontos üzemi ellátó- és kiszolgálórendszereknél,
- kommunikációs rendszereknél,

---

<sup>394</sup> 219/2011. (X.20.) Kormányrendelet, a veszélyes anyagokkal kapcsolatos súlyos balesetek elleni védekezésről, 20.§ (1-2)

<sup>395</sup> 2005. Évi CXXXIII. Törvény, a személy- és vagyonvédelmi, valamint a magánnyomozói tevékenység szabályairól

- számítógépközpontoknál és irattáraknál,
- termékfejlesztő területeken,
- pénztáraknál,
- értékes nyersanyagok vagy üzemanyagok tárolóhelyénél.

### **Megelőző vagyongvédelem**

A biztonsági koncepciót a Biztonsági tervezői csoport és a megelőző tűzvédelem dolgozza ki az üzleti egység vezetőjétől kapott információk, valamint az építészeti és infrastrukturális adottságok alapján. Átépítések vagy új létesítések esetén a biztonsági tervezés felülvizsgálja, módosítja, illetve kiegészíti a tervezett/meglévő biztonsági intézkedéseket.

A biztonsági koncepciót az üzleti egység vezetőjének kell előterjeszteni. Ő ellenőrzi, hogy megvalósulnak-e az elvárásai, és egyetért-e a kidolgozott részletek tekintetében a Biztonsági tervező csoporttal.

A tervezés alapját a vállalati stratégiában kinyilatkoztatott „vállalat biztonsági modell” alapján kell megtervezni és kiépíteni.<sup>396</sup>

### **Beavatkozó vagyongvédelem**

Az őrzés-védelem egy folyamatos tevékenység. Fő feladata a vállalat területének és berendezéseinek őrzés-védelme, ör-, porta-, járőr- és beavatkozó szolgálattal, valamint a vállalati rend megsértésekor - beleértve a bűncselekményeket - az eset dokumentálása, a cselekmény megszakítása. További feladata az adatvédelem, környezetvédelem, munkavédelem és tűzvédelem területeit érintő üzemi káresetek esetén alkalmazásra kerülő intézkedések megismerése és alkalmazása, együttműködés az üzemi katasztrófák elhárításában.

*Őrszolgálat tevékenysége:*

- személyek és anyagok védelme,
- a környezetvédelmi veszély- vagy kárelhárítási intézkedések végrehajtása,
- károk keletkezésének megakadályozása, vagy a megtörtént esemény negatív hatásainak behatárolása,
- a megfelelő veszélyelhárító szolgálatok riasztása,

---

<sup>396</sup>2. számú melléklet: A vállalat biztonsági stratégiája, p. 7.

- a vállalat területén tartózkodó személyek ott-tartózkodási jogosultságának megállapítása.

*Portaszolgálat:*

- személyek be- és kiléptetése, valamint ellenőrzése,
- gépjárművek be- és kiléptetése, valamint ellenőrzése,
- szállítmányok, csomagok be- és kiszállításának ellenőrzése,
- a biztonságtechnikai eszközök szabályos használatának felügyelete,<sup>397</sup>
- talált tárgyak átvétele és megőrzése,
- a szolgálati okmányok munkautasításoknak megfelelő vezetése.

*Járőrszolgálat:*

A járőr feladata a szolgálati utasítás szerinti folyamatos járőrözések végrehajtása. A járőrözés végrehajtását a szolgálati naplóban kell rögzíteni.

A járőr kijelölt járőrútvonalon ellenőrzi a csarnokok, épületek zártságát, betartatja a parkolási rendet a vállalat területén.

**Beavatkozó erő:**

A szolgálat rendeltetése az előre nem látható feladatok végrehajtása, ezen belül kiemelt feladatként a vezetés és információvédelmi szempontból fontos objektumok, valamint a vállalat anyagi készleteit tároló raktárak őrzése, és a kerítésen áthatoló személyek feltartóztatása.

A szolgálat alárendeltsége: A Beavatkozó csoport közvetlenül a Válságkezelő Központnak van alárendelve.

*Definíciók*

*Alkalmazási körlet:* Azon terület, ahol az elektronikus jelzőrendszer illegálisan ott-tartózkodó személyeket jelzett.

*Figyelőpont:* A vállalat területén lévő azon pont, melyet a járőr külön utasításra megfigyelés céljából elfoglal.

---

<sup>397</sup> Beléptető rendszer, fémkereső kapuk...

*Személyazonosság ellenőrzése:* Az őrzött területen tartózkodó személyek megállítása, személyazonosságuk és a területen való tartózkodásuk jogosságának ellenőrzése.

*Elfogás:* A Válságkezelő Központ utasítására – biztonsági rendszer riasztása – a vállalat adott területén jogtalanul tartózkodó vagy személyazonosságát igazolni nem tudó vagy az igazoltatást megtagadó személy elleni intézkedés; az adott személyt a Válságkezelő Központ által meghatározott helyre kísérik.

#### *Alkalmazás elvei*

A vállalatnál a felderítési és őrzési feladatokat a vagyonvédelem szervezetébe tartozó Beavatkozó csoport hajtja végre. A felkészített és állandó készenlétben lévő Beavatkozó csoport adatokat szerez be a riasztás helyéről, feltartóztatja az ott-tartózkodó személyeket, biztosítja a helyszínt, majd ezeket az információkat meghatározott rendben továbbítja a Válságkezelő Központnak.

A Beavatkozó csoportot a vagyonvédelem állományába tartozó biztonsági őrökből jelölik ki. A járőrök elhelyezési körletét olyan helyen kell kijelölni, amely biztosítja a járőrözésre beosztott biztonsági őrök gyors gyülekezését, valamint az alkalmazási körlet gyors elérését. A Beavatkozó csoport olyan végrehajtó alegység, amely a vállalat területén és közvetlen környezetében (parkolók és kerítések mentén) képes felderítési, illetve különleges feladatok végrehajtására, a megszerzett adatok rövid időn belüli jelentésére.

A Beavatkozó csoport alkalmazását a vállalat Válságkezelő Központjának munkatársai szervezik és tervezik. A feladatra történő kijelölést és felkészítést, valamint a járőr közvetlen irányítását is a Válságkezelő Központ munkatársai végzik.

#### A) Beavatkozó csoport személyi állománya:

A biztonsági őrség állományából minimum 2 fő részvétele szükséges. A járőrség állományába minden körülmények között tartozzon parancsnok és 1 fő biztonsági őr.

#### B) Kijuttatás módja az alkalmazási körletbe:

személygépkocsival vagy egyéb más közlekedési eszközzel.

#### C) Beavatkozó csoport alkalmazását befolyásolja:

- Járőr feladat,
- Riasztási feladat esetében:

- behatoló elfogása,
- behatoló szándéka,
- a tiltott területet belülről megközelítő személyek feltartóztatása,
- rendelkezésre álló idő,
- a kijuttatás módja.

**Beavatkozó csoport feladatai:**

- Az őrzés-védelmi tevékenység meghatározott járőrözési útvonalon a Válságkezelő Központ munkatársai által kijelölt pontok érintésével, a kijelölt objektumok körbejárásával az őrzés-védelmi, járőrözési-ellenőrzési feladatok végrehajtása.
- A vállalat területén ott-tartózkodók jogosultságának szűrőpróbaszerű ellenőrzése (jogosulatlan személyek feltartóztatása).
- A járőrök az útvonalukba eső bejárati ajtóknál és nyílászáróknál ellenőrzik azok zártságát, sértetlenségét.
- Amennyiben gyanús dolgot észlelnek, abban az esetben a járőrparancsnok biztosítja a helyszínt, és haladéktalanul jelentést tesz a Válságkezelő Központnak.
- Különleges esetekben helyszínbiztosításba kerülnek bevonásra.

*Vagyonvédelem egyéb feladatai:*

- A gyártáshoz nem kapcsolódó csomagokat és személyes tárgyakat a munkatársaknak a kapunál le kell adniuk, a szolgálat átveszi és megőrzi azokat,
- Ellenőrzik az információ- és adatvédelmi szabályok betartását,
- Környezetvédelmi károk felszámolásában vesznek részt,
- Közlekedési baleseteket dokumentálják,
- Forgalmirányítási feladatokat látnak el,
- A parkolási rendet ellenőrzik (a mentő és tűzoltó útvonalakat szabadon tartatják),
- Kárfelvételi jegyzőkönyveket készítenek,
- Helyismerettel nem rendelkező személyeket kísérik,
- Beavatkozási és riasztási terv szerinti feladatokat hajtanak végre,
- A sürgősségi szolgálatok részére útbaigazítást és biztosítási tevékenységet végeznek,
- Előzetes intézkedéseket vezetnek be lopás, rongálás, szabotázs, technikai károk, tűz és más egyéb, előre nem látható események esetére,

- Szükség szerinti különleges szolgálatot és őrzési feladatokat végeznek,
- Jegyzőkönyveket és jelentéseket készítenek.

### **IV.3. Biztonsági rendszerek integrált alkalmazása**

#### **IV.3.1. Tűzvédelmi rendszerek**

A tűzvédelmi rendszereket a nemzetközi és nemzeti jogszabályokban, szabványokban és irányelvekben meghatározottak szerint kell kiépíteni. A jogszabályokban foglaltaktól eltérő létesítéshez szükséges a Belügyminisztérium OKF vagy Megyei Katasztrófavédelmi Igazgatóság (MKI)<sup>398</sup> (továbbiakban hatóság) engedélye.<sup>399</sup> Az OTSZ 3.§ 1. bekezdése meghatározza, hogy milyen előírások alól nem lehet eltérést engedélyezni. Az ott meg nem nevezett pontok alól lehet kérni eltérési engedélyt a 259/2011 Korm. rendelet 1.§ 2. bekezdés k) pontja alapján a hivatásos katasztrófavédelmi szerv területi egységétől. A hatóság az épületek, építmények tűzvédelmi használati előírásai, valamint a tűzoltóságok beavatkozásával kapcsolatos követelmények alól eltérést engedélyezhet. A 3. bekezdés b) pontja alapján a hivatásos katasztrófavédelmi szerv központi szerve - az OKF - az épületek és építmények tűzvédelmi létesítési előírásai alól engedélyezhet eltérést. A tervezés és kiépítés során felmerülő további kérdéseket, egyeztetéseket az illetékes hatóság megfelelő osztályán kell lefolytatni. Az új épületek tervezésénél figyelembe kell venni azt a biztonsági célt és szintet, amelyet a hatóság határoz meg.<sup>400</sup> A kockázatelemzés elvégzése után kell a megfelelő biztonsági és építészeti előírásokat alkalmazni a tervezés és építés során. Ezek figyelembevételével a jogszabályban meghatározott esetekben „az építészeti-műszaki tervdokumentáció része a tűzvédelmi dokumentáció, amely tartalmazza a törvény és annak végrehajtási rendeletében előírt tűzvédelmi követelményeknek való megfelelés dokumentálását tervekkel és műszaki leírásokkal.”<sup>401</sup> A tűzvédelmi terv kidolgozásánál is a vállalat biztonsági stratégiájában meghatározott vállalati biztonsági modell szerint kell eljárni.<sup>402</sup>

<sup>398</sup> Megyei Katasztrófavédelmi Igazgatóság

<sup>399</sup> 259/2011 Kormányrendelet

<sup>400</sup> 1996. évi XXXI. törvény 3/A §(1) Az Országos Tűzvédelmi Szabályzat - 54/2014 BM rendelet -meghatározza az épületek, építmények létesítési és használati, valamint a tűzoltóságok beavatkozásával kapcsolatos tűzvédelmi követelményeket, az elérendő biztonsági szintet.

<sup>401</sup> 1996. évi XXXI. Törvény, 21. § (1)

<sup>402</sup> 2. számú melléklet: A vállalat biztonsági stratégiája, p. 7.



“3/A. § (1) Az Országos Tűzvédelmi Szabályzat meghatározza az épületek, építmények létesítési és használati, valamint a tűzoltóságok beavatkozásával kapcsolatos tűzvédelmi követelményeket, az elérendő biztonsági szintet.

(2) A tűzvédelmi műszaki irányelvek kidolgozásáért felelős bizottság kidolgozza az Országos Tűzvédelmi Szabályzatban meghatározott biztonsági szintnek megfelelő egyes műszaki megoldásokat, számítási módszereket tartalmazó tűzvédelmi műszaki irányelveket.

(3) Az Országos Tűzvédelmi Szabályzatban meghatározott biztonsági szint elérhető

a) a tűzvédelmet érintő nemzeti szabvány betartásával,

b) a tűzvédelmi műszaki irányelvekben kidolgozott műszaki megoldások, számítási módszerek alkalmazásával, vagy

c) a tűzvédelmi műszaki irányelvektől vagy a nemzeti szabványtól részben vagy teljesen eltérő megoldással, ha az azonos biztonsági szintet a tervező igazolja.

A kötelezettség alapját a vonatkozó jogszabályi rendelkezések jelentik. A jogszabályi követelmények figyelembevételével kell a tűzvédelemnek kialakítania a biztonsági előírásokat, amelyek megfelelnek a vállalat által elvárt védelmi szintnek.”<sup>403</sup>

“Jogszabályban meghatározott esetben az építészeti-műszaki tervdokumentáció része a tűzvédelmi dokumentáció, amely tartalmazza a törvény és annak végrehajtási rendeletében előírt tűzvédelmi követelményeknek való megfelelés dokumentálását tervekkel és műszaki leírásokkal.

(2) Az (1) bekezdésben meghatározott tűzvédelmi dokumentációt csak az a természetes személy készítheti, aki tűzvédelmi szakértő, vagy tűzvédelmi tervezői jogosultsággal rendelkezik.”<sup>404</sup>

#### Mechanikai tűzvédelmi berendezések és eszközök (épületszerkezetek)

A jogszabályi előírások meghatároznak több előfeltételt ahhoz, hogy az épület szerkezeti elemei, kialakítása és az alkalmazott technológiák biztosítsák a létesítmény biztonságos

<sup>403</sup> 1996. évi XXXI. törvény tűz elleni védekezésről, a műszaki mentésről és a tűzoltóságról

<sup>404</sup> 54/2014. (XII. 5.) BM rendelet az Országos Tűzvédelmi Szabályzatról 4§. 10

működését és működtetését, hogy káresemény bekövetkezése esetén a bent tartózkodó személyek ne sérüljenek meg, az épületbe beépített berendezésekben és vagyontárgyakban kár ne keletkezzen.

*Mechanikai tűzvédelem követelményei:*

- Megfelelő tűzállósággal rendelkező építési anyagok, szerkezetek és technológiák alkalmazása,
- Kiegészítő tűzgátló elemek (falak, ajtók, kapuk) beépítése,
- Tűzállóságot növelő anyagok alkalmazása a különböző szerkezeti elemeken.

### Elektronikus (automata) tűzjelző rendszerek

*Tűzjelző központok*

„Beépített tűzjelző berendezés: az építményben vagy szabadtéren elhelyezett, helyhez kötött, a tűz kifejlődésének korai szakaszában észlelést, jelzést és megfelelő tűzvédelmi intézkedést önműködően végző berendezés.”<sup>405</sup>

A tűzjelző központok önálló egységet képeznek és szünetmentesítettek. Nagyobb kiterjedésű rendszereknél moduláris rendszert alkalmazunk, ebben az esetben alközpontokat telepítünk. Az alközpontokhoz vannak kapcsolva az érzékelő csoportok és az egyéb más tűzvédelmi rendszerek (külső kezelők, nyomtatók, modemek, fény- és hangjelzést adó berendezések). A biztonságos működés alapfeltétele a redundancia.<sup>406</sup>

A tűzjelző központ (alközpont) legfontosabb feladatai:

- Alrendszerek áramellátása,
- Érzékelők jelének fogadása,
- Tűzjelzés és a pozíció továbbítása,
- Tűzriasztás jelzése,
- Rendszerszintű felügyeleti tevékenység (például: hibajelzések továbbítása), naplózás,
- Tűzvédelmi rendszerek vezérlése (automatikus oltórendszerek, hő- és füstelvezetők).

---

<sup>405</sup> 1996. évi XXXI. Törvény, 6.§ 4.

<sup>406</sup> A komponensek és részegységek duplikált alkalmazása.

### *Automatikus érzékelők*<sup>407</sup>

Az automatikus érzékelő része a tűzjelző rendszernek, amely figyeli a térben, helyiségben a megfelelő fizikai és/vagy kémiai paramétereket. Egy előre programozott érték elérése esetén jelzést ad a tűzjelző központnak. Az érzékelők telepítésénél figyelembe kell venni a veszélyeztetett terület rendeltetését, alapterületének nagyságát, valamint a helyiség építészeti sajátosságait (belmagasság, a földem dőlésszöge, gerendázat):

Érzékelők típusai lehetnek: füstérzékelők, lángérzékelők, hőérzékelők, gázérzékelők, többfunkciós érzékelők.

### *Automata gázzal oltó berendezések*<sup>408</sup>

Bizonyos helyiségekben és technológiáknál a vízzel való oltás nem megengedett vagy nagy másodlagos kárt okozna.<sup>409</sup> Ezért a legtöbb helyen oltógázokat alkalmaznak. Ezen automata oltórendszerek két elven működnek. A legelterjedtebb az oxigénkiszorításon alapuló rendszerek, a kevésbé alkalmazott technológia kémiai úton szünteti meg az égési folyamatot. A rendszerek tervezésénél, telepítésénél, üzemeltetésénél és karbantartásánál az MSZ EN15004-1 és a MSZ EN 9783 szabvány előírásai irányadóak.

Automata oltóberendezéseknél alkalmazott gázok:

- Oxigén kiszorításon alapuló rendszereknél: szén-dioxid, argon, nitrogén, inergén gázok és ezek keveréke,
- Kémiai hatású gázok: Novec, HFC-125 vagy 227, halotronok.<sup>410</sup>

### *SPRINKLER*<sup>411</sup>

A sprinkler automata oltóberendezés egy beépített, önműködő, vízzel oltó berendezés, amely tűzoltó közegként vizet és/vagy bekevert habképző anyagot használ fel, és tűzjelző funkcióval is rendelkezik. A védendő területeket oltókörökre osztják fel, amelyeknek csőhálózatot építenek ki. A csővezetékbe szórófejeket építenek be, amelyekben egy hő hatására széttrő ampulla található, ami ha szétrobban, akkor a csővezetékben lévő oltóanyag szabadon

---

<sup>407</sup> MSZ EN 54

<sup>408</sup> 28/2011. (IX.6) BM rendelet a beépített tűzoltó rendszerekről

<sup>409</sup> Szervertermek, IT-berendezések, megmunkáló gépek, dokumentumtárolók

<sup>410</sup> Halon helyettesítők

<sup>411</sup> 28/2011. (IX.6) BM rendelet a beépített tűzoltó rendszerekről,

távozik.<sup>412</sup> Az oltóanyagot a szórófejre szerelt terelőtányér osztja el. A rendszerek tervezésénél, telepítésénél, üzemeltetésénél és karbantartásánál az MSZ EN 12845 szabvány előírásai a mérvadóak.<sup>413</sup>

Fontosabb elemei:

- SPINKLER központ: vezérlőegység, riasztó szelep, víztartály, szivattyúk, kiegyenlítő tartály, légkompresszor, áramlásjelzők,
- Csővezeték hálózat a szórófejekkel és szabályzó szelepekkel,
- Habanyag tároló.

#### *Tűzoltó készülékek*

A készülékben lévő oltóanyagot a benne levő nyomás hatására irányíthatóan lehet a tűzre juttatni. Az épületekben, csarnokokban, továbbá szabadtéren a jogszabályban meghatározott követelményeket kielégítő és az ott keletkezett tűz oltására alkalmas tűzoltó készüléket kell elhelyezni.

A tűzoltó készülékeken fel kell tüntetni:

- milyen tűz oltására alkalmas
- a készülék megnevezését
- rajzos és szöveges kezelési utasítást
- az oltható tűzosztályok jelképét és a veszélyekre történő figyelmeztetést
- a gyártót, gyártás- és felülvizsgálat időpontját.

A vonatkozó jogszabály alapján a tűzoltó készülékekről nyilvántartási napló vezetése kötelező, amely tartalmazza: a tűzoltó készülék típusát, készenléti helyét, az ellenőrzés és a javítás időpontját.<sup>414</sup>

Az MSZ EN 3 szabványsorozat szerint gyártott készülékeket évente kell ellenőriztetni.

---

<sup>412</sup> Folyadékkal töltött ampulla és melyben folyadék kémiai összetétele határozza meg az ampulla szétrobbanásának hőmérsékletét.

<sup>413</sup> Dr. KUTI Rajmund – Dr. FÖLDI László: *A beépített vízköddel oltó rendszerek újabb alkalmazási lehetőségeinek feltárása*, Hadmérnök, III. Évfolyam 2. szám - 2008. Június, pp. 61 - 63.

<sup>414</sup> MSZ 1040, MSZ EN-3

### *Tűzcsapok és fali tűzcsapok<sup>415</sup>*

A tűz oltásához szükséges vízvételi lehetőségek, olyan csatlakozási pontok, ahol a tűzoltók a tűzivíz hálózatra tudnak kapcsolódni. Ipari környezetben a tervezéskor meghatározott és kivitelezés előtt pontosított, a lefedettséget biztosító pontokra telepítik. Tűzcsapok felülvizsgálatáról, ellenőrzéséről külön nyilvántartást kell vezetni.

### *Hő- és füstelvezető rendszer*

A hő- és füstelvezető rendszer feladata – nyitott állapotban –, hogy lehetővé tegye az épületben vagy helyiségben keletkezett füst és forró égésgázok természetes vagy mesterséges úton történő kiáramlását a szabadba. A rendszerek tervezésénél, telepítésénél, üzemeltetésénél és karbantartásánál az OTSZ és az MSZ EN 12101: 1- 10 szabvány előírásait kell alkalmazni. A szellőztetést csak tűz esetén szabad működtetni. Telepítése és működtetése elhatárolt füstszakaszonként történik.

Feladata tűz esetén:

- A menekülési utak és útvonalak füstmentességének biztosítása,
- Épületszerkezetek és berendezések tűzterhelés elleni védelme,
- A füst és égésgázok okozta egészségkárosodások csökkentése.

## **IV.3.2. Vagyonvédelmi rendszerek**

A vagyonvédelmi rendszerek tervezésénél, kivitelezésénél és üzemeltetésénél figyelembe kell venni az integrált biztonsági koncepcióban meghatározott elveket és a vállalat biztonsági modelljének irányelvét.<sup>416</sup>

### **IV.3.3.1. Mechanikai védelem elemei**

#### **Kerítések<sup>417</sup>**

A kerítések feladata – mint a vagyonvédelem egyik legfontosabb eleme –, hogy az őrzött területre illetéktelenek ne tudjanak behatolni. A kerítések kialakítása megfelelő mechanikai védelmet nyújt az illetéktelen behatolókkal szemben, mert csak komoly erőfeszítéssel, illetve

---

<sup>415</sup> MSZ EN 671-3, Beépített tűzoltó berendezések. Tömlőberendezések

<sup>416</sup> 2. számú melléklet: A vállalat biztonsági stratégiája, p. 7.

<sup>417</sup> VdS Schadenverhütung GmbH Verlag, VdS 3143:2012-09 (1)

különböző segédeszközök alkalmazásával küzdhetők le. A kerítés megvilágítása biztosítja az őrök számára a folyamatos megfigyelés lehetőségét.

A kerítések elektronikus védelme mozgásérzékelő és videó megfigyelő rendszerből áll és teljesen automatikusan működik. A videó megfigyelő rendszer folyamatos megfigyelését a Válságkezelő Központ munkatársai végzik. A közvilágítás megszűnése esetén a kerítés megfigyelésére lehetőség van a videómegfigyelő rendszer infravörös üzemmódjában. A kerítésvédelmi rendszerhez tartozik a vagyonvédelmi szolgálatától kijelölt 2-3 biztonsági őrből álló Beavatkozó csoport.

Követelmények:

- Általános behatolás elleni védelem (III. szintű: még emberi erővel szállítható szerszámok ellen véd, a tettesek csak megfelelő előkészítés után tudják tervezett cselekményeiket végrehajtani),<sup>418</sup>
- Mechanikai ellenálló képessége minimum 5 perc,
- A kerítés elemeit csavarozással kell rögzíteni a védett oldalról, a kötőelemeket csak speciális szerszámmal lehessen bontani.

Bejáratok, nyílászárók mechanikai védelme:

- Megerősített biztonsági ajtók, ablakok, biztonsági fóliák, rácsok
- Mechanikus főkulcs-rendszer,<sup>419</sup>
- Felügyelt menekülőajtók- és kapuk,<sup>420</sup> személyi forgalmat korlátozó eszközök, korlátrendszerek.

Mechanikai akadályok:

- Fél- vagy teljes sorompók,
- Motoros kapuk,
- Pollerek,<sup>421</sup>
- Gumiabroncs- szaggatók.

---

<sup>418</sup> BOORBERG Verlag GmbH: Unternehmensschutz, 2007, Kapitel: D1, pp. 5-8

<sup>419</sup> A főkulcsra alapuló zárrendszerben a zárbetétek csoportokat alkotnak. Minden csoport saját csoportkulccsal rendelkezik. Van egy főkulcs, ami nyitja az összes a rendszerben levő ajtót, lakatot vagy egyéb zárbetétet. Az egyedi zárbetétek saját kulccsal is rendelkezhetnek. Bizonyos csoportkulcsok nyithatnak más csoportba tartozó zárbetéteket is, így biztosítva a mátrixrendszer kialakítását. A kulcsok nem másolhatóak, csak a gyártótól lehet beszerezni és/vagy utánrendelni.

<sup>420</sup> BOORBERG Verlag GmbH: Unternehmensschutz, 2007, Kapitel: D1, p. 60

<sup>421</sup> Útból kiemelkedő „bak”

### **IV.3.3.2. Elektronikus védelmi rendszerek**

#### **Videómegfigyelő rendszer<sup>422</sup>**

Egy videómegfigyelő rendszer arra szolgál, hogy az objektum területén egy központi helyről folyamatosan diszkrét megfigyelést biztosítson a biztonsági személyzet részére, egy esetleges támadó számára pedig kiszámíthatatlan legyen. A beavatkozási idő és a beavatkozási taktika kiválasztása lényegesen lerövidül, ha riasztás esetén a helyszínről „élőkép” közvetítésére van mód. A videómegfigyelő rendszer a belső területeken és a perifériákon installált statikus és dinamikus kamerák együtteséből tevődik össze. A dinamikus kamerák mozgathatók és az objektív funkciók vezérelhetőek.

A videómegfigyelő rendszert önállóan, mint elektronikus védelmi eszközt nem használhatjuk, csak az ellenőrzés kiegészítéseként és a riasztás ellenőrzésére alkalmazhatjuk. Egy kamera képe önmagában a helyszínről nem elégséges. Hatékonyabb a beavatkozás, ha a több érzékelőtől érkező riasztás jelzéseit automatikusan összekapcsoljuk a kamerákkal és azok képeit egy vagy több monitoron megjelenítjük.

#### **Beléptető rendszer**

A beléptető rendszert - ami lehetővé teszi a vállalat területére és a biztonsági területekre történő bejutást - egy automatikus azonosító rendszer támogatja.

- Az automatikus beléptető funkcióval ellátott ajtónak vagy kapunak fizikailag meg kell tudni akadályozni a bejutást. A félsorompó nem fogadható el!
- A Válságkezelő Központnak lehetősége van felülbírálni az automata beléptető rendszert, hogy megakadályozza a belépést,
- Az „elsődleges” beléptető rendszer kiegészíthető egy „másodlagos” személyazonosító rendszerrel (PIN kód vagy különböző biometrikus azonosítók).

Az „elsődleges” rendszer kizárólagos használatából eredő hiányosság, hogy nem a személyhez kötődik a jogosultság, hanem a kártyához. Kártya elvesztése vagy annak ellopás esetén illetéktelen is beléphet a védett területre.

---

<sup>422</sup> DIN EN ISO 22311, Videómegfigyelő rendszerek

## Belépőkártyák

Egyértelmű azonosítási és beléptetés-ellenőrzési rendszer szükséges, hogy garantálni tudjuk az illetéktelenek belépésének megakadályozását és elősegítsük a szabályszerű belépést a biztonsági zónákba. Ez elérhető személyes felismeréssel, azonban sokkal hatékonyabban elérhető egy biztonsági igazolványrendszerrel. A kiadott igazolványok nyilvántartását naprakészen kell tartani.

Az igazolványokkal szembeni követelmények:

- Sorszámozott,
- Tartalmaz a tulajdonosról azonosító adatokat és fényképet,
- Egyedi és azonosítható maga a szervezet,
- Kódolt alakban mutatja az engedélyezett hozzáférési területet vagy típust.

## Biometrikus azonosítás<sup>423</sup>

A biometrikus azonosítás adatait ugyanolyan szintű biztonsági védelemben kell részesíteni, mint azokat a minősített anyagokat, amelyeket védenek.<sup>424</sup> A biometrikus azonosító rendszerek napjainkban a legbiztonságosabbaknak tekinthetők.

Az RFID<sup>425</sup> kártyák és a biometrikus azonosítás kombinációjának tipikus megjelenési formája, amikor a biometrikus sablont (template-et) az RFID kártyán tárolják, így az azonosítás során csak a frissen képzett és a kártyán tárolt sablon összehasonlítása történik meg. Ez gyorsabb és működése offline üzemmódban is megvalósítható. Az RFID kártyák egy praktikus megjelenési módja, amikor kulcstestbe építik be az RFID chipet (tag). Ekkor ugyanaz a kulcs szolgál hagyományos zárral és biometrikus azonosítással védett ajtók nyitására is (utóbbi esetben természetesen a biometrikus jellemzővel együtt).

Az elektronikus megoldások ugyanakkor felvetik az alkalmazásra kerülő elektromos zárok (zárfogadók, elektromechanikus zárok stb.) biztonságosságát, mint lehetséges gyenge pontok kiküszöbölési kényszerének kérdését.

---

<sup>423</sup> A személy egyedi fizikai és testi jellemzői mérni, rögzíteni és folyamatosan frissíteni.

<sup>424</sup> Ujjnyomat, tenyérnyomat, kézgeometria, írisz, aláírás, hang, arcfelismerés.

<sup>425</sup> Radio Frequency Identification, Rádió frekvenciás azonosítás és adatközlés



## Betörésjelzők és központok

Behatolásjelző rendszer (továbbiakban BJR) használható a biztonság erősítésére vagy az őrzés helyett, de nem az ügyeletes őrség helyett. Ennek különösen ott van jelentősége, ahol az őrség nem léphet be a biztonsági zónába. A BJR az őrző helyett működhet, ha rendelkezik a következő jellemzőkkel:

- Biztosítja a terület teljes terjedelmének védelmét,
- Kapcsolódik biztonsági központhoz (távfelügyelet), ahonnan irányítani lehet a Beavatkozó csoportokat,
- Folyamatos felügyelet biztosít,
- Rendelkezik szünetmentes tápegységgel,
- A központi egység el van látva fizikai védelemmel,
- A rendszer képes manipulálás vagy hibás működés esetén figyelmeztető jelzést adni.

## Egyéb vagyónvédelmi rendszerek és eszközök:

- Fémkereső kapuk vagy átjárók,
- Kézi fémkeresők,
- Robbanóanyag- detektorok,
- Csomagátvizsgáló berendezések,
- Biztonsági zónák lehallgatás elleni védelmét megakadályozó, azt detektáló és elhárító eszközök,
- Drónok<sup>426</sup> behatolását felderítő és elhárító eszközök,
- Videó (kép) alapú mozgásérzékelők, tűzjelzők, vészjelzők.

---

<sup>426</sup> Pilóta nélküli repülő szerkezet

### **IV.3.3. Telekommunikációs rendszerek**

#### **Vonalas/hálózatot telefonrendszer**

A Válságkezelő Központ fő kommunikációs eszközei a telefonok, melyek a vállalat telefonközpontjára vannak kapcsolva. Ha IP<sup>427</sup>-telefonrendszer üzemel a vállalatnál, az azt jelenti, hogy a hang továbbítását IP-hálózaton keresztül biztosítják. Az IP alapú hangszolgáltatások összefoglaló neve VoIP<sup>428</sup>. Veszély esetére (segélyhívás) a vállalat egész területére vonatkozóan hívószámokat kell megadni, melyeknek legalább három számból állnak<sup>429</sup>. A segélykérő mellékállomás vagy mobiltelefon hívószáma megjelenik a képernyőn, így szükség esetén a hívót az elektronikus telefonkönyvben visszakereshetjük. A segélyhívások dokumentálására vagy ismételt visszahallgatására a hívásokat egy arra alkalmas felvevő készüléken kell rögzíteni. Más hívásokat manuálisan is lehet rögzíteni akkor, ha azt a hívó kéri, vagy arra szükség van pl. közveszéllyel való fenyegetés esetén.

Tartalékkészülékként – ha a telefonközpont vagy az IP-hálózat nem működik – kell egy közvetlen fővonalis csatlakozás a nyilvános telefonhálózatra, egy erre a célra elkülönített készülékkel. A telefonszámot a szolgáltatónál titkosítani kell, és a vállalaton belül CSAK az ügyeleti szolgálatot adók ismerhetik.

#### **Egységes Digitális Rádiótávközlő Rendszer (továbbiakban EDR)<sup>430</sup>**

Fontos kommunikációs eszköz az EDR, amely biztosítja a Válságkezelő Központ összeköttetését a védelmi szervezetekkel, hatóságokkal és a saját beavatkozó erővel. A Válságkezelő Központban minden munkaállomásnak rendelkeznie kell stabil (beépített) eszközzel, illetve kézi készülékekkel.

Egyéb kommunikációs rendszerek közé tartozik a mobiltelefon-hálózat<sup>431</sup>, a biztonsági vonalas összeköttetés<sup>432</sup> és a műholdas telefonok.

---

<sup>427</sup> IP – Internet Protokoll, hálózati szabvány

<sup>428</sup> Voice over IP - internet használatával működő hangátvitelt

<sup>429</sup> Általános segélyhívó szám, üzemorvosi rendelő/vállalati mentőszolgálat, Létesítményi tűzoltóság

<sup>430</sup> 450 MHz-es tartományban működő analóg rendszer

<sup>431</sup> Telefon, amely egy bázisállomásból álló mobil kommunikációs hálózathoz kapcsolódik

<sup>432</sup> A vállalat tartalék kommunikációs rendszere, amely kiegészíti a vállalat kommunikációs rendszerét (direkt vezetékes összeköttetés). Ebben a rendszerben szerepel az összes biztonsági szereplő: Válságkezelő Központ, Létesítményi tűzoltóság, vagyonvédelem szolgálati helyei, üzemorvosi rendelő, háztechnikai, épület menedzsment, Energiaközpont és a vállalat működése szempontjából fontos létesítmények vezérlő/irányító központjai.

#### IV.3.4. Biztonsági rendszerek integrálása<sup>433</sup>

A biztonsági rendszereknél szükséges a különböző tűz-, vagyonvédelmi- és egyéb más védelmi célokat szolgáló rendszerek integrálása. A rendszer alkotórészeivel - Válságkezelő Központ, mint központi vezérlőrendszer<sup>434</sup> - a vállalat külső és belső területein, épületeiben, csarnokaiban elhelyezett rendszerek együttesen szavatolják a vállalat biztonságát. A *biztonsági rendszerek integrálása* csak akkor váltja be a hozzá fűzött reményeket, ha egy *integrált biztonsági koncepcióba* illesztjük be.

Ma Magyarországon egyre inkább teret nyernek azok a gondolatok, hogy integrálni kell a biztonsági rendszereket, amit jó megoldásnak tartok a rendszerek nagysága és összetettsége miatt. Több tanulmányban megjelent, hogy a háztechnikai és más épületautomatizálási, vezérlési funkciókat is *be kell kapcsolni az integrált biztonsági rendszerbe*. A különböző jogszabályok és hatósági előírások lehetővé teszik a tűzvédelmi rendszerek és háztechnikai alrendszerek kapcsolatát, de ez nem jelenti azt, hogy a rendszerek *minden elemét összekapcsolhatjuk*.<sup>435</sup> Ezt mindig az adott épület/objektum szerkezeti (építészeti) kialakítása, funkciója és az ott alkalmazott technológia határozza meg. A *jogszabályoktól való eltéréseket* mindig a *hatóságokkal egyeztetve* és az általuk előírt *ellensúlyozó intézkedések* alkalmazásával kell megvalósítani.

**Fontos** az integrált központ irányítása és kezelése, valamint az ott dolgozó munkatársak oktatása, illetve az oktatás színvonala és rendszeressége. *Egy vállalat biztonsági stratégiája szerint az elektronika és a humán erőforrás együtt képes megoldani a biztonsági feladatokat.*

A különféle gyengeáramú rendszerek (ház- és biztonságtechnika) összekötése eredményeként az elvárt irányítási rendhez maximálisan illeszkedő, azt hatékonyan kiszolgálni képes kezelői és naplózási felület szükséges. Ez nem csak a jelzések elvárt megjelenítési formáját és a jelzésekre adható meghatározott reakciókat jelenti, hanem az egyéb forrásokból beérkező (telefon, EDR) jelzések naplózási lehetőségét és a különféle gyengeáramú rendszerektől érkező információk naplózásban való (össze)csatolási lehetőségét is. Egy

---

<sup>433</sup> Kálmán László – Pataki János: Integrált technikai objektum védelem, Zrínyi Miklós Nemzetvédelmi Egyetem, LKBM-2732, 2007.11.15., Budapest, tanulmány – elérhető a szerzőknél

<sup>434</sup> biztonsági menedzsment rendszerrel (továbbiakban BMR)

<sup>435</sup> Légtechnika, tűzszakasz határoló ajtók/kapuk, liftek vezérlése, menekülő ajtók/kapuk nyitása, vészvilágítás bekapcsolása.

esemény bekövetkeztekor az integrált biztonsági rendszer jelzést ad, ezáltal segíti a káresemény megelőzési feladatait és a nyomozati munkát.

A BMR megjelenítésnél mindig magas prioritással rendelkeznek a tűzvédelmi rendszerek, amelyek alkalmasak arra, hogy univerzális veszélyjelző rendszerként működjenek, megjelenítsék a riasztásokat és riadóztassák a beavatkozó erőket.

A BMR-rel szemben támasztott legfontosabb követelmények:

- A különböző alrendszerek jelzéseit egységes ábrázolási módon jeleníti meg,
- Az egyes riasztási típusokhoz tartozó tevékenységi rend a háttérben jelenik meg,
- A különböző munkahelyeken egyedileg meghatározott prioritásokkal lehet a különböző biztonsági rendszerek riasztásait megjeleníteni és kezelni,<sup>436</sup>
- Az épületek és helyiségek grafikus megjelenítése (a riasztás helye és oka, a helyiségek, ott tartózkodók létszáma és a veszélyforrások megjelenítése),
- A kiértékelési rend közvetlen összeköttetésben van a riasztási renddel, de manuálisan is elérhető, aktiválható,
- A kezelők számára a riasztások grafikus megjelenítése miatt könnyen beazonosíthatóak a helyszínek,
- A terület és a különböző épületek pontosított, ellenőrzött adatait a vállalat megfelelő adatbázisaiból kell importálni.

#### **IV.4. Részkövetkeztetések**

Bizonyítottam, hogy egy nagyvállalat biztonsági szabályainak, előírásainak kidolgozásánál és biztonsági szervezeteinek kialakításánál maximálisan figyelembe kell venni az adott ország nemzeti biztonsági stratégiáját, valamint egy multinacionális vállalatnál az „anyavállalat” „worldwide” érvényes biztonsági intézkedéseit. A biztonsági és védelmi rendszerek

---

<sup>436</sup> Tűzvédelmi rendszerek kezelője (pl.: Létesítményi tűzoltóság Híradó ügyeletes), vagyonvédelmi és egyéb más rendszerek kezelője

tervezésénél, kiépítésénél és működtetésénél a vállalat biztonsági stratégiája az a dokumentum, amelyben meghatározzák a felső vezetés vállalatra vonatkozó közép- és hosszú távú biztonsági elvárásait.

A biztonsági rendszerek integrálása egy magasabb biztonsági szintet jelent, amellyel költségek optimalizálása mellett a biztonsági rendszerek stabilabb működésükkel garantálják a vállalat alaprendeltetésből adódó feladatainak teljesítését.

A biztonsági rendszabályok betartása minden személyre kiterjed, akik a vállalat / objektum illetékességi területén tartózkodnak. A vállalat biztonsági stratégiájában megfogalmazottak alapján a legfontosabb tényező a biztonságtudattal rendelkező munkatárs, aki a biztonsági intézkedéseket elfogadja, végrehajtja és alkalmazza.

A vállalati biztonság alapvető keretét a munkatársak, vezetők, a beavatkozó erők, szakterületek és a felső vezetés együttműködése adja. Ez az együttműködés olyan értékközösséget képez, amely szavatolja a vállalat működőképességét és a vele kapcsolatba kerülő emberek biztonságát.

A megbízott szakterületek kidolgozzák a saját ágazati politikájukat a vállalat biztonsági stratégiája és biztonságpolitikája alapján, a vezetőket tanácsadással támogatják a biztonsági intézkedések megvalósításában, valamint a vállalaton belüli biztonsági kérdések megválaszolásában.

# V. OBJEKTUMOK TERRORTÁMADÁSOK ELLENI VÉDELME

## V.1. Objektumok és épületek terrorrobbantás elleni védelme

Az Egyesült Államok Védelmi Minisztériuma (Department of Defense, a továbbiakban DoD) adta ki az „Anti-terrorista minimum szabályozás az épületek védelméhez” című ajánlást, amely része az „Egységes Létesítési Szempontok” (Unified facilities Criteria, a továbbiakban UFC) szabályozási rendszernek.<sup>437</sup>

Az objektumok és épületek terrorrobbantások elleni védelmét biztonságtechnikai szervezőmérnöki szempontokból vizsgáltam. A magyar szabályok csak építészeti előírásokkal foglalkoznak. Egy alkalommal a Műszaki Katonai Közlönyben jelent meg egy publikáció „Építészeti tervezés robbantásos cselekmények ellen”<sup>438</sup> címmel. A robbantásos cselekmények elleni védekezés integrált védelmi előírásairól nem elérhetőek jogszabályi előírások vagy irányelvek.

Ma Magyarországon még nem általánosan elfogadott, az az Európai Unióban már működő gyakorlat, hogy már a projekt indításakor a különböző biztonsági szervezeteket bevonják az előkészítésbe, illetve a projekt költségvetésének tervezésébe. Ebben a folyamatban már megjelennek a biztonsági rendszerek várható költségei.<sup>439</sup>

A DoD ajánlása a fő hangsúlyt a szervezeti biztonsági intézkedésekre helyezi az épületeknél és objektumoknál.

Az 1. fejezetben az általános elveket fogalmazzák meg, amelyekkel a kitűzött célok teljesíthetőek.

A 2. fejezet már azokat a konkrét előírásokat tartalmazza, amelyek alkalmazásával végrehajthatóak az 1. fejezetben meghatározott minimum elvárások.

A dokumentum mellékletei tartalmazzák a fogalmak meghatározását, DoD minimális antiterrorista előírásokat, az ajánlott kiegészítő antiterrorista intézkedéseket és a minimum

---

<sup>437</sup> [www.dod.wbdg.org](http://www.dod.wbdg.org) (Letöltve: 2011.10.01.)

<sup>438</sup> Műszaki Katonai Közlöny XVIII. évf. 1-4. szám, 2008.

<sup>439</sup> Lásd: II.2.3. Védelmi képességfejlesztés és beruházás költségeinek viszonya, pp. 60 - 65

antiterrorista intézkedéseket expedíciós és ideiglenes létesítmények védelméhez. A megfelelő védelem nem csak az épületek robbanásállóságának növelésével érhető el, hanem:

- adminisztratív és megelőző intézkedések alkalmazásával,
- kiegészítő mechanikai és elektronikus védelmi intézkedésekkel,
- a személyi állomány továbbképzésével.

### **V.1.1. Antiterrorista minimum szabályozás az épületek védelméhez**

A rendszabályokat és a leghatékonyabb védelmi intézkedéseket egységesen kell alkalmazni, amelyekkel minimalizálható a terrortámadások lehetősége a vállalat épületei és az ott tartózkodó személyek ellen.

#### **Dinamikusan változó biztonsági környezet**

A terrorizmus az egész világot behálózza és fejlődik, amelyet a terrorcselekmények és az áldozatok számának folyamatosan emelkedése jellemez. A terroristák tevékenysége kiszámíthatatlan. A megfelelően képzett, felszerelt és céltudatos biztonsági személyzet elrettentheti a terroristákat eredeti céljaik megvalósításától. A terroristák elkövetési eszköztára sokrétű, legtöbbször robbanóeszközöket alkalmaznak, ha tömeg ellen terveznek támadást. Magyarországon a legtöbb vállalat, objektum nem rendelkezik megfelelő védelemmel. Az antiterrorista védelem minimum szabályainak betartása csökkenti az épületek veszélyeztetettségét.

#### **Munkatársak és a vállalattal kapcsolatban lévő személyek védelme**

Minden munkatárs, beszállító vagy a velük kapcsolatban álló személyek elleni terrorista támadások lehetőségének minimalizálása a cél a vállalat területén és az általa fenntartott objektumokban és létesítményekben.

#### **Biztonság- és védelempolitika szakterület felelőssége**

A szakterület feladata, hogy a munkatársak és a vállalat elleni terrortámadások kockázatát csökkentsen. Ez csak a hatóságokkal együttműködve valósítható meg.

## V.1.2. Antiterrorista intézkedések integrált megvalósítása

### Tervezés és integráció

Egy megfelelően kialakított védelmi rendszerrel csökkenthető a támadások bekövetkezéének valószínűsége és a lehetséges károk nagysága. A hatékony tervezési folyamat megkönnyíti a szükséges döntések meghozatalát, tisztázza a szerepeket és a felelősséget, valamint a tervszerű gyakorlatok biztosítják a védelmi feladatok sikeres végrehajtását.

A vállalat terrorrobbantások elleni védelme csak az integrált biztonsági koncepció teljes körű alkalmazásával valósítható meg. A széleskörűen alkalmazott „klasszikus” biztonsági feladatok közül a vagyonvédelmet kell szervezetileg megerősíteni, el kell látni megfelelő biztonságtechnikai eszközökkel, és biztosítani kell a személyi állomány szak- és továbbképzését, amellyel biztosítható a vállalat terrorrobbantások elleni védelme.<sup>440</sup>

### „Közveszéllyel (robbantással) fenyegetés

„338. § (1) Aki a köznyugalom megzavarására alkalmas olyan valótlan tényt állít, hírszettel, vagy azt a látszatot kelti, hogy közveszéllyel járó esemény bekövetkezése fenyeget, büntett miatt három évig terjedő szabadságvesztéssel büntetendő.

(2) A büntetés egy évtől öt évig terjedő szabadságvesztés, ha a közveszéllyel fenyegetés a köznyugalmat súlyosan megzavarta.”<sup>441</sup>

A vállalt Védelmi terve részeként jelennek meg azok az intézkedések, amelyek meghatározzák közveszéllyel való fenyegetés esetén a különböző szervezeti egységek biztonsági feladatait. Véleményem szerint külön tervet nem kell készíteni, mert a „Védelmi terv”, mint koncepció, tartalmazza mindazon intézkedéseket, melyek alapján az érintett terület kiüríthető, elkülöníthető, és biztosítja a belső beavatkozó erők és hatóságok együttműködését.

A Védelmi terv alapján el kell készíteni egy munkautasítást a belső beavatkozó erők részére. Ez képezi alapját a bevont erők felkészítésének (megelőzés), kiképzésének és a feladatok gyakoroltatásának. A munkautasításból kiemelnék néhány fontos elemet, amit félévente

---

<sup>440</sup> 3.2.-3.5 Alfejezetekben szereplő feladatok, mint például Információbiztonság, Tűzvédelem, vagyonvédelem, munkavédelem, egészségvédelem, IT-biztonság.

<sup>441</sup> 16/1999. (II.5.) Korm. rendelet a rendőrség ellenérték fejében végezhető szolgáltató tevékenységéről, [http://net.jogtar.hu/jr/gen/hjegy\\_doc.cgi?docid=99900016.KOR](http://net.jogtar.hu/jr/gen/hjegy_doc.cgi?docid=99900016.KOR)  
(Letöltve: 2014.10.24.)



legalább egy alkalommal gyakoroltatni kell az érintett állománnyal. Ez részlemként megjelenhet a vállalat Krízismenedzsment törzsvezetési gyakorlatában.

#### A fenyegető üzenetek eljuttatásának módjai:

##### *Telefonon:*

- rögzíteni kell a telefonbeszélgetést,
- fel kell jegyezni minden háttérzajt és releváns információt a hívóról és a környezeti zajokról,
- a hívót minél hosszabb ideig kell beszéltetni, és ha lehetőség van rá, összezavarni.

##### *Postai úton:*

Óvni kell az üzenetet (levél, boríték, stb.) a szükségtelen kezeléstől, hogy megőrizze a bizonyítékokat a rendőrségi helyszíni szemléig.

##### Feladatok:

- Értesíteni kell a Biztonsági osztály vezetőjét, illetve a rendőrséget,
- Tájékoztatni kell a kiérkező tűzszereseket, a helyi rendőrséget, tűzoltókat és a mentőszolgálatot, ha szükséges,
- Készültségi karbantartó személyzet tájékoztatása (Facility Management),<sup>442</sup>
- A rendőrség dönt a teljes vagy részleges kiürítésről,
- Kiürítés után szükséges a gyülekezési helyen tartózkodók létszámellenőrzése,
- Az utasításokat úgy kell kiadni, hogy ne keltsünk pánikot,
- A minősített információk biztonságos tárolását meg kell szervezni az érintett terület kiürítése előtt,
- Az átvizsgálást (Bomb Check)<sup>443</sup> a Védelmi terv megfelelő pontjai szerint kell végrehajtani,
- A veszélyhelyzetben liftek használata TILOS!

---

<sup>442</sup> Létesítménygazdálkodás

<sup>443</sup> Bomba ellenőrzés/átvizsgálás

Robbanóanyag felderítése / megtalálása esetén:

- Ne nyúljunk hozzá, ne mozdítsuk meg,
- Ne veszélyeztessük a személyzetet, a területet kerítsük körbe kordonnal (szalaggal),
- Helyezzenek el homokzsákokat, védőeszközöket és más hasonló tűzálló eszközöket a feltételezett robbanószerkezet mellett,
- Alakítsunk ki egy biztonsági területet és őriztessük,
- A Beavatkozó erőket egy magasabb készenlétbe kell helyezni,
- Ellenőrizzük, hogy a kiürítési útvonalon és a gyülekezési területen vannak-e további gyanús tárgyak, csomagok,
- Biztosítani kell az érintett területen tárolt minősített információkat,
- Meg kell szüntetni az elektromos-, a gáz- és a tüzelőanyag- ellátást, amelyek a lezárt területre vezetnek vagy áthaladnak rajta,
- A környékről el kell távolítani a gyúlékony és a veszélyes anyagokat,
- Mivel a robbanószerkezetek általában rádiójelek által is működtethetőek, ezért a tűzszerezés rádióhálón kívül minden állomást kb. 200 – 300 m belül le kell kapcsolni.

Robbanás esetén (ha megtörtént):

- Riasszuk a belső és külső beavatkozó erőket,
- Az érintett területről a személyzet eltávolítása, miután a kiürítési útvonalakat és a gyülekező helyeket leellenőrizték, hogy azok gyanús eszközöktől/csomagoktól mentesek,
- Az érintett területeken továbbra is biztosítani kell a minősített információk védelmét,
- Biztosítani kell a robbanás helyszínét a rendőrség kéréséig.

### **Védelem szintjei<sup>444</sup>**

A különböző utasítások alkalmazásával egy alapszintű biztonságot érhetünk el, melyet a környezet biztonsági kihívásaihoz kell igazítani további biztonsági intézkedések alkalmazásával. Konkrét terrorfenyegetés esetén a vállalat felső vezetése más szigorúbb intézkedéseket vezethet be.

---

<sup>444</sup> Lásd: V.2.2. Védelmi fokozatok, 156 p.

Kritikus létesítmények az olyan épületek, amelyek magasabb szintű védelemmel rendelkeznek, hogy egy esetleges terrortámadás után is megtartsák működőképességüket.

## **V.2. Objektumok terrortámadások elleni védelme<sup>445</sup>**

A terrortámadások célja, hogy bizonyos személyeket megöljenek, elraboljanak, túszoikat ejtsenek, vagy objektumokat/épületeket foglaljanak el, vagy fontos berendezéseket semmisítsenek meg, mindezt minél nagyobb média nyilvánosság mellett úgy, hogy a lakosság körében minél nagyobb pánikot keltsenek.

A célpont kiválasztása nem csak ideológiai szempontok alapján történik. A sikeres támadást figyelmeztetés nélkül hajtják végre, amely előtt a célpontokat és azok védelmét pontosan felderítik.

### **V.2.1. Terrorelhárítás elvei**

A Védelmi tervben kell meghatározni az alapvető és minimális biztonsági intézkedéseket, amelyek fenyegetésmentes időszakban érvényesek, és biztosítják a vállalat munkatársainak és minősített információinak védelmét, valamint a működőképesség fenntartását. Fokozott terrorfenyegetettség idején a Védelmi tervben meghatározott magasabb biztonsági szintű intézkedéseket kell bevezetni, amelyek szükségesek a folyamatos működéshez. Az objektumon belül meg kell határozni a kiemelten fontos épületeket, területeket és zónákat, amelyek őrzés-védelme döntő jelentőségű a vállalat biztonságának szempontjából. Az érintett hatóságoktól javaslatot kell kérni a terv kiegészítéséhez arra vonatkozóan, hogy az adott objektum biztonsági szervezetei milyen belső vagy külső védelmi intézkedéseket alkalmazzanak. Így a védelem összehangolt folyamatként valósul meg, és egy magasabb biztonsági/védelmi szint érhető el. (5. számú melléklet)

#### A védelmi terv tartalmazza:

- A bevezetendő kiegészítő biztonsági/védelmi intézkedések leírását minden egyes szükségállapotnál,
- A felelős hatóságok megnevezését,

---

<sup>445</sup> 9/2007. (IK 8.) IRM-ÖTM együttes utasítás, a terrorizmus elleni egységes végrehajtására, Minősítés törölve IRM/TÜK/40322/2008. sz. alapján – a szerző birtokában

- A terv különböző szintjeinek kihirdetéséért, bevezetéséért felelős személyek megnevezését,
- A felelősségi körök egyértelmű meghatározását (parancsadási és ellenőrzési),
- A beavatkozó és a támogató erőkre vonatkozó folyamatosan kiadandó intézkedéseket,
- Az összeköttetés módjait,
- A sérültek mentési tervét, valamint a személyi állomány védelméről és minden oldalú ellátásáról kidolgozott feladatokat.<sup>446</sup>

### **Az objektumon kívüli védelmi intézkedések**

Az objektum és a belső épületek/létesítmények rendelkeznek megfelelő védelemmel, így azok egy jól megtervezett támadásnak is képesek ellenállni. A vállalat közös védelme nem terjeszthető ki a vállalaton kívülre.<sup>447</sup> A terrortámadások megtervezésénél a „puhább” célpontokat fogják keresni,<sup>448</sup> így nem zárható ki a személyek elleni támadás sem. A szálláshely-biztosítási és utazásbiztosítási feladatoknak ebben az esetben megnő a jelentősége. A külföldi tulajdonban lévő magyarországi nagyvállalatok vezetőinek biztonságánál figyelembe kell venni az érintett személyek származási országából fakadó kockázatokat is. Ezért szükséges a hatóságok bevonása a személyvédelmi intézkedések megtervezéséhez, bevezetéséhez és fenntartásához.

### **Személyvédelmi intézkedések**

Az objektumvédelmi intézkedések mellett nagyon fontos feladat az objektum vezetője személyvédelmi feladatainak megszervezése és végrehajtása.<sup>449</sup>

A szálláshely biztosításánál figyelembe kell venni az integrált vagyon- és tűzvédelmi rendszerek tervezésénél és megvalósításánál felsorolt elemeket és feladatokat, amelyeket a „biztonsági piramis” elvének betartásával kell kialakítani.

Az utazásbiztosításnál a szükséges taktikai elemeket, technikai eszközöket és speciális gépjárműveket kell alkalmazni.<sup>450</sup>

---

<sup>446</sup> Force Protection

<sup>447</sup> Belső beavatkozó erők és hatóságok (külső beavatkozó erők)

<sup>448</sup> Kevésbé védett objektumok vagy személyek

<sup>449</sup> IV.1.1. Általános biztonsági intézkedések, p. 106

<sup>450</sup> PATAKI János: *Különleges védelemmel felszerelt gépjárművek*, ZMNE BOLYAI JÁNOS HADMÉRNÖKI KAR ÉS A HADMÉRNÖKI DOKTORI ISKOLA, ONLINE TUDOMÁNYOS KIADVÁNYA, IX. Évfolyam 2. Szám, 2014.június

Világszerte egyre több merényletet követte el politikusok, valamint nem kormányzati szereplők ellen, ezért a fenyegetettségi szintnek megfelelő védelem érdekében olyan koncepciókat dolgoztak ki, melyek alkalmazásával a védett vezetők biztonságát egyre magasabb szintre tudták emelni. A védelem meghatározó eleme a korszerű technikai eszközök és berendezések alkalmazása. A különleges védelemmel felszerelt gépjárművek meghatározó elemeivé váltak az utazásbiztosításnak.<sup>451</sup>

Korunkban egyre nagyobb az érdeklődés a különleges védelemmel felszerelt gépjárművek iránt. Itt két fontos felhasználói kör alakult ki: a kormányzati és a privát szféra (managerek, hírességek) szereplői. Ezek az eszközök a járművek egy új generációját jelentik, amelyeknél új anyagokat használtak fel, mint a kevlár<sup>452</sup>, az aramid<sup>453</sup> és a kerámia<sup>454</sup>.

A különleges védelemmel ellátott gépjárműveket különböző védettségi, illetve lövés/robbanás állósági osztályokba sorolták. Fontos hangsúlyozni, hogy nem mindig az egész gépjárműre értendő a védelmi képesség, hanem az alkalmazott anyagok védelmi képességére kell gondolni.<sup>455</sup>

Az új különleges védelemmel ellátott luxus limuzinok megfelelnek azoknak a legszigorúbb irányelveknek, amelyek a civil járművekre vonatkoznak. Számos speciális biztonsági felszereltség egészíti ki az egyébként is erős kiegészítő mechanikai védelmet. Ezek a gépjárművek minden hivatalos tanúsítvánnyal rendelkeznek, amelyek azt bizonyítják, hogy megfelelnek az elvárt biztonsági követelményeknek. A különböző tanúsító intézetek tesztelik a járművek lövedékálló, robbanásokkal szembeni ellenálló képességét. A gyártók pedig átfogó szervizkínálattal és speciális tréningekkel támogatják vásárlóikat.

## **Taktikai elemek**

A védett személyek a különböző helyszínek közötti közlekedésükhöz a legtöbb esetben gépjárműveket használnak. Az utazásbiztosítás végrehajtásához szükség van a megfelelő gépjárműflottára és az ehhez tartozó szerelő és karbantartó személyi állományra. A gépkocsioszlopot a személybiztosítás parancsnoka határozza meg, állítja össze és irányítja. Az első gépjármű a rendőrségi felvezető gépjármű, amely feladata, hogy jelezze a többi közlekedő

---

<sup>451</sup> Reinhard SCHOLZEN: *Personenschutz*, Motorbuch Verlag, Stuttgart, 2004, p.8-25 ISBN 3-613-02185-4

<sup>452</sup> <http://www.dupont.de/produkte-und-dienstleistungen/materialien-fasern-vliesstoffe/fasern/marken/kevlar/produkte/kevlar-acv.html> (Letöltve: 2013.10.29)

<sup>453</sup> [http://portal.zmne.hu/download/bjkmk/bsz/bszemle2009/3/07\\_frangyorgy.pdf](http://portal.zmne.hu/download/bjkmk/bsz/bszemle2009/3/07_frangyorgy.pdf) (Letöltve: 2013.10.29.)

<sup>454</sup> [http://portal.zmne.hu/download/bjkmk/bsz/bszemle2008/3/09\\_frangyorgy.pdf](http://portal.zmne.hu/download/bjkmk/bsz/bszemle2008/3/09_frangyorgy.pdf) (Letöltve: 2013.10.29.)

<sup>455</sup> A védelmi fokozatokat a DIN és az Euronorm szerint osztályozzák

számára a zárt gépjárműoszlop közlekedését az adott útvonalon, valamint felderíti az útvonalat. A felvezető gépjármű után a protokoll gépjármű halad a szervezésért felelős személyekkel, amelyet a védett személy gépjárműve(i) és a biztonsági feladatot ellátó gépjárművek követnek.

A különleges védelemmel ellátott gépjárművek önmagában még nem biztosítják a védett személyek biztonságát. Ezért mindenképpen szükséges a kiegészítő intézkedések megtervezése és alkalmazása. A „gyárilag” épített különleges védelemmel ellátott gépjárműveket – általában – kormányzati szervek alkalmazzák.

#### **A védelem biztosításához szükséges feltételek:**

1. Kidolgozott védelmi terv
2. Kiképzett és begyakorlott biztonsági személyzet
3. Egyértelmű irányítás és vezetés
4. Fontosabb intézkedések:
  - VIP<sup>456</sup> program, „csak akire tartozik”,
  - Biztonsági rendszerek folyamatos üzemeltetése,
  - A terrorcselekmény helyének azonnali elhagyása, lezárása,
  - Biztonsági szolgálatok tájékoztatása,
  - Kiemelt biztonsági zónák védelmének megerősítése biztonsági személyzettel,
  - Gépjármű- és személyi forgalom korlátozása, esetleges leállítása,
  - Felkészülés a sérültek ellátására, mobil ellátópont telepítése,
  - A terrorcselekmény helyszínén rekedt személyek (túszok) élelemmel és vízzel való ellátása.

---

<sup>456</sup> Very Important Person (VIP) - különleges elbánásban részesítendő személy (vendég)

## V.2.2. Védelmi fokozatok<sup>457</sup>

A rendészetért felelős miniszter joga és kötelessége a különböző fokozatok elrendelése, módosítása és visszavonása.<sup>458</sup> A vállalatok védelmét biztosító normál biztonsági intézkedéseket a helyi vagy az országos biztonsági szervezetekkel együttműködve kell kidolgozni és végrehajtani.

### Rendelet fokozatai:

**4. Alacsony fokozat.** Akkor rendelhető el, ha az Európai Unió, illetve a NATO tagállamában terrorcselekmény elkövetésének veszélye áll fenn, és Magyarországnak nemzetközi vagy szövetségesi közreműködési kötelezettsége áll fenn a veszély elhárításában, kezelésében.

**3. Közepes fokozat.** Akkor rendelhető el, ha a szomszédos államok valamelyikében terrorcselekményt követtek el, amelynek hatásaként Magyarország fenyegetettségének növekedése valószínűsíthető. Abban az esetben is érvényben van, ha az információk a fenyegetettség szintjének növekedésére utalnak az EU, illetve a NATO egyik tagállamában.

**2. Magas fokozat.** Az információk Magyarország konkrét veszélyeztetettségére utalnak vagy Magyarországot fenyegető terrorcselekmény közvetlen bekövetkezésére utaló, konkrét információk állnak rendelkezésre.

**1. Kritikus fokozat.** Magyarország területén vagy Magyarország területére is kiható, súlyos következményekkel járó terrorcselekményt követtek el, vagy Magyarország területén olyan súlyos következményekkel járó egyéb esemény történik, amelynél felmerülhet a terrorizmussal való összefüggés.

### Nagyvállalatok védelmi rendszere és fokozatai

A nagyvállalatok védelmi rendszerének kiépítését és feladatait a kormányhatározat nem szabályozza. Ezért egy nagyvállalat terrorelhárítási feladatait a hadtudomány és az idevonatkozó katonai előírások alapján lehet/kell kialakítani, mivel sem nemzetközi, sem nemzeti jogszabályok vagy előírások nem adnak megoldást a nagyvállalatok részére arra vonatkozóan, hogy hogyan alakítsák ki saját védelmi intézkedéseket.

---

<sup>457</sup> 1824/2015. (XI. 19.) Korm. határozat a terrorizmus elleni küzdelem feladatainak egységes végrehajtási rendjéről

<sup>458</sup> „3. A belügyminiszter a Terrorellenes Koordinációs Bizottság (a továbbiakban: TKB) kezdeményezésére vagy saját hatáskörben jogosult a különböző fokozatok elrendelésére, módosítására vagy megszüntetésére a Nemzetbiztonsági Kabinet egyetértésével.”

Nagyvállalat védelmi fokozatai:

**A-fokozat (Alacsony):** ha EU- vagy NATO- tagállamok ellen lehetséges terrorcselekmények általános fenyegetettsége áll fenn, amely jellege és nagysága előre nem meghatározható, illetve ha a körülmények nem indokolják a B-fokozat rendszabályainak teljes körű alkalmazását.

**B-fokozat (Közepes):** ha EU vagy NATO tagállamban terrortámadást hajtottak végre vagy egy megnövekedett és jobban előrelátható terrorcselekmény fenyegetéséről van szó. Huzamosabb ideig is fenntartható, ha a várható cselekmény hatása kiszámíthatatlan, hogy érinteni fogja-e Magyarországot, azonban magasabb fokozat bevezetése nem indokolt.

**C-fokozat (Magas):** olyan ellenőrzött vagy részben ellenőrzött információk állnak rendelkezésre, melyek szerint valószínűsíthető magyarországi objektum(ok) vagy személy(ek) ellen irányuló valamilyen formájú terrorcselekmény bekövetkezése a közeljövőben, amelyről ellenőrzött információkkal rendelkezünk.

**D-fokozat (Kritikus):** akkor kell alkalmazni, ha terrorcselekmény történt vagy olyan információkat kap a hírszerzés, hogy egy meghatározott objektumban vagy személy elleni terrorcselekmény bekövetkezése nagyon valószínű. Ez azt jelenti, hogy a következő 24 órában valószínű egy terrortámadás. Ez esetben a fokozatot fenn kell tartani a felszámolás idejére vagy a fenyegetettségi szint fennmaradásáig.

Védelmi fokozatok		
<b>NORMAL</b>	Nincs fenyegetés	<b>alacsony</b>
<b>ALPHA</b>	Terrorista fenyegetések fokozódása	<b>fokozódó</b>
<b>BRAVO</b>	Fokozott fenyegetések	<b>közepes</b>
<b>CHALIE</b>	Elkerülhetetlen terrortámadások	<b>magas</b>
<b>DELTA</b>	Lokalizált, speciális terror fenyegetés vagy támadás	<b>kritikus</b>

14. számú ábra: Nagyvállalat védelmi fokozatai, (a szerző saját szerkesztése)



## ALPHA – SZÜKSÉGÁLLAPOT

Az ALPHA Szükségállapot általános figyelmeztetést akkor hirdetnek meg, ha felmerül a lehetősége egy terrortámadásnak, amely jellege és nagysága előre nem látható, és a körülmények nem indokolják a magasabb fokú szükségállapothoz tartozó rendszabályok bevezetését. Adott esetben a BRAVO szükségállapot egyes elemeinek alkalmazására is van lehetőség. A végrehajtás ideje a feladat vételétől a 00:00 – 06:00-ig.

1. Intézkedés Minden munkatársat - beleértve a vagyonvédelmi személyzetet is - rendszeres képzések keretében figyelmeztetni kell, hogy az idegenek felé legyenek gyanakvóak. Különösen akkor, ha az öltözetükhöz nem illő táskát vagy megszokottól eltérő ruházati kiegészítőt viselnek, ha ismeretlen jármű van a vállalat területén vagy közelében, elhagyott csomagot, táskákat, valamint a szokásostól eltérő eseményt észlelnek.
2. Intézkedés Szolgálatban lévő biztonsági- vagy más ügyeleti rendszerben résztvevő munkatársaknak mindig elérhetőeknek kell lenniük. Ők intézhetnek az épületek és területek kiürítéséről, valamint a robbanás vagy támadás színhelyének lezárásáról a rendelkezésre álló tervek alapján.
3. Intézkedés Munkaidőn kívül az épületeket, irodákat és szekrényeket zárva kell tartani.
4. Intézkedés Fokozott biztonsági ellenőrzést kell végrehajtani azon személyeknél és járműveknél, amelyek a vállalat minősített területeire és épületébe/biztonsági zónáiba lépnek/hajtanak be.
5. Intézkedés Járművek és személyek számára az áthaladási pontok számát csökkenteni kell.
6. Intézkedés Szükség esetén a BRAVO szükségállapotból a veszélyeztetettség függvényében a következő rendszabályok valamelyikét alkalmazhatjuk:

  - (A). Minden épületet, irodát és szekrényt, melyek nincsenek rendszeresen használva, le kell zárni és rendszeresen ellenőrizni is kell. (14. Intézkedés)

- (B). A folyamatosan használt épületeket/zónákat belül és kívül át kell vizsgálni, hogy van-e ott gyanús csomag vagy a megszokottól eltérő tevékenység. (15. Intézkedés)
- (C). Minden az üzemi étkezdébe, kázinba, stb. beszállított küldeményt, valamint a munkatársak csomagjait is át kell vizsgálni. (17. Intézkedés)
- (D). Felső vezetés lakásainak, iskoláknak és más, a vállalat területén kívül lévő védtelen („puha”) célpontoknak a felügyeletét fokozni kell. Így növelhetjük az elrettentést és a munkatársak biztonságérzetét. (18. Intézkedés)

#### 7. Intézkedés

A terveket, a rendszabályokat, a biztonsági személyzetre vonatkozó adatokat és a logisztikai követelményeket, valamint a magasabb szükségállapot bevezetéséhez kapcsolódó dokumentumokat felül kell vizsgálni.

#### 8-9. Intézkedés

Fenntartott

### **BRAVO SZÜKSÉGÁLLAPOT**

BRAVO szükségállapotot hirdetnek ki, ha fokozott a terrorveszély, és előrelátható terrorcselekmény fenyegetettsége áll fenn, viszont a célpontot nem lehet beazonosítani. A végrehajtás ideje a feladat vételétől 06:00 – 12:00-ig.

#### 10. Intézkedés

Az 1. Intézkedést végrehajtani és a biztonsági személyzetet figyelmeztetni kell a terroristámadás esetleges formáira.

#### 11. Intézkedés

Minden ügyeleti rendszerbe tartozó munkatársnak, akik a terrorvédelmi terv végrehajtásában részt vesznek, készenlétben kell lennie.

#### 12. Intézkedés

Következő fokozathoz tartozó rendelkezések végrehajtásának terveit és feltételeit ellenőrizni kell.

#### 13. Intézkedés

Gépjárművek és szeméttárolók, stb. 50 m-nél közelebb nem lehetnek az épületekhez - különösen a biztonsági zónáknál -, ezért a tárolókat le kell

szerezni, valamint a gépjárművek részére ki kell jelölni egy vagy több központi parkolót.

14. Intézkedés Minden épületet, irodát és szekrényt, amelyek nincsenek rendszeresen használva, le kell zárni és rendszeresen ellenőrizni is kell.
15. Intézkedés Folyamatosan használt épületeket/zónákat belül és kívül át kell vizsgálni, hogy van-e ott gyanús csomag vagy a megszokottól eltérő tevékenység.
16. Intézkedés Minden postai küldeményt át kell vizsgálni az esetleges levél/csomagbombák ellen, ezzel kiegészítve a megszokott ellenőrzést.
17. Intézkedés Minden az üzemi étkezdébe, kantinba, stb. beszállított küldeményt, valamint a munkatársak csomagjait is át kell vizsgálni.
18. Intézkedés Felső vezetés lakásainak, iskoláknak és más a vállalat területén kívül lévő védtelen („puha”) célpontoknak a felügyeletét fokozni kell. Így növelhetjük az elrettentést és a munkatársak biztonságérzetét.
19. Intézkedés Bevezetett intézkedésekről és az általános helyzetről informálni kell a munkatársakat, így elkerülhetjük a rémhíreket és a pánikot.
20. Intézkedés Vállalat Válságkezelő szervezet tagjait időben kell informálni az akciókról/műveletekről és azok kiváltó okairól.
21. Intézkedés Vállalathoz belépő látogatók ruházatát, táskáikat és csomagjaikat át kell vizsgálni.
22. Intézkedés Biztonsági zónákat és környéküket, valamint az ott tartózkodó személyeket és járműveket véletlenszerű időpontokban kell ellenőrizni.
23. Intézkedés Szolgálati úton lévő munkatársakat figyelmeztetni kell arra, hogy őrzött parkolóban tárolják a járművet, és indulás előtt alaposan vizsgálják át. Ezen intézkedés nem vonatkozik a VIP programokban résztvevő gépjárművezetőkre.
- 24-29. Intézkedés Fenntartott

## **CHARLIE SZÜKSÉGÁLLAPOT**

A CHARLIE Szükségállapot alkalmazandó, ha egy incidens történt, vagy olyan információkkal rendelkezünk, hogy valamilyen terrorcselekmény közeli bekövetkezése valószínűsíthető. A végrehajtás ideje a feladat vételétől 12:00 – 24:00-ig.

- |                       |  |
|-----------------------|--|
| <u>30. Intézkedés</u> | ALPHA és BRAVO szükségállapot intézkedéseit fenn kell tartani.   |
| <u>31. Intézkedés</u> | Minden szakterület ügyeletesének, akik felelősek a Védelmi terv végrehajtásában, a szolgálati helyükön kell tartózkodniuk.             |
| <u>32. Intézkedés</u> | Belépési és behajtási pontok számát minimalizálni kell.  |
| <u>33. Intézkedés</u> | Beléptetés szabályait szigorúan kell végrehajtani. Minden járművet át kell vizsgálni, ami magába foglalja a technikai átvizsgálást is. |
| <u>34. Intézkedés</u> | Alkalmazni kell a járművek központosított parkolását, és csak a kijelölt helyen lehet parkolni.  |
| <u>35. Intézkedés</u> | Belépési pontonként minimum két fegyveres biztonsági őrt szükséges alkalmazni.   |
| <u>36. Intézkedés</u> | Fokozni kell a vállalat területén a járőrtevékenységet.  |
| <u>37. Intézkedés</u> | Vállalati kritikus infrastruktúra minden elemét kiemelten kell védeni, amelyek a vállalat területén belül vannak.                      |
| <u>38. Intézkedés</u> | Műszaki akadályokat kell telepíteni a belépési pontoknál.  |
| <u>39. Intézkedés</u> | Fenntartott  |

## **DELTA SZÜKSÉGÁLLAPOT**

A DELTA Szükségállapot alkalmazandó akkor, ha a terrorcselekmény már megtörtént, vagy a hírszerzés olyan információkat kap, mely szerint egy bizonyos hely (objektum) vagy személyek elleni terrorcselekmény bekövetkezésének valószínűsége nagyon nagy. Ezt a szükségállapotot CSAK helyi riasztásként adják ki. A végrehajtás ideje a feladat vételétől 24:00 – 2. nap 24:00-ig.

- |                       |   |
|-----------------------|---|
| <u>40. Intézkedés</u> | ALPHA, BRAVO és CHARLIE szükségállapot intézkedéseit fenn kell tartani.   |
| <u>41. Szabály</u>    | Őrzés-védelmet meg kell erősíteni.  |
| <u>42. Intézkedés</u> | Vállalat területén lévő minden járművet azonosítani kell.   |
| <u>43. Intézkedés</u> | Vállalat területére minden belépő személyt és behajtó járművet át kell vizsgálni technikai eszközök alkalmazásával.   |
| <u>44. Intézkedés</u> | Kommunikációs hozzáférési pontokat folyamatosan ellenőrizni kell.   |
| <u>45. Intézkedés</u> | Látogatási tilalmat kell bevezetni.   |
| <u>46. Intézkedés</u> | Adott esetben a TEK átveszi a vállalat biztonsági szervezeteinek és a védelmi feladatok végrehajtásának irányítását.  |
| <u>47. Intézkedés</u> | Épületek külső részét gyakori ellenőrzés alá kell vonni.  |
| <u>48. Intézkedés</u> | Szolgálati utakat lehetőség szerint minimalizálni kell.   |
| <u>49. Intézkedés</u> | Konzultáció a helyi hatóságokkal azoknak a vállalathoz vezető utaknak a lezárásáról, amelyek terrortámadások szempontjából sebezhetővé tehetik az objektumot. |
| <u>50. Intézkedés</u> | Fenntartott   |

### **Védelem megszervezéséhez szükséges dokumentáció:**

- Térképek: A, B, C, D biztonsági intézkedések végrehajtásához.
- Utasítások a biztonsági szervezetek részére:
  - Válságkezelő Központ Válságkezelési terve,
  - Őrzés-védelemi terv,
  - Létesítményi tűzoltóság beavatkozási terve,
  - Mentő- és Üzemorvosi szolgálat feladatterve,
  - Háztechnikai- és épületfelügyelet feladatterve,
  - Számítástechnikai központ ügyeletesinek feladatai,
  - Logisztikai feladatok biztosítási terve.
- Erő és eszköz számvetés,
- Híradásvázlat,
- Force Protection.<sup>459</sup>

---

<sup>459</sup> Erők (beavatkozó) védelme

### **V.3. Részkövetkeztetések**

Az ötödik fejezetben ismertettem azokat a törekvéseket, amelyek révén a terrorrobbantások és a terrortámadások biztonsági kérdéseit vizsgálhatjuk, különös tekintettel a terrortámadások biztonsági kihívásaira a védelmi intézkedések végrehajtása során. Véleményem szerint ma Magyarországon az épületek/objektumok terrorrobbantások biztonsági/védelmi aspektusa nem kap a súlyának megfelelő figyelmet, mivel kutatásaim során sem találtam a témában jogszabályi háttérrel.

Értekezésemben az amerikai tapasztalatokra és törvényszerűségekre alapozva olyan megoldási lehetőségeket kívántam bemutatni, amelyek integrált módon alkalmazható elemei révén hatékonyan végrehajthatók a terrorrobbantások elleni védelem műveletei. A civil szféra terrortámadások elleni védekezéséről nincs jogszabály vagy iránymutatás, ezért dolgoztam ki a fejezet végén egy külön pontot az objektumok/épületek terrortámadások elleni védekezés általános elveinek megfogalmazására.

# VI. EGY NEMZETKÖZI VÁLLALATI HELYZETELEMZŐ ÉS VÁLSÁGKEZELŐ KÖZPONT MŰKÖDTETÉSE

## VI.1. Helyzetelemző és Válságkezelő Központ

### VI.1.1. Vállalati válságkezelés elve

A krízis<sup>460</sup> szót a korábbi civilizációkban orvosi szakkifejezésként használták. Napjainkban az angol nyelvből származó „crisis”<sup>461</sup> kifejezést alkalmazzák, amely jelentése már átalakult, és az általánosan jelentkező, a tömegeket hátrányosan érintő társadalmi problémák, események megnevezésére alkalmazzák.

A XX. század első felében, az I. és II. világháborút követő korszakra a béke és stabilitás volt jellemző. Ez Európa történelmében példa nélkül álló időszaknak számít. A bipoláris világrend felbomlása után jelentek meg Európában a regionális konfliktusok és az ezek okozta válságok.<sup>462</sup>

Európa fejlettségi szintje meghaladta és ma is meghaladja a világ átlagát, ezért érzékenyebben érintik az európai társadalmakat azok az események, amelyek befolyásolják az itt élő emberek komfortérzetét.<sup>463</sup> A krízist definiálhatjuk, mint az egyén, csoport vagy társadalom életében jelentkező működési zavart, amely lehet konfliktus, válság, katasztrófa helyzet. Ezek a zavarok kihatnak a személyek és a csoportok biztonságérzetére.<sup>464</sup>

A XXI. század új kihívásokat, veszélyeket és kockázatokat hozott az egyének, a csoportok és a nemzetállamok vonatkozásában.<sup>465</sup>

---

<sup>460</sup> válság, fordulópont, görög, latin, orvosi

<sup>461</sup> kritikus állapot, kialakult helyzet, válság

<sup>462</sup> Jugoszlávia felbomlása, Szlovénia és Horvátország kiválásával kezdődött 1991-ben, 2008-ban már hét utódállam volt az egykori Jugoszlávia területén. (szerző megjegyzése)

<sup>463</sup> Extrém időjárás, járványok, gazdasági válság, munkanélküliség, terrortámadások

<sup>464</sup> PATAKI János: *Az Európai Unió biztonság- és védelempolitikája, a tagállamok és Magyarország felajánlásai tükrében*, diplomamunka, Zrínyi Miklós Nemzetvédelmi Egyetem, 2007: „A biztonság nehezen meghatározható fogalom, meghatározza az állam biztonság politikája, valamint az állampolgárok olyan közösségének olyan biztonsági igényeit elégíti ki: mint a fizikai túlélés, gazdasági – politikai cselekvési szabadság. Nagyon leegyszerűsítve, „A FÉLELEM HIÁNYA”. A biztonság mindig valamilyen fenyegetés, veszély megjelenése kapcsán felmerülő igény. A biztonság végső soron értékek védelmét és biztonságát jelenti, amelyeket egy közösség tagjai elfogadnak, igényelnek és fontosnak tartanak.” Diplomamunka, Pataki János, Biztonsági és biztositási feladatok Magyarország az Európai Unió soros elnöksége idején 2011-ben, Zrínyi Miklós Nemzetvédelmi Egyetem, 2008.

<sup>465</sup> PATAKI János: *Az Európai Unió biztonság- és védelempolitikája, a tagállamok és Magyarország felajánlásai tükrében*, diplomamunka, Zrínyi Miklós Nemzetvédelmi Egyetem, 2007 „...A regionális stabilitást fenyegetik az erőszakos vagy lappangó konfliktusok, amilyeneket közvetlen környezetünkben is találhatunk. Emberi



## Válságkezelés hadtudomány szerinti megközelítése

*„Minden olyan intézkedés, amely a válság esetén arra irányul, hogy egy fegyveres konfliktus kialakulását, kiterjesztését megakadályozzuk, anélkül, hogy alapvető nemzeti érdekeinkről lemondanánk [...] körütekintő előkészületek után a döntések meghozatala. Ez utóbbiak célja a megfelelő politikai, diplomáciai, gazdasági és esetleg katonai lépések időbeni és összehangolt alkalmazása.”<sup>466</sup>*

A nemzeti válságkezelés kormányzati feladat, amely alapját a Nemzeti Biztonsági Stratégia képezi. A különböző kormányzati szervek ezen elvek alapján dolgozzák ki saját irányelveiket/szakpolitikáikat.

A biztonság szavatolása kormányzati szintű feladatrendszer, amelynek meghatározó elemei a védelmi feladatokra felkészült és működőképes államigazgatás, a védelemgazdaság feltételeinek megteremtése, a kor kihívásainak megfelelő polgári védelmi rendszer, a fegyveres erő és a biztonsági, rendvédelmi szervezetek/szolgálatok.

A válságreagáló műveletek/feladatok alapját a célok egyértelmű meghatározása, az egységesen kiépített, működtetett és hiteles vezetési rendszer, az egységes és rugalmas erőkifejtés, valamint az erők megóvásának biztosítása képezi.

## Válságkezelő központok

A műveleteket a válságreagáló központokból irányítják, amelyek működésének alapját az információk gyűjtése, elemzése, értékelése és terjesztése, a döntések meghozatala, a feladatok meghatározása, a végrehajtás eredményeinek értékelése adja. A különböző nemzetközi szervezetek és nemzetek rendelkeznek a helyzetelemző központok rendszerével, ahonnan irányítják a válságreagáló műveleteket.

---

életeket veszélyeztetnek, rombolják a szociális és anyagi infrastruktúrákat, fenyegetést jelentenek a kisebbségeknek, az alapvető szabadságjogok és az emberi jogok számára. A konfliktusok szélsőségekhez, terrorizmushoz és az állam működésképtelenségéhez vezethetnek, lehetőségeket biztosítanak a szervezett bűnözés számára.”... ,

<sup>466</sup> KŐSZERGVÁRI Tibor: *A válságkezelés aktuális problémái*, Akadémiai közlemények, 1994, p. 217

## A NATO HQ SITUATION CENTER fő feladatai<sup>467</sup>

- Válságok előrejelzése, a bekövetkezett események követése,
- Felderítési adatok gyűjtése és értékelése,
- Az adatok titkosított/zárt terjesztésének biztosítása,
- A híradó központ működtetése és ellenőrzése,
- Információk terjesztése „akire tartozik” elv betartásával,
- Döntés-előkészítés támogatása,
- Direktívák előkészítése, tervezése és támogatása.

## EU INTCEN feladata: <sup>468</sup>

- A bekövetkezett események nyomon követése az EU érdekszférájában,
- Hírszerző beszámolók készítése,
- A hírszerzési információk feldolgozása és terjesztése válsághelyzetben,
- Jelentések és helyzetértékelések készítése országokról és térségekről, ahol az EU műveleteket hajt végre.

## EU SITUATION ROOM<sup>469</sup>

Az EU érdekszférájában történt események globális, átfogó és időszerű értékeléséhez szükséges információk gyűjtése, értékelése és terjesztése az érintett európai intézmények számára.

---

<sup>467</sup> NATO HQ Situation Centre (VÁLSÁGKEZELŐ KÖZPONT), Security Standard Operating Procedures (SOPs), Revision 1. 16 February 2010, „NATO UNCLASSIFIED”, – a szerző birtokában

<sup>468</sup> EU Intelligence and Situation Centre

<sup>469</sup> Helyzetelemző „Részleg”), [http://www.eeas.europa.eu/crisis-response/what-we-do/eu-situation-room/index\\_en.htm](http://www.eeas.europa.eu/crisis-response/what-we-do/eu-situation-room/index_en.htm) (Letöltve: 2015.10.12.)

A Helyzetelemző „Részleg” 7/24<sup>470</sup> működési rendje lehetővé teszi, hogy világszerte nyomon kövesse a kialakult helyzetet, és időben felismerje a potenciális válságforrásokat. A SITUATION ROOM az elsődleges információs központ az európai intézmények és a tagállamok számára, valamint folyamatos kapcsolatot tart fenn az EU-műveleti egységeivel és a nemzetközi szervezetekkel.

SITUATION ROOM feladatai:

- Folyamatosan figyelemmel kíséri a világszerte történő eseményeket, amelyek jelentős hatással vannak az Európai Unióra és tagállamaira,
- Folyamatos kapcsolattartás az EU misszióival és műveleti erőivel,
- Támogatja az EU intézményrendszerét,
- A politikai döntéshozatal előkészítése,
- Eleme az EU integrált válságkezelési folyamatainak (IPCR),<sup>471</sup>
- Folyamatos kapcsolatot tart fenn és összehangolja a tagállamok nemzeti válságkezelő és válságkoordinációs központjait,
- Kapcsolatban áll a regionális és a nemzetközi szervezetek válságkezelő szervezeteivel és központjaival.

Megítélésem szerint a NATO és az EU helyzetelemző központjaiban alkalmazott módszerek alkalmazhatóak a civil szférában hasonló feladatokkal megbízott szervezeteknél, azzal a kitételrel, hogy a civil központok csak nyilvános források felhasználásával működhetnek.<sup>472</sup>

---

<sup>470</sup> az év minden napján 24 órában áll rendelkezésre

<sup>471</sup> Integrated Political Crisis Response – Integrált Politikai Válságkezelés

<sup>472</sup> OSINT

## **VI.1.2. Válságkezelő Központ szervezeti felépítése és feladatai**

Nemcsak a folyamatosan változó világ nehezíti meg a nemzetközi nagyvállalatok helyzetét, hanem az a tény is, hogy a nemzetközi rendszerben a nem kormányzati szereplők (nGO) száma évről évre nő. Ma már nem elég csak megfelelni az általános gazdasági és közgazdasági törvényszerűségeknek, hanem megkülönböztetett figyelmet kell fordítani az aktualitásokra, a piac ágazati politikájára, stratégiájára, kapcsolataira, és mindezt be kell illeszteni egy komplex és folyamatosan változó környezetbe.

Egy nagyvállalatnak már nem csupán a szakmai szempontok, hanem a trendek ismerete alapján kell döntenie. Számítania kell váratlanul felbukkanó lehetőségekre, fenyegetésekre, amelyek mind több bizonytalansági tényezőt jelentenek. Így a döntések megvalósításának kockázata megsokszorozódik.

Ennek következtében megnövekedett az információvédelem szerepe a döntéshozatali mechanizmusokban. Információk hiányában a nagyvállalat egyre kevésbé tud hatékonyan reagálni az előre nem látható eseményekre, vagyis nehezebb felkészülnie a jövő kihívásaira.

### **Válságkezelő Központ**

A nap 24 órájában, a hét 7 napján kell működtetni a Válságkezelő Központot. Ha a világ bármely pontján történik egy esemény, katasztrófa vagy más veszélyhelyzet keletkezik, az kihathat a vállalat biztonságos működésére és a piacok megtartására. A Válságkezelő Központ munkatársai rögzítik az információkat, ezzel egyidejűleg tudják teljesíteni riasztási és jelentési kötelezettségüket.

A rendelkezésre álló információk alapján el tudják dönteni, hogy milyen üzleti egységet érinthet, illetve érdekelhet az információ. Az információforrások lehetnek a különböző mértékadó hírportálok és televízió csatornák. Természetesen szükség lehet tolmácsok alkalmazására is, ha a hírforrás megértéséhez szükséges a szakszerű fordítás. Ezért elkerülhetetlen e személyek részére a készenléti szolgálat elrendelése. A fontos információkat azonnal továbbítani kell. A Válságkezelő Központ rendelkezésére áll minden kommunikációs csatorna (telefon, fax, e-mail, rádió...). Természetesen a minősített információkat csak kódolt vagy védett vonalon lehet továbbítani.

A Válságkezelő Központ munkatársai értesítik a Riasztási tervben megadott esetekben az érintett személyeket és döntésük alapján összehívják a már előre kijelölt válságkezelő

szervezetet. A Válságkezelő Központnak vannak alárendelve a különböző külső objektumok alközpontjai.

Egy multinacionális vállalatnál javasolt a különböző telephelyeken Válságkezelő Központokat telepíteni és üzemeltetni, amelyek működtetését egy elfogadott és egységesen alkalmazott módszer alapján kell szervezni.

### **VI.1.3. Válságkezelő szervezetek felépítése és feladatai**

A multinacionális vállalatoknál fontos feladat a válsághelyzetek időbeni felismerése, kezelése, megoldása és felszámolása. A válságok kialakulásánál mindig a legrosszabb alternatívával számolunk, így a megelőző intézkedésekkel megakadályozható vagy mérsékelhető a fellépő kár mértéke. A valószínűsíthető válságok befolyásolhatják a vállalat stratégiai döntéseit és biztonságos működését. A XXI. században egy multinacionális vállalat sem működhet eredményesen Biztonsági rizikómenedzsment nélkül. A kor kihívásait és fenyegetéseit a hagyományos vállalati kockázatelemzési szervezetek már nem képesek kezelni és feldolgozni. A tervezett beruházások pénzügyi értékeléséhez és a jogi kockázatok meghatározásához figyelembe kell venni a biztonság- és védelempolitika tudomány eredményeit is, mert ezek számolnak a globális, regionális és helyi politikai stabilitással, a lehetséges környezeti kockázatokkal és az egyéb más biztonsági kihívásokkal.

Egy nemzetközi nagyvállalatnál a válságkezelést két szinten célszerű megvalósítani, és számításba kell venni a bekövetkezés valószínűségét és a várható kár nagyságát.

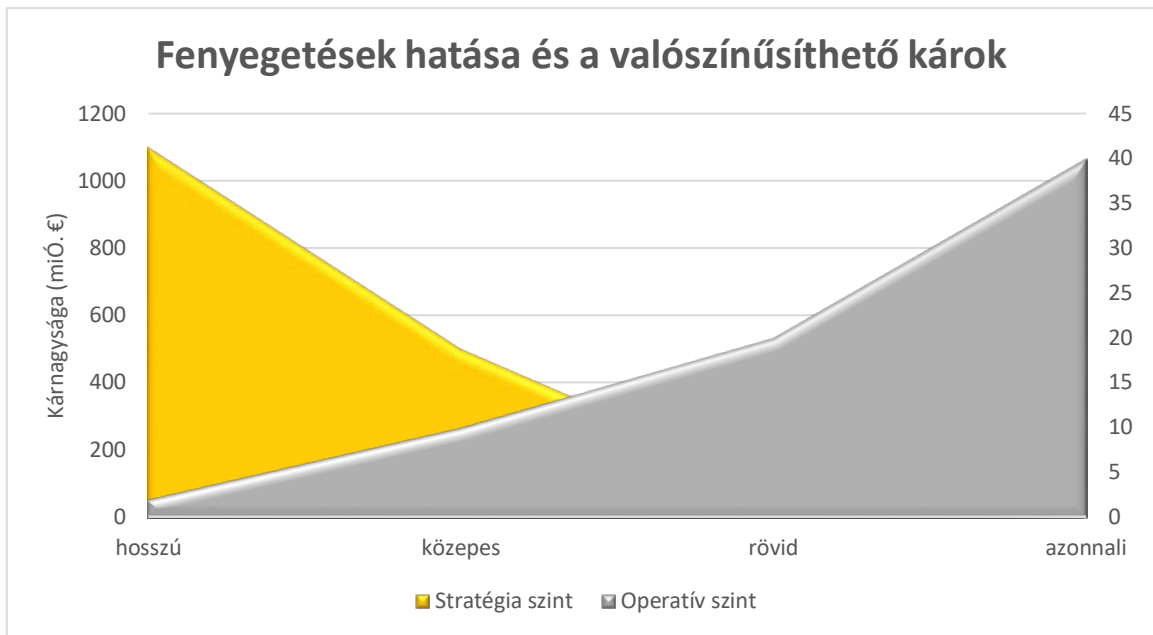

**15. számú ábra:** Fenyegetések hatása a valószínűsíthető károk, (a szerző saját szerkesztése)

### Stratégiai szintű válságkezelés

Egy nemzetközi nagyvállalatnál a hosszú távú, folyamatosan fennálló fenyegetések bekövetkezésének valószínűsége a legkisebb, de a várható kár nagysága magas és hosszú távon befolyásolja a vállalat működőképességét és jövedelmezőségét.<sup>473</sup> Ezen fenyegetések elemzését és értékelését a vállalat Biztonsági rizikómenedzsmentje hajtja végre.

<sup>473</sup> Globális kihívások, fenyegetések, (lásd: 1. számú ábra)

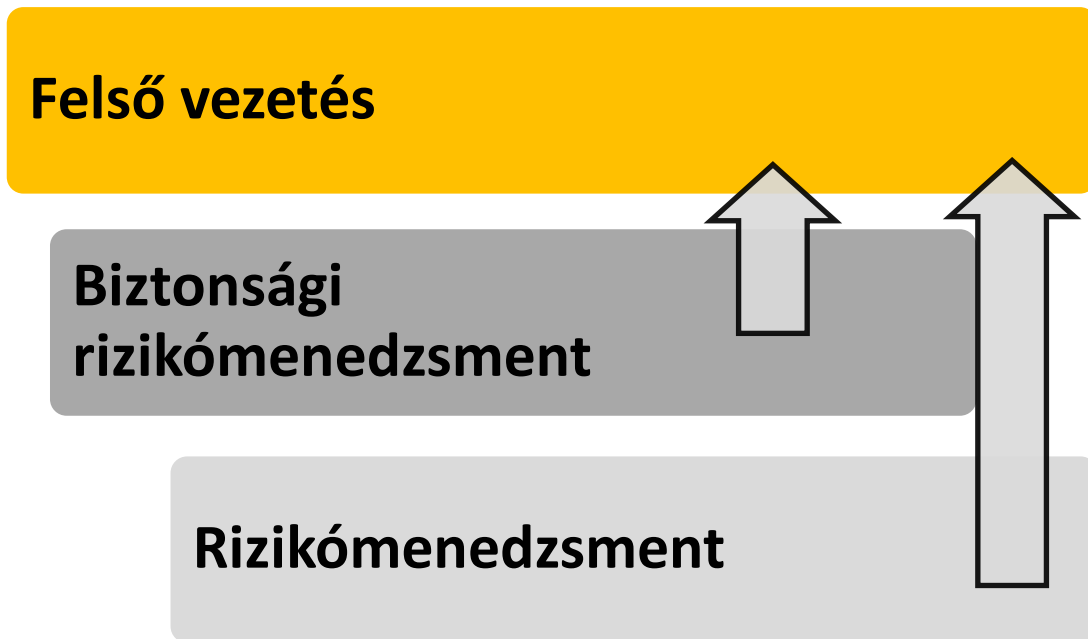

16. számú ábra: A vállalat válságkezelő szervezetei, (a szerző saját szerkesztése)

### Operatív (napi) szintű válságkezelés

Az azonnal jelentkező veszélyek csak rövid ideig befolyásolják a vállalat működését, és a károk nagysága a legrosszabb esetben is közepes szinten realizálódik, amelyet a megfelelő biztonsági és védelmi intézkedések mellett, kiegészítő biztosításokkal lehetséges kompenzálni.<sup>474</sup> Az azonnali vészhelyzetek kezelése a Krízismenedzsment felelőssége és feladata.

A Biztonsági rizikómenedzsment számára a hosszú távú tervezés jelenti az előre nem látható, a jövőben várható eseményekre való felkészülést és a megfelelő előzetes tervek elkészítését azokra az eseményekre, amelyek zavarják a vállalat biztonságos üzletmenetét. Ez magába foglalja az átfogó, koordinált és döntési folyamatokat, amelyek részei a menedzsment folyamatoknak. A hosszú távú tervezést az előre elkészített forgatókönyvek tartalmazzák.

### Cél

A Biztonsági rizikómenedzsment célja a különböző nemzetközi szervezetek és intézetek hosszú távú előrejelzéseinek folyamatos követése, a kiadott tanulmányok értékelése és trendek meghatározása, amelyek hosszú távon befolyásolhatják a nagyvállalat fejlesztéseit és működését.

<sup>474</sup> Általános- és felelősségbiztosítás

## Felhatalmazás

A vállalat felső vezetésének elnöke döntést hoz, ez alapján a Biztonság- és védelempolitika vezetője koordinálja a Biztonsági rizikómenedzsment működését. Javaslatait a felső vezetés közvetítésével adja ki az üzleti egységek részére utasítás vagy iránymutatás formájában.

## Felelősség

A Biztonsági rizikómenedzsment felelős a stratégiai szintű kihívások elemzéséért és értékeléséért, a stratégiai szintű tervezésért, a biztonsági intézkedések és projektek kezdeményezéséért, indításáért és ellenőrzéséért. A Biztonsági rizikómenedzsment egy ideiglenes szervezet, melyet a Biztonság- és védelempolitika szakterület vezetője irányít, és egy lehetséges válság esetén a felelős szakterület javaslatára hív össze. Tagjai a különböző szakterületek vezetői és bizonyos esetekben az érintett üzleti egység első számú vezetője.

## Szervezeti kapcsolat

Olyan folyamatos kapcsolattartás, amely a magyarországi biztonsági szervezetek és intézetek, valamint a konzern más országokban lévő telephelyein működő biztonsági szervezetei között valósul meg.

Biztonsági rizikómenedzsment szervezeti felépítése, összetétele:

- Biztonság- és védelempolitika vezetője,
- Munkavédelem vezetője,
- Környezetvédelem vezetője,
- Egészségmenedzsment vezetője,
- IT-biztonság vezetője,
- Érintett üzleti egység első számú vezetője (opció).

Biztonsági rizikómenedzsment feladatai:

- A vállalatot érintő globális trendek meghatározása évente,
- A vállalat biztonsági stratégiájának évenkénti felülvizsgálata,
- Negyedéves összefoglaló jelentések készítése a vállalat felső vezetése részére,
- A bekövetkezett eseményekről előzetes helyzetértékelő jelentések készítése,
- Összefoglaló jelentések és javaslatok készítése a felső vezetés részére.



A Biztonsági rizikómenedzsment működési rendje és módszerei:<sup>475</sup>

- A probléma felismerését a Válságkezelő Központ munkatársai hajtják végre,
- A Válságkezelő Központ munkatársainak feladata a helyzet tisztázása kapcsán:
  - Mi van?
  - Mi várható?
  - Információk gyűjtése, visszaellenőrzése (belföld, külföld).
- Azonnal alkalmazandó rendszabályok
  - Szakterület- vezető informálása,
  - Szakterület- vezető informálja a Biztonság- és védelempolitika vezetőjét, és elrendelik vagy nem a BRM összehívását,
  - További információk gyűjtése, informálás,
  - Szakterület vezetőinek beérkezése, egyeztetés,
  - Kríziskommunikáció, média első tájékoztatása (opció).
- Időszámvetés készítése,
- Helyzet megítélése, probléma feldolgozása, elemzése,
- Célkitűzések meghatározása:
  - Mit akarunk elérni?
  - Mit akarunk elkerülni?
  - A helyzet kulcsának megfogalmazása
  - Kríziskommunikáció, média második tájékoztatása (opció).
- Cselekvési változatok kidolgozása
  - Legjobb,
  - Legvalószínűbb,
  - Legrosszabb, mindig erre tervezünk!
- Utasítások / javaslatok kidolgozása, kiadása:
  - Döntés, koordináció,
  - Tervezés.
- Végrehajtás ellenőrzése.

---

<sup>475</sup> WALKER, W.E.: *The use of scenarios and gaming in crisis management planning and training*, (RAND 1995) p.7, <https://www.rand.org/content/dam/rand/pubs/papers/2009/P7897.pdf> (Letöltve: 2015.09.21.)

## Krízismenedzsment<sup>476</sup>

Az előre nem látható események és katasztrófák hatásainak csökkentése, megelőzése, felszámolása, valamint az eredeti helyzet visszaállítása.<sup>477</sup>

### Célja

Megfelelő megelőző intézkedések alkalmazásával az előre nem látható eseményekkel, katasztrófákkal járó személyi sérüléseket és anyagi károkat a lehetséges szinten minimalizálja és azok előfordulásának lehetőségét lecsökkenti.

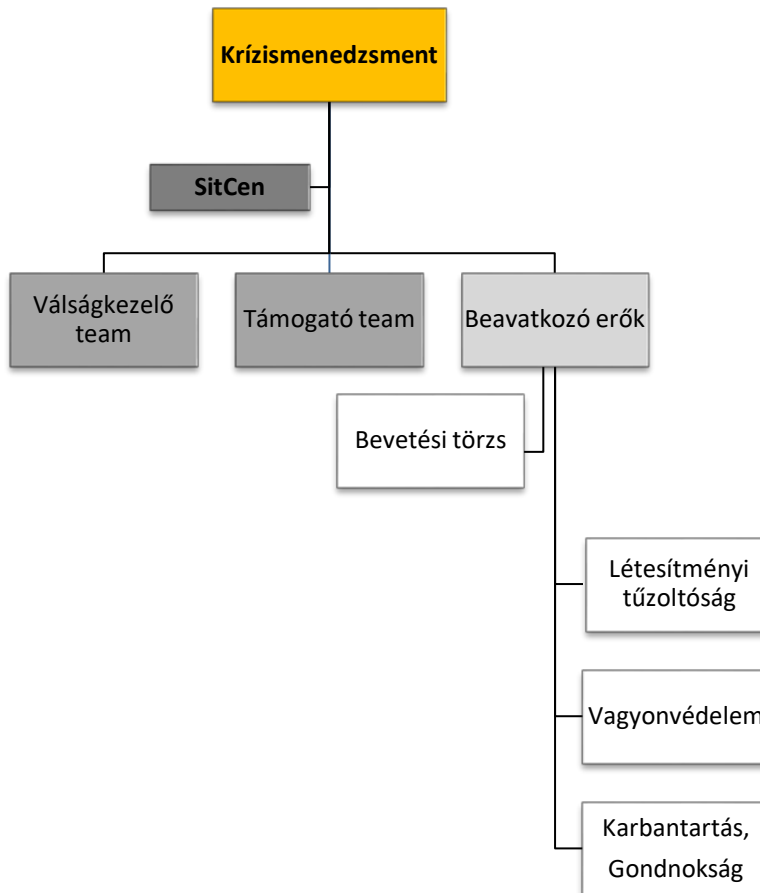

**17. számú ábra:** A vállalat Krízismenedzsmentje, a szerző saját szerkesztésében

### Krízismenedzsment- vezető feladata

- Folyamatos riaszthatóság biztosítása és ennek ellenőrzése,
- Dönt a katasztrófahelyzet kihirdetéséről,
- Dönt a Válságkezelő vagy Támogató team összehívásáról,

<sup>476</sup> BARLAI Róbert – KÖVÁGÓ György: *Krízismenedzsment, kríziskommunikáció*, © Századvég Kiadó, 2004, pp. 366

<sup>477</sup> ISO 31000: Risk management – Principles and guidelines

- Dönt a külső Beavatkozó erők bevonásáról,
- Irányítja a kríziskommunikációt,
- Kihirdeti a katasztrófahelyzet végét.

### **Válságkezelő team**

A Válságkezelő team specialistákból áll, akiket esemény bekövetkezése esetén a Krízismenedzsment- vezető döntése alapján a Válságkezelő Központ munkatársa értesíti ki. A specialisták szakmai ismereteik segítségével, megfelelő előkészítés után tanácsokkal támogatják a Krízismenedzsment vezetőjét a gyors és megbízható döntések meghozatalában.

A Válságkezelő Központ szolgálatban lévő munkatársai irányítják a Beavatkozó erőket a Krízismenedzsment vezetőjének beérkezéséig.<sup>478</sup>

A Válságkezelő team támogatja a Krízismenedzsment- vezetőt feladatának végrehajtásában, és megoldásokat dolgoz ki az okozott károk felszámolására, a káresetek behatárolására, a vállalat működőképességének fenntartására. A team az eredeti helyzet visszaállításáig működik.

#### Válságkezelő team tagjai:

Vezető: Biztonsági osztály vezetője

Tagjai:

- Katasztrófavédelmi/ Iparvédelmi ügyeletes,
- Tűzvédelmi ügyeletes,
- Vagyonvédelmi ügyeletes,
- Munkavédelmi ügyeletes,
- Egészség menedzsment ügyeletes,
- Környezetvédelmi ügyeletes,
- Épület-karbantartás ügyeletes,
- Személyügyi ügyeletes,
- IT-biztonság ügyeletes,
- Központi logisztika ügyeletes,
- Kommunikációs osztály ügyeletes.<sup>479</sup>

---

<sup>478</sup> Döntési jogkörrel

<sup>479</sup> Kríziskommunikáció

### Támogató team feladatai:

- Alaprendeltetésből adódó legfontosabb feladata az eredeti helyzet visszaállításának megkezdése,
- A Krízismenedzsment- vezető tanácsokkal való támogatása,
- Az esemény, katasztrófahelyzet folyamatos figyelemmel kísérése,
- Minden válsághír és jelentés gyűjtése, vizsgálata és továbbítása az érintetteknek,
- Helyzetértékelő megbeszélések szervezése,
- A munkafolyamatok irányítása és a szükséges dokumentumok elkészítése (jegyzőkönyvek),
- Külső tanácsadók bevonása (opció),
- Információáramlás biztosítása a felső vezetés és a Krízismenedzsment vezető között.

### *A Támogató team a következő területek munkáját irányítja:*

- Személyügy,
- Érintett üzleti egységek,
- Logisztika és ellátás,
- Kommunikáció.

### Beavatkozó erők vezetője<sup>480</sup>

- A Beavatkozó erők vezetőjét a Krízismenedzsment- vezető jelöli ki, akinek személyét az esemény vagy a katasztrófahelyzet jellege és hatásai határozzák meg,
- A Beavatkozó erők vezetője a helyszínen megszervezi a Beavatkozó erők és egységek feladatait, a katasztrófahelyzet felszámolását,
- A Beavatkozó erők vezetőjét feladatának végrehajtásában egy Bevetési törzs támogatja, amelybe folyamatosan - a szakmai támogatás érdekében - további szakembereket is bevonhat,
- A Bevetési törzs közvetlenül a Beavatkozó erők vezetőjének van alárendelve.

### *Bevetési erők, egységek*

Egységek alatt mindig egy olyan ideiglenes szervezeti egységet kell érteni, amelynek összetételét a feladat határozza meg. A Bevetési erők azok az egységek, akik megkezdik a

---

<sup>480</sup> A helyszínre kikerülő szervezet vezetője/parancsnoka

kialakult helyzet felszámolását. A Krízismenedzsment- vezetőnek vannak alárendelve, és a Beavatkozó erők vezetője támogatja alkalmazásukat. A Beavatkozó erők vezetője irányítja a kárhelyen tartózkodó szakemberek feladatait.

Az egységek belső vagy külső erőkkel történő megerősítését a Krízismenedzsment- vezető határozza meg a Beavatkozó erők vezetője javaslata alapján.

### *Riasztás módjai*

- A Riadó tervtől csak a Krízismenedzsment- vezető térhet el. Ez nem zárja ki azt, hogy a különböző a beavatkozó erők már - más riasztások alapján - a helyszínen legyenek,<sup>481</sup>
- A Riadó terv biztosítja, hogy a Krízismenedzsment tagjai bármikor riaszthatóak legyenek,
- A riasztást a Válságkezelő Központ hajtja végre,
- A riaszthatóság folyamatos biztosítása érdekében a Riadó tervben történt változtatásokat és kiegészítéseket a Válságkezelő Központtal írásban kell tudatni.

### **Krízismenedzsment helységeinek védelme**

A Krízismenedzsment védelmét az integrált biztonsági koncepció alapján kell tervezni, szervezni, kiépíteni és működtetni. A biztonsági koncepciónak biztosítani kell, hogy csak a megfelelő jogosultsággal rendelkező személyek léphetnek a Krízismenedzsment helyiségeibe.

Már a tervezés fázisában figyelembe kell venni a vonatkozó jogszabályokat, szabványokat és egyéb belső előírásokat, irányelveket. A Krízismenedzsment számára biztonsága érdekében a vállalatoknál a legmagasabb szintű védelmet kell biztosítani.

### *Válságkezelő Központ funkciói:*

- Információk gyűjtése,
- Információk kezelése,
- Médiafigyelés,
- Elemzés,

---

<sup>481</sup> Tűzjelzés, munkatársi bejelentés, stb.

- Várható kihatások felmérése,
- Szakértők bevonása,
- Információk szolgáltatása a döntés-előkészítéshez,
- Koordináció,
- Kapcsolattartás,
- Értesítés, riasztás,
- Működési feltételek fenntartásának biztosítása és ellenőrzése.

## **VI.2. Helyzetelemző és válságkezelő központ rendszerei**

### **VI.2.1. Biztonsági rendszerek felügyelete**

A Válságkezelő Központba kell telepíteni az integrált biztonsági rendszereket, hiszen az összekapcsolt rendszerek egy lényegesen magasabb szintű biztonságot tudnak megvalósítani. Így az ott szolgálatot teljesítő személyi állomány leterheltsége csökken, és költséghatékonyabb módon teljesülhetnek a biztosítási és védelmi feladatok.

#### Telepített biztonsági rendszerek:

- A Biztonsági Management Rendszer, ami a legmagasabb integrációja a különböző biztonsági rendszereknek,
- Univerzális veszély- és tűzjelző rendszerek,
- Videómegfigyelő berendezés az objektum területének, környezetének, kerítésének és a bejáratainak megfigyelésére és ellenőrzésére,
- Belépés - ellenőrző rendszer,
- Gépjármű behajtás ellenőrző rendszer,
- Behatolásjelző rendszerek,
- Látogató nyilvántartó rendszer,
- Járőrellenőrző rendszer,
- EDR,

- Biztonsági hangosbemondó (riasztó) rendszer,<sup>482</sup>
- A telefonkészülékek (vállalati hálózat) mint fő kommunikációs eszközök,
- Telefon (külső, a száma titkosított), direkt fő csatlakozással a nyilvános telefonhálózathoz,
- Vészvilágítás és a szünetmentes tápegységet felügyelő rendszer,
- Pánik és segélykérő jelzések fogadása.

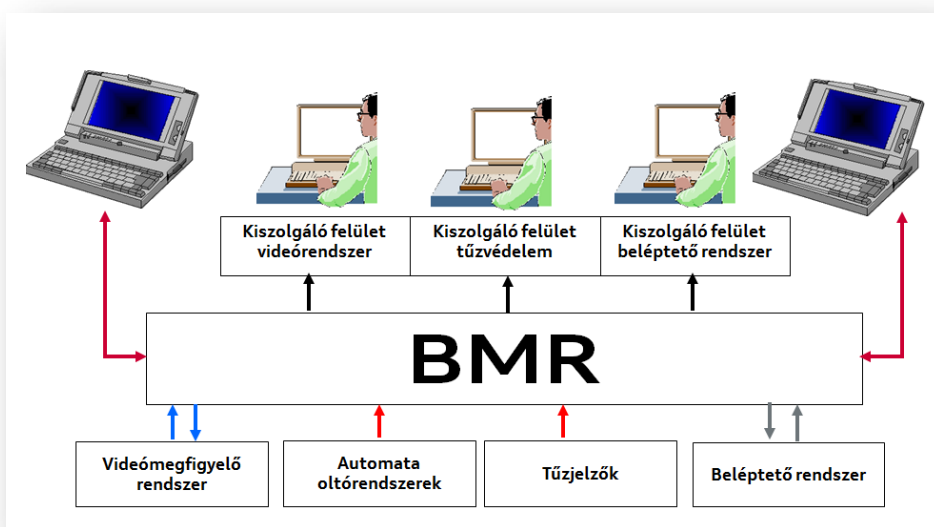

**18. számú ábra:** Válságkezelő Központ biztonsági rendszereinek kapcsolata, (a szerző saját szerkesztése)

<sup>482</sup> Például sziréna és/vagy hangszóró

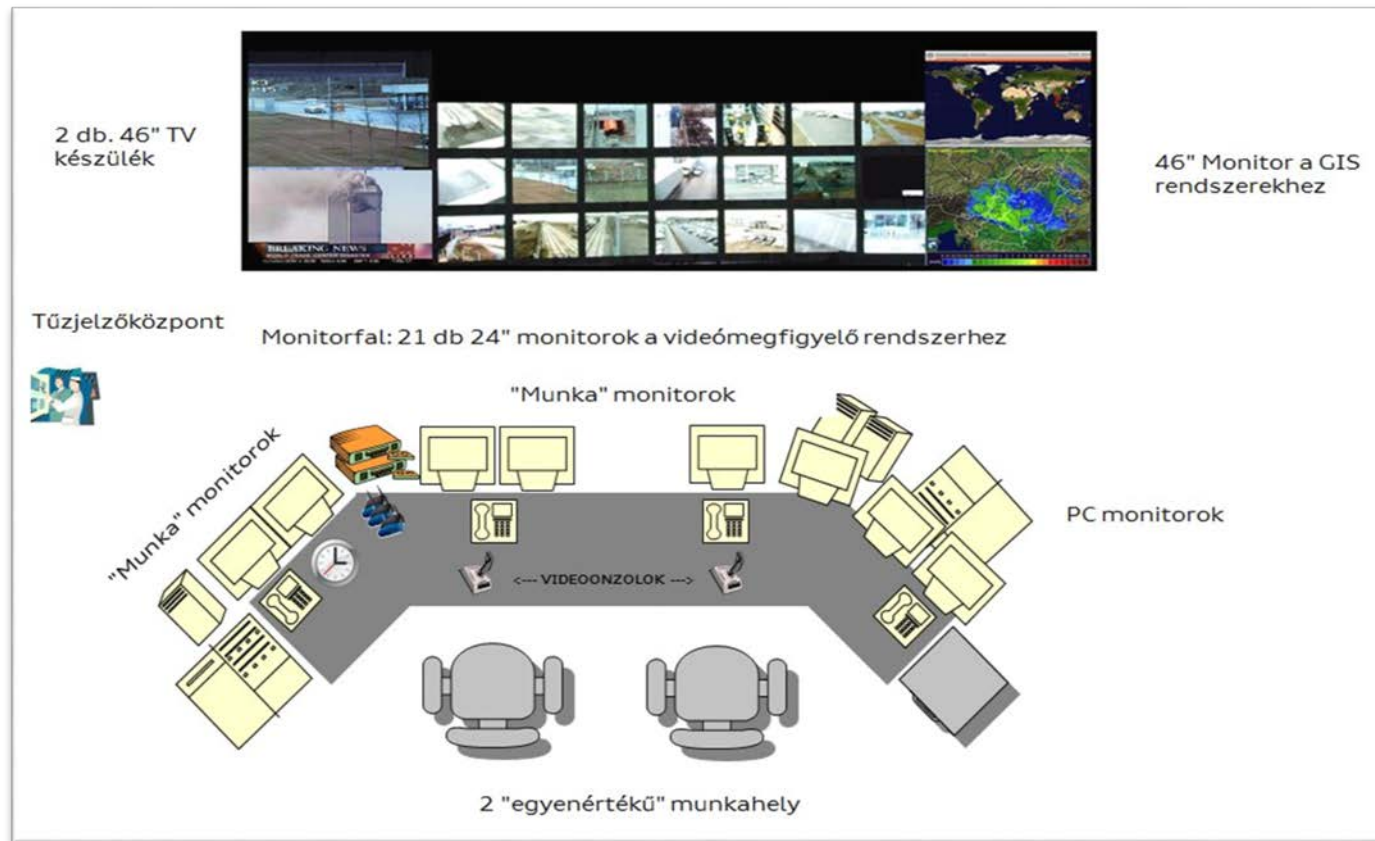

19. számú ábra: Válságkezelő Központ munkahelyek kialakítása<sup>483</sup>, (szerző által átszerkesztve)

<sup>483</sup> Pallerman Tibor (AUDI HUNGARIA Zrt.): Munkautasítás a Biztonsági központ részére (a szerző birtokában)



A külön-külön működő (elszigetelt) biztonsági rendszerek alkalmazása nem felel meg a XXI. században a biztonsági rendszerekkel szemben támasztott követelményeknek. Egy vészhelyzetben az emberi hibák csökkenthetőek a biztonsági rendszerek integrálásával, mert a rendszer telepítésénél a „leendő” felhasználók definiálják elvárásaikat a tervező részére.

Előre meghatározásra kerül:

- A különböző rendszerek riasztó- és hibajelzéseit a felhasználó prioritizálhatja
- Megjelenítés formái:
  - Riasztás „szöveges” formában,
  - Grafikusan: minimum 2 méretben,
  - A riasztás helyén tárolt anyagok felsorolása, különös tekintettel a veszélyes anyagokra,
  - Az ott tartózkodók létszáma,
  - Beavatkozási tervek megjelenítése.
- Automatikus riasztások meghatározása (Kit, mikor, hogyan, milyen esetekben?)

Válságkezelő Központ munkatársak feladata jelzések vétele esetén:

- Vészjelzés értelmezése,
- Beavatkozó erők riasztása,
- Az érintett területen tartózkodók értesítése,
- Egyéb riasztási feladatok végrehajtása,
- Beavatkozó erők irányítása és támogatása,
- Esemény dokumentálása a rendszerben,
- Előzetes jelentés összeállítása,
- Jelentés a beavatkozás befejezéséről az üzleti egységek vezetőinek.

Az integrált biztonsági rendszerek alkalmazásával hatékonyan és gyorsan értékelhetőek a riasztások, mert a vészjelzések automatikusan már kiértékelődnek, így csökkenthetőek az emberi hibák, és elkülöníthetőek a különböző „alrendszerek” téves jelzései is. A riasztások feldolgozása előre definiált folyamat, amit az adott felhasználó a rendszerbe való bejelentkezésnél meghatároz. Így a munkatársaknak lépésről lépésre

kell a logikailag már meghatározott feladatokat végrehajtani. Ezzel elkerülhető a munkatársak rossz döntése.

## **VI.2.2. Térinformatikai és egyéb információs rendszerek alkalmazása<sup>484</sup>**

A válságkezelés alapja a megfelelő és időszerű információk rendelkezésre állása, amelyek segítségével végrehajtható a veszélyek felderítése, beazonosítása és az információk terjesztése.

A térinformatikai rendszerek modellezésével készíthetünk előre kidolgozott védelmi terveket, scenáriókat, jelzéseket és kiadhatunk figyelmeztetéseket, riasztásokat. Ezen rendszerek segítségével készíthetünk közép- és hosszú távú kockázati modelleket és szimulációkat, amelyek alapján trendeket tudunk meghatározni. Behatárolhatjuk a lehetséges veszélyforrások okait és helyét, amelyet megjeleníthetünk tematikus térképen vagy légi (űr) felvételeken.

A veszélyt (riasztást) ábrázoló térképek az interneten nem mindig egységes formában érhetőek el. Digitális térképek alkalmazásával készíthetünk térmodelleket (DTM)<sup>485</sup>. Egy adott területről több tematikus térképet „rétegenként”<sup>486</sup> egymásra helyezve kaphatunk egy „általános” veszélyforrástérképet.

A Válságkezelő Központban alkalmazható térinformatikai és vészhelyzeti térképek:

- Global Incident Map,<sup>487</sup>
- RSOE EDIS - Emergency and Disaster Information Service,
- OKF: Rendkívüli események Magyarország területén,<sup>488</sup>
- OMSZ<sup>489</sup>: Vészjelzés, riasztás,<sup>490</sup>
- Időkép: Radarkép, riasztás,<sup>491</sup>
- OVF<sup>492</sup>: Árvíz-, belvízvédelmi készültségi fokozatok
- Útinform: Magyar Közút Nonprofit Zrt.<sup>493</sup>

---

<sup>484</sup> tér(geo)informatikai rendszer

<sup>485</sup> DTM: Digital Terrain Modell, digitális térmodell

<sup>486</sup> <http://www.foldhivatal.hu/content/view/107/131/>

<sup>487</sup> <http://www.globalincidentmap.com/>

<sup>488</sup> <http://hisz.rsoe.hu/alertmap/index2.php>

<sup>489</sup> Országos Meteorológiai Szolgálat, <http://www.met.hu/idojaras/veszelyjelzes/riasztas/>

<sup>490</sup> [http://www.katasztrofavedelem.hu/index2.php?pageid=lakossag\\_esemeny\\_terkep](http://www.katasztrofavedelem.hu/index2.php?pageid=lakossag_esemeny_terkep)

<sup>491</sup> <https://www.idokep.hu/radar>

<sup>492</sup> Országos Vízügyi Hatóság, <http://www.vizugy.hu/?mapModule=OpArviz&mapData=ArvizTajekoztatok>

<sup>493</sup> <http://www.utinform.hu/terkep>

### **VI.2.3. Riasztási feladatok**

Nyilvános információforrások lehetnek a vállalat számára a különböző mértékadó hírportálok és televízióadók. Természetesen szükség lehet tolmácsok alkalmazására is, ha a hírforrás megértéséhez szükséges a szakszerű fordítás. Ezért elkerülhetetlen, hogy e személyek részére készenléti szolgálatot rendeljenek el.

A rendelkezésre álló információk alapján lehet eldönteni, hogy milyen szervezetet érinthet, illetve érdekelhet az információ. Ha globális kihívásokat vagy regionális fenyegetéseket észlelnek, abban az esetben ez stratégiai szintű válságkezelést igényel. A Biztonság- és védelempolitika vezetőjét kell értesíteni, és ő dönt a Biztonsági rizikómenedzsment esetleges összehívásáról, kiértékeléséről (6. számú ábra, A válságkezelés folyamata).

A helyi (lokális) események esetén (baleset, tüzeset, katasztrófahelyzet, környezeti károsodás... stb.) a Biztonsági osztály vezetőjét kell értesíteni, aki dönt az operatív Válságkezelő team vagy Krízismenedzsment összehívásáról. A válságkezelő teambe bevont szakterületek ügyeleti rendszert tartanak fenn (7. számú ábra, A vészhelyzetkezelés folyamata).

#### Riasztási feladatok:

- Legyenek felkészülve a hatáskörükbe utalt szolgálatok riasztására, ellenőrizzék az alárendelt szolgálatok ilyen irányú felkészültségét,
- Folyamatosan tartsák nyilván a Biztonsági osztály vezetőjének, helyettesének és a területek (szervezetek) vezetőinek tartózkodási helyét
- Tartsanak állandó összeköttetést az alárendelt szolgálatokkal és a szakterületek ügyeletesével.

### **VI.3. Válságkezelő Központ védelme**<sup>494</sup>

A vállalat biztonsági stratégiájában meghatározott biztonsági filozófiája alapján kell az integrált védelmi rendszert kiépíteni a lehetséges fenyegetések és a felmerülő költségek figyelembevételével úgy, hogy a megfelelő szintű védelmet is biztosítani kell. A megfelelő védelmi szint kialakításának célja, hogy csökkentse a lehetséges kockázatokat.

A Válságkezelő Központ biztonságos működésének előfeltétele annak védelme. Az integrált biztonsági koncepció alapján kell a Válságkezelő Központ védelmét tervezni, szervezni, kiépíteni és működtetni. A Válságkezelő Központ Védelmi terve biztosítja az információk és anyagai javak biztonságát az engedély nélküli behatolókkal, a jogosulatlan információszerzéssel és más elkövetőkkel szemben.

A tervezés fázisában a „biztonsági piramisnak” megfelelően a vonatkozó jogszabályok, szabványok és egyéb belső előírások és irányelvek alapján kell meghatározni a védelmi szinteket. A Válságkezelő Központ biztonsági besorolásának a vállalatoknál a legmagasabb szintűnek kell lennie, amelyet egy előzetes rizikóanalízis alapján határozzunk meg.

#### **VI.3.1. Szervezeti intézkedések**

A Válságkezelő Központ olyan terület, ahol Bizalmas és TITKOS minősítésű információkat kezelnek és tárolnak, a vállalat biztonsági rendszereit irányítják és ellenőrzik, valamint válsághelyzetekben irányítják a beavatkozó erőket.

A megvalósítás során szükséges a jövőbeli használó (megrendelő) folyamatos jelenléte, hogy ellenőrzött legyen a tervekben meghatározottak megvalósulása, valamint az, hogy „egyéb más eszköz” ne kerüljön beépítésre.<sup>495</sup>

A védelem első lépcsője az adminisztratív védelem, amely magába foglalja a vonatkozó törvényi előírásokat, rendeleteket, szabványokat, az egész vállalatra vonatkozó irányelveket és utasításokat, a Biztonsági osztály vezetője által jóváhagyott szabályzatokat és munkautasításokat, valamint az adott szolgálati helyre és feladatokra

---

<sup>494</sup> A Helyzetelemző és Válságkezelő Központ védelménél kiemelten fontos a „IV.1.1. Általános biztonsági intézkedések” pontban felsorolt biztonsági elemek következetes megvalósítása, p. 106

<sup>495</sup> Lehallgató, megfigyelőrendszerek

vonatkozó folyamatokat. A szakmai feladatok eredményes végrehajtása érdekében szükséges, hogy az együttműködő Válságkezelő Központok személyi állománya egységesen értelmezze a biztonsági feladatokat és szabályokat.

### **Parkolási módok**

Parkolni a Válságkezelő Központ közvetlen környezetében csak a Biztonsági osztályhoz tartozó szolgálati és bevetési gépjárművekkel lehet. A gépjárművek műszerfalára ki kell helyezni a gépjárművek parkolási engedélyét, és azok részére saját parkolóhelyet kell kijelölni. Ez elsősorban a lehallgatások és terrorcselekmények megelőzését szolgálja.

### **Növényzet**

Sűrű bokrokat, futónövényeket az épület közvetlen közelében alacsonyra kell vágni, hogy csökkentsék a lehetőséget az illetéktelen behatolók rejtőzködésének. A fákat az épület környezetében úgy kell telepíteni, hogy a fákról ne lehessen az épület ablakain és egyéb nyílásain behatolni, továbbá az ablakokban virágládákat és virágkosarakat TILOS elhelyezni. Ezeket a vagyonvédelmi szolgálatnak rendszeresen ellenőrizni kell, ha rendellenességet tapasztalnak, azonnal jelentik a Válságkezelő Központnak.

### **VI.3.2. Mechanikai védelem**

A biztonsági és Beavatkozó erők szolgálati helyüül szolgáló épület tervezése során figyelembe kell venni az épület statikai és mechanikai ellenálló képességét, természeti csapások és terrorrobbantások elleni védelmét. Az alkalmazott anyagoknak és technológiáknak meg kell felelniük ezen előzetes elvárásoknak.

Építészeti kialakításnál az alagútzsalus technológiával megépített épületek a legellenállóbbak a robbanásakor keletkező lökő hullámokkal szemben, amelyeknél a vasalással megerősített teherhordó elemek (falak, födémek) viselik a robbanásakor keletkező energiákat. Továbbá javasolt a Válságkezelő Központ helyiségeinek az épület első emeletén történő elhelyezése, mert az erőszakos behatolásoknál alkalmazható eszközök köre - méretükből adódóan - korlátozott.

A földszinten lévő ajtókat, kapukat (kivéve a főbejárat) és ablakokat úgy kell kialakítani, hogy csak belülről legyenek nyithatóak. A földszinten lévő ablakok ne

rendelkezzenek nyitó szerkezettel. A helyiségekbe – minimum – A1 típusú biztonsági ablakokat kell felszerelni, amelyeket biztonsági fóliákkal kell ellátni.<sup>496</sup>

Az épület kétszintes legyen, a földszinten a Beavatkozó erők (létesítményi tűzoltóság, vagyonvédelem) szolgálati és szociális helyiségei, valamint szerállásai legyenek. A felső szinten kapjanak helyet a Biztonsági osztály irodái, raktárai és tárgyalói, illetve külön biztonsági zónában a Válságkezelő Központ szolgálati és kiszolgáló helyiségei.

### **Kulcsrend és zárési feladatok**

A kulcsrend és a zárési feladatok szervesen illeszkednek a vállalat „Beléptetési és zárési koncepciója” című szabályzatában meghatározottakhoz. A koncepció külön fejezete foglalkozik a Válságkezelő Központ épületkomplexumának kulcsrendjével és zárési feladataival. A Válságkezelő Központ kulcsait a zónán belüli biztonsági kulcstároló szekrényben kell tárolni, és **csak** a beléptető rendszer üzemképtelensége esetén használhatóak. A használatukhoz szükséges a Biztonsági osztály vezetőjének engedélye. Ezen állapot csak addig tartható fenn, amíg a beléptető rendszer újra működőképes állapotba nem kerül.

### **VI.3.3. Elektronikus biztonsági rendszerek**

Az installálásra kerülő elektronikus védelmi eszközök riadójelzése a Válságkezelő Központba érkeznek és kapcsolódnak az BMR-hez. Riasztás esetén a Válságkezelő Központ személyzete riasztja a Beavatkozó erőket.

Az elektronikus védelmi rendszereket el kell látni 72 órás szünetmentes tápegységgel.

### **Betörésjelzők**

A földszinten minden olyan helyiséget fel kell szerelni olyan duális elven működő mozgásérzékelővel, amelyek külterületre nyíló nyílászáróval (ajtók, kapuk, szellőzők stb.) rendelkeznek. Felszerelésük a várható behatolási irányt ismerve a jellemző érzékenységi karakterisztikájuk figyelembevételével a legoptimálisabb helyre történjen.

---

<sup>496</sup> MSZ EN 1063 Építési üveg. Biztonsági üvegezés. MSZ EN 1630 Bejárati ajtók, ablakok, függönyfalak, rácsok és redőnyök. Betörésállóság. Vizsgálati módszer a kézi betörési kísérlettel szembeni ellenálló képesség meghatározására

Az alkalmazott duális mozgásérzékelők rendelkezzenek szabotázs védelemmel, a visszajelző LED<sup>497</sup> letiltásának lehetőségével, dual piroelemmel, hőkompenzációval. Lehetőség van kiegészítő érzékelők telepítésére például: falbontás-, üvegtörés-, rezgésérzékelő, pánik jelző.

A földszinten lévő nyílászárókat fel kell szerelni nyitásérzékelőkkel. Az épületen belüli biztonsági zónák bejáratú ajtóit el kell látni beléptető rendszerrel, amely illetéktelen behatolás esetén riasztóberendezésként is funkcionál.

### **Beléptető rendszer**

A Válságkezelő Központ bejáratainál egységes beléptető rendszert kell alkalmazni, amely az RFID kártyák és a biometrikus azonosítás kombinációját (opció) egyesíti. Jogosultságok kiadása és visszavonása a Válságkezelő Központ vezetőjének feladata és felelőssége.

### **Videómegfigyelő rendszer**

Videókamerákat kell elhelyezni a földszinten a nyitásérzékelővel ellátott nyílászáróknál, a főbejáratnál, a folyosókon, a kiemelt biztonsági védelemmel rendelkező helyiségek bejáratánál. A videórendszernek folyamatos képet kell továbbítani a Válságkezelő Központba folyamatos rögzítés mellett. Ha a betörésjelzőtől riasztás érkezik, grafikusán jelzi a Válságkezelő Központ munkatársának a riasztás helyét és jellegét. A munkatárs riasztja a Beavatkozó erőket.

### **VI.3.4. Beléptetés rendje**

A Válságkezelő Központ beléptetési rendszere szervesen kapcsolódik a vállalat beléptetési rendszeréhez. A Biztonsági Konceptiónak „A beléptetés rendje” című fejezete tartalmazza az általános szabályozást az egész vállalatra vonatkozóan, de ezt ki kell egészíteni a speciális szabályozással, amely csak a Válságkezelő Központra érvényes.

---

<sup>497</sup> LED - Light-Emitting Diode (fényt kibocsátó dióda)

A Válságkezelő Központ területén 4 belépési kategóriát különböztetünk meg:

- 1) Állandó személyzet, akiket le kell ellenőrizni; nekik a titkos ügyvitel végzéséhez szükséges engedéllyel kell rendelkezniük.
- 2) Más üzleti egységhez tartozó személyek (saját munkatársak), akik rendelkeznek megfelelő biztonsági ellenőrzéssel, határozott időre szóló belépési jogosultságot kapnak, és kíséret nélkül közlekedhetnek. A látogatók csak kísérettel engedhetők be.
- 3) A hatóságok nem engedhetők be megszokásból a Válságkezelő Központ területére, csak ha rendelkeznek megfelelő felhatalmazással.
- 4) Valamely vállalkozáshoz tartozó személyzetnek (például a karbantartók vagy a takarítók) mindig kíséretet kell biztosítani.

Az 1) és 2) kategóriába tartozó személyek állandó belépési engedélyt kapnak, a 3) és 4) kategóriába tartozó személyek pedig „VISITOR” feliratú kártyát. Az állandó belépési engedéllyel rendelkezők a földszinten lévő forgóajtónál elhelyezett terminálon keresztül léphetnek be az épületbe a portaszolgálat ellenőrzése mellett. A be- és kiléptetésnél a portaszolgálat köteles a csomagokat és a beérkező anyagokat ellenőrizni. Anyagok, dokumentumok és elektronikus adathordozók be- és kiszállítása csak szállítólevéllel történhet, a Válságkezelő Központ vezetőjének engedélyével.

**Válságkezelő Központ portaszolgálata (opció)**

A megfelelő portaszolgálat fontos prevenció tényező, a szolgálat 2 biztonsági őrből áll. Az épületen belül külön járőr ellenőrző rendszert kell kiépíteni, amely jól elkülöníthető a vállalat általános járőr ellenőrző rendszerétől. Ezt a rendszert is a Válságkezelő Központ munkatársai felügyelik és ellenőrzik. A vagyonvédelmi szolgálat Beavatkozó csoportját és a portaszolgálatot riasztani kell, ha gyanúsán viselkedő személyekre figyelnek fel, illetve ha gyanúsnak tűnő tárgyakat találnak.



## **Gondnokság<sup>498</sup>**

A háztechnikának meg kell adni a Válságkezelő Központ vezetője számára a gondnoksági feladatok ellátására kijelölt személyek névsorát és adatait, akik a későbbiekben ellenőrzés után és csak kísérettel léphetnek az épületbe<sup>499</sup>.

A Válságkezelő Központ területére csak munkaidőben léphetnek be karbantartási célból (pl.: takarítás, hibaelhárítás) a gondnokság munkatársai, az ott szolgálatot teljesítő munkatársak felügyelete mellett. Külső cégek munkatársai állandó belépési engedélyt nem kaphatnak a Válságkezelő Központ területére.

### **VI.3.5. Információvédelem**

A Válságkezelő Központ információvédelme magába foglalja a titoktartást, a Válságkezelő Központ működéséhez szükséges adatok és tervek védelmét, valamint a feladat végrehajtása során keletkezett információt, illetve az adatok megőrzési feltételeit és határidejét.

A Válságkezelő Központban speciális információvédelmi szabályokat kell alkalmazni, amelyek megakadályozzák:

- Válságkezelő Központra vonatkozó információk felderítését (hírszerzés) és a gondatlan információkezelést,
- visszaéléseket a személyekre vonatkozó adatok feldolgozásánál,
- Biztonsági osztály működéséhez szükséges adatok és tervek megsemmisülését, pld. vis major,
- biztosítják az adatok és dokumentumok megőrzését és rendelkezésre állását.

### **Felelősség**

A Válságkezelő Központ vezetője felelős a biztonsági intézkedések végrehajtásáért és betartatásáért. A Biztonság- és védelempolitika tanácsadással támogatja a Válságkezelő Központ vezetőjét a fent említett feladatok végrehajtásában.

---

<sup>498</sup> Épületgazdálkodás (karbantartás, javítások, takarítás)

<sup>499</sup> A Válságkezelő Központ helyiségeit célszerű a biztonsági menedzsment épületében elhelyezni. A biztonsági menedzsment által használt helyiségek 1-es biztonsági zónába tartoznak, így megvalósítható a Válságkezelő Központ „külső védelemi gyűrűje”.

## **Titoktartás hatálya**

A titoktartás vonatkozik a Válságkezelő Központban keletkezett és a hatóságoktól kapott információkra, különös tekintettel az állami (hatósági) és működési titkokra, amelyeket a Válságkezelő Központ vagy harmadik személy érdekében bizalmasan vagy titkosan kell kezelni. A titoktartási kötelezettség kiterjed a Válságkezelő Központ személyi állományára, és ez a munkaszerződésükben szerepel.

## **Minősítés**

Az információk minősítését az határozza meg, hogy a jogtalan felhasználás veszélyezteti-e a Válságkezelő Központ alaprendeltetéséből adódó feladatainak sikeres végrehajtását.

Azokról az információkról, amelyek tartósan veszélyeztethetik a Válságkezelő Központ céljainak megvalósítását, név szerinti nyilvántartást kell vezetni. Minden más információt „NEM NYILVÁNOS” használatú dokumentumként kell kezelni.

## **Titoktartási megállapodás**

A Válságkezelő Központ vezetője titoktartási szerződést köt a beosztott személyi állománnyal, ami a beosztás betöltéséhez szükséges. A személyi állomány szolgálatba lépése előtt a Biztonság- és védelempolitika köteles a pályázó által megadott adatokat ellenőrizni. Ha a külső cégek munkatársai, alvállalkozói stb. TITKOS vagy bizalmas projektről, feladatokról ismereteket szerezhetnek, titoktartási szerződést kell kötni.

## **Minősített információk továbbítása**

Technikai eszközökön történő információ továbbításánál (pl.: telefon, telefax, videó vonal, e-mail) biztosítani kell, hogy csak a címzett kapja meg azt. Minősített információt csak kódolt vonalon lehet továbbítani. A továbbítás után le kell ellenőrizni, hogy a címzett valóban megkapta-e az adott információt.

## **Minősített iratok megsemmisítése**

A Válságkezelő Központ területén szükséges egy iratmegsemmisítő telepítése.<sup>500</sup> Az iratmegsemmisítőt csak a papíralapú adatoknál alkalmazhatjuk. DIN32757

---

<sup>500</sup> <http://iratdaralas.hu/din-3-iratmegsemmisites/> (Letöltve: 2014.11.14.)

szabvány szerint választhatjuk ki az adatok minősítésének megfelelő iratmegsemmisítő eszközt. Elektronikusan tárolt adatoknál az adatok törlése nem elégséges, mert a megfelelő eszközök birtokában visszaállíthatóak. Ezért a végleges adatmegsemmisítés az elfogadott módszer az ilyen módon tárolt minősített adatoknál:

- fizikai megsemmisítés (az adathordozó feldarabolás, demagnetizálás)
- egyéb más adatmegsemmisítő eszközök használata.

### **Fényképezés és filmezés a Válságkezelő Központ területén**

A Válságkezelő Központ területén nem engedélyezett fényképezés és filmezés. A fényképezésre alkalmas készülékeket a biztonsági zónában nem szabad bevinni, illetve azok elhelyezéséért a biztonsági területen kívül mindenki saját maga felelős.<sup>501</sup>

## **VI.4. Részkövetkeztetések**

A multinacionális vállalatoknak számos új kihívással kell számolni működésük során. A vállalatok biztonsági kérdéseivel foglalkozó menedzsment tagjainak és munkatársainak folyamatosan figyelemmel kell kísérniük a saját szakterületükön bekövetkezett változásokat. Ennek megfelelően új eljárásokat és módszereket kell kidolgozni és alkalmazni annak érdekében, hogy a vállalat felső vezetése időszerű és megfelelő információk birtokában tudja meghozni döntéseit.

Ezen alapvetések szerint egy multinacionális vállalatnak rendelkeznie kell a kor színvonalán álló válságkezelő szervezetekkel és módszerekkel, amelyek fontos részét képezik a menedzsmentfolyamatoknak.

Véleményem szerint ez a típusú válságkezelés – vállalati szinten – még nem elterjedt, vagy teljesen más „rég” módszerek vannak alkalmazásban. Általában a mai Magyarországon történni „kell” egy eseménynek, ami rávilágít a válságkezelő szervezetek hiányára vagy a nem megfelelően támogatott és szervezett működésre. Nagy felelősségük van a biztonsági szervezetek vezetőinek abban, hogy felhívják a

---

<sup>501</sup> Olyan elektronikai eszközök, melyek beépített digitális kamerával rendelkeznek.

vállalat felső vezetésének figyelmét a potenciális veszélyekre, amelyeket esettanulmányokkal tudnak megerősíteni, alátámasztani.

A Válságkezelő Központ időben való tájékoztatása nélkül – vagy hiányában – a válságkezelő szervezetek nem tudják tevékenységüket megkezdeni és a válságot megoldani. A válságkezelés feladatait a Válságkezelő Központból irányítják, amelynek működésének alapját az információk gyűjtése, elemzése, értékelése és terjesztése, a döntések meghozatala, a feladatok meghatározása és a végrehajtás eredményeinek értékelése jelenti.

Az előre kidolgozott biztosítási, védelmi tervek és scenáriók alapján kell a kialakult fenyegetéseket kezelni a térinformatikai rendszerek alkalmazásával. Ezek a rendszerek alkalmasak az előre nem látható események időbeni felderítésére, amely lehetővé teszi a válságkezelő szervezetek és a bevetési erők figyelmeztetését, riasztását.

Az integrált biztonsági rendszerekkel lényegesen magasabb szintű biztonságot lehet megvalósítani. Ezzel a személyi állomány leterheltsége és a kezelői (emberi) hibák nagymértékben csökkenthetők.

A kétszintű válságkezelés módszere lehetőséget ad az új kihívások időbeni előrejelzésére, elemzésére és értékelésére, valamint a jelentések, trendek terjesztésére. A hatásos válságkezelés így megvalósítható, mert az erre a feladatra kijelölt és rendelkezésre álló munkatársak feladata nem duplikálódik. Ezért szükséges a két válságkezelő szervezet szétválasztása, hogy működésük során ne akadályozzák egymás munkáját. Mindkét szervezet a rendelkezésre álló információk alapján hajtja végre riasztási és jelentési feladataikat. Ha globális kihívásokat vagy regionális fenyegetéseket észlelnek, akkor a stratégiai szintű válságkezelési szervezetet riasztják. A stratégiai válságkezelő szervezet tagjai a különböző szakterületek vezetői, akik egyben a vállalat menedzsmentjének tagjai is.

A lokális (helyi) események bekövetkezése esetén a Krízismenedzsment vezetőjét kell informálni. Az operatív válságkezelő szervezetet a Biztonsági osztály vezetője irányítja, tagjai pedig a szakterületek ügyeleti rendszert adó munkatársai (mérnökei).

A Válságkezelő Központ integrált védelmét is a vállalat biztonsági stratégiájában meghatározott biztonsági filozófia alapján kell kiépíteni. A Válságkezelő Központ megfelelően megtervezett, kiépített és működtetett védelme biztosítja a zavartalan

működését. A „biztonsági piramis” minden elemének alkalmazásával garantálható a legmagasabb szintű védelem.

A Válságkezelő Központ biztonságos működése megköveteli a különleges információvédelmi intézkedések alkalmazását, úgy, mint a titoktartást, az adatvédelmet és az adatbiztonságot, valamint a működéshez szükséges adatok és tervek, illetve a működés során keletkezett és továbbított információk védelmét, illetve adatok megőrzési feltételeit és határidejét.

## Összegzett következtetések

**Első fejezetben** vizsgáltam a progresszív globalizáció hatásait, amelyek nem csak világszerte jelentenek biztonsági problémákat, hanem regionális vagy helyi szinten is megjelennek direkt vagy indirekt módon. A szegénység, polgárháborúk és egyéb konfliktusok, katasztrófák menekülthullámot eredményezhetnek a szomszédos országokba és régiókba. Ezekben a területeken biztonságpolitikai veszélyhelyzetek alakulhatnak ki, amelyek - ha az érintett országok, régiók nem megfelelően kezelnek -, eskalálódhatnak a közeli régiókba is. Ezért szükséges a világ válságrégióiban a nemzetközi szervezetek és intézmények szorosabb együttműködése.

Értekezésem **második fejezetében** bemutattam, hogy a biztonságpolitika különböző tényezői kapcsolatban állnak egymással és kihatnak egymásra. Jelenleg a gazdasági dimenzió a legmeghatározóbb. A terrorizmus világgazdaságra gyakorolt hatását a 2001-es terrortámadások vizsgálatán keresztül mutattam be, mert ezen események elemzéséről áll rendelkezésre megfelelő mennyiségű szakirodalom. A globalizáció miatt kialakult óriási gazdasági jólét nem csak előnyöket jelent, hanem magában foglal kockázatokat is. A 2001-es terrortámadások előtt már jelentősek voltak a szélsőségesek és a globalizáció kritikusainak támadásai annak nyerteseivel szemben.

A **harmadik fejezetben** bemutattam, hogy egy nagyvállalat milyen sok szálon kapcsolódik az ország kritikus infrastruktúráihoz, melynek saját működési prioritásai (termelési/piaci/működési képesség) szinte teljes egészében leképezik az EU<sup>502</sup> kritériumok szerinti elsődleges (energiaellátás, infokommunikáció, közlekedés) és az ágazati kritériumok szerinti NKIV<sup>503</sup> szektorokat.

A **negyedik fejezetben** bizonyítottam, hogy egy nagyvállalat biztonsági szabályainak, előírásainak kidolgozásánál és biztonsági szervezeteinek kialakításánál maximálisan figyelembe kell venni az adott ország nemzeti biztonsági stratégiáját, valamint egy multinacionális vállalatnál az „anyavállalat” „worldwide”<sup>504</sup> érvényes biztonsági intézkedéseit. A biztonsági és védelmi rendszerek tervezésénél, kiépítésénél és működtetésénél a vállalat biztonsági stratégiája az az alapidokumentum,

---

<sup>502</sup> EU – European Union, Európai Unió

<sup>503</sup> NKIV - Nemzeti kritikus infrastruktúra védelem

<sup>504</sup> worldwide - világszerte

amelyben a felső vezetés meghatározza a vállalatra vonatkozó közép- és hosszú távú biztonsági elvárásait és előírásait.

Az **ötödik fejezetben** ismertettem azokat a törekvéseket, amelyek révén a terrorrobbantások és a terrortámadások biztonsági kérdéseit vizsgálhatjuk, különös tekintettel a terrortámadások biztonsági kihívásaira a védelmi intézkedések végrehajtása során.

A **hatodik fejezetben** megvizsgáltam, hogy a multinacionális vállalatoknak milyen új kihívással kell számolniuk működésük során. A vállalatok biztonsági kérdésekkel foglalkozó menedzsment tagjainak és munkatársainak folyamatosan figyelemmel kell kísérniük a saját szakterületükön bekövetkezett változásokat. Ennek megfelelően új eljárásokat és módszereket kell kidolgozniuk és alkalmazniuk annak érdekében, hogy a vállalat felső vezetése időszerű és megfelelő információk birtokában tudja meghozni döntéseit.

A globalizáció hatásai világszerte, regionális és lokális szinten jelennek meg, amelyek direkt vagy indirekt módon okoznak biztonsági problémákat. Európa nem tudja magát a világ eseményeitől függetleníteni sem gazdaságilag, sem politikailag. A világ országaiban és kontinensein bekövetkező események - közvetve vagy közvetlenül - érintik földrészünk biztonságát és gazdaságát, illetve a lakosság jólétét. Ezért fontos, hogy Európa ezekre a veszélyekre megfelelő és egységes válaszokat adjon.

Magyarország biztonsági helyzetét nagyban befolyásolják azok a válságövezetek, amelyek egyre jobban megközelítették határainkat. Ilyen az ukrajnai konfliktus, az Észak-Afrikában és a Közel-Keleten fennálló polgárháborús helyzet és a szegénység okozta migrációs válság a mediterrán térségben, valamint a Balkánon.

A hidegháborúban az ideológiai különbségeket használta ki a terrorizmus, ezt a XXI. században már a vallási és a kulturális különbségeken alapuló filozófia váltotta fel. A kulturális és vallási különbségek felerősödése miatt a globálisan jelentkező terrorizmus és a civilizációs ellentétek csak tovább növekedtek. A terrorizmus egyre tudatosabban használja ki a média adta lehetőségeket, amelynek segítségével fenyegeti

és támadásaival sokkolja a világ közvéleményét. A terrorizmus kihasználja a globalizáció technikai vívmányait és vissza is él ezekkel.

A biztonságpolitika különböző tényezői kapcsolatban állnak egymással és kihatnak egymásra. Jelenleg a gazdasági dimenzió a legmeghatározóbb. A szeptember 11-ei terrortámadások hatását a világgazdaságra és különböző ágazataira közgazdasági szakérők vizsgálták. Megállapították, hogy a támadások közvetett kárai nagyobbak, mint a közvetlen károk mértéke. A nyugati világban a terrortámadások tovább gyengítették a fogyasztói bizalmat. A bizalomvesztés és a kereslet esése, valamint a megnövekedett tranzakciós és egyéb költségek világszerte tovább emelték a gazdasági veszteségeket, így ez már biztonságpolitikai kockázatot is jelentett.

A kritikus infrastruktúrák védelmének tervezési fázisában figyelembe kell venni a „dominóhatást”, amely következtében a károk többszöröződhetnek, és a bekövetkezett események hatására másodlagos, harmadlagos károk is keletkezhetnek.

A magyar terrorelhárítás és a terrorizmus elleni harcban érintett egyéb kormányzati szervek megfelelően működnek. Bizonyos erő és eszköz, illetve képességek hiánya miatt javaslom a Magyar Honvédség bevonását a kritikus és létfontosságú infrastruktúrák védelmének támogatásába, mert a fegyveres erők rendelkeznek olyan speciális képességekkel, amelyek segítségével megfelelő támogatást tudnak nyújtani a rendvédelmi szervek részére. A védelmi feladatok végrehajtásába javaslom bevonni azokat a biztonsági profillal rendelkező vállalatokat, amelyek rendelkeznek a nemzeti hatóságok által kiadott biztonsági minősítéssel.

A civil biztonsági szakma megosztott, a különböző vállalkozások több biztonsági modellt alkalmaznak. A nagyvállalatok más-más modell szerint építették fel saját biztonsági rendszerüket. Az integrált biztonsági koncepció garantálja egy nagyvállalat *biztonságát*, mert ez a modell alkalmazza a biztonsági rendszer minden elemét.

A kritikus infrastruktúra megléte és működőképessége jelentősen befolyásolta és befolyásolja ma is egy civilizáció fejlődését és fennmaradását. A kritikus infrastruktúra folyamatos működéséhez fontos rendszerek vagy létesítmények szükségesek a létfontosságú társadalmi feladatok ellátásához, úgy, mint az egészségügyhöz, a biztonsághoz, a *gazdasági és szociális jóléthez*.



A GDP 80%-át a TOP 50 magyar vállalat állítja elő. Az 50 gazdasági társaságból 40 termelő vállalat. *Csak* 10 nem termelő vállalat tartozik a kritikus infrastruktúrák sorába a 2012. évi CLXVI. törvény 2. számú melléklete szerint. A törvény mellékletét ki kell egészíteni azokkal a termelő vállalatokkal, amelyek a GDP legalább 2 %-át *egy* telephelyen állítják elő.

Fontos, hogy a különböző „biztonsági szervezetek és hatóságok” egyformán értelmezzék a biztonsági és védelmi feladatokat és azok kapcsolódási pontjait, valamint a kritikus infrastruktúrák létesítéséhez és működtetéséhez szükséges új biztonságtechnikai és taktikai elemek alkalmazását. Így megvalósítható a kritikus infrastruktúrák integrált védelme.

A vállalat biztonsági szabályzatrendszerét elsősorban az adott ország nemzeti biztonsági stratégiája - ahol, mint „leányvállalat” működik -, másodsorban az „anyavállalat” „worldwide” érvényes biztonsági intézkedései alapján kell kidolgozni. Egy vállalat, szervezet biztonságpolitikája számba veszi az értékeket és érdekeket, valamint a biztonsági környezet elemzése alapján meghatározza azokat a szervezeti célokat, feladatokat és eszközöket, amelyekkel a munkáltató a globalizált világban szavatolni tudja a munkatársak életét és egészségét, illetve a vállalat biztonságos működését. A szakpolitikákat a biztonságpolitikából származtatják és egészítik ki az adott területre vonatkozó speciális feladatokkal.

Egy nagyvállalat biztonsági rendszerét a „*hatalommegosztás*” elve határozza meg. Az *üzleti egységek* biztonsági felelőssége szétválasztható a *szakterületek* és *Biztonsági osztály* biztonsági felelősségétől. Az általános biztonsági intézkedések az egész vállalatra érvényesek. A kollektív szerződésben határozzák meg a munkavállalókra nézve kötelezően betartandó szabályokat.

Biztonsági szervezetek kialakításánál két szintet kell meghatározni. A stratégiai szint, amelybe a szakterületek tartoznak, valamint az operatív szint, ahol a napi rutinszerű biztosítási és védelmi feladatokat látják el a Válságkezelő Központ, Beavatkozó erők és egyéb más szolgáltató szervezetek.

A stratégiai szintű biztonsági szervezetek határozzák meg a közép- és hosszú távú védelmi feladatokat, kapcsolatban állnak az országos hatáskörű szervekkel és hatóságokkal, valamint egyéb nemzetközi szervezetekkel.

Az operatív biztonsági szervezetek határozzák meg az egész vállalatra érvényes szabályrendszereket, illetve ezek a területek tartják a kapcsolatot a helyi hatóságokkal.

A különböző *biztonsági rendszereknél* szükséges a tűz-, vagyonvédelmi és egyéb más védelmi célokat szolgáló rendszerek *integrálása*. Ez teszi lehetővé, hogy a Válságkezelő Központ, mint központi irányító szervezet működjön. A biztonsági rendszerek integrálása és az infokommunikációs rendszerek alkalmazása képezi a Válságkezelő Központ működésének alapját.

A terrorrobbantások és a terrortámadások biztonsági kérdéseinek vizsgálata során megállapítottam, hogy ma Magyarországon az épületek/objektumok terrorrobbantások és terrortámadások elleni védelmi aspektusa nem kap a súlyának megfelelő figyelmet, mert a jogszabályi háttér hiányos vagy nem létezik.

A nemzetközi tapasztalatokra, törvényszerűségekre alapozva olyan megoldási lehetőségeket kívántam bemutatni, amelyek integrált módon alkalmazott elemei révén hatékonyan végrehajthatóak a terrorrobbantások és -támadások elleni védelmi műveletei. A civil szférában alkalmazható terrortámadások elleni védekezésről nincs jogszabály vagy iránymutatás. Ezért tartottam fontosnak két külön pontban az objektumok/épületek terrortámadások elleni védekezésének általános elveit megfogalmazni.

A nemzeti válságkezelés kormányzati feladat. A válságreakáló központ feladata az információk gyűjtése, elemzése, értékelése és terjesztése. A nemzetközi szervezetek helyzetelemző központjaiban alkalmazott módszerek felhasználhatóak a civil szféra biztonsági központjaiban is.

Egy multinacionális vállalat válságkezelését két szinten célszerű tervezni és végrehajtani. A globális kihívásokat vagy regionális fenyegetéseket a stratégiai szintű

válságkezelési szervezet látja el. A helyi események kezelése az operatív szintű válságkezelési szervezet feladata.

A Válságkezelő Központot a nap 24 órájában, a hét minden napján kell működtetni. A Válságkezelő Központ személyi állománya figyelemmel kíséri a világban történt fontosabb eseményeket, illetve fogadja a biztonsági rendszerek riasztásait, rögzíti az információkat, ezzel egyidejűleg teljesíti riasztási és jelentési kötelezettségeit. A biztonsági rendszerek integrálása révén magasabb szintű biztonságot lehet megvalósítani, mert a vészjelzések kiértékelése (priorizálása) automatikus. Így csökkenthető az emberi hibák, a személyi állomány leterheltsége, és kiszűrhető a rendszerek téves jelzései.

Az interneten elérhető térinformatikai rendszerek alkalmazásával veszélyt (riasztást) megjelenítő térképek segítségével a Válságkezelő Központ személyi állománya elrendelheti a válságkezelő szervezetek vagy Beavatkozó erők magasabb készültségi fokozatba helyezését. A térinformatikai modellek segítségével készíthetünk közép- és hosszú távú kockázati modelleket és szimulációkat, amelyek alapján trendeket, illetve előre kidolgozott scenáriókat és védelmi terveket tudunk meghatározni. A Válságkezelő Központ védelmét az integrált biztonsági koncepció alkalmazásával kell megvalósítani. A tervezés, építés és a biztonsági rendszerek telepítése során különös figyelmet kell fordítani az információvédelmi intézkedések betartására és betartatására, amelyet a működés során is kiemelten kell kezelni.

## Új tudományos eredmények

Értekezésem új tudományos eredményei:

- 1) **Igazoltam és bizonyítottam**, hogy az új típusú terrorizmus jelentős hatással van a világ gazdaságának működésére. Kutatómunkám során végzett elemzések alapján megállapítottam, hogy a támadások közvetett kárai nagyobbak, mint a közvetlen károk mértéke.
- 2) A **Pareto-elmélet** alkalmazásával igazoltam, hogy a magyar gazdaság szerkezete teljes átalakuláson ment keresztül a rendszerváltoztatás óta. **Bizonyítottam**, hogy a magyar gazdaság szerkezete aránytalan, a primer szektor aránya elenyésző a szekunder szektor, illetve a terciér szektor javára. **Elemeztem, értékeltem és igazoltam**, hogy a kialakult befektetési centrumok, nagyvállalatok védelmét a jelenlegi nemzeti szabályozók nem tartalmazzák.
- 3) **Vizsgálataim alapján igazoltam**, hogy a civil biztonsági szektor megosztott, nincs egységes értelmezés a veszélyforrások egyértelmű azonosításában és azok felszámolásban. **Bizonyítottam**, hogy kizárólag az integrált biztonsági koncepció alkalmazása biztosítja egy nagyvállalat teljes körű biztonságát és védelmét.
- 4) **Kidolgoztam és megterveztem** egy nagyvállalat terrorrobbantások és terrortámadások elleni védekezés „katonai” eljárásrendjének alapján egy mintaként is használható védelmi rendszert, amellyel jelentősen csökkenthető lenne az objektumok terrorfenyegetettségi szintje.
- 5) **Elemzéseim és következtetéseim alapján rámutattam** a kétszintű válságkezelés alkalmazásának előnyeire egy nagyvállalat szintjén, amelyet a hadtudomány szerinti válságkezelési elvek alapján dolgoztam ki. **Igazoltam**, hogy a NATO és az EU Válságkezelő és Helyzetelemző központjaiban alkalmazott elméleti és gyakorlati módszerek alkalmazhatóak polgári környezetben és részét képezik a menedzsment folyamatoknak.

## Ajánlások

A tudományos eredmények és módszerek hasznos információkat tartalmaznak a civil biztonság területén dolgozó szakembereknek, és háttér-információként szolgálnak az állami biztonsági szervezetek és intézmények munkatársai számára.

Javaslom a kiemelt beruházásoknál az integrált biztonsági koncepció alkalmazását, mert a kritikus infrastruktúrák (nagyvállalatok) védelmét csak ennek a modellnek a teljes körű kiépítésével és üzemeltetésével lehet megvalósítani.

Szükségesnek tartom a 2012. évi CLXVI. törvény 2. számú mellékletének módosítását, mert a *gazdasági jólétet biztosító* szervezetek nem rendelkeznek kritikus infrastruktúra besorolással.

Szükségesnek ítélem meg, hogy minden kritikus infrastruktúra (nagyvállalat) rendelkezzen terrorrobbantások és terrortámadások elleni védelemhez szükséges megelőző intézkedésekkel és forgatókönyvekkel, amelynek kidolgozásához értekezésem hasznos támpontokat nyújthat.

A nemzetközi biztonsági szervezetek és a nemzeti válságkezelő központokban alkalmazott módszerek és folyamatok alkalmazhatóak a civil szféra ilyen jellegű központjaiban.

Az értekezés kutatási eredményei felhasználhatóak oktatási célokra, a felsőoktatásban (BSc és MSc), a hadtudomány és a katonai műszaki tudományok területén.

Szándékomban áll értekezésem alapján *egy kézikönyv megírása* a nagyvállalatok biztonsági kérdésekkel foglalkozó vezetői számára.

## **Kutatási eredmények gyakorlati felhasználhatósága**

Új kutatási irányokat azonosítottam be a kutatáshoz kapcsolódó szakirodalom és gyakorlati tapasztalatok feldolgozása során, amelyek a következők:

Magyarország biztonsági helyzetét nagyban befolyásolják azok a válságövezetek, amelyek egyre jobban megközelítették határainkat, mint az ukrajnai konfliktus, az Észak-Afrikában és a Közel-Keleten fennálló polgárháborús helyzet és a szegénység okozta migrációs válság a mediterrán térségben, valamint a Balkánon.

A globálisan jelentkező terrorizmus és kiberterrorizmus és a civilizációs ellentétek csak tovább növekedtek, melyet a kulturális és vallási különbségek felerősödése okozott. A terrorizmus egyre tudatosabban használja ki a média adta lehetőségeket, amelynek segítségével fenyegeti és támadásaival sokkolja a világ közvéleményét. A terrorizmus kihasználja a globalizáció technikai vívmányait és vissza is él ezekkel.

A civil biztonsági szakma megosztott, a különböző vállalkozások több biztonsági modellt alkalmaznak. A nagyvállalatok más-más modell szerint építették fel saját biztonsági rendszerüket, ezek kutatása fontos irány lehet.

A gazdasági jólétet biztosító szervezetek nem rendelkeznek kritikus infrastruktúra besorolással.

## Rövidítések jegyzéke

<b>4G</b>	Negyedik generációs hadviselés
<b>AH</b>	Alkotmányvédelmi Hivatal
<b>AIDS</b>	Acquired Immune Deficiency Syndrome (angol), szerzett immunhiányos tünetegyüttes
<b>ABV</b>	Atom – biológiai - vegyi
<b>BJR</b>	Behatolásjelző rendszer
<b>BRM</b>	Biztonsági Rizikómenedzsment, Security Risk Management (angol)
<b>CEP</b>	Civil Emergency Planning (angol), Polgári Veszélyhelyzeti Tervezés (NATO)
<b>CIIP</b>	critical information infrasructure protection (angol), kritikus információs infrastruktúrák védelme
<b>DoD</b>	Deparment of Defense, Védelmi Minisztérium
<b>DTM</b>	Digital Terrain Modell, digitális térmodell
<b>EÁP</b>	Ellenőrző áteresztő pont
<b>EDR</b>	Egységes Digitális Rádiótávközlő Rendszer
<b>EGB</b>	Európai Gazdaság Bizottság
<b>EMŰ</b>	Együttműködés
<b>EN</b>	European Standard, Európai Szabvány
<b>ENSZ</b>	Egyesült Nemzetek Szervezete, United Nations, (angol) rövidítése: UN
<b>EU</b>	Európai Unió
<b>EU INTCEN</b>	EU Intelligence Centre, EU Hírszerző Elemző Központ
<b>EU SitRoom</b>	EU SITUATION ROOM, EU Helyzetelemző „Részleg”
<b>FED</b>	Federal Reserve System (angol), Szövetségi Tartalék Rendszer
<b>GATT</b>	General Agreement on Tariff and Trade (angol), Általános Vám- és Kereskedelmi Egyezmény

<b>GDP</b>	Gross Domestic Product (angol), mérőszám: egy adott idő alatti gazdasági termelés
<b>GIS</b>	Geographical Information System (angol), térbeli adatok gyűjtése, tárolása, adatbázis kialakítása
<b>GO</b>	government organisation (angol), kormányzati (állami) szervezet
<b>HJMŰ</b>	Harcjármű
<b>HRA</b>	Health Risk Assessment (angol), egészségügyi kockázatok
<b>HUF</b>	magyar forint
<b>HUMINT</b>	Human Intelligence, humán forrásokkal (személyekkel) hírszerzés
<b>ICT</b>	Information and Communication Technology (angol), Információ és Kommunikáció Technológia
<b>ILO</b>	International Labour Organization (angol), Nemzetközi Munkaügyi Szervezet
<b>IP</b>	Internet Protokoll, hálózati szabvány
<b>IPCC</b>	Intergovernmental Panel on Climate Change, Éghajlat-változási Kormányközi Testület
<b>IPCR</b>	Integrated Political Crisis Response, Integrált Politikai Válságkezelés
<b>IS</b>	Islamic State (angol), Iszlám Állam
<b>ISO</b>	International Organization for Standardization, Nemzetközi Szabványügyi Szervezet
<b>IT</b>	Information technology (angol), információs technológia
<b>Itv</b>	Információs önrendelkezési jogról és az információszabadságról szóló törvény
<b>JIT</b>	Just-In-Time (angol), vezetélmélet, „éppen időben”
<b>KI</b>	kritikus infrastruktúra
<b>KIV</b>	kritikus infrastruktúra védelem
<b>KRESZ</b>	Közúti Rendelkezők Egységes Szabályozása
<b>LED</b>	<i>Light-Emitting Diode</i> , fényt kibocsátó dióda



<b>MKI</b>	Megyei Katasztrófavédelmi Igazgatóság
<b>MSc</b>	master of science (angol), mesterképzés, mester diploma
<b>MSZ</b>	Magyar Szabvány
<b>NATO</b>	North Atlantic Treaty Organisation (angol), Organisation du Trait� de l'Atlantique Nord, OTA (francia), �szak-atlanti Szerz�d�s Szervezete
<b>HQ</b>	Headquarters SITUATION CENTER, K�zponti Helyzetelemz� K�zpont (NATO)
<b>NBF</b>	Nemzeti Biztonsági Fel�gyelet
<b>NCSR</b>	Crisis Response System (angol), NATO V�ls�greag�l�si Rendszer
<b>nGO</b>	non Government Organisation (angol), nem kormányzati (�llami) szervezet
<b>NKIV</b>	Nemzeti kritikus infrastrukt�ra v�delem
<b>NNI</b>	Nemzeti Nyomoz� Iroda
<b>OKF</b>	Bel�gyminiszt�rium Orsz�gos Katasztr�fav�delmi F�igazgat�s�g
<b>ORFK</b>	Orsz�gos Rend�r-f�kapit�nys�g
<b>OMSZ</b>	Orsz�gos Meteorol�giai Szolg�lat
<b>OSINT</b>	Open Source Intelligence, ny�lt inform�ci�s forr�sok
<b>OTSZ</b>	Orsz�gos T�zvedelmi Szab�lyzat
<b>RENEGADE</b>	"rep�l� eszköz fegyverk�nti használata"
<b>RFID</b>	Radio Frequency Identification, R�di� frekvenci�s azonosítás �s adatk�zl�s
<b>SITCEN</b>	Situation Centre (angol), Helyzetelemz� �s v�ls�gkezel� k�zpont
<b>SCEPC</b>	Senior Civil Emergency Planning Committee (angol), Polg�ri V�delmi Tervez� F�bizotts�g (NATO)

<b>SOF</b>	Special Operations Forces (angol), különleges műveleti erők
<b>TEK</b>	Terrorelhárítási Központ
<b>TEEO</b>	Terrorizmus és Extrémizmus Elleni Osztály
<b>TÜO</b>	Tűzoltó
<b>TECHINT</b>	Technical Intelligence, Technikai hírszerzés
<b>TESZ</b>	Terrorelhárító Szolgálat
<b>UFC</b>	Unified facilities Criteria, Egységes Létesítési Szempontok
<b>UNHCR</b>	United Nations High Commissioner for Refugees (angol), Egyesült Nemzetek Menekültügyi Főbiztosa
<b>UNESCO</b>	United Nations Educational, Scientific and Cultural Organization (angol), Egyesült Nemzetek Nevelésügyi, Tudományos és Kulturális Szervezete
<b>USA</b>	United States of America, Amerikai Egyesült Államok
<b>VIP</b>	Very Important Person, különleges elbánásban részesítendő személy
<b>WEF</b>	World Economic Forum (angol), Világgazdasági Fórum
<b>WTO</b>	World Trade Organization (angol), Kereskedelmi Világszervezet

## Ábrajegyzék

Fsz.	Cím	Forrás	Oldal
1.számú ábra	Kihívások, fenyegetések és kockázatok (szerző által átszerkesztve)	Dr. Resperger István mk. ezredes, Felderítő szemle, 2013/3, p. 6., <a href="http://www.knbsz.gov.hu/hu/letoltes/fsz/2013-3.pdf">http://www.knbsz.gov.hu/hu/letoltes/fsz/2013-3.pdf</a> (Letöltve: 2014.08.19.)	18
2. számú ábra	Olajár 1970-től	Bundeszentrale für politische Bildung, <a href="http://www.bpb.de/politik/hintergrund-aktuell/172918/autofreie-sonntag-1973">http://www.bpb.de/politik/hintergrund-aktuell/172918/autofreie-sonntag-1973</a> (Letöltve: 2014.12.29.)	47
3. számú ábra	Biztonsági modell	a szerző saját szerkesztése	65
4. számú ábra	Biztonsági szervezetek	a szerző saját szerkesztése	66
5. számú ábra	KIV fő funkciói	Dr. Király-László Medveczky: Védelemgazdasági ismeretek önkormányzati (védelemi igazgatási) válság menedzsereknek. Budapest, 2009. ZMNE. ISBN 978-963-7060-75-5., 76. oldal (a szerző szerkesztésében)	76
6. számú ábra	A magyar GDP eloszlása, 2013, Forrás: GDP 2013 eloszlása a szerző saját számítása szerint	<a href="http://statinfo.ksh.hu/Stainfo/haViewer.jsp?wcf9e2b1f9a=x">http://statinfo.ksh.hu/Stainfo/haViewer.jsp?wcf9e2b1f9a=x</a> (Letöltve:2014.10.10.)	78
7. számú ábra	TOP 50 magyar vállalat tevékenység szerinti megoszlása	a szerző saját szerkesztése	79
8. számú ábra	A termelő vállalatok értékelése telephelyek száma szerint	a szerző saját szerkesztése	80
9. számú ábra	Németország GDP-jének eloszlása a szerző saját számítása alapján	<a href="http://www.cio.de/top500">http://www.cio.de/top500</a> (Letöltve: 2014.10.12.)	81
10. számú ábra	Munkavédelem, mint folyamatorientált tevékenység	Rozman Tamás, BMGE, Tananyag, II. rész, p. 48)	96
11. számú ábra	A vezető feladata	Rozman Tamás, BMGE, Tananyag, II. rész, p. 50	97

<b>Fsz.</b>	<b>Cím</b>	<b>Forrás</b>	<b>Oldal</b>
12. számú ábra	Biztonsági költségek megoszlása	a szerző saját szerkesztése	102
13. számú ábra	Biztonsági területek költségeinek megoszlása	a szerző saját szerkesztése	104
14. számú ábra	Nagyvállalat védelmi fokozatai	a szerző saját szerkesztése	164
15. számú ábra	Fenyegetések hatása a valószínűsíthető károk	a szerző saját szerkesztése	178
16. számú ábra	A vállalat válságkezelő szervezetei	a szerző saját szerkesztése	179
17. számú ábra	Krízismenedzsment szervezete	a szerző saját szerkesztése	182
18. számú ábra	Válságkezelő Központ biztonsági rendszereinek kapcsolata	a szerző saját szerkesztése	187
19. számú ábra	Válságkezelő Központ	Pallerman Tibor: Munkautasítás a Biztonsági központ részére, (a szerző birtokában, a szerző által átszerkesztve)	188

## Mellékletek

- 1. számú melléklet:** A kritikus infrastruktúra fejlesztésénél várható biztonsági költségek
  
- 2. számú melléklet:** A vállalat biztonsági stratégiája
  
- 3. számú melléklet:** Tűzvédelmi rendszerek és a Létesítményi tűzoltóság
  
- 4. számú melléklet:** Vagyonvédelem
  
- 5. számú melléklet:** Terrorelhárítási feladatok

1. számú melléklet



---

## **A kritikus infrastruktúra fejlesztésénél várható biztonsági költségek**

## A védelmi felkészítés finanszírozásának 1/20-es és 1/10 szabálya



- a tervezett beruházás nagysága (K) egyrészt,
- a védelmi célú beruházásokra előirányzott fejlesztési forrás (B) másrészt és
- a folyó védekezési felkészülésre (a megelőzésre) fordítandó kiadások (V) aránya
- 100:5:0,5 vagyis 1/20 illetve 1/10-es hányadosú mértani sorozatot alkot.
- **K : B : V = 100 : 5 : 0,5** ahol:

**K** – beruházás nagysága,

**B** – a védelmi célú beruházásokra előirányzott fejlesztési forrás,

**V** – a folyó védekezési felkészülésre (a megelőzésre) fordítandó kiadások

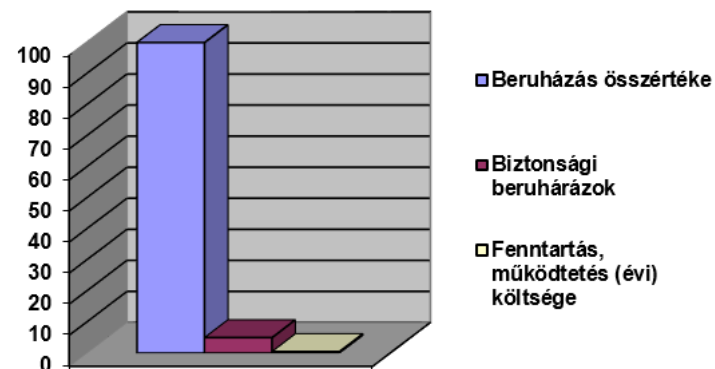

## Építés fázisában



Ha egy beruházás összértéke 1000 mrd. Ft., akkor a fent említett „aranszám” alapján a biztonsági rendszer költsége 50 mrd. Ft. Természetesen ebbe az összegbe beleértendő az építés során felmerülő őrzés, tűzvédelmi és egyéb más (munka-, környezetvédelmi) költségek is.

■ Őrzés-védelem	150.000.000 Ft.
■ Tűzvédelem	200.000.000 Ft.
■ Munka-,környezetvédelem	300.000.000 Ft.





## Tervezés és megvalósítás fázisában

■ Periféria védelem (kerítés, porták, beléptető és videó megfigyelő rendszer)	8 mrd. Ft.
■ Épületek, csarnokok vagyonvédelmi rendszerei	4 mrd. Ft.
■ Épületek, csarnokok tűz- és polgárvédelmi, iparbiztonsági rendszerei	10 mrd. Ft.
■ SitCen	3 mrd. Ft.
■ Létesítményi Tűzoltóság (GJMŰ-vek, felszerelések...)	1 mrd. Ft.
■ Egyéb biztonsági rendszerek (vészvilágítás, szellőztetők...)	3 mrd. Ft.
■ Munkavédelmi berendezések, felszerelések	9 mrd. Ft.
■ Környezetvédelmi berendezések, felszerelések	8 mrd. Ft.
■ Egészségügyi szolgáltatások	3 mrd. Ft.



## A működtetés, fenntartás költségei

Vagyonvédelem	1.000 miO. Ft.
Tűzvédelem	1.300 miO. Ft.
Katasztrófavédelem, iparbiztonság, polgári védelem	200 miO. Ft.
Munkavédelem	800 miO. Ft.
Környezetvédelem	1.100 miO. Ft.
Egészségügyi szolgálat	600 miO. Ft.

Természetesen ezen adatok is csak tájékoztató jellegűek!

2. számú melléklet



## A vállalat biztonsági stratégiája

# A vállalat biztonsági stratégiája



## A biztonságkultúra alapjai



- A vállalat **Biztonsági Stratégiája irányt ad**, és megmutatja a közös utunkat a **víziókhöz** „Konzern stabil beszállítója“.
- Ez képviseli a vállalat **fő célkitűzését**, amivel hozzájárul a **Vállalati Stratégia 2025 vállalati víziójához**: „Vállalat – az 1. számú prémiummárka”.
- **Vízióink** és a **biztonságfilozófiánk** közösen alkotja a működésünk **alapját**. Minden **munkatárs felelős** a biztonsági célok **végrehajtásáért** és **betartásáért**.

# A vállalat veszélyforrásai



## Fenyegetések

- ▶ Világgazdasági helyzet
- ▶ Források kimerülése
- ▶ Migrációs nyomás
- ▶ Demográfiai változások
- ▶ Klimaváltozás



## Fenyegetések

- ▶ Források az instabil régiókban
- ▶ Járványok / fertőzések
- ▶ Fundamentalizmus
- ▶ Terrorizmus
- ▶ Ökológiai destabilizáció



## Rizikók

- ▶ Extrém időjárás
- ▶ Baleset, tüzeset, katasztrófák
- ▶ Környezeti károsodás
- ▶ Információbiztonság
- ▶ Beszállítói kapacitások szűkülése





# Biztonságkultúra



Szakterületek felelőssége



Tudományos alapok



Biztonságtudatos munkatársak



Beavatkozó erők



- A vállalat biztonságkultúrája integrálja a **négy irányvonalat, melyek eléréséhez egyedi intézkedések határozhatóak meg.**
- Ezen célok követése a stratégia **sikeres végrehajtásának alapja.**

# A vállalat biztonsági modellje [1]

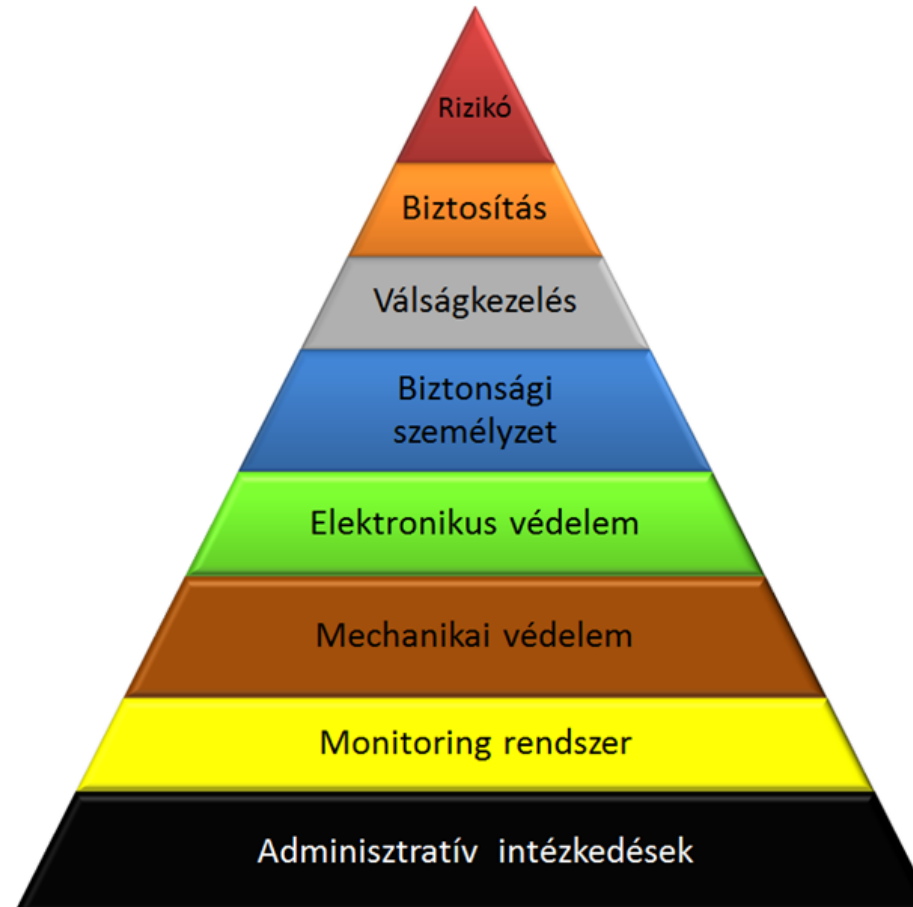



# A vállalat biztonsági dokumentumai



## ■ Biztonsági stratégia

- Biztonságpolitika
- Biztonsági szervezetek
  - Munkabiztonsági politika
  - Környezetvédelmi politika
  - Egészségvédelmi politika
  - IT-biztonságpolitika
  - Vállalat vezetés belső irányelvei

## ■ „A konzern” biztonsági előírásai

# A vállalat biztonságáért felelős személyek és szervezetek



## Munkatárs



A **biztonságtudat** azt jelenti, hogy munkatárs a biztonsági intézkedéseket elfogadja, végrehajtja és alkalmazza.

## Vezetők



A biztonsági felelősség része a **vezetői felelősségnek**, mely szerint a vezető feladata a biztonsági intézkedések érvényre juttatása a saját területén.

## Beavatkozó erők



A beavatkozó erők feladata, hogy a káreseményeket nagyságától függetlenül időben **felismerjék**, **riasszák az érintetteket**, **kárfelszámolás és kármentesítés**.

## Szakterületek



Az új kihívások miatt **emelkedett** mind mennyiségileg mind minőségileg a **biztonsági veszélyforrások száma**. Ezekre a kihívásokra a **megfelelő válaszokat** a szakterületek készítik el és terjesztik.

## Vállalat vezetés



A vállalat vezetés a biztonsági dokumentumokat **jóváhagyta** és a belső irányelveket **kiadta**.

3. számú melléklet



---

## Tűzvédelmi védelmi rendszerek és Létesítményi tűzoltóság

# 1. Tűzvédelem

## 1.1 Mechanikai védelem



**Tűzgátló ajtó**

Forrás: szerző saját felvétele



**Tűzgátló tolókapu**

<http://projektajto.hu/tuzgatlo-kapuk/tuzgatlo-tolokapu>

(Letöltve: 2014.10.01.)



**Tűzgátló bevonatok**

<http://www.anyagvedelem.hu/index.php?stilus=lap&hiv=443&forr=7>

(Letöltve: 2014.10.01.)

# 1. Tűzvédelem

## 1.2 Tűzjelzők, központok



**Kézi tűzjelző**

Forrás: szerző saját felvétele



**Pontszerű érzékelők**

http://Forrás: szerző saját felvétele



**Tűzjelző központ**

[https://www.schrack-seconet.com/hu/products\\_solutions/fire\\_alarm/firealarm\\_control\\_panels/integral-ip-mxf/index.html](https://www.schrack-seconet.com/hu/products_solutions/fire_alarm/firealarm_control_panels/integral-ip-mxf/index.html)

(Letöltve: 2014.10.01.)



# 1. Tűzvédelem

## 1.3 Automata oltórendszerek



**Automata gázzal oltó központ**

Forrás: szerző saját felvétele



**SPRINKLER központ**

Forrás: szerző saját felvétele



**Sprinkler fej**

Forrás: szerző saját felvétele

# 1. Tűzvédelem

## 1.4. Tűzoltó készülékek, fali tűzcsapok



**Tűzoltó készülék**

Forrás: szerző saját felvétele



**Kombinált fali tűzcsap  
szekrény**

Forrás: szerző saját felvétele



**Tűzcsap földfeletti**

<http://www.euromix.hu/webshop/groupcontent/979/csatornazasi-anyagok/tuzcsap.html>

Forrás: szerző saját felvétele

## 2. Létesítményi tűzoltóság személyzete és felszerelése



Forrás: a szerző saját felvételei



4. számú melléklet



---

## Vagyonvédelem

# 1. Mechanikai védelem

## 1.1 Kerítések



### Kerítés lakóövezetben

[http://luxart.hu/wp-content/uploads/2013/02/kapu-es-keritesmezo\\_941.jpg](http://luxart.hu/wp-content/uploads/2013/02/kapu-es-keritesmezo_941.jpg)  
(Letöltve: 2014.10.01.)



### Mobilkerítés (ideiglenes)

[http://www.szakaly2000.hu/termek/big/1377078737\\_636.jpg](http://www.szakaly2000.hu/termek/big/1377078737_636.jpg)  
(Letöltve: 2014.10.01.)



### Ipari kerítés

Forrás: szerző saját felvétele

# 1. Mechanikai védelem

## 1.2. Bejáratok



### Forgókapu

[http://www.zaunbau-leis.de/images/drehkreuze/drehkreuz\\_1.jpg](http://www.zaunbau-leis.de/images/drehkreuze/drehkreuz_1.jpg) (Letöltve: 2014.10.01.)



### Gyorskapu beléptető rendszerrel vezérelve

[http://www.szakaly2000.hu/termek/big/1377078737\\_636.jpg](http://www.szakaly2000.hu/termek/big/1377078737_636.jpg)  
(Letöltve: 2014.10.01.)



### Vészkiárat-vezérlőrendszer

<http://media1.heinze.de/media/61396/images/14765482px600x338.jpg>  
(Letöltve: 2014.10.01.)

# 1. Mechanikai védelem

## 1.3 Sorompók, akadályok



**Sorompó**

Forrás: szerző saját felvétele



**New Jersey elem**

Forrás: szerző saját felvétele



**Poller**

[http://upload.wikimedia.org/wikipedia/commons/6/6a/Der\\_Homberger\\_Poller.jpg](http://upload.wikimedia.org/wikipedia/commons/6/6a/Der_Homberger_Poller.jpg)

(Letöltve: 2014.10.01.)



# 1. Mechanikai védelem

## 1.4. Zárak, zárrendszerek

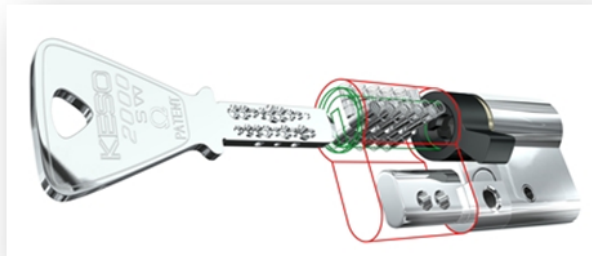

### Mechanikus kulcsrendszer

Forrás: <http://www.keso.de/de/site/keso-de/Services/Downloadcenter/Mediathek/>  
(Letöltve: 2014.10.01.)

Pataki János

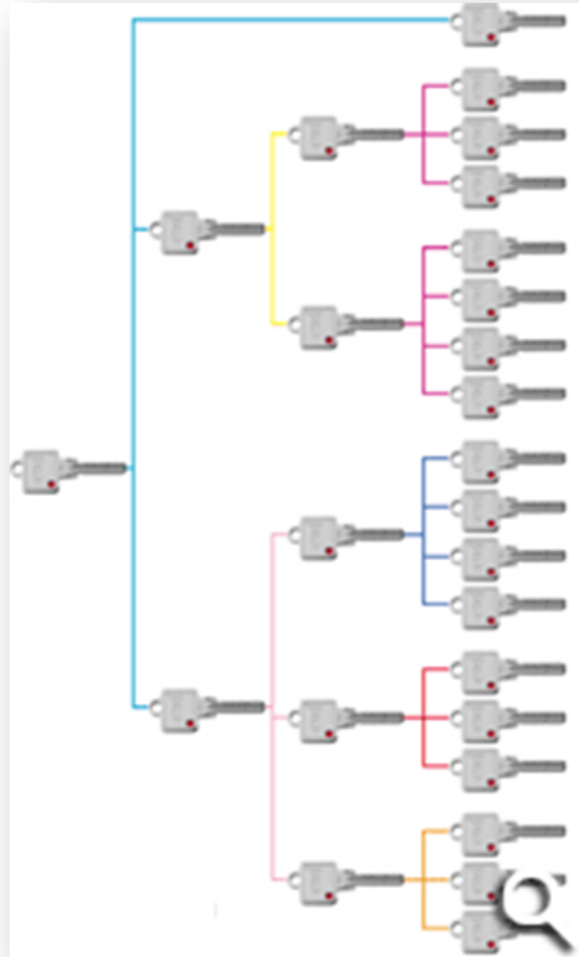

**Főkulcsrendszer**  
<http://www.schluesseldienst-ruhrgebiet.de/schliessenanlagen.htm>  
(Letöltve: 2014.10.01.)

## 2. Technikai védelem

### 2.1 Behatolás jelzők, központok

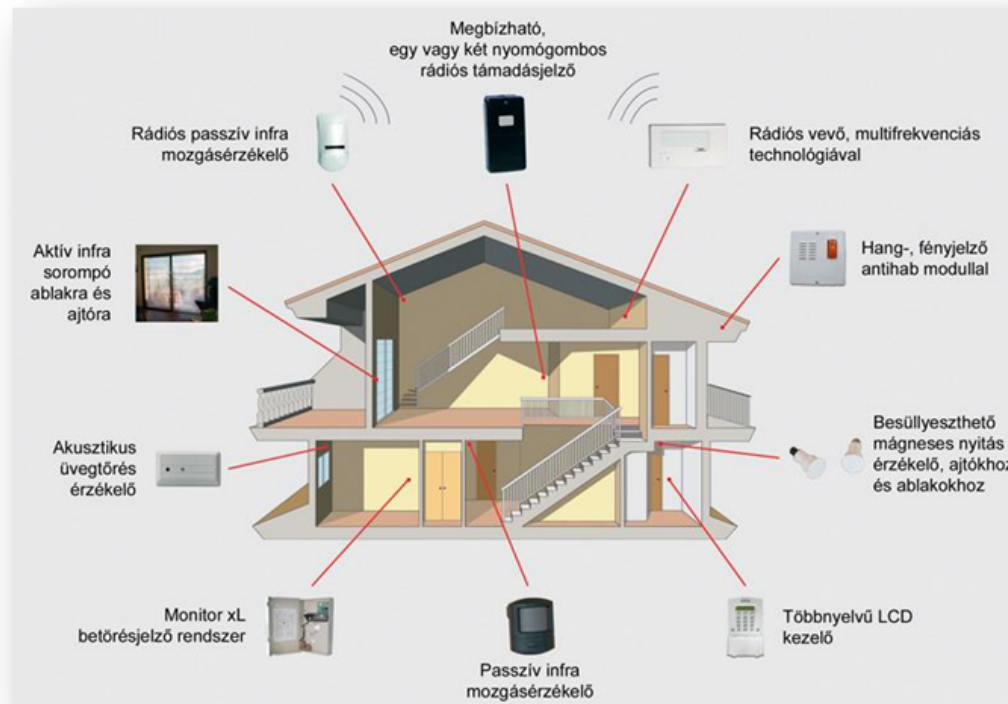

### Behatolás jelzők és központ

<http://www.fittich.hu/modularis-betoresjelzo-rendszer-25.html> (Letöltve: 2014.10.01.)

## 2. Technikai védelem

### 2.2. Beléptető rendszerek



#### **Forgókereszt**

Forrás: szerző saját felvétele



#### **Beléptető rendszerrel felszerelt zónahatár**

Forrás: szerző saját felvétele



#### **Ujjlenyomat**

[http://www.vs-sicherheit.de/zutrittssysteme-schliess-systeme/art/444\\_-  
buw\\_tse\\_allgemein\\_2\\_4c\\_ok.jpg](http://www.vs-sicherheit.de/zutrittssysteme-schliess-systeme/art/444_-buw_tse_allgemein_2_4c_ok.jpg)  
(Letöltve: 2014.10.01.)

## 2. Technikai védelem

### 2.3. Videómegfigyelő rendszerek



**Dinamikus kamera,  
mozgásérzékelők**

Forrás: szerző saját felvétele



**Speed-dome kamera**

Forrás: szerző saját felvétele



**Monitorfal**

<http://www.avisec.ch/angebote/videoueberwachungssysteme/>

(Letöltve: 2014.10.01.)



### 3. Egyéb vagyonvédelem eszközök



**Sziréna, hangosbemondó,  
Menekülési út jelző**

Forrás: szerző saját felvétele



**Kézi fémkereső**

Forrás: szerző saját felvétele



**Páncélszekrény**

Forrás:

<http://www.pancelszekreny.hu/>

(Letöltve: 2014.10.01.)

## 4. Vagyonvédelemi személyzet



### Elfogó csoport, gépjárművel

Forrás: szerző saját felvétele



### Portaszolgálat

Forrás: szerző saját felvétele



### Bevetési erők ruházata és felszerelése

Forrás:

<http://www.511tactical.com/>

(Letöltve: 2014.10.01.)

5. számú melléklet



## **Terrorelhárítás feladatai**

## Terrortámadások célja



- Bizonyos személyeket elraboljanak, túszoikat ejtsenek, vagy objektumokat foglaljanak el és/vagy fontos berendezéseket semmisítsenek meg;
- A terroristák a média, a védelem gyengítése érdekében, célpontot nem csak ideológiai szempontok alapján választanak,
- Figyelmeztetés nélkül hajtják végre a sikeres támadást.
- Előtte pontosan felderítik a célpontok védelmét.

## Terrorelhárítás elvei



1. Kidolgozott védelmi terv;
2. Kiképzett és begyakorlott személyzet (biztonsági);
3. Egyértelmű irányítás és vezetés.
4. Fontosabb intézkedések:
  - VIP programok, „csak akire tartozik”;
  - Biztonsági rendszerek üzemeltetése;
  - A terrorcselekmény helyének azonnali lezárása;
  - Biztonsági szolgálatok tájékoztatása;
  - Kiemelt biztonsági zónák mechanikus védelmének megerősítése;
  - Gépjármű- és személyi forgalom korlátozása;
  - Felkészülés a sérültek ellátására;
  - A terrorcselekmény helyszínén rekedt személyek élelemmel és vízzel való ellátása.

## Szükségállapotok fokozatai



Az objektumok védelmét biztosító normál biztonsági intézkedéseket a helyi biztonsági szervezetekkel együttműködve kell kidolgozni.

**A-fokozat:** ha az objektum vagy személy ellen, lehetséges terrorcselekmények általános fenyegetettsége áll fenn, amely jellege és nagysága előre nem meghatározható, amikor a körülmények nem indokolják a B-fokozat rendszabályainak teljes körű alkalmazását.

**B-fokozat:** egy megnövekedett és jobban előrelátható terrorcselekmény fenyegetéséről van szó és hosszabb ideig is fenntartható.

**C-fokozat:** terrorcselekmény történik vagy ha olyan információk állnak rendelkezésre, hogy valószínűsíthető az objektum vagy személy ellen valamilyen formájú terrorcselekmény közeli bekövetkezése.

**D-fokozat:** ott kell alkalmazni, ahol terrorcselekmény történt, vagy ha olyan információkat kap a hírszerzés, hogy egy meghatározott helyen vagy személy elleni terrorcselekmény bekövetkezése nagyon valószínű. Ezt a fokozatot helyi biztonsági szervezetek határozzák meg és ez azt jelenti, hogy a következő 24 órában valószínű egy terrortámadás.

# ALPHA



Végrehajtó	Feladat
Vállalat vezetés	Igazgatótanács tagjainak informálása, bevezetett intézkedések ellenőrzése
Vállalat biztonsági osztály	Tervek pontosítása, kapcsolat biztonsági szervekkel, vezetők tájékoztatás
Biztonsági szolgálat	Szigorított beléptetés, csomag ellenőrzés szűrőpróba szerűen
Megerősítő erők	-
Vezetők	-
Postaszolgálat	-
Logisztika	-



# BRAVO



<b>Végrehajtó</b>	<b>Feladat</b>
Vállalat vezetés	Válságkezelő team összehívása, tájékoztatása
Vállalat biztonsági osztály	Kapcsolat biztonsági szervekkel, Igazgató tanács folyamatos tájékoztatása, vezetők tájékoztatás
Biztonsági szolgálat	Szigorított beléptetés, beléptető rendszer folyamatos üzemre kapcsolása, csomag ellenőrzés szűrőpróba szerűen, Védőeszközök készenlétének fokozása
Megerősítő erők	-
Vezetők (1. Jelentési szint)	Tájékoztatják a kialakult helyzetről a beosztott vezetőket
Postaszolgálat	Küldemények ellenőrzése
Logisztika	Veszélyes anyag raktárak fokozott ellenőrzése



# CHARLIE



Végrehajtó	Feladat
Vállalat vezetés	A vállalat Krízis menedzsment összehívása
Vállalat biztonsági osztály	Kapcsolat biztonsági szervekkel, Igazgató tanács folyamatos tájékoztatása, vezetők tájékoztatás
Biztonsági szolgálat	Belépők 100%-os ellenőrzése (fémkeresők alkalmazása), Vendég fogadási tilalom
Megerősítő erők	„Check-point”-ok telepítése (fegyveres őrök)
Vezetők (1. Jelentési szint)	Tájékoztatják a kialakult helyzetről a beosztott vezetőket
Postaszolgálat	Küldemények 100%-os ellenőrzése
Logisztika	Veszélyes anyagok ki- és beszállításának folyamatos ellenőrzése az üzemi tűzoltóság által

# DELTA



Végrehajtó	Feladat
Vállalat vezetés	A, B, C feladatok végrehajtása, Válságkezelő szervezet összehívása, munka megkezdése, üzleti utak lemondása, építőipari tevékenység szüneteltetése
Vállalat biztonsági osztálya	Kapcsolat biztonsági szervekkel, Igazgató tanács folyamatos tájékoztatása, vezetők tájékoztatás
Biztonsági szolgálat	Személyi védelem megszervezése
Megerősítő erők	Együttműködés a kirendelt biztonsági szervezetekkel
Vezetők (1. Jelentési szint)	Tájékoztatják a kialakult helyzetről a beosztott vezetőket
Postaszolgálat	Küldemények átvételének megtagadása
Logisztika	Veszélyes anyagok ki- és beszállításának megtiltása

## Mellékletek



- **Térképek:** A, B, C, D biztonsági intézkedések végrehajtásához  
Utasítások a biztonsági szervezetek részére: SitCen, őrzés-védelem, létesítményi tűzoltóság, üzemorvos, háztechnikai ügyelet, számítástechnikai központ ügyeletes, logisztikai szolgáltató, környezetvédelmi szolgáltató, munkavédelmi megbízott
- **Erő és eszköz számvetés**
- **Híradás vázlata**
- **Személyi állomány pihentetése**

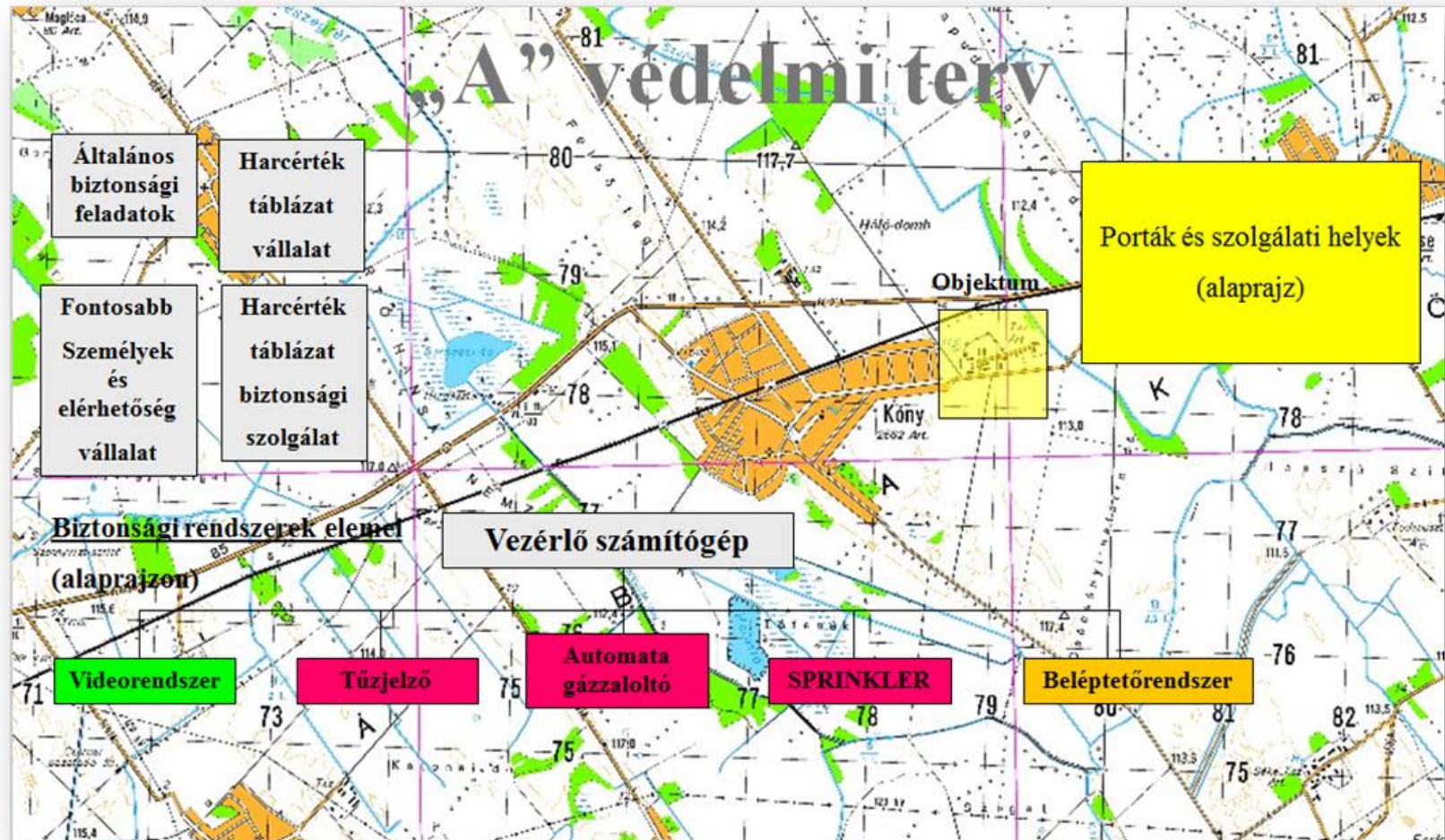



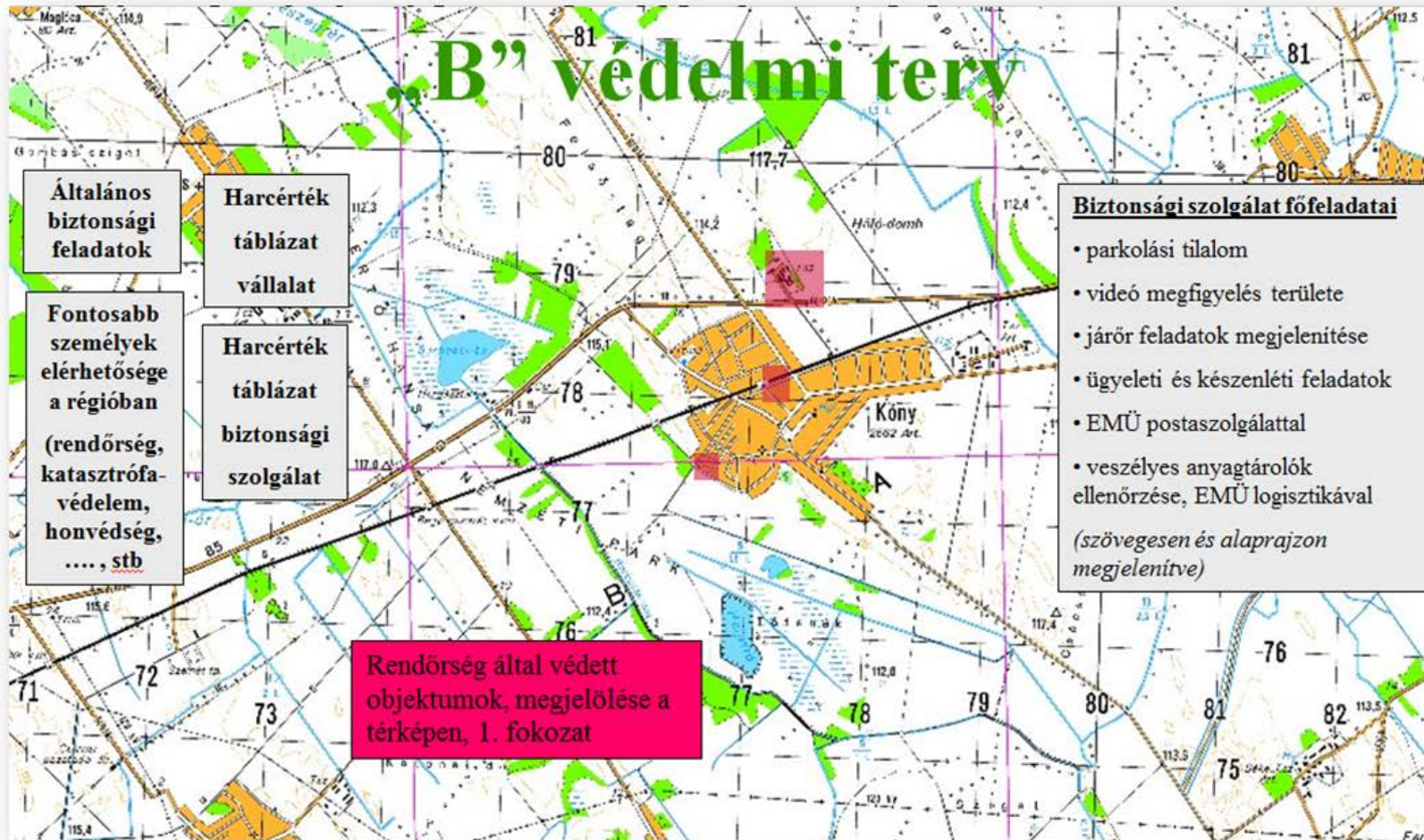



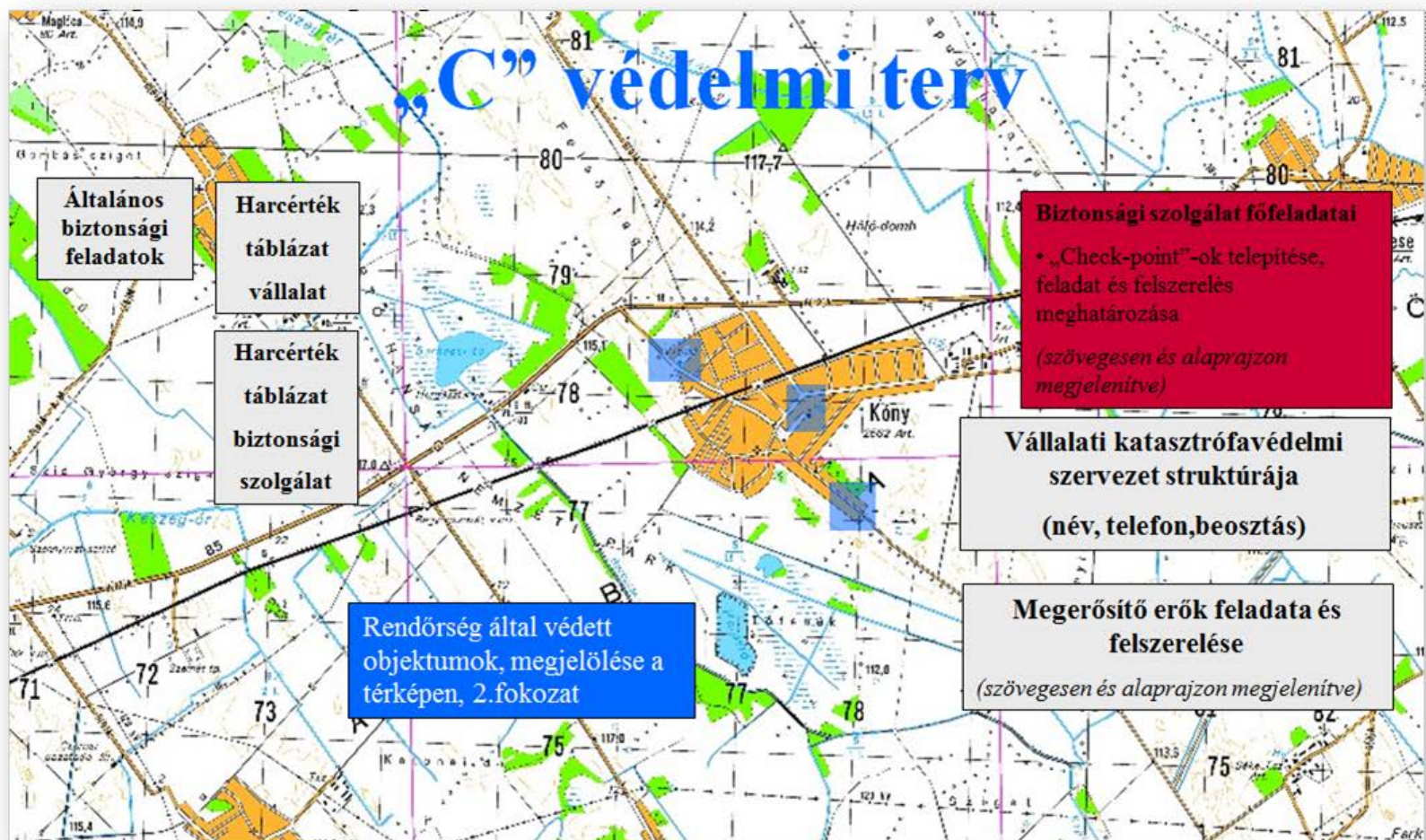





# „D” védelmi terv

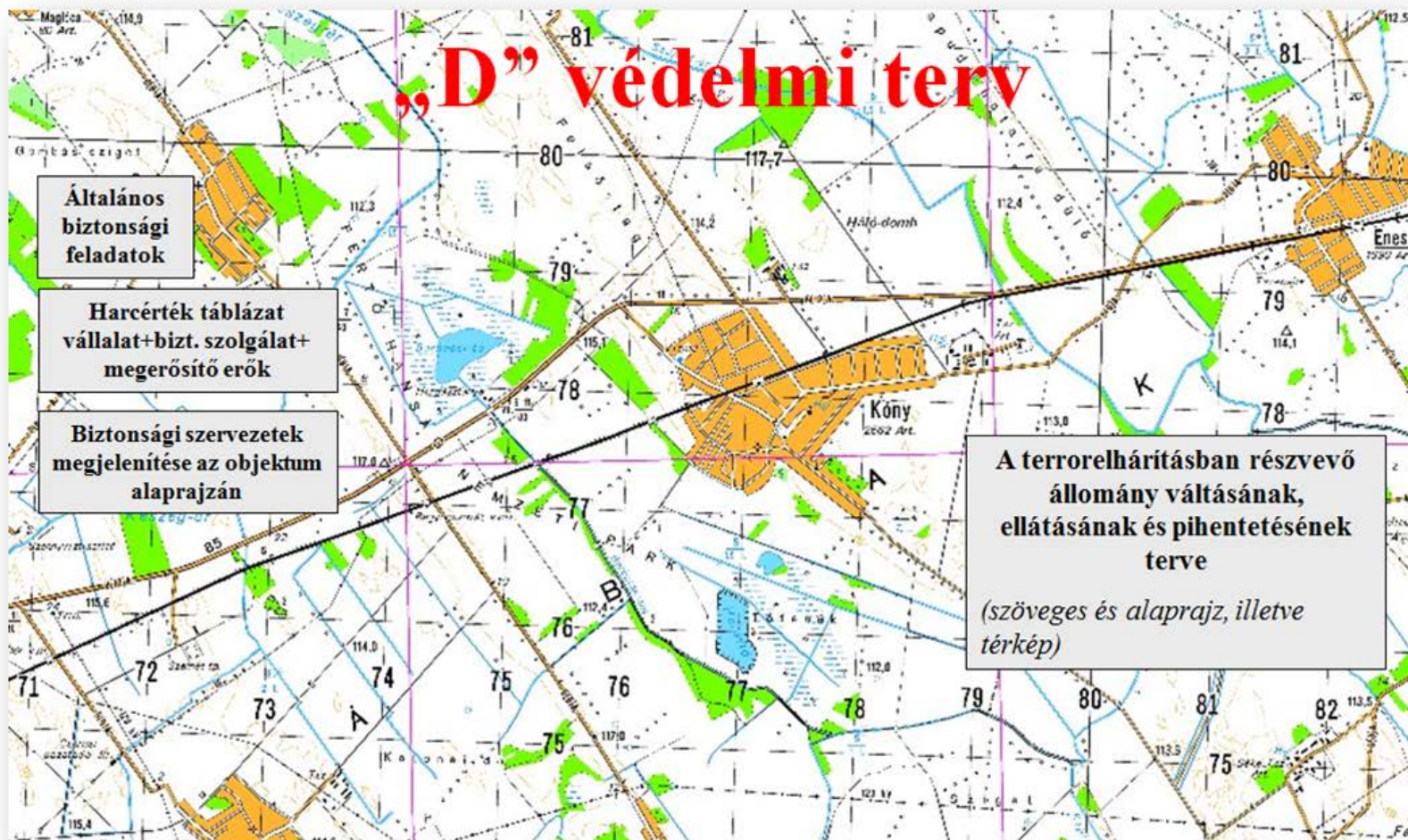

## 6. számú melléklet: A válságkezelés folyamata

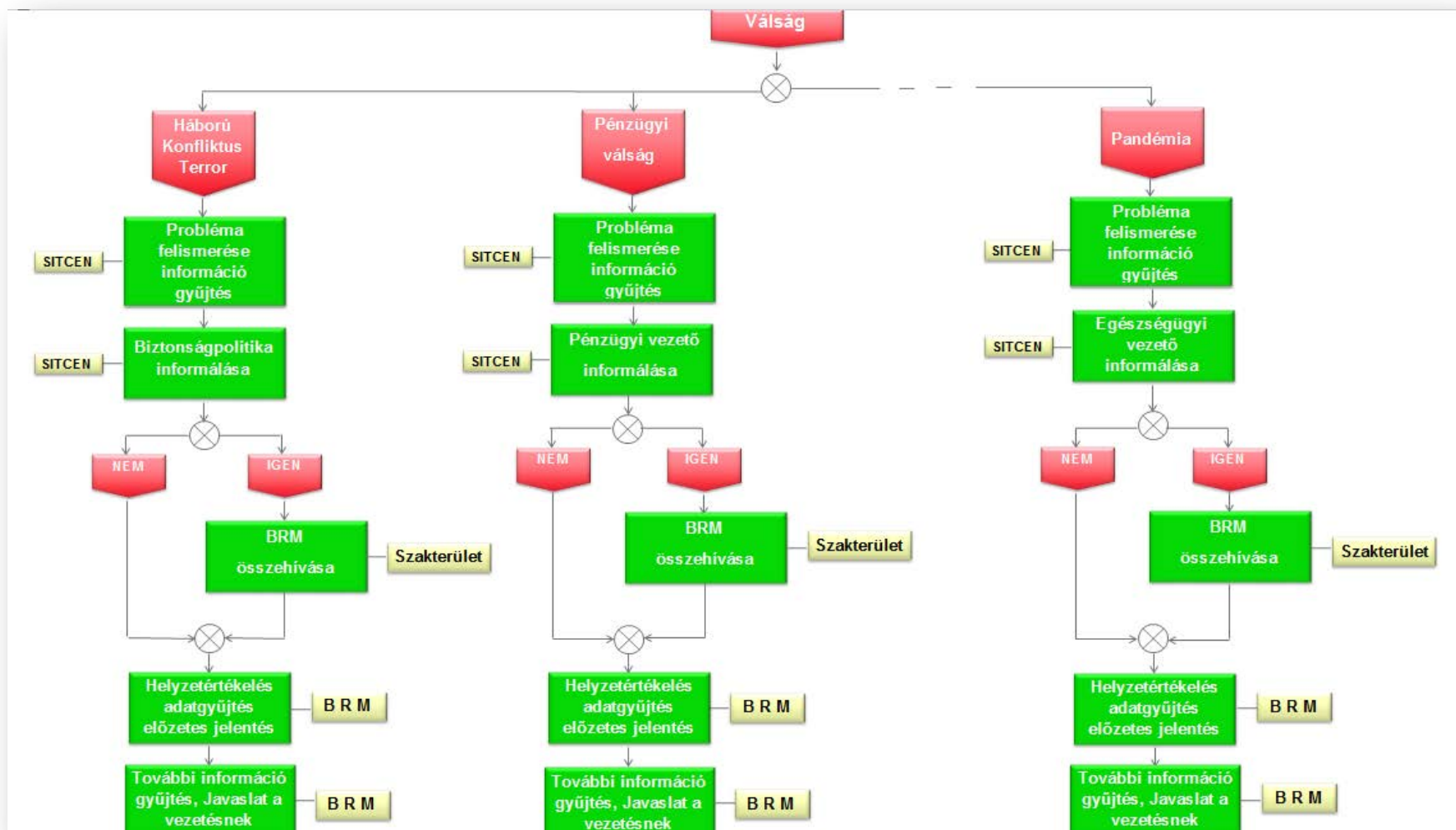



## 7. számú melléklet: A vészhelyzetkezelés folyamata

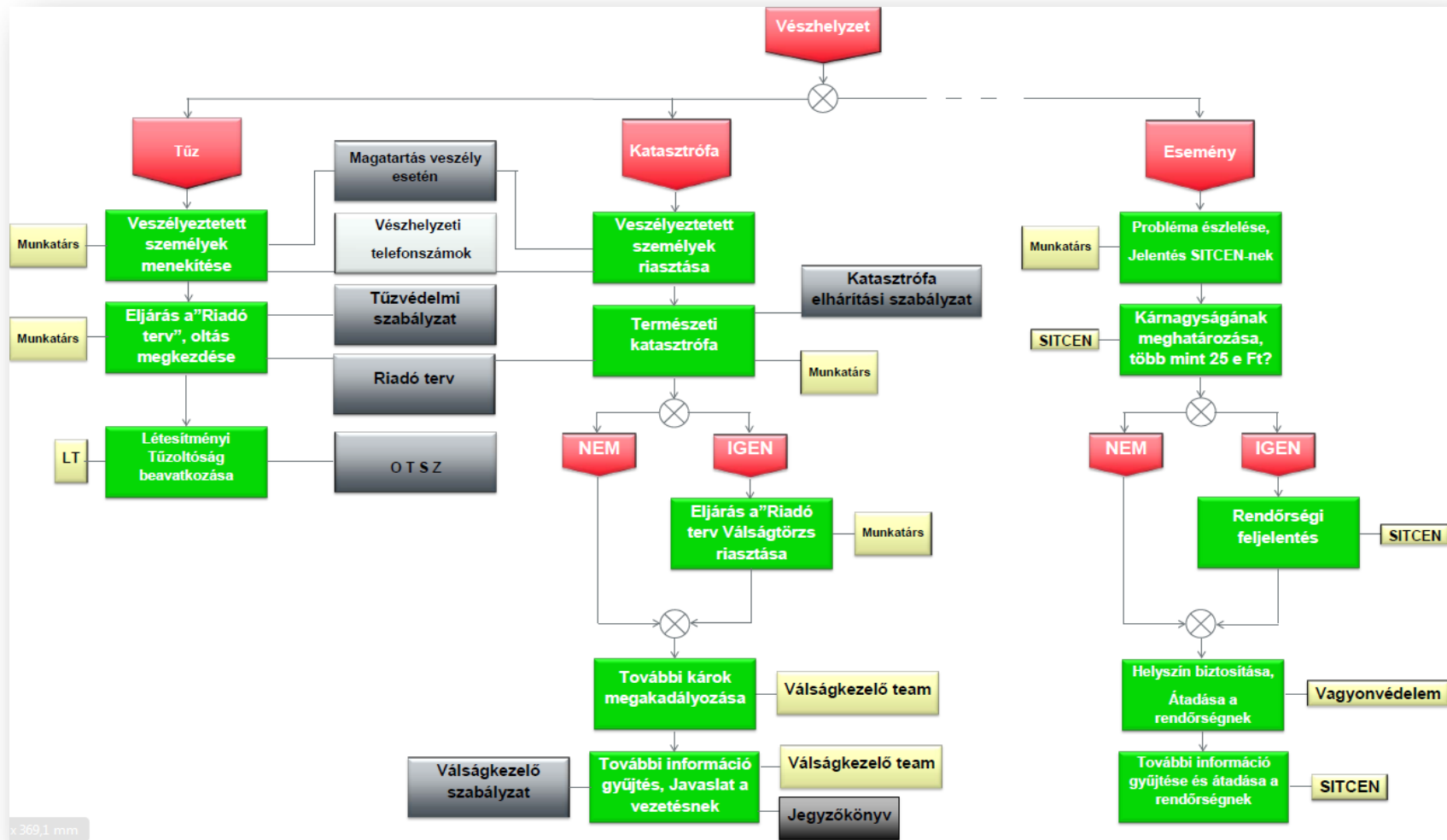

## Hivatkozott irodalom jegyzéke

### Könyvek, kiadványok, tanulmányok, publikációk, előadások

ARTNER Annamária: Globalizáció alulnézetben, Elnyomott csoportok – lázadó mozgalmak, Napvilág Kiadó, @ Artner Annamária, 2006., HU ISSN 1587-6128

ARLAI Róbert – KÖVÁGÓ György: *Krízismenedzsment, kríziskommunikáció*, © Századvég Kiadó, 2004.

BENCE Balázs – Dr. DEÁK János – Dr. SZTERNÁK György: *Gondolatok a válságreagáló műveletekről II. RÉSZ, A fegyveres erő helye, feladatai a válságreagáló műveletekben*, Nemzetvédelmi egyetemi közlemények, 2005., 9. évf. 2. szám

BIZTONSÁGVÉDELMI KÉZIKÖNYV, **KJK-KERSZÖV Jogi és Üzleti Kiadó Kft.**, Budapest, 2000, ISBN 963 224 553 9

BLEISCHWITZ, Raimund: *Internationale Rohstoffmärkte: steigende Preise und wachsendes Konfliktpotenzial*, Global Trends 2007, ©Stiftung Entwicklung und Frieden, Bonn, 2006, ISBN 3-89-331-739-2

BOLZ, Frank Jr. – DUDONIS, Kenneth J. – Schulz, David P., *The Counter-Terrorism Handbook. Tactics, Procedures , and Techniques.*, New York, Elsevier, 1990

BOLGÁR Judit – SZTERNÁK György: *A terrorizmus társadalmi és személyiséglélektani háttere*, ZMNE Hadtudományi Doktori Iskola, Publikációk, 2005.

BOTTORE, Tom: *Élites and Society*, Routledge N.Y., 1993, ISBN-13: 978-0415082716

BRÜCK, Tilman: *The Economic Analysis of Terrorism*, Routledge, New York, 2007, ISBN1134216475

CHANG, Gordon G.: *Blue Gold: The Coming Water Wars*, World Affairs Journal, Washington, © 2013 World Affairs Institute

CLAUSEWITZ, von Carl: *A háborúról*, Zrínyi Kiadó, Budapest, 2013.

DEÁK János: *Oroszország katonai stratégiája a második világháború befejezésétől napjainkig*, Egyetemi jegyzet, Budapest, 2010.

DIRMOSER, Dietmar: *Energiesicherheit*, © Friedrich-Ebert-Stiftung, Bonn/Berlin 2007, ISBN: 978-3-89892-727-7

EURÓPAI BIZOTTSÁG: *Európai Biztonsági Stratégia: Biztonságos Európa egy jobb világban*, Európai Unió Kiadóhivatala, Luxemburg, 2009., ISBN 978-92-824-2427-8

EURÓPAI BIZOTTSÁG: *Energiapolitika*, Az Európai Unió Kiadóhivatala, Luxembourg, 2013., ISBN 978-92-79-34123-9

EURÓPAI BIZOTTSÁG: *Egészségpolitika, minden uniós polgár egészségének javításáért*, Luxembourg, Európai Unió Kiadóhivatala, 2014., ISBN 978-92-79-42343-7

Hans FRANK: *Sicherheitspolitik in neuen Dimensionen*, Bundesakademie für Sicherheitspolitik, 2001, ISBN 3-8132-0776-5

FORGÁCS Balázs - KALÓ József - NÉMETH József Lajos: *Aszimmetrikus kihívások a haderő, az állam, valamint a társadalom viszonyában*, Magyar Hadtudományi Társaság, Konferenciája – Aszimmetrikus hadviselés, 2015/1-2

FROMKIN, David: *The Strategy of Terrorism*, Foreign Affairs, Tampa, 1975, ISSN 0362-4331

FUCSKU Sándor: *A válságkezelő műveletekben résztvevő magyar kontingensek terrorfenyegetettsége, a felderítő csapatok különleges felderítő képességei*, Felderítő Szemle, 2006, január, V. évfolyam

GÁL István László: *Új biztonságpolitikai kihívás a XXI. században: A terrorizmus finanszírozása*, KNBSZ Szakmai Szemle, 2012/1

GAZDAG Ferenc: *Biztonságpolitika*, Zrínyi Miklós Nemzetvédelmi Egyetem, Budapest, 2011., ISBN 978-615-5057-23-6

GREGOSZ, David: *Wirtschaftspolitische Megatrends bis 2020*, Konrad-Adenauer-Stiftung, Bellin, 2012, ISBN 978-3-944015-02-6

GROSS, Emanuel: *The struggle of democracy against terrorism, lessons from the United States the United Kingdom, and Israel*, 2006 by the Rector and Visitors of University of Virginia, ISBN: 0-8139-2531-2

GÓCZE István: *A tudományelmélet és kutatómódszertan alapjai*, Budapest, ZMNE, Katonai Stratégiai Tanszék, 2010.

GUNDEL, STEPHAN, MÜLLI, LARS: *Unternehmenssicherheit*, München: Oldenbourg, 2009, ISBN 978-3-486-58712-8

HART, B.H. Liddel: *Stratégia*, Európa Könyvkiadó, Budapest, 2002.

HANKISS Ágnes előadása: *Kihívások és ellentmondások a terrorizmus elleni harcban, „A terrorizmus Rubik-kockája” avagy a fenyegetések komplex megközelítése* Nemzetközi tudományos-szakmai konferencia, Budapest, 2013. szeptember 30. – október 1.

HÁRDI István: *A terrorizmusról*, A Magyar Tudományos Akadémia folyóirata. Alapítás éve: 1840, 170. évfolyam – 2009/8. szám

HEGEDÜS Zsuzsanna: *Az Amerikai Egyesült Államok adósságválsága és okai*, MTA Közgazdaság- és Regionális Tudományi Kutatóközpont Világgazdasági Intézet. 206. sz., 2013. december

HOBIIJN, Bart: *What Will Homeland Security Cost?*, FRBNY Economic Policy Review, November, 2002

JOHNSTON, R. Barry and NEDELESCU, Oana M.: *The Impact of Terrorism on Financial Markets*, © International Monetary Fund, 2005

KAHANER, Larry: *Competitive Intelligence: How to Gather, Analyze, and Use Information to Move Your Business to the Top*, TOUCHSTONE ROCKEFELLER CENTER, New York, 1997, ISBN-13: 978-0-684-81074-4

Karen AMSTRONG: *Az iszlám*, A Weidenfeld & Nicolson book, Hungarian translation © Péri Benedek, Európa Kiadó, Budapest, 2005.

KAISER Ferenc – TÁLAS Péter: *Politikai erőszakformák*, Nemzet és Biztonság 2012/5-6. szám

KENEDLI Tamás r.őrnagy: *Elemzőközpontú információfeldolgozás a szervezett bűnözés és a terrorizmus elleni harcban*, Doktori (PhD) értekezés

KISS Álmos Péter: *Generációk a hadviselésben – A negyedik generáció*, Hadtudományi Szemle, 2009/2.

KÁLMÁN László – PATAKI János: *Integrált technikai objektum védelem*, Zrínyi Miklós Nemzetvédelmi Egyetem, LKBM-2732, 2007.11.15., Budapest, tanulmány, (A szerző birtokában)

KIRÁLY László – PATAKI János: *Egy multinacionális nagyvállalat kritikus infrastruktúrájának illeszkedése a hazai (vertikális és horizontális) kritikus infrastruktúrákhoz*, A MAGYAR HADTUDOMÁNYI TÁRSASÁG ÉS A MAGYAR TUDOMÁNYOS AKADÉMIA HADTUDOMÁNYI BIZOTTSÁGA FOLYÓIRATA, XXIII. Évfolyam, 2013/1. elektronikus lapszám

KIRÁLY – Medveczky: Védelemgazdasági ismeretek önkormányzati (védelemi igazgatási) válság menedzsereknek. Budapest, 2009, ZMNE, ISBN 978-963-7060-75-5

KLINGHOLZ, Reiner: *Demographische Entwicklung*, Die Zeit, Zeitverlag Gerd Bucerius GmbH & Co. KG, Hamburg, 2014/7.

KOVACICH & HALOBOZEK: *The Manager's Handbook for Corporate Security*, Imprint Butterworth-Heinemann, 2003, ISBN: 9780750674874

KÓTHAY János: *Általános logisztikai módszerek*, Katonai Logisztika, MH ATFCSF, 2. Évfolyam, 1994/1

KÖSZERGVÁRI Tibor: *A válságkezelés aktuális problémái*, Akadémiai közlemények, 1994

KUBARYCH, Roger M. "Aftermath of the Terrorist Attack: Economic, Financial and Policy Consequences." *Council on Foreign Relations. council on foreign relations*, 2011, ISSN: 0015-7120

KUTI Rajmund – FÖLDI László: *A beépített vízköddel oltó rendszerek újabb alkalmazási lehetőségeinek feltárása*, Hadmérnök, III. Évfolyam 2. szám - 2008. Június

Dr. KUTI Rajmund – GRÓSZ Zoltán: *Biológiai eredetű vészhelyzetek kezelése, előtérben a mentesítési feladatok*, Hadtudomány, XI. Évfolyam 1. szám, 2016, ISSN 1788-1919

LAKATOS Zsolt: *A terrorista szervezetek felépítése és csoportosítása*, Felderítő Szemle (KFH), 2007/1.

MCFARLAND, Duncan – KREHBIEL, Paul – TARG, Harry: *Vietnam, From National Liberration to 21 st Centry Socialism*, Committees of Correspondence Education Fund, Inc, New York, ISBN: 978-1-304-20457-8

MÜLLER, Klaus-Rainer: *IT-Sicherheit mit System*, © Springer Fachmedien Wiesbaden, 2014, ISBN 978-3-658-04333-9

Műszaki Katonai Közlöny XVIII. évf. 1-4. szám, 2008.

NATIONAL INTELLIGENCE COUNCIL „ Mapping the Global Future - Projekt 2020”, Pittsburgh, 2004, ISBN 0-16-073-218-2

Report on the NATO's, New Strategic Concept Workshop, Centre for Defence and Security Studies, University of Manitoba 2010, ISSN 1922-7027

NATO HQ Situation Centre (VÁLSÁGKEZELŐ KÖZPONT), Security Standard Operating Procedures (SOPs), Revision 1. 16 February 2010, „NATO UNCLASSIFIED”, (A szerző birtokában)

OTTEN, Wolfgang: *Eigensicherung*, ISBN-10: 3-452-26276-6 , Köln, 2006

PADÁNYI József: *Az aszimmetrikus hadviselés során*, HADTUDOMÁNY: A MAGYAR HADTUDOMÁNYI TÁRSASÁG FOLYÓIRATA 25: (1-2)

PATAKI János: Biztosítási feladatok Magyarország az Európai Unió soros elnöksége idején 2011-ben, tanulmány, Zrínyi Miklós Nemzetvédelmi Egyetem, Magasabb Tanfolyami Parancsnokság, Budapest, 2009, (A szerző birtokában)

PATAKI János – SULÁNYI Péter: *Lage- und Analysezentrum bei einem internationalen Unternehmen*, ZMNE BOLYAI JÁNOS HADMÉRNÖKI KAR ÉS A HADMÉRNÖKI DOKTORI ISKOLA, ONLINE TUDOMÁNYOS KIADVÁNYA, VI. Évfolyam 3. szám 2011. szeptember

PATAKI János: *Helyzetelemző Központ*, Zrínyi Miklós Nemzetvédelmi Egyetem, LKBM-7242, Budapest, 2008.04.07., tanulmány, (A szerző birtokában)

PATAKI János: *Különleges védelemmel felszerelt gépjárművek*, ZMNE BOLYAI JÁNOS HADMÉRNÖKI KAR ÉS A HADMÉRNÖKI DOKTORI ISKOLA, ONLINE TUDOMÁNYOS KIADVÁNYA, IX. Évfolyam 2. Szám, 2014. június

PATAKI János: *Az Európai Unió biztonság- és védelempolitikája, a tagállamok és Magyarország felajánlásai tükrében*, (diplomamunka), Zrínyi Miklós Nemzetvédelmi Egyetem, 2007

PHILPOTT, Don: *Terrorism and Weapons of Mass Destruction: „The Future of Terrorism Task Force”*, Homeland Defense Journal, 04/2007

PROCHOW, Stefan: *Terrorism*, Globale Herausforderungen, © Bundeszentrale für politische Bildung, Bonn, 2013, ISBN 978-3-8389-7086-8

SCHNELLNHUBER, Hans-Joachim –SCHLUZ-BALDES, Meinhard –PILADEAUX, Benno: *Umweltveränderungen und ihre Folgen*, Sicherheitspolitik in neuen Dimensionen, Bundesakademie für Sicherheitspolitik, 2001, ISBN 3-8132-0776-5

SCHOLZEN, Reinhard: *Personenschutz*, Motorbuch Verlag, Stuttgart, 2004, ISBN 3-613-02185-4

SCHRÖDER, Helge: *Wie funktionieren Finanzmärkte? – Chancen und Gefahren globalisierter Geldströme*, Globale Herausforderungen, © Bundeszentrale für politische Bildung, Bonn, 2011, ISBN 978-3-8389-7042-4

SCHRÖDER, Helge: *Wie viele werden wir werden? Demographische Entwicklungen*, Globale Herausforderungen, © Bundeszentrale für politische Bildung, Bonn, 2010, ISBN 978-3-8389-7056-1

SIMICSKÓ István: előadása *A magyar védelempolitika aktuális kérdései és jövőbeni tervei* címmel 2015. november 13-án a Nemzeti Közsolgálati Egyetem Hadtudományi és Honvédtisztképző Kar Felsőfokú Vezetőképző Tanfolyam hallgatóinak. <http://www.defence.hu/cikk/54098>, (Letöltve:2016.01.21.)

STOBER Rolf – OLSCHOK Harald – GUNDEL Stephan – BUHL Manfred: *Managementhandbuch, Sicherheitswirtschaft und Unternehmenssicherheit*, © 2012 Richard Boorberg Verlag, ISBN 976-3-415-04776-1

RESPERGER István: *Az iszlám világ és hatása a biztonságra*, Zrínyi Miklós Nemzetvédelmi Egyetem, Budapest, 2003.

RESPERGER István mk. ezredes: *Biztonsági Kihívások, kockázatok, fenyegetések és ezek hatása Magyarországra 2030-ig*, KNBSZ, Felderítő Szemle, 2013/3

RESPERGER István – KISS Álmos Péter – SOMKUTI Bálint: *Gerillaharc a betondzsungelban*, Hadtudomány, A Magyar Hadtudományi Társaság folyóirata, 2013.



RESPERGER István ezredes – KISS Álmos Péter – SOMKUTI Bálint: *Negyedik generációs hadviselés: Néhány alapfogalom*, Zrínyi Kiadó, ISBN 9789633275924

ROZMAN Tamás: *Tananyag a TÁMOP-2.4.8-12/1-2012-0001, „A munkahelyi egészség és biztonság fejlesztése, a munkaügyi ellenőrzés fejlesztése című projekt keretében a Nemzeti Munkaügyi Hivatal megbízásából került kidolgozásra*, BMGE, Budapest, 2014, ISBN 978-963-313-122-0, II. rész

Samuel P. HUNTINGTON: *A civilizációk összecsapása és a világrend átalakulása*, Európa Kiadó, 2006

SARDAR, Ziauddin – MALIK Zafar Abbas: *Introducing Islam*, Icon Books UK - Totem Books USA, © SZAKÁCS Gergely – Hungarian translation, Edge 2000 Kiadó, ISBN 963 86450 7 5

SENZ, Anja-Désirée – HEBERER, Th.: *Deutschland und China, Zusammenarbeit und Wettbewerb*, in: Bundesakademie für Sicherheitspolitik: *Sicherheitspolitik in neuen Dimensionen*, Ergänzungsband II, Verlag E.S. Mittler & Sohn GmbH, Hamburg, 2004, ISBN 3-8132-0823-0

STIFTUNG ENTWICKLUNG UND FRIEDEN: *Globale Trends 2007*, Bonn 2006, ISBN 3-89331-739-2

SZEPESI György: *A pénzügyi világválság néhány eddigi tanulsága II*. Köz-gazdaság, 4 (3)., 2009., ISSN 1788-0696

SZTERNÁK György: *A fegyveres erő feladatai valamint fejlesztése közötti kapcsolat*, Ludovika Digitális Tudástár és Archívum, Hadtudomány, 2011.

SZTERNÁK György: *A geopolitikai, geostratégiai elemzés következtetései*, Ludovika Digitális Tudástár és Archívum, Hadtudomány, 2011.

SZTERNÁK György: *A terrorizmus, mint hadtudományi probléma I. rész*, NEMZETVÉDELMI EGYETEMI KÖZLEMÉNYEK , 2005/1

SZUN CE: *A hadviselés tudománya*, Göncöl Kiadó, Budapest, 2012, ISBN: 9789639183742

TÁLAS Péter: *A nemzetközi terrorizmus és a szervezett bűnözés hatása a nemzetközi biztonságra és Magyarország biztonságára*, MTA Társadalomtudományi Kutatóközpont **Kisebbségkutató Intézet**, 2007. január

THOMAS, Jeffrey E.: *Do the Costs Justify the Benefits?* Symposium: The Law and Economics of Providing Compensation for Harm Caused by Terrorism, Indiana University–Purdue University Indianapolis, 2003/2

TOMOLYA János – PADÁNYI József: *A terrorizmus és a gerilla-hadviselés azonosságai és különbségei*, HADTUDOMÁNY: A MAGYAR HADTUDOMÁNYI TÁRSASÁG FOLYÓIRATA 24: (1)

TÚRI Viktória: *Az intrapszichés megküzdés típusai*, Gazdasági élet és társadalom, Wekerle Sándor Üzleti Főiskola Tudományos Folyóirata, 2013. I-II. szám, ISSN: 2060-7466

ÜVEGES László: *A Magyar Köztársaság katasztrófa-veszélyeztetettsége és az arra adandó válaszok*, ZMNE, – Ph D értekezés –, Budapest, 2002

VAGYONVÉDELMI NAGYKÖNYV, CEDIT Információtechnikai Kft., Budapest, 1996

VARGHA Ferenc: *A terror pszichológiája*, MAGYAR JOGI SZEMLE KÖNYVTÁRA, PALLAS RÉSZVÉNYTÁRSASÁG NYOMDÁJA, 1921

VARGA Henriett – BAGDI Róbert: *A terrorizmus hatása a nemzetközi idegenforgalomra*, Károly Róbert Főiskola Tudományos Tanácsa, Acta Carolus Robertus, 2011/2

Dr. VIDA Csaba alezredes: *A jelenkori népvándorlás hatásai*, KNBSZ Felderítő Szemle, XIV. évfolyam 3. Szám, 2015., ISSN 1588-242X

WESSEL, Jan: *Organisierte Kriminalität und soziale Kontrolle*, Springer Fachmedien Wiesbaden GmbH, 2001, ISBN 978-3-8244-441-0

## **Internetes források**

Aramid

[http://portal.zmne.hu/download/bjkmk/bsz/bszemle2009/3/07\\_frankgyorgy.pdf](http://portal.zmne.hu/download/bjkmk/bsz/bszemle2009/3/07_frankgyorgy.pdf)

(Letöltve: 2013.10.29.)

A globalizáció kihívásai miatt a „hagyományos” vállalati kockázat elemző szervezetek

[http://www.verismo.ch/sites/default/files/Verismo\\_Publikationen\\_04\\_0.pdf](http://www.verismo.ch/sites/default/files/Verismo_Publikationen_04_0.pdf)

(Letöltve: 2014.10.01.)

... „a 60-as korosztálynál”

<http://www.uni-miskolc.hu/~ecomojud/4neptermnepmozg.pdf>

(Letöltve: 2014.12.01.)

... „A világ népessége több mint 7 milliárd ember, ami várhatóan 2050-ben” ...

[http://www.ksh.hu/szamlap/eletunk\\_nep.html](http://www.ksh.hu/szamlap/eletunk_nep.html)

(Letöltve: 2014.12.01.)

... „az átlagos születési ráta” ...

<http://www.nyf.hu/others/html/kornyezettud/global/002.htm>

(Letöltve: 2014.12.01.)

Bundeszentrale für politische Bildung, <http://www.bpb.de/politik/hintergrund-aktuell/172918/autofreier-sonntag-1973>

(Letöltve: 2014.12.29.)

Das Institut für Sicherheitstechnik / Schiffssicherheit e.V. (ISV),

<https://www.schiffssicherheit.de/ueber/institut> ,

(Letöltve: 2016.12.01.)

Eco-management and Audit Scheme, Öko-menedzsment és audit rendszer,

<http://www.emas.de/home/> (Letöltve:2014.11.05)

Egyesült Államok Védelmi Minisztériuma (Department of Defense)

[www.dod.wbdg.org](http://www.dod.wbdg.org) (Letöltve: 2011.10.01.)

Energiemanagementsystem, energia menedzsment rendszer,

[http://www.dnv.de/Binaries/Whitepaper\\_Energie\\_final\\_tcm70-447552.pdf](http://www.dnv.de/Binaries/Whitepaper_Energie_final_tcm70-447552.pdf) (Letöltve:

2014.11.05.)

Environmental management, környezeti menedzsment,  
<http://www.iso.org/iso/home/standards/management-standards/iso14000.htm> Letöltve:  
2014.11.05.)

Európai Unió környezetvédelmi politikája,  
[http://europa.eu/pol/pdf/flipbook/hu/environment\\_hu.pdf](http://europa.eu/pol/pdf/flipbook/hu/environment_hu.pdf) (Letöltve: 2014.11.04.)  
EU SITUATION ROOM  
[http://www.eeas.europa.eu/crisis-response/what-we-do/eu-situation-room/index\\_en.htm](http://www.eeas.europa.eu/crisis-response/what-we-do/eu-situation-room/index_en.htm)  
(Letöltve:2016.03.14.)

Global Incident Map  
<http://www.globalincidentmap.com/>  
(Letöltve:2016.12.11.)

Gyermekmunka  
<https://btk.ppke.hu/uploads/articles/6414/file/reinischreka.pdf>  
(Letöltve: 2014.12.02.)

Hiperinfláció a küszöbön?  
<http://kiszamolo.hu/hiperinflacio-a-kuszobon/> (Letöltve: 2013.11.18.)

Időkép: Radarkép, riasztás  
<https://www.idokep.hu/radar> (Letöltve:2015.12.11.)

Institut für Sicherheitstechnik, Bergische Universität Wuppertal,  
<http://www.ist-site.uni-wuppertal.de/> (Letöltve: 2016.12.07.)

Iratmegsemmisítés  
<http://iratdaralas.hu/din-3-iratmegsemmisites/>  
(Letöltve: 2014.11.14.)

Kerámia  
[http://portal.zmne.hu/download/bjkmk/bsz/bszemle2008/3/09\\_franggyorgy.pdf](http://portal.zmne.hu/download/bjkmk/bsz/bszemle2008/3/09_franggyorgy.pdf)  
(Letöltve: 2013.10.29.)

Kevlár  
<http://www.dupont.de/produkte-und-dienstleistungen/materialien-fasern-vliesstoffe/fasern/marken/kevlar/produkte/kevlar-acv.html>  
(Letöltve: 2013.10.29)

Kommunikáció  
<http://www.spiegel.de/kultur/gesellschaft/medien-und-terrorismus-tausendundein-missverstaendnis-a-472517.html>  
(Letöltve: 2014.10.11.)

Kvantitatív statisztikai módszerek  
<http://www.tankonyvtar.hu/hu/tartalom/tkt/marketingkutatas/ch03.html>  
(Letöltve: 2016.11.14.)

Lemezszekrények, biztonsági szekrények, bútorszéf, páncélszekrény.  
<http://www.mabisz.hu/hu/component/content/article/19-biztonsagtechnika/353-biztonsagtechnikai-fogalomtar.html>  
(Letöltve: 2014.10.01.)

... „Magyarországon ezen irányzat a jellemző, mert 2013-ban kb. 97.000 vagyonvédelmemmel foglalkozó személy kötelezett különböző szintű vizsgára”...  
<http://biztonsagpiac.hu/mintegy-szazezren-vegzik-el-iden-a-kotelezo-tovabbkepzeset>  
(Letöltve: 2014.09.21.)

Magyar GDP eloszlása (2015)  
<http://statinfo.ksh.hu/Statinfo/haViewer.jsp?wcf9e2b1f9a=x>  
(Letöltve:2018.10.10.)  
NATO 2020: Assured security; dynamic engagement  
<http://www.nato.int/strategic-concept/expertsreport.pdf>,  
(Letöltve: 2010.07.01)

Nemzeti Biztonsági Felügyelet (NBF), [www.nbf.hu](http://www.nbf.hu)  
(Letöltve: 2018.11.11.)

Németország GDP-jének eloszlása a szerző saját számítása alapján  
<http://www.cio.de/top500> , (Letöltve: 2018.10.12.)

... „Németországban ez a szám kb. 185.000 főt jelentett 2013-ban” ...  
<http://de.statista.com/statistik/daten/studie/258775/umfrage/beschaeftigten-bei-privaten-wach-und-sicherheitsdiensten-nach-bundeslaendern/>  
(Letöltve: 2014.09.21.)

OKF: Rendkívüli események Magyarország területén,  
[http://www.katasztrofavedelem.hu/index2.php?pageid=lakossag\\_esemeny\\_terkep](http://www.katasztrofavedelem.hu/index2.php?pageid=lakossag_esemeny_terkep)  
(Letöltve: 2015.12.11.)

Országos Meteorológiai Szolgálat (OMSZ): *Meteorológiai világ és kontinens rekordok*  
[http://owww.met.hu/omsz.php?almenu\\_id=misc&pid=met\\_rekordok&pri=1&mpx=3&st=vilagrekordok](http://owww.met.hu/omsz.php?almenu_id=misc&pid=met_rekordok&pri=1&mpx=3&st=vilagrekordok) (Letöltve: 2016.11.20.)

OMSZ: Vészjelzés, riasztás  
<http://www.met.hu/idojaras/veszelyjelzes/riasztas/>  
(Letöltve:2015.12.11.)

Pareto-elmélet  
<http://www.absolventa.de/karriereguide/zeitmanagement/pareto-prinzip>  
(Letöltve:2014.10.10.)

POLITIETS EFERRETNINGSTJENESTE, DANISH SECURITY AND INTELLIGENCE SERVICE, *The role of the Internet in relation to radicalization and terrorism*, 15. September 2008  
[Center for Terror Analysis \(CTA\)](#), (Letöltve: 2014.10.10.)

REPORT OF THE UNITED NATIONS CONFERENCE ON THE HUMAN ENVIRONMENT, Stockholm 1972,  
<http://www.unep.org/Documents.Multilingual/Default.asp?DocumentID=97>  
(Letöltve: 2014.11.05.)

RSOE EDIS - Emergency and Disaster Information Service  
<http://hisz.rsOE.hu/alertmap/index2.php>  
(Letöltve: 2014.07.11.)

SAXTON, Jim (R-NJ): Chairman Joint Economic Committee United States Congress: *The Economic Cost of Terrorism*, p. 11.  
[http://www.jec.senate.gov/public/\\_cache/files/79137416-2853-440b-9bbe-e1e75d40a79d/the-economic-costs-of-terrorism---may-2002.pdf](http://www.jec.senate.gov/public/_cache/files/79137416-2853-440b-9bbe-e1e75d40a79d/the-economic-costs-of-terrorism---may-2002.pdf)  
(Letöltve:2015.01.05.)

STAATSSSEKRETARIAT FÜR WIRTSCHAFT SECO: *Auswirkungen der Terroranschläge auf die Weltwirtschaft*,  
<http://www.seco.admin.ch/themen/00374/00375/00381/05253/index.html>  
(Letöltve:2015.01.05.)

„Seat at the Executive”  
[http://humanresources.about.com/strategichr/a/exec\\_success.htm](http://humanresources.about.com/strategichr/a/exec_success.htm)  
(Letöltve: 2014.07.11)

„**szikáriusok** a lat. *sica*, 'kis tőr' szóból: 'tőrviselők'  
<http://lexikon.katolikus.hu/S/szik%C3%A1riusok.html>  
(Letöltve: 2014.10.11.)

(TE-SAT) European Union Terrorism Situation and Trend Report 2016,  
<https://www.europol.europa.eu/activities-services/main-reports/european-union-terrorism-situation-and-trend-report-te-sat-2016> (Letöltve: 2016.07.22.)

The UN Refugee Agency : *Global Trend 2013*  
<http://www.unhcr.org/5399a14f9.html>  
(Letöltve: 2015.01.12.)

**TIBEK**, <http://tibek.gov.hu/bemutakozasbo> ,  
(Letöltve:2016.12.10.)

**TrendsDerZukunft.de**, Heidorn GmbH: Staatsverschuldung der USA – Wer sind die Gläubiger?

<http://www.trendsderzukunft.de/staatsverschuldung-der-usa-wer-sind-die-glaebiger/2009/03/30/>, (Letöltve: 2014.12.02.) 09/2009

UNESCO, Magyar Nemzeti Bizottság: A fenntartható fejlődés fogalma, célkitűzése, <http://www.unesco.hu/termesztudomany/fenntarthato-fejlodesre/fenntarthato-fejlodes-091214>

(Letöltve: 2014.11.10.)

Verfassungsschutzbericht 2013, pp. 191-205

[www.verfassungsschutz.de/download/vsbericht-2013.pdf](http://www.verfassungsschutz.de/download/vsbericht-2013.pdf)

(Letöltve: 2014.08.25.)

OVF: Árvíz-, belvízvédelmi készültségi fokozatok:

<http://www.vizugy.hu/?mapModule=OpArviz&mapData=ArvizTajekoztatok>

(Letöltve:2015.12.11.)

WALKER, W.E.: *The use of scenarios and gaming in crisis management planning and training*, (RAND 1995) p.7,

<https://www.rand.org/content/dam/rand/pubs/papers/2009/P7897.pdf>

(Letöltve: 2015.09.21.)

## **JOGSZABÁLYOK**

AZ EURÓPAI PARLAMENT ÉS A TANÁCS (EU) 2016/679 RENDELETE (2016. április 27.) a természetes személyeknek a személyes adatok kezelése tekintetében történő védelméről és az ilyen adatok szabad áramlásáról, valamint a 95/46/EK rendelet hatályon kívül helyezéséről (általános adatvédelmi rendelet)

89/391/EGK EU Tanács irányelve - A munkavállalók munkahelyi biztonságának és egészségvédelmének javítását ösztönző intézkedések bevezetéséről

A TANÁCS 2008/114/EK IRÁNYELVE (2008. december 8.) az európai kritikus infrastruktúrák azonosításáról és kijelöléséről, valamint védelmük javítása szükségességének értékeléséről

96/82/EK IRÁNYELVE, a veszélyes anyagokkal kapcsolatos súlyos balesetek veszélyének ellenőrzéséről

Magyarország Alaptörvénye, 2011. április 25.

1993. évi XCIII. törvény, a Munkavédelemről

1996. évi XXXI. törvény a tűz elleni védekezésről, a műszaki mentésről és a tűzoltóságról

2005. évi CXXXIII. Törvény, a személy- és vagyonvédelmi, valamint a magánnyomozói tevékenység szabályairól

2011. évi CXII. törvény, az információs önrendelkezési jogról és az információszabadságról

2011. évi CXIII. törvény, a honvédelemről és a Magyar Honvédségről

2011. évi. CXXVIII. törvény, a katasztrófavédelemről és a hozzákapcsolódó egyes törvények módosításáról

2012. évi I. törvény, a munka törvénykönyvéről

2012. évi CLXVI. törvény, a létfontosságú rendszerek és létesítmények azonosításáról, kijelöléséről és védelméről

2012. évi XXXVI. törvény, az Országgyűlésről

89/1995. (VII. 14.) Kormányrendelet, a foglalkozás-egészségügyi szolgálatról

16/1999. (II.5.) Kormányrendelet, a rendőrség ellenérték fejében végezhető szolgáltató tevékenységéről

128/2001. (VII.13.) Kormányrendelet, az Egyesült Nemzetek Szervezetének Európai Gazdasági Bizottság keretében létrejött, az ipari balesetek országhatáron túli hatásairól szóló Helsinkiben, 1992. március 17-én kelt Egyezmény kihirdetéséről.

2112/2004. (V. 7.) Kormányhatározat, a terrorizmus elleni küzdelem aktuális feladatairól



295/2010. (XII. 22.) Kormányrendelet, a terrorizmust elhárító szerv kijelöléséről és feladatai ellátásának részletes szabályairól

295/2010. (XII. 22.) Kormányrendelet, a terrorizmust elhárító szerv kijelöléséről és feladatai ellátásának részletes szabályairól

1176/2010. (VIII. 19.) Kormányhatározat, a közbiztonság megerősítésével kapcsolatos egyes költségekkel összefüggésben a 2010. évi központi költségvetés általános tartalékának előirányzatából történő felhasználásról, valamint a terrorfelderítés műveleti koordinációjáról és a Terrorellenes Koordinációs Bizottság létrehozásáról szóló 2239/2005. (X. 28.) Korm. határozat módosításáról

1249/2010. (XI.19.) kormányhatározat, az európai kritikus infrastruktúrákról és kijelöléséről, valamint védelmük javítása szükségességének értékeléséről szóló, 2008. december 8-i 2008/114/EK tanácsi irányelvnek való megfelelés érdekében végrehajtandó kormányzati feladatokról

23/2011. (III.8.) korm. rendelet, a zenés, táncos rendezvények működésének biztonságosabbá tételéről,

219/2011. (X.20.) Kormányrendelet, a veszélyes anyagokkal kapcsolatos súlyos balesetek elleni védekezésről

234/2011. (XI.10.) kormányrendelet, a katasztrófavédelemről és a hozzá kapcsolódó egyes törvények módosításáról szóló 2011. évi CXXVIII. törvény végrehajtásáról

239/2011. (XI. 18.) Kormányrendelet, az önkormányzati és létesítményi tűzoltóságokra, valamint a hivatásos tűzoltóság, önkormányzati tűzoltóság és önkéntes tűzoltó egyesület fenntartásához való hozzájárulásra vonatkozó szabályokról

259/2011. (XII. 7.) Kormányrendelet, a tűzvédelmi hatósági feladatokat ellátó szervezetekről, a tűzvédelmi bírságról és a tűzvédelemmel foglalkozók kötelező élet- és balesetbiztosításáról

278/2011. (XII.20.) kormányrendelet, a NATO Válságreagáló Rendszerével összhangban álló Nemzeti Intézkedési Rendszer rendeltetéséről, feladatairól, eljárási rendjéről, a közreműködők kötelezettségeiről

38/2012. (III. 12.) Kormányrendelet, a kormányzati stratégiai irányításról

1035/2012. (II. 21.) Korm. határozata: Magyarország Nemzeti Biztonsági Stratégiájáról Magyar Közlöny 19. szám, 2012. február 21. 1378 – 1388.

65/2013. (III. 8.) kormányrendelet a létfontosságú rendszerek és létesítmények azonosításáról, kijelöléséről és védelméről szóló 2012. évi CLXVI. törvény végrehajtásáról

27/1995. (VII.25) NM rendelet, a foglalkozás-egészségügyi szolgáltatásról

27/1996. (VIII. 28.) NM rendelet, a foglalkozási betegségek és fokozott expozíciós esetek bejelentéséről és kivizsgálásáról

9/2007. ( IK 8.) IRM-ÖTM együttes utasítás, a terrorizmus elleni egységek végrehajtására, Minősítés törölve IRM/TÜK/40322/2008., CXV. évfolyam Igazságügyi Közlöny 8. szám, 2007. augusztus 31., 2065 oldal

54/2014. (XII. 5.) BM rendelet az Országos Tűzvédelmi Szabályzatról

## **Szabványok, utasítások**

DIN EN 50 131, Betörésjelző rendszerek

DIN EN ISO 22311, Videómegfigyelő rendszerek

ISO 31000: Risk management – Principles and guidelines

MSZ 28001:2008 (BS OHSAS 18001:2007) A szakpolitika alapját a munkahelyi egészségvédelem és biztonsági irányítási rendszerének (MEBIR: ) kialakítása és tanúsítása az szerint

MSZ EN ISO 9000-es sorozatok, Minőségirányítási rendszerek.

ISO 27001:2013, Nemzetközi szabvány az Információ Biztonság Irányítási Rendszerekre

MSZ EN 3, Tűzoltó készülékek

MSZ EN 671-3, Beépített tűzoltó berendezések. Tömlőberendezések

MSZ 1040, Régi szabványú tűzoltó készülékek

MSZ EN 1630, Bejárati ajtók, ablakok, függönyfalak, rácsok és redőnyök. Betörésállóság. Vizsgálati módszer a kézi betörési kísérlettel szembeni ellenálló képesség meghatározására

MSZ EN 1063, Építési üveg. Biztonsági üvegezés.

MSZ EN 54, Tűzjelző berendezések

MSZ EN15004-1, Beépített tűzoltó berendezések. Gázzal oltó berendezések. 1. rész: Tervezés, létesítés és karbantartás (ISO 14520-1:2006, módosítva)

MSZ EN 9783, Szén-dioxiddal oltó berendezés

MSZ EN 12101, Füst- és hőszabályzó rendszerek

## Témakörből készült publikációs jegyzék

Fsz.	Cím	Megjelenés helye	Szerzői arány
1.	Einführungsaufgaben der Sicherheitsmaßnahmen der Sicherheitsbehörde der Ungarischen EU-Ratspräsidentschaft im ersten Halbjahr 2011	Hadmérnök 2011/3. pp. 154 - 160	90 %
2.	Lage- und Analysezentrum bei einem internationalen Unternehmen	Hadmérnök 2011/3. pp. 161 - 168	50 %
3.	Personenschutz	Hadmérnök 2011/4. pp. 261 - 269	50 %
4.	Werkschutz	Hadmérnök 2012/3. pp. 26 - 32	50 %
5.	Integrierte Brandschutzeinrichtungen	Hadmérnök 2013/4. pp. 150 - 165	80 %
6.	Egy multinacionális nagyvállalat kritikus infrastruktúrájának illeszkedése a hazai (vertikális és horizontális) kritikus infrastruktúrákhoz	Hadtudomány 2012/3. pp. 150 - 165	90 %
7.	Aufgabenstellung und Rolle der Werkfeuerwehr bei einem multinationalen Unternehmen	Hadmérnök 2014/1. pp. 57 - 66	70 %
8.	Az objektumok és épületek terrorrobbantások elleni védelme	Műszaki Katonai Közlöny 2014/1. pp. 72 - 82	100 %
9.	Különleges védelemmel felszerelt gépjárművek	Hadmérnök 2014/2. pp. 56 - 72	100 %
10.	Sicherheitspolitik des multinationalen Unternehmens	Hadmérnök 2019/2. pp. 354 - 360	100 %
11.	Situation Centre in the Private Sector	Nemzetbiztonsági szemle 2019/3. pp. 18-27	100 %
12.	NATO in 2030 and what the future will bring “Essential security, dynamic engagement ”	Nemzetbiztonsági szemle 2019/4. pp. 61-70	100 %