

STUDIA UNIVERSITATIS COMMUNIA

Bevezetés a szociológiába



Szerkesztette:
KISS ZOLTÁN LÁSZLÓ

Dialóg Campus

BEVEZETÉS A SZOCIOLÓGIÁBA

STUDIA UNIVERSITATIS COMMUNIA

Sorozatszerkesztő
Hautzinger Zoltán

BEVEZETÉS A SZOCIOLÓGIÁBA

Szerkesztette:
Kiss Zoltán László

A mű a KÖFOP-2.1.2-VEKOP-15-2016-00001
„A jó kormányzást megalapozó közszolgálat-fejlesztés”
című projekt keretében jelent meg.

Szerzők
Kiss Zoltán László
Krizbai János
Szabó Máté Csaba
Tarján Gábor
Tóth Szilvia

Szakmai lektor
Benedek András

© Dialóg Campus Kiadó, 2019
© Szerkesztő, 2019
© Szerzők, 2019

A mű szerzői jogilag védett. Minden jog, így különösen a sokszorosítás, terjesztés és fordítás joga fenntartva. A mű a kiadó írásbeli hozzájárulása nélkül részeiben sem reprodukálható, elektronikus rendszerek felhasználásával nem dolgozható fel, azokban nem tárolható, azokkal nem sokszorosítható és nem terjeszthető.

Tartalom

1. fejezet: A szociológia kialakulása, fejlődése és helye a tudományok rendszerében (Kiss Zoltán László)	13
1.1. Mi a szociológia?	13
1.2. Mire használható a szociológia?	16
1.2.1. A szociológia mint „áldás”?	17
1.2.2. Kinek és miért lehet „átok” a szociológia?	19
1.3. A szociológia helye, szerepe a tudományok rendszerében	21
1.3.1. Mitől tudomány a szociológia?	21
1.3.2. Hasonlóságok más tudományágakhoz	22
1.3.3. Tudományterületi sajátosságok, eltérések más tudományoktól	27
1.3.4. A jelenkori szociológia kiemelt vizsgálati területei	32
1.3.5. A szociológia besorolása a tudományok rendszerébe	35
1.4. A szociológia belső tagoltsága	38
1.5. Adalékok a szociológia fejlődéstörténetének vizsgálatához	42
1.5.1. Tudománytörténeti visszatekintés – a társadalomtudományok kialakulása	42
1.5.2. A szociológia tudományának kialakulása	45
1.5.3. Milyen történeti fejlődésen ment keresztül a szociológia tudománya?	69
1.5.4. Adalékok a magyar szociológia fejlődéstörténetéhez	87
1.6. A jelenkori szociológia fontos kérdéseiről és néhány várható jövőbeni kutatási főirányról	91
Kulcsfogalmak	97
Felhasznált irodalom	97
Egyéb források	99
Ajánlott irodalom	100
2. fejezet: Módszertani alapismeretek (Kiss Zoltán László – Tóth Szilvia)	105
2.1. Az emberi megismerés és a tudomány – hibák a hétköznapi megismerésben – társadalomtudományi kutatás	105
2.2. A megismerési folyamat felépítése – kutatási terv – konceptualizálás és mérés – operacionalizálás – a mintavételek logikája	111
2.2.1. A kutatás általános menete	111
2.2.2. A kutatási terv	115
2.2.3. Mintavétel	117
2.3. Az adatgyűjtés, adatfeltárás módszerei	119
2.4. Kérdőívek tervezése és szerkesztése	127
2.5. Adatelemzés, adatok kvantifikálása	133

Kulcsfogalmak	144
Felhasznált irodalom	144
3. fejezet: A társadalmi struktúra és rétegződés (Tarján Gábor)	145
3.1. A társadalom szerkezete	145
3.2. Társadalmi rétegződés	147
3.3. Szegénység	153
Felhasznált irodalom	169
Egyéb források	170
Ajánlott irodalom	171
4. fejezet: Demográfiai alapvetések (Szabó Máté Csaba)	173
4.1. A demográfia és népszámlálások rövid története	175
4.2. A demográfiai elméletek	176
4.3. Alapvető hazai népesedési tendenciák	178
Kulcsfogalmak	181
Felhasznált irodalom	182
Egyéb források	182
5. fejezet: A társadalmi mobilitás szerepe és formái (Tarján Gábor)	183
5.1. A társadalmi mobilitás értelmezése	183
Kulcsfogalmak	189
Felhasznált irodalom	190
6. fejezet: A társadalmi szocializáció folyamata, szakaszai, jellemzői (Krizbai János)	191
6.1. A szocializáció tartalma, jellemzői	191
6.2. A szocializáció és a normaátadás eszközei	193
6.3. A szocializáció folyamatának jellemző szakaszolásai	197
6.4. Az életkori megközelítés jellemzői	198
6.5. Foglalkozási szocializáció	200
6.6. Szocializáció multikulturális térben	201
Kulcsfogalmak	202
Felhasznált irodalom	202
Ajánlott irodalom	203
7. fejezet: A családszociológia alapfogalmai (Krizbai János)	205
7.1. A család	205
7.2. Szociológiai elméletek a családfejlődésről	207
7.3. A család életciklusa szerinti megközelítés	208
7.4. Speciális családszerkezetek és egyéb tipológiák	210
7.5. A család funkciói	212
7.5.1. A család biológiai-utódnemző funkciója	212

7.5.2. A társadalmi státus reprodukciója mint családi funkció	213
7.5.3. A család gazdasági funkciója	214
7.5.4. A szülő, az öreggondozás mint családi funkció	216
7.6. Családi szerepek	217
7.7. Családi szocializáció, családi életre nevelés	219
7.8. Változások az ezredforduló után	220
7.9. Szinglik	222
7.10. Párkapcsolatok felbomlása, válás	223
7.11. Gyermekvállalás, termékenység	224
Kulcsfogalmak	225
Felhasznált irodalom	226
Ajánlott irodalom	226
8. fejezet: Kultúra, normák, értékek, attitűdök (Krizbai János)	227
8.1. Szubkultúra, ellenkultúra, kulturális pluralizmus	230
8.2. Attitűdök, normák, értékek	234
8.2.1. Attitűdök	234
8.2.2. Normák	235
8.2.3. Értékek	236
8.3. Az értékek viszonyítási rendszerei	238
8.4. Az élet minőségének vizsgálata	243
8.5. Az iskola szerepe a kultúra megőrzésében és átadásában	244
8.6. Sztereotip gondolkodás, előítéletesség, diszkrimináció, rasszizmus	247
Kulcsfogalmak	252
Felhasznált irodalom	252
Ajánlott irodalom	253
9. fejezet: A deviáns viselkedés értelmezése (Krizbai János)	255
9.1. Devianciaelméletek	256
9.1.1. Anómiaelméletek	256
9.1.2. A társadalmi kontroll elmélet	257
9.1.3. Strain- (feszültség-) elmélet	258
9.1.4. A deviáns szubkultúra modellje	258
9.1.5. Konfliktuselméletek	260
9.1.6. A differenciális asszociáció elmélete	260
9.2. A deviáns viselkedés fajtái	261
9.2.1. A bűnözés	261
9.2.2. Az öngyilkosság	262
9.2.3. Az alkoholizmus	263
9.2.4. Droghasználat	264
9.2.5. Mentális betegségek	264
9.3. Deviáns minősítés (labelling – címkézési) elmélet	265
9.4. A deviancia felismerése, kezelése	266

9.4.1. Általános (nem devianciaspecifikus) beavatkozások	267
Kulcsfogalmak	267
Felhasznált irodalom	267
Ajánlott irodalom	268
10. fejezet: A vallás a modern társadalomban (Tarján Gábor)	269
10.1. Vallás és vallásosság, szervezeti keretek és szekularizáció	270
10.2. Kutatások és eredmények	272
Kulcsfogalmak	275
Felhasznált irodalom	275
Egyéb forrás	276
Ajánlott irodalom	276
11. fejezet: Településszerkezet – város és falu (Tarján Gábor)	277
11.1. Városiasodás	279
11.2. Szuburbanizáció, dezurbanizáció, reurbanizáció	280
11.3. A városfejlődés elméletei	282
Kulcsfogalmak	284
Felhasznált irodalom	285
Ajánlott irodalom	285
12. fejezet: Média, nyilvánosság, közvélemény (Kiss Zoltán László)	287
12.1. Népérzet, közhangulat, közösségi vélemény	287
12.2. A közvélemény létrejötte	288
12.3. A közvélemény fogalma	289
12.4. A közvéleményt képviselők	291
12.5. A vélemények alakulása	292
12.6. A véleménynyilvánítás	293
12.7. A társadalmi nyilvánosság és a tömegkommunikáció hatásmechanizmusainak jellegzetességei	295
12.8. A tömegkommunikációs folyamat értelmezése és néhány sajátos vonása	298
12.9. A tömegkommunikáció főbb hatásmechanizmusai	305
12.10. A tömegkommunikáció hatásának feltételrendszere	308
12.11. A tömegkommunikációs eszközök és a közvélemény	311
12.11.1. Az L-alakú (kritikai) megoszlás	312
12.11.2. Az U-alakú (polarizált) megoszlás	313
12.11.3. A J-alakú (támogató) véleménymegoszlás	314
12.12. Néhány főbb értelmezési szempont a média vizsgálatához	316
12.13. Média, nyilvánosság és közvélemény az információs társadalom korában	321
Kulcsfogalmak	333
Felhasznált irodalom	333
Egyéb források	338

Ajánlott irodalom	339
13. fejezet: Bevezetés a közszolgálati szervezetek, intézmények és a biztonsági szektor szociológiájába (Kiss Zoltán László)	343
13.1. Szervezetszociológiai alapok. A szervezetek fogalma és jellemzői	343
13.2. A szervezetszociológia mint tudomány	345
13.3. A szervezetszociológiai fogalmak néhány kiemelt kérdése	346
13.4. A szervezet és társadalmi környezete	348
13.5. A szervezet mint nyílt rendszer	349
13.6. A szervezetre ható társadalmi tényezők	350
13.7. Szervezeti formák vizsgálati lehetőségei	351
13.7.1. Munkamegosztás	351
13.7.2. Hatáskörmegosztás	352
13.7.3. Koordinációs eszközök	354
13.7.4. A konfiguráció	354
13.8. Kiemelt szervezeti alapformák	356
13.8.1. Hagyományos (lineáris és funkcionális) szervezetek	356
13.8.2. Divizionális szervezet	361
13.8.3. Mátrixszervezetek	364
13.8.4. Tenzorszervezetek	367
13.8.5. Stratégiai üzleti egységekkel működő szervezetek	368
13.8.6. Teamszervezetek	369
13.8.7. Konszernek és holdingok	370
13.9. Mitől hatékony egy szervezet?	374
13.10. Szervezeti tudás, tudástípusok	375
13.11. Bürokrácia, bürokratikus szervezet	382
13.11.1. Definíciós nehézségek	382
13.11.2. Weber bürokráciaelmélete. A bürokratikus szervezet	384
13.11.3. A bürokratizmus mint a bürokratikus szervezet diszfunkcionális következménye és a bürokratizmus forrásai	388
13.11.4. A bürokratizmus jelensége, következményei	391
13.12. Hatalmi, érdek- és kontrollviszonyok a szervezetben. A szervezet és az egyén	393
13.12.1. Hatalom, konfliktus és kultúra a szervezetben	394
13.12.2. A szervezetek deviáns viselkedése	394
13.12.3. Érdekvizonyok alakulása a szervezetben	395
13.12.4. A szervezet és az egyén	396
13.13. Közszolgálat, közszolgálati szervezetek	398
13.13.1. A közszolgálat fogalma	398
13.13.2. Egy kis közszolgálat-történet	400
13.13.3. A magyar közigazgatás története	401
13.13.4. Közszolgálat napjainkban	407
13.13.5. Közszolgálati szervezetek	408
13.14. Egyes közszolgálati szervezetek működési sajátosságai	412

13.14.1. A közigazgatási szervezetek szociológiai jellemzői	412
13.14.2. A rendőrség szociológiai jellemzői	415
13.14.3. A katonai szervezetek szociológiai jellemzői	418
Kulcsfogalmak	420
Felhasznált irodalom	421
14. fejezet: A korrupció jelenségek mint társadalmi és szervezeti-intézményi kihívás (Tarján Gábor)	425
14.1. A korrupció fogalma és megközelítése	425
14.2. A korrupció megítélése: hatalmi modellek és megközelítési módok	431
14.3. Korrupciós folyamat	436
Kulcsfogalmak	437
Felhasznált irodalom	437
Egyéb források	438
Ajánlott irodalom	438
15. fejezet: A migráció szociológiai kérdései (Kiss Zoltán László)	441
15.1. Bevezetés	441
15.2. Fogalommeghatározás	444
15.3. A belső vándorlás	448
15.4. Migrációs elméletek	450
15.5. Osztályozási, csoportosítási lehetőségek	453
15.6. Elméleti megközelítések a migráció tipikus okairól és következményeiről	458
15.6.1. Elméletek a migráció kialakulásáról és megindulásáról	459
15.7. A nemzetközi migráció főbb kiváltó okai	468
15.7.1. Kiváltó okok	468
15.8. Elméletek a nemzetközi migráció fennmaradásáról és hatásairól	471
15.9. Bevándorlók és befogadók alkalmazkodási mechanizmusai	473
15.9.1. Sikeres integráció	474
15.9.2. Fejlett munkakultúrájú, relatíve zárt etnikai csoportok	488
15.9.3. Transzformációs feszültségek, negatív modernitás	490
15.9.4. Kirekesztődés, ellentársadalom	491
15.9.5. Megrekedés a periférián	492
15.10. Tragikus magyar demográfiai trendek	494
15.11. Demográfiai kihívások előtt az EU-tagországok	495
15.12. Az EU és a migráció	499
15.12.1. Migránsok és/vagy menekültek	499
15.12.2. Migráció számokban	502
15.12.3. EU–Frontex–SIS II	510
15.12.4. V4 együttműködés	514
15.13. Magyarország és napjaink külső és belső migrációs krízise	514
15.13.1. A hazánkat érintő migrációs áramlatok jellemzői	515
15.13.2. A menekültügyi eljárás	521

15.14. Adalékok a nemzetközi migráció és a biztonság kapcsolatának vizsgálatához	526
15.14.1. Lehetséges társadalmi kockázatok	527
15.14.2. Gazdasági kockázatok	534
15.14.3. Közbiztonsági kockázatok	535
15.14.4. Nemzetbiztonsági kockázatok	541
15.15. Összefoglalás	547
Felhasznált irodalom	547
Egyéb források	552
Ajánlott irodalom (önálló, extracurriculáris szakkollégiumi, illetve tudományos diákköri témafeldolgozáshoz) (Összállította: Kiss Zoltán László)	557
További irodalom	
A szociológiában leggyakrabban használt alapfogalmak (Szerkesztette: Kiss Zoltán László)	565

Vákát oldal

1. fejezet

A szociológia kialakulása, fejlődése és helye a tudományok rendszerében

Kiss Zoltán László

„...semmi nem olyan lenyűgöző, mint az emberek megfigyelése és az emberi dolgok megértése...”¹

1.1. Mi a szociológia?

Az ember társadalmi lény, s a társadalom nem csupán egyének egyszerű, esetlegesen egymás mellé rendelt halmaza, hanem van bizonyos szerkezete (struktúrája), vannak csoportjai, szervezetei, intézményei, van kultúrája (illetve vannak különféle szubkultúrái),² s a társadalomban való együttélésnek vannak bizonyos szabályszerűségei, amelyek messzemenően befolyásolhatják az egyének gondolkodásmódját, viselkedését és életmódját.

A társadalmat, amelyben élünk, természetesen számos úton-módon megismerhetjük. Mindennapi életünk tapasztalatai, a szépirodalmi művek, riportok, elbeszélések, szociográfikák többé-kevésbé strukturált ismereteket adhatnak a társadalom és társadalmi létünk egy-egy szeletéről, s elősegíthetik a társadalmi valóság egy-egy részterületének megismerését – azonban az általuk kínált ismeretek jellemzően mind kiterjedtségükben, mind mélységükben kevésbé strukturáltak, s nem is mindig nyújtanak megfelelően árnyalt képet a társadalom egészéről és egyes elemeiről.

A tudományos megismerés kritériumai szerint előkészített és végrehajtott empirikus szociológiai kutatások eredményei viszont ugyanakkor általában kellőképpen átfogó, differenciált, több vonatkozásban is tudományosan megalapozott képet képesek nyújtani a társadalomról.

A szociológia a társadalom egészének és egyes alrendszerének, részrendszerének, intézményeinek, szervezeteinek és csoportjainak a felépítésével, működési mechanizmusaival és fejlődési trendjeivel összefüggő ismeretek, jelenségek, folyamatok, törvényszerűségek objektív megismerésére, feltárására és értékmentes magyarázatára törekvő társadalomtudományi diszciplína.

¹ BERGER, Peter L. (1963): *Invitation to Sociology: A Humanistic Perspective*. New York, Bantam Doubleday Dell Publishing Group. Magyar fordítását lásd: *A szociológus mint társadalomkutató*. Elérhető: www.szociologia.hu/a_szociologus_mint_tarsadalomkutato (A letöltés időpontja: 2013. 04. 07.)

² Andorka Rudolf szerint „[t]ársadalmi struktúrán a legáltalánosabb értelemben az egyének és társadalmi csoportok közötti viszonylag tartós viszonyokat (például alá- és fölérendeltséget) értjük. Társadalmi intézménynek nevezzük a legáltalánosabb értelemben a társadalom tagjainak többsége által végzett tevékenységek alapvető módját, mintáját. Az intézményekhez normák és értékek tartoznak, amelyek az intézményesült viselkedést előírják, továbbá megszegését büntetik. A kultúrán az anyagi javak, normák és értékek együttesét értjük”. ANDORKA Rudolf (2000): *Bevezetés a szociológiába*. Budapest, Osiris Kiadó. 35.

A szociológia³ tehát a társadalom egészének és egyes kiemelt összetevői – egyének, csoportok, szervezetek, intézmények (például a család, iskola, forprofit termelő és szolgáltató szervezetek, közigazgatási szervezetek, fegyveres erők, rendvédelmi szervek, nemzetbiztonsági szolgálatok, egyházak stb., illetve maga az állam) – életének, működésének a törvényszerűségeit, szabályait és folyamatait vizsgáló társadalomtudományi szakdiszciplína,⁴ amely a valósággal való összevetés útján, a tudományos megismerés kritériumai szerint végzi kutatásait.⁵

Alapvető célja a társadalmi valóság egésze és egyes alkotórészei, jelenségei felépítésének, működésének és fejlődési trendjeinek jellegadó vonásaira vonatkozó ismeretek tudományos igényű vizsgálata. Tárnya az emberi társadalom és annak építőkövei felépítésével, működési rendjével és fejlődési trendjeivel összefüggő törvényszerűségek megismerése, feltárása.

A szociológusokat alapvetően az érdekli, hogy milyenek, hogyan működnek, s miként változnak a különböző társadalmak. A szociológia az „emberi társaság tudományaként” azt kutatja, hogy az emberek közötti (személyek közötti [interperszonális], csoporton belüli, csoportok közötti; szervezeteken, intézményeken, társadalmi struktúraelemeken, alrendszeren, részrendszeren, illetve egész társadalmakon belüli, illetve azok közötti) viszonyok miképpen jönnek létre, a kialakult szilárdabb közösségek és társulások miként és miért állnak fenn, hogyan és miért alakulnak át vagy bomlanak fel – s hogyan működhetnek, illetve működtethetők hatékonyabban.

A szociológia a 19. század közepétől kibontakozó társadalmi, gazdasági, technikai és politikai modernizáció és tudományos paradigmaváltások⁶ egyik terméke és kovásza,

³ A szociológia kifejezést Auguste Comte alkotta, aki két jellegadó kulcskifejezés összevonásával hozta létre a szót: a latin *socius* (azaz társ, társaság); valamint a görög *λόγος* (logosz, azaz tudás, tudomány) szavakból.

⁴ A latin eredetű diszciplína kifejezés jelentése kettős: egyrészt általánosan a fegyelem, fegyelmezettség jelentéssel, másrészt tudományág, tudományzak jelentéssel használják. Mi ebben a tankönyvben ez utóbbi jelentésértelemben használjuk a diszciplína kifejezést.

⁵ Tudományos módszerének egyik lényegi vonása, hogy amennyiben megfogalmazódik valamilyen társadalmi probléma (például miért olyan magas hazánkban a létminimum és a társadalmi minimum alatt élők, a relatíve és abszolút szegénységben élők; az alkoholisták, az elvtaláltak, az öngyilkosok, illetve a daganatos megbetegedésekben elhunytak számaránya), akkor megpróbálunk elméleti előfeltevéseket és lehetséges magyarázatokat megfogalmazni, majd pedig igyekszünk a valóságból információkat összegyűjteni, s a kapott adatok megfelelő elemzését, értékelését követően megvizsgáljuk, hogy igazolódni avagy megcáfolódni látszik-e az eredeti elméleti előfeltevésünk, magyarázatunk. A szociológia tudományának tehát a lényegéhez tartozik az elméleteknek az empirikusan is mérhetővé tett valósággal való folyamatos összevetése. Lásd ennek a kérdéskörnek az elméleti szintű kifejtését részletesebben: ANDORKA (2000), 44.

⁶ A *paradigma* kifejezés szociológiai értelmezése: az adott tudomány(ág) általános rendezési, szervezési elve – vagyis az az alapelv, amely az adott tudomány elméleti és gyakorlati (empirikus) kutatásainak, vizsgálatainak fő irányát, érdeklődésének kereteit megszabja. A tudományos gyakorlat elfogadott mintája, amely magában foglalja az elméletet (szemlélteti a modelleket, észlelési sémákat), kutatási eszközöket és alkalmazást egyaránt. A tudományos kutatás fejlődésének eredménye, amely általában egyszerre jelentett mennyiségi fejlődést (egyre több információ, adat áll rendelkezésre) és minőségi változást – amely időnként tudományos forradalmak (paradigmaváltások) formájában valósult meg, amikor is jelentős elméleti, koncepcionális változások történtek. *Tudományos paradigmaváltások* alatt jellemzően egyfajta tudományos forradalmat értünk, amelynek eredményeként egy adott témához teljesen új szemszögből közeledünk. Egyesek szerint a tudományok nem is annyira a felfedezések, tudományos ismeretanyagok szerves, lineáris halmozódása, hanem inkább dinamikus paradigmaváltások révén fejlődnek. Ekkor a paradigmaváltás előtti ismereteinket nem dobjuk el, hanem új, a korábban megszokottól jelentősen eltérő megvilágításba helyezzzük. Lásd ennek kapcsán részletesebben: KUHN, Thomas (2000): *A tudományos forradalmak szerkezete*. Budapest, Osiris Kiadó.

előmozdítója. Megjelenése összefügg azokkal a társadalmi-gazdasági rendszerszükségletekkel, amelyek nélkülözhetetlenné tették, hogy mihamarabb sor kerüljön az alábbiakra:

- a felvilágosodás nyomán a környező *társadalmi valóságra* vonatkozóan összegyűlt rengeteg *részinformációt paradigmaticusan más módon* gyűjtsék, válogassák, *rendszerezék, elemezzék, értékeljék* és használják fel (akár a tervezésben, akár a végrehajtásban, akár a végrehajtás utáni visszaellenőrzésben) a társadalmi, gazdasági és politikai rendszerek egésze, illetve az egyes (politikai, gazdasági, szociális, jogi, kulturális, oktatási, egészségügyi, védelmi stb.) társadalmi alrendszerek és különféle részrendszerek, szervezetek, intézmények és csoportok működésének hatékonyabbá tétele érdekében;
- ne csupán a társadalmi, gazdasági, technikai és politikai modernizáció folyamatának funkcionális működését tegyék hatékonyabbá, de szükség esetén az objektivitásra törekvő, tudományos igényű *megértés és elemzés* mint a szociológia alapfunkcióinak kiteljesítése révén járuljanak hozzá a potenciális és tényleges *társadalmi kockázatok, fenyegetések, veszélyek* körének egyértelmű beazonosításához, okaik feltárásához, lehetséges lefolyásuk előrejelzéséhez és esetleges negatív következményeik elhárításához – s ezáltal a társadalom egészének és az egyes alrendszereinek, részrendszereinek és csoportjainak lehetőség szerint harmóniaelvű, konfliktusmentesebb működéséhez.

A szociológia fejlődéstörténete során mindvégig alapvetően *gyakorlati kérdésekre* keresett jellemzően *gyakorlatorientált válaszokat*. Így volt ez akkor is, amikor például azt vizsgálták, hogy

- megismerhető-e – s ha igen, akkor miképpen, miféle fogalmi és módszertani apparátussal – a társadalmi valóság, annak alakulása történelmi időszakonként, kultúrkörönként, világszerte, az egyes kontinenseken, régiókban, országokban;
- miféle alkotóelemekből, hogyan épül fel és miként tagolódik egy adott társadalom;
- mik azok a lehetséges okok, amelyek a társadalmi szerkezet és rétegződés alakulása és a társadalom egésze, valamint egyes szegmentumai működése, esetleges változásai mögött állnak;
- melyek lehetnek a társadalmi struktúra alakulásának várható következményei (figyelembe véve a globális, kontinentális és regionális, nemzetközi, valamint a nemzeti, a helyi, lokális tendenciákat is);
- miféle eltérések és hasonlóságok mutathatók ki a különféle társadalmi csoportok között a társadalmi egyenlőtlenségek főbb státuskijelölő dimenziói mentén, s azok létrejöttének, alakulásának mik az okai és következményei;
- melyek azok a társadalmi hatótényezők, illetve tényezőcsoportok, amelyek az egyes társadalmak, társadalmi csoportok, szervezetek és intézmények hatékonyabb, harmóniaelvű (együtt)működését segíthetik elő – s melyek azok a tényezők, jelenségek, folyamatok, amelyek viszont gátolhatják, veszélyeztethetik egy adott társadalom harmonikus működését, békéjét;
- hogyan lehet eredményesebbé tenni a különféle szervezetek, intézmények; társadalmi rendszerek, alrendszerek és részrendszerek felépítését és működtetését; s a hatékonyabb működés eredményeképpen miféle társadalmi következményekkel számolhatunk;

- miként lehet idejében érzékelni; objektív módon, tudományos alaposággal megismerni, leírni és értékmentesen magyarázni, valamint (bizonyos statisztikai hibahatárokon belül) relatíve jó eséllyel előrebecsülni a különféle társadalmi eredetű, mikro-, mezo- és makroszintű társadalmi, gazdasági, politikai, kulturális és katonai jellegű feszültségek, konfliktusok, válságok, háborúk létrejöttét, kibontakozását, lehetséges lefutását, kimenetelét és hatásrendszerét; vannak-e (s ha igen, akkor miféle) általános, különös és speciális vonásai ezeknek a társadalmi válságoknak, konfliktusoknak, háborúknak az egyes korszakokban, a különféle társadalmi-gazdasági-politikai formációk adta kontextusokon belül;
- hogyan lehet, illetve kell szükség esetén célszerűen beavatkozni azért, hogy lehetőség szerint már létrejöttük pillanatában megakadályozzuk a társadalmi konfliktussal fenyegető helyzetek kialakulását, kedvező irányba tudjuk befolyásolni a társadalmi trendek alakulását – egyebek között különféle komplex társadalmi változások létrejöttének és kibontakozásának elősegítésével;
- mi a teendő, ha már nem lehetett megakadályozni bizonyos társadalmi problémák, konfliktusok, válságok létrejöttét, mert a megelőzés érdekében tett társadalompolitikai, illetve szervezeti-intézményi lépések egyáltalán nem vagy csak részlegesen vezettek eredményre; miként lehet ebben az esetben kezelni a kialakuló társadalmi problémákat és minimalizálni esetleges negatív hatásait, hogy elkerüljük olyan helyzetek kialakulását, amelyek a társadalmi konfliktusok súlyosbodásával, egyre erőszakosabbá válásával, illetve eskalációjával fenyegetnek.

A szociológia mint empiriaorientált társadalomtudomány egyik fő sajátossága, hogy az elméleteknek a valósággal való tudományos igényű összevetésére törekszik, s jellemzően jelenségekhez, tényekhez, folyamatokhoz, illetve problémákhoz kapcsolódva, azok lehetőség szerinti értékmentes megismerésére, megértésére, elemzésére törekedve fejlődik. A fenti alapvető kérdések megválaszolása érdekében a szociológiának belsőleg két fő ága alakult ki:

- az elméleti szociológia, amely alapvetően a társadalmi valóság, illetve valamely társadalmi jelenség, társadalmi tény lehető legalaposabb megismerését szolgáló ismeretelméleti és módszertani kérdésekkel foglalkozik, s azt vizsgálja, hogy megismerhető-e, s ha igen, akkor miként az adott társadalmi valóság, benne a különféle társadalmi jelenségekkel, társadalmi tényekkel;
- az empirikus szociológia, amely döntően az elméleti szociológia által megfogalmazott kérdések gyakorlati, tapasztalati vizsgálatát vállalja magára, a társadalmi valóság megismeréséhez szükséges információk, empirikus kutatási adatok tényleges összegyűjtésével, elemzésével és értékelésével foglalkozik.

1.2. Mire használható a szociológia?

A mindmáig egyre rohamosabb ütemben gyorsuló társadalmi, gazdasági, technikai és politikai modernizáció folyamatainak tudományos igényű megismerése, megértése, lehetőség szerinti magyarázata, előrebecslése s szükség szerint a lehető legcélravezetőbb irányba történő befolyásolása iránti igény egyidős magával a szociológia tudományával, ami egy-

szerre áldás és átok a szociológusok és a szociológia kritikai, reflexív szemléletmódjával „megfertőzött” nem szakmabeli érdeklődők számára.

1.2.1. A szociológia mint „áldás”?

A szociológia szemléletmódja „áldást” jelenthet művelőinek és alkalmazóinak, mert egyfajta szellemi kihívásként folyamatosan vonzza és szinte permanens *teljesítménykényszer* alatt tartja őket, minthogy az esetek jelentős hányadában általában:

1. az össztársadalmi átlaghoz tartozókhöz képest alaposabban, átfogóbban és mélyebben akarják *megismerni és megérteni* a körülöttük lévő világot és annak változásait, a *társadalmi valóság* egészét és egyes szeleteit; az életükre, mindennapjaikra közvetlenül vagy közvetve ható társadalmi, gazdasági, politikai, technikai-technológiai *változások* okait, a *társadalmi változások főbb fejlődési irányait*, trendjeit, lehetséges kimeneteleit és azok esetleges következményeit;
2. egyre kifinomultabb *megismerési és információ-, illetve adatgyűjtési, -elemzési és értékelési rendszereket, módszertant* kell kialakítaniuk és működtetniük, hogy valóban objektív, megbízható, hiteles képet kapjanak az adott folyamatokról és összefüggésrendszerekről;
3. a szociológia mint alkalmazáscentrikus társadalomtudományi szakdiszciplína ismeretanyagának felhasználása számos gyakorlati haszonnal kecsegteti mind a különböző társadalmi alrendszerek döntés-előkészítő szakembereit, mind a döntéshozókat, mind pedig az érdeklődő laikusokat, hiszen a szociológia:
 - fontos szerepet játszhat a világban és a társadalmon belül létező szervezeti-intézményi környezetben való tájékozódásban; a társadalmi valóság és társadalmi folyamatok megértésében, s a társadalom egészére; az egyes társadalmi alrendszerekre, részrendszerekre, intézményekre, szervezetekre, csoportokra és az emberek közötti interperszonális viszonyrendszerekre vonatkozó kritikai, reflexív szemléletmód, önismeret és öntudat kialakításában s átadásában az oktatási rendszeren belül;
 - a szervezetekről, társadalmi intézményekről és azok működésének társadalmi aspektusairól nyert ismeretek birtokában világos képet nyújt az adott szervezetek, intézmények döntései lényegének, lehetséges hatásainak, következményeinek szélesebb társadalmi kontextusba helyezett megértéséhez, s ezáltal
 - képes számos társadalmi, intézményi, szervezeti probléma létrejöttének és alakulásának relatíve nagy statisztikai valószínűséggel való (bizonyos statisztikai modellezési hibahatárokon belüli) előrebecslésére, előrejelzésére, sőt (szükség esetén, külön megrendelésre)
 - képes konkrét megoldásokat is ajánlani a társadalmi, intézményi, szervezeti problémák feltárására, megelőzésére, kezelésére, illetve megoldására; közvetlenül alkalmazható szakpolitika (policy) alakítására – ámde nem „csinálja” direkt módon sem a (szak)politikát, sem a szervezet- és intézményfejlesztési politikákat;
 - érvelő ereje nagy fokú, racionális érveket szállít(hat) a közbeszéd számára, fokozhatja a szociológiai ismereteiket kamatoztatók intelligens, rugalmas, adaptív reagálását a társadalmi-szervezeti környezetváltozásaihoz;

4. motiválhatja a szociológiával foglalkozókat annak tudata is, hogy *elősegíthetik* a különféle *társadalmi problémák megoldását* azzal, hogy *a társadalmi valóság tudományos igényű, tárgyilagos feltárásával* konkrét ismereteket kínálnak az adott problémák jobb megismeréséhez, és alapadatokat biztosítanak a szakmai, illetve szakpolitikai döntések előkészítéséhez, részfolyamatok tervezéséhez. Így közvetve *hozzájárulhatnak* a társadalmi viszonyok javításához; feszültséggel, konfliktusokkal, illetve társadalmi robbanással fenyegető helyzetek, események, folyamatok előrejelzéséhez, a konfliktusok *kialakulásának, kitörésének, illetve eskalációjának megelőzéséhez;*⁷
5. felvilágosító (demisztifikáló, tisztázó) hatással rendelkezik;
6. szociológiában jártas egyének ráadásul *jobban megértik a társadalmat*, amelyben élnek, s azon *társadalmi folyamatokat*, amelyek előttük, illetve cselekvő részvételükkel zajlanak, valamint azon társadalmi jelenségek, intézmények, szervezetek működési mechanizmusait, amelyek befolyást gyakorolnak az életükre, illetve amelyek keretet biztosítanak viselkedésüknek. Ezért *képesek komplexebb módon, rendszerszerűen, kontextusfüggően gondolkodni, gyorsabban felismerni és hatékonyabban érvényesíteni érdekeiket, céljaikat*. A szociológiai ismereteik által bennük kifejlesztett *kritikai és reflexív látásmódjuk* miatt *kevésbé félrevezethetők, és ellenállóbbak a manipulációval, demagógiával szemben* is.
7. A szociológusok és a szociológiával mélyebben foglalkozó laikus érdeklődők jellemzően az *össztársadalmi átlagnál eredményesebb és bátrabb érdekérvényesítők*, mivel megtanulták a rendszerszerű gondolkodást; pontosabban képesek felismerni, hogy egy adott társadalmi és munkaerőpiaci viszonyrendszerben mik a jelenben, s mik lehetnek a jövőben a lényegi folyamatok és az eredményes egyéni érdekérvényesítést lehetővé tevő releváns tudáselemek, kompetenciák. Igyekeznek szakadatlanul és minden lehetséges eszköz igénybevételével nyomon követni (főleg napjainkban, az információs társadalom, a tudásalapú társadalom és gazdaság korában), hogy mi történik a világban, hazánkban és szűkebb környezetükben, emiatt jellemzően aktívabbak, öntudatosabbak és kreatívabbak is a boldoguláshoz szükséges tájékozottság, információk, tudáselemek, kompetenciák és készségek megszerzése és folyamatos frissítése terén. Ezek birtokában pedig már magabiztosabbak, s nem érzik a szorító szükségét annak, hogy a politikai hatalomhoz törleszkedjenek, vagy hogy bármi áron (akár kritikátlanul, gátlástalanul is, de) meg akarjanak felelni a vélt vagy valós politikai hatalmi elvárásoknak.
8. A tudományos megismerés kritériumai szerint előkészített és végrehajtott szociológiai kutatások eredményei általában *kellőképpen átfogó, differenciált*, több vonatkozásban is *tudományosan megalapozott képet* képesek nyújtani a különféle (politikai, katonai, rendészeti, nemzetbiztonsági, közigazgatási stb.) területek *szakpolitikai döntés-előkészítőinek és döntéshozóinak* mind békeidőszakban, mind különleges

⁷ Lásd például a szegénység és a társadalmi elégedetlenség okai és jelenségek köre megismerésének, valamint célszerű kezelési lehetőségei vizsgálatának fontosságát, amely a már hatékonyan bizonyult nemzetközi megoldási módozatok felkutatásával és itthoni viszonyokra való adaptálásával hozzásegíthet a megfelelő hazai szociálpolitikai megoldások kimunkálásához, a társadalmi minimum és a létminimum alatt élők élet helyzetének javításához, adekvát munkaerőpiaci és foglalkoztatáspolitikai döntések meghozatalához, s szegény családokból származó tehetséges gyermekek társadalmi mobilitásának elősegítéséhez.

jogrend szerinti időszakban, mind itthon, mind pedig külföldön a *globális, regionális és lokális társadalmi viszonyrendszerek állapotáról és alakulásáról* – beleértve például a katonaszociológia esetén a potenciális és a tényleges műveleti terület társadalmáról; a saját és a velünk különféle nemzetközi válságreakáló műveletek végrehajtása során együttműködő nemzetek támogató társadalmairól, valamint az adott válságreakáló műveleteket végrehajtó katonáink, rendőreink, nemzetbiztonsági és civil szakembereink, *szervezeteink állapotáról és tevékenységük, működésük tényleges hatékonyságáról* szóló információk összegyűjtését, elemzését, értékelését is.

Persze, a szociológia ismeretanyagát nem csupán arra lehet felhasználni, hogy egyes társadalmi jelenségek, folyamatok, összefüggések empirikusan is megalapozott vizsgálati eredményeire támaszkodva bizonyos társadalmi feszültségek, konfliktusok bekövetkezési valószínűségét értékmentesen kimutassuk; s a potenciálisan kialakuló konfliktusok forrásait és formáit beazonosítsuk és elemezzük, majd pedig – szükség esetén, külön megrendelésre – akár saját szakmai részterületünkről hozzájáruljunk a társadalmi konfliktusok megelőzéséhez, illetve harmóniaelvű kezeléséhez (például megszálló erőként a katonai közigazgatás ellenőrzése alá vont területeken egy adott fegyveres konfliktus lezárulását követően, mondjuk a konszolidáció és „békeépítés” folyamatában), de arra is kiválóan felhasználhatók a szociológia mint szaktudomány által nyújtott szakmai ismeretek, elméleti és empirikus kutatási eredmények, hogy az adott társadalmat belülről feszítő gondok ismeretében akár előre megfontolt szándékkal, tervezetten feszültségeket, konfliktusokat, válságokat generáljunk, ellentéteket szítsunk, illetve mélyítsünk el, avagy akár forradalmi helyzetet idézzünk elő egy adott társadalomban!

A fentiek kapcsán most talán elég, ha a szociológia (s azon belül elsősorban a katonaszociológia) tudásanyagának és művelőinek NATO⁸ általi múltbeli és jelenkori alkalmazásának tapasztalataira és jövőbeni alkalmazási lehetőségeire utalunk a nem kinetikus, illetve hibrid műveletek, a katonai és nemzetbiztonsági információs, s azon belül is elsősorban a lélektani műveletek (PSYOPS⁹), a civil-katonai együttműködési műveletek (CIMIC¹⁰) és a felkelések elleni műveletek (COIN¹¹) megtervezése, előkészítése és végrehajtása során.¹²

1.2.2. Kinek és miért lehet „átok” a szociológia?

A szociológus szakemberek, valamint a szociológia kritikai, reflexív, objektivitásra és tárgyyszerűsége törekvő látásmódjával „megfertőzött” öntudatos állampolgárok számára ugyanakkor egyúttal „átok” is lehet, hogy ezt az empiriaorientált társadalomtudományt jellemző

⁸ NATO: Észak-atlanti Szerződés Szervezete (angolul: North Atlantic Treaty Organisation/NATO, franciául: Organisation du Traité de l'Atlantique Nord/OTAN).

⁹ PSYOPS: Psychological Operations (lélektani műveletek).

¹⁰ CIMIC: Civil-Military Co-operation (civil-katonai együttműködés).

¹¹ COIN: Counterinsurgency Operation (felkelés elleni művelet).

¹² Lásd ennek kapcsán, egyebek között: Kiss Zoltán László (2015): *Válságreakáló műveletek alkalmazott társadalomtudományi aspektusai*. Katonák békében és missziókban sorozat. Budapest, HM Zrínyi Média Közhasznú Nonprofit Kft. 335.; *Social Media as a Tool of Hybrid Warfare*. Riga, NATO Strategic Communications Centre of Excellence (NATO StratCom COE). Elérhető: www.stratcomcoe.org/download/file/fid/5314 (A letöltés időpontja: 2017. 03. 20.)

módon jóformán minden országban afféle „örök ellenzéki” tudománynak tartják, s ezért nem igazán szeretik (sem magát a tudományt, sem az általában igencsak egyértelműen fogalmazó művelőit). Különösen igaz lehet ez az autoriter rezsimekben és a diktatúrákban, amelyekben az esetek jelentős hányadában nem tűrik meg, sőt kifejezetten megbélyegezhetik és tilthatják is a szociológiát.

A szociológia valóban, jellegénél fogva, vizsgálatának tárgya és céljai okán is alapvetően kritikai társadalomtudomány, hiszen a társadalom és annak kisebb elemzési egységei vizsgálatában alapvetően azok a lényeges kérdések, amelyek feszültségeket jelenthetnek illetve okoznak, és nem azok, amelyek kapcsán minden rendben van. Természetesen az eredményesen és problémamentesen működő társadalmi csoportok, szervezetek, intézmények, társadalmi alrendszerek, rendszerek és társadalmak jellemző folyamatainak, jelenségeinek, viszonyrendszerének a bemutatása, elemzése és értékelése is nagyon fontos, és ezeket is tartalmazzák a tudományos munkák – egyebek között, amikor a szociológusok felhívják a figyelmet olyan jó gyakorlatok meglétére, amelyeknek (mint potenciális modernizációs mintáknak) az alaposabb megismerése, megértése megfontolásra és differenciált átvételre is serkentheti az illetékes döntés-előkészítőket és döntéshozókat (például szervezeti-strukturális átalakulások; társadalmi-politikai rendszerváltozások, illetve rezsimváltások, avagy éppen háborús szintű konfliktusok utáni radikális társadalmi változásokat eredményező békeépítő műveletek megtervezésekor, megszervezésekor és levezénylésekor).

A mindenkori hatalom azonban döntően a problémák feltárására érzékeny, hiszen azok kapcsán vehető fel a felelőssége mindazért, amit saját jog- és hatáskörében megtett, vagy (akár véletlenül, figyelmen kívül, gondatlanságból, nemtörődömségből, akár szándékosan) elmulasztott megtenni. A szociológusok jellemzően empirikus kutatási adatokon alapuló vizsgálati eredményeikkel akkor is tükröt tartanak a mindenkori hatalom elé, ha történetesen nem akarják a hatalmat provokálni, hanem „csupán” annyit tesznek, hogy konkrét, empirikus kutatási adatokat állítanak értékmentesen, objektivitásra törekedve a populista politikai lözöngökkel, hazugságokkal szembe.

A szociológia tudománya és a politikai cselekvési mező közötti kényes viszonyrendszert vizsgálva számos alkalommal szembesülhetünk azzal, hogy „[a] szociológiai kutatások eredményeinek óhatatlanul – akár akarja ezt a szociológus, akár nem – politikai következményei vannak. A társadalomban megfigyelt jelenségek és folyamatok feltárása nyilvánvalóan befolyásolja a mindenkori kormányzat megítélését a közvéleményben, mert leleplezheti a kormányzat céljai és a propagandája, valamint a valóság közötti ellentmondásokat. Ezt néha úgy szokták kifejezni, hogy a szociológiának leleplező (*debunking*) funkciója is van.”¹³

Ezért aztán a szociológia megléte, hatalom és társadalom általi elfogadottsága és tényleges mozgásteret egyúttal egyfajta indikátora is annak, hogy milyen mértékű a demokrácia egy adott országban. Minél inkább autoriter egy rezsimek, annál nagyobb valószínűséggel fordulhat elő az, hogy a politikai hatalom igyekszik betiltani, elhallgattatni, lehetetlenné tenni, hiteltelenné tenni (például karaktergyilkos eszközökkel lejáratni) a társadalomkutatókat, avagy éppen megpróbálhatja „megvenni” néhány „díszszociológus” rezsimek legitimizáló lojalitását.

Hitler, Sztálin és Mao egyaránt egyértelműen tiltotta a szociológiai kutatásokat, s a szociológiát még Sztálin halálát követően is hosszú ideig burzsoá áltudományként kezelték az egykori Szovjetunióban és a kommunista szatellitországokban.

¹³ ANDORKA (2000), 42.

Persze, arra is ismerünk példákat, hogy önmagukat fejlett polgári demokráciaként definiáló politikai rendszerekben is keményen bírálhatják a hatalmon lévők (jellemzően a kormányon lévő pártok) a szociológiát, s igyekezhetnek elbagatellizálni a szociológiai kutatások számukra netán kedvezőtlen eredményeit (például amikor kiderül, hogy a létminimum-számítások és szegénységkutatások adatai alapján az adott kormányzat sikerpropagandájának sulykolása ellenére egyértelműen sikertelen egy adott kormányzat társadalom-, gazdaság-, munkaerőpiaci és foglalkoztatáspolitikája).

Már Max Weber, a szociológia egyik klasszikusa is felhívta a figyelmet arra, hogy a társadalomtudósok nem tekinthetnek el annak a *felelősségétől*, hogy *önmagukban igaz tudományos megállapításaik miféle politikák igazolására használhatók fel* – adott esetekben *akár tudtuk nélkül, akarattuk és tiltakozásuk ellenére is*. Ennek a ténynek az ismerete felveti a kérdést, hogy vajon *melyik lehetséges, kínáló szerepkört*, illetve *magatartási mintát választja* a szociológus; tudományos megállapításait akarja-e, s ha igen, akkor milyen célokra, miféle ügyek alátámasztására felhasználni. A szociológia alkalmazási lehetőségeit s a szociológus társadalomban betöltött lehetséges szerepeit tekintve *három fő aktivitási, megközelítési irány* kínálkozik napjainkban is (jellemző módon a három megközelítési mód szervesen kiegészíti egymást, s alapvetően együtt adják a szociológia jelentőségét).

Előfordulhat tehát, hogy egy adott társadalomkutató úgy érzi, hogy adott társadalmi viszonyok között, adott társadalmi, szervezeti-intézményi kontextusban, illetve személyes habitusának megfelelően hozzá az áll a legközelebb, ha ő lesz mondjuk:

- „a tudomány főpapja”, aki kizárólag magával a tudománnyal foglalkozik; s lehetőség szerint csak elvont elméleti, módszertani kérdéseket kutat;
- „a nép orvosa”, aki kritikus, tényfeltáró funkciót tölt be; gyakran a hatalom természetét, ideológiáját kutatja, s ha kell, akkor akár a kockázatokat, retorziókat is vállalva, kihívóan fel is hívja a figyelmet a feltárt ellentmondásokra – emiatt azonban gyakran szembekerül, illetve szinte folyamatosan szemben áll a hatalommal;
- „az uralkodó tanácsadója”: aki a politikai vezetést segíti, orientálja azzal, hogy objektivitásra törekvő elméleti és empirikus kutatásainak eredményeire támaszkodva értéktelenül információt szolgáltat a mindenkori kormányzatnak a társadalmi valóságról, illetve annak egyes szegmenstümeiről – s aztán a politikai információk alapján a politikai hatalom felelőssége, hogy miként dönt a szociológusoktól és más szaktudósoktól a valós helyzetre vonatkozóan kapott információk alapján követendő stratégiáról (akár úgy is, hogy a szociológus által szükség esetén, kifejezett felkérésre megfogalmazott szakmai tanácsok alapján követni javasolt szakpolitikát valósítja meg).

1.3. A szociológia helye, szerepe a tudományok rendszerében

1.3.1. Mitől tudomány a szociológia?

A *tudomány* szó etimológiáját, eredetét tekintve a legtöbb nyelvben (így a magyarban is) a tudásra utal (a latin *scientia* kifejezés elsődleges jelentése *tudás*).

A szociológiát mint empiriaorientált társadalomtudományt vizsgálva abból a tudományrendszerrel foglalkozók által egyöntetűen elfogadott *tudománydefinícióból* indulunk ki, amely szerint: „*A tudomány rendkívül komplex, totális és nyílt társadalmi*

*tevékenységi és eredményrendszer. Egyrészt céltudatos társadalmi tevékenységforma, amely a természeti, társadalmi és szellemi valóság objektív tulajdonságainak és mozgástörvényeinek elméleti megismerését, visszatükrözését és gyakorlati alkalmazását, előrelátását célozza. Másrészt módszeresen szervezett, igazolt, szüntelenül gyarapodó és tökéletesedő elméleti és tárgyiasult ismeretek rendszere, sajátos intézményi és szociológiai viszonyokkal. A termelési szféra köréből vált ki, de szoros kölcsönhatásban áll egyéb társadalmi tevékenységformákkal.*¹⁴

Tudományfilozófiai értelemben tudománynak a tudósok közösségének tagjai által, az adott szaktudományi diszciplínára jellemző tudományos módszertan alapján végzett kutatómunka során előállított, s az adott tudományos közösség által elfogadott szakmai fórumokon, orgánumokban, meghatározott szabályok szerint közzétett tudományos közlemények (általában folyóiratcikkek, konferenciakötetek, szakkönyvek, szakmai monográfiák) formájában publikált ismeretek halmazát tekinthetjük.

1.3.2. Hasonlóságok más tudományágakhoz

A szociológia a társadalomtudományok területének szerves része. Immáron több mint másfél évszázada önálló tudományként tartják nyilván, hiszen minden tekintetben megfelelő tudományrendszertani értelemben is az összes olyan ismérvnek, követelménynek, illetve feltételnek, amelyek megléte esetén önálló tudományról beszélhetünk:

- van sajátos vizsgálati tárgya (a tudományfejlődés eredményeként kialakul egy olyan új, elkülönített ismerethalmaz, amely az interdiszciplináris ismeretelméleti elemeken túl tartalmaz egy olyan speciális ismeretelméleti halmazt, amelyet csak ez a bizonyos empiriaorientált társadalomtudományi szakdiszciplína művel, kutat, gyarapít, alkalmaz);
- van speciális kutatási módszertana;
- vannak oktatási, valamint elméleti és empirikus kutatási szaktevékenységet egyaránt folytató intézményei és művelői külföldön és itthon egyaránt (egyetemi tanszékek, intézetek, kutatóközpontok, szakkönyvtárak stb.): létrejön tehát egy intézményrendszer a tudomány művelésének az elősegítésére és az elméleti és empirikus kutatási eredmények hasznosítására (nemzetközi és állami, kormányzati és nem kormányzati szervezetek, intézmények, forprofit és nonprofit gazdasági szervezetek stb.);
- működik egy vagy több olyan egyetem, amely szakembereket képez a tudomány számára, műveli, oktatja az adott szaktudomány ismeretelméleti rendszerét;
- államilag is elismert tudományos képzésben részesültek a tudomány művelői (folyik doktori/PhD-képzés, akadémiai [MTA] doktori/DSc-fokozatot lehet szerezni a tudomány szakmai közvélemény által is magas szintűnek minősített és elismert színvonalú művelése kapcsán);
- vannak tudományos fórumai külföldön és itthon egyaránt (például *International Sociological Association [ISA]*; *European Research Group on Military and Society [ERGOMAS]*, *Inter-University Seminar on Armed Forces and Society [IUS]*);

¹⁴ FARKAS János (1967): A tudomány strukturális tagozódásáról. *Magyar Tudomány*, 12. évf. 4. sz. 226–238.

- rendszeresen megjelennek olyan önálló (nyomtatott és online) tudományos folyóiratok, amelyekben közzéteszik a tudomány új elméleti és empirikus kutatási eredményeit, s teret biztosítanak az élénk szakmai diskurzusok folytatására (például *International Sociology*, *Journal of Political and Military Sociology*, *Armed Forces and Society*, *Szociológiai Szemle*, *Társadalom és Honvédelem*).¹⁵

Más társadalomtudományokhoz hasonlóan a szociológia tudományát is vizsgálhatjuk mint a *tudományos mező részét képező rendszert*. Ebben az esetben legalább három, jól körülhatárolható *tartományt* tudunk elkülöníteni, amelyeken belül további alkotórészeket találunk. Külön-külön vizsgálható és vizsgálendő is az árnyalt összkép kialakítása érdekében a szociológia mint *tevékenységi rendszer*, mint *eredményrendszer* és mint egyfajta *ismeretrendszer*.

A szociológiát mint *tevékenységi rendszert* vizsgálva szembeötlik a tudomány dinamikus oldala, amelyben:

- a tevékenység *determináló* (meghatározó, ösztönző) tényezői: egyrészt *külső* (társadalmi), másrészt *belső* (a szociológia tudományának immanens, belső törvényszerűségeiből következő) szükségletek és lehetőségek;
- a funkciók (célok, rendeltetés, feladatok, működés): a külső és belső ösztönzők, szükségletek bizonyos célok kitűzését és ezek nyomán feladatok megoldását kívánják meg a szociológia tudományától. A legfőbb funkciók a *társadalmi jelenségek, folyamatok, törvényszerűségek* értékmentes, *objektivitásra* törekvő, *tudományos igényű* megfigyelése, feltárása, *megismerése, leírása*, elemzése, értékelése, *illetve magyarázata* (valamint szükség szerint, külön kifejezett megrendelői igényeknek megfelelően: előrebecslés, tervezés-szervezés, alkalmazás, vezetés, beavatkozás; társadalmi változások elindítása, lefolyásuk elősegítése, ellenőrzése);
- vannak tehát olyan alapvető funkciók, amelyek az *objektív valóságnak* (például a társadalom egészének és egyes alrendszerének, részrendszerének, intézményrendszerének, egyes intézményeinek, szervezeteinek, társadalmi csoportjainak, s azokon belül az interperszonális viszonyoknak) mint *tárgy(ak)nak* a megismerésére, működésük megértésére irányulnak – más funkciók kiteljesítése adott társadalmi folyamatok elindítását, kiteljesítését, illetve szükség szerinti blokkolását célozhatja;
- mindezek a funkciók a szociológia esetében alapvetően a *tudományos (elméleti-megismerő és gyakorlati, empirikus [tapasztalati] kutatói*, illetve szükség szerinti

¹⁵ A szociológia és egyes szakszociológiák aktuális kérdései, kutatási eredményei iránt érdeklődők figyelmébe ajánljuk továbbá az alábbi, jellemzően nyomtatásban és/vagy online megjelenő nemzetközi és hazai folyóiratokat. Nemzetközi folyóiratok (online folyóiratok és webhelyek is): *Contemporary Sociology*, *International Sociology*, *Journal of Sociology*, *American Journal of Sociology*, *British Journal of Sociology*, *Acta Sociologica*, *Sociological Perspectives*, *Sociological Methodology*, *The Sociological Review*, *Sociological Methods and Research*, *Critical Sociology*, *Contexts*, *Qualitative Sociology Review*, *Annual Review of Sociology*, *Social Forces*, *The Sociological Quarterly*, *Teaching Sociology*, *Electronic Journal of Sociology*, *Sociological Research Online*, *Social Psychology Quarterly*, *Journal of Health and Social Behavior*, *Society and Mental Health*, *Journal of Criminal Justice and Popular Culture*, *The Journal of Electronic Publishing*, *BIDS Journals Online*. Hazai folyóiratok: *Szociológiai Szemle*, *Szociológiai Figyelő*, *Századvég*, *Educatio*, *Esély*, *Kontextus*, *BUKSZ*, *Jelkép*, *Replika*, *Fundamentum*, *Közgazdasági Szemle*, *Magyar Szemle*.

szervezet-, illetve intézmény- vagy éppen rendszer-átalakító) *szaktevékenység* során realizálódnak.

A szociológia tudománya mint tevékenységrendszer tehát *céltudatos, tervezett, szervezett és rendszerezett, tudományos objektivitásra törekvő megismerést*, valamint *alkalmazási és előrelátási mozzanatokat* egyaránt magába foglal (amelyek többnyire a szociológiai tudományelmélet keretében testesülnek meg). A tudomány művelőinek gyakran kéri a segítségét *konkrét társadalmi, gazdasági, politikai, oktatási, kulturális stb. problémák beazonosításához, alapos, tudományos igényű megismeréséhez, s előfordulhat olyan is, hogy az adott társadalmi problémák lehetséges megoldását célzó cél- és feladatrendszer kimunkálásában, a végrehajtás megtervezésében, megszervezésében, majd pedig visszaellenőrzésében is segítségüket kéri*. A kutatóknak ugyanakkor a társadalomtudományok belső fejlődéséből fakadó olyan összefüggéseket is fel kell ismerniük, amelyek a későbbi, belátható jövőben jelentkező problémák létrejöttének és eszkalációjának sikeres megelőzését segíthetik elő.

Szakmai kihívásként, illetve konkrét kutatási megrendelésként jelentkezhet például, hogy milyen migrációs trendek és államközi konfliktusok várhatók a globális felmelegedés és a globális népességrobbanás miatt elinduló kényszerű tömeges népességmozgások, az erőforrásszüke (például vízhiány) miatt; hogyan alakulhatnak majd a befogadó országokban a nemzeti-etnikai és vallási viszonyok, s ez okozhat-e később a különböző társadalmi csoportok közötti együttműködésben, együttélésben problémákat; milyen új kihívásokkal kell számolni az újonnan érkezettek társadalmi integrációja és modernizációs trendekhez való felzárkóztatása, majd a helyi, illetve regionális munkaerőpiacra való beléptetése kapcsán.

A szociológia ugyanakkor vizsgálható úgy is, mint egyfajta *eredményrendszer* (ami a tudomány viszonylag *statikus*, nyugalomban lévő oldalát adja). Tudjuk, hogy a szociológiában a tudományos elméleti és empirikus kutatói tevékenység különböző eredményekben objektivizálódik, illetve realizálódik, hiszen:

- a kutatás létrehozza az elméleti és tárgyiasult *szakismeretek rendszerét (információtermelő rendszer)*;
- kialakítja a sajátos szociológiai *kutatási módszerek, eszközök és eljárások rendszerét* is;
- a kutatás *intézményi* oldala önmaga is felfogható egyfajta tárgyiasult eredmény- (rész)rendszerként (ezt a tudományos kutatás tervszerű irányítása, költségghatékony tervezése és szervezése iránti igény hívta életre).

A szociológia tudománya önmagában egyúttal egyfajta szociológiai rendszerként is vizsgálható, hiszen a tudomány, a tudományos kutatás és a tudományművelés napjainkban már nemcsak néhány egyénileg dolgozó tudós, hanem egy, illetve több kiterjedt szervezetrendszer, intézményi hálózat elemeinek a feladata, amelyek belsőleg tovább tagolódnak funkciójuk szerint (irányító, tudományszervező, illetve tudománymenedzsmenttel foglalkozó szervezetek, intézmények; kutató és oktató szervezetek; más összefüggésben: fő- és mellékhatású kutatóhelyek formájában).

A tudósok közösségének tagjai a tudományos megismerést módszeresen, egy bizonyos közösen elfogadott, akceptált és követett formális vagy informális metodika szerint, egy

bizonyos intézményrendszerbe szervezeten végzik. Tudósoknak, kutatóknak pedig jellemzően olyan személyeket tekintenek, akik államilag is elismert tudományos képzésben részesültek, annak keretében felkészültségükről, kompetenciájukról érdemben és eredménnyel számot adtak, aminek alapján az erre akkreditált testületek valamelyike számukra tudományos fokozatot, címet vagy minősítést ítél oda, majd pedig, ezt követően a törvényekben és szabályzatokban meghatározott rituális szabályok szerint a tudományos közösségbe őket befogadták, beavatták.¹⁶

A tudomány különböző rendű-rangú művelői között sajátos emberi kapcsolatok alakulnak ki; az alkotói közösségeken, intézményeken (például kutatóintézeteken, tanszékeken stb.) belül – és között – sajátos csoportviszonyok jönnek létre, amelyek önmagukban is megérnek egy átfogó, összehasonlító jellegű nemzetközi tudományszociológiai kutatást. A szociológia tudományáról mint eredményrendszerről olyan értelemben is beszélhetünk, hogy a szaktudomány által felvetett, módszeresen szerzett, igazolt elméleti és tárgyiasult kérdésekre adott válaszok, szakismeretek köre mennyiben vág egybe, mennyiben adekvát a (nemzetközi és hazai) társadalmi valósággal, mennyire tükrözi objektíve a társadalmi valóságot; valamint hogy a kutatási eredmények miként járulhatnak, illetve járulnak ténylegesen hozzá az esetlegesen kialakuló, felszínre törő (társadalmi, szervezeti-intézményi és társadalmi csoportok közötti, valamint csoportokon belüli) problémák megelőzéséhez, megoldásához, a megoldások megfelelőségének visszaellenőrzéséhez és a további kutatási irányok megjelöléséhez.

A szociológia tudománya azáltal tölti be *ismeretrendszer*-szerepkörét, hogy összegyűjti, leírja, rendszerezi és objektivitásra törekedve, tudományos igényességgel elemzi a globális, regionális és lokális *társadalmak* egészének és egyes *alrendszereinek*, *részrendszereinek*; *intézményeinek*, *szervezeteinek és csoportjainak* a felépítésével, működési mechanizmusaival és fejlődési trendjeivel összefüggő ismereteket, vizsgálja a közöttük lévő összefüggéseket, amivel a további kutatások és felismerések fontos feltételét teremti meg.

A szociológia tudománya felfogható ugyanakkor

- *statikusan* (mint *állapot*, *eredmény*, mint a módszeresen szerzett, igazolt és állandóan gyarapodó ismeretek intézményesült rendszere);
- *dinamikusan* (mint folyamat, a céltudatos társadalmi tevékenység egyik sajátos formája).

A két oldal nem választható el egymástól mereven, a statikus és dinamikus oldalak egységet alkotnak. Az egységen belül viszont mindegyik oldal viszonylagos önállósággal rendelkezik. A szociológia tudománya egyaránt része a társadalmi tudatstruktúrának és a társadalmi létstruktúrának is (régebben egyoldalúan csak a társadalmi tudatstruktúra egyik elemének, illetve formájának tartották). Kétségtelen, hogy ez az alapvetően leíró jellegű társadalomtudomány egyes statikus mozzanatait tekintve a társadalmi tudatstruktúrához csatlakozhat. Ez a sajátossága azonban nem kizárólagos, sőt kizárólag csak egy tudatformaként

¹⁶ Hazánkban például ennek módja a mindenkor hatályos felsőoktatási törvényben meghatározott doktori (PhD-) eljárás, majd a fokozat egyetemi tudományos tanácsok és szenátusok általi odaitélése, valamint az államilag előírt doktori eskü és a hivatalos doktornak avatási ceremónia. Ezt követően a már felavatott doktornak még kérnie kell a Magyar Tudományos Akadémia Köztestületébe való felvételét, amely a hazai tudományos közösség törvényben és jogszabályokban elismert szervezete. A megfelelő számú és színvonalú tudományos publikációs tevékenység tehát csak az egyik előírt – feltétlenül szükséges, de önmagában nem elégséges – kritérium.

való kezelése egyoldalú és káros lehet. A tudomány ugyanis – dinamikus jellegéből adódóan – a tudatszférából „átmegy” a társadalmi létszférába: közvetett, majd (közvetetten) termelő, értékalkotó és társadalomformáló erővé válhat. Ugyanakkor a termelés és egy sor más gyakorlati társadalmi tevékenység fokozatosan, illetve egyes mozzanataiban alkalmazott társadalomtudománnyá válik.¹⁷

A szociológián mint önálló belső logikával rendelkező társadalomtudományon belül a különféle objektív és szubjektív mozzanatok is szerves egységet alkotnak. Ennek a sajátos kettősségnek az egyik megnyilvánulási formája az, hogy a szociológia egyrészt antropocentrikus (hiszen célját, feladatait tekintve kifejezetten ember- és társadalom-központú, vagyis az emberiséget, társadalmat kívánja szolgálni), másrészt dezantropomorfizáló jellegű (főleg a tudomány tárgyára és módszerére vonatkozóan, hiszen még nagyban örzi pozitivista gyökereit, s a kutatók a tudomány segítségével a környező társadalmi valóságot igyekeznek minél tárgyilagosabban, minden érzelmi befolyásoltságtól, szubjektivitástól mentesen megismerni, s arra törekuszenek, hogy az egyes társadalmi cselekvők motívumait is értékmentesen megismerjék (megértő szociológia), hogy aztán szükség esetén bizonyos statisztikai hibahatárokon belül bizonyos valószínűséggel előre meg tudják becsülni az adott társadalmi cselekvők viselkedését.

A szociológián belül szoros egységben létezik az elmélet (a megismerés) és a gyakorlat (empíria, tapasztalat [sőt szükség szerint az alkalmazás, átalakítás] igénye) is. Éppen a szociológiára (például a katonaszociológiára) különösen jellemző az, hogy a korábban tisztán elméletinek látszó eredményeket is meglehetősen hamar alkalmazhatják a nagyon is gyakorlati, praktikus társadalmi, szervezeti-intézményi tevékenység során.

A közelmúltbeli (egyebek között a nyugat-balkáni, iraki és afganisztáni hadszíntérről származó) tapasztalataink is nagyban megerősítik, hogy külföldi válságreagáló műveletek során a katonai közigazgatás alá vont területeken szó szerint életbevágóan fontos lehet katonáinknak, rendészeti békefenntartásban részt vállaló rendőreinknek, nemzetbiztonsági szakembereinknek, valamint a konfliktus utáni békeépítés előkészítésében és eredményes végrehajtásában részt vállaló közigazgatási szakembereinknek, hogy minden fontos aspektusra kiterjedő, minél pontosabb, és folyamatosan frissített adatbázison alapuló információkat szerezzenek, elemezzenek és értékeljenek arra vonatkozóan, hogy kik hol hogyan és miből élnek az adott területen, hogyan tudjuk őket megszólítani, s magunk mellé állítani – avagy miként tudjuk legalább arra rávenni őket, hogy ne akarjanak részt venni az ellenünk mint külföldi megszállók ellen szerveződő aktív fegyveres ellenállásban.¹⁸

A szociológia szoros kapcsolatban áll egyéb társadalmi tevékenységformákkal (közigazgatás, védelem, gazdaság, oktatás, kultúra, egészségügy stb.) és ezek eredmény-rendszereivel is. A rokon társadalomtudományi tudományágakra is hagyományosan nagy hatást gyakorol a szociológia: a történettudománytól, földrajztudománytól, demográfiától

¹⁷ A tudománynak ez a fejlődési tendenciaként is számontartott jelensége túlhaladottá teszi a társadalmi tevékenységek korábbi termelő és nem termelő, értékalkotó és nem értékalkotó ágazatokra való felosztását.

¹⁸ Lásd ennek kapcsán például: Kiss, Zoltan Laszlo (2001): *Lessons of the Kosovo War. Dilemmas Regarding Abilities of NATO and the EU to Manage National and Ethnic Conflicts in Central and South-Eastern Europe*. Budapest, PXP Printing House. 1–242.; Kiss, Zoltan Laszlo (2009): *Hungarian Experiences from Peacekeeping in Afghanistan*. In CAFORIO, Giuseppe ed.: *Advances in Military Sociology: Essays in Honor of Charles C. Moskos. Conflict Management, Peace Economics and Development Series*. Vol. 12. A. London–Bingley, Emerald Group Publishing Ltd. 197–230.; Kiss (2015), 335.

és közgazdaságtantól kezdve a jogtudományon, politológián át a filozófiáig, pszichológiáig, szociálpszichológiáig és kulturális antropológiáig sok területen használtak és használnak fel olyan szakismereteket, szakterminológiát, amelyek eredendően a szociológiából származnak. A hatás természetesen kölcsönös, hiszen a szociológusok is figyelemmel kísérik más tudományterületek, tudományágak, valamint különféle határtudományok (inter-, multi- és transzdiszciplínák) vizsgálati eredményeit.¹⁹

A szociológia szoros kapcsolatban áll más társadalmi tevékenységformákkal (közigazgatás, védelem, gazdaság, oktatás, egészségügy stb.) és ezek eredmény-, illetve intézményrendszereivel is. A rokon társadalomtudományi tudományágakra is hagyományosan nagy hatást gyakorol a szociológia: a történettudománytól, földrajztudománytól, demográfiától és közgazdaságtantól kezdve a jogtudományon, politológián át a filozófiáig és pszichológiáig, szociálpszichológiáig és kulturális antropológiáig sok területen használtak és használnak fel olyan szakismereteket, szakterminológiát, amelyek eredendően a szociológiából származnak. A hatás természetesen kölcsönös, hiszen a szociológusok is gyakran veszik igénybe más tudományterületek, tudományágak, valamint különféle határtudományok (inter-, multi- és transzdiszciplínák) vizsgálati eredményeit.

1.3.3. Tudományterületi sajátosságok, eltérések más tudományoktól

A szociológiát mint empiriaorientált társadalomtudományt ugyanakkor számos tényező különbözteti meg más társadalomtudományoktól, amelyek az emberi társadalom létének és működésének más-más aspektusát kutatják. A szociológia a társadalmi valóságot szeretné minél jobban megismerni; a társadalmi jelenségek, történések, problémák megismeréséhez, megértéséhez, illetve magyarázatához kíván információval szolgálni a saját részterületéről, a valóságból nyert információk speciális kutatási és elemzési módszertannal történő vizsgálatával. Arra törekszik, hogy az elméleteket folyamatosan a valósággal vesse össze, tudományosan megalapozott, javarészt empirikus kutatási eszközökkel.

A szociológiát mind a tárgya, célja, kiemelt vizsgálati területei, kutatási módszertana, alapvető szemléletmódja, hatásrendszere, mind pedig az emberképe jelentősen megkülönbözteti más társadalomtudományoktól.

A szociológiának mint tudománynak a legfőbb *célja* a társadalmi valóság feltárása, *tárgya* pedig a társadalom egésze, a társadalmi élet meghatározó jelenségeinek vizsgálata.

¹⁹ A 20. század elején szociológusok és pszichológusok, akik nem az ipari társadalmakat kutatták, hozzájárultak az antropológia kialakulásához (az is igaz, hogy ma a szociológia és az antropológia az elméleti szempontok és a módszerek eltérése miatt élesebben elválík). A szociobiológia egy viszonylag új terület, amely a szociológia és a biológia keresztezéséből jött létre (noha a tudományt gyorsan elfogadták, igencsak vitatott maradt, ahogy a társadalmi viselkedést és struktúrát evolúciós és biológiai folyamatokkal próbálja magyarázni). A szociológiának rengeteg kapcsolata van a szociálpszichológiával. Alapvető különbség közöttük ugyanakkor, hogy amíg a szociológia alapvetően a makroszintű társadalmi viselkedés és befolyásolás, valamint a társadalmi struktúra és szervezetek, intézmények működésének, változásainak jellemzően nagy vizsgálati mintákon végrehajtott, empiriaorientált vizsgálatára koncentrál, addig a szociálpszichológia inkább elsősorban a személyközi, illetve kisebb létszámú csoportokon belüli társas viselkedést vizsgálja, az esetek túlnyomó többségében kisebb elemszámú vizsgálati mintákon, a szociológiáétól eltérő kutatásmódszertannal. A szociológiának a közgazdaságtannal is folyamatos, élő a kölcsönös kapcsolata.

Ebben a tekintetben is különbözik a közgazdaságtantól, amely a társadalmi jelenségek közül alapvetően csak a gazdaságiakkal foglalkozik; a demográfiától, amely szinte kizárólag a népesedési folyamatokra koncentrálja a figyelmét; a politikatudománytól, amely a politikát vizsgálja; a pszichológiától, amely alapvetően az egyénen belül végbemenő jelenségeket s azok okait vizsgálja; s a szociálpszichológiától, amely az egyéni viselkedés és a csoporthatás közötti összefüggések kutatását helyezi előtérbe.²⁰

Noha a szociológia eredetileg Auguste Comte-nak abból a meggyőződéséből nőtt ki magát, hogy idővel akár minden más tudományos érdeklődést maga alá rendelhet, a szociológia nem helyettesít és nem is kíván helyettesíteni vagy maga alá rendelni más tudományokat. Ehelyett a szociológiát kell a társadalom fejlődéséhez és a folyamatosan változó társadalm(ka)t vizsgáló más tudományokhoz képest meghatározni, hogy együtt tudjon velük működni. A szociológia tudománya ma a különféle emberi társadalmak és azokon belül a különféle intézmények, szervezetek, illetve kölcsönhatások vizsgálatánál nemzetközi összehasonlító módszerrel dolgozik, amelynek révén össze tudják vetni az összetett ipari társadalmakat és azok szervezet- és intézményrendszerét is. A legtöbb szociológia tanszék és szociológiai kutatóintézet szerte a világon támogatja a multi- és interkulturális vizsgálatok, valamint az összehasonlító nemzetközi kutatások végrehajtását is.

A szociológiai kutatások gyakran vizsgálják a társadalmakat mozgató makrotársadalmi struktúrákat (s ennek kapcsán olyan, világosan definiált kulcskategóriákkal dolgoznak, mint például a rassz, nemzet, társadalmi [anyagi-jóléti] státuscsoportok, hivatásrendi, illetve foglalkozási csoportok, [nemzeti, etnikai, vallási, szexuális] kisebbségi csoportok, vagy a család).

A szociológusok vizsgálják a társadalmak kiegyensúlyozott, együttműködésre alapozott életének, harmóniaelvű működésének előfeltételeit, jó nemzetközi gyakorlatait és a nemzetközi modernizációs minták adaptációs lehetőségeit is, hogy beazonosítsák: miként előzhető meg, illetve kerülhető el a különféle társadalmi konfliktusok kialakulása és elmérgesedése. Konfliktuson a szociológiában olyan helyzetet, illetve tevékenységet értünk, amelyben a részt vevő felek (egyének, csoportok, szervezetek, intézmények; szervezet-, illetve intézményrendszerek; társadalmi rész- és alrendszerek; államok, koalíciók, politikai-katonai szövetségek stb.) saját (valódi vagy vélt) érdekeik alapján mások háttérbe szorítására, kizárására és esetleg erkölcsi, avagy – szélsőséges esetben akár – fizikai megsemmisítésére törekcsenek. A társadalmi konfliktusok létrejöttének rendszerint számos oka van. Ezért is hívja fel a figyelmet számos szociológus, hogy a társadalmi konfliktusok jellemzően kontextusspecifikus, multikauzális (vagyis több okra, illetve több tényező egymásra hatására visszavezethető), sokdimenziós társadalmi jelenségek, illetve társadalmi tények, amelyek létrejöttében gyakran számos különféle tényező játszik közre.²¹

A többségi társadalomtól eltérő (deviáló, deviáns) társadalmi viselkedést (bűnözés, droghasználat stb.), valamint a társadalmi, szervezeti-intézményi szerkezet, struktúrák sérülékenyebbé válását és akár lebomlását eredményező társadalmi folyamatok okait, tipikus

²⁰ A társadalomnéprajz és a történettudomány ugyan a szociológiához hasonlóan a társadalmi élet valamennyi jelenségét kutatni kívánja, ámde fő céljaikat, szemléletmódjukat, kiemelt vizsgálati kérdéseiket és kutatási módszereiket illetően különböznek.

²¹ Konfliktusok gyakran azon válságokból alakulnak ki, amelyeket nem sikerült megoldani, és a szemben álló felek nem csupán képesek akarataikat, érdekeiket erőszakos úton érvényesíteni, de készek is arra, hogy vélt vagy valós érdekeik védelme érdekében, akarataik érvényesítésére akár erőszakos eszközöket is alkalmazzanak.

megnyilvánulási formáit és következményeit is vizsgálják – de górcső alá veszik az olyan mikrofolymatokat is, mint a személyközi kölcsönhatások tipikus társadalmi mintázatai, vagy egyének és kiscsoportok szocializációja.

A szociológusok a társadalmak egészét, illetve különböző alrendszeit, részrendszereit, szervezeteit, intézményeit, illetve csoportjait vizsgáló kutatásaik során ún. kvantitatív (mennyiségi) és kvalitatív (minőségi) módszereket egyaránt használnak. A kvantitatív adatgyűjtési módszerek közé sorolhatók egyebek között a szociológia kapcsán a laikus közvéleményben oly gyakran emlegetett kérdőíves adatfelvételek nagyszámú válaszadó körében, amelyekkel gyakran a társadalmi viszonyok nagy léptékű mintázatait szeretnék vizsgálni a kérdőíves adatfelvétel során nyert adattömeg változatos statisztikai adatelemzési módszerekkel történő vizsgálatára támaszkodva (amelyekre aztán modelleket építhetnek fel, amelyek a társadalmi változásokat meglehetősen pontossággal leírhatják, illetve bizonyos statisztikai hibahatárokon belül akár előre is jelezhetik). A szociológusok egy másik csoportja kvalitatív módszerekkel dolgozik – például fókuszcsoportos interjúk, csoportos beszélgetések vagy különféle interjútechnikák alkalmazásával –, hogy jobban megérthessék a társadalomban zajló folyamatosokat. Néhány szociológus pedig a különböző megközelítési módokat egymást kiegészítőnek találja s felváltva használja.

A szociológia kiemelt vizsgálati *módszere*: a tömegesen előforduló jelenségekre vonatkozó *empirikus adatgyűjtés*, majd ezeknek az *adatoknak a többnyire statisztikai módszereken alapuló elemzése, értékelése* alapján következtetések levonása. A szociológia egyes alágai, a különféle szakszociológiák speciális *módszertannal* igyekeznek megismerni a társadalmi valóságot. Jellemző kutatási módszer a *kérdőíves adatfelvétel (survey)* révén nyert *statisztikai adatok* (egy-, két-, illetve többváltozós) *elsődleges elemzése és értékelése, az interjú, a megfigyelés, a kapcsolati hálózat elemzése,*²² *a szociometria, a dokumentumelemzés, valamint a statisztikai adatok saját szempontú másodelemzése, s ritkábban a kísérlet* is.²³

A szociológia alapvető *szemléletmódja* is eltér a többi társadalomtudománytól, mint hogy a szociológusok többsége úgy véli: „*A társadalom tagjainak egész életét befolyásolja a társadalmi struktúrában elfoglalt helyzetük. Az egyének az intézmények keretei között, az azok nyújtotta lehetőségek által behatárolva cselekszenek a társadalomban, a társadalmi környezetük kultúrája szerint alakítják mindennapi életüket.*”²⁴

Ez a hatás természetesen *nem determinisztikus*, hanem inkább *sztochasztikus (azaz valószínűségi)* jellegű! Gondoljunk csak arra, hogy bizonyos foglalkozások, hivatások művelőinek életesélyei, élettartam-kilátásai között az összehasonlító kutatások eredményei alapján akár országonként, régióként is relatíve nagy lehet a különbség, de ebből a fajta társadalmi meghatározottságból ki is lehet törni, s az észlelt társadalmi esélyegyenlőtlenségeket lehet és szükséges is csökkenteni! A szociológusok többsége úgy véli, hogy az emberek életének számos jellemzőjét (s bizony ad abszurdum akár életesélyeiket is) nagymértékben

²² A kapcsolatháló-elemzés az egyének viselkedését mikroszinten, az egyének közötti kapcsolatokat és a köztük lévő interakciókat makroszinten vizsgáló tudományterület. A leggyakrabban vizsgált társas kapcsolatok a kommunikáció, tanácsadás, befolyásolás, barátság, bizalmi kapcsolatok. DOREIAN, Patrick – STOKMAN, Frans (1997): *Evolution of Social Networks*. Amsterdam, Gordon and Breach Science Publisher.

²³ A szociológiai kutatómódszertan alapkérdéseiről és a szociológia jellemző kutatási módszereiről tankönyvünk következő, 2. fejezetében esik majd szó bővebben.

²⁴ ANDORKA (2000), 35.

befolyásolhatja s több tekintetben meghatározhatja a társadalmi struktúrában és a társadalmi egyenlőtlenségek főbb státuskijelölő dimenzióiban elfoglalt helyzetük.²⁵

A szociológia *kutatási eredményeit a társadalmi élet számos területén alkalmazzák*. Egyebek között a központi kormányzatok, államigazgatási szervek és önkormányzatok; valamint a biztonsági szektor (s azon belül a védelmi szektor szervezetei, intézményei, kiemelten a fegyveres erők, rendvédelmi szervek és nemzetbiztonsági szolgálatok) is gyakran megrendelnek szociológiai kutatásokat, és felhasználnak a szociológusok által felkutatott, bemutatott, elemzett és értékelt információkat, adatokat, például különféle szervezetek, intézmények létrehozására, átalakítására, szervezeti hatékonyságuk fokozására tett szakpolitikai és szakmai döntések megalapozása és a döntések megfelelőségének végrehajtás alatti és utáni visszaellenőrzése céljából; a tömegkommunikációban, marketingben és az intézményi, szervezeti közkapcsolati tevékenység során; a pártpolitikai küzdelmekben, a kormányzat társadalom-, gazdaság-, munkaerőpiaci és foglalkoztatáspolitikájának összeállításához, a településfejlesztésben, népesedési és közegészségügyi intézkedések átgondolásakor, a szociálpolitikában és az oktatáspolitikában egyaránt. Néhány példa ennek esetleges gyakorlati hasznára:

- A területi munkanélküliségi adatok, s a munkanélküliség és képzettség szintje és jellege közötti összefüggések ismerete segíthet például a szakmai oktatás, át- és továbbképzések, és a ma már a munkaerőpiaci versenyben való túléléshez elengedhetetlen ún. *élethosszig tartó tanulás*²⁶ fejlesztési tervének és működési rendszerének kidolgozásában, folyamatos továbbfejlesztésében.
- A családok (s azokon belül a felnőttek és gyermekek) szegénységével, nélkülözésével kapcsolatos statisztikai adatokra, empirikus szociológiai kutatási adatsorok elemzésére és értékelésére támaszkodva információt lehet szolgáltatni egy olyan társadalmi diskurzus elindításához, amelynek eredményeként egyfajta társadalmi nyomást lehet gyakorolni a megfelelő foglalkoztatási és munkaerőpiaci lépések

²⁵ A társadalmi helyzet befolyásolhatja azt, hogy relatíve nagy valószínűséggel milyen iskolai végzettséget, szakmát szerez valaki, hol és hogyan tud elhelyezkedni a munkaerőpiacon, munkájával hozzávetőlegesen mekkora jövedelmet tud keresni, milyen lakóhelyen, lakókörnyezetben és lakásban lakik, hány gyermeke születik, várhatóan hány évig él, vagy milyen valószínűséggel válik netán beteggé, alkoholistává, a „bankcsapda”, illetve a „szegénység csapdájának” foglyává, hajléktalanná, vagy kerül börtönbe. Lásd ennek kapcsán egyebek között: FERGE Zsuzsa (2017): *Magyar társadalom- és szociálpolitika, 1990–2015*. Budapest, Osiris Kiadó; KISS Zoltán László (2018): A „deviza alapú kölcsönök” szociológiai vizsgálatának aktualitásáról. In KISS Zoltán László szerk.: *Devizahitel? Tanulmányok, esszék, vitairatok a „speciális banki termék”-ről*. Budapest, Rejtjel Kiadó. 12–51.; valamint KISS Zoltán László (2018): Összegzés, következtetések – s néhány kiemelten vizsgálandó szociológiai kutatási problémakör. In KISS Zoltán László szerk.: *Devizahitel? Tanulmányok, esszék, vitairatok a „speciális banki termék”-ről*. Budapest, Rejtjel Kiadó. 367–465.

²⁶ Az ún. élethosszig tartó tanulás (más megfogalmazásban: egész életen át tartó tanulás – lifelong learning/LLL) lényege: „Minden, életünk során folytatott olyan tanulási tevékenység, amelyet a tudás, a készségek és kompetenciák fejlesztésének céljával folytatunk, egyéni, állampolgári/civil, társadalmi és/vagy foglalkoztatási perspektívában.” (*Lifelong Learning and Lifewide Learning* [2000]. Stockholm, National Agency for Education. Elérhető: eric.ed.gov/?id=ED448303 [A letöltés időpontja: 2017. 03. 20.]) Lásd ennek kapcsán különösen: KOMENCZI Bertalan (2001): Az Európai Bizottság memoranduma az egész életre kiterjedő tanulásról. *Új Pedagógiai Szemle*, 51. évf. 6. sz. 122–132. Elérhető: <http://epa.oszk.hu/00000/00035/00050/2001-06-eu-komenczi-europai.html> [A letöltés időpontja: 2017. 03. 20.]; BENEDEK András (2008): A TÉT és a technológiai fejlődés összefüggései. In BENEDEK András szerk.: *Tanulás életen át (TÉT) Magyarországon*. Budapest, Tempus Közalapítvány. 105–125.

megettétele, az adórendszer átalakítása, a gyermektámogatási rendszer kidolgozása és a szociálpolitika továbbfejlesztése irányában (főleg, ha az adott kormányzatban valódi szándék van a feltárt társadalmi problémák megelőzésére, kezelésére).

- A társadalomban az előítéletességet esetlegesen tanulmányozó toleranciavizsgálatok pedig visszacsatolhatják a kormányzatnak az addig tett szakpolitikai lépéseinek a sikerességére avagy sikertelenségére vonatkozó, empirikusan megalapozott információkat.

A szociológiai kutatások eredményei és a szociológusok képesek nagymértékben befolyásolni a közgondolkodást is. Vannak ugyanis olyan, a szociológia által más társadalomtudományi ágaknál behatóbban vizsgált kérdések (például a társadalmi egyenlőtlenségek, az osztály- és réteg-, illetve csoportkülönbségek, a társadalmi konfliktusok, a relatív és abszolút szegénység, a nemzeti-etnikai, vallási és kulturális különbségek, különféle devianciák), amelyek iránt újra meg újra feltámad a közérdeklődés. Ilyenkor gyakran szakértőként veszik igénybe a szociológusokat különféle szakpolitikai döntések előkészítését meghatározó kutatások végrehajtásában, az adott szakpolitikai döntések előkészítésében és a döntések végrehajtásának ellenőrzésében; valamint különféle tömegkommunikációs és tömegtájékoztató intézményekben. Tekintettel arra, hogy az egyes szakmai megállapításoknak messzemenő társadalmi, politikai, gazdasági hatásai lehetnek, fontos, hogy az érintett kutatók mindig igazodjanak a tudományos etika követelményeihez.

A szociológia emberképe tekintetében is meglehetősen markáns eltérést mutat más társadalomtudományokhoz (például a közgazdaságtanhoz, a pszichológiához, a politikatudományhoz) képest, amelyek jellemzően más-más lehetséges okokat, illetve mozgatórugókat látnak akár ugyanazon magatartás, viselkedés mögött – tehát eltérő módon értelmezhetik, magyarázhatják azt, s ez a tény aztán eltérő következtetések levonására, utóbb pedig eltérő válaszadási és megoldási stratégiák kialakításának ajánlására, illetve követésére sarkallhatja őket.

A Homo politicus (a politika emberképe):

- a dominanciára, érdekérvényesítésre, a *hatalom megszerzésére és megtartására* törekvés, „kisuralmi” törekvések határozzák meg sokszor az emberek viselkedését a mindennapi életben is.

A Homo psychologicus (a pszichológia emberképe):

- a pszichológiában ugyan nemritkán több emberképpel is találkozhatunk, de jóformán mindegyikben relatíve nagy hangsúlyt helyeznek az *egyéni lelki tényezők* szerepére (amelyek erősebbek lehetnek, mint annak igénye, hogy az adott hasznot valaki a lehető legkisebb ráfordítással érje el), hiszen
- az emberi viselkedést nagyrészt olyan tudat alatti motívumok, hatások, tapasztalatok irányítják, amelyeknek az ember nincs is mindig tudatában.

A Homo economicus (a klasszikus közgazdaságtan emberképe):

- az ember igyekszik mindig racionálisan dönteni és cselekedni, s arra törekszik, hogy az életében, viselkedésében érvényesítse a *haszon maximalizálásának* elvét (tehát higgadtan, minden lehetséges információ begyűjtését és tárgyilagos elemzését,

értékelését követően, kellő megalapozottsággal, racionálisan hoz döntéseket, amelyeknek célja, hogy lehetőség szerint minél kevesebb energia- és pénzráfordítással minél nagyobb hasznot tudjon elérni);

- gazdasági tevékenységén kívül minden más tevékenységét is meghatározza a haszonmaximálásra törekvés.

A *Homo sociologicus* (a szociológia emberképe):

- az embereknek még a gazdasági tevékenységükben sem csupán a racionális megfontolások játszanak szerepet, hanem egyebek között az illető *társadalmi cselekvők érték- és normarendszere*, meggyőződése, hite, valamint *társadalmi, szervezeti és csoport-hovatartozása*, amelyeket jellemzően elsődleges (alapvetően gyermekkori, családi és iskolai) *szocializációjuk* során sajátítanak el és internalizálnak;
- minthogy az emberek tevékenységükben gyakran a *társadalmi normákhoz*; valamint vélt vagy valós *társadalmi, illetve csoportelvárásokhoz* igyekeznek alkalmazkodni, amelyek háttérben általában bizonyos normák, *értékek, illetve értékrendszerek* állnak – ezért relatíve könnyűszerrel befolyásolhatók.

Ezek az elemek együttesen alkotják az ember különféle oldalait, mind külön-külön és együttesen is jelen van – ezért ígéretesek az olyan kezdeményezések, amelyek arra törekszenek, hogy közös nevezőre hozzák és szintetizálják a különböző társadalomtudományok emberképeit (például a racionális választás elmélete a szociológiában, vagy a neoinstitucionalista közgazdaságtani iskola).

1.3.4. A jelenkori szociológia kiemelt vizsgálati területei

Az 1990-es évek eleje óta eltelt közel három évtizedben (amelyet egyebek között a Szovjetunió és a Varsói Szerződés felbomlása, az addigi kétpólusú világrend és a hidegháború megszűnése, a széles körű társadalmi-politikai rendszerváltoztatások új korszakának beköszöntése jellemzett) a szociológia különösen nagy hangsúlyt igyekezett fektetni számos olyan kérdéskör elméleti és gyakorlati vizsgálatára, amelyek összefüggnek a globalizálódó világ és benne a különféle társadalmak, intézmények, szervezetek és csoportok változásával, fejlődésével. A modern szociológia *kiemelt vizsgálati területei* közül külön is említést érdemel néhány olyan társadalmi jelenség, folyamat, illetve problémakör, amelyek vizsgálatához nemegyszer előbb szakítani kellett a régi beidegződésekkel, paradigmaticusan új módon kellett közelíteni, speciális elméleti kérdéseket kellett megfogalmazni; egyedi kutatási (adatfelvételi, elemzési és értékelési) módszertant kellett kialakítani és folyamatosan továbbfejleszteni – majd pedig a szociológia fejlődéstörténete során ezen szakterületek művelése utóbb nemritkán *egy-egy önálló szakszociológia kialakulásához vezetett*:

1. *társadalmi szerkezet (struktúra); rétegződés; osztályok;*
2. *kiemelt társadalmi alrendszerek (politika, jog, gazdaság, oktatás, kultúra, egészségügy, védelem stb.);*
3. *állam; kormányzat; politika; pártok; nyomásgyakorló csoportok (pressure groups); mozgalmak; civil társadalom; közjavak; közszolgálat;*
4. *hatalom és uralom a társadalomban és a csoportokban, szervezetekben, intézményekben (tradicionális, karizmatikus és racionális-legális) uralom; bürokrácia; elitek;*
5. *demokrácia, autokrácia, diktatúra, totalitarizmus;*
6. *társadalmi változások; centrum és periféria; dependencia és interdependencia; gazdaság- és társadalomtípusok; gazdasági és társadalmi fejlődés, modernizáció; demokrácia exportja, kényszermodernizáció; modernizációs kísérletek kudarcai és következményeik;*
7. *gazdaság, gazdasági élet, gazdasági aktivitás; munkaerőpiac, munka világa, munkanélküliség; jóléti állam; informális, második, szürke- és feketegazdaság; kormányzati munkaerőpiaci, foglalkoztatás- és szociálpolitikák szociológiai szempontú összehasonlító vizsgálata;*
8. *társadalmi egyenlőtlenségek; az osztály- és réteg-, illetve csoportkülönbségek; életszínvonal; jólét versus társadalmi minimum, létminimum; (abszolút és relatív) szegénység;*
9. *népesség, népesedés, demográfia; termékenység, halandóság, reprodukció, morbiditás;*
10. *társadalmi (inter- és intragenerációs, cirkuláris stb.) mobilitás; nyitott és zárt társadalom;*
11. *vándorlás (migráció); állandó és lakónépesség; ingázás; nemzetközi vándorlás, vándorlási egyenleg; legális és illegális migránsok (menekültek, menedékkérők, gazdasági bevándorlók – eltérések a célokban, motívumokban, szociológiai jellemzőkben, társadalmi integrációs esélyekben, konfliktuspotenciálban és következményekben);*
12. *faj, rassz, nemzet; nemzettudat; nemzeti-etnikai és vallási csoportok, kisebbségek;*
13. *rasszizmus, etnocentrizmus, nacionalizmus; előítélet, sztereotípa, diszkrimináció, kirekesztettség;*
14. *társadalmi csoportok, szervezetek, intézmények, bürokrácia; bürokratikus szervezetek;*
15. *mindennapi élet, személyes életvilág; társadalmi kapcsolatrendszerek, hálózatok;*
16. *családok, intim kapcsolatok, emberi kapcsolatok;*
17. *kultúra, szubkultúra, kulturális pluralizmus;*
18. *értékek, normák; szocializáció; szerep, státus; attitűdök, internalizáció, értékrendszer-változások;*

19. *szexualitás, „társadalmi nem” létrejötte,²⁷ nemi identitás²⁸ (gender issues); szexuális és nemi kisebbségek, *LBMTQ*;²⁹*
20. *oktatás, képzés rendszere és átalakulása; releváns tudáselemek, tudáselsajátítási módok a modernitásban és az információs társadalomban;*
21. *tőkejavak (gazdasági, kulturális, szociális, politikai); információ mint társadalmi tőke; tőkejavak konverziója; társadalmi esélyegyenlőtlenségek átörökítése (oktatási rendszeren keresztül is);*
22. *a deviancia társadalmi okai, funkciói és diszfunkciói; szocializációs zavarok és deviáns viselkedés; társadalmi beilleszkedési zavarok (öngyilkosság, bűnözés, alkoholizmus, kábítószer-fogyasztás, lelki betegségek); viktimológiai adatfelvételek; társadalompolitika; társadalmi reintegrációs kezdeményezések (célok, célcsoportok, előfeltételezések, eszközök, módszerek, eredmények és kudarcok); társadalmi és szervezeti-intézményi integritás, korrupció;*
23. *kiemelt demográfiai csoportok (felnttek, fiatalok, gyermekek, idősek); pauperizáció (elszegényedés) jelenségköre (tipikus okai, folyamata, szakaszai, következmények); relatív és abszolút szegénység az egyes kiemelt társadalmi (nemi, életkori stb. csoportokban, például idősek, gyermekek esetén, generációk közötti különbségek); nők hátrányai; öregedés; társadalombiztosítási rendszer és öngondoskodás; (állami és magán) egészségügyi ellátó- és nyugdíjrendszerek problémái;*
24. *népesség egyes csoportjainak (például anyagi-egzisztenciális, egészségügyi stb.) helyzete, állapota, esélyei (mentális, fizikai és pszichikai egészség és betegség szociológiai kérdései; eladósodás, elszegényedés és fogyatékoságok kialakulásának kockázatai és társadalmi következményei);*

²⁷ A társadalmi nem azokat a nemi szerepeket, elvárásokat és önkifejezési módokat tartalmazza, amelyeket egy adott társadalom egy adott nemhez társít. Vizsgálatuk fontos és hasznos itthon is számos társadalmi folyamat megértéséhez – a külföldi válságreakáló műveletekre való felkészülés során pedig szó szerint létfontosságú lehet (például az afganisztáni és iraki műveletek során életbevágóan fontos volt tisztában lenni azzal, hogy mi a megengedhető és mi tiltott a helyi lakosság nőtagjaival folytatott érintkezés, kommunikáció során!)

²⁸ „A nemi identitás alatt minden ember mélyen és egyedi módon megélt társadalmi nemét értjük, amely meg egyezhet a személynek születéskor tulajdonított biológiai nimmel vagy eltérhet attól, és amelybe beletartozik az egyén személyes testérzete (amelyhez kapcsolódhat a testi megjelenés vagy működés saját szándékából történő megváltoztatása orvosi, műtéti vagy egyéb úton) és a társadalmi nem egyéb kifejezési eszközei, mint például az öltözködés, a beszédstílus vagy a gesztusok.” Forrás: *Yogyakarta alapelvek a nemzetközi emberi jogi szabályok alkalmazásáról a szexuális irányultsággal és nemi identitással kapcsolatban* (2010). Kállai Ernő, a Nemzeti és Etnikai Kisebbségi Jogok Országgyűlési Biztosának ajánlásával. Budapest, Háttér Társaság a Melegekért. 8., 2. lj. Elérhető: www.hatter.hu/sites/default/files/dokumentum/kiadvany/yogyakartaalapelvek.pdf (A letöltés időpontja: 2017. 03. 20.)

²⁹ Az *LBMTQ* betűszó a nemzetközi szóhasználatban elterjedt *LGBT* magyar fordítása. Az eredeti *LGBT* a *Lesbian, Gay, Bisexual, Transgendered*, azaz leszbikus, meleg, biszexuális, transznemű szexuális orientációval kapcsolatos kisebbségek közös, politikailag korrekt megnevezése. A Magyar *LBMTQ* rövidítés feloldása tehát: Leszbikusok, Melegek, Biszexuálisok, Transzneműek. A szexuális és nemi kisebbségek összefoglaló megjelölésére használatos betűszóban szereplő Q betű a *queerre* utal, amely eredetileg *furcsát, különöst, szokatlant* jelent, s minden olyan emberre vonatkozhat, aki nem kizárólagosan heteroszexuális, hanem számára a szexuális irányultság és a nemi identitás képlékeny, vagyis nem csupán két pólusban (hetero/meleg vagy leszbikus; férfi/nő) képzelhető el. (A Q tehát akár az összes többi betű helyett állhatna, mert sokan megkérdőjelezték a leszbikus és meleg kategóriákat, és helyettük inkább a nemi és szexuális határokat elmosó queer elnevezést tartják helyesnek.) *LBMTQI* szöszedet. Elérhető: <http://hatter.hu/szolgalatas/archivum-es-konyvtar/kultura-es-mozgalom/lmbtqi-szoszedet> (A letöltés időpontja: 2017. 03. 20.)

25. társadalmi kockázatok, fenyegetések, veszélyek; társadalmi konfliktusok, társadalmi erőszak (szervezett politikai erőszak, terrorizmus), háborúk jelenségek; a jövő lehetséges fegyveres konfliktusai (például létfontosságú erőforrások [víz, föld stb.] megszerzéséért és megtartásáért induló konfliktusok, vívott háborúk; cyberwar, netwar, infowar), a konfliktusok kialakulásának és eskalációjának megelőzésére és kezelésére létrehozott nemzetközi és regionális politikai, gazdasági, katonai biztonsági intézményrendszer (ENSZ, EBESZ, NATO, EU, AU stb.), eszközrendszer, módszertan, eljárásrend (például nemzetközi válságreagáló, illetve béketámogató műveletek stb.) szociológiai aspektusai;
26. *vallás* a modern társadalomban, vallás, vallásosság, egyház, szekta, felekezet, kultusz, civil vallás, szekularizációs tendenciák, fundamentalizmus, új vallási mozgalmak;
27. *életmód, életvitel*, időfelhasználás, időmérleg, praxis és habitus, társadalmi milió, háztartás-statisztika;
28. települések, urbanizáció; városodás, városiasodás; szuburbanizáció, szegregáció, slum; invázió, szukcesszió, filtráció, városökológiai elméletek;
29. tömegkommunikáció, média; közérzület, közvélemény, társadalmi nyilvánosság;
30. információs és tudásalapú társadalom (létrejöttével, működésével, kiterjedésével, valamint az infokommunikációs technológia, a digitalizáció és a robotizáció távlati társadalomátalakító hatásával összefüggő szociológiai aspektusok; kockázatok, fenyegetések, veszélyek, konfliktusok);
31. környezeti kockázatok, szociokulturális környezet alakulása, ökológiai lábnyom, erőforrások, fenntartható fejlődés, túlnépesedés, erőforrás-konfliktusok megelőzése és kezelése;
32. globalizáció, *változó világ*, globális egyenlőtlenségek; globális demográfiai és migrációs trendek.

1.3.5. A szociológia besorolása a tudományok rendszerébe

Sok tanulsággal szolgálhat, ha valaki időt szán arra, hogy górcső alá veszi: vajon a nemzetközi tudósközösség *mit tekint tudománynak, s hogyan osztja fel vizsgálatuk tárgya szerint a tudományterületeket és tudományágakat.*

A tudományoknak nincs egyetlen, kizárólagosan kitüntetett osztályozási szempontja. Az ENSZ Nevelésügyi Tudományos és Kulturális Szervezete (UNESCO³⁰) hosszas előkészítést követően 1980-ban egy ajánlást dolgozott ki a tudományos statisztika és technológia nemzetközi szabványosítására. Ebben az alapidokumentumban a tudományos ismereteket *hat kiemelt tudományágra* (természet-, műszaki, orvosi, agrár- [mezőgazdasági], társadalom- és szellemi tudományokra) osztották, az egyes tudományágakat *tudományágazatokra*, a tudományágazatokat pedig *tudományterületekre, szakterületekre* tagolták (jelezték: az egyes

³⁰ UNESCO = United Nations Educational, Scientific and Cultural Organization.

tudományterületeket részterületekre is fel lehet osztani).³¹ Az UNESCO által közreadott *Proposed International Standard Nomenclature for Fields of Science and Technology* című dokumentumban³² szerepel a szociológia tudományága, az előbbieken felsorolt kiemelt vizsgálati területek alapján (11 főággal és 72 alággal). Ez a tételes tudományrendszertani besorolás máig nemzetközileg elfogadott és alkalmazott.

A szociológia hazai tudományrendszertani intézményesülésének mérföldköveiként utóbb, 1993-ban hazánkban is megszületett a Magyar Tudományos Akadémia (MTA) Doktori Tanács állásfoglalása, aztán a Magyar Felsőoktatási Akkreditációs Bizottság (MAB) tudományági besorolása, majd 1995-ben megjelent egy olyan hivatalos áttekintés magyarul, amely részletesen tartalmazta az UNESCO tudományrendszertani áttekintését (amelyben szintén szerepelt a szociológia s annak részeként számos szakszociológia felsorolása).³³

Fontos mérföldkövek voltak, amikor megszülettek az alábbi alapidokumentumok:

- a Magyar Felsőoktatási Akkreditációs Bizottság (MAB) állásfoglalása doktori iskolák alapításáról,³⁴
- a 169/2000. (IX. 29.) kormányrendelet az egyes tudományterületekhez tartozó tudományágak felsorolásáról (utóbb hatályon kívül helyezve), végül pedig közreadták
- a MAB tudományrendszertani csoportosítását a Magyar Felsőoktatási Akkreditációs Bizottság (MAB) határozata az egyes tudományterületekhez tartozó tudományágak és művészeti ágak besorolásáról címmel, amelyben szintén megtaláljuk a szociológiát a társadalomtudományi tudományterületek szerves részeként.

³¹ Annak eldöntését, hogy egyik vagy másik tudományágazatot a hat kiemelt tudományág közül melyikhez sorolják, attól tették függővé, hogy az adott tudományágazat által kutatott, tanulmányozott jelenségek, tárgyak, objektumok milyen természetűek. Az egyes tudományágazatokon belül a tudományterületek, a szak- és rész-tudományterületek az előbbiekhöz hasonlóan alakíthatók ki és határolhatók el egymástól.

³² United Nations Educational, Scientific and Cultural Organization Proposed International Standard Nomenclature for Fields of Science and Technology. UNESCO/NS/ROU/257 rev.1. Paris, France, (1988. 12. 05., közreadva: 1989. 01. 12.). Elérhető: <http://unesdoc.unesco.org/images/0008/000829/082946eb.pdf> (A letöltés időpontja: 2013. 04. 21.)

³³ SCHRANZ András főszerk. – SZELLE Béla szerk. (1995): *A tudományok térképe. Kisenciklopédia a tudományok egészéről*. Budapest, Keraban Kiadó.

³⁴ A Magyar Felsőoktatási Akkreditációs Bizottság (MAB) a doktori iskolákban folyó doktori (PhD-) képzés, illetve fokozatszerzés tekintetében a tudományok klasszifikációját az UNESCO-ajánlás figyelembevételével úgy végezte el, hogy a tudományokat nyolc fő tudományterületre és azokat tudományágakra osztotta fel.



1. ábra

A Magyar Felsőoktatási Akkreditációs Bizottság (MAB) tudományrendszertani besorolása az egyes tudományterületekhez tartozó tudományágak és művészeti ágak besorolásáról (a MAB 2014/6/IV., 2014/7/VI/1. számú határozatai alapján), és a szociológia tudományának belső tagolódása

Forrás: Kiss Zoltán László szerkesztése³⁵

³⁵ Források: Doktori Iskolák akkreditációs bírálati szempontjai. A Magyar Felsőoktatási Akkreditációs Bizottság (MAB) 2014/6/IV. sz. határozata, kiegészítve a 2014/7/VI. sz. határozat szerint. 1. melléklet: A tudományterületekhez tartozó tudományágak. 15–16. Elérhető: www.mab.hu/web/doc/akkreditacio/140530DI_ABSZ_H_140704.doc (A letöltés időpontja: 2014. 09. 05.); Tudományágak vs. mesterszakok rendszere doktori iskolák létesítéséhez. A MAB 2012/7/III/9. és 2014/7/VI/1. számú határozatai. Elérhető: www.mab.hu/web/index.php?option=com_content&view=article&id=387&Itemid=894&lang=hu (A letöltés időpontja: 2014. 09. 05.)

A társadalomtudományok körébe soroljuk tehát a szociológiai tudományokat, a politikatudományokat, az állam- és jogtudományokat, a közgazdaság-tudományokat, a közigazgatás-, gazdálkodás- és szervezéstudományokat, a média- és kommunikációs tudományokat, valamint a hadtudományokat és a rendészettudományokat is.

Számunkra a továbbiakban különösen az lesz a fontos, hogy számba vegyük: hogyan képes hozzájárulni a szociológia és az egyes szakszociológiák napjainkban a globális, európai, közép-kelet-európai és hazai társadalmi és intézményi-szervezeti valóságról szóló ismereteink, tudásunk gyarapításához, a társadalmi valóság egésze, valamint az egyes társadalmi alrendszerek, intézmény- és szervezetrendszerek, a különféle szervezetek, intézmények szükség szerinti formálásához, alakításához, valamint önálló és együttes, kellőképpen összehangolt tevékenységük hatékonyságának esetleges fokozásához.

1.4. A szociológia belső tagoltsága

Napjaink globalizálódó, egyszerre táguló és szűkülő világában a környező világra (s benne a dinamikus változó társadalmakra) vonatkozó ismeretek mennyisége robbanásszerű növekedésének köszönhetően rohamosan sokasodnak az új tudományterületek, tudományágak, tudományalágak; s új meg új diszciplínamagok fejlődnek ki – a szociológia tudományán belül is. Az egyes kiemelt vizsgálati területekre vonatkozó információk összegyűjtése, elemzése és értékelése során a tudomány belső, immanens fejlődése eredményeként különböző szakszociológiák jöttek és jönnek létre; s a környező társadalmi valóság dinamikus alakulásának, változásainak eredményeként számíthatunk arra, hogy a jövőben is további szakszociológiai szakdiszciplínák jönnek majd létre – más, eddig prosperáló, illetve működő szakdiszciplínák pedig esetleg utóbb meghaladottakká válnak, s elhalnak.

A szociológia belső tagoltságának vizsgálatát számos vizsgálati dimenzió mentén el tudjuk végezni. Vannak, akik azt ajánlják, hogy a kiemelt vizsgálati területeik alapján, mások viszont azt javasolják, hogy megközelítésmódjaik hangsúlybeli eltérései alapján csoportosítsuk a különféle szociológiai iskolákat, eszméaramlatokat, szakszociológiákat, illetve tudomány-részterületeket.

Napjainkban a szociológia tudományága kiemelt vizsgálati területek alapján mintegy *tucatnyi főágra és közel hattucatnyi alágra* tagolódik. A szociológia egyes főágai közül az NKE öt karának különféle szakjain jelenleg folyó képzésben részt vevő hallgatók szakmai továbbfejlődése szempontjából különösen érdekesek lehetnek az alábbi szakszociológiák: a *politikai szociológia; szervezetszociológia; katonaszociológia; rendészetszociológia; gazdaságszociológia; jogszociológia; társadalmi struktúra, rétegződés és társadalmi mobilitás szociológiája; munka- és üzemszociológia; oktatás- és nevelésszociológia; szociálpolitika és szociálpszichológia szociológiája; szociometria; vallásszociológia; valamint a közvélemény, nyilvánosság és tömegkommunikáció* (illetve média) szociológiája, valamint a demográfia (lásd a 2. ábrát).

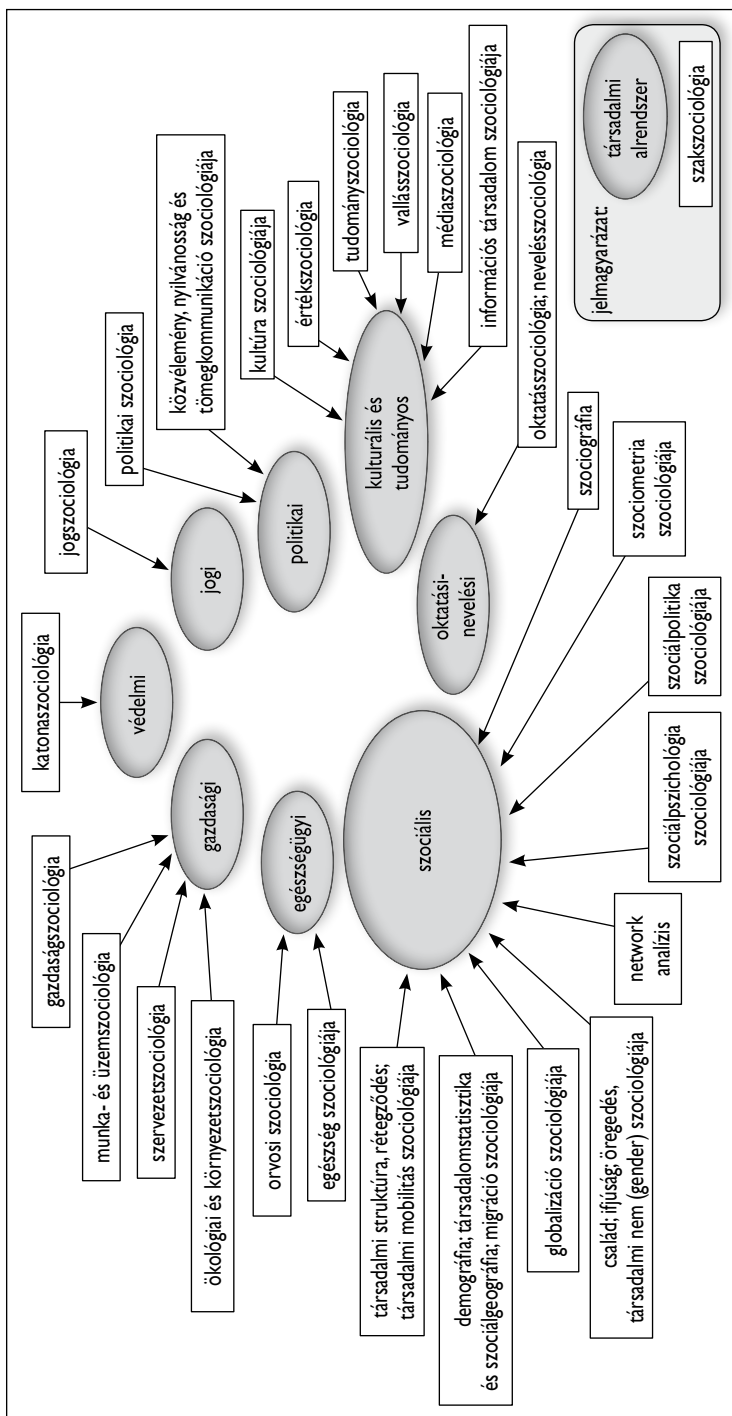

2. ábra

A szociológia tudományának belső tagolódása

Forrás: Kiss Zoltán László szerkesztése

Amikor a szociológia belső tagoltságának vizsgálatát az egyes szociológiai irányzatok *megközelítésmódjainak hangsúlybeli eltérései* alapján igyekszünk csoportosítani, alapvetően *három fő, elméleti megközelítési módjukban alkalmasint jelentősen eltérő irányzatot* tudunk elkülöníteni. *A három fő szociológiai megközelítés:*

- funkcionalizmus (elsősorban: strukturalista funkcionalizmus),
- konfliktuselmélet,
- szimbolikus interakcionizmus.

A három fő szociológiai megközelítési mód több vonatkozásban jelentősen különbözik egymástól fő elméleti elemzési szintjeik, a társadalom természetéről való felfogásuk, a társadalmi interakciók alpjáról vallott nézeteik, a társadalom általuk tanulmányozott szelete, valamint az általuk a szociológus társadalmi szerepének megítélésével összefüggően megfogalmazott vélemények tekintetében.³⁶ Amennyiben elemzési szintenként csoportosítjuk a különféle szociológiai iskolákat, eszmeáramlatokat, akkor egy több lépésben végrehajtott redukció révén eljuthatunk a szociológiai elméleteknek egyfajta „paradigmatikus térképéhez”.

1. táblázat

Szociológiai elméletek „paradigmatikus térképe”

Kiemelt vizsgálati szempontok	Makroszociológia	Mikroszociológia
Tárgya (mi áll a középpontjában?)	a társadalom mint egész	a társadalomban élő egyének
Alapfeltevése a társadalom és az egyén közötti viszonyra vonatkozóan	a társadalom (a struktúra) formálja az egyéneket	az egyének alkotják meg a társadalmat (a struktúrákat)
A szociológia feladata (mit tanulmányozzon?)	A társadalmi tényeket s azt a módot, ahogyan a társadalom az egyének magatartását befolyásolja.	A társadalmi cselekvők tudata által konstruált valóságot és azt a módot, ahogyan az egyének értelmezik és megalkotják maguk körül a társadalmat.
Kiemelten vizsgált jelenségek	Alapvetően a társadalmi szerkezet, osztályok, rétegek, az intézmények változásait vizsgálja.	Alapvetően a mindennapi életre, az emberek közötti kapcsolatokra, jelenségekre összpontosítja a figyelmet.
Kiemelt elemzési terület	Hangsúly a társadalom, struktúra (hosszú folyamatok), intézmények, pozíciók, társadalmi viszonylat (hálózati struktúrák) vizsgálatán.	Hangsúly az egyének, (kis) csoportok; társadalmi viselkedések, cselekvés, folyamatok és interakciók vizsgálatán.

³⁶ Az egyes irányzatok indirekt módon összefüggést mutatnak az adott irányzathoz tartozó társadalomkutatóknak azon vízióival, hogy nekik és az általuk művelt szociológiának miféle társadalmi szerepe lehet, illetve kell hogy legyen.

Kiemelt vizsgálati szempontok	Makroszociológia	Mikroszociológia
Központi kategóriák	rendszer, korlátok (kényszerek), kulturális (szimbolikus) környezet	motívumok, szándékok, döntések, szituációk
Szemléletmódja (magyarázó elve)	strukturalista	cselekvéseméleti
Metodológiai alapállás(ok)	institucionalizmus, funkcionális, strukturális	módszertani individualizmus
Határdiszciplínák	történelem, jog	(szociál)pszichológia, közgazdaságtan
Főbb irányzatok	<i>pozitivizmus</i> <i>evolucionizmus</i> <i>strukturális</i> konszenzusalapú megközelítések funkcionalizmus neofunkcionalizmus szociológiai rendszerelmélet konfliktusalapú megközelítések marxizmus, neomarxizmus konfliktuselmélet osztályelméletek	<i>szimbolikus interakcionizmus</i> <i>fenomenológia</i> <i>etnometodológia</i>
Jellegzetes elméletek	strukturális funkcionális, osztályelemzés, strukturális (pozicionális) networkelemzés, Blau-féle differenciációs elmélet	szimbolikus interakcionizmus, Homans–Blau–Emler-féle csereelmélet, egóközpontú kapcsolathálózati elemzés, szituációs logikai cselekvésemelés, racionális döntések/választások elmélete
Jellegzetes módszerek	survey-technikák, makro-, területi statisztikák, kvantitatív történelmi elemzés, kulturális-indikátor- (szimbolikus környezet) elemzés	kvalitatív technikák (például tartalomelemzés), esettanulmányok, intenzív interjú-technikák, etnometodológiai elemzés

Forrás: Kiss Zoltán László szerkesztése³⁷

³⁷ Megjegyzés: A táblázat összeállításánál felhasználtam egyebek között az alábbi, gondolatébresztő irodalmakat: FELKAI Gábor – NÉMEDI Dénes – SOMLAI Péter szerk. (2000): *Olvasókönyv a szociológia történetéhez II. Szociológiai irányzatok a XX. században*. Budapest, Új Mandátum Könyvkiadó; TARDOS Róbert (1998): *Szociológiai válaszkísérletek a mikro-makro problémára*. Elérhető: www.mtapti.hu/mszt/19981/tardos.htm#06 (A letöltés időpontja: 2017. 03. 20.); FELEKY Gábor (2011): *Szociológiai történet – vázlatok*. Elérhető: szeged.hu/socio/feleky/prezent_szocot.pdf (A letöltés időpontja: 2013. 04. 20.)

1.5. Adalékok a szociológia fejlődéstörténetének vizsgálatához

1.5.1. Tudománytörténeti visszatekintés – a társadalomtudományok kialakulása

A csoportokról, szervezetekről, (mikro-, majd makroszintű) társadalomról való gondolkodás gyakorlatilag egyidős az emberiséggel. Már a kezdetleges körülmények között élő embereket is foglalkoztatták olyan kérdések, amelyek a többiekkel való szorosabb vagy kevésbé szoros, békés vagy konfliktusokkal terhelt kapcsolatok kialakulásából, tudatos kialakításából, az együttes tevékenységből és az együttélésekből adódtak.

A társadalomtudományok csirái az *első nagy gondolati rendszerek* (a vallási rendszerek) kialakulásával egy időben alakultak ki. Fontos adalékokkal szolgáltak a társadalmi élet kérdéseivel összefüggésben egyebek között a *keleti vallásfilozófiák* (például a kínai filozófia, a konfucianizmus), az *indiai filozófia* (például a hinduizmus, a buddhizmus), valamint az ókori *görög filozófia* neves képviselői. A ránk maradt művekből látható, hogy a társadalmi élet kérdéseivel összefüggésben gyakran igen eltérő álláspontok is megmutatkoztak (lásd az eltéréseket például Arisztotelész és Platón nézetei között).

Az európai kultúrkörben jelentős befolyást gyakorolt a társadalomtudományok kialakulásának „östörténetére” a Kr. e. 5. századi *történetírás* (ennek klasszikus példái voltak Hérodotosz leírásai).³⁸ Később az európai kultúrkörben megjelent a *filozófia* – habár a vallási teológia folyamatosan (egészen a 17–18. századig) megpróbálta előbb megakadályozni, majd jelentősen befolyásolni a filozófia önállósulását. (A filozófia hivatalos helyzetét a középkori Európában jól fejezi ki a korabeli elvárás, amelyet a skolasztika virágzó fázisában így fogalmaztak meg: „*A filozófia a teológia szolgálóleánya*” – „*Philosophia ancilla theologiae est*”).

A 17–18. században, a *felvilágosodás korában* aztán a filozófia végül kiszabadult a valóság fennhatósága alól, s a filozófiából leváltak a későbbi társadalomtudományok.³⁹

³⁸ Itt most terjedelmi okok miatt nem foglalkozunk sem a kínai hivatalnok értelmiségnek, sem az indiai, sem pedig az arab gondolkodóknak a társadalom mibenlétére, működésére és befolyásolhatóságára, irányíthatóságára vonatkozó, rendkívül érdekesítő írásokban fennmaradt gondolataival, sem pedig az említettek azon fejtegetéseivel, amelyek az általuk a jelenben és a múltból ismert társadalmak felépítésének és működésének leírásával és összehasonlításával foglalkoztak. Megjegyezzük, más okból ugyan, de szintén tanulságos olvasmány Bölcs Leó császár fiának, VII. (BÍBORBANSZÜLETETT/PORPHÜROGENNÉTOSZ) KONSTANTIN császárnak (905–959) *A birodalom kormányzásáról* (latin címen *De administrando imperio*) írt, 952-re (fia, a későbbi II. Rhómanosz császár 14. születésnapjára) elkészült munkája, amely igyekezett mindazon ismereteket összegezeni, amelyekről úgy tartotta, hogy fontos tudnivalók a leendő uralkodó utód számára a korabeli Bizánci Birodalomtól északra élő nomád népek (például bolgárok, besenyők, kazárok, magyarok) társadalmainak és államszervezeteinek történetéről, felépítéséről, működéséről, az adott népek szokásrendszeréről, erkölcséről, életmódjáról, életviteléről és harcmodoráról. Számunkra azért is külön érdekes ez az írás, mert egyúttal ez lett a magyar östörténetre és a honfoglalás korának magyar társadalmára vonatkozó egyik legelső írott forrás. Lásd: BÍBORBANSZÜLETETT KONSTANTIN (2003): *A birodalom kormányzása*. Kisebbségkutatás könyvek. Ford. MORAVCSIK Gyula. Budapest, Lucidus Kiadó.

³⁹ A társadalomra vonatkozóan közben sokan fogalmaztak meg különféle gondolatokat, egyebek között az utópisták (Morus Tamás, Campanella); a 18. századi politikai filozófusok (Hobbes, Locke, Rousseau); a társadalmi fejlődési modelleket vizsgálók (Giovanni B. Vico *Új tudománya*) és a nagy nemzetközi társadalmi összehasonlítást végzők (Montesquieu).

- előbb a közgazdaságtan (spanyol–francia gondolkodók, majd a 18. század Adam Smith nevével fémjelzett klasszikus angol közgazdaságtana a „láthatatlan kéz”⁴⁰ és a „*homo oeconomicus*” koncepciójával), majd
- a *demográfia* (John Graunt), amely a népesség számának és összetételének alakulására ható folyamatokat vizsgálta, a statisztikára és elméletekre támaszkodva;
- a *politikatudomány*, amely elsősorban a gazdasági megerősödésnek, a demokratikus viszonyok kialakulásának, megteremtésének és a jogi alapoknak a vizsgálatát tűzte ki célul (John Locke a 17. századi angol harcokkal foglalkozott); utóbb
- a 19. század közepén kialakult a *szociológia és a pszichológia*,
- a 19. század végén, 20. század elején pedig megjelent a *szociálpszichológia és a társadalomnépraiz* (az Egyesült Királyságban: *szociális antropológia*, Amerikában *kulturális antropológia* néven, amely először a nem európai kultúrák sajátosságait és a kisebb közösségeket vizsgálta intenzív terepmunkával).

A szociológia előtörténete szempontjából különösen fontos tényező volt, hogy a 17. században kezdődött és a 18. századra vált uralkodóvá Európában a *felvilágosodás* eszmeáramlata, amely polgári társadalmat akart megteremteni; az állam és egyház következetes szétválasztását; az *értelmet, a logikus gondolkodást, az empirikus (tapasztalati) megismerést, valamint* a hagyományos intézmények, szokások, erkölcsök és a gyakran elnyomó egyházi hatalom kritikai megkérdőjelezését állította középpontjába, s hatására utóbb új elvek, eszmék, szellemi áramlatok és új államberendezkedések, a modern nemzetállamok jöttek létre. Alapelvként fogadták el, hogy minden változik, fejlődik. A társadalomról elmélkedve a felvilágosult gondolkodók olyan, máig értékálló elveket hirdettek meg, mint az egymás iránti *tolerancia, türelem, szabadság*, s elutasították a vallási fanatizmust és a társadalmi-politikai elnyomást, a zsarnokságot.

Angliában a felvilágosodás az angol polgári forradalom (1640–1689) által teremtett, társadalmi, politikai és gazdasági átalakulást követelő politikai légkörben kedvező „táptalajra” lelt. A szociológia fejlődéstörténete szempontjából fontos *angol felvilágosult gondolkodók*:

- *Francis Bacon* (1561–1626), aki a tudományok rendszerezésének elméletét alkotta meg, és (Johannes Ludovicus [1492–1540] spanyol humanista munkásságát folytatva) kidolgozta az *empirizmust*, amelynek alaptézise szerint valódi, megalapozott ismeretekre csak tapasztalataink segítségével tehetünk szert. Ezzel egy másik, új ideológiai áramlatot teremtett a felvilágosodás korábban kialakult új eszméje, a Descartes által hirdetett racionalizmus mellé.
- *Thomas Hobbes* (1588–1679) főművében (*Leviatán*) arról írt, hogy az emberi társadalmak fejlődése során egyfajta funkcionális szükségyszerűség volt az államok kialakulása. Szerinte az államra mint olyan mesterséges „személyre” tekinthetünk, akire minden fennhatósága alatt élő egyén mint természetes személy átruházza jogait,

⁴⁰ Adam Smith a „láthatatlan kéz” metaforájával annak a rendező elvnek a lényegi vonását igyekezett plasztikusan bemutatni, amely a piacokon általában a kereslet és kínálat, a bőség és szűkösség erőinek és ellenerőinek eredményeként beosztja egy adott nemzet erőforrásait.

amennyiben az államszervezet valóban a biztonságukat, védelmüket szavatolja.⁴¹ Az állampolgári kötelezettségek teljesítésének forrása ezért önnön beleegyezésünk, a kalkulatív racionalitás diktálta szerződés, nem pedig valamiféle isteni vagy történeti jog. A fennálló hatalomnak való állampolgári engedelmesség kötelezettsége pedig a védelem, a béke fenntartásának feltételéhez kötött lojalitás alapján valósul meg – és csakis akkor és addig kell engedelmeskednünk az állam polgáraiként a törvényeknek, s csakis addig várhatja el maga a kormányzat is az állampolgárok engedelmességét, ameddig cserében az állam és annak vezetői is mindent megtesznek az állam polgáraiért, mégpedig a polgárok közössége által is kontrollálható módon.

- *John Locke* (1632–1704) a természetjogi-szerződéselméleti megközelítés úttörőjeként hangsúlyozta: minden ember veleszületett, természetes jogokkal rendelkezik, amelyek egy részéről – életük, szabadságuk és vagyonuk védelméért cserébe – lemondanak az állam, s azon belül az egyes, erre specializálódott állami intézmények, illetve az azokat vezérlő kormányzat javára a társadalom működőképessége érdekében (ez egyfajta *társadalmi szerződés*). Locke felhívja a figyelmet arra, hogy az állampolgárok politikai közösségének jogában áll akár le is cserélni a hatalom gyakorlóit, amennyiben a kormányzat nem tesz eleget a maga oldaláról kötelezettségeinek. Nagy hatású volt a hatalmi ágak – a törvényhozás, a végrehajtó hatalom és a föderatív hatalom – szétválasztásáról írt munkája is. Szerinte funkcionális szükségszerűség olyan szervezetek, intézmények létrehozása és fenntartása, amelyek folyamatosan biztosítják és ellenőrzik a törvények korrekt végrehajtását. Ezért létre kell hozni és egymástól elkülönítetten kell működtetni a törvényhozói hatalmat, valamint a(z) igazságszolgáltatást is magában foglaló) végrehajtói hatalmat, amelyek közül Locke egyértelműen a törvényhozói hatalmat tartotta elsőrendűnek.⁴²

Angliában születtek az első enciklopédiák is, amelyeket a felvilágosodás szellemisége és a művelt közönség azon igénye hívott életre, hogy a korszaknak a nagy korabeli tudományos-technikai felfedezések nyomán egyre bővülő tudásanyagát átfogóan, mégis könnyen kezelhetően, az ismereteket szócikkbe rendezve lehessen áttekinteni. Angliából, ahol a polgári forradalom győzelmének köszönhetően a felvilágosodás eszméinek jelentős részét a gyakorlatban is elkezdték megvalósítani, az új tanok gyorsan átterjedtek Németországra és Itáliára, majd a szomszédos Franciaországra is, ahol aztán *Montesquieu*, *Voltaire*, *Rousseau* (valamint a 33 kötetes *Enciklopédia* 1751–1777 közötti megalkotásában fontos szerepet játszó *Diderot és d'Alembert*) munkássága nyomán jelentős mértékben hozzájárultak a nagy francia polgári forradalom kirobbanásához.

⁴¹ HOBBS, Thomas (2000): *Leviatán* (részlet). In ORTHMAYR Imre szerk.: *Újkori társadalomfilozófia: szöveggyűjtemény*. Miskolc, Miskolci Egyetemi Kiadó; LUDASSY Mária (2007): *Halandó Istenség és mesterséges örökkévalóság: A „Leviatán” metaforái*. *Holmi*, 19. évf. 1. sz. 13–27. Elérhető: www.holmi.org/2007/01/ludassy-maria-halando-istenség-es-mesterseges-orokkevalosag (A letöltés időpontja: 2013. 04. 22.)

⁴² LOCKE, John (1996): *Értekezés a polgári kormányzat igazi eredetéről, hatásköréről és céljáról*. Politikai gondolkodók sorozat. Budapest, Gondolat Könyvkiadó.

A francia gondolkodók többsége abból az axiómából (alapfeltevésből) indult ki, hogy a szabadság az ember természetből kapott joga. Olyan társadalmat és államot akartak, amely biztosítja az egyének és közösségek szabadságjogait. Az angol államelméletből és – a min-tának tekintett – angol alkotmányos királyság rendszeréből indultak ki. *Montesquieu*⁴³ (1689–1755) a mérsékelt, önkontroll gyakorlására képes kormányzás biztosítékát a törvények uralmában és az általa megkülönböztetett három alapvető államhatalmi ág (törvényhozói, végrehajtó, bírói hatalom) következetes különválasztásában vélte fellelni. Szerinte a hatalom „elfajulásának” csakis egy másik hatalom szabhat határt, csak az képezhet megfelelő féket, illetve ellensúlyt. Minthogy szerinte a három alapvető államhatalmi ág közül bármelyik kettőnek a nem megfelelő szétválasztása és külön tartása akár zsarnokságot is eredményezhet – ezért a zsarnokság, az egyeduralom elkerülésének alapvető feltételét a hatalmi ágak következetes megosztásában látta. *A törvények szelleméről* című főművében⁴⁴ Montesquieu három osztályba sorolta a korabeli francia társadalmat (királyi udvar, arisztokrácia és köz-nép), s kétféle hatalomtípust (szuverén és hivatali) különböztetett meg. A hivatali hatalom szerinte megoszlik a három fő típus között. Ezek: *a törvényhozó hatalom, a végrehajtó hatalom és az igazságszolgáltatás*. Úgy vélte, hogy a zsarnokság elkerülése érdekében a hatalmat úgy kell megosztani, hogy egyik államhatalmi ág se kerekedhessen a másik fölé, hanem azok szét legyenek választva, egyértelműen el legyenek határolva, és kiegyensúlyozzák egymást. Annak volt a híve, hogy a hatalmat a nép a választott képviselői útján ellenőrizze. Azt ugyanakkor elfogadta, hogy a képviselők megválasztására csak azoknak legyen joga, akik egy meghatározott vagyonnal rendelkeznek, s ezért vélhetően nagyobb felelősségtudattal is döntenek (cenzusos rendszer).

1.5.2. A szociológia tudományának kialakulása

A 18. század végétől, 19. század elejétől Európa nyugati felében új modern polgári társadalom létrejötte indult el, ami számos pozitív és negatív társadalmi, politikai és gazdasági változást eredményezett:

- a politika és a jogrendszer változását (lásd a francia polgári forradalom [1789–1799]⁴⁵ és a jogállam gondolatának európai megszületését);
- a technika és a gazdaság megújulását (ipari forradalom, iparosodás);

⁴³ A francia politikai gondolkodó, jeles jogász teljes neve: Charles-Louis de Secondat, Baron de La Brède et de Montesquieu.

⁴⁴ MONTESQUIEU (1748): *A törvények szelleméről (De l' Esprit des Lois)*. Magyarul lásd: MONTESQUIEU (2000): *A törvények szelleméről*. Budapest, Osiris Kiadó – Attraktor Kft.

⁴⁵ A francia polgári forradalom kitörésének, lefolyásának és következmények megértéséhez értékes adalékokkal szolgálhatnak a következő olvasmányok: HAHNER Péter (összeáll., ford. és a jegyzeteket írta) (1999): *A nagy francia forradalom dokumentumai*. Budapest, Osiris Kiadó; SOBOUL, Albert (1999): *A francia forradalom története, 1789–1799*. Ford. JÓZSA Péter – HAHNER Péter. Budapest, Kossuth Kiadó; FURET, François (1999): *A francia forradalom története, 1770–1815*. Ford. PÖCZ Erzsébet. Második, javított kiadás. Budapest, Osiris Kiadó; BURKE, Edmund (1990): *Töprengések a francia forradalomról*. Budapest, Atlantisz Kiadó; SCHAMA, Simon (2001): *Polgártársak. A francia forradalom krónikája*. Budapest, Európa Könyvkiadó.

- az ipari kapitalizmus rendszerének kialakulását; a kapitalista piacgazdaság gazdasági rendszerének⁴⁶ rohamos elterjedését.

A szociológia mint önálló tudomány születése a 19. század első felére tehető. Ekkorra vált világossá a gazdaságilag legfejlettebb államokban, hogy a felvilágosodás, majd a „kettős forradalom” nyomán a gyors iparosodás; a kapitalista piacgazdaság gazdasági rendszerének kiteljesedése és térhódítása nemcsak a felvilágosodás idején remélt pozitív eredményekkel (a társadalmi viszonyoknak az addig a hagyomány és a vallás által legitimált szerkezetének az átalakulásával; a polgári szabadságjogok kivívásával, a szabad verseny feltételeinek biztosítása nyomán a vállalkozások szabadságának a kiteljesedésével; az egyre hatékonyabb termelőeszközök, gépek feltalálásával és termelésben történő alkalmazásával; a robbanásszerű gazdasági fejlődéssel; az urbanizáció erősödésével) járt együtt, hanem súlyos társadalmi problémákat is eredményezett.

Az első szociológusok abban a társadalmi környezetben jelentek meg a 19. század első felében-közepén, amelyre rányomta a bélyegét annak felismerése, hogy a nyugat-európai közegben a „szép új világ” társadalmi nem minden tekintetben lett olyan, mint amilyenné a felvilágosodás filozófusainak az eredeti elképzelései, előrejelzései és a felvilágosodás elvei szerint változniuk kellett volna, hiszen a változások nyomán számos súlyos társadalmi probléma jelent meg és halmozódott fel:

- a rendi kiváltságok nem szűntek meg teljesen, a kiváltságosok továbbra is a többségi társadalom tagjaihoz képest kedvezőbb helyzetűek, „egyenlőbbek” maradtak;
- látványosan nőttek viszont a társadalomban a gazdasági egyenlőtlenségek, feszültségek;
- a hagyományos társadalom korábban kizárólagos intézményeinek, gondolkodásmódjának, értékeinek és normáinak rohamos változása, megingása sokaknál értékorientációs és értékrendszerválságot okozott;
- a hatékonyabb termelési eszközök és fejlettebb termelési technológiák használata nyomán nőtt ugyan a termelékenység, s kialakult a bővített tőkés áruterelés és a tömegtermelés, az orvostudomány előrehaladása és az általános higiénés viszonyok relatív javulása nyomán pedig nőtt a népesség száma és születéskor várható átlagos élettartama is, ugyanakkor

⁴⁶ A kapitalizmus (vagy piacgazdaság) olyan gazdasági rendszer, amelyben többségében magántulajdonban vannak a termelési tényezők, és a minél nagyobb profit (haszon) elérésének céljából működtetik azokat, és ahol a termelt javak és szolgáltatások elosztását túlnyomórészt a szabad piac határozza meg. A kapitalista, tőkés gazdaságok meghatározó eleme a tőke. Ezen gazdaságok növekedését a tőkefelhalmozódások és a bankok által kihelyezett hitelek, kölcsönök biztosítják, amelyek a gazdaság megtakarításainak összegyűjtésével fedezik az újabb és újabb befektetéseket. A kapitalizmus feltételezi a piaci mechanizmus működését, ahol a magántulajdonban lévő termelési tényezőket és a megtermelt javakat a kereslet és a kínálat alakulása szerint cserélik el. Lásd erről bővebben: TAM János (2013): *A gazdaság és a szociális rendszer kölcsönhatása*. Elérhető: http://docplayer.hu/1741130-A-gazdasag-es-a-szocialis-rendszer-kolcsonhatasai.html#show_full_text (A letöltés időpontja: 2017. 03. 20.); PLETL Gábor (2014): Nem vagyunk elég okosak ahhoz, hogy a piacra bizzuk a dolgokat. In *A történet szereplői*. Szeged, Szegedi Tudományegyetem, Informatikai Intézet. 79. Elérhető: www.inf.u-szeged.hu/~berta/dontelm_2014/2014essay.pdf (A letöltés időpontja: 2017. 03. 20.)

- a mezőgazdaságban az addig ott foglalkoztatott munkaerő egy része feleslegessé vált, s ez a (nemegyszer kényszerhelyzetbe hozott, kényszerűen „felszabadult”) nagy tömegű, szakképzetlen fizikai munkaerő a tőkés ipari termelés logikája szerint a gyárakban volt kénytelen munkát és megélhetési lehetőségeket keresni – azonban a régi vidéki földműves közösségi gyökereiktől elszakított ipari munkások gyakran idegenül érezték magukat a nagyvárosokban, ahova munkát keresve el kellett menniük lakni;
- felbomlottak a hagyományos családi keretek, és megszűntek azok a (nemegyszer rigidnek, kényszerítőnek, ámde mégis alapvetően stabil értékorientációt nyújtónak érzett) lelki fogódzók és közösségi elvárásrendszerek, amelyeket a vidékről a városokba került munkásoknak egykori falusi kisközösségeik adtak; a gyökértelenné válás miatt érzett frusztrációt sokan nem tudták megfelelően feldolgozni, ezért sokan alkoholizmusba menekültek, ami utóbb tömegessé vált, s számos esetben különféle deviáns viselkedési formák megjelenéséhez, elterjedéséhez, valamint erőszakos cselekményekhez vezetett;
- az ipari munkásság végletes kizsákmányolása alacsony bérekkel és életszínvonallal, más társadalmi csoportokkal összehasonlítva sokkal rosszabb életkilátásokkal, társadalombiztosítási (egészségügyi és nyugdíj-) ellátásuk hiányával párosult; hatalmas méreteket öltött a nyomor, a bűnözés és a nyomorúságos léthelyzet által kikényszerített prostitúció;
- hosszú ideig egyáltalán nem is létezett semmiféle olyan foglalkoztatáspolitikai, munkaerőpiaci politikai, szociálpolitikai, valamint társadalombiztosítási jogi keret- és intézményrendszer, amely a kialakult hátrányos helyzet kezelésére és megszüntetésére hatékonyan be akart és tudott volna avatkozni az állami elosztás, illetve újraelosztás eszközeinek felhasználásával – ezért az ipari munkások tömegéből azok, akik netán munkanélküliekké váltak, már nehezen tudtak megkapaszkodni és visszaküzdeni magukat korábbi státusukba, emiatt
- a munkanélküliekké vált munkások és családtagjaik egyfajta csapdahelyzetbe kerültek: túlnyomó többségük már akkor sem tudott volna visszamenni egykori kibocsátó társadalmi közegükbe, ha akart volna – így városlakók maradtak, ámde egyre inkább elszegényedtek, egyre lejjebb csúsztak, végül relatíve meglehetősen gyakran deviáns viselkedésformákat mutattak fel (reményvesztett elkeseredettségükből fakadó frusztrációjuk gyakran alkoholizmushoz vezetett, személy, illetve tulajdon elleni bűncselekményeket követtek el, öngyilkosságba menekültek; avagy a munkásság körében a fokozódó kizsákmányolás hatására létrejövő és radikalizálódó érdekvédelmi [érdekartikulációs és érdekkonvergációs] szervezetek [szakszervezetek, pártok, netán szélsőséges mozgalmak] szimpatizánsaivá, tagjaivá válva egyre inkább radikalizálódtak).

A 19. század közepére tehát az iparosodás és a gazdasági növekedés egyúttal hatalmas egyenlőtlenségeket, nyomort, társadalmi elégedetlenségeket, és formálódó forradalmi helyzetet is eredményezett. Ennek következtében támadt egyfajta objektív, látens, kettős szükséglet a modernizálódó kapitalista társadalmakban (és azok egyes alrendszeireiben) egy olyan tudomány létrejötté iránt, amely:

- egyrészt empirikus kutatási adatokon alapuló elemzései alapján képes hozzájárulni az új típusú társadalom egésze és egyes alrendszerei, részrendszerei (s azokon belül a különféle szervezetek, intézmények) eredményesebb, hatékonyabb működéséhez (ideértve a forprofit cégeket, de a közszolgálat szervezeteit [a haderőt, a rendőrséget, a titkosszolgálatokat és az államigazgatás szervezeteit] is);
- másrészt képes értékmentesen és tudományos igényességgel megvizsgálni, feltárni, megismerni, megérteni és megmagyarázni az új típusú társadalom jellegadó vonásait, s bennük a különféle társadalmi csoportok (osztályok, rétegek, rendek stb.), szervezetek, intézmények felépítésének, működésének, fejlődésének és egymáshoz való viszonyrendszerük alakulásának az okait, lehetséges társadalmi következményeit (egyebek között azért, hogy a kapott információk alapján az egyes szakpolitikai döntések előkészítői és meghozói egyértelműen be tudják azonosítani azon tényezőket, amelyek a társadalmi kohézió fennmaradását és megerősödését elősegíthetik, erősíthetik, és amelyek ellene hathatnak – hogy elkerülhető legyen a társadalmi konfliktusok létrejötte, felesleges eszkalációja, erőszakossá válása).

A szociológia előfutárai (Saint-Simon, Comte, Tocqueville), valamint klasszikusai (Marx, Durkheim és Weber) éppen erre a felmerült látens kettős szükségletre, igényre és kérdésekre igyekeztek választ keresni a maguk módján; a társadalmi valóság szigorúan objektív feltárása iránti igény által vezéreltetve; s ezekről a gyors ütemben kapitalizálódó, majd a kapitalizmus különböző fejlődési lépcsőfokain átmenő polgári társadalmakról, azok kiemelt intézményeiről, szervezeteiről gyűjtöttek, elemeztek és értékelték információt, adatokat, illetve próbáltak elméleti magyarázatokat kidolgozni.

A mély társadalmi nyomorral való szembesülés ugyanakkor több szociológusnál utóbb a szenttlen objektivitásra törekvés feladásához; a klasszikus értelmiségi kritikai, reflexív szerepkörök⁴⁷ kiteljesítéséhez, a korabeli kapitalizmussal, majd utóbb (a 19–20. század fordulóján, a kapitalista fejlődés újabb szakaszát jelentő, óriási tömegek rettenetes nyomorát,

⁴⁷ A modern értelemben vett európai értelmiség és a szociológia közel egyidősek: a szociológia az 1890-es években intézményesült, az *értelmiség* szót társadalmi csoportra 1898-ban Franciaországban (az egyik dreyfusard deklarációban) alkalmazták.

totális kizsákmányolását is hozó) imperializmussal⁴⁸ szembeni társadalomkritikus megközelítés kialakulásához vezetett, s ahhoz, hogy „*a szociológia újra és újra a progresszív gondolkodás részének, a haladó társadalmi mozgalmak erjesztőjének számított*”.⁴⁹

A szociológia fő áramának képviselői ugyanakkor továbbra is arra helyezték a fő hangsúlyt, hogy „*az értelemmel teli társadalmi cselekvés tudományaként*” (Max Weber) azt kutassák lehetőleg értékmentességre és objektivitásra törekedve, hogy milyenek a különböző társadalmak, hogyan működnek, és milyen tényező(rendszer)k hatására, hogyan változnak. Ennek érdekében elkezdték tudományos igénnyel s egyre kifinomultabb elméleti és empirikus kutatómódszertani apparátussal vizsgálni egyebek között:

- a társadalmi struktúrát: az egyén és csoportok közötti viszonyokat (például alá-fölé rendeltségi viszonyokat a különféle csoportokban, szervezetekben, intézményekben, illetve a társadalomban);
- a társadalmi intézményeket, a társadalom tagjai tevékenységének alapvető mintáit;
- a társadalmi cselekvést, viselkedést; valamint a kultúrát (anyagi javak, normák, értékek együtteseként tekintve rá).

A korabeli társadalomkutatók vizsgálataik alapján azt is kimutatták és bizonyították, hogy a társadalom tagjainak gondolkodásmódját, értékrendjét, viselkedését, életmódját nagymértékben befolyásolja a társadalomban elfoglalt helyük. A vizsgálati eredmények arra is ráirányították a korabeli kutatók figyelmét, hogy a szociológia egy adott társadalmi jelenség vizsgálatakor mindig figyelembe kell hogy vegye a társadalmi együtthatókat, az egyének társadalmi helyzetét is.

⁴⁸ Az imperializmus a kapitalista fejlődésnek a 19–20. század fordulóján megfigyelhető azon változata, amelyet egyebek között az alábbiak jellemeznek: gyarmatbirodalmak kialakítására irányuló törekvés a legerősebb kapitalista országok részéről, az új piacok megszerzése és megnyitása az olcsó munkaerő és nyersanyagforrások kizsákmányolása érdekében (például a brit birodalomnak fénykorában, a 19. század legvégén és a 20. század első harmadában 458 millió alattvalója volt, ami a Föld akkori népességének negyedét tette ki, s fennhatósága – ha figyelembe vesszük összes gyarmatát, domíniumait, protektorátusait és bábállamait is – a Föld összes szárazföldi területének negyedét, kb. 36,6 millió km²-t tette ki); a lezajlott gyarmatosítást követően egyenlőtlen fejlődés, aminek szereplői közül utóbb az iparosításba később belekezdő, de relatíve gyorsan felzárkózott, majd élre törő országok (például Németország) is részt követeltek a világ gazdaságából és a gyarmati területekből (a befolyási övezetekre felosztott világ újrafelosztásáért vívott küzdelem két világháborúba torkollott); a szabad verseny korlátozására irányuló törekvés monopóliumok kialakításával és agresszív terjeszkedési politikára alapozott nemzetközivé tételével (ezért is hívják monopolkapitalizmusnak is); a korábbi árukivitel felváltása a tőkekivitellel; a tőkés társadalmak struktúrájának (szerkezetének) átalakulása (amelyekben létrejött új elemként a finánctóke és a munkásarisztokrácia is). Lásd ennek kapcsán egyebek között: MADDISON, Angus (2001): *The World Economy: A Millennial Perspective. Organization for Economic Co-operation and Development*. 98, 242.; FERGUSON, Niall (2004): *Empire: The Rise and Demise of the British World Order and the Lessons for Global Power*. New York, Basic Books; ANKERL Géza (2000): *Nyugat van, Kelet nincs*. Budapest, Osiris Kiadó.

⁴⁹ Somlai Péter így fogalmaz ennek kapcsán: „*A szociológia előfutárai és első művelői között is találhatunk konzervatív gondolkodókat, mint például Edmund Burke-öt vagy Louis D. A. de Bonaldot. Mégis, a szociológusok többsége liberális és/vagy szocialista volt, s a társadalmi haladás mérsékelt vagy radikális képviselőjének vallotta magát, s így nem véletlen, hogy a szociológia újra és újra a progresszív gondolkodás részének, a haladó társadalmi mozgalmak erjesztőjének számított.*” SOMLAI Péter (1999): A szociológia születése a tizenkilencedik században. In FELKAI et al.: *A szociológia kialakulása*. Budapest, Új Mandátum Kiadó. 15.

1.5.2.1. Az előfutárok

Claude Henri de Saint-Simon⁵⁰ (1760–1825)



1. kép

Claude Henri de Saint-Simon

Forrás: https://en.wikipedia.org/wiki/Henri_de_Saint-Simon (A letöltés időpontja: 2013. 05. 24.)

Francia, arisztokrata származású gondolkodó. Tizenhét évesen csatlakozott azokhoz a francia önkéntesekhez, akik La Fayette márki vezetésével Amerikába indultak, hogy részt vegyenek az amerikai függetlenségi háborúban a felkelők oldalán. Több más liberálisan gondolkodó francia arisztokratához hasonlóan előbb szimpatizált az 1789-es francia forradalommal – de 1794-ben majdnem ő maga is a nyaktiló alá került. A forradalomban megfosztották vagyonától, elszegényedett, utóbb azonban újra jelentős vagyonra tett szert az üzleti életben elért sikereire támaszkodva.

Munkásságának történeti hátterét a francia polgári forradalom és az azt követő restauráció adta. Igyekezett megérteni, hogy milyen tényezők okozták eredetileg a forradalom kitörését, hogyan zajlott, és milyen társadalmi következményekkel járt.

Az emberi együttélés szabályainak megismerhetőségét hirdette, s a forradalmak kitörésének mozgatórugóit és lefolyásuk lehetséges törvényszerűségeit és következményeit szerette volna megismerni, feltárni.

Számos társadalom-, állam- és gazdaságméleti írásmű szerzője, s a *L'Industrie (Az ipar)* című folyóirat szerkesztője és kiadója. Foglalkoztatta a politikai, társadalmi változások megértése, ennek kapcsán összehasonlította az angol és a francia forradalmakat. Durkheim szerint ő volt az első „igazi” szociológus.

⁵⁰ Teljes neve: Claude Henri de Rouvroy, comte de Saint-Simon.

Saint-Simon nevéhez fűződik az ipari társadalom elmélete, amely szerint az emberek kormányzását idővel egyre inkább felváltja a dolgok adminisztrációja; a gazdasági, társadalmi folyamatokat az addigiakhoz képest erőteljesebben, alaposabban, megfelelő szakapparátus létrehozásával és rendszerbe állításával fogják tervezni.

Véleménye szerint alapvetően két erő mozgatja a társadalmakat: a megszokás ereje, valamint az újjáépítésre való hajlam. Úgy gondolta, hogy korának társadalmi feszültségeit, így a nagy francia forradalmat is alapvetően az okozta, hogy az eredetileg alapvetően katonai eredetű régi arisztokrácia, illetve uralkodó osztály nem volt hajlandó átadni a társadalom vezetését a feltörekvő polgárság képviselőinek, valamint az arra érdemes tudósoknak, gyárosoknak, bankároknak, munkásoknak.

Történetfilozófiai fejtegetései szerint az emberi történelem szakaszokra bontható, s ez alapján három alapvető társadalmi típust különböztetett meg:

- a *teológiai társadalmat*: amely szerinte egyfajta teokratikus rendszer, amelyben a papság szerepe és a vallási világnézet meghatározó (ókor);
- a *katonai társadalmat*: ami a nemesi társadalmak alapja (középkor);
- az *ipari társadalmat*: amelyben a tényleges, hasznos értékteremtő termelői munkát végző polgári rétegek (bankárok, vállalkozók, mérnökök, tudósok) befolyása egyre nő; s a fejlődés az ipari társadalom (majd pedig később, egy eljövendő „pozitív” korszakban a szerinte a jövő társadalmának eszményi rendjét képviselő szocializmus) irányába mutat (újkor).

A *Le Nouveau Christianisme (Az új kereszténység)* címmel megjelent könyvével annak a katolikus társadalomtanítási iskolának az egyik atyjává vált, amely 1900 körül és utána a marxista ateista szocializmustanok alternatívájaként lépett fel. Könyvében a keresztények feladatául jelölte meg egyebek között a szolidaritást és a társadalmi termékeknek a különböző társadalmi csoportok, rétegek közötti méltányos szétosztását.

Utóbb Claude-Henri de Saint-Simon-nak az ipari társadalomról kifejtett tézisei reflexiókra sarkalltak több társadalomtudóst (például Comte, Parsons, Spencer, Aron, Dahrendorf), s viták indultak el a társadalmi munkamegosztás esetleges hatásairól, amelyeket ki-ki másként ítél meg (például Smith a haladás motorját látta benne; Ferguson szerint bábbá, eszközzé változtatja az egyént; Spencer a fejlődés előnyeit taglalta; Comte az egyoldalúságot említette egyik fő megkülönböztető jegyként, míg Marx a *Gazdasági-filozófiai kéziratok 1844-ből* című írásában az elidegenedés végső okaként az árutermelés kapitalista tulajdonviszonyait jelölte meg).

A kapitalista fejlődéssel együtt járó modernizációról a liberálisok mint a társadalmi fejlődés egyik legfőbb lehetséges motorjáról, míg a radikálisok (valamint a marxisták és anarchisták) elsősorban mint a kényszer és az erőszak struktúráiról nyilatkoztak.

Auguste Comte⁵¹ (1798–1857)



2. kép

Auguste Comte

Forrás: https://en.wikipedia.org/wiki/Auguste_Comte (A letöltés időpontja: 2013. 05. 24.)

Francia gondolkodó, aki eredetileg egy royalista érzelmű, mélyen vallásos családba született, majd 1814-től az École polytechnique diákjaként eredetileg matematikusnak készült – ámde az elavult iskolarendszer elleni tiltakozása miatt végül kizárták a tanintézményből. 1817–1824 között Saint-Simon személyi titkára, de aztán elválnak útjaik, mert nézetkülönbségeik támadtak a közös munkálataik (folyóiratok és cikkgyűjtemények kiadása) kapcsán. Az ún. „pozitív filozófia” megalapítója, aki először fogalmazta meg a szociológia mint önálló tudomány létrehozásának az igényét. (Pozitivizmusának célja olyan objektív, semleges tudományos [filozófiai és társadalomtudományi] szemléletmód kialakítása és elterjesztése volt, amely mentes mind az idealizmustól, mind a marxizmus által propagált materializmustól.) Tőle származik maga a szociológia elnevezés is.⁵²

Comte szerint a társadalmakat determinisztikus törvények uralják, így működésük megismerhető. Ezért szükség van egy olyan tudományra (a szociológiára), amely – a természettudományokban már nagy adattömegek szelekciója, elemzése és értékelése során bevált vizsgálati és adatelemzési módszerek alkalmazásával – képes a mind komplexebbé váló társadalmakról rendelkezésre álló egyre bőségesebb adathalmazok, információk minél több vizsgálati szempontot figyelembe vevő, objektív vizsgálatára, sőt képes lehet akár a társadalomban szinte szükségszerűen bekövetkező változások előrebecslésére, illetve szükség esetén akár a pozitív irányú változások elindítására és előmozdítására is.

A szociológia feladata tehát Comte szerint a társadalom alapvető működési elveinek, szinte determinisztikus valószínűséggel érvényesülő „természettörvényeinek” a feltárása. Szerinte fontos társadalmi alapelv, hogy az ember alapvetően társas lény, a társadalmak alapja a család, s a társadalmak lényege az együttműködés és a munkamegosztás. Comte

⁵¹ Teljes neve: Isidore Marie Auguste François Xavier Comte.

⁵² Először társadalmi fizikának akarta elnevezni az új tudományt, de addigra már a statisztika kapta ezt a nevet. Ezért a *szociológia* nevet adta az új tudománynak, két jellegadó kulcsfogalom (a latin *socius* = társ, társaság; valamint a görög *logosz* = tudás, tudomány) összevonása alapján.

szerint a társadalmi természettörvények meghatározó hányada döntően a konszenzusra, összhangra és a szolidaritásra épül, s lényegében ez tartja össze (s kell is, hogy összetartsa) a társadalmakat. Álláspontja szerint a modern társadalom természettörvényeinek két fő fajtája van:

- a társadalmi statika: „A közösségek természetes rendje”,
- a társadalmi dinamika: „A szellem fejlődése”, a társadalomról és történelemről való emberi gondolkodás fejlődése.

Úgy gondolta, hogy a társadalomtudományokban a vizsgálat tárgyát minden esetben a társadalmi tényekre alapozva kell vizsgálni, különös tekintettel arra, hogy a vizsgálat tárgyának alakulása során miféle törvényszerűségek mutathatók ki. Ehhez a legcélravezetőbb vizsgálati módszereknek a megfigyelést, az összehasonlítást és a kísérletet tartotta, mert úgy vélte, hogy így már eredménnyel vizsgálható az „enciklopédikus törvény”.

Minthogy Comte szerint a tudományok rendszerbe szerveződnek, ezért a matematika, csillagászat, fizika, kémia, biológia és szociológia művelőinek együtt kell tevékenykedniük egyfajta hierarchikus struktúrában. Ezért a szociológiának speciális megkülönböztető jegyekkel kell rendelkeznie. Comte szerint a szociológia legyen tehát:

- rendszeres, koherens, *reflexív* és kritikai;
- elméletileg és *empirikusan* megalapozott;
- módszeres és átfogó, leíró, magyarázó és értelmező tudomány.

Az emberi társadalom fejlődéstörténetét vizsgálva három alapvető korszakot (három történeti szakaszt és azokkal összefüggően, illetve párhuzamosan az emberi szellem fejlődésének három fejlődési fokozatát) különböztette meg. Az emberi társadalom történetének három főbb szakasza szerinte:

- a *katonai* társadalom, amelyre a tekintélyuralom, az uralkodó politikájának bármi áron, illetve mindenekfelett való érvényesülése, a vallás kiemelt szerepe, a politikai változásokhoz a természetfeletti princípiumok segítségül hívása jellemző, s az, hogy a termelőmunkát alapvetően a rabszolgák, majd később a jobbágyok végezték;
- az átmeneti szakasz, amely az előző szakasz felbomlása, illetve felbomlasztása révén jön létre, s a középrétegek előretörése, a jogászok meghatározó szerepe, valamint társadalmi nyugtalanság, forradalmak jellemeznék;
- az ún. „pozitív szakasz”, amely az ipari társadalom bázisán tudományosan tervezhető, szervezhető és irányítható, amelyben a szellemi hatalom gyakorló az intellektuális elit, társadalomtudósok és filozófusok, a világi hatalom gyakorló pedig az etikusan vállalkozó tőkésék, iparosok.

Az emberi társadalmak fent említett három történeti szakaszával összefüggően, illetve párhuzamosan az emberi szellem fejlődésének három fokozatát vélte felfedezni:

- a *teológiai korszakot*, amelyben számos társadalmi jelenséget is alapvetően az isteni lények és természetfeletti lények beavatkozásával magyaráztak;
- a *metafizikai korszakot*, amelyben szerinte sokszor elvont, absztrakt gondolatokkal, fogalmakkal (például erő, képesség) magyarázták bizonyos társadalmi jelenségek bekövetkeztét;

- a *pozitív korszakot*, amelyben hite szerint majd természettudományos módszerekre alapozottan kimutatott törvényszerűségek érvényesülése alapján vizsgálják, értik meg és magyarázzák a társadalmi jelenségeket, a tudományos gondolkodás fő módszere a megfigyelés, kísérlet és az empiriaorientált kutatás, és tudományos alaposággal tervezik, szervezik a társadalom életét.

Comte úgy látta a történelmi tapasztalatok alapján, hogy az egyik korszakból a másikba való átmenet gyakran a társadalom összezavarodásával, anarchiával jár. Ilyennek látta saját korát a francia polgári forradalom óta – s ezért kívánatosnak tartotta, hogy az anarchia minél kisebb mértékű és minél rövidebb időtartamú legyen. Szerinte ehhez nyújthat segítséget a felvilágosult döntéshozóknak a szociológiai kutatások eredményeinek ismerete. Úgy vélekedett, hogy a múlt és a jelen társadalmi jelenségeinek tudományos igényű, empiriaorientált vizsgálata, objektivitásra törekvő megismerése alapján a szociológia felhasználható akár a lehetséges társadalmi változások előrebecsléséhez, illetve szükség szerinti tervezéséhez is. Tézisei szerint a leendő új társadalomban előbb-utóbb mindenki a neki megfelelő és megérdemelt pozícióba kerül, ezért szerinte ez a társadalom igazságos lesz (emiat a tétele miatt tartják Comte-ot a teljesítményelvre épülő, meritokratikus társadalom előfutárának is).

Alexis de Tocqueville⁵³ (1805–1859)



3. kép

Alexis de Tocqueville

Forrás: https://en.wikipedia.org/wiki/Alexis_de_Tocqueville (A letöltés időpontja: 2013. 05. 24.)

⁵³ Teljes neve: Alexis Charles-Henri Clérel, Viscount de Tocqueville.

Régi (normandiai eredetű) francia arisztokrata családból származó liberális politikai gondolkodó, aki utóbb aktív politikusként is tevékenykedett (a francia nemzetgyűlés tagja, a Francia Köztársaság Becsületrendjének lovagja, aki francia külügyminiszterként is szolgált 1849-ben).

Szerteágazó tudományos-szellemi tevékenységet végzett, amellyel egyszerre adott lökést a szociológia (elsősorban a politikai szociológia), a politológia és a történelemtudomány fejlődésének. Valóságos társadalmi jelenségek megfigyeléséből, elemzéséből indult ki, történeti-szociológiai elemzéseket végzett.

Két alkalommal is járt Észak-Amerikában, s ott az 1820-as és 1830-as évek Amerikájának intézményrendszeréről gyűjtött személyes tapasztalatai alapján írta meg ma már klasszikusnak számító művét⁵⁴ az amerikai demokráciáról, amellyel egy új tudomány, a politikai szociológia úttörőjévé vált. Műve erősen hatott a korabeli magyar reformkor centralista politikusaira is.⁵⁵

Figyelme korának franciaországi társadalmi-politikai eseményeinek hatására fordult a demokrácia jelenségköre, elmélete és gyakorlati megvalósulásának modelljei felé. Francia nemesként, az *ancien régime* gyermekeként nem volt feltétlen híve a demokráciának, de kényszerűen tudomásul vette, hogy a demokrácia más politikai rendszereknél jobban működik, s előbb-utóbb uralkodóvá válik a földön.

Vizsgálta, hogy milyen tényezők kölcsönhatásának köszönhető, hogy a polgári forradalmat követően kialakuló rendszer az egyik országban (a későbbi USA-ban) a demokrácia liberális irányába indult el, és a létrejött liberális demokrácia folyamatosan erősödött, míg egy másik országban (a korabeli Franciaországban) egy idő után visszatért a fejlődés egy zsarnoki rendszer irányába.

Tanulmányozta a kormányzat működését, az állami hatalom, a társadalom és az egyén viszonyát. Véleménye szerint egy jól működő demokráciában egyensúly van a szabadság és az egyenlőség között, s mindenki számára egyértelmű az egyén és közösség egymáshoz való viszonya, jogai és kötelességei.

⁵⁴ Az eredetileg 1835-ben, majd 1840-ben újra kiadott könyve *De La Démocratie en Amérique (Democracy in America)* címmel jelent meg. Hazánkban 1983-ban és 1993-ban jelent meg a könyv. Lásd: TOCQUEVILLE, Alexis de (1983): *A demokrácia Amerikában*. Budapest, Gondolat Kiadó. 590.; TOCQUEVILLE, Alexis de (1993): *Az amerikai demokrácia*. Budapest, Európa Kiadó. Az 1983-ban 590 oldal terjedelemben kiadott könyv fordítói Frémer Jusztna, Martonyi Éva, Miklós Lívia, Nagy Géza, Schultheisz Gyula és Sziójyártó László voltak. Az 1993-ban megjelent 1098 oldal terjedelmű könyv fordítói között találjuk a korábbi kiadvány fordításában is aktív szerepet vállaló Frémer Jusztna és Martonyi Éva mellett Ádám Pétert és Kiss Zsuzsát.

⁵⁵ A döntően köznemesi, illetve arisztokrata származású, de lecsúszott ifjú értelmiségiekből álló centralisták („magyar doktrinérek”) java része (Eötvös József és Szalay László vezetésével) modernizálni szerette volna a korabeli országot és társadalmat, s ennek érdekében szépirodalmi igényű társadalomkritikai írásokat és reformjavaslatokat fogalmaztak meg. A polgárosulást alapvetően reformokkal, elsősorban a megerendszer és az igazságszolgáltatási rendszer radikális átalakításával, valamint a népoktatás rendszerének korszerűsítésével kívánták elérni az akkoriban fennálló politikai rendszer keretein belül. Később csatlakozott hozzájuk Henszlmann Imre és Pulszky Ferenc is. Keresték azokat a nemzetközi mintákat, amelyek a korabeli magyar modernizációs törekvések számára mintául szolgálhatnak; tanulmányozták és népszerűsítették a nyugati liberális eszméit (elsősorban Montesquieu, Bentham, Tocqueville, Guizot, Macaulay írásait), majd több ellenzéki csoportot alkottak az 1843–44-es országgyűlésben, amely a központi kormányzatot a vármegyék rovására szerette volna megerősíteni. Egyesek szerint ezen kicsiny értelmiségi elitcsoport jogtudósi munkásságának az eredményeit vitte át utóbb Kossuth és az új országgyűlés 1848-ban a gyakorlatba.

Szükségesnek tartotta, sőt megjövendölte a demokrácia kiterjesztését a társadalom minden tagjára nemi és faji megkülönböztetés nélkül.

Montesquieu követőjeként fontosnak tartotta az egyének, polgárok önszerveződését (ebben az értelemben a polgári társadalom létrehozásának élharcosa volt), s felhívta a figyelmet arra, hogy folyamatosan kontrollálni és szükség esetén korlátozni kell a kormányzat tevékenységét.

Érdeklődésének középpontjában a képviselői demokrácia állt. Olyan politikai formát keresett, amely a polgárság szilárd uralmi rendszerében biztosítja az egyének számára az egyenlőséget, a személyes jogokat és az érvényesülés lehetőségeit. Tocqueville úgy tapasztalta, hogy ehhez a formához a korabeli Egyesült Államok berendezkedése állt a legközelebb.

Foglalkozott a politikai intézmények működésével, a szabadság és egyenlőség kérdésével az ipari társadalomban. Az egyenlőséget tartotta a demokrácia alapvető jellemzőjének, habár történelmi összehasonlító vizsgálatokon alapuló megítélése szerint az egyenlőség megvalósítása akár a szabadság elnyomásával is járhat. Szerinte a demokratikus rendszer nemcsak liberális lehet (mint a korabeli Amerikában), hanem akár despotikussá, zsarnokivá is válhat (ahogy ez szerinte Franciaországban történt). Utalt arra a paradoxonra is, hogy: „Ahol az állam erős, ott a társadalom gyenge, és ahol a társadalom gyenge, a demokrácia még nem eresztett mélyen gyökeret.”

Azt kutatta, hogy milyen tényezők segíthetik elő a szabadság megőrzését. Az egyenlőség az ő értelmezése szerint azt jelentette, hogy idővel megszűnnek a rendek, osztályok közötti jogi különbségek. Számára a szabadság a hatalom törvények szerinti gyakorlását és az önkény hiányát jelentette.

Messze korát megelőzve megjósolta (már 1835-ben!), hogy két nagyhatalom lesz, az amerikai és az orosz, amelyek közül az egyik a szabadság, a másik a szolgaság fegyverével hódítja majd meg a világ felét. Másfelől rámutatott a demokrácia buktatóira is: a közvélemény előtti teljes behódolásra,⁵⁶ és jó előre felhívta a figyelmet a kultúra elsőkélyesedésének veszélyeire és lehetséges következményeire is.

1.5.2.2. Az alapító atyák

A szociológia „klasszikusainak” munkássága a 19. század végére és a 20. század elejére tehető. A három legjelentősebbnek tartott klasszikus: Karl *Marx*, Émile *Durkheim* és Max *Weber*. Nagy hatást gyakorolt még a korabeli szociológia kialakulására Ferdinand Tönnies, Vilfredo Pareto és Georg Simmel munkássága is. Egyik fent említett tudós sem tekintett magára kizárólag társadalomtudósként, szociológusként. Munkáik elsősorban közgazdasági, jogi, pszichológiai, etikai, filozófiai, teológiai, oktatási vonatkozásúak voltak, viszont elméleteik számos területen megalapozták és sok vonatkozásban meghatározták a szociológia tudományának kialakulását és későbbi fejlődését.

⁵⁶ Gondolatmenete számos, több évtizeddel később élt gondolkodót ihletett meg. Lásd ennek kapcsán egyebek között: CANETTI, Elias (1991): *Tömeg és hatalom*. Budapest, Európa Kiadó.

Karl Marx⁵⁷ (1818–1883)

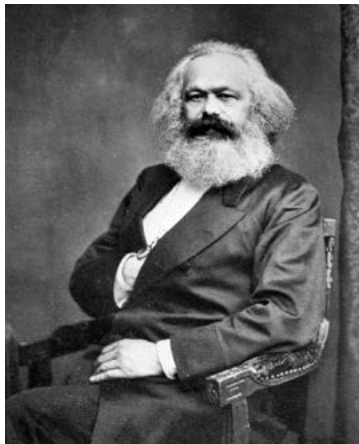

4. kép

Karl Marx

Forrás: https://en.wikipedia.org/wiki/Karl_Marx (A letöltés időpontja: 2013. 05. 24.)

Német filozófus, közgazdász, szociológus, újságíró, politikus és politikai mozgalmász, aki a korszak filozófiai, közgazdasági és politikai gazdaságtani, valamint társadalomtudományi ismereteit kritikus formában integrálta nagy hatású írásaiban.

Poroszországban, a Rajna-vidéki Trierben született jómódú, középosztálybeli, kikeresztelkedett zsidó család gyermekeként, s a Bonni Egyetemen és a Humboldt Egyetemen végezte tanulmányait, majd újságírással kezdett foglalkozni előbb Poroszországban, majd (1843–1849 között) Párizsban.

A kapitalista rendszert bíráló írásai és politikai tevékenysége miatt száműzték 1849-ben Poroszországból és Franciaországból, ezért feleségével és gyermekeivel együtt Londonba költözött, ahol azután egészen haláláig dolgozott együtt 1843-ban megismert barátjával, Friedrich Engelsszel.⁵⁸ Élete során számos írást publikált, amelyek közül kiemelkedik az Engelsszel közösen írt *Kommunista kiáltvány* (1848), valamint *A tőke* (1867).⁵⁹

Marxnak a társadalomra, politikai gazdaságtanra és politikai ideológiákra vonatkozó tanainak együttesét *marxizmusnak* nevezik. Elsősorban kapitalizmuskritikája és a történelem materialista értelmezéséről, osztályharcok történeteként való leírásáról szóló nézetei ismertek.

⁵⁷ Teljes neve: Karl Heinrich Marx.

⁵⁸ Fridrich Engels (1820–1895) német társadalomtudós, író, filozófus, gyáros és kereskedő. Textilgyáros apa fia, aki később maga is gyárossá (a manchesteri fonalgyár vezetőjévé) vált, miközben Karl Marx szerzőtársa a *Kommunista kiáltvány* megírásában és a marxizmus elméletének megalapozásában. Számos hadtudományi tárgyú elemzést is írt – egyebek között az 1848–49-es magyar forradalomról és szabadságharcról, amelyet igyekeztek tevőlegesen is támogatni.

⁵⁹ *A tőke* (eredeti címén németül: *Das Kapital: Kritik der politischen Ökonomie*, azaz: *A tőke: A politikai gazdaságtan bírálata*) egy nagy ívű, átfogó politikai gazdaságtani tanulmány és adatok elemzésére alapozott, kíméletlen bírálat a kapitalista társadalmi rendről. A tőke első kötete még Marx életében, 1867-ben jelent meg, de a nagyszabású mű második és harmadik kötetét már a barát, Friedrich Engels rendezte sajtó alá a töredékes kéziratok együvé szerkesztésével. A második kötet 1885-ben, a harmadik kötet 1894-ben jelent meg.

Szerinte a termelési mód határozta meg alapvetően a társadalmak szerkezetét, be rendezését, és a munkaerő vált annak legfőbb rendszerező elvévé – erre a tézisére építette aztán érték-többlet-elméletét. Ehhez kapcsolódtak a társadalmi munkamegosztásról, a tőkés kizsákmányolás természetéről és az emberi társadalmakat mozgató alapvető konfliktusokról, valamint azok társadalomszerkezetre és társadalmi folyamatokra gyakorolt hatásairól és következményeiről vallott gondolatai.

A korabeli *kapitalista rendszer elemzése* alapján arra a következtetésre jutott, hogy a rendszer lényegéből következik, hogy antagonizmusokat termel (elsősorban a tőkés-munkás ellentétet, valamint a tulajdonos és a tulajdonnal nem rendelkezők ellentétét). Szerinte a kapitalista rendszer egy alapvetően kizsákmányoló rendszer, amelyben a tulajdonos kizsákmányolja a munkavállalókat (a munkásokat). Vizsgálta és elemezte a kapitalizmusban periodikusan bekövetkező gazdasági válságok szerepét és hatásrendszerét.

Formációelméletével a társadalom fejlődési szakaszait vázolta föl, s igyekezett nyomon követni a társadalmi evolúciót. Marx szerint az emberi történelem főbb szakaszai: az ősközösségi társadalom, a rabszolgatartó társadalom, a feudális társadalom (ezzel párhuzamosan az ázsiai termelési mód), a kapitalista társadalom, továbbá a jövőben megvalósuló szocialista társadalom, majd végül egy jövőbeni kommunista társadalom.

Véleménye szerint az emberi társadalmat alapvetően a *konfliktusok* határozzák meg: az osztályharc, a forradalom a történelem fő mozgatórugója; a tőkés társadalomban az ember kiszakad a közösségből, a társadalom atomizálódik, az ember magára marad, elidegenedik.

A marxizmus hanyatlását elsősorban Marx azon jóslatának kudarca okozta, hogy a kapitalista társadalom után majd szinte szükségszerűen következik egy szocialista rendszer, s ez a szocialista rendszer először a gazdaságilag legfejlettebb társadalomban valósul majd meg, mivel szerinte a gazdaságilag legfejlettebb országokban várható a relatíve legnagyobb eséllyel, hogy a munkásság műveltebb, öntudatosabb és önmagát jobban megszervezni képes erővé válik (vannak, akik szerint ez a jóslat azért közvetve végül is megvalósult a szociáldemokraták által vezetett fejlett skandináv polgári demokráciák államaiban, amelyekben több évtizeden keresztül közmegelegedésre prosperált az ún. skandináv jóléti modell).

Tény ugyanakkor, hogy utóbb a marxizmusra mint egyik vezérlő tudományos társadalomátalkítási programra hivatkozó állampárti, államszocialista rendszerek jellemzően nem a legfejlettebb, hanem éppen a leginkább elmaradott, az iparosodás kezdeti szakaszában lévő társadalmakban valósultak meg. Ezen erőteljes államhatalmi represszióra építő, állampártok által a politikai hatalom monopóliumával vezérelt szocialista pártállamok (különösen az egykori Szovjetunió és az úgynevezett kommunista szatellitországok közül a túlnyomó többség) aztán 1990 tájékán összeomlottak, s helyükbe kapitalista típusú rendszerek léptek.

Egyet kell értenünk azokkal a kritikusokkal, akik szerint Marx elmélete a szocializmusról, bármennyire tudományosnak is igyekezett azt beállítani, alapvetően politikai célokat szolgált, ezért azt valójában nem tekinthetjük tudományos munkássága részének. Bibó István egyenesen úgy fogalmazott, hogy szerinte maga a marxizmus nem tudomány, hanem egyfajta társadalomátalkítási program. Ezzel együtt kétségtelen, hogy Marx társadalomkritikai elemzései, helyzetértékelései számos korabeli társadalomtudóst arra készítettek, hogy – még ha gyakran kritikai attitűddel is, de – megvizsgálják a Marx által felvetett problémaköröket, s megállapításaira reflektálva (nemegyszer azokkal vitázva, ámde mégis hozzá képest meghatározva önmagukat) fejtsék ki gondolataikat.

A nyugati fejlett polgári demokráciák egyetemlein Marx és tanai máig a különféle gazdaság-, társadalom- és bölcsészettudományok (például közgazdaságtan, szociológia, filozófia stb.) tananyagának szerves részét képezik, mert igyekeznek különválasztva vizsgálni Marxtot mint politikaimozgalom-szervezőt és teoretikust, s Marxtól, a korabeli társadalom és kapitalista gazdaság változásaira szenzitív gazdaság- és társadalomtudóst.

Émile Durkheim⁶⁰ (1858–1917)



5. kép

Émile Durkheim

Forrás: https://en.wikipedia.org/wiki/Émile_Durkheim (A letöltés időpontja: 2013. 05. 24.)

A francia szociológiai gondolkodás továbbfejlesztője. Eredetileg egy olyan lotaringiai zsidó családba született, amely nyolc generáción át adott rabbikat az adott vallási közösségnek. A családi tradíciókkal szakítva 1879-ben beiratkozott az École Normale Supérieure-be, ahol eredetileg filozófiát tanult. Tudománytörténeti jelentősége, hogy a francia tudományos és egyetemi életben elfogadtatta a szociológiát mint tudományt (1896-ban a bordeaux-i egyetemen megalapította Franciaország első szociológia tanszékét, 1902-től haláláig a párizsi Sorbonne-on tanította a szociológiát, miközben 1906-ban pedagógia-, majd 1913-ban szociológiaprofesszori kinevezést kapott).

Nyugtalanították a korabeli francia társadalomban tapasztalható szélsőséges negatív jelenségek (a munkások fokozódó nyomora, a bűnözés, az alkoholizmus és az öngyilkosság), mert tartott attól, hogy a növekvő társadalmi feszültségek utóbb kora modern ipari társadalomán belül robbanáshoz vezethetnek.

Társadalomelméleti nézetei szerint *az emberi társadalom döntően kooperációra, integrációra épül* (harmónia- vagy konzisztenciaelmélet), a társadalom tagjai alapvetően

⁶⁰ Teljes neve: David Émile Durkheim.

együttműködésre törekednek a közös célok érdekében és azért, hogy fenntartsák a konszenzus útján kialakult közösségi normákat, ezzel közvetve elősegítik az egyének boldogulását is. Ezért azon tényezőket vizsgálta, amelyek hipotézise szerint hozzájárulhatnak a társadalmi integráció és szolidaritás sikeréhez (például a vallás a korábbi korokban, az oktatás a modernitásban). Így lett az oktatás- és vallásszociológia egyik legjelentősebb alakja, illetve a kulturális antropológia „atyja”.

Durkheim felfogásában a szolidaritás az egyének közötti kölcsönös erkölcsi viszonyok rendszere. *A társadalom lényege szerinte a társadalmi szolidaritás*, amely biztosítja a társadalom egészének működését. A szolidaritás fajtái:

- *mechanikus* szolidaritás: minden (jellemzően kevésbé fejlett, klánalapú, szegmentált) társadalomban létezik egyfajta, hasonlóságból fakadó kollektív tudat, amelynek főbb megnyilvánulási formái a közös hiedelmek, érzések, értékek, a származás közös tudata, a múlt történelmi közössége, a közös nyelv, a közös kultúra, amelyek közvetlenül kapcsolják az adott kor társadalmában az egyént a társadalomhoz;
- az *organikus* szolidaritás (társadalmi összetartó erő): alapját a modern kor társadalmában a fejlettebb termelési viszonyok, a népességszám növekedése, a lakosság városokba koncentrálódása, az emberek közötti kapcsolatok számának és változottságának növekedése (dinamikus sűrűség), a fokozódó specializáció, a közösségi funkciók és szerepek egyre bonyolultabbá és összetettebbé válása és a társadalmi *munkamegosztás differenciálódása* képezik, amelyek közvetve kapcsolják az egyént az adott társadalomhoz.

Durkheim a társadalmakat két alapvető típusba sorolta.

2. táblázat

A társadalmak két alapvető típusa Durkheim szerint

Szegmentált társadalmak	Nem szegmentált társadalmak
Kollektív típus	Funkcionális differenciálódás megy végbe bennük
Primitív, „egyszerű” társadalmak	Bonyolult társadalmak
Ugyanannak az egységnek a láncolata, ismétlődése	Különböző elemek egymáshoz való komplex viszonya
Nincsen differenciált munkamegosztás	Magas fokú munkamegosztás
A részek hasonlósága és felcserélhetősége	A részek nem felcserélhetők, és kölcsönösen függenek egymástól
Alacsony differenciálódás	Megjelenik a restitúciós jog (jóvátétel)
Van szolidaritás	Van szolidaritás
Forrása a közös hit, és a folyamatosan ismétlődő életmód a kohézió alapja	A kölcsönös függés az alapja
Mechanikus szolidaritás (szolidaritás az egyformák között)	Organikus szolidaritás
Erős kollektív tudat	A részek szerves egysége
Csak a korlátozó jog létezik – mit nem szabad	Mindenki rész sajátos funkcióval bír az egész működése szempontjából

Szegmentált társadalmak	Nem szegmentált társadalmak
	A munkamegosztás okai:
	a fokozódó sűrűség és térfogat, valamint
	a társadalom erkölcsi és dinamikus sűrűségének a növekedése (a társadalmi interakciók bonyolulttá válása)

Forrás: NÉMEDI Dénes (1996): Durkheim: Tudás és társadalom. Budapest, Áron Kiadó. 20–36.

Durkheim véleménye szerint a modern ipari társadalomban a munkamegosztás egyre fejlettebb formákat ölt, a specializálódás hatására az egyén egyre jobban rászorul másokra, a gazdasági cserére, rá van utalva mások munkaeredményére, az egyének interdependenciája (kölsönös függősége) megnő.

Az átmeneti stádiumokban, a nagy társadalmi paradigmaváltások (például politikai rendszerváltások, a tradicionálisból egy modernebb társadalomba való átmenet) időszakában bekövetkezhet az anómia állapota; az átrendeződés miatt az addig stabilnak hitt társadalmi konszenzus, integráció és szolidaritás, s az azok alapjául szolgáló érték- és normarendszer (a társadalmi kapcsolatokat meghatározó társadalmi normák, morális értékek) megrendülhetnek. Az anómia (törvény nélküli állapot, szabályozatlanság, válság, a kollektív rend zavara és az emberek közötti együttműködési rendszerben beállott zavarok) szélsőséges esetben értékrendszerválsághoz, illetve értékrendszer-vákuumhoz vezethetnek.

A társadalom integrációs erejének csökkenése, zavarai, s a közösség addigi szabályozó hatásának hiánya (valamint amögött az addigi koherens értékrendszerek megrendülése, illetve meglétének hiánya) azt eredményezheti, hogy az emberek elbizonytalanodnak, hiszen már nem léteznek az erkölcsi, etikai, illetve az érték- és normarendszer által addig nyújtott kapaszkodók. Ez a fajta talaj- és fogódzóvesztés pedig szélsőséges esetekben a különböző deviáns viselkedési formák típusainak és számának növekedéséhez (egyebek között az úgynevezett anómiás öngyilkosságok számának növekedéséhez) is vezethet egy adott társadalomban.

Durkheimnek az öngyilkosságok lehetséges okairól és szociológiai jellegadó vonásairól szóló, 1897-ben megjelent monográfiája *Az öngyilkosság* címet viseli. A szerző két kiemelt vizsgálati tényező (a társadalmi integráció és a szabályozottság) mentén az öngyilkosság négy alapvető típusát különítette el: az egoista, az altruista, az anómiás és a fatalista öngyilkossági típusokat. Az anómiás öngyilkosságokról írva empirikusan is kimutatta, hogy: *„A társadalom szabályozó hatásának érvényesülési módja és a társadalom öngyilkossági aránya között összefüggés van.”*

Módszertani munkáiban hangsúlyozta: a szociológia társadalmi tényeket (*faits sociaux*) vizsgál, amelyek a fizikai „dolgokkal” analógok, és elemzési módszereiben a természettudományokhoz hasonlóan járt el. Megfogalmazása szerint: *„Társadalmi tény minden olyan – állandósult vagy nem állandósult – cselekvésmód, amely képes kényszerítő erővel hatni ez egyénre, vagy pedig ami egy adott társadalomra általánosan jellemző és egyéni megnyilatkozásaitól független, önálló léttel rendelkezik.”* Hangsúlyozta, hogy a kollektív társadalmi tudat átalakulása, változásai kizárólag társadalmi (s nem biológiai, illetve pszichológiai) okokra vezethetők vissza, tehát meghatározó a szociológiai közeg szerepe. Megközelítése szerint a társadalmi tények függetlenek az egyéntől, a személyes tudattól

és gyakorlattól, azokat alapvetően a kollektív tudat és annak változásai határozzák meg, így társadalmi tényeket csak más társadalmi tényekkel lehet magyarázni (és a statisztikai adatok elemzésén keresztül lehet hitelesen megragadni mind az adott társadalmak, közösségek konszenzus útján létrejött norma- és értékrendszerének sajátosságait és alakulásának jellemzőit, mind az egyéni gyakorlatok statisztikai adatokban történő összegződését). Egzakt statisztikai módszereket kezdett használni a szociológiai összefüggések elemzésére. Erre vonatkozó alapvetéseit *A szociológiai módszer szabályai* címmel adta közre 1895-ben. Társadalomfelfogása és módszertani megközelítése mind a mai napig erősen befolyásolja a szociológia szemléletmódját és kutatási módszertanát.

Max Weber⁶¹ (1864–1920)



6. kép

Max Weber

Forrás: https://en.wikipedia.org/wiki/Max_Weber (A letöltés időpontja: 2013. 05. 24.)

Német jogász, közgazdász, szociológus. Német protestáns nagypolgári család sarja. Édesapja porosz politikus, parlamenti képviselő, akinek otthonában gyakori vendégek kora szellemi és politikai elitjének tagjai.

Jogi tanulmányait a Heidelbergi, a Berlieni és a Göttingeni Egyetemen folytatja. Jogi doktorátust és habilitációt szerez, majd elkezdi társadalompolitikával, közgazdaságtannal és végül szociológiával foglalkozni. 1894-ben a Freiburgi Egyetem, majd 1896-tól a Heidelbergi Egyetem tanára. Az első világháborúban a heidelbergi katonai kórház igazgatójaként is szolgált. 1918-tól újra tanít: előbb a Bécsi Egyetemen, majd a müncheni Lajos–Miksa Egyetemen, ahol megalakította az első német szociológia tanszéket.

Életművét sokféleképpen értelmezik; például van, aki szerint Marx elméleteire, gondolataira reagált kritikusan (a marxisták ezért is tartották antimarxistának, s Lukács Györgynek *Az ész trónfosztása* című munkájában megfogalmazott bírálata miatt hosszú ideig hazánkban is kemény kritikák keretében állt életműve az akkori marxista filozófusok részéről). Van olyan nyugati szociológiai történész, aki úgy véli: Weber több vonatkozásban

⁶¹ Teljes neve: Maximilian Karl Emil Weber.

Marx elméleteire, gondolataira reagált, jellemzően kritikai attitűddel, illetve a marxi megállapításokat egészítette ki.

Tény, hogy nyitott volt a korabeli munkásság követelései iránt, és rokonszenvezett a szociáldemokráciával – de nem hitt sem a munkásosztály marxizmus által emlegetett „történelmi küldetésében”, sem abban, hogy az általa is elemzett társadalmi változások valóban szükségképpen egy jobb társadalom irányába haladnának. Tartott mind a német kommunista forradalom kitörésétől, mind a német szélsőjobboldal (Hitler) totális hatalomátvételi törekvéseitől. Mindig távol tartotta magát a direkt politizálástól: az 1918–1919-es német polgári forradalom idején politikai szerepvállalásra kérték fel, de elhárította a felkérést (érveit *A politika mint hivatás* című írásában fejtette ki). Jogi szakértőként közreműködött a weimari köztársaság alkotmányának létrehozásában azért, hogy hozzájáruljon egy „védekezőképes” demokratikus rendszer kialakításához.

Társadalomtudósként hangsúlyozta: a szociológiának olyan empiriaorientált társadalomtudományi szakdiszciplínává kell válnia, amely törekszik és képes a társadalmi egyenlőtlenségek empirikus feltérképezésére és a társadalmi cselekvés értelmező megértésére (s ez utóbbin keresztül a társadalmi cselekvés menetének, hatásainak oksági magyarázatára, illetve összefüggésrendszerének vizsgálatára).

Rámutatott: a szociológia (s általában a társadalomtudományok) jelentős mértékben különböznek a természettudományoktól, hiszen a társadalomtudományok vizsgálatának tárgyai nem tárgyak, természeti jelenségek, hanem *értelemmel bíró, gyakran érzelmek és értékek, normák, hitek által vezérelt emberi lények (egyének, illetve emberek csoportjai, közösségei)*, akik gondolkodásának, viselkedésének, társadalmi kapcsolatrendszere dinamikus alakulásának a vizsgálata egyrészt kevésbé egzakt, mint például a természettudományok vizsgálati objektumai esetén – ugyanakkor információban gazdag vizsgálati terepet kínál, mivel egy adott társadalom különböző alcsoportjai, közösségei gondolkodásának, viselkedésének, kapcsolatrendszerének az alakulását sokféle tényező befolyásolhatja (amelyeket, illetve amelyek egymáshoz való viszonyának a dinamikus változásait szintén görcső alá kell venni akkor, ha szeretnénk megérteni az adott társadalom, illetve azon belül az egyes szereplők önmagukban és a másokkal való kölcsönhatásban megvalósuló cselekvésének a lehetséges motívumait és következményeit).⁶² Véleménye szerint a társadalomban és a történelemben valószínűségi jellegű összefüggések érvényesülnek, és nem a determinisztikus törvények. *A szociológia feladata a különféle típusú társadalmi cselekvések leírása és megértése.*

⁶² *Cselekvés* alatt értett minden olyan emberi viselkedési megnyilvánulást, amellyel a cselekvő(k) valamilyen „szubjektív szándékolt értelmet”, szándékot kapcsol(nak) össze (például kacintás, szemben a tikkeléssel). Társas cselekvésről beszélt, amikor az egyes cselekvések értelmük szerint egymásra vannak vonatkoztatva (ezek vizsgálata képezi Weber szerint egyebek között a szociológia tárgyát). *Társadalmi cselekvés* alatt pedig olyan társas cselekvést értett, amely a cselekvők által szándékolt értelme szerint mások múltbeli, jelenlegi vagy jövőben várható viselkedésére van vonatkoztatva, és azokhoz igazodik (például divat követése). A társadalmi cselekvés és a társadalmi kapcsolat egymást feltételezik: az egyik a másikból következik. A *társadalmi kapcsolat* azt az esélyt jelenti, hogy a cselekvés megadható társadalmi cselekvésként játszódik le, mivel többek magatartása, cselekvése kölcsönösen egymáshoz igazodik, és a társadalmi cselekvők magatartását ez a kölcsönös igazodás irányítja (például alkudozás).

1. A *célracionális* társadalmi cselekvést alapvetően az jellemzi, hogy az adott cselekvő az önmaga elé kitűzött adott (társadalmi, gazdasági, politikai stb.) cél elérése érdekében általában indulatmentesen, racionálisan igyekszik egybevetni a kitűzött végcél és a különböző lehetséges részcélokat a rendelkezésre álló eszközökkel és a várható következményekkel. A választott cselekvési stratégiát az határozza meg, hogy a cselekvő előzetes kalkulációi alapján milyen válaszreakciókat, viselkedést, esetleges ellenhatást vár más, vele interakcióba kerülő cselekvőktől, illetve tárgytól, és mennyiben képes ezen várakozásokat mint feltételeket vagy mint eszközöket előzetesen kalkulálni és felhasználni saját racionálisan megválasztott céljainak elérése érdekében (ebben a tekintetben Webernek a célracionális cselekvésről adott leírása megelőlegezi a modern racionális döntésmélet [RDE] koncepciójának későbbi kialakulását). A célracionális cselekvések esetén mind a cél, mind az eszköz megválasztása általában racionális. Valamely cél elérése általában többféle eszközzel lehetséges, és ezeknek az eszközöknek a kiválasztása és használata általában többféle következménnyel és lehetséges mellékhatással járhat. Ennek kapcsán elkülöníthető:

- *Teljesen* célracionális cselekvés: amelynek során végső céljának elérése érdekében a cselekvő gyakorlatilag egyetlen eszközt, lehetséges mellékhatást, illetve lehetséges rész cél teljesítését sem utasítja el valamely norma alapján (egy mai szélsőséges katonai példával: előfordulhat, hogy egy katonai diktátort annak ellenére is bármi áron likvidálni akar valaki, hogy tudja: közben akár többtucatnyi ártatlan civil áldozata is lehet az adott katonai akciónak).
- *Részlegesen* célracionális cselekvés: amelynek során lehetnek olyan eszközök, rész célok, illetve mellékhatások, amelyeket valamely norma alapján esetleg mégsem hajlandó alkalmazni, és egyértelműen elutasít a cselekvő (például a „célválasztás értékracionális”, illetve az „eszközwálasztás célracionális”). (Egy mai szélsőséges katonai példával: előfordulhat, hogy valaki nem engedélyezi a biztosan otthon tartózkodó tömeggyilkos katonai diktátor házának lebombázását, mert féltő, hogy közben népes családjának több tucat ártatlan, civil tagja is áldozatává válhat az adott katonai akciónak – ezért például az életüket kockáztató mesterlövészeket küldet a helyszínre, akik kizárólag a célszemélyre lőhetnek.)

2. Az *értékracionális* társadalmi cselekvés során a cselekvő személyeket, csoportokat az a cél vezeti, hogy valamilyen, számukra kiemelten fontos értékeknek gyakorlatilag bármi áron megfeleljenek (például a korábbi korokban Európában a lovagi erkölcsi kódexben, a feudális Japánban a samurájok viselkedését meghatározó *bushido* által közvetített értékekben, viselkedési normákban megfogalmazott írott vagy íratlan elvárásoknak). Tisztán értékracionálisnak tekinthető az olyan viselkedés is, amikor valamely cselekvő azt teszi, ami a hite, meggyőződése, általa követett elvei szerint a kötelessége, amit az adott, például szent ügy érdekében meg kell tennie – tekintet nélkül az előre látható(an az esetleg várhatóan számára egyértelműen hátrányos) következményekre. Az értékracionális társadalmi cselekvés során a cselekvők olyan normarendszerekhez igazítják viselkedésüket, magatartásukat, cselekedeteiket, amelyeknek tudatosan hisznek a *normatív-teleologikus* (etikai, esztétikai, vallási) önértékében. Az értékracionális cselekvés tehát a normákhoz igazodó

racionális cselekvés egyik alosztala,⁶³ amely két szempontból is racionális: egyrészt az adott cselekvők normákat követnek, másrészt kifejezetten tudatában vannak cselekvésük normatív-teleologikus hátterének (hiszen éppen annak érdekében követik a normákat, a cselekvésük értelmezésekor az adott normákra hivatkoznak, az adott normák cselekvésük végső forrásai). (Tisztán csak célracionálisan vagy kizárólag értékrationálisan irányított cselekvés ritkán fordul elő.) A célracionalitás álláspontjából nézve maga az értékrationális, illetve az értékrationális cselekvést folytatók által önmaguk elé kitűzött célok gyakran érthetetlenek, illogikusnak, maguk az értékrationális cselekvést folytató személyek, csoportok, közösségek pedig irracionálisnak, „őrültnek” tűnhetnek (bár azt a kritikusok is elismerik, hogy az adott cél érdekében általuk felhasznált eszközök általában nagyon is racionálisak és hatékonyak lehetnek). Két katonai példával élve:

- még ellenfeleik is elismeréssel tisztelgettek a japán szamurájok, a második világháború kamikázéi, valamint az Iwo Dzsima szigetének (1945. február 19. – március 26. közötti) ostromakor a megadás helyett a végsőkig való védekezést és ezzel a biztos halált választó közel húszezer japán katona heroikus önfeláldozásával szembesülve;
- az iraki és afganisztáni hadszíntereken kezdetben megdöbbentek a koalíciós erők többségükben liberális polgári demokráciákban, célracionális gondolkodásra és cselekvésre nevelt katonák az öngyilkos merényletekkel és az öngyilkos merénylők motívumaival szembesülve, hiszen eredendően úgy lettek szocializálva, hogy az emberi élet érték, annak megóvása, védelme fontos – ezért sokkolta őket, amikor asszonyok, lányok és gyermekek is öngyilkos merényleteket hajtottak végre velük szemben.

Weber szerint az emberi cselekvés kétféle értelemben is racionálissá válhat: mind a célracionalitás, mind az értékrationális irányában. A weberi cselekvésszociológia egyik központi kérdése: vajon minek a hatására, miért és hogyan alakult ki az a helyzet, hogy a világ különböző régióiban, kultúrkörökben a különböző korszakokban más-más irányú cselekvésracionálisok alakultak ki. Weber utal rá:

- a célracionalitás szempontjából az értékrationális több vonatkozásban irracionálisnak tűnhet (minél inkább az abszolút érték rangjára emeli azon értékeket, amelyekhez a cselekvés igazodik, annál inkább tűnhet irracionálisnak, mivel annál kevésbé van tekintettel a cselekvés lehetséges következményeire);
- idővel az egyének által követett normák háttere elhalványulhat, ennek ellenére a cselekvők továbbra is követhetik a normákat, anélkül, hogy tisztában lennének eredeti hátterükkel (így az értékrationális cselekvés tradicionális cselekvéssé alakulhat).

3. A *tradicionális* (hagyományos normákat követő, szokásokhoz igazodó) társadalmi cselekvést nemegyszer több vonatkozásban meggyökeresedett, rutinszerű, megcsontosodott, érdemi tudatos reflexió nélküli, szinte automatikus szokások, szokásrövidítések,⁶⁴ normák

⁶³ Normák alatt olyan szabályokat értünk, amelyek megparancsolnak, megengednek vagy megtiltanak valamit. Normarendszer alatt ebben a megközelítésben normák valamilyen szempont szerinti együttese értendő. A normatív – teleologikus háttér pedig azon végső céloknak az együttese, amelyek értelmet adnak a normáknak, amelyek ilyen módon ezeknek a végső céloknak a szolgálatában állnak.

⁶⁴ *Szokás*: ha a társadalmi cselekvésben van valamilyen esély szabályszerű beállítottságra, és ezt az esélyt az emberek adott körén belül csupán a tényleges gyakorlás biztosítja. *Szokásrövidítés*: a szokást szokásrövidítésnek nevezzük, ha a tényleges gyakorlást az biztosítja, hogy az élet régóta meggyökeresedett keretek között zajlik.

határozzák meg, amelyek jellemzője, hogy az eszközök lehetnek racionálisak, ámde gyakran előfordul, hogy maga a kitűzött cél idővel már alapvetően nem racionális (illetve egy adott kontextusban már egyértelműen irracionálisnak minősülhet). (Ezek a cselekvések gyakran valamiféle rutinszerű, szinte ösztönössé vált reagálást jelentenek bizonyos megszokott ingerekre, ezért nemegyszer határára vannak annak, amit értelemhez igazodó cselekvésnek lehet nevezni, mivel az egyének jobb esetben is csupán többé-kevésbé tudatosítják az általuk követett normák háttérét – a rutinszerűség, reflektálatlanság viszont eltávolíthatja ezt a cselekvésfajtát az értelem keresésének lehetőségétől.) Olyan aleset is előfordulhat, hogy a cselekvők részéről például egy interjúszituációban megjelölt fő, előtérbe tolt motívumok (tradíciók, berögzült – bár nem tudatosan végiggondolt – szokásrend elvárásainak követése) gyakran maguk a cselekvők előtt is oly mértékben elleplezhetik a kívülállók számára egyébként meglehetősen evidensnek tűnő, valódi objektív összefüggéseket, amelyek között az illető a cselekvését végrehajtotta, hogy még a szubjektíve őszinte öngazolásoknak is csak viszonylagos értékük van.

4. *Affektív, érzelmi-indulati, emocionális cselekvés* esetén a cselekvő viselkedését tényleges érzelmi, indulati állapotok határozzák meg (például valakit elvakít a túlfűtött indulat, a bosszúvágy, így előfordulhat, hogy a határára kerül annak, ami a tudatos értelemhez igazodik). Ekkor megfigyelhető a *szublimálás*, amikor is az indulatok által kiváltott cselekvés az érzelmi feszültség tudatos föloldását eredményezi. A cselekvés indulati-érzelmi és érték-racionális orientációja több vonatkozásban hasonlít, és egyúttal el is tér egymástól: abban hasonlítanak, hogy az érintett cselekvők a cselekvés értelmét mindkét esetben magában a meghatározott fajtájú cselekvésben látják – ugyanakkor abban különböznek egymástól, hogy az érték-racionális cselekvés kapcsán a cselekvő általában képes uralkodni indulatain, és tudatosan határozza meg a cselekvés végső céljait, valamint tervszerű következetességgel igazodik is hozzájuk.

Weber nevéhez fűződik a *megértő szociológia* elve, amely szerint a szociológusnak törekednie kell arra, hogy ne csupán értékmentesen, objektivitásra törekedve *megismerje*, hanem lehetőség szerint *meg is értse* a társadalmi szereplők gondolkodásának, viselkedésének motívumait, valamint azon szubjektív értelmeiket is, amelyeket az egyes társadalmi cselekvők saját és mások viselkedésével összekapcsolnak. (A megértés *nem kritikátlan elfogadást* jelent!) Tehát véleménye szerint nem elég megismerni és szenttelen aprólékossággal leírni, mit és hogyan cselekszenek az egyes társadalmi szereplők – de azt is meg kell érteni, hogy *miért* cselekszenek az adott módon. Ha pedig sikerül megértenünk az adott társadalmi szereplők motívumait, gondolkodásmódját, a cselekvésüket befolyásoló tényezők dinamikusan változó rendszerét és annak alakulását, akkor (bizonyos statisztikai hibahatárokon belül) relatíve jó eséllyel *előre is tudjuk becsülni*, illetve *jelezni*, hogy miként valósul(hat)nak meg egyéni és kollektív cselekedeteik, viselkedésük bizonyos tényállások együttes megléte, illetve adott kauzális és sztochasztikus kapcsolatok⁶⁵ megléte esetén. Maga a megértés lehet *racionális* (amikor intellektuálisan maradéktalanul megértettünk minden motívumot a [tipikusan cél- és érték-racionális] cselekvések szándékolt értelmének összefüggésében),

⁶⁵ Sztochasztikus kapcsolat: két vagy több ismérv között fellépő, tendenciaszerűen érvényesülő valószínűségi kapcsolat.

s lehet *beleérzően újra átélő* (amikor szinte átélhetjük, s így talán még jobban megérthetjük a cselekvő által megélt érzelmi-indulati motívumokat, amelyek bizonyos cselekvések elkövetésére készíthetők, döntően alapvetően affektív, érzelmi-indulati, emocionális indíttatású társadalmi cselekvések megértésére törekedve). A megértés maga jelentheti valamely cselekedet azonnali, közvetlen megértését, de akár ún. „magyarázó megértést” is (amikor igyekszünk a maga komplex összefüggérendszerében, kontextusában megérteni valamit, hogy meg tudjuk ragadni és értelmezni tudjuk valamely cselekvés mögött a vélhetően szándékolt szubjektív értelmet és értelmi összefüggéseket [például történet- és politikai szociológiai vizsgálatoknál]).⁶⁶

Vallásszociológiai kutatásainak egyik alapkérdése: miként hatottak a történelemben a különböző vallások a társadalmakra (társadalmi folyamatokra és a társadalmi struktúra és rétegződés alakulására), valamint a politikára és a gazdaság fejlődésére. Külön-külön kötetet szentelt a protestantizmus, a kínai, az indiai vallások és az ókori judaizmus vizsgálatának (korai halála akadályozta meg, hogy a mohamedán vallásról, az újkori judaizmusról, valamint az ókori és középkori kereszténységről írjon). A nyugati civilizáció meghatározó jegyeit és azok alakulását vizsgálva írja meg *A protestáns etika és a kapitalizmus szelleme* című nagyszabású munkáját, amelyben arra a kérdésre keresi a választ, hogy a nyugati civilizáció társadalmainak fejlődéstörténetében a középkortól gyakoroltak-e (s ha igen, akkor miféle) hatást a gazdasági tevékenységre a vallási eszmék. Szerinte a kapitalizmus fejlődését (s azzal összefüggésben a nyugati társadalmi intézményeket és a gazdaság fejlődésének irányát is) annak idején alapvetően meghatározták (számos egyéb társadalmi-gazdasági tényező mellett) a kálvinista eszmék és a kálvinista erkölcs (nem csupán Európában, de utóbb közvetve Amerikában is). Rámutatott: a protestantizmus (s azon belül főleg a kálvinizmus) pozitív („Istennek tetsző”, pozitív szellemi és erkölcsi) dolognak tartja és támogatja az Istennek ajánlva, szorgalmasan végzett munkát, a gazdasági haszonra való törekvést, a protestáns munkamorált (amely szerint az evilági gazdasági siker az üdvösségre való kiválasztottság egyik jele lehet), az erényes életvitelt (amelyre a takarékoság, önfegyelem, mértékletesség, önmegtartóztatás, hatékonyságra törekvés és állandó költség-haszon elemzés jellemző), valamint a polgároknak a közjó gyarapítására való hajlandóságát és késztettségét. A „*kapitalizmus szellemét*” úgy határozta meg, mint azon eszmék és szokások összességét, amelyek a gazdasági haszonra való racionális törekvésre irányulnak. Szerinte a kialakuló kapitalizmus olyan gazdálkodási és politikai rendszer, amelyben a vagyont és a termelési eszközöket nyereség céljából, a vagyon gyarapítására használják, s az általános szükségletek kielégítését szolgáló tőkés termelés túlnyomórészt magánvállalkozások keretében történik.

A társadalmi rend és harmónia, a társadalmi konfliktusok társadalmi haladással összefüggő hatásrendszerének, szerepének és jelentőségének a megítélésében Marx és Durkheim között állt: *elismerte a társadalmi konfliktusok elterjedt és változatos mivoltát, de kisebb jelentőséget tulajdonított a társadalmi rend fenntartásának, inkább a társadalmi változások természetének megismerhetősége érdekelté.*

⁶⁶ Utóbbi esetben egy adott társadalmi cselekvés motívumrendszere és lefolyása egy számunkra érthető értelmi összefüggérendszer formáját öltheti magára, miután ráleltünk magának a racionális vagy irracionális cselekvésnek az indítékaira, vezérlő elveire, amelyek a cselekvés addigi tényleges lefolyásának magyarázataként és a lehetséges további cselekvések előrejelzésére egyaránt szolgálhatnak.

Marx társadalomszerkezet-felfogását két további dimenzió bevonásával egészítette ki. Szerinte a társadalmi szerkezet folyamatosan alakul, változik, differenciálódik a gazdaság (marxi „osztály”), valamint a hatalom, az életmód és a megbecsültség dimenzióiban (ez utóbbit nevezte „rendnek”).

Weber a *társadalmi hatalom és uralom* problémakörének több figyelmet szentelt, mint Marx. Megkülönböztette:

- a *hatalmat*, amely a fizikai kényszer fenyegetésén alapul („Minden esetben *hatalomról* beszélhetünk, ha egy társadalmi kapcsolaton belül van esély rá, hogy valaki saját akaratát az ellenszegülés ellenére is keresztülvigye, függetlenül attól, hogy min alapul ez az esély.”), és
- az *uralmat*, amelynek alapja a társadalom tagjainak azon meggyőződése, hogy egy adott kormányzat jogos (legitim), ezért – akár érdekből, akár belső, morális meggyőződésből, akár más okból, de – engedelmeskednek neki. (Szerinte uralomról akkor beszélhetünk, „ha van rá esély, hogy meghatározott tartalmú parancsnak megadható személyek engedelmeskedni fognak”).

Az egyes uralmi formákat szerinte alapvetően az különbözteti meg, hogy milyen módon igazolják uralmukat. A legitim uralomnak három tiszta típusát írta le:

- a *karizmatikus*⁶⁷ jellegű uralom, amely alapulhat egy személy (például [nép]vezér, [had]vezér) rendkívüli képességeibe vetett hiten, illetve a „nem mindennapi odaadason egy szent, hősies vagy példamutató személy, illetve az általa kinyilatkoztatott vagy megteremtett rend iránt”,
- a *tradicionális* jellegű uralom, amely alapulhat az „örök tegnap” tekintélyén, a hagyományokon, illetve „az emberemlékezet óta érvényes tradíciók szentségébe és a tradíciók által autoritással felruházott személyek uralmának legitim voltába vetett mindennapi hiten” (például a középkori európai királyságokban, fejedelemségekben),
- a *racionális* jellegű uralom, amely „a legalitásba – a tételes rendnek és a tételes rend által az uralom gyakorlására kijelölt személyek utasítási jogának legális voltába – vetett hiten” alapulhat (a tételes pozitív jogrendre, illetve a szabályozott eljárások alapján működő bürokratikus államigazgatási apparátus működésére épül). A modern polgári demokráciákban választásokon alapuló, jogszabályokat követő, bürokratikus racionalitáson alapuló uralom legitimitását erősíti, hogy a bürokráciát a hatáskörök pontos meghatározása, szervezettség, fegyelem, precizitás, megbízhatóság és kiszámíthatóság jellemzi.⁶⁸

Weber a modern gazdasági, társadalmi és politikai fejlődés lényegét a bürokratikus racionalitás elterjedésében látta. Szerinte a racionalitás, a nyereségre törekvő gazdasági kalkuláció a modern kori kapitalista gazdaság lényege (nem pedig a Marx által kizárólagosként tétele-

⁶⁷ A karizma kifejezés jelentése kegyelmi ajándék az ókeresztény terminológiában, „egy személy nem mindennapinak számító képessége” a modernitásban.

⁶⁸ WEBER, Max (1987): *Gazdaság és társadalom. A megértő szociológia alapvonalai 1. Szociológiai kategóriá-tan*. Budapest, Közgazdasági és Jogi Könyvkiadó. 224.

zett tőkés-bérmunkás közötti viszony), s a gazdasági, társadalmi, politikai szervezetekben megfigyelhető bürokratizálódás a racionalizálódás egyik meghatározó megnyilvánulása.

1.5.3. Milyen történeti fejlődésen ment keresztül a szociológia tudománya?

A továbbiakban lássuk, hogy milyen történelmi fejlődési utat írt le a szociológia tudománya létrejöttétől napjainkig, amíg eljutott a mostani, a környező társadalmi valóság folyamatos, dinamikus változását, átalakulását tudományos igénnyel, értékmentesen, objektíven leírni, magyarázni, szükség esetén előrejelezni, sőt akár aktívan befolyásolni is képes állapotáig, amelyre – a tudomány tárgyához, magához az emberi társadalomhoz hasonló módon – szintén a folyamatos átalakulás, változás, fejlődés a jellemző. Előrebocsátjuk, hogy nem egyszerű a helyzetünk, hiszen magán a szociológiatörténeten belül is legalább három fő kutatói iskola létezik, amelyek más-más tényező fontosságát hangsúlyozzák tudománytörténeti áttekintéseik során (nem beszélve annak az irányzatnak az elvárásáról, amely elsősorban a szociológia mint tudomány létrejöttét megelőző, de azt valamilyen módon elősegítő társadalmi gondolkodás történetét, tehát a szociológia „prehistorikumát” vizsgálja):

- a szociológiatörténet *eszmétörténeti* típusa inkább jellemzően egy-egy jelentős szociológus s az illető nevével fémjelzett iskola, az általa indított tudományterület alakulásának, társadalmi-ideológiai kondicionáltságának, társadalmi funkcióinak a kérdéskörét ajánlja vizsgálni;
- a szociológiatörténet *tudománytörténeti* típusa inkább az adott, kiemelkedő tudós személyiségek, irányzatok, korszakok képviselőinek stb. tudományos kategória-apparátusát (valamint a kategóriaapparat használatát, kölcsönhatásait) írja le;
- a szociológiatörténet *intézménytörténeti* típusa pedig elsősorban az ún. „*disciplináltságot*”, vagyis többé-kevésbé a tudományos közösség (*scientific community*) fejlődéstörténetét igyekszik megragadni.⁶⁹

Rövid tudománytörténeti áttekintésünk során tehát igyekszünk mind az eszmétörténeti, mind a tudománytörténeti, mind pedig az intézménytörténeti iskolák kívánalmainak megfelelni – azzal a kitételrel, hogy az egyes felsorolt meghatározó személyekre, intézményekre, szakdiszciplínákra s az azok által használt fontos vagy kiemelt tudományos kategóriákra vonatkozó részletes információkat a lábjegyzetben, illetve a fejezet végén felsorolt kiadványok kimerítő részletességgel tartalmazzák.⁷⁰

⁶⁹ Egyetértünk Kupa Lászlóval abban, hogy „az egyes típusok a weberi értelemben vett ideáltípusként értelmezhetők, vagyis a konkrét kutatómunkában nem választhatók szét mereven”. Lásd erről különösen: KUPA László (1996): Történet és identitás. Gondoljuk újra a szociológiatörténetet. *Replika*, 7. évf. 23–24. sz. 183–189. Elérhető: www.e3.hu/scripta/scripta0/replika/2324/kupa.htm (A letöltés időpontja: 2017. 03. 26.)

⁷⁰ Arról már nem is beszélve, hogy gyakorlatilag képtelenség és tantárgyi elméleti alapozó tankönyvben nem is szükséges egy olyan történeti szintézis összeállítása, amely a rendelkezésre álló rendkívül rövid terjedelemben képes minden egyes ország összes szociológiai tanulmányát, elméleti iskoláit, empirikus szociológiai kutatási eredményeit részletesen bemutatni.

1.5.3.1. Kiemelt fejlődéstörténeti szakaszok

A szociológia fejlődéstörténetének szakaszai közül létrejöttek előzményeit, illetve az alapító atyák tevékenységét már bemutattuk. Lássuk most, hogy történetiségében mit tudhatunk a szociológia tudományának további alakulásáról:

- kik voltak a nagy klasszikusok főbb, az első világháború előtt alkotó társadalomtudós kortársai;
- a két világháború között tevékenykedő jelentősebb szociológusok közül kiket érdemes megemlítenünk;
- melyek a második világháború utáni évtizedekben kialakult főbb szociológiai irányzatok és jelesebb képviselőik;
- az 1980-as évektől napjainkig terjedő időszakban milyen új elméleti orientációk figyelhetők meg, és kik a képviselőik?

3. táblázat

Nemzeti szociológiák intézményesülési útjai

	Franciák	Németek	Britek	Amerikaiak	Magyarok
Társadalmi-gazdasági környezet, hatótényezők	III. Köztársaság, stabilitásproblémák, Dreyfus-ügy, tömegek a politikában, véres megmozdulások, szimbolikus utcai politizálás és populizmus. Oktatási reform és republikanizmus, állam és egyház elválasztása; republikánus politika: „szociális köztársaság”, szociális reform (igények). Felső modernizálás: a vidék mozdulatlan marad. „Utolérési pszichózis”: a német modell, erős oktatási fejlesztések (új köztársasági elit, alsóbb rétegek morális integrálása).	„Sonderweg” (J. Kocka), megkésztetés, torz fejlődés (junkerkapitalizmus: rendies jellegű agrárkapitalista nagybirtok). Gyors ipari fejlődés a 19. sz. közepétől – bürokrácia és ipari üzem. Német egység (1871) a porosz rendi szerkezetű elit vezetésével. Tagozott polgárság: <i>Besitzbürgertum</i> és <i>Bildungsbürgertum</i> (porosz állami elit, gyengén demokratikus elkötelezettséggel, konzervatív tekintélyelvűség, rendies identitás) – N. Elias: Párbajképes társadalom.	A 18. sz. végére győzött az ipari forradalom, rohamléptekkel fejlődött a szabadversenyes kapitalizmus. Az iparosodás szervesen növelte a gazdaság és társadalom fejlődéséből, a társadalom különböző szféráiban a tradicionális átfejlődött modernné.	Rendi hagyományok hiánya, akadálytalan tudományos fejlődés. 1865 után az USA történetének „aranykorában” robbanásszerű gazdasági felindülés, ipari fejlődés, az afro-amerikaiak a polgárháború befejeződése után tömegesen vándorolnak északra, a nagy volumenű nyugati irányú első migráció és a tengerentúlról érkező tömegek bevándorlása; társadalmi átalakulás. Urbanizáció, metropoliszok; a kisvárosi Amerika megszűnése.	Megkésztetés, töredettség, politikai hatások, állam- és jogtudományi eredet. (Jelentős mértékben hatott a társadalom fejlődésének történeti megkésztése, amely az európai centrumban végbement folyamatokhoz való igazodást és az utolérés állandó kényszerét jelentette, s következményei a feudális társadalom formálódásában is közrehatottak. Emiatt az európai centrumhoz képest másként alakult a társadalmi és gazdasági szerkezet [struktúrára] és rétegződés – a hagyományok és érdekek pedig soha nem tették lehetővé a külső minta torzításmentes átvételét.)

	Franciák	Németek	Britek	Amerikaiak	Magyarok
Modernizációt kísérő szellemi reakciók	Felvilágosodás <i>Montesquieu</i> , Charles-Louis de Secondat (1689–1755), <i>Rousseau</i> , Jean-Jacques (1712–1778) Konzervatív reakció <i>De Bonald</i> (1754–1850), <i>De Maistre</i> (1753–1821)	Egyetem: mo- dern tudomány (Humboldt) és a „mandari- nok”. Történelmi gazdaságtan, ál- lamtudományok, történetírás: nemzeti szellem.	Angol felvilágo- sult gondolkodók <i>Bacon</i> , Francis (1561–1626), <i>Hobbes</i> , Thomas (1588–1679), <i>Locke</i> , John (1632–1704) Kora újkori po- litikai gondolko- dás – szerződés- elméletek <i>Grotius</i> , Hugo (1583–1645), <i>Pufendorf</i> , Samuel von (1632–1694) Skót felvilágo- sodás – morál- filozófia <i>Smith</i> , Adam (1723–1790), <i>Ferguson</i> , Adam (1723–1816)	Szekularizáció vs. protestáns színezetű társada- lomjobbító szán- dék, meliorista reformmozgalmak (például <i>Social Gospel</i>)	Polgári radikalizmus és szociáldemokrácia vs. nemzeti konzerva- tívizmus; tudományos publicisztika.
Előfutárok	<i>Saint-Simon</i> , Claude Henri de (1760–1825) Pozitívizmus <i>Comte</i> , Auguste (1798–1875), <i>Tocqueville</i> , Alexis de (1805–1859)				
Alapító atyák (klasszikusok)	Szociologizmus Funkcionalizmus <i>Durkheim</i> , Émile (1858–1917)	Marxizmus <i>Marx</i> , Karl (1818–1883) Megértő szocio- lógia, cselekvés- elmélet <i>Weber</i> , Max (1864–1920)			

	Franciák	Németek	Britek	Amerikaiak	Magyarok
A klasszikusok kortársai	<i>Le Play</i> , Frédéric (1806–1882)	Megértő szociológia, cselekvésemélet <i>Simmel</i> , Georg (1858–1918), <i>Geiger</i> , T. (1891–1952)	Evolucionizmus <i>Spencer</i> , Herbert (1820–1903), <i>Hobhouse</i> , L. T. (1864–1929), <i>Booth</i> , Charles (1840–1916)	Evolucionizmus <i>Sumner</i> (1811–1874), <i>Ward</i> , W. G. (1812–1882), <i>Veblen</i> , Thorstein (1857–1929) Szimbolikus interakcionizmus <i>Mead</i> , George Herbert (1593–1633), <i>Cooley</i> , Charles H. (1864–1929), <i>Blumer</i> , Herbert (1900–1987)	Társadalomtudományi Társaság Huszadik Század folyóirat: <i>Pulszky</i> Ágost (1846–1901), <i>Jászi</i> Oszkár (1875–1957), <i>Szabó</i> Ervin (1877–1918), <i>Braun</i> Róbert (1879–1937), <i>Leopold</i> Lajos (1879–1948), <i>Buday</i> Dezső (1879–1919)
A két világháború közötti szociológia nagyjai	<i>Mauss</i> , M. (1872–1950), <i>Halbwachs</i> , M. (1877–1945)	Tudásszociológia <i>Mannheim</i> Károly (1893–1947), <i>Elias</i> , Norbert (1897–1990)	Funkcionalizmus <i>Malinowski</i> , B. (1884–1942), <i>Radcliffe-Brown</i> , A. R. (1881–1955)	<i>Polányi</i> Károly (1886–1964) Chicagói iskola (Humánökológia) <i>Small</i> , A. (1854–1926), <i>Park</i> , Robert E. (1864–1944), <i>Burgess</i> , Ernest W. (1886–1966), <i>Lynd</i> , Robert S. (1892–1970) <i>Lynd</i> , Helen Merrell (1886–1982), <i>Warner</i> , Lloyd W. (1898–1970), <i>Znaniecki</i> , Florian (1882–1952), <i>Thomas</i> , W. I. (1863–1947), <i>Sorokin</i> , Pitirim Alexandrovich (1889–1968), <i>Thrasher</i> , Frederic M. (1892–1962)	Falukutató, (népi) szociográfiai irányzat: <i>Erdei</i> Ferenc (1910–1971), <i>Veres</i> Péter (1897–1970), <i>Féja</i> Géza (1900–1978), <i>Szabó</i> Zoltán (1912–1984), <i>Illyés</i> Gyula (1902–1983), <i>Darvas</i> József (1912–1973), <i>Fülep</i> Lajos (1885–1970), <i>Kodolányi</i> János (1899–1969), <i>Kiss</i> Géza (1891–1947), <i>Szabó</i> Dezső (1879–1945) Közigazgatás és társadalmi viszonyok: <i>Magyary</i> Zoltán (1888–1945) Történettudomány vs. társadalmi viszonyok: <i>Hajnal</i> István (1892–1956) Társadalom-néprajz: <i>Györffy</i> István (1884–1939) Városi és munkásszociográfiaiak: <i>Jahn</i> Ferenc (1902–1945), <i>Boldizsár</i> Iván (1912–1988), <i>Németh</i> László (1901–1975)

	Franciák	Németek	Britek	Amerikaiak	Magyarok
A II. világháború utáni (1945–1980 közötti) modern szociológia nagyjai	Strukturalizmus <i>Lévi-Strauss</i> , Claude (1908–2009) Neoweberiánus <i>Aron</i> , Raymond (1905–1983)	Kritikai elmélet (frankfurti iskola) <i>Horkheimer</i> , Max (1895–1973), <i>Adorno</i> , Theodor W. (1903–1969), <i>Marcuse</i> , Herbert (1891–1952), <i>Fromm</i> , Erich (1900–1980), <i>Wittfogel</i> , Karl (1896–1988)	Neomarxista <i>Westergaard</i> , John (1931–2003), <i>Resler</i> , Henrietta (1948–1980)	Fenomenológia <i>Schütz</i> , Alfred (1899–1959), <i>Berger</i> , Peter L. (1929–2017), <i>Luckmann</i> , Thomas (1927– 2016) Radikális/kritikai szociológia <i>Mills</i> , C. Wright (1916–1962) Neomarxista <i>Wright</i> , Erik Olin (1947–2019) Etnometológia <i>Garfinkel</i> , Harold (1917–2011), <i>Goffman</i> , Erving (1922–1982) Klasszikus strukturális funkcionálizmus <i>Parsons</i> , Talcott (1902–1979) Kvantitatívista szociológia <i>Popper</i> , Karl (1902–1994), <i>Lazarsfeld</i> , Paul (1901–1976)	<i>Szalai</i> Sándor (1912–1983), <i>Bibó</i> István (1911–1979), <i>Hegedűs</i> András (1922–1999), <i>Kulcsár</i> Kálmán (1928–2010), <i>Cseh-Szombathy</i> László (1925–2007), <i>Kemény</i> István (1925–2008), <i>Szelényi</i> Iván (1938–), <i>Konrád</i> György (1933–), <i>Huszár</i> Tibor (1930–), <i>Ferge</i> Zsuzsa (1931–), <i>Kolosi</i> Tamás (1946–)

	Franciák	Németek	Britek	Amerikaiak	Magyarok
Az 1980-as évektől napjainkig	Posztstrukturalizmus <i>Foucault</i> , Michel (1926–1984), <i>Bourdieu</i> , Pierre (1930–2002), <i>Boudon</i> , Raymond (1934–2013)	Funkcionalista rendszerelmélet <i>Luhmann</i> , Niklas (1927–1998), <i>Habermas</i> , Jürgen (1929–) <i>Offe</i> , Claus (1940–) Konfliktuselmélet <i>Dahrendorf</i> , Ralf (1929–2009)	Neoweberiánusok/neomarxiszták (osztályelméletek) <i>Giddens</i> , Anthony (1938–)	Neofunkcionalizmus <i>Merton</i> , Robert Karl (1910–2003), <i>Alexander</i> , Jeffrey C. (1947–), <i>Münch</i> , Richard (1945–), <i>Rawls</i> , John (1921–2002) Csereelmélet <i>Homans</i> , G. C. (1910–1989), <i>Blau</i> , Peter Michael (1918–2002) Racionális választás elmélete <i>Coleman</i> , James (1926–1995), <i>Elster</i> , Jon (1940–) Összehasonlító történeti szociológia <i>Wallerstein</i> , Immanuel (1930–)	<i>Andorka</i> Rudolf (1931–1997), <i>Angelusz</i> Róbert (1939–2010), <i>Csepeli</i> György (1946–), <i>Némedi</i> Dénes (1942–2010), <i>Lengyel</i> György (1951–), <i>Somlai</i> Péter (1941–), <i>Tamás</i> Pál (1948–), <i>Malomsoki</i> József (1942–), <i>Fokasz</i> Nikosz (1952–), <i>Jávor</i> István (1954–2017), <i>Róbert</i> Péter (1953–), <i>Örkény</i> Antal (1954–), <i>Szántó</i> Zoltán (1963–)

Forrás: a szerző szerkesztése

1.5.3.2. Főbb 20. századi fejlődési irányok

A 20. század elején az Egyesült Államokban mind a társadalmi fejlődés kérdéseivel foglalkozó makroszociológia, mind pedig a mikroszociológia jelentős fejlődést ért el. George Herbert Mead, Herbert Blumer és később az ún. chicagói iskola (Erving Goffman és mások) pragmatizmusra épülő szociálpszichológiája megteremtette a szimbolikus interakcionizmus kialakulásának alapjait.

Európában a két világháború között a szociológiát és művelőit folyamatosan támadták a megerősödő totalitárius rendszerek vezetői és képviselői. Helyzetüket bonyolította még a nyugati polgári demokráciákban is a konzervatív egyetemek merev elutasítása. Az ekkoriban kibontakozó ún. frankfurti iskola meghatározó tagjai (Max Horkheimer, Theodor W. Adorno, Herbert Marcuse, Jürgen Habermas, Walter Benjamin, Axel Honneth, Otto Kirchheimer, Leo Löwenthal és mások) fejlesztették ki azt a kritikai elméletet, amely

igyekezett összekapcsolni a marxi dialektikus filozófia elemzését a radikális baloldali társadalomkritikával.

Ezzel egy időben az előbb Ausztriában, majd aztán az USA-ban dolgozó Alfred Schütz kifejlesztette a társadalmi fenomenológia elméletét (amely később elősegítette a társadalmi konstruktivizmus létrejöttét is).

Az 1930-as években, a gazdasági világválság idején terjedtek el egyre szélesebb körben a nagy vizsgálati mintákon végrehajtott empirikus szociológiai kutatások, s a nagy adathalmazok feldolgozásának és differenciált elemzésének funkcionális kényszere nagy lökést adott a különféle kutatási módszertani technikák továbbfejlesztésének. A termelés egyre intenzívebbé válása keresleti oldalról nagy igényt támasztott a szervezet-, munka- és üzemszociológiai kutatások iránt. Ezek a korai kutatások elsősorban a különféle típusú munkaszervezetek létrehozásának és működtetésének a kritikai vizsgálatára, valamint a profitorientált szervezetekben zajló termelés hatékonyságának a fokozásához szükséges tényezők beazonosítására vállalkoztak.

A második világháború alatt az amerikai hadseregben nagy mintákon (Stoufferék például több mint félmillió katoná bevonásával lebonyolított) empirikus katonaszociológiai kutatásokat végeztek a haderőbe bekerülő katonák beilleszkedésének, kiképzésének, a harctevékenységek eredményes megvívására való felkészítésének, a háború személyi állományra és szervezetekre gyakorolt hatásrendszerének, majd a katonák társadalmi visszailleszkedésének eredményességét befolyásoló tényezők feltárására.⁷¹

A második világháború után a szociológia további jelentős fejlődésen ment át, lényegesen megváltozott. A fő változási tendenciák: a szociológia professzionalizálódott, s egyre inkább ágazatokra, szakszociológiákra vált szét; valamint idővel felmerült az igény, hogy a nagy makroelméletek helyett a jobban operacionálizálható, a társadalmi valóság árnyalt megismerését jobban szolgáló középszintű elméleteket alkossanak, s azokat igyekezzenek empirikusan igazolni.

Amikor a szociológia belső tagoltságának vizsgálatát az egyes szociológiai irányzatok *megközelítésmódjainak hangsúlybeli eltérései* alapján igyekszünk csoportosítani, akkor a 20. század második harmadától alapvetően *három fő, elméleti megközelítési módjukban alkalmasint jelentősen eltérő irányzatot* tudunk elkülöníteni. A három fő szociológiai megközelítés:

- *funkcionalizmus* (elsősorban: strukturalista funkcionalizmus),
- konfliktuselmélet,
- szimbolikus interakcionalizmus.

A három fő szociológiai megközelítési mód több vonatkozásban jelentősen különbözik egymástól főbb elméleti elemzési szintjeik, a társadalom természetéről való felfogásuk,

⁷¹ Samuel Andrew Stouffer (1900–1960), a University of Chicago és a Harvard University szociológusprofesszora és munkatársai több mint félmillió katonát kerestek meg a második világháború alatt és után változatos szociológiai kutatásmódszertani technikákkal (egyebek között több mint kétszáz, különböző célokra specializált kérdőívvel, interjútechnikákkal stb.) azért, hogy megtudják: miként élték meg a katonák a katonai szervezetbe való bekerülést, a fegyveres küzdelemre való felkészítést, a háborút s a harcokat követő társadalmi visszailleszkedéssel összefüggő nehézségeket, s ez miféle hatást gyakorolt attitűdjeik és társadalmi kapcsolataik alakulására. Lásd bővebben: STOFFER, Samuel A. ed. (1949): *Studies in Social Psychology in World War II: The American Soldier*. Princeton, Princeton University Press.

a társadalmi interakciók alapjáról vallott nézeteik, a társadalom általuk tanulmányozott szelete, valamint az általuk a szociológus társadalmi szerepének megítéléséről alkotott vélemények tekintetében. Az egyes irányzatok indirekt módon összefüggést mutatnak az adott irányzathoz tartozó társadalomkutatóknak azon vízióival, hogy nekik és az általuk művelt szociológiának miféle társadalmi szerepe lehet, illetve kell hogy legyen.

Funkcionalizmus

A funkcionalizmus a társadalmat összetett rendszernek tekinti, amelynek különböző alrendszerei, részrendszerei és elemei egymással szoros kölcsönhatásban fejlődnek, s megfelelő együttműködésük társadalmi stabilitást és szolidaritást eredményez. Ezen megközelítés követői szerint a szociológia tudományának alaprendeltetése, hogy a társadalom egészét s egyes részeinek egymáshoz, valamint a társadalom egészéhez való viszonyrendszerét s a társadalmi cselekvés különböző formáit vizsgálja. Ezért érvényesnek tartják az úgynevezett organikus analógiát, amely szerint az emberi társadalmak működése élő szervezetek működéséhez hasonlítható; s az egyes társadalmi alrendszerek is az emberi test különböző részeihez hasonló szerepet töltenek be (vagyis mindegyiknek eltérő, ámde önmagában fontos szerepe van abban, hogy az emberi test – vagyis esetünkben maga a társadalom – egésze megfelelően működjön). Megközelítésük szerint tehát a társadalmakat egyfajta *felismert funkcionális szükségszerűség és racionalizmus* alapján alapvetően nem annyira a konfliktusok, mint az együttműködésre való törekvés és hajlam jellemzi, aminek kiteljesítése érdekében idővel világosan körülhatárolható funkciókkal rendelkező társadalmi alrendszerek jönnek létre (például politikai, gazdasági, kulturális, védelmi stb. alrendszerek), amelyek mindegyikére szükség van az adott társadalom megfelelő működéséhez. Ezért fontosnak tartják, hogy a szociológia megközelítésmódjával és kutatási eszközrendszerével minél alaposabban megvizsgáljuk és megértsük, hogy mely társadalmi alrendszer, részrendszer, illetve egyéb alapegység (például család stb.) miféle funkciót tölt be, illetve milyen szerepet játszik egy adott társadalom létrejöttében, fennmaradásában és fejlődésében. Hangsúlyozzák, hogy a *társadalom normális állapota a rend és az egyensúly*, s ennek a társadalmi stabilitásnak a megőrzéséhez fontos egyfajta morális konszenzus megléte – vagyis az, hogy a társadalom legtöbb tagjának lehetőleg alapvetően közös, illetve hasonló legyen az érték- és normarendszere.

Első képviselője, a résztvevő megfigyelést, a terepmunkát elsődlegesnek tekintő Bronisław *Malinowski* szerint: amennyiben valamilyen hiedelem, szokás, erkölcsi norma, intézmény létezik, annak eredendően szinte biztosan van valamilyen *funkciója* (ebből a megfogalmazásból eredeztethető az irányzat elnevezése).

Talcott *Parsons* strukturalista-funkcionalista elmélete szerint minden társadalomnak négy alapvető feladatot kell ellátnia (azaz négy fő funkciója van), s ennek megfelelően minden társadalmon mint rendszeren belül legalább négy kiemelt alrendszer működik:

- a politikai alrendszer – amelynek alapvető feladata a társadalom céljainak meghatározása;
- a gazdasági alrendszer – amely a (pénzügyi, anyagi, gazdasági) eszközök hozzárendelését végzi a politikai alrendszer által meghatározott célokhoz; megvalósítja a célokat;

- a kultúra – a társadalom tagjainak, tevékenységének integrálódása (közös, tanult, szimbólumokon alapszik, az összes eleme együttműködik);
- a személyiség – a társadalom fennmaradásához szükséges értékek, normák átadása nemzedékről nemzedékre (szocializáció).

Robert Karl *Merton* nem fogalmazott meg mesteréhez, Parsonshoz hasonlóan nagy elméleteket, hanem több ponton kiegészítette és pontosította a funkcionalizmust, egyebek között azzal, hogy kimutatta:

- előfordulhat, hogy egy-egy fennálló intézménynek, normának, hiedelemnek nem csupán funkciói, hanem esetleg netán diszfunkciói, hátrányos hatásai, illetve negatív működési következményei is lehetnek;
- egy-egy társadalmi cselekvésnek nem csupán manifeszt, de látens funkciói is lehetnek;
- minden relatív a társadalomban is: ugyanaz az intézmény, norma, hiedelem, ami funkcionális egy adott társadalmi csoport, illetve osztály számára, a másik társadalmi osztály, csoport képviselői számára akár diszfunkcionálisnak is minősülhet.

Szerinte a szociológia aktuális feladata nem a nagy makroszintű elméleti konstrukciók kialakítása, hanem inkább olyan középszintű elméletek megalkotása, amelyeket jól lehet operacionalizálni, hogy empirikus kutatásokat tudjunk rájuk építeni (ugyanis szerinte a középszintű elméletek elég konkrétak ahhoz, hogy empirikus kutatásokkal közvetlenül lehessen tesztelni érvényességüket – s ugyanakkor még elég általánosak ahhoz, hogy különböző jelenségek egész körére alkalmazhatók legyenek).

Mezoelmélete az összekötő kapcsolatokra, a társadalmi mobilitásra és a társadalmi helycserére vonatkozó kérdésekkel foglalkozik. Vizsgálja, hogy miként írható le a társadalom alapszerkezete, rétegződése s a főbb makrostruktúrák, valamint mi az egyén helye a társadalmi hierarchiában a modernitás társadalmában.

Niklas *Luhmann* a *neofunkcionalizmus* egyik képviselője, német társadalomtudós, a szociológiai rendszerelmélet megalapítója. A rendszerelmélet fejlődését vizsgálva három fő szakaszt különböztetett meg a rendszerelméleti gondolkodás történetében:

1. szakasz, amelyet szerinte fő paradigmaként alapvetően a rész-egész megkülönböztetés jellemez (antikvitásig visszanyúlóan);
2. szakasz: a rendszer-környezet megkülönböztetés, míg
3. szakasz: az ún. önreferenciális rendszerek elmélete jellemzi.

Erre az utóbbi paradigmára építette Luhmann saját rendszerelméletét – elsősorban Heinz von Foerster kibernetikai rendszerelméletére, valamint a Humberto Maturana és Francisco Varela neurobiológusok által kidolgozott autopoietikus rendszerelméletre támaszkodva. A legfőbb rendszerek nála a biológiai, a szociális, a pszichikai és a technikai rendszerek. A szociális rendszerek közül magának a társadalomnak az elemzése tette ki Luhmann munkásságának döntő részét. Elsősorban a modern társadalomelmélet és az ismeretelmélet kapcsolatrendszerében rejlő paradoxon kibontása izgatta. A modern társadalmak rendszer szemléletű vizsgálatára támaszkodó elemzése nyomán az egyik legfontosabb következtetése az volt, hogy *a modern társadalmakban egyszerre több alrendszer jön létre és működik*

egymás mellett, s ezek az alrendszerek funkcionálisan egyre inkább differenciálódnak, s egyre kevésbé avatkoznak bele egymás működésébe (például az állam politikai alrendszere egy liberális piacgazdaságban csak végszükség esetén avatkozik bele direkt módon a gazdasági vagy a kulturális alrendszer működésébe) – viszont ennek egyik nem kívánt mellékhatásaként a modern társadalmak egyre komplexebb rendszerekké válásuk miatt egyre nehezebben kontrollálhatók és irányíthatók, s az egyes részrendszerek nehezen kontrollálhatósága, öntörvényűsége bizony súlyos kockázatokat rejthet magában (ad absurdum a politikai tervezés és beavatkozás sikerességének erős korlátozottságát eredményezheti). Ezért fontos az egyes funkcionális részrendszerek közötti koordináció fokozása a kormányzás hatékonyságának és demokratikusságának növelése tekintetében.

Részben a strukturális funkcionalizmus hatásának tudható be, hogy az amerikai szociológia inkább természettudományos irányba haladt, a szociológusok egyre újabb kvantitatív és kvalitatív kutatási módszereket dolgoztak ki. A 20. század második harmadában világgossá vált, hogy a fejlett társadalmak rákényszerülnek a spontán gazdasági fejlődés esetleges nemkívánatos, negatív társadalmi következményeinek a korrigálására, ezért utóbb megjelent a társadalmi tervezés eszméje. Ez a körülmény indította újra dinamikus fejlődésnek a szociológiát, amelynek eredményei közvetlenül és közvetve egyaránt befolyásolhatták a legkülönbözőbb területeken és szinteken hozott döntéseket, mivel a 20. század második felében a szociológiai kutatásokat egyre növekvő arányban igyekeztek felhasználni mind kormányzati, mind piaci célokra. A funkcionalizmus új népszerűségét részben a forradalmakkal szembeni általános kiábrándultság okozta, részben annak a ténynek a felismerése, hogy a társadalomban több eltérő funkciót kiteljesítő alrendszer jön létre és él egymás mellett, ezek önálló működési logika mentén egyre inkább differenciálódnak, s egyre kevésbé avatkoznak be egymás működésébe. Jeffrey C. Alexander rámutatott, hogy a második világháború utáni időszak szociológiáján belül a tudományos gondolkodás részeként folyamatos interakció volt megfigyelhető a „nem tényszerű” elméleti, metafizikai környezetből és a „tényszerű” empirikus környezetből érkező hatások rendszerelemei között.

A tudományos mező részeként a szaktudományos gondolkodás összetevőinek szinte teljes kontinuumán zajlott a nem mindig csendes diskurzus a szociológiának az inkább konzervatív, az inkább liberális és a radikális hagyományokat követő művelői, iskolái között. A szakmai viták egyik kiemelt kérdésköre éppen az volt, hogy a különböző társadalomelméleti hagyományok követői a tudományos mezőnek melyik szintjét, illetve elemét tartották meghatározóbbnak adott kontextusban a többinél. (Az elméletek szintjétől a tények szintjéig, s persze azok részeként az is kérdésként merült fel időről időre, hogy mi kapjon inkább primátust az egyes iskolák esetén: inkább az általános előfeltevések, ideológiai orientációk, modellek, fogalmak, definíciók, osztályozások, törvények, egyszerű és összetett tételek – avagy a korrelációk, módszertani feltevések, empirikus adatfelvételeken és elemzéseken alapuló megfigyelések?)⁷²

Claude Lévi-Strauss francia etnológus az emberi érintkezést, kommunikációt; a gazdasági cserekapcsolatokat, a mítoszokat és a nyelvekben megtalálható különféle struktúrákat vizsgálta. A strukturalizmus irányzatának megalapítójaként kutatásai alapján meg-

⁷² Lásd ezzel kapcsolatban különösen: ALEXANDER, Jeffrey C. (1996): *Szociológiaelmélet a II. világháború után*. Budapest, Balassi Kiadó – ELTE Szociológiai Intézet. 13–16.

állapította, hogy maguk a kommunikációs struktúrák is nagymértékben meghatározzák az emberek életét.

A modernizációs elméletek a szocialista rendszerek összeomlása óta reneszánszukat élik, az ipari társadalomelmélet gazdasági determinizmusának kritikájaként jöttek létre. A mai modernizációelméletek magukba foglalják a különféle társadalmi, politikai, gazdasági, kulturális, technikai-technológiai modernizációs utak, átmenetek, s eltérő fejlődési modellek vizsgálatának lehetőségét. Egyik fő megállapításuk, hogy az *eredményes társadalmi*, gazdasági, politikai, kulturális és technikai-technológiai *modernizáció* jellemzően olyan gazdasági és társadalmi struktúrában bontakozhat ki, amely az adott ország ténylegesen, illetve potenciálisan meglévő feltételeire épülve képes a változó külső és belső feltételeknek megfelelően működni. Elengedhetetlen tehát egy olyan társadalmi-politikai rendszer és kulturális környezet létrehozása, amely bázisként szolgálhat a szerves modernizációs folyamatok elindításának, meggyökeresedésének, előrehaladásának, a kedvező irányú társadalmi változások zavartalan, folyamatos működésének a biztosításához.

Konfliktuselmélet

A konfliktuselméleti megközelítés hívei szintén hangsúlyozzák a társadalmak struktúráinak fontos szerepét – ámde úgy vélik, *a társadalmak korántsem harmónia-, illetve konszenzuselven működnek, hanem szinte folyamatosan olyan feszültségek, konfliktusok eredményeképpen alakulnak*, amelyek a különféle, alapvető érdekek különbözősége okán meglehetősen jól elkülöníthető *társadalmi csoportok között* jönnek létre és fejlődnek, az aktuális erőviszonyok változásainak megfelelően.

Ezért fontosnak tartják az *autoritás, hatalom és az uralmi viszonyok; a társadalmi egyenlőtlenségek* feltárását; a társadalmi rétegződés, esetleges megosztottság, valamint a társadalmi egyenlőtlenségek státuszjelölő dimenzióinak megismerését, s a domináns társadalmi csoportok és a hátrányosabb helyzetben lévő társadalmi csoportok közötti feszültségek, konfliktusok és küzdelem problémaköreinek vizsgálatát. Fontos vizsgálati kérdéskör még számukra a hatalom birtokában álló, valamint a hatalomból kiszoruló társadalmi csoportok; a kormányzók és kormányzottak közötti potenciális feszültségek, konfliktusok természetének és folyamatának rendszerszerű kutatása is. Az 1960-as években az egyes elméletek különböző társadalmi mozgalmak gyökereinek, kialakulásának és fejlődéstörténetének vizsgálatával párhuzamosan a *társadalmi konfliktusok tipikus okainak, formáinak, lefolyásának és eredményeinek a megismerésére* helyezték a hangsúlyt. A strukturális funkcionalizmussal szemben ekkortól kaptak mind nagyobb figyelmet a konfliktuselméletek, amelyekben belül éppúgy találunk marxistákat és neomarxistákat (például az úgynevezett frankfurti iskola képviselőit), mint olyanokat, akikre inkább Max Weber hatott (lásd egyebek között Ralph Dahrendorf és az úgynevezett neoweberianus iskola számos reprezentánsának munkásságát).

Az alábbiakban lássuk a konfliktuselméleten belüli két főbb iskola képviselőire vonatkozó áttekintést: előbb az inkább neomarxista úgynevezett frankfurti iskolához tartozó társadalomkutatókról, majd pedig a neoweberianus irányzathoz sorolható társadalomkutatókról teszünk néhány szóban említést.

a) Frankfurti iskola

A *frankfurti iskola* az 1920-as években jött létre Németországban, majd tagjai Amerikába emigráltak, 1945 után egy részük visszatért Németországba. Idesorolhatók *Max Horkheimer*, *Theodor W. Adorno*, majd utóbb *Jürgen Habermas*. A frankfurti iskola indulásakor gondolkodásának két alapvető forrása a marxizmus és a pszichoanalízis volt. Vizsgálták az *előítéletesség* (s ezzel kapcsolatban egyebek között az antiszemitizmus) kialakulásának gyökereit és társadalmi előfeltételeit – és úgy találták, hogy az előítéletesség létrejöttének egyik fő oka lehet a *tekintélyelvű személyiség* létrejötte, amely egyebek között akkor és azért alakulhat ki egy társadalomban, ha és amennyiben az állampolgárok túlnyomó többsége gyermekkorban jellemzően érzelmi melegséget nélkülöző, szigorú engedelmességet megkövetelő nevelési elvek alapján felépülő családokban nő fel, s a társadalom egésze a túlhangsúlyozott tekintélyelvre épül. Utóbb Horkheimer és Adorno *A felvilágosodás dialektikája* című munkájukban a felvilágosodás célértékeinek beteljesületlenségét és annak okait vették górcső alá.

Herbert Marcuse is a *frankfurti iskolához* tartozott, habár később eltávolodott, s aztán *Az egydimenziós ember* című könyvével mind a kapitalista, mind a szocialista rendszereket bírálta arra a tényre utalva, hogy a kormányzati kommunikáció, a média és a reklámok egyaránt igyekeznek úgy és arra manipulálni az eredendően szabadnak, sokirányú érdeklődéssel és készíttetéssel rendelkező („sokdimenziós”-nak született) állampolgáraikat, hogy ne akarjanak a széles értelemben vett közéleti kérdésekkel, politikával foglalkozni, hanem az élet szinte egyetlen örömforrásának az anyagi javak fogyasztását tekintsék, s ezért számukra a legfőbb mozgatóerővé a pénz váljon.

Erich Fromm szintén a frankfurti iskolából indult, majd később összeütközésbe került vele. A nemzetiszocializmus társadalom-lélektani okairól írt munkájában úgy összegez: a szabadságot vállalni nem képes, éretlen személyiségű, önmagában bizonytalan ember szinte belemenekül a vezértiszteletbe és a leegyszerűsített politikai tanításokba, sőt agresszív is válhat, ha erre felhívják figyelmét.

Karl Wittfogel az ázsiai termelési módnak Marxnál található leírásából kiindulva a Távol-Kelet és Közép-Ázsia társadalmainak kutatójává (elsősorban: Kína-)szakértővé vált, s megírta az ázsiai despotizmus elméletét (amelynek központi gondolata, hogy az ázsiai termelési viszonyok elősegítették a politikai önkényuralmi rendszerek létrejöttét és fennmaradását).

Jürgen Habermas egyebek között a kapitalizmus válságát, a korabeli Nyugat-Németországban az ún. haladó kapitalizmus létrehozásának társadalmi kondícióit, a társadalmi mozgalmakat, a társadalmi nyilvánosság szerkezetváltozásait és a kommunikatív cselekvés elméleti kérdéseit kutatta.

b) Neoweberiánus irányzat

Gerhard Lenski *Hatalom és privilégium* című, alapvetően társadalmi rétegződéseméleti munkájában a konfliktusokat a társadalmi együttélés alapvető jellemzőinek látta, de úgy gondolta: sem a társadalmi konfliktusok, sem a társadalmi struktúra, illetve rétegződési rendszer alján állók kizsákmányolása nem mehet minden határon túl, ezért a hatalmon lévő osztálynak önmérsékletet kell tanúsítania, s a konszenzusra törekvés és a legitimáció

legalább bizonyos minimumát fel kell mutatnia, ha nem akarja, hogy a társadalmi rendszerben robbanásveszélyes feszültségek keletkezzenek, illetve az működésképtelenné váljon és összeomoljon.

Raymond Aron francia szociológus, politológus, aki szerint az emberi méltóság, emberi jogok prioritást kell hogy élvezzenek a modern társadalmakban, ezért elutasított minden kizárólagosságra törekvő, elnyomó, expanzív társadalmi-politikai ideológiát, fundamentalizmust, társadalom- és gazdaságszervezési modellt (így a szovjet típusú modellt is), s üdvözölte az ezekkel szemben álló társadalmi-politikai törekvéseket (az 1956-os magyar forradalmat és szabadságharcot ezért egyenesen a 20. század egyetlen antitotalitárius forradalmaként méltatta). Leghíresebb munkája az ipari társadalom gazdasági, társadalmi és politikai jellemzőivel foglalkozó trilógiája (amelyben a kapitalizmust és a szocializmust egyaránt az ipari társadalom egy-egy alváltozatának tekintette).

Anthony Giddens eredendően a weberi elméletekből indult ki (különösen első nagy munkájában, amelyet a fejlett társadalmak osztálystruktúráinak általános vonásairól írt). Hangsúlyozta: a piacok egyúttal hatalmi struktúrákként is vizsgálhatók, amelyekben a tőketulajdon egy lehetséges eszközként szolgálhat a piaci alkuk eredményének hatalmi befolyásolására, s a jelentős társadalmi változások megértéséhez nagyban hozzájárulhat, ha a folyamatokat a szerkezeti átalakulások folyamata felől, az egyes társadalmi cselekvők és az intézmények dinamikus kölcsönhatásainak kontextusába ágyazottan vizsgáljuk. Strukturálódásnak nevezi azt a folyamatot, amelyen keresztül a gazdasági osztályok társadalmi osztályokká válnak, amelyek aztán jelentősen eltérhetnek egymástól az életmód, a meghatározó értékek és az uralkodó politikai nézetek vonatkozásában. A strukturálódásban meghatározó szerepet játszhat a kollektív identitás konstrukciója és az egyik osztályból a másikba irányuló társadalmi mobilitási esélyek változása (kinyílása vagy éppen alacsony volta, illetve esetleges lezárulása).

Pierre Bourdieu-t nehéz irányzathoz sorolni, a szociológia több részterületén tevékenykedett és alkotott maradandót, így az etnológia, az oktatásszociológia és nyelvészeti szociológia, valamint a művészetszociológia területén. Az algériai háború (1958–1962) alatt Algírban volt oktató, ott kezdett szociológiai kutatásokba a kabil törzsek között, majd Raymond Aron intézetében dolgozott a párizsi egyetemen, Aron nyugdíjba vonulása után pedig ő vette át az intézet igazgatását. Eredeti elméleteiben keveredik Weber, Marx, Durkheim és a francia strukturalizmus (Lévi-Strauss) hatása. Számos alapfogalom bevezetése fűződik a nevéhez, például:

- *Habitus*: az adott társadalmi csoport vagy osztály tagjaként észlelt és interiorizált szokások, szokásrend; s a közös észlelési, fogalomalkotási és cselekvési sémák egy legitim magatartási repertoárt kínálnak az egyéneknek, ezért a lét objektív feltételei (egyebek között az egyének családi szocializációja során látott és elsajátított világérzékelési, világértelmezési, gondolkodási és viselkedési minták – bár nem determinisztikus módon ugyan, de) meghatározzák az egyének és egyes társadalmi csoportok, rétegek attitűdjeit (értékelő beállítódásait), kulturális mintázatait, ízlését, gondolkodási sémáit, látásmódját, életmódját, életstílusát, viselkedési mintáit, cselekedeteit, a különféle társadalmi kihívásokra reagáló megküzdési stratégiáit a létező társadalmi struktúrákban. Klasszikus, szemléletes példája a habitus mibenlétének és működésének leírására: az alsóbb társadalmi rétegekbe tartozó, kétkezi fizikai munkát végzők számára általában kiemelt fontosságú érték a férfierő (aminek

- a demonstrálása a napi élet során gyakran a hangsúlyozottan „férfias”, agresszív verbális és nonverbális kommunikációban és viselkedésben, az agresszív test a test elleni [küzdő]sportokban, az erős italok demonstratív fogyasztásában, s nemegyszer a femininebb viselkedésű férfiakkal és a nőkkel szembeni megalázó bánásmódban nyilvánulhat meg). Minthogy ezek a fizikai munkások döntően csak a fizikai erejüket tudják a termelés folyamatában és a társadalomban való érvényesülés során felhasználni, ezért számukra a fizikai erőnek különleges jelentősége van mind az egyének megítélésében, mind a család túlélésének, boldogulásának biztosításában. Emiatt az ilyen családokban felnövekvő gyermekek általában hajlamosabbak ezt a családi szocializációs modellt követni, ennek a mintának megfelelően élni és viselkedni (habár az nincs eleve determinálva, hogy mindig, minden körülmények között így fognak viselkedni). Bourdieu rámutat: amennyiben a társadalom, az iskolarendszer és egyéb szocializációs közegek nem segítenek, akkor a fizikai munkát végző szülők gyermekei nagy valószínűséggel szintén fizikai munkások lesznek, mert továbbra is ugyanazt a családi értékrendet és viselkedési mintát igyekeznek követni majd (más cselekvési alternatíva ismeretének hiányában). Emiatt túlnyomó többségük nem tanul majd tovább (hiszen a családjukban nem volt érték, nem volt jutalmazott magatartás a tanulás) – amennyiben viszont sok a fizikai munkás a társadalomban, akkor azoknak az (akár indirekt módon érzékelt) elvárásai befolyást, illetve nyomást gyakorolhatnak egy adott, tömegtámogatás bármilyen áron való elnyerésére törekvő, a populáris politikai doktrínáját követő kormányzatra, hogy az lehetőleg minél több fizikai munkát igénylő munkahelyet hozzon létre (ahelyett, hogy magas szellemi hozzáadott értéket képviselő területeken hozna létre nagyszámú új munkahelyet, s annak előfeltételeként hajlandó lenne az oktatás-, foglalkoztatás- és munkaerőpiaci politikáját a kor elvárásaihoz illeszkedően korrigálni). Emiatt az adott társadalmi csoportok (nemegyszer az aktuális környezet kihívásaival szemben inadaptív) magatartásrendje, habitusa közvetve segíthet újratermelni azon objektív struktúrákat is, amelyek azokat eredetileg, végső soron létrehozták – s megnehezítheti az átlépést (társadalmi mobilitást) egyik társadalmi csoportból, illetve osztályból a másikba. Azt, hogy az adott egyének konkrét helyzetekben miként fognak viselkedni, gyakorlati érzékük fogja eldönteni. A habitus alatt értendő tehát azon közvetítő mechanizmusok köre, amelyek egy adott korszak létfeltételei által formálódnak, de csak az észlelés, a felfogás, a gondolkodás és a cselekvés alapjellemzőit határozzák meg.
- *Társadalmi mező:* a modern társadalmak belsőleg differenciálódnak, megvalósítandó céljaik, feladataik szerint különböző alterek (mezők, bizonyos társadalmi pozíciók közötti, sajátos logikák alapján szerveződő, adott erőforrások [tőkejavak] megszerzéséért és megtartásáért folyó küzdelemmel jellemezhető, hierarchizált viszonyrendszerek) jönnek létre. „Adott tevékenységet hivatásszerűen ellátók sikeres monopolizálása e tevékenység felett hozza létre az egyes társadalmi mezőket. A mezők a szinkronikus megértés számára a pozíciók vagy a posztok strukturált tereiként jelennek meg, amelyeknek a tulajdonságai függenek az e tereken belül elfoglalt pozícióktól, és amelyeket elemezni lehet a mindenkori pozícióbetöltők jellemzőitől függetlenül. A mezőknek általános törvényeik vannak: az olyan különböző mezők, mint a politikai mező, a filozófiai vagy a vallási mező, változatlan funkcionális törvényekkel rendelkeznek.”

Kidolgozta a társadalmi rétegződést (és a hatalmat) meghatározó különböző (gazdasági, kulturális és társadalmi [kapcsolati]) tőkefajták elméletét. Bírálta a marxista teoretikusokat, mert szerinte azok (a „lét határozza meg a tudatot” alapelv alapján) csupán a materiális tényezők mozgásának vizsgálatára szűkítik le a társadalmakban elsajátítható értékek számbavételét, s így elmulasztják a tőke többi fajtájának és azok egymásba való átválthatóságának, konvertálhatóságának, illetve transzformálhatóságának összehasonlító vizsgálatát.

Kimutatta, hogy a modern nyugati társadalmakban is léteznek a kulturális tőke különféle formái:

- az inkorporált kulturális tőke (amit az egyén jellemően az elsődleges, illetve másodlagos szocializációs intézményekben, elsősorban a családjában, másodsorban az iskolái során sajátít el, tesz magáévá, illetve habitusa részévé),
- a tárgyiasult kulturális tőke (például könyvek, lexikonok),
- az intézményesült formában létező kulturális tőke (például egyetemi diploma, PhD – amely tőkejavak jelzik, hogy az adott titulus birtokosa [legalábbis elvben] rendelkezik egyfajta képességgel, sőt a kevésbé mobil társadalmakban relatíve nagy valószínűséggel azt is valószínűsítik, hogy az adott személy olyan társadalmi csoportból érkezett, amelyik képes megfizetni például a nevesebb egyetemek diplomáit, s az „elvárt” kulturális mintázatot, osztályhabitust, valamint kidolgozott nyelvi kódrendszerek használatának képességét, nyelvhasználatot, illetve viselkedési mintákat alakította ki, illetve adta át gyermekének, amelyek meglétét az adott munkáltató gyakran látens módon elvárja leendő munkavállalótól, s amelyekkel maga a munkáltató is rendelkezik).

A kulturális tőke hatásrendszerét vizsgálva Bourdieu vizsgálati eredményei alapján rámutatott: még az esélyegyenlőséget hirdető modern nyugati társadalmakban is létezik az a sajnálatos jelenség, hogy gyakran hiába a (például a hátrányos helyzetű vidéki családokból érkező) diákok tehetsége és szorgalma, lehet, hogy az iskolában gyengébb érdemjegyeket kapnak, majd a munkaerőpiacra való kilépésük után rosszabbul fizetett munkakörben tudnak elhelyezkedni, mint azok a társaik, akik jobb anyagi körülmények közül, „jobb környékről” érkeznek. Ennek okát egyebek között abban látta, hogy a hallgatók másodlagos szocializációjának (s azzal összefüggően a társadalmi érték-, norma-, illetve viselkedési rendszer elsajátításának) színteréül szolgáló iskolarendszer különböző szintjei és elemei eleve nagyrészt olyan képességekre, ismeretekre, jártasságokra, készségekre és nyelvi kódrendszerre építenek, amelyeket a diákok korábban általában már alapvetően otthon, családjukban, elsődleges szocializációjuk színterén sajátítanak el. Így az iskolarendszer nemhogy csökkenti, hanem éppen hogy újratermelheti, illetve felerősítheti a már egyébként is meglévő társadalmi különbségeket, a szelekciós mechanizmusok hatásait és a társadalmi mobilitási egyenlőtlenségeket (sőt egyfajta rejtett diszkriminációt és „szimbolikus erőszakot” is megvalósíthat azzal, hogy nem veszi figyelembe a habitusbeli különbségeket az osztályozásnál, s ezzel egyrészt ugyan látszólag objektív követelményrendszert teremt – de végső soron elhitheti az alacsonyabb társadalmi státusú csoportokból érkezettekkel, hogy kevesebbet érnek, mint a magasabb státusú és emiatt végső soron sikeresebb társaik, ezért egy idő után feladják mobilitási aspirációikat, és beletörődnek alávetett helyzetükbe).

A társadalmi tőkejavakat és azok hatásrendszerét vizsgálva Bourdieu felhívta a figyelmet arra, hogy a társadalmi tőke a modern társadalmakban is fontos szerepet játszhat, hiszen olyan erőforrásokról van szó, amelyek az egy adott társadalmi csoporthoz való tartozáson alapulnak – s mint ilyenek, egyfajta „hitelképességet” biztosíthatnak, illetve bizonyos mértékben kisugárzódhatnak (így közvetve hozzáférhetővé is válhatnak) egy adott társadalmi csoport minden tagja számára (például kölcsönös szívességek útján). Ezért jelenthetnek még a modernitásban is fontos szempontot a csoportidentitás kapcsán az olyan, kapcsolatokat szentesítő ún. „intézményesülési rítusok”, mint például az, hogy kit hajlandó egy adott exkluzív közösség (például egy klub, egy család, klán, nemzetség stb.) a tagjai közé „beengedni” (hiszen egy „nem megfelelő” személy, illetve személyek beengedése az egész csoport társadalmi tőkéjére hátrányos módon hathat, devalválhatja azt).

Bourdieu kimutatta a vagyon, a kulturális és szociális/kapcsolati tőke bizonyos feltételek megléte esetén egymásba való átválthatóságának (konverziójának) jellemző, illetve lehetséges módusait, s felhívta a figyelmet arra is, hogy az egyes típusú tőkejavak felhalmozódása és elosztási folyamatai leképezik az adott társadalmi világ belső struktúráit, különböző sebességűek lehetnek – tehát nem elegendő csupán a hagyományos társadalmi árucsereszonyokat, gazdaságitőke-fogalmat és gazdasági-pénzügyi profitmaximalizálási törekvéseket vizsgálni, hanem szükséges a társadalomban lévő csereszonyok rendszerének tágabb elemzése is.

Ralf Dahrendorf munkái közül több a weberi gondolatokon alapul – egyebek között az, amelyiket az ipari társadalomban megfigyelhető osztálykonfliktusokról írt. Szerinte az osztálykonfliktusnak nem a magántulajdon és a tőketulajdon, hanem a hatalom és a hatalomnélküliség szembenállása a legmélyebb gyökere (tömör axiómája szerint: „*az osztály a hatalomról szól, a hatalom pedig a politikáról*”) – ezért általában a tartósan munkanélküliek, a régóta szegények, bevándorlók, az etnikai kisebbségek tagjainak és gyermekeiknek igen kicsi az esélyük az érdekeik tényleges érvényesítésére és az intragenerációs mobilitásra, s utódaik intergenerációs mobilitási esélyei is igen csekélyek.

c) Konfliktuselméleti iskola

Voltak, akik a konfliktuselméleti iskolán belül ötvözni igyekeztek mind a marxi, mind pedig a weberi hagyományokat és fogalmi rendszert.

Az amerikai szociológia „fenegyereke” volt C. Wright Mills, aki bírálta mind Parsons „fogalmi”, mind pedig Lazarsfeld ún. „módszertani fetisizmusát”, s az 1950-es évek amerikai uralkodó elitjéről írott munkájában egyszerre igyekezett felhasználni mind a weberi, mind pedig a marxi fogalmakat és elméletelemeket, amikor az amerikai társadalom három fő részről (gazdasági, politikai és katonai elitszegmentumokból) álló s egyre inkább összefonódó hatalmi elitjéről írt.

Erik Olin Wright az eredeti marxi terminológiát felhasználva és kiegészítve megállapította, hogy a második világháború után a modern társadalmakban a termelőeszközökhöz való viszony alapján megkülönböztethető osztályok (burzsoázia, proletariátus és kispolgárság) mellett az iskolai végzettség és a szakképzettség weberiánus szempontjai alapján definiált köztes osztályhelyzetű társadalmi csoportok is megfigyelhetők. Így a társadalmi

és szervezeti tőke alapja lehet a szakképzettségi tőke és a szervezeti-intézményi hatalmi státus, pozíció is).

John Westergaard és Henrietta Resler angol szociológusok az *Osztály egy kapitalista társadalomban* című munkájukban az osztályokat elsősorban az elosztás egyenlőtlenségei alapján vizsgálták, nem pedig a termelési viszonyokban elfoglalt hely marxista kategóriái szerint.

Az 1968-as diákmozgalmak és a párizsi diáklázadás a korabeli szociológusokat több vonatkozásban az addigi (második világháború utáni) szociológia uralkodó elméleteinek, érdeklődési területeinek és módszereinek az újragondolására készítették, s többek figyelmét a mindennapi élet társadalmi és kulturális jelenségei, valamint az emberek közötti személyes kapcsolatok felé fordította.

Szimbolikus interakcionalizmus

A *szimbolikus interakcionalizmus* azt hangsúlyozza, hogy a társadalmi interakciók során az egyének és az egyének csoportjai szimbólumokat alkalmazva érintkeznek, ezért alapvetően az egyének közötti és csoportokon belüli interakciók vizsgálatát, elemzését tartják fontosnak. Ez az elméleti megközelítés a személyközi interakciók, a nyelv, a *társadalmi-kommunikációs jelentés és a társadalmi kommunikáció vizsgálatából* született. Nagyban hatott kialakulására G. H. Mead, akinek alaptétele szerint a nyelv teszi lehetővé, hogy öntudatos lényekké váljunk; tudatára ébredjünk saját egyéniségünknek, és a nyelvi kommunikáció segítségével megfelelő absztrakciós szintet elérve, a köznapi személyközi kommunikációban felhasznált verbális és nonverbális jelek, szimbólumok megfelelő dekódolására is támaszkodva közelítőleg ugyanúgy kívülről tudjuk szemlélni magunkat, ahogyan mások látnak minket, s így képesekké válunk mások mondanivalójának és cselekedeteinek helyes értelmezésére is.

A szimbolikus interakcionalizmus szerint a szociológiai kutatások középpontjába az emberek közötti kapcsolatok alakulását meghatározó tényezőket kell állítani. Ezzel összefüggésben nagy hangsúlyt kell fektetni a *szocializáció* jelenségkörének vizsgálatára, mert az egyes emberek társadalomba történő integrációja a másokkal való kapcsolatokon keresztül valósul meg, így tanuljuk meg ugyanis egyebek között azt is, hogy mit, miféle szerepek betöltését várják el tőlünk. Ezért különösen fontos szerepet tulajdonítanak az egyes egyének személyiségének kialakulása és fejlődése szempontjából a „szignifikáns mások”-nak, valamint a vonatkoztatási csoportoknak, hiszen azok véleményét mindenki igyekszik figyelembe venni, amikor értékeket, normákat, attitűdöket és viselkedési mintákat sajátít el, vagy amikor önmagát meghatározza, és saját viselkedését értékeli. Közvetve Max Weber is hatott ennek az elméleti megközelítésnek a létrejöttére, mert bár elismerte, hogy léteznek különféle társadalmi struktúrák (például osztályok, pártok, rendi és más csoportok), ámde úgy vélte, hogy azokat a struktúrákat alapvetően az egyének társadalmi cselekvései hozzák létre.

Ez az irányzat a társadalmat alapvetően az *emberek közötti kapcsolatok, interakciók* természetének feltárásán és alakulásának megfigyelésén, elemzésén keresztül kívánja megismerni. Makroszociológiai (a társadalom szerkezetének, az egyes osztályok, rétegek, intézmények változásaira koncentráló) kérdések helyett mikroszociológiai jelenségekre, a mindennapi életre, az emberek közötti kapcsolatokra igyekszik összpontosítani a figyelmét.

Ebben a – nagyrészt Mead elméletére támaszkodó – irányzatban nagy szerepe van a pszichológiai jelenségek vizsgálatának, s általában a szociálpszichológiai szemléletnek is (ilyen kutatás volt egyebek között Erving Goffman vizsgálata az elmekeórházakról).

A *szimbolikus interakcionizmus* nagy figyelmet fordított továbbá a *deviáns viselkedési formák* vizsgálatára is (az ún. minősítési elmélet kidolgozása is hozzá fűződik). Az irányzat képviselői hangsúlyozták: a deviáns minősítést a társadalom többi tagja általában jellemzően a társadalmi interakciók révén illeszti, illetve ragasztja bélyegként valamely magatartásra vagy személyre, közösségre annak az össztársadalmi átlagtól akár pozitív, akár negatív irányban való eltérésére reagálva (Goffman könyve, *A hétköznapi élet szociálpszichológiája* adja talán az egyik legérzékletesebb képet erről).

Az *etnometodológiai irányzat* egyik fő képviselője Harold Garfinkel, aki a néprajztudományi szemléletet vette alapul; s rámutatott: minden társadalom tagjainak vannak bizonyos hétköznapi ismereteik arról, hogyan kell az adott társadalomban viselkedni.

A fenomenológiai szociológia Edmund Husserl filozófiai fenomenológiájára támaszkodik, amely Alfred Schütz Amerikában élő osztrák emigráns közvetítésével jutott el az amerikai szociológiába. Az irányzat megközelítésének kifejtése Peter Berger és Thomas Luckmann műveiben tanulmányozható.

Az 1990-es rendszerváltásokat követően a szociológiában új elméleti orientációk bontakoztak ki. Jürgen Habermas korabeli összefoglalásában: „*Vége van a forradalmi önbizalomnak és az elméleti magabiztosságnak.*” Ezt a bizonyos fordulatot a korabeli világtörténelmi és társadalmi változások okozták: a kétpólusú világpolitikai rendszer megszűnése, az európai kommunista és szocialista rendszerek összeomlása, a marxizmus hitelvesztése és az antimarxista tanok feleslegessé válása.

Az egyik legalapvetőbb változás az egyén és a társadalom, az egyéni és kollektív *cselekvés*, valamint a *társadalmi struktúrák viszonyának* megítélésében következett be. Korábban sokan más tudományok területéről is úgy gondolták, hogy az egyes emberek, kisközösségek alig tudják befolyásolni a nagy társadalmi folyamatokat és a struktúrák alakulását, mert azokban szinte determinisztikus törvényeket követnek. Anthony Giddens szerint az egyének, társadalmi közösségek, csoportok cselekedetei jelentős mértékben alakíthatják a társadalmi környezetüket, akár a társadalmi struktúrákat is – ezért a jövő alakulása nagyon is függhet tőlünk!

A *raciónalis választás elmélete* egyenesen a metodológiai individualizmus álláspontjára helyezkedett, mikor azt valószínűsítette, hogy: „*Az egyes emberek különféle módokon döntenek és cselekszenek, ezek összegződése az, amit társadalmi jelenségnek, folyamatnak látunk.*”

Újabb szakmai kérdésként merült fel a kutatók között, hogy lehetséges-e bármiféle társadalmi szintű, átfogó egyetértés kialakítása a kívánatosnak tartott normákat és értékeket illetően? Néhány évtizeddel azelőtt általános volt az a felfogás, hogy ilyen konszenzus nemcsak lehetséges, hanem szükséges is. A mai nyugati társadalmak azonban – jellemzően a szinte megállíthatatlanul kiteljesedő globalizáció egyik hatásaként – sok tekintetben inter- és multikulturálissá váltak. Liberális társadalomfilozófusok álláspontja szerint nem lehet és talán nem is szabad bármi áron norma- és érték-konszenzusra törekedni. Így például John Rawls *Az igazság elmélete* című írásában abból a fiktív állapotból indult ki, hogy a jövőbeli társadalom tagjai összejönnek, és higgadt érvelésre alapozva, egymás érdekeit akceptálva közösen eldöntik, hogyan kívánják igazságosan berendezni azt. *Politikai libera-*

lizmus című másik művében lényegében megtagadta ezt az álláspontot. A komunitárius irányzathoz közelebb állók úgy ítélik meg, hogy a *közös értékek és általánosan elfogadott viselkedési normák nélkül sem a gazdaság, sem a társadalom, sem a demokratikus intézmények nem működőképesek.*

A cselekvésstruktúra ellentétpárhoz hasonló a *mikro-makro dilemma* (inkább a makro-megközelítéshez közelebb álló) kifejtését Immanuel Wallersteinnek a modern világrendszert elemző négykötetes gazdaság- és társadalomtörténeti művében (*The Modern World-System*) találhatjuk meg. A mikrovilág vizsgálata Mead, Schütz, Norbert Elias nevéhez köthető.

1.5.4. Adalékok a magyar szociológia fejlődéstörténetéhez

A magyar társadalom történeti fejlődésére több vonatkozásban a megkésetttség, a töredezettség és a szervesen modernizációt eredményező kísérletek voltak a jellemzők a potenciális fejlődési és modernizációs mintaként szolgáló nyugat-európai országokhoz képest – s ezért sajnálatos módon már a középkortól inkább a lemaradás, az ambivalencia, a „mássá fejlődés” jellemezte a magyar utat, ami utóbb számos belső társadalmi ellentmondáshoz, feszültséghez vezetett. A magyar társadalomtudományi kutatás fejlődéstörténete folyamán több elméleti irányvonal, iskola is igyekezett vizsgálni ennek a sajátos megkésetttségnek az okait, jellegadó vonásait és lehetséges következményeit, amivel bizony gyakran tükröt tartottak a mindenkori hatalomnak, amely nem mindig örült annak, amit a tükörben látott.

A szociológia kezdeteit a 19. század közepére tehetjük Magyarországon, habár ekkor még csupán a társadalomtudományos gondolkodás kezdetei jelentek meg – ámde több fontos szociológiai nézőpont került be számos neves gondolkodó (például Széchenyi, Wesselényi, Eötvös) műveibe. A századforduló után pozitív változások indultak el – hogy aztán a 20. század történelme többször derékba törje a szociológia fejlődését (1919-ben, 1945-ben, majd az 1970-es évek legelején), s a tudománynak újra és újra szinte a semmiből kelljen újjászületnie.

a) *A századfordulótól az első világháború végéig* terjedő időszakban alapvetően az 1900-ban alapított *Huszádik Század* című folyóirat, valamint az 1901-ben alapított Társadalomtudományi Társaság körül alakult ki egy szociológiai iskola, amely igyekezett megismertetni a korabeli nemzetközi szociológiai irodalmat a hazai érdeklődő közönséggel, s arra törekedett, hogy a nálunk tapasztalt társadalmi problémákat empirikus eszközökkel vizsgálja, majd ezek alapján reformgondolatokat fogalmazzon meg. A kor olyan nagy szociológusainak cikkeit közölték, mint Durkheim, Frazer, Gumplowicz, Mehring, Simmel, Guyau, Westermarck. Egy jellemző példa: Durkheimnek *A vallási élet elemi formái* című műve előbb jelent meg részletekben a *Huszádik Század* című folyóiratban, mint hogy kiadták volna a könyvet Párizsban! A folyóirat egyik szerkesztője Mannheim Károly volt. A folyóirat elméleti irányultsága széles körű volt. Jászi Oszkár vezette a csoportot, aki inkább politológusnak, mint szociológusnak volt nevezhető – ámde az Osztrák–Magyar Monarchia politikai erőiről és a nemzetiségi viszonyokról írott elemzései számos fontos szociológiai felismerést tartalmaztak. Szabó Ervinnek az 1848–49-es forradalom társadalmi és párt-harcairól készített elemzése szintén jelentős volt. A korszak jelentősebb szociológiai kutatómunkái voltak továbbá: Braun Róbert faluszociológiai vizsgálatai, Leopold Lajos

könyve a presztízsről, valamint Buday Dezső értekezése a dél-dunántúli egykerendszerről (a szociológiai megközelítés demográfiai alkalmazásának példája). Az 1918. októberi polgári demokratikus („öszirózsás”) forradalomban, majd az 1919. március 21. – augusztus 1. közötti Tanácsköztársaság idején játszott tényleges, illetve vélelmezett szerepük miatt ennek a társadalomtudományi iskolának több képviselője külső vagy belső emigrációba vonult (például Mannheim Károly, a később a nemzetközi tudásszociológia atyjaként számontartott Karl Mannheim előbb Németországba, majd Nagy-Britanniába volt kénytelen távozni), így az iskola elhalt.

b) *A két világháború között* eleinte nem volt olyan oktatás és kutatás, amelyet szociológiának tekinthetnénk. Kezdeményezések voltak ugyan a szociológia újbóli elfogadtatására már az 1920-as évek elején (például Nagy Dénesnek a *Bevezetés a szociológiába* című, 1922-ben megjelent könyve), ámde jellemzően csak az 1930-as évektől megindult *falukutató, szociográfiai irányzat* képviselői voltak azok, akik úgy döntöttek, hogy akár konfliktusok vállalása árán is ráirányítják a figyelmet számos égető társadalmi probléma meglétére. *A magyar falvak és parasztság társadalmi problémáinak feltárására* különféle módszereket használtak: volt, aki szépirodalmi módszereket választott (Illyés Gyula, Darvas József), volt, aki riportot írt (Kovács Imre, Féja Géza), s volt, aki társadalomtudományi kutatási módszertant követett. Így Erdei Ferenc a Duna–Tisza köze; Veres Péter a Hajdúság, Féja Géza a Viharsarok, Szabó Zoltán hazánk északkeleti tájai (lásd a *Tardi helyzet*), Darvas József Orosháza mikrotársadalmainak viszonyait, Fülep Lajos, Kodolányi János, Kovács Imre és Kiss Géza pedig a dél-dunántúli egykerendszer jelenséget vizsgálta, Jahn Ferenc, Boldizsár Iván és Németh László pedig *városi és munkásszociográfiákat* írt.

Az adott időszakban más szakmai területeken is születtek olyan munkák, amelyekben fellelhető a szociológiai hatás, illetve szempontrendszer érvényesülése (például Hajnal István arra irányuló törekvése, hogy a szociológiai nézőpontokat érvényesítse történelmi műveiben, és a Magyary Zoltán által végzett közigazgatás-kutatás, de közel álltak a falukutatók tevékenységéhez Györffy István társadalomnéprajzi munkái is).

Saad József hívta fel a figyelmet arra, hogy a korabeli magyar szociológiatörténetben hiányoztak az egyetemes szociológiatörténet szempontjából is releváns „paradigmatikus jelentőségű” elméletek. Hiába mérhető ugyanis Eötvös, Pulszky stb. munkássága európai mércével, ahogy a kortársak is értékelték, gyakorlatilag nem volt esélyük arra, hogy a „nagy elméletek” közé kerüljenek. Nagy Endre ezzel a megállapítással egyetértett, habár elgondolkodtatónak tartotta, hogy miként állhatott az elő, hogy mihelyt Mannheim Károly vagy Polányi Károly végleg külföldre került, képesek lettek paradigmateremtővé válni. Felveti: mi lett volna Eötvösből, ha Párizsba telepszik át, Pulszkyból, ha Londonban marad (miután apja emigrált a szabadságharc után, s ő ott járt középiskolába), vagy Somló Bódogból, ha (mint Malinowski) a London School of Economics tanárává válhatott volna?

Gyanítható, hogy eredeti gondolataikkal nagy szellemi befolyást tudtak volna gyakorolni külföldi kortársaikra (például Pulszky történelmi társadalomtanával, Somló Bódog gazdasági antropológiájával, Horváth Barna szinoptikus jogelméletével, Szabó Ervin revisionista marxizmusával, Erdei Ferenc magyar társadalomrajzával és Bibó István történet-szociológiai víziójával).

c) Az 1949–1956 közötti *periódusban* a szociológia és annak szociográfiai irányzata is elhalt, mert a kialakuló pártállami, sztálini típusú totalitárius rendszer ellenséges, felforgató tevékenységnek tekintette a társadalom problémáinak feltárását, s a szociológiát mint burzsoá áltudományt bélyegezte meg (ezzel az újra tiltottá váló szociológia „előkelő” társaságba került, mert Sztálin és Zsdanov egy időben – más indokok alapján ugyan, de – ugyanabba az elutasított kategóriába sorolta egyebek között a számítástechnikát/kibernetikát, a modern genetikát, a kvantummechanikát, valamint a speciális és az általános relativitáselméletet is). Ezek után talán már szinte nem is meglepő, hogy *Szalai Sándort*, az ELTE Szociológiai Tanszékének egykori vezetőjét (akinek *Bevezetés a társadalomtudományba* című könyve meglehetősen jó képet adott a korabeli szociológia nézőpontjairól és történetéről) 1950 elején letartóztatták, s aztán alig kerülte el a kivégzést. *Bibó István* is hiába írt remek politikai és jogszociológiai jellegű elemzéseket 1945–1949 között, egyebek között a magyar alkatról és a zsidókérdésről, utóbb hallgatásra kényszerült, majd pedig az 1956-os forradalomban való részvételéért életfogytiglani börtönre ítélték.

d) Az 1960-as évek *kádári konszolidációs periódusában* először újra igény mutatkozott a szociológiára, annak gyakorlati használhatósága okán, majd újra egy keményebb periódus következett az 1968-as reformkísérletet az 1970-es évek elején megbuktató konzervatív ellenreform-kísérlet miatt, amelynek nyomán aztán több társadalomkutató is az ország elhagyására kényszerült (mint például *Szelényi Iván akadémikus*, a város- és településszociológia, a társadalmi egyenlőtlenségek, majd a kapitalizmus és a szocializmus szerkezeti problémáinak a nemzetközi híró kutatója, akit *Az értelmiség útja az osztályhatalomhoz* című, Konrád Györggyel közösen írt könyve kéziratának a külföldre juttatása miatt előbb letartóztattak, majd 1975-ben kiutasítottak az országból).

e) Az 1970-es évek *utolsó harmadától az 1980-as évek végéig* újabb enyhülés következett be a szociológia újbóli intézményesülése szempontjából. Ekkoriban jöttek létre és indultak fejlődésnek (szakcsoportokként, majd tanszékeként és kutatócsoportokként) utóbb jelentőssé váló szellemi műhelyek – egyebek között a *Központi Statisztikai Hivatalban (KSH)*, az *MTA Szociológiai Kutató Intézetében*, az *ELTE-n és a Közgazdaságtudományi Egyetemen* – s ekkoriban jött létre a *Magyar Rádió és Televízió Tömegkommunikációs Kutatócsoportja* is.

Az 1970-es évek utolsó harmadától az 1980-as évek végéig, a rendszerváltásig terjedő időszakban elért eredményeket a következőképpen lehet összefoglalni:

- Az 1970-es években fokozatosan sor került az adott korszakban legújabbnak számító *sokváltozós matematikai-statisztikai módszerek alkalmazására a szociológiai kutatások adatelemzése során* (korábban, az 1960-as években a magyar szociológusok elsősorban a Lazarsfeld és Blalock nevével fémjelzett szociológiai-módszertani gondolkodást vették át és alkalmazták a magyar szociológiai kutatásokban).
- *Valóságfeltáró adatfelvételek és kutatássorozatok* indultak, elsősorban a társadalmi rétegződés, a társadalmi mobilitás, az életmód, az időmérleg, a város-, falu- és lakásszociológia, az oktatásszociológia, az egészségpszociológia, valamint a munkás- és üzemszociológia területein.
- A magyar szociológia *a nemzetközi szociológiai tudományos életbe* is egyre szervezettebben *bekapcsolódott*; egyre több magyar szociológus töltött hosszabb időt külföldön, nemcsak ösztöndíjasként, hanem oktatóként is – s egyre több magyar

szociológus aratott jelentős szakmai sikereket nemzetközi szociológiai konferenciákon is. A magyar adatfelvételek és -elemzések részévé váltak több nagy nemzetközi összehasonlító vizsgálsorozatoknak (például az időmérleg, a társadalmi rétegződés, a társadalmi mobilitás, a család, a gazdaság, a tömegkommunikáció, a vallás és a jogviszonyok nemzetközi összehasonlítását célzó kutatásoknak).

- Megalakult a *Magyar Szociológiai Társaság* (1978-ban), s azon belül idővel egyre több szakosztály jött létre (jelenleg már 20 szakosztály létezik, közöttük egyebek között a módszertani, gazdaság-, ifjúság-, oktatás-, család- és vallásszociológiai szakosztályok).
- Az ELTE-n, majd a Közgazdaságtudományi Egyetemen megindult a *szociológus-szakképzés* (előbb egyetemi kiegészítő, majd osztatlan egyetemi alapképzésben is, végül pedig sor került a doktori képzések beindítására is) – jelentős részben *Huszár Tibor akadémikus és Andorka Rudolf, a Közgazdaságtudományi Egyetem rektora* áldozatos munkálkodásának köszönhetően.
- Utóbb *egyre több egyetemen és főiskolán is szociológiai tanszékek és tanszékcsoporthok* létesültek; a szociológiát, majd a különféle *szakszociológiákat önálló tantárgyakként kezdték oktatni* az egyetemeken és főiskolákon, sőt a szociológia helyet kapott a vezetőképzésben is – miként az a Nemzeti Közszolgálati Egyetem jogelőd intézményeiben is történt (egyrésről a hajdani Zrínyi Miklós Katonai Akadémián, majd 2000-tól a katonai felsőoktatási intézmények integrációjával létrejött egykori Zrínyi Miklós Nemzetvédelmi Egyetemen; másrésről a valamikori Rendőrtiszti Főiskolán; harmadrésről pedig 1977–2000 között az Államigazgatási Főiskolán, majd 2000–2003 között a Budapesti Közgazdaságtudományi és Államigazgatási Egyetem Államigazgatási Karán, utóbb 2004–2006 között a Budapesti Corvinus Egyetem [BCE] Államigazgatási Karán, végül 2006–2012 között a BCE Közigazgatástudományi Karán).
- Később számos szakszociológiai intézet is létrejött, majd az egyes, speciális szakterületekkel foglalkozó intézeteken belül külön szociológiai kutatórészlegek is létrejöttek.
- Létrejött a *Társadalomkutatási Informatikai Társulás (TÁRKI)*, amely immár több évtizede van jelen a hazai és nemzetközi empirikus társadalomkutatásban. Ez a műhely egyrészt összegyűjti a társulásban részt vevő kutatóintézmények adatfelvételeinek egyedi szintű adatait, és ezeket másodelemzésre hozzáférhetővé teszi, másrészt évente kétszer megrendelésre adatfelvételeket végez szociológiai kérdésekről, harmadrészt fejleszti és a szakmai közvélemény részére hozzáférhetővé teszi a szociológia módszertanát, elsősorban a számítógépes elemzési módszereket, negyedrészt pedig az utóbbi években egyre több európai összehasonlító kutatásban vett és vesz részt az Európai Unió (EU) különböző szervezetei, intézményei, valamint más megrendelők (például EMMI Szociális Ügyekért és Társadalmi Felzárkóztatásért Felelős Államtitkárságának) megbízásából. Kiemelt kutatási területeik közé tartozik a társadalmi rétegződés és mobilitás, a munkaerőpiac, a jövedelmi eloszlás, a fogyasztás és életstílus, valamint a társadalmi attitűdök vizsgálata.

f) *Az 1990-es rendszerváltástól napjainkig* tartó periódus lényegesen megváltozott feltételeket teremtett a szociológia számára:

- *Megszűntek a korábbi, úgynevezett tabutémák*, az elméleti munkával szembeni ideológiai akadályok, s megszűnt a kapott eredmények publikálásának adminisztratív akadályozása is.
- Semmilyen akadálya sincs a külföldi kutatókkal és intézményekkel való együttműködésnek, közös kutatásnak.
- *Csökkenetek ugyanakkor* számos szakmai részterületen *a kutatásra fordítható erőforrások*, amelyek korábban végső soron az állami költségvetésből származtak. A magánszervezetektől jövő megrendelések közel sem tudták az így keletkezett hiányt pótolni.
- *Az állami költségvetési kiadások csökkentése* egyes kutatóintézetek teljes megszüntetéséhez vezethet.
- A megfelelő pénzügyi erőforrások hiányában csökkent azon folyóiratok és kiadók száma, amelyekben, illetve ahol publikálni lehetne – miközben nőtt a kutatókkal szembeni publikációs elvárások nyomása, s nehezebb és hosszadalmasabb a kutatási eredmények megjelentetése.
- *Számos szociológus kutató elhagyta a pályát* itthon a politika, az államigazgatás és az üzleti élet kedvéért – vagy külföldre távozott boldogulást keresni.
- A hazai szociológia külső feltételei tehát egyrészt nagymértékben javultak, másrészt több vonatkozásban számottevően romlottak. A magyar szociológia napjainkban is dinamikusan fejlődik, de számos olyan kihívásnak is meg kell felelnie, amelyek a társadalmi-politikai rendszerváltoztatás, a társadalmi modernizáció, valamint a globális kihívások állandósult kényszeréből adódnak.

1.6. A jelenkori szociológia fontos kérdéseiről és néhány várható jövőbeni kutatási főirányról

Különösen fontos az olyan, potenciálisan jövőt formáló trendek és azok társadalmi okainak, hatásainak és következményeinek vizsgálata, mint például (a teljesség igénye nélkül):

- a *globalizáció* (s annak eredményeként az áruk, szolgáltatások, emberek, technológiák, eszmék, szokások, a bűnözés és a fegyverek terjedése); *változó világ*, globális egyenlőtlenségek; globális demográfiai és migrációs trendek;
- a *globális klímaváltozás*⁷³ és annak gazdasági, társadalmi, politikai stb. következményei;
- a *modernitás, posztmodernitás*;
- az *információs és tudásalapú társadalom* (létrejöttével, működésével, kiterjedésével, valamint az infokommunikációs technológia, a digitalizáció és a robotizáció távlati társadalomátalakító hatásával összefüggő szociológiai aspektusok; kockázatok, fenyegetések, veszélyek, konfliktusok);

⁷³ PATTBERG, Philipp – WIDERBERG, Oscar – ISAILOVIC, Maria – DIAS GUERRA, Flávia (2014): *Mapping and measuring fragmentation in global governance architectures*. A framework for analysis Report R-14/34 (18 August 2014). Institute for Environmental Studies, University of Amsterdam. Elérhető: www.academia.edu/8039253/Mapping_and_measuring_fragmentation_in_global_governance_architectures_A_framework_for_analysis?auto=download&campaign=weekly_digest (A letöltés időpontja: 2016. 09. 09.)

- az ipari forradalom 4. hullámának (*Ipar 4.0*) koncepciója és gyakorlati megvalósulásának társadalmi következményei;
- az automatizáció,
- a mesterséges intelligencia, gépi tanulásra képes öntanuló autonóm rendszerek; robotika; ember és gép közötti együttműködés; gépek által támogatott műveletek (például az autonómia különböző fejlettségi szintjén álló drónok, kiszolgáló robotok, egyénre szabott képességnövelő gépszerkezetek); fejlett ember-gép közös egységek; hálózatalapú félautonóm rendszerek (melyek az emberi reagálóképességet messze meghaladó módon képesek programozott válaszreakciókat produkálni);
- a nanotechnológia, géntechnológia;
- a tömegkommunikáció, média; közérzület, közvélemény, társadalmi nyilvánosság; közösségi média;
- a társadalmi értékrendszer átalakulása;
- a stabil, kiszámítható és önfenntartó biztonság kiemelt (társadalmi, gazdasági, politikai, katonai, szociális, vallási, oktatási, kulturális; környezetvédelmi, ökológiai; informatikai, integrációs, tudománytechnológiai) dimenzióinak változásai;
- a társadalmi kockázatok, fenyegetések, veszélyek; társadalmi konfliktusok, társadalmi erőszak (szervezett politikai erőszak, terrorizmus), háborúk jelenségek; a jövő lehetséges fegyveres konfliktusai (például létfontosságú erőforrások [víz, föld stb.] megszerzéséért és megtartásáért induló konfliktusok, vívott háborúk; cyberwar, netwar, infowar), a konfliktusok kialakulásának és eskalációjának megelőzésére és kezelésére létrehozott nemzetközi és regionális politikai, gazdasági, katonai biztonsági intézményrendszer (ENSZ, EBESZ, NATO, EU, AU stb.), eszközrendszer, módszertan, eljárásrend (például nemzetközi válságreagáló, illetve béketámogató műveletek stb.) szociológiai aspektusai;
- a kiemelten védendő értékek körének (ember, élővilág, környezet, természeti javak, anyagi és szellemi javak, demokrácia, jogállamiság, kritikusinfrastruktúra-elemek) egyes elemeire és az azokra leselkedő esetleges biztonsági fenyegetések rendszerére vonatkozó közvélekedés, megítélés rendszerének átalakulása, hangsúlyváltásai a modern társadalomban;
- a vallás a modern társadalomban, vallás, vallásosság, egyház, szekta, felekezet, kultusz, civil vallás, szekularizációs tendenciák, fundamentalizmus, új vallási mozgalmak;
- a környezeti kockázatok, szociokulturális környezet alakulása, ökológiai lábnyom, erőforrások, fenntartható fejlődés, túlnépesedés, erőforrás-konfliktusok megelőzése és kezelése.

A jelen és a közeljövő biztonsági kockázatainak, fenyegetéseinek, veszélyeinek vizsgálatával foglalkozó társadalomtudósok közül sokan úgy ítélik meg, hogy a globális trendek alaku-

lását hét kiemelt vizsgálati dimenzió mentén érdemes megvizsgálni.⁷⁴ Szerintük különös figyelmet érdemelnek az alábbi tényezőcsoportok:

1. globalizálódó gazdaság,
2. demográfiai aránytalanságok,
3. új szereplők,
4. hiány a bőségben,
5. potenciális feszültségek növekedése,
6. nemzetközi rendszer és a kihívások kezelése,
7. hatalommegosztás a multipoláris világban.

Napjaink szociológiáján belül az alábbi, prognosztizálható jövőbeni társadalmi és biztonsági *kihívásokat* rejtő globális trendek társadalmi hatásrendszerének kutatása további kiemelt vizsgálati területeket jelent:

- demográfiai robbanás; a világ össznépessége létszámának folyamatos, exponenciális ütemű felduzzadása (demográfiai változások következményei: szegénység, illegális migráció, járványok);
- természeti erőforrások következmények felmérése nélküli, rövid távú kimerítése;
- az éghajlatváltozás hatásai; a globális klímaprobléma;
- vészesen szűkülő erőforrások és radikálisan átalakuló természeti környezet;
- regionális és globális élettércsökkenés, városiasodás;
- humán eredetű ökológiai változások;
- verseny az olaj és egyéb stratégiai anyagok forrásainak megszerzéséért, súlyosbítva a tengeri szállítások sebezhetőségével;
- gazdasági visszaesés;
- elszegényedés;
- növekvő egyenlőtlenségek a világ sok részén, amikor a gazdasági fejlődés eltérő helyzete okán *új gazdag-szegény ország*csoportok alakulnak ki – ezért vizsgálják az eltérő társadalmi fejlődésből adódó ellentétek okait, megjelenési formáit, hatását és következményeit (*radikalizálódó világ*, elkeseredett emberek százmilliói, szegény vs. gazdag világrégiók és a népességmutatók ellentmondásai);
- etnikai és államhatárok egybe nem esése;
- instabil államok és régiók;
- környezetszennyezés;
- az energiaellátás beszűkülése és az energiabiztonság romlása;
- katasztrófák számának növekedése és mértékének súlyosbodása;
- nagyhatalmak és multinacionális cégek „migránsigénye”: a legjobb szakértelmiségiek elcsábítása („agyelszívás”) és a legjobb szakmunkások elhívása („szaki-elszívás”);
- lezáratlan etnikai és vallási konfliktusok, *eredménytelen válságkezelés*;

⁷⁴ *Global Trends 2025: A Transformed World* (2008). Washington, D.C., National Intelligence Council – Atlantic Council of the United States – Stimson Center. Elérhető: www.aicpa.org/research/cpahorizons2025/global-forces/downloadabledocuments/globaltrends.pdf (A letöltés időpontja: 2014. 05. 08.); *2014 Annual Report of the Council on Foreign Relations*. Washington, D.C., Council on Foreign Relations. Elérhető: www.cfr.org/about/annual_report/?co=C043501 (A letöltés időpontja: 2014. 11. 08.)

- szélsőséges, erőszakos cselekmények fokozódása, *romló globális terrorizmus mutatók (Global Terrorism Index [GTI])*.

A modern szociológia vizsgálja továbbá az alábbi *kiemelt biztonsági kockázatokat*, prognosztizálható kiemelt konfliktusjellemzőket is:

- etnikai, vallási, demográfiai, kulturális különbségek felerősödése, feszültségek, konfliktusok;
- társadalmi, gazdasági, pénzügyi válságok;
- működésképtelen államok;
- munkanélküliség;
- globális migrációs trendek;
- a szervezett bűnözéssel alkalmanként jelentősen összefonódó globális, tömeges, ellenőrizetlen, kezeletlen migráció és illegális kereskedelem;
- diktatúrák, autokrata rendszerek, diktátorok és önjelölt próféták létezése;
- az extrémizmus, radikalizmus, nacionalizmus, fundamentalizmus fokozódó térnyerése;
- pénzmosás;
- információs műveletek, percepciómenedzsment;
- 21. századi kommunikációs, hybrid, „vér nélküli háború”; az információs rendszerek potenciális sebezhetősége;
- terrorizmus;
- háborúk, fegyveres konfliktusok és egyéb társadalmi konfliktusok jellemzőinek változása;
- tömegpusztító fegyverek proliferációja;
- adott térségekben illegálisan, ellenőrizetlenül tartott, nagy mennyiségű hagyományos fegyver, lőszer és robbanóanyag tömege magánemberek kezében;
- veszélyes technológiák terjedése;
- ipari és természeti katasztrófák, környezetszennyezések, járványok;
- a kritikus infrastruktúra elleni támadások;
- az iszlám mint vallás és politikai identitás terjedésével összefüggő társadalomtudományi kérdéskörök és problémakörök vizsgálata (a világ második legnagyobb és egyúttal a legdinamikusabban terjedő és növekvő vallása a kereszténység mögött: 2010-ben 1,57 milliárd követője volt az iszlámnak, s ha maradnak a jelenlegi trendek, akkor az iszlám híveinek száma 2050-re várhatóan eléri a 2,76 milliárdot, s ezzel az akkori világnépesség közel harmadát [29,7%-át] teszi ki⁷⁵).

A lehetséges fenyegetések és veszélyek társadalomtudományi módszertannal és eszközrendszerrel való vizsgálatát is magára vállalja a modern szociológia. A főbb beazonosított fenyegetések, melyeket intenzíven vizsgál a szociológia:

- erőszak-radikalizmus;
- terrorizmus;

⁷⁵ DESILVER, Drew – MASCI, David (2017): *World's Muslim population more widespread than you might think*. Elérhető: www.pewresearch.org/fact-tank/2017/01/31/worlds-muslim-population-more-widespread-than-you-might-think/ (A letöltés időpontja: 2017. 11. 09.)

- szervezett bűnözés (fegyver-, kábítószer-, műkincs-, ember-, illetve [emberi]szervkereskedelem);
- kábítószer-terjesztés, kábítószer-fogyasztás és társadalmi hatásai.

A legfőbb potenciális *veszélyek*, amelyek szintén górcső alá kerülnek:

- a modern hadviselés jogilag rendezetlen, új tényezőinek (például a geofizikai hadviselésnek) az esetleges társadalmi hatásai;
- az erőszak-radikalizmus;
- a vallási szélsőségek erősödése;
- a terrorizmus – mint civilek és kritikus civilinfrastruktúra-elemek⁷⁶ ellen irányuló szervezett politikai erőszak, támadások – sok különböző formában jelenhet meg; szoktak beszélni egyebek között ún. személyi, leszámoló, faji, vallási, nacionalista, szeparatista, gazdasági, pénzügyi, globalizáció- és monopóliumellenes, szárazföldi, városi, terep-, légi-repülőterei, tengeri-kikötői, konténer-, űr-, kiber- és (például geofizikai hadviseléstől sem visszariadó) természetformáló terrorizmusról;⁷⁷
- a szervezett és globalizálódó bűnözés erősödése, kiterjedése és formaváltozásai.

További kérdés, hogy milyen lesz a tömeges, szükségképpen a helyhez, az adott társadalmi környezethez kötött felsőoktatás és az egyetemes érvényességre törekvő tudományos képzés viszonya; hogyan globalizálódik a felsőoktatás; mi történik majd a társadalomtudományokban általában a nemzeti nyelvekkel. Többen felvetik a *tudományos globalizálódás és gyarmatosítás* nálunk már egy évtizeddel korábban is vitatott kérdéskörét.⁷⁸

Némedi Dénes felhívja a figyelmet arra, hogy a tudományban a megismerés és a hatalom nem ellentétesek, hanem összefonódnak. Itt nemcsak arról van szó (de arról is), hogy *a finanszírozás intézményei szükségképpen hatalmi centrumokként is működnek*. Eddig ezek a centrumok nemzetállami keretek közt gyakorolták a hatalmat, de ma az *igazi tudományos hatalom is globalizálódik*. Arról is szó van, hogy láthatatlan hatalomként működik *a tudományos centrumok témameghatározó képessége és a tudományos elismerés szétosztásában megmutató ereje*. Természetesen, a tudományos publicisztikában nagyon szép dolgokat lehet írni a nemzetközi együttműködésről, a tudósok önzetlenségéről és az érdemek szerinti érdekmentes elismerésről. Ezeknek az öndicsérő szövegeknek a valósághoz gyakran nincs túl sok köze. *A tudományok (így a szociológia) jövőjét (is) az fogja eldönteni, hogy miként fog ez a nemzetközi tudományos (egyszerre kommunikációs és hatalmi) hálózat kialakulni,*

⁷⁶ Az ún. *kritikus infrastruktúrák* (fő infrastruktúra-csoportok): az energiatermelő, -tároló és -szállító infrastruktúra (különböző tüzelési módú és természeti forrásokat hasznosító erőművek, energiakitermelő, -átalakító vállalatok, bányák, távvezetékek); a banki, tőzsdei és pénzügyi infrastruktúra (banki hálózatok, kereskedelmi központok, tőzsdék stb.); a vízellátó és csatornarendszerek; a távközlési és számítógép-hálózati rendszerek: a számítógépek és távközlési eszközök, hálózatok, szoftverek stb.; a szállítói infrastruktúra (a légitársaság, a repülőterek, a közúti személy- és teherszállító vállalatok, az út- és autópálya-hálózatok, a vasúti társaságok, a vasúthálózatok, a vízi szállítóeszközök stb.); a biztonsági, vészhelyzeti és katasztrófavédelmi infrastruktúra (a mentőszolgálatok, a rendőrség, a tűzoltóság, az egészségügyi intézetek, a katasztrófavédelmi szolgálatok stb.); a miniszteriális, kormányzati, önkormányzati és más közigazgatási intézmények, szervek stb.

⁷⁷ A terrorizmus társadalmi jelenségekörének szociológiai szempontú vizsgálata kapcsán lásd egyebek között: Kiss Zoltán László – SZTERNÁK György (2005): Vázlat a terrorizmus szociológiai aspektusainak vizsgálatához. *Nemzetvédelmi Egyetemi Közlemények*, 9. évf. 3. sz. 98–127.

⁷⁸ SAÁD József (1996): Magyar szociológiatörténet: minek a története? *Replika*, 7. évf. 23–24. sz. 65–70.

*milyen új intézményes formák jelennek meg, és milyen lehetőségek mutatkoznak majd akár a hatalommal való szembenállásra (Némédi Dénes szerint legyünk foucauldianusok, és hatalomról beszélve mindig harcot is mondjunk).*⁷⁹

„Jövőépítés”

Masuda Yoneji szerint a jövőben a társadalmi rendszer és szerkezet is átalakul. A társadalom szerkezetének alapját a civil közösségek fogják alkotni. Olyan társadalmat alakítanak ki, amelyben az emberek saját elhatározásuk alapján veszik ki részüket a közösség építéséből. Az eddigi társadalmakban a változások a termelőerő fejlődésének voltak a következményei, az információs társadalomban a legfőbb termelőerő az információs termelőerő lesz.

Minden embernek célkitűzése a saját jövőjének megvalósítása, ez az individuális jövőépítés szintje. Fokozatosan fejlődik majd ki a csoportos jövőépítés, amelyben fontos szerep jut az egyénnek is. Az individualista társadalmi munka viszont önkéntes és nem ellenőrzött. A csoportokban való részvétel nem kerül összeütközésbe az egyén igényeivel, hanem szélesebb társadalmi keretek között tudja megvalósítani önmagát.

Az önkéntes közösség az információs társadalom legfontosabb szervezeti egységévé válik. Ezeket a társadalmi szervezeteket információs hálózatok kapcsolják össze. Kialakulhatnak a sokközpontú, sokszínű közösségek.

Az önkéntes közösségek lehetnek helyi önkéntes és önkéntes információs közösségek. A helyiek irányítása az emberek önkéntes szolgáltatásai alapján valósul meg. Az önkéntes információs közösségek alapjai a számítógépes kommunikációs hálózatok.

Masuda professzor elképzeléseiben egy ideális társadalom jövőképe mutatkozik meg, amelynek lényege: *„Az emberek, miközben egyénileg saját jövőépítési szükségleteik kielégítésére célirányos tevékenységet fejtenek ki, egy vagy több önkéntes közösség munkájában fognak részt venni, és mint egy globális közösség tagjai, együttműködnek majd az emberiség egészét érintő gondok és válságok megoldásában.”*⁸⁰

Csepeli György is felhívja a figyelmünket arra, hogy a napjainkban kialakuló információs társadalomban az *„információ létrehozásának, továbbításának, tárolásának eszközei és közegeinek megjelenése új korszakot nyitnak az emberiség történetében. A társadalmi rétegződés korábban érvényes törvényei radikális változásban vannak. A nemzedékek életpályáját meghatározó rétegződési törvények helyét az információs társadalomban az akár naponta változó kölcsönös kommunikációs kapcsolatokat meghatározó életstíluselvek veszik át. A társadalom folytonosan bomló, majd újra tömörülő, egymással kölcsönösen kommunikáló személyek csoportjainak összessége, amely ráadásul átlépi a korábban áthághatatlanak vélt földrajzi, politikai határokat. Az új információs technológiák mélyrehatóan megváltoztatják magát a tudást is, élethossziglani tanulásra és internetfüggésre ítélve a megismerni akaró, tudni vágyó embert.”*⁸¹ Az információs forradalom tehát soha

⁷⁹ NÉMEDI Dénes (2002): Még egyszer a sikeres évszázadról. *Szociológiai Szemle*, 12. évf. 3. sz. 168. Elérhető: www.mtapti.hu/mszt/20023/nemedi.htm (A letöltés időpontja: 2016. 11. 09.)

⁸⁰ Idézi: SIMON Judit (2004): *Az információs társadalom szociológiai jellemzői*. Elérhető: bkb.hu/kit/regi/php/ (A letöltés időpontja: 2017. 03. 20.)

⁸¹ Forrás: www.csepele.hu/index1.html (A letöltés időpontja: 2017. 03. 20.)

nem látott távlatokat nyitott meg az emberiség (főleg annak „digitális írástudó” része) előtt. Nagyon sok a lehetőség, de sok a feladat is. A feltételek adottak egy szép új világ megteremtésére, de akár az elpusztítására is!

Kulcsfogalmak

szociológia, társadalom, társadalmi alrendszerek, társadalmi egyenlőtlenségek

Ellenőrző kérdések

Ismertesse a szociológia mint társadalomtudományi szakdiszciplína fogalmát, tárgyát, kiemelt vizsgálati köreit!
Nevezze meg a szociológia történetének legalább három kiemelkedő alakját (előfutárok, alapítók)!

Felhasznált irodalom

- ALEXANDER, Jeffrey C. (1982): *Theoretical Logic in Sociology*. London, Routledge – Kegan Paul.
- ALEXANDER, Jeffrey C. (1996): *Szociológiaelmélet a II. világháború után*. Budapest, Balassi Kiadó – ELTE Szociológiai Intézet.
- ANDORKA Rudolf (2000): *Bevezetés a szociológiába*. Budapest, Osiris Kiadó.
- ANKERL Géza (2000): *Nyugat van, Kelet nincs*. Budapest, Osiris Kiadó.
- ARON, Raymond (1967): *Les étapes de la pensée sociologique*. Paris, Gallimard.
- BENEDEK András (2008): A TÉT és a technológiai fejlődés összefüggései. In BENEDEK András szerk.: *Tanulás életem át (TÉT) Magyarországon*. Budapest, Tempus Közalapítvány. 105–125.
- BERGER, Peter L. (1963): *Invitation to Sociology: A Humanistic Perspective*. New York, Bantam Doubleday Dell Publishing Group. Magyar fordítását lásd: *A szociológus mint társadalomkutató*. Elérhető: www.szociologia.hu/a_szociologus_mint_tarsadalomkutato (A letöltés időpontja: 2013. 04. 07.)
- BÍBORBANSZÜLETETT KONSTANTIN (2003): *A birodalom kormányzása*. Kisebbségkutatás könyvek. Ford. MORAVCSIK Gyula. Budapest, Lucidus Kiadó.
- CSABA Zoltán László – PÁL Judit (2010): A negatív kapcsolatok alakulása és hatása: elméleti áttekintés és empirikus tesztelés két középiskolai osztályban. *Szociológiai Szemle*, 20. évf. 3. sz. 4–33.
- DESILVER, Drew – MASCI, David (2017): *World’s Muslim population more widespread than you might think*. Elérhető: www.pewresearch.org/fact-tank/2017/01/31/worlds-muslim-population-more-widespread-than-you-might-think/ (A letöltés időpontja: 2017. 11. 09.)
- DOREIAN, Patrick – STOKMAN, Frans (1997): *Evolution of social networks*. Amsterdam, Gordon and Breach Science Publisher.
- FARKAS János (1967): A tudomány strukturális tagozódásáról. *Magyar Tudomány*, 12. évf. 4. sz. 226–238.
- FELEKY Gábor (2011): *Szociológiatörténet – vázlatok*. Elérhető: szeged.hu/socio/feleky/prezent_szoct.pdf (A letöltés időpontja: 2013. 04. 20.)

- FELKAI Gábor et al szerk. (1999): *A szociológia kialakulása*. Tanulmányok. Budapest, Új Mandátum Kiadó.
- FELKAI Gábor – NÉMEDI Dénes – SOMLAI Péter szerk. (2000): *Olvasókönyv a szociológia történetéhez*. Szöveggyűjtemény I., II. Budapest, Új Mandátum Kiadó.
- FERGUSON, Niall (2004): *Empire: The Rise and Demise of the British World Order and the Lessons for Global Power*. New York, Basic Books.
- GIDDENS, Anthony (2000): *Szociológia*. Budapest, Osiris Kiadó.
- HABERMAS, Jürgen (1994): *A társadalomtudományok logikája*. Ford. ADAMIK Lajos et al. Budapest, Atlantisz Kiadó.
- HOBBS, Thomas (2000): *Leviatán* (részlet). In ORTHMAYR Imre szerk.: *Újkori társadalomfilozófia: szöveggyűjtemény*. Miskolc, Miskolci Egyetemi Kiadó.
- KISS, Zoltan Laszlo (2001): *Lessons of the Kosovo War. Dilemmas Regarding Abilities of NATO and the EU to Manage National and Ethnic Conflicts in Central and South-Eastern Europe*. Budapest, PXP Printing House.
- KISS, Zoltan Laszlo (2009): Hungarian Experiences from Peacekeeping in Afghanistan. In CAFORIO, Giuseppe ed.: *Advances in Military Sociology: Essays in Honor of Charles C. Moskos*. Conflict Management, Peace Economics and Development Series. Vol. 12. A. London–Bingley, Emerald Group Publishing Ltd. 197–230.
- KISS Zoltán László (2015): *Válságreakáló műveletek alkalmazott társadalomtudományi aspektusai*. Katonák békében és missziókban sorozat. Budapest, HM Zrínyi Média Közhasznú Nonprofit Kft.
- KISS Zoltán László (2018a): A „deviza alapú kölcsönök” szociológiai vizsgálatának aktualitásáról. In KISS Zoltán László szerk.: *Devizahitel? Tanulmányok, esszék, vitairatok a „speciális banki termék”-ről*. Budapest, Rejtjel Kiadó. 12–51.
- KISS Zoltán László (2018b): Összegzés, következtetések – s néhány kiemelten vizsgálandó szociológiai kutatási problémakör. In KISS Zoltán László szerk.: *Devizahitel? Tanulmányok, esszék, vitairatok a „speciális banki termék”-ről*. Budapest, Rejtjel Kiadó. 367–465.
- KISS Zoltán László – SZTERNÁK György (2005): Vázlat a terrorizmus szociológiai aspektusainak vizsgálatához. *Nemzetvédelmi Egyetemi Közlemények*, 9. évf. 3. sz. 98–127.
- KOMENCZI Bertalan (2001): Az Európai Bizottság memoranduma az egész életre kiterjedő tanulásról. *Új Pedagógiai Szemle*, 51. évf. 6. sz. 122–132. Elérhető: <http://epa.oszk.hu/00000/00035/00050/2001-06-eu-Komenczi-Europai.html> (A letöltés időpontja: 2017. 03. 20.)
- KOROTAYEV, Andrey – MALKOV, Artemy – KHALTOURINA, Daria (2006): *Introduction to Social Macrodynamics*. Moscow, Editorial URSS.
- KUPA László (1996): Történet és identitás. Gondoljuk újra a szociológiatörténetet. *Replika*, 7. évf. 23–24. sz. 183–189. Elérhető: www.c3.hu/scripta/scripta0/replika/2324/kupa.htm (A letöltés időpontja: 2017. 03. 26.)
- LASH, Scott (1989): *Sociology of Postmodernism*. London, Routledge.
- LOCKE, John (1996): *Értekezés a polgári kormányzat igazi eredetéről, hatásköréről és céljáról*. Politikai gondolkodók sorozat. Budapest, Gondolat Könyvkiadó.
- LUDASSY Mária (2007): Halandó Istenség és mesterséges örökkévalóság: A „Leviatán” metaforái. *Holmi*, 19. évf. 1. sz. 13–27. Elérhető: www.holmi.org/2007/01/ludassy-maria-halando-istenseges-mesterseges-orokkevalosag (A letöltés időpontja: 2013. 04. 22.)
- MADDISON, Angus (2001): *The World Economy: A Millennial Perspective*. Organization for Economic Co-operation and Development.

- MOKSONY Ferenc (1993): Hozzászólás Csepeli György és Wessely Anna A közép-európai szociológia kognitív esélye című tanulmányához. *Replika*, 4. évf. 9–10. sz. 64–71.
- MONTESQUIEU (2000): *A törvények szelleméről*. Budapest, Osiris Kiadó – Attraktor Kft.
- NÉMEDI Dénes (1996a): *Durkheim: Tudás és társadalom*. Budapest, Áron Kiadó.
- NÉMEDI Dénes (1996b): Minek a történet? *Replika*, 7. évf. 23–24. sz. 173–181.
- NÉMEDI Dénes (2002): Még egyszer a sikeres évszázadról. *Szociológiai Szemle*, 12. évf. 3. sz. 168–182. Elérhető: www.mtapti.hu/mszt/20023/nemedi.htm (A letöltés időpontja: 2016. 11. 09.)
- PARSONS, Talcott: *Social Systems and the Evolution of Action Theory*. The Free Press, New York – London, 1977.
- PATTBERG, Philipp – WIDERBERG, Oscar – ISAILOVIC, Maria – DIAS GUERRA, Flávia (2014): *Mapping and measuring fragmentation in global governance architectures*. A framework for analysis Report R-14/34 (18 August 2014). Institute for Environmental Studies, University of Amsterdam. Elérhető: www.academia.edu/8039253/Mapping_and_measuring_fragmentation_in_global_governance_architectures_A_framework_for_analysis?auto=download&campaign=weekly_digest (A letöltés időpontja: 2016. 09. 09.)
- PLETL Gábor (2014): Nem vagyunk elég okosak ahhoz, hogy a piacra bizzuk a dolgokat. In *A történet szereplői*. Szeged, Szegedi Tudományegyetem, Informatikai Intézet. 79. Elérhető: www.inf.u-szeged.hu/~berta/dontelm_2014/2014essay.pdf (A letöltés időpontja: 2017. 03. 20.)
- POLANYI, Michael (1964): *Science, Faith, and Society*. Chicago–London, The University of Chicago Press.
- POLÁNYI Mihály (1994): *Személyes tudás*. Budapest, Atlantisz Kiadó.
- RÓBERT Péter et al. (1992): A közép-európai szociológia változatai és a versenyképesség. Gondolatok Csepeli György és Wessely Anna írása ürügyén. *Replika*, 3. évf. 1–2. sz. 8–30.
- SAÁD József (1996): Magyar szociológiatörténet: minek a története? *Replika*, 7. évf. 23–24. sz. 161–171.
- SOMLAI Péter (1999): A szociológia születése a tizenkilencedik században. In FELKAI et al.: *A szociológia kialakulása*. Budapest, Új Mandátum Kiadó. 13–21.
- SCHRANZ András főszerk. – SZELLE Béla szerk. (1995): *A tudományok térképe. Kisenciklopédia a tudományok egészéről*. Budapest, Keraban Kiadó.
- TAM János (2013): *A gazdaság és a szociális rendszer kölcsönhatása*. Elérhető: http://docplayer.hu/1741130-A-gazdasag-es-a-szocialis-rendszer-kolcsonhatasai.html#show_full_text (A letöltés időpontja: 2017. 03. 20.)
- TARDOS Róbert (1998): *Szociológiai válaszkísérletek a mikro-makro problémára*. Elérhető: www.mtapti.hu/mszt/19981/tardos.htm#06 (A letöltés időpontja: 2017. 03. 20.)
- WEBER, Max (1987): *Gazdaság és társadalom. A megértő szociológia alapvonalai 1. Szociológiai kategóriatan*. Budapest, Közgazdasági és Jogi Könyvkiadó.

Egyéb források

- 2014 Annual Report of the Council on Foreign Relations. Washington, D.C., Council on Foreign Relations. Elérhető: www.cfr.org/about/annual_report/?co=C043501 (A letöltés időpontja: 2014. 11. 08.)

- Doktori Iskolák akkreditációs bírálati szempontjai. A Magyar Felsőoktatási Akkreditációs Bizottság (MAB) 2014/6/IV. sz. határozata, kiegészítve a 2014/7/VI. sz. határozat szerint. 1. melléklet: A tudományterületekhez tartozó tudományágak. 15–16. Elérhető: www.mab.hu/web/doc/akkreditacio/140530DI_ABSZ_H_140704.doc (A letöltés időpontja: 2014. 09. 05.)
- Global Trends 2025: A Transformed World* (2008). Washington, D.C., National Intelligence Council – Atlantic Council of the United States – Stimson Center. Elérhető: www.aicpa.org/research/cpahorizons2025/globalforces/downloadabledocuments/globaltrends.pdf (A letöltés időpontja: 2014. 05. 08.)
- Lifelong Learning and Lifewide Learning* (2000). Stockholm, National Agency for Education. Elérhető: eric.ed.gov/?id=ED448303 (A letöltés időpontja: 2017. 03. 20.)
- Social Media as a Tool of Hybrid Warfare*. Riga, NATO Strategic Communications Centre of Excellence (NATO StratCom COE). Elérhető: www.stratcomcoe.org/download/file/fid/5314 (A letöltés időpontja: 2017. 03. 20.)
- Tudományágak vs. mesterszakok rendszere doktori iskolák létesítéséhez. A MAB 2012/7/III/9. és 2014/7/VI/1. számú határozatai. Elérhető: www.mab.hu/web/index.php?option=com_content&view=article&id=387&Itemid=894&lang=hu (A letöltés időpontja: 2014. 09. 05.)
- United Nations Educational, Scientific and Cultural Organization Proposed International Standard Nomenclature for Fields of Science and Technology. UNESCO/NS/ROU/257 rev.1. Paris, France, (1988. 12. 05., közreadva: 1989. 01. 12.). Elérhető: <http://unesdoc.unesco.org/images/0008/000829/082946eb.pdf> (A letöltés időpontja: 2013. 04. 21.)
- Yogyakarta alapelvek a nemzetközi emberi jogi szabályok alkalmazásáról a szexuális irányultsággal és nemi identitással kapcsolatban (2010). Budapest, Háttér Társaság a Melegekért. 8., 2. lj. Elérhető: www.hatter.hu/sites/default/files/dokumentum/kiadvany/yogyakortaalapelvek.pdf (A letöltés időpontja: 2017. 03. 20.)

Ajánlott irodalom

Szociológiatörténet

Kortárs szociológiai elméletek paradigmái, kulcsfogalmai és fő kérdései.

COLLINS, Randall (1994): *Four Sociological Traditions*. New York – Oxford, Oxford University Press.

PÉTER László (2006): *Jegyzetek a kortárs szociológiai elméletekhez*. Kézirat. Kolozsvár, BBTE. 2–14.

A szimbolikus interakcionalizmus

Elemzési szint, a társadalom természete és konstituáló tényezői. A társadalom mint definíciós gyakorlat.

BLUMER, Hebert (2000): A társadalom mint szimbolikus interakció. In FELKAI Gábor et al szerk.: *Szociológiai irányzatok a XX. század elejéig*. Budapest, Új Mandátum Kiadó. 323–331.

GOFFMANN, Erving (2000): Alakítások. In FELKAI Gábor et al szerk.: *Szociológiai irányzatok a XX. század elejéig*. Budapest, Új Mandátum Kiadó. 332–351.

Fenomenológia a társadalomtudományokban és a szociológiában

A fenomenológiai szociológia. A fenomenológiai szociológia filozófiai gyökerei. Az életvilág fogalma és struktúrái, valamint a tipizálás kérdésköre. A „társadalom a fejünkben” – a társadalom értelembeli felépítése: habitualizáció és intézményesülés.

BERGER, Peter L. – LUCHMANN, Thomas (2000): A valóság társadalmi felépítése. In FELKAI Gábor et al szerk.: *Szociológiai irányzatok a XX. század elejéig*. Budapest, Új Mandátum Kiadó. 303–322.

SHÜTZ, Alfred – LUCKMANN, Thomas (2000): Az életvilág struktúrái. In FELKAI Gábor et al szerk.: *Szociológiai irányzatok a XX. század elejéig*. Budapest, Új Mandátum Kiadó. 272–302.

A chicagói iskola és az amerikai empirikus szociológia alapjai

Társadalmi változás és társadalmi problémák: kérdések és módszerek. A társadalmi dezorganizáció és a város: a humánökológia alapvonalai.

THRASHER, Frederic M. (1963 [1927]): *The Gang. A Study of 1313 Gangs in Chicago*. Chicago, Chicago University Press. 2–22.

A frankfurti iskola és a kritikai elmélet I.

A Társadalomkutató Intézet: története, tagjai és általános szemléletmódja: kutatások és viták. A kritikai elmélet gyökerei, jellemvonásai és normatív jellege.

BALOGH István – KARÁCSONY András (2000): *Német társadalomelméletek*. Budapest, Balassi Kiadó.

A frankfurti iskola és a kritikai elmélet II. – Jürgen Habermas kritikai elmélete: gyökerek, fogalmak, tematikák

A nyilvánosság kérdésköre. Válságtendenciák és legitimációs krízisek a kései modern kapitalista társadalomban.

HABERMAS, Jürgen (1994): Legitimációs problémák a kései kapitalizmusban. In HABERMAS, Jürgen: *Válogatott tanulmányok*. Budapest, Atlantisz Kiadó. 183–222.

HABERMAS, Jürgen (1994): Válságtendenciák a kései kapitalizmusban. In HABERMAS, Jürgen: *Válogatott tanulmányok*. Budapest, Atlantisz Kiadó. 59–139.

A frankfurti iskola és a kritikai elmélet II. – Jürgen Habermas kritikai elmélete: a weberi cselekvésracionális kritikája és a kommunikatív cselekvés

HABERMAS, Jürgen (1994): A cselekvésracionális aspektusai. In HABERMAS, Jürgen: *Válogatott tanulmányok*. Budapest, Atlantisz Kiadó. 223–254.

HABERMAS, Jürgen (é. n.): *A kommunikatív cselekvés elmélete*. I–II. Budapest, ELTE BTK.

Az amerikai klasszikus funkcionalizmus. Talcott Parsons első szintézise

A társadalmi cselekvés, funkció és struktúra viszonya.

MOREL, Julius (2000): *Szociológiaelmélet*. Budapest, Osiris Kiadó.

PARSONS, Talcott (2000): A modern társadalmak rendszere. In FELKAI Gábor et al szerk.: *Szociológiai irányzatok a XX. század elejéig*. Budapest, Új Mandátum Kiadó. 40–61.

Az amerikai klasszikus funkcionalizmus. Talcott Parsons sktrukturális funkcionalizmusa.

Az AGIL séma és a mintaváltozók.

ALEXANDER, C. Jeffrey (1996): *Szociológiaelmélet a II. világháború után*. Budapest, Balassi Kiadó. 41–72.

MOREL, Julius (2000): *Szociológiaelmélet*. Budapest, Osiris Kiadó. 157–179.

Az amerikai neofunkcionalizmus: Robert Karl Merton

A funkcionális elmélet és a funkcionális elemzés: manifeszt és látens funkció, a diszfunkcionális folyamat. Az anómia és a társadalmi struktúra.

MERTON, Robert Karl (2000): Társadalmi struktúra és anómia. In FELKAI Gábor et al szerk.: *Szociológiai irányzatok a XX. század elejéig*. Budapest, Új Mandátum Kiadó. 62–90.

MERTON, Robert Karl (2000): *Társadalomelmélet és társadalmi struktúra*. Budapest, Osiris Kiadó.

A posztstrukturalizmus a szociológiában I.

A strukturalizmus és ami utána következik: szemlélet és fogalom. Pierre Bourdieu szociológiai elméletének általános jellemvonásai.

POKOL Béla (2004): *Szociológiaelmélet*. Budapest, Századvég Kiadó. 344–362.

A posztstrukturalizmus a szociológiában II.

Pierre Bourdieu szociológiája: a társadalmi mező, habitus és a társadalmi egyenlőtlenségek újratermelődése. A tőkefajták.

BOURDIEU, Pierre (2000): A mezők logikája. In FELKAI Gábor et al szerk.: *Szociológiai irányzatok a XX. század elejéig*. Budapest, Új Mandátum Kiadó. 418–430.

BOURDIEU, Pierre (2000): Gazdasági tőke, kulturális tőke, társadalmi tőke. In FELKAI Gábor et al. szerk.: *Szociológiai irányzatok a XX. század elejéig*. Budapest, Új Mandátum Kiadó. 431–445.

Racionális döntések és szociológia

- COLEMAN, James S. (2000): Társadalomelmélet, társadalomkutatás és cselekvésemélet. In FELKAI Gábor et al szerk.: *Szociológiai irányzatok a XX. század elejéig*. Budapest, Új Mandátum Kiadó. 191–214.
- ELSTER, John (2000): Racionális döntések. In FELKAI Gábor et al. szerk.: *Szociológiai irányzatok a XX. század elejéig*. Budapest, Új Mandátum Kiadó. 215–232.

További információk

Szociológia a Magyar Elektronikus Könyvtárban

Magyar Szociológiai Társaság (MSZT)

Amerikai Szociológiai Társaság (ASA)

Nemzetközi Szociológiai Társaság (ISA)

Acta Sociologica – Pécsi Szociológiai Szemle (online)

Budapesti Corvinus Egyetem, Szociológia és Társadalompolitika Intézet

Kapcsolatháló- és Oktatókutató Központ (angolul: Research Center for Educational and Network Studies, RECENS)

Az MTD@(Magyar Társadalomtudományok Digitális Archívuma) digitális gyűjteménye

Vákát oldal

2. fejezet

Módszertani alapismeretek

Kiss Zoltán László – Tóth Szilvia

2.1. Az emberi megismerés és a tudomány – hibák a hétköznapi megismerésben – társadalomtudományi kutatás

A hétköznapi megismerési folyamat szinte észrevétlenül – és gyakran kontrollálatlanul – zajlik, hiszen mindannyian naponta figyelünk meg jelenségeket, eseményeket, miközben ennek a folyamatnak ritkán vagyunk tudatában. A megfigyeléseink alapján következtetéseket vonunk le, gyakran általánosítunk, esetenként komoly elméleteket is gyártunk. A világról való ismeretünk, tudásunk fő forrása általában másoktól átvett ismereteken alapul, hiszen nem lehet mindent személyes tapasztalás útján megtanulni. Nem kérdőjelezzük meg, hogy a Holdnak kisebb a tömegvonzása, mint a Földnek, pedig közvetlen tapasztalata csak néhány embernek van a dologról. A tanult ismeretek kapcsán ritkán fordul elő, hogy azokat ellenőrzésnek, próbáknak vetjük alá. A frissen megvásárolt hőmérőn nem ellenőrizzük olvadó jég segítségével, hogy valóban nulla fokot mutat-e. Amíg egyes új tudáselemek ille- nek az általános tudásunk, ismereteink struktúrájához, nem kételkedünk, beépítjük ezeket az elemeket is. Mindez nem csupán természettudományos, de társadalomra vonatkozó ismereteink során is így van. Mondhatni az ismereteink többsége nem a tudás, inkább a vélekedés vagy a hiedelem kategóriába sorolható, ha tudásnak, tudmánynak azt nevezzük, amit legalább közvetett úton bizonyítottunk.

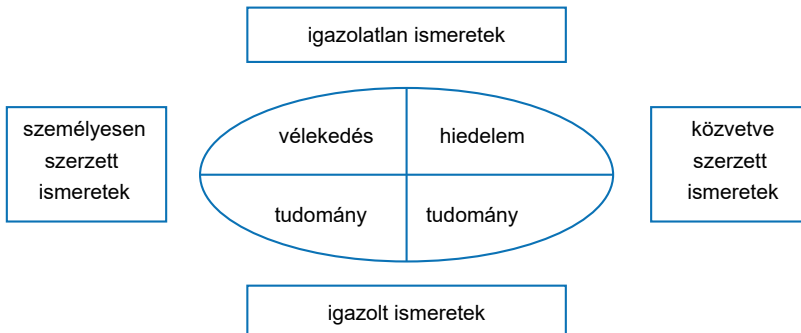

1. ábra

Az ismeretek típusai

Forrás: a szerző szerkesztése

A tudomány nem csupán megismerni, hanem megérteni és másokkal is megértetni kívánja a világ jelenségeit. Régies értelemben a megismerő tevékenység bármely formáját tudománynak tekintették, filozófiának vagy bölcséletnek is nevezték. Beletartozott – a mai értelemben vett természettudományokon és társadalomtudományokon túl – a művészet, a világnézeti gondolkodás, a vallás és a mitológia csakúgy, mint a technikai ismeretek és az elmélkedés is.

Mai szóhasználatunkban azokat a megismerési formákat soroljuk a tudományok körébe, amelyeket meghatározott módon, elfogadott módszertan segítségével végeznek. A megfigyelési eredményeknek ismételtelőknek, reprodukálhatóknak, egymással összefüggésben is értelmezhetőknak, és a tudományos közélet által elfogadottnak kell lenniük.

A tudományos és a hétköznapi megismerés közös jellemzője, hogy összefüggéseket igyekszik feltárni annak érdekében, hogy a világ kezelhetőbb legyen. A folyamatok is mutatnak némi hasonlóságot, hiszen egyaránt előzetes ismeretekre alapoznak, megfogalmazzák feltevéseiket és ezeket bizonyítani igyekeznek.

A hétköznapi megismerés során azonban olyan hibákat is elkövetünk, amelyeket a kutató a tudományos igényű megismerés alkalmával nem engedhet meg magának.

1. táblázat

A főbb eltérések a hétköznapi és a tudományos megismerés között

Hétköznapi megismerés	Tudományos megismerés
pontatlan: rendszertelen, esetleges	pontos fogalmak, kritériumok, eljárások alkalmazása, az ismeretek egymásra építése és összerendezése tervezettség, kontrollálhatóság
korlátozott számú, és véletlenszerű megfigyelésből általánosít, von le következtetést, fedez fel összefüggéseket	kellően nagyszámú és reprezentatív mintán végzett megfigyelés; csak megfelelő paraméterek mellett általánosít(hat)
a zavaró ellentmondásokat nem veszi figyelembe, azokat csak véletlennek tulajdonítja	megállapítás elfogadását az érvek, ellenérvek súlya dönti el, ha a feltevés nem igazolódik be, akkor igyekszik az okokat is feltárni
szelektív észlelés, csak az elképzelésbe beleillő tényekre koncentrálnak	kritikai gondolkodás jellemzi
esetlegesség, tervezetlenség, véletlenszerűség	előre eltervezett, meghatározott szempontok szerint történik

Forrás: a szerző szerkesztése

Ahhoz, hogy egy kutatást tudományos igényűnek minősíthessünk, meg kell felelnie két alapvető kritériumnak. Ezek pedig a megbízhatóság (reliability) és az érvényesség (validity).

A megbízhatóság alatt azt értjük, hogy ha ismételten megmérjük ugyanazt a jelenséget, akkor az eredmény is ugyanaz lesz. A megbízhatóság mértéke pedig arra utal, hogy milyen pontossággal kaptuk meg ugyanazt az eredményt, illetve mekkora a mérési hiba. Ha például megmérjük a tanterem hosszát egy régi módszerrel, arasszal, akkor az egyik mérést végző ember 31 a másik 29 és $\frac{3}{4}$, a harmadik pedig 33,5 arasz hosszúnak találja a termet. Ez a mé-

rés tehát nem megbízható. Látjuk azt is, hogy a mérési hiba is igen nagy (a példa esetében 8,8%). Ha hagyományos mérőszalaggal mérnek, és elég figyelmesek, akkor jó eséllyel mindannyian 620 cm-t kapnak eredményként, tehát a megbízhatóság rendben van. A pontosság lehet elegendő, a mérés célját figyelembe véve (például ki kell számolnunk a falak felületét a festéshez szükséges festékmennyiség meghatározásához). De ha ebben a teremben egy hullám terjedésére szeretnénk fizikai kísérletet végezni, akkor szükséges lehet a tizedmilliméteres pontosságú távolságmérés, amelyet egy közös mérőszalaggal nem tudunk elvégezni, erre már lézeres távolságmérő lesz az alkalmas mérőeszköz. Ha nem egyszerű természettudományos példákban gondolkodunk, hanem valamely társadalmi jellemzőt szeretnénk meghatározni, akkor még bonyolultabbá válik a probléma, hiszen a körülmények is folyamatosan változnak, míg a tanterem fala szilárdan a helyén marad.

A megbízhatóság ellen számos tényező hat, így például a mérőeszközből fakadó hiba (például pontatlan, nem egyértelmű kérdésfeltevés), a vizsgálatot végző személyből fakadó hiba (például személyes szimpátia vagy ellenérzés, a vizsgálatot végző fáradtsága stb.), a válaszadó személyéből adódó hiba (nem jól érti a kérdést, nem akar válaszolni stb.), vagy éppen a vizsgálat körülményei (például a vizsgálat helye, időpontja, de akár az időjárási körülmények is). Társadalomtudományi kutatásoknál nagy odafigyelést igényel ezeknek a hibalehetőségeknek a mérséklése.

Az érvényesség azt fejezi ki, hogy a módszer, mérőeszköz valóban azt méri-e, amit mérni szándékoztam. Például egy kutatás során azt szeretnénk megtudni, mennyire elégedettek a település lakói az önkormányzatnál folyó hivatali munkával, és erre a 2. táblázatban lévő kérdéssort készítjük el.

2. táblázat

Kérdéssor az önkormányzati hivatali munkával való lakossági elégedettség felmérésére

Mennyire elégedett Ön az alábbiakkal az önkormányzati hivatal munkájával kapcsolatban?					
	teljes mértékig elégedett	többnyire elégedett	is-is	többnyire elégedetlen	teljes mértékben elégedetlen
1. Ügyfelfogadási idő	5	4	3	2	1
2. Időpont-előjegyzési rendszer	5	4	3	2	1
3. Ügyintézők szaktudása	5	4	3	2	1
4. Ügyintézők udvariassága, segítőkészsége	5	4	3	2	1
5. Hivatali bürokrácia mértéke	5	4	3	2	1

Forrás: a szerző szerkesztése

A kérdéssor első olvasásra jónak tűnik, hiszen mind az öt pont olyan tényezőket vizsgál, amelyek fontos szempontok az ügyeit intézni szándékozó állampolgár számára, megfelelőek a válaszlehetőségek (sorba állítva, a kedvezőtől a kedvezőtlenebb irányába, könnyen jelölhető a válaszadó számára a véleményét tükröző válasz stb.). De vizsgáljuk meg alaposabban az 5. pontot: ha a válaszadó azt karikázza be, hogy „teljes mértékig elégedett a hivatali bürokráciával”, akkor az azt jelenti, hogy ennél bürokratikusabb már nem is lehetne a szer-

vezet (emberek helyett már csak „sorszámok” vannak és ügyfelek helyett csak ügyiratok), vagy azt, hogy a bürokrácia szintje a számára lehető legkedvezőbb, vagyis az ügyintézés kiszámítható, rendezett, mégsem személytelen és embertelen? Tehát az ilyen formában fel-tett kérdésre érvényes választ nem kaphatunk!

Az érvényességnek több fajtáját is megkülönböztethetjük, beszélhetünk tartalmi, fo-galmi, egyezésen alapuló vagy éppen prognosztikus érvényességről.

A tartalmi érvényesség akkor valósul meg, ha az indikátorok megfelelnek az adott fogalomnak, és annak minden lényeges jegyét lefedik. Ez egyszerűnek tűnik, de egy tár-sadalomtudományi kutatásban legkevésbé sem az. Például az *önbizalom* fogalma milyen tulajdonságok (indikátorok) összességével jellemezhető?

A fogalmi érvényesség akkor valósul meg, ha a mérőeszköz valamely elmélet alap-ján elvárt módon viselkedik. A későbbiekben megismerkedünk a szociometria fogalmával és alapjaival. Egy helyesen felvett szociogram jó tájékoztatást nyújt a csoporton belüli viszonyokról, sokan és sokszor használták már a módszert, a tudományos közvélekedés szerint az adott szerkezetek, arányok jól definiálják nemcsak a csoport felépítését, hanem működését is, tehát a szociometriai mérés fogalmilag érvényes. Ugyanakkor könnyen be-látható, hogy 6-7 éves kisgyerekeknél az önkitöltős kérdőív nem használható, mivel még nem tudnak írni-olvasni a csoport tagjai.

Az egyezésen alapuló érvényességet akkor mondhatjuk ki, ha egy bevált, igazolt ér-vényességű mérőeszközzel történő mérés eredményei és az új eszközzel mért eredmények jól közelítenek egymáshoz.

A prognosztikus érvényesség segítségével előrejelezhetünk – igyekezhethetünk megjó-solni – jövőbeni dolgokat (ilyenek például a pályaalkalmassági tesztek vagy a választások előtti közvélemény-kutatások).

Ha a megbízhatóság és az érvényesség feltétele teljesült, további hibalehetőségekkel is számolnunk kell. Ilyenek például az ökológiai tévkövetkeztetés, amely azt jelenti, hogy csoportok vizsgálatából nem vonhatunk le az adott csoport tagjára vonatkozó egyéni kö-vetkeztetéseket (például ha a magyar családok többségében egy gyermeket vállalnak, még egyáltalán nem jelenti azt, hogy minden családban egy gyermek van).

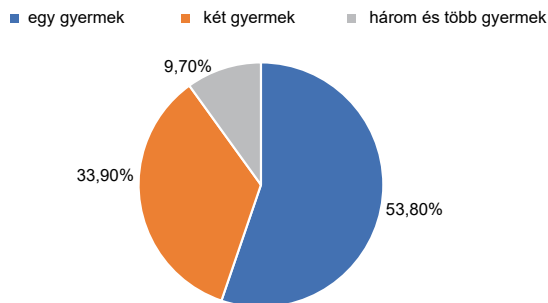

2. ábra

Gyermekes családok Magyarországon 2013-ban

Forrás: Magyar Államkincstár adatai alapján

Individuális tévkövetkeztetésnek nevezzük, ha az egyén jellemzőiből általánosítunk a befoglaló csoportra általánosan jellemző attribútumokra. Ha ismerek néhány egyetemistát, akik szeretik a pizzát és a sört, még nem vonhatom le azt a következtetést, hogy minden egyetemista szereti a pizzát és a sört, de még azt sem mondhatom felelősen, hogy az egyetemisták többsége szereti a pizzát és a sört!

A redukcionizmus pedig a vizsgált jelenség magyarázati körének túlzott leszűkítése. A tüdőrák legjellemzőbb okozója a dohányzás, de ez nem jelenti azt, hogy semmi más nem okozhat tüdőrákot!

A társadalomtudományi kutatást elsősorban az különbözteti meg a természeti jelenségek vizsgálatától, hogy elsősorban nem megváltoztathatatlan szabályokat és törvényeket vizsgál, hanem olyan szabályszerűségeket, amelyek megléte bizonyos valószínűséggel előrevetítheti egyes történések bekövetkeztét. A társadalomtudomány ritka esetben vizsgálja a cselekvések egyéni motivációit. A társadalmi élet szabályszerűségeit az egyéni cselekvések és jellemzők közötti összefüggésekből vezeti le.

A szociológiai módszertan azoknak a vizsgálati eljárásoknak és technikáknak az összessége, ahogyan és amelyekkel a kutató a társadalmi jelenségeket és folyamatokat megközelíti, feltárja, elemzi és értelmezi.

A szociológia a tömegesen előforduló jelenségekre vonatkozó empirikus adatgyűjtést használja kitüntetett módszerként. A módszertan legfontosabb funkciója abban határozható meg, hogy biztosítsa a korrekt adatgyűjtést és elemzést, az analízisből tett megállapítások, következtetések megbízhatóságát és érvényességét. Az adatok, tények elemzéséből levont következtetések, a következtetések általánosítása, a tényekre alapozott elmélet megalkotása lényegében a szociológia tudományának egyik fontos sajátossága.

A szociológiára – kialakulásától kezdve – jellemző volt, hogy a társadalomra vonatkozó megállapításait megfigyelt adatokra, azok rendszerezésére és elemzésére, a társadalmi jelenségek tényszerű leírására alapozza. A szociológia tudománytani fejlődése szemléletesen mutatja az elmélet és a módszertan összefonódását, kölcsönös meghatározottságát. A szociológia nem spekulációkra, hanem a társadalmi valóság megfigyelésére, a társadalmi jelenségek közötti összefüggések felismerésére és feltárására épül.

A társadalomtudományok elsődleges megfigyelési egysége az egyén (mint a társadalom alkotóeleme), de a vizsgálat fókuszába az egyének attribútumait tartalmazó változók közötti összefüggés kerül.

- Változó: logikailag összetartozó attribútumok csoportja (például a válaszadók lakhelye).
- Attribútum: a vizsgálat tárgyára jellemző tulajdonság (az adott válaszadó Budapesten lakik).

A 3. táblázatból megismerhetünk néhány változótípust, illetve példát láthatunk arra, hogy az egyes változókhoz milyen attribútumok rendelhetők.

3. táblázat

Változótipusok és a hozzájuk rendelhető attribútumok

Típus	Változó	Attribútumok (példák)
Mennyiségi	Település lakóinak száma (fő)	Lakosok száma: 1 800 fő 13 854 fő 172 524 fő
Mennyiségi (összevont)	Településnagyság (kategória)	Lakosok száma melyik kategóriába esik: 0–5000 fő között, 5001–10 000 fő között 10 000 fő fölött
Minőségi	Település jogállása	község, város, megyei jogú város
Eloszlás	Régió	Nyugat-Dunántúl, Közép-Magyarország, Észak-Alföld stb.
Attitűd	Mennyire ért egyet az alábbi állítással...?	teljes mértékben, bizonyos mértékben, inkább nem, egyéltalán nem
Eldöntendő	Van-e autója?	van, nincs

Forrás: a szerző szerkesztése

A valószínűségen alapuló következtetések mögött oksági viszonyok állnak. Az oksági viszony megállapításánál azonban előfordulhatnak hibák, csak a leggyakoribbakat említve:

- Trivialitás: egyértelműnek, általánosan igaznak véljük, de sok esetben a köztudott és széles körben elfogadott dolgok téves meglátásnak bizonyulnak. Például még ma is általános vélekedés, hogy a nők rosszabb autóvezetők, mint a férfiak, ezzel szemben a kutatások igazolták, hogy arányaiban jóval kevesebb balesetet okoznak a női sofőrök, mint férfitársaik, más oldalról viszont szintén bizonyított tény, hogy a férfiak térbeli tájékozódási képessége jobb, mint a nőké. Kérdés tehát, hogy mit értünk a jó autóvezető ismérve alatt?
- Kivételek: az összefüggéseket nem vethetjük el abban az esetben, ha találunk egyedi kivételeket, egy valószínűségi összefüggésnek nem kell minden esetben fennállnia. Például, ha mindkét szülő magas növésű, akkor a gyermekük is magas lesz – ez valószínű, de nem biztos!
- Emberi beavatkozás: a „megfigyelési egységek” önálló akaratlansággal és gondolkodással rendelkeznek, így lehetőségük van arra, hogy eltorzítsák a megfigyelést. Ha például a tanulási szokásokról készítünk felmérést, a diákok hajlamosak a valóságosnál hosszabb időtartamot írni a tanulással töltött idő tekintetében, ezzel igazodva az elvárásokhoz.

- Van-e ténylegesen oksági összefüggés két változó között? (Az egyik változó oka-e a másiknak, vagy az együttes előfordulásuk azért jellemző, mert mindkettőnek ugyanaz az oka. Például egy természeti jelenségnél: a nyári zivataroknál egyszerre fordul elő villámlás, mennydörgés, heves eső és szél. De a villámlást nem a szél okozza, mint ahogy a szelet sem a mennydörgés.) Társadalmi jelenségek vizsgálatánál nem könnyű elkerülni, hogy az együtt járó változók között ne lássunk oksági összefüggéseket, tehát nagyon alapos megfontolást igényel az a kijelentés, hogy valamely jelenség az oka egy másiknak. Például a magasabb iskolai végzettségű csoportokban általában magasabb IQ mutatható ki. Ez mégsem jelenti azt, hogy az iskolázottság megnöveli az IQ-t, sokkal inkább az áll ennek háttérben, hogy a magasabb IQ-val rendelkezők az iskolai tanulmányaikban is jobb teljesítményt nyújtottak. Vagy demográfiai kutatások kimutatták, hogy a nők testmagassága és termékenysége (hány gyermeke születik) között összefüggés mutatható ki, miszerint a magasabb nőknek kevesebb gyermekük születik. Mégis egyértelműen érezzük, hogy a kettő között nem oksági összefüggés van, hanem közös okra (például hormonális hatásra) gyanakodhatunk a háttérben.

2.2. A megismerési folyamat felépítése – kutatási terv – konceptualizálás és mérés – operacionalizálás – a mintavételek logikája

A tudományos igényű megismerési folyamatot kutatásnak nevezzük. A kutatás csakis az emberre jellemző céltudatos tevékenység, amely új ismeret megszerzésére, felmerült probléma megoldására, általában valamilyen kérdés tudományos igényű megválaszolására irányul. Jellemző a kutatásra, hogy a meglévő tudásra épül, arra támaszkodik, tudományos módszereket alkalmaz, valamint az eredményeit közzéteszi, ezáltal azokat mások is felhasználhatják.

2.2.1. A kutatás általános menete

1. Feltárás: Meg kell ismernünk, föl kell tárnunk azokat az adatokat, jellemzőket, amelyekre alapozni akarjuk következtetéseinket (adatfeltárás, tényfeltárás, adatbányászás). Az adatokat szerezhethetjük elsődlegesen, közvetlen forrásból, vagy másodlagosan, amikor mások által gyűjtött, vagy gyűjtött és feldolgozott adatokat használunk. Az elsődleges adatgyűjtés módszereit a későbbiekben részletesen tanulmányozzuk, a másodlagos adatok felhasználásánál a leggyakoribb, hogy publikált statisztikai adatokat, vagy egyéb, más célra gyűjtött, de publikus vagy hozzáférhető adatokat használunk fel. Nagyon sok adatot találunk feldolgozott formában a KSH honlapján, de kérhetünk adatokat önkormányzatoktól, munkaügyi központoktól, egészségügyi vagy oktatási intézményektől, vállalatoktól stb.

2. Feldolgozás: A föltárt adatokat, tényeket leírjuk, elemezzük, összevetjük, értékeljük. Ez történhet szöveges formában (kvalitatív földolgozás) és/vagy matematikai műveletek segítségével (kvantitatív földolgozás).

3. Értelmezés, következtetés: A földolgozás eredményei önmagukban még rendszerint csak adatok, kvantitatív földolgozás esetén számadatok. Ezeket az adatokat előbb

értelmezni kell, hogy mit is jelentenek a kutatási hipotézis⁸² vagy kérdés szempontjából, majd az értelmezés alapján megállapításokat, következtetéseket vonunk le. Ez a munkafázis logikai, alapvetően kvalitatív eljárás akkor is, ha benne esetleg hivatkozunk a kvantitatív földolgozás numerikus adataira.

A társadalomtudományi kutatások – más kutatásokhoz hasonlóan – többféle szempont szerint rendszerezhetők.

Kiindulás szerinti csoportosítás

a) Induktív (empirikus) kutatás

Kiindulása a mindennapi gyakorlat, tapasztalat (empíria) azzal a céllal, hogy általánosítható felismerésekhez jussunk, amelyek gyarapítják az elméleti ismereteinket, és hasznosíthatók lesznek a (fejlettebb) gyakorlatban. Az induktív kutatás leírja, hogy mi jellemzi a meglévő helyzetet, gyakorlatot, jelenséget önmagában úgy, ahogyan van. Lehet a célja az is, hogy megvizsgálja, mi következik be, ha megváltoztatunk valamit a meglévőn. Ki lehet terjeszteni ezt az értelmezést számunkra nem elérhető, de létező vagy elképzelt helyzetre, gyakorlatra, jelenségre is.

b) Deduktív (analitikus) kutatás

Már felismert elvek, törvényszerűségek, dokumentált (hazai, nemzetközi) tapasztalatok, más tudományok eredményeinek, vagyis a már meglévő tudásnak elemzésével jut el elméleti és/vagy gyakorlati értékű új felismerésekhez. Jellegzetes forrását a dokumentumok alkotják. A deduktív kutatás lehet önálló, és lehet induktív kutatás (rendszerint bevezető) része is.

1. A kutatás célja szerinti csoportosítás

- a) A feltáró kutatások: a kutatási kérdéskört, problémát jobban megismerjék, új ötleteket adjanak, amelyek a további kutatásban hasznosíthatók, segítséget nyújtsanak a hipotézisek kialakításában, felállításában;
- b) A leíró kutatások: céljuk, hogy pontos képet adjanak a környezet elemeiről, tulajdonságairól, a célcsoportok magatartásáról, jellemzőiről;
- c) Az ok-okozati, magyarázó (vertifikáló) kutatások: a „miért történik” kérdésre keresnek választ. A független változók és a függő változók viszonyát vizsgálják.

⁸² Hipotézis: előfeltevés. A kutatás során megfogalmazzuk azokat a várakozásainkat, amelyeket igazolni kívánunk. Például arról szeretnénk kutatást végezni, hogy miért akar egyre több fiatal külföldön munkát vállalni. Hipotézis (előfeltevés) lehet ez esetben, hogy a három legfontosabb motiváló tényező, hogy itthon nem talál képzettségének megfelelő munkát, külföldön magasabb a megszerezhető jövedelem, illetve a nyelvtanulás szándéka. A megfelelően elvégzett kutatás a hipotézist igazolja (valószínűsíti) vagy elveti. A kutatás értékét nem csökkentí, ha egy hipotézis megdő, hiszen nem az a célunk, hogy bebizonyítsuk az igazunkat, hanem az, hogy a valóságról pontos információt nyerjünk!

2. A kutatás időbenisége alapján

- a) Keresztmetszeti vizsgálatok: egy adott időben vizsgálják meg egy jelenséget, mintegy pillanatfelvételt készítenek. A 3. ábrán egy ilyen felmérés eredménye látható.

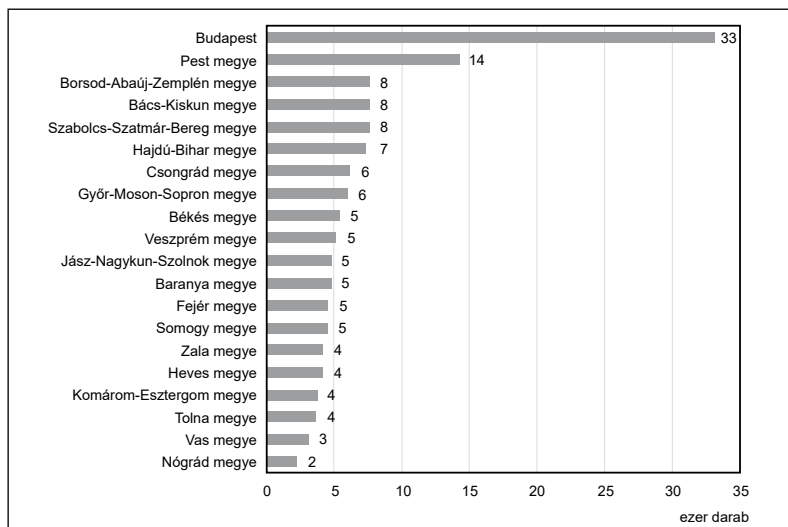

3. ábra

Példa a keresztmetszeti vizsgálatra

Forrás: KSH

- b) Longitudinális vizsgálatok: hosszabb időn át vizsgálják a jelenséget, folyamatot. Többféle altípusa ismert, ezek az alábbiak:

- Kohorszvizsgálat: speciális alpopulációkat (kohorsz) vizsgál azonos időközönként, rendszeresen, például hogyan változott a fizikai és szellemi foglalkozásuk jövedelme az adott években?

4. táblázat

Példa a kohorszvizsgálatra

Megnevezés	2008	2009	2010
Bruttó átlagkereset			
Fizikai foglalkozásúak	130 744	131 854	136 293
Szellemi foglalkozásúak	274 583	270 564	273 107
Nemzetgazdaság összesen	198 741	199 837	202 576
Nettó átlagkereset			
Fizikai foglalkozásúak	90 503	91 803	97 641
Szellemi foglalkozásúak	157 064	157 732	169 858
Nemzetgazdaság összesen	121 969	124 116	132 628

Forrás: KSH

- Trendvizsgálat: a populáció időben bekövetkezett változásait tanulmányozza. Például népszámlálási adatok összehasonlítása, a pártok támogatottsága a választások előtti hat hét során, egy háztartásban élők száma Magyarországon stb. A meghatározott időintervallumokban végzett adatfelvételek eredményeit idősorba állítva megmutathatnak folyamatokat, tendenciákat, ezért további előrebecslések alapját képezhetik.

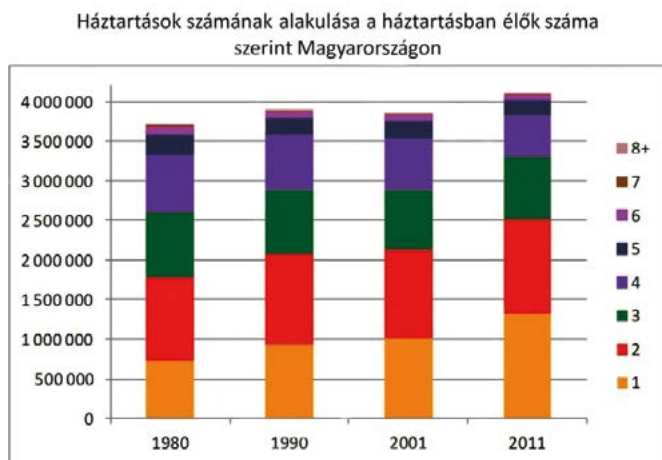

4. ábra

Példa a trendvizsgálatra

Forrás: www.szamvarazs.blogspot.hu, KSH 2011 népszámlálási adatok alapján (A letöltés időpontja: 2017. 03. 20.)

- Panelvizsgálat: hasonló az előző kettőhöz, de itt mindig ugyanazokat az embereket vizsgálják. Például egy adott szurkolói csoport viszonyulása a klubjához egy adott idény során.

3. Közvetlen gyakorlati hasznosítás szempontjából

- alkalmazott kutatás vagy gyakorlatorientált kutatás: a megszerzett ismeret hozzájáruljon a gyakorlati problémák megoldásához,
- alap vagy elméletorientált kutatás: javítsuk vagy bővítsük a már meglévő tudást az adott témából, a gyakorlati haszon nem mindig jelentkezik azonnal.

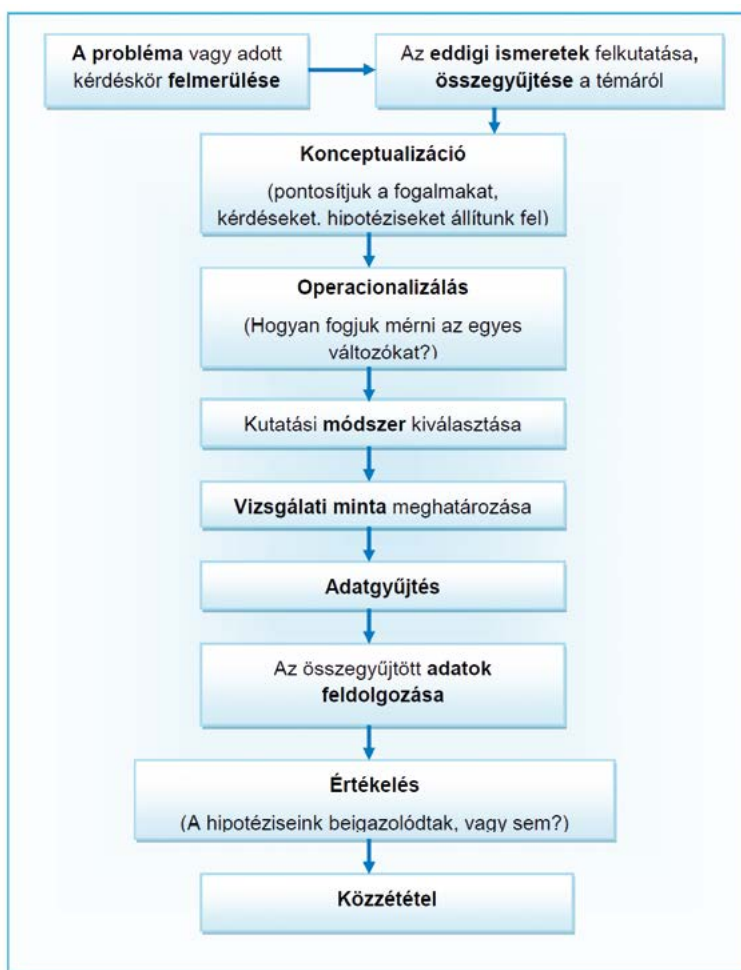

5. ábra
A kutatás menete

Forrás: a szerző szerkesztése

2.2.2. A kutatási terv

A tervezés során sorba állítjuk azokat a tevékenységeket, amelyek elvégzésével várhatóan eljutunk a felmerülő kérdések megválaszolásáig.

Lássuk tehát, hogy általánosságban hogyan indul egy kutatás, és milyen lépéseket kell majd elvégeznünk.

A konceptualizálás nem jelent mást, mint hogy pontosan meghatározom, mire vagyok kíváncsi, mit akarok megtudni, valamint igyekszem megkeresni azt a módszert, amellyel

a kérdéses dolog a leginkább kideríthető. Azokat a fogalmakat, változókat, amelyekkel dolgozni szeretnék, a lehető legpontosabban igyekszem meghatározni.

A konceptualizálás tehát egy olyan folyamat, amelyben a vizsgálatban használt fogalmakat tisztázzuk annak érdekében, hogy egzakt módon mérni tudjuk őket.

1. A megfigyelt jelenség milyen általános és közös jellemzőkkel rendelkezik?
2. Nevet adunk a jelenségnek, ez a nominális definíció.
3. Meghatározzuk, hogy mit és hogyan fogunk vizsgálni – műveleti definíció.
4. Vizsgálati eszközt rendelünk a fogalomhoz – mérés.

Persze ez így nagyon egyszerűnek látszik, a valóságban azonban sem az alapkérdés egyértelmű megfogalmazása, sem a válasz(ok)hoz vezető módszerek kiválasztása nem olyan egyszerű. Tegyük fel, hogy a fiatal felnőttek családalapítási terveit szeretnénk tanulmányozni. Érdekes a téma, de ezen belül mit is szeretnénk megtudni? Akarnak-e házasodni a fiatalok, vagy inkább együttélést terveznek? Szeretnének-e gyermeket, gyermekeket, és ha igen, mikor? Hány gyermeket szeretnének? Milyen előfeltételekhez kötik a családalapítási szándék megvalósulását? Egyáltalán: kit sorolhatunk a „fiatal felnőtt” kategóriába? Hova tartozik a 16 éves leányanya, aki még tulajdonképpen nem is felnőtt? Milyen vizsgálati módszert választunk? Hogyan „találjuk meg” a fiatal felnőtteket? Hány fiatal vagy fiatal párt kérdezzünk meg? Kérdőívet, interjút vagy valamilyen meglévő adatbázis anyagát használjuk föl adatgyűjtésre?

Operacionalizálás: a változók méréséhez szükséges empirikus eljárások meghatározása.

1. A mérés terjedelme: milyen értéktartományban akarunk vizsgálni, illetve milyen kategóriákat határozunk meg. (Például szokásos módszer a társadalomkutatásban, ha 5 vagy 10 éves életkori tartományokat határozunk meg [21–30 évesig, 31–40 évesig stb.], de értelmetlen ilyen határokkal dolgozni, ha egy általános iskola tanulói a vizsgálat alanyai! Vagy például egy egyetemi vizsgálatnál tekinthetünk egy évfolyamot egy csoportnak, még akkor is, ha a harmadéves hallgató lehet 21 éves, de akár 26 is. Ez attól függ, hogy a kérdéseink szempontjából mi a fontosabb: a tényleges életkor vagy az egyetemi tanulmányok aktuális állapota?)
2. Precizitás: a kutatás célja dönti el, hogy mennyire kell pontosnak lennie a mérésnek.
3. Mérési szint meghatározása: az alkalmazott kutatási, adatfelvételi és elemzési eljárások függvényében. A későbbiekben, a kérdőívtervezés kapcsán megismerkedünk a különböző mérési szintekkel.
4. A mutatók minősége: az egyszerű mutatók nem okoznak problémát, de az összetettek esetében fontos a minél jobb mérhetőségre való törekvés.

Nem teszünk tehát mást, mint az elméleti hipotézist mérhető formában fogalmazzuk meg. Nem lehet tanulmányozni például a beilleszkedési zavarokat, mint olyat, hisz ennek nincs közvetlen megfelelője a megfigyelhető események között. Ki kell dolgozni azokat a mutatókat, amelyek révén olyan adatokhoz jutunk, amelyek elfogadhatók a fogalom mutatója gyanánt. Például vizsgálhatjuk a magatartásformákat (figyelem, koncentrált-ság, agresszivitás, vagy éppen passzivitás, kérdéseket tehetünk fel az érzelmi állapotra vonatkozóan, vagy megfigyelhetünk konkrét motoros zavarokat, önkéntelen mozgásokat stb.). Az sem mindegy, hogy mely korosztályban vizsgáljuk a beilleszkedési zavart. Más

megnyilvánulás fogja jellemezni az óvodást, kisiskolást, aki még nem tudja megfogalmazni a nehézségeit, vagy a diplomás pályakezdőt, aki az első munkahelyi közösségében nem találja a helyét.

2.2.3. Mintavétel

A kutatásaink megtervezésénél és lebonyolításánál figyelembe kell venni, hogy a rendelkezésre álló eszközök (pénz, idő, kapacitás stb.) mit engednek meg. A társadalomtudományi vizsgálatok során gyakran nincs lehetőségünk arra, hogy valamely témában mindenkit megkérdezzünk, de általában ez nem is szükséges. Ha megfelelő módon választjuk ki a sokaság egy részét, akkor az eredményeink jó közelítéssel reprezentálni fogják a teljes sokaság véleményét.

Tudnunk kell azonban, hogy az így kapott vélemény tulajdonképpen egy becslés, amely bizonyos hibahatárok között jellemzi a sokaságunkat.

Populáció: magyarul alapsokaság, valamilyen ismertetőjegyek, tulajdonságok alapján összetartozó egyedek összességét jelenti. (Például egy település összes választópolgára, egy iskola valamennyi tanulója, egy sportegyesület összes tagja, nyugdíjasok, gyermeket nevelő családok stb.).

Minta: a populáció vizsgált része. (Azok az egyének, akik beletartoznak a populációba, és a vizsgálatban részt vesznek.) Mint már említettük, a minta ritkán tartalmazza a populáció összes tagját.

Reprezentatív minta: a populáció egy része, amely összetételében, szerkezetében a főbb vizsgálati dimenziók mentén leképezi az alapsokaságot. Például ha egy szakközépiskolai vizsgálatot végzünk, ahol az iskola tanulóinak 80%-a lány, és csak 20%-a fiú, akkor a mintát is ennek megfelelően érdemes kiválasztani. Természetesen ez csak egy dimenzió, a kutatás céljának megfelelően számos dimenzióban kell egyeznie a minta és a teljes populáció jellemzőinek. Van azonban olyan jellemző, amely indifferens a kutatás számára, és ezért nem kell figyelembe venni. Egy iskolai kutatásban, ahol a tanulási szokásokat vizsgáljuk, fontos lehet, hogy a tanuló helyi lakos, bejáró vagy kollégista, de indifferens a testmagassága.

A valószínűségi mintavétel a társadalomtudományi kutatások alapvető mintavételi módszere, amely biztosítja nagy minták esetén is a reprezentativitást. Törekedjünk mindig arra, hogy kutatásainkban valószínűségi mintavételt alkalmazzunk! Az eljárás kulcsa a véletlen kiválasztás, a vizsgálni kívánt alapsokaság minden egyes elemének azonos esélye van a mintába kerülésre. A minta kiválasztására többféle lehetőség áll rendelkezésre.

Véletlen mintavétel

- Egyszerű véletlen mintavétel: a mintaelem kiválasztása az alapsokaságból azonos valószínűséggel történik, ilyen például a lottósorsolás, vagy ha egy iskola tanulóinak közül a névsorból véletlengenerátor segítségével jelöljük ki a mintát. Külön figyelmet igényel annak biztosítása, hogy a véletlen mintavétel ténylegesen véletlen legyen, tehát a vizsgált alapsokaság valamennyi tagjának egyenlő esélye legyen a mintába kerülésre. Ennek biztosítása egyáltalán nem egyszerű. Például egy település

önkormányzata szeretné fejleszteni a tömegközlekedést, és ezért a lakosok közlekedési szokásait kívánja fölmérni. Ha a forgalmas buszállomáson áthaladók véleményét kérdezőbiztosok segítségével mérik föl, az látszólag véletlen kiválasztás, de a populáció jelentős része mégsem kerül bele a mintába, mert például gépkocsival vagy kerékpárral közlekedik.

- Szisztematikus mintavétel: az elemek kiválasztása egy bizonyos szisztéma, szabályszerűség szerint történik, például a termelés során a szalagról lejönnek a késztermékek, és minden tizediket vagy századikat megvizsgálunk. Vagy például az egészségügyi ellátásról készítenek felmérést, és a háziorvosok közül választanak ki megfelelő számút, akik a kérdésekre válaszolnak. Itt már a kutatónak kell figyelnie, hogy a települések, körzetek eloszlása, ahonnan az orvosokat kiválasztja, megfeleljen a reprezentativitás feltételeinek, arányainak.
- Rétegzett mintavétel: Az alapsokaságot viszonylag homogén részcsoportokra osztjuk, és mindegyikből megfelelő számú elemet választunk valamely véletlen módszerrel. Akkor alkalmazzuk, ha az alapsokaság nagyon heterogén – vagyis nagy a szórás – olyan rétegeket választunk ki, amelyen belül már kicsi a szórás. Például fizetések vizsgálata -tól/-ig határral.
- Csoportos mintavétel: Akkor alkalmazzuk, mikor lehetetlen, hogy teljes körű felsorolást készítsünk az alapsokaság elemeiről. Ilyenkor az alapsokaság részcsoportjainak listáját vesszük alapul, és onnan választunk véletlen mintát.

Nem véletlenszerű mintavételi eljárások

- Kvótás mintavétel: Előre meghatározott szempontok (kvóták) alapján: ha ismerjük a vizsgálandó alapsokaság néhány jellemzőjét (hány százalék férfi és mennyi a nő, és az egyes nemek hány százaléka esik a kor, iskolai végzettség stb. szerinti különböző kategóriákba), és ennek megfelelően töltjük fel a mintánkat.
- Egyszerűen elérhető alanyokra hagyatkozó mintavétel, ha például megállítunk valakit az utcán, és megkérjük, töltse ki a kérdőívünket.
- Szakértői mintavétel: A kutató alapsokaságra vonatkozó ismereteire épít. Az eljárás feltételezi, hogy a kutató által kiválasztott elemek reprezentálják a vizsgálni kívánt populációt.
- Hólabdamódszer: Akkor használatos, amikor nehézségekbe ütközik egy populáció tagjainak körülhatárolása. Ennél a módszernél adatokat gyűjtünk a populáció általunk ismert néhány tagjától, akiket megkérünk, hogy adják meg más, általuk ismert, a populációba tartozó személyek elérhetőségét.

A leggyakoribb (egyszerűsége és jó használhatósága miatt) az egyszerű véletlen mintavétel. Alapesetben – éppen a véletlen kiválasztás miatt – a reprezentativitás is megfelelő (ha négyszer annyi lány volt az alapsokaságban, mint fiú, akkor nagy valószínűséggel a véletlen választással a mintánkban is négyszer annyi lesz a lányok száma, mint a fiúké). Természetesen a főbb vizsgálati dimenziók nem szűkíthetők le csak a nem szerinti összetételre. Hogy mely szempontokat vesszük figyelembe, azt mindig az adott esetre kell meghatározni. (Az előző, szakközépiskolai példára visszatérve: megfigyelhetjük, hogy minden évfolyam-

ból annyi-e a válaszadók aránya, amennyi az évfolyamok létszáma szerint arányos, vagy megfelelő arányban kerültek-e be helybeli és bejáró tanulók a mintába stb.). Az egyszerű véletlen mintavétel nagy elemszámú vizsgálatok során működik megfelelően (statisztikai sokaság). Ha a teljes vizsgált populáció létszáma összesen is csekély (néhány száz), akkor nagy statisztikai hibát eredményez a reprezentativitás megsértése, a betartása pedig szinte lehetetlen. Egy 50 fős mintánál már 3 fő is 6%!

2.3. Az adatgyűjtés, adatfeltárás módszerei

Amikor adatokat szeretnénk gyűjteni, számos módszer közül válogathatunk. Mindegyiknek egyaránt vannak előnyei és hátrányai, illetve egyes fogalmak vagy kérdéskörök az egyik módszerrel vizsgálhatók hatékonyabban, míg más problémák feltárásában más módszerek lehetnek eredményesebbek. Adataink elsődleges vagy másodlagos adatgyűjtésből származhatnak. Ha az adatokat közvetlenül szerezzük, azt elsődleges adatgyűjtésnek hívják, ilyenkor közvetlenül informálódunk, és a kutatás alanyai szolgáltatnak számunkra adatokat. Ha valamilyen, már gyűjtött adat felhasználásáról, további feldolgozásáról, átalakításáról van szó, azt másodlagos adatgyűjtésnek nevezzük.

Az elsődleges adatgyűjtési módszereket négy nagy csoportba sorolhatjuk:

- a megfigyelés,
- a szóbeli kommunikációval történő adatgyűjtés
- az írásbeli kommunikációval történő adatgyűjtés, továbbá
- a kísérlet.

A továbbiakban részletesen megismerhetjük ezeket.

Az adatfeltárás jellegzetes módszerei

1. megfigyelés:
 - külső
 - résztvevő
2. verbális kommunikáción alapuló adatfeltárás:
 - beszélgetés
 - kikérdezés:
 - feleltetés
 - interjú
3. írásbeli kommunikáción alapuló adatfeltárás:
 - fölmérés:
 - kérdőíves
 - feladatlapos:
 - nem standardizált feladatlappal
 - standardizált feladatlappal (teszttel)
 - szociometriai
 - esszé

4. kísérlet

Megfigyelés: a megfigyelést végző személy közvetlen észleléssel tapasztalja és lerögzíti a nyert adatokat. A kutatási célból történő megfigyelés legfőbb sajátossága a céltudatosság. Ez megvalósulhat a megfigyelési cél, a szempontok, a megfigyelés körülményeinek pontos meghatározásával. A tervszerűség is jellemző kritérium, az adatgyűjtés folyamatát deklarálja. Az objektivitás igénye alatt azt értjük, hogy a megfigyelőnek minél inkább el kell vonatkoztatnia személyes véleményétől, érzelmeitől, és a tapasztaltak tényszerű rögzítését várjuk el. A megfigyelés történhet kívülállóként vagy résztvevő megfigyelés formájában.

Az adatgyűjtést változatos technikai eszközökkel segíthetjük (adatlapok, kódok, jelek alkalmazása, jegyzőkönyv készítése, de hang- vagy filmfelvétel segítségével végzett dokumentálás is előfordul a gyakorlatban.). A megfigyelési jegyzőkönyvnel célszerű az adatlapok alkalmazása, amelyen az egyes események, tevékenységek, viselkedésformák gyorsan feljegyezhetők. Érdemes a tervezetet kipróbálni, mielőtt élesben elkezdjük a megfigyelést, hiszen a gyakorlatban számos új információ kerülhet felszínre, ami az adatlap módosítását igényli a jobb használhatóság és a könnyebb feldolgozhatóság érdekében. A megfigyelés típusai: külső és résztvevő megfigyelés. Külső, ha a kutató nem vesz részt a megfigyelt jelenségben. Például jelen van egy értekezleten, gyakorlaton stb., de nem vesz részt annak munkájában. Résztvevő, ha a kutató maga is aktív részese a jelenségnek.

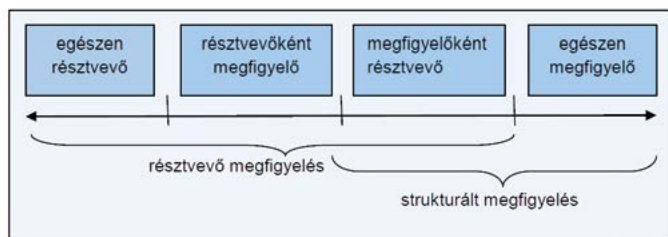

6. ábra

A megfigyelés típusai

Forrás: www.tankonyvtar.hu (A letöltés időpontja: 2017. 03. 20.)

A megfigyelés akkor tudományos eljárás, ha:

1. meghatározott kutatási célt szolgál. Ha valamilyen előzetes megfigyelés veti föl a kutandó problémát, akkor az előzetes – még nem strukturált és dokumentált – megfigyelés adatai nem használhatók fel, a megfigyeléseket újra el kell végezni, ellenőrizhető módon.
2. szisztematikusan megtervezett. A tervezés fontosságát ki kell emelnünk, mert egy szituációban, zajló helyzetben az események könnyen elterelhetik a kutató figyelmét, annyi megfigyelési, elemzési lehetőség kínálkozik, a megfigyelési szempontok száma szinte korlátlan, és tervezés nélkül nehéz az eredeti célra, kérdésre koncentrálni.
3. regisztrált, vagyis a megfigyelés eredményeit megfelelő módon rögzítjük, így csökkentve az utólagos tévedés lehetőségét.

4. érvényessége és megbízhatósága ellenőrzött. Talán ezt a szempontot a legnehezebb megvalósítani, ugyanis, pontosan azonos körülményeket egy ismételt vizsgálatban nem lehet létrehozni. Ha másnap azonos csoportban megismételjük a megfigyelést, akkor módosulhat az eredmény (legalább egy körülmény megváltozott – a megfigyelték már kezdenek „hozzáedzödni” a szituációhoz).

Ki kell térnünk a hang- és filmfelvétel segítségével dokumentált megfigyelés előkészítésére, mert a személyiségi jogokat minden megfigyelés során kötelesek vagyunk tiszteletben tartani. A kutatás alanyait tájékoztatni kell a megfigyelés és a felvételkedzés tényéről, céljáról, jogalapjáról, a felvétel tárolásának helyéről, időtartamáról, a felvétel megismerésére jogosultak köréről, az adatvédelmi jogokról és érvényesítésük rendjéről. Csak akkor készíthető felvétel, ha mindenki beleegyezett, és lehetőleg – a későbbi viták elkerülése érdekében – erről írásban nyilatkozott. Kiskorúak esetén a szülők beleegyezése szükséges. A résztvevők a beleegyező nyilatkozatukat utólag visszavonhatják, és ebben az esetben a felvételt meg kell semmisíteni, az kutatási célra sem használható fel.

Verbális kommunikáción alapuló adatfeltárás

A beszélgetés: a kutató ebben az esetben előszóban gyűjt információkat, adatokat. A beszélgetés kötetlen, spontán. Nem irányított módon zajlik. Jól használható kutatási előtanulmányok folytatására, új felvetések, irányok kerülhetnek a kutató homlokterébe, de mivel spontán, nem dokumentált és esetleges, messzemenő és tudományos alaposságú következtetések nem vonhatók le belőle.

A kikérdezés során (legyen az feleltetés vagy interjú) előre meghatározott kérdéseket tesznek föl a válaszadónak, és a válaszait rögzítik. Mindkét módszer alkalmas egyének vagy csoportok ismereteinek, véleményének, attitűdjeinek, motívumainak feltárására. A feleltetés jellemzően valamely tudásanyag ellenőrzésére szolgál, a társadalomtudományi kutatásokban elterjedtebb az interjú módszere. Jellemző, hogy a kérdező és a kérdezett(ek) között személyes interakció zajlik. Ez egyaránt eredményezhet pozitívumokat és hibákat. Előny lehet, hogy jó kapcsolatteremtő képességgel rendelkező kérdezőnek szívesen válaszolnak, a dinamikus interakció erősíti a válaszok igazságtartalmát, mélységét. Más esetben azonban előfordulhat titkolózás, információk torzítása is, ha a megkérdezett úgy érzi, nem szívesen mondaná el azokat egy idegennek. Több szempontból csoportosíthatjuk az interjúkat, például a megtervezettség foka szerint beszélhetünk strukturált és részben strukturált interjúról, jellege szerint lehet egy mélyinterjú vagy narratív interjú is. A strukturált interjú során a kérdező szigorúan tartja magát egy kérdéssorhoz, és úgy irányítja a beszélgetést, hogy a válaszadó csak a kérdéshez szorosan kapcsolódó témákról beszéljen. A részben strukturált interjú során a kérdező előzetesen összeállított kérdései rendszerint orientáló szerepet játszanak, ezáltal nagyobb teret engednek a válaszadó számára a kérdéshez csak részben, vagy csak kis mértékben kapcsolódó témák érintésére. A mélyinterjú főképp az intim szféra feltárására alkalmas technika. Intim témának tekinthetünk minden olyan nézetet, viszonyulást, véleményt, élményt, amely a kérdezettet érzelmileg mélyen érinti, és amiről vélhetően nem szívesen beszél másnak. A beszélgetés során szinte folyamatos improvizációra van szükség, az adott bizalmi szint és az őszinteség fokának változását szem

előtt tartva. A narratív interjú arra szolgál, hogy olyan élményekre kérdezzen rá, amelyek a válaszadóval személyesen történtek meg. Ez lehet például életútinterjú, amikor a válaszadó életpályájának alakulására vagyunk kíváncsiak. A kérdező feladata, hogy minél rövidebb idő alatt egy bizalomteli légkört teremtsen. Ezután „aktív hallgatóvá” kell válnia, akinek a figyelme inspirálja a válaszadót az elbeszélés folytatására.

Lehetőség szerint kerülni kell a közbekérdezést. Az interjú mint adatgyűjtő módszer alkalmazása esetén az adatok rögzítése külön figyelmet igényel. Érdemes előre megtervezni és szükség szerint az alanyokkal egyeztetni az adatrögzítés módszerét. Történhet a rögzítés írásban, akár hagyományos papíralapú formában, akár laptop, táblagép segítségével. Nem kell szó szerint a teljes választ leírni, de gyakorlatot igényel a kérdező részéről, hogy a mondanivaló lényegét hűen rögzítse. Az interjú során nincsenek jó és rossz válaszok, a kérdezőnek objektívnek kell maradnia. Nem jelenhet meg – még áttételesen sem – a saját véleménye.

Bizonyos esetekben a jellemző kifejezések, szófordulatok pontos leírása az adatfeldolgozásnál értékes segítség lehet. A strukturált interjúnál a válaszadó számára nyomtatott formában is átadhatjuk a kérdéssort, segítve ezzel a kérdések pontosabb értelmezését. Első hallásra egy hosszabb vagy összetettebb kérdést nem mindig könnyű pontosan értelmezni.

A részben strukturált interjúnál az írásbeli dokumentálás szintén alkalmazható, de itt már gyakoribbak a hosszabb, terjedelmesebb, esetleg bonyolultabb vagy többretű válaszok.

A narratív interjúnál – a válaszok terjedelme, személyes jellege miatt – célszerűbb a hangfelvétel készítése, de természetesen nem kizárt az írásbeli rögzítés sem. Figyelemmel kell azonban lenni arra, hogy egy beszélgetés, emlékek felidézésének folyamatát megtörheti a lassú rögzítési folyamat, hiszen a beszélőnek mindig szüneteket kell tartania addig, amíg a kérdező leírja az adott mondatot.

Írásbeli kommunikáció alapuló adatfeltárás

A társadalomkutatások igen népszerű és elterjedt módszere. Eszköze lehet a feladatlap és a kérdőív. Az információszerzés folyamatára és eredményére az eszköz minősége a meghatározó. A feladatlapot elsősorban a pedagógia és a pszichológia használja, a szociológus eszköze a kettő közül inkább a kérdőív. A kérdőíves vizsgálati technika a társadalomtudományi kutatásoknak azon kvantitatív módszere, ahol az elemzési egységek attitűdjeiről, társadalmi, demográfiai jellemzőiről úgy gyűjtünk adatokat, hogy a kutatási téma szempontjából általunk megfogalmazott, relevánsnak vélt kérdéseket és/vagy állításokat eljuttatjuk az elemzési egységekhez, és a kitöltés vagy lekérdezés után elemezzük a kapott válaszokat. A kérdőíves kutatással viszonylag gyorsan nagy mennyiségű adat gyűjthető nézetekre, motívumokra, szokásokra, körülményekre, véleményekre vonatkozóan. A feldolgozást jól bevált elemzőprogramok segítik. Nem szabad azonban figyelmen kívül hagyni azt a tényt, hogy az adatszerzés nem direkt, nem azt tudjuk meg például, hogy a válaszadó milyen rendszerességgel sportol, csupán azt, hogy mit állít ebben a tekintetben. Előfordulhatnak olyan válaszok, amelyek ilyen-olyan okból eltérnek a valóságtól, például nemtörődömségből, megfelelni vágyásból, de akár meghökkenés gondolatával is állíthat valótlan valaki. Ezért tehát érdemes mérlegelni, hogy a legalkalmasabb módszer-e a kérdőív, vagy más módszerek segítségével kell a megbízhatóságát növelni. A későbbiekben megismerkedünk a kérdőívszerkesztés legfontosabb szempontjaival is.

Speciális típus a szociometriai⁸³ felmérés, amely a megfigyelés módszerét a kérdőíves kikérdezéssel ötvözi, majd a nyert adatokat és információkat sajátos jelrendszer segítségével rögzíti. A csoportok belső szerkezetét, a csoporttagok egymáshoz való viszonyát, viszonyrendszerét elemzi. A kérdőív összeállításánál az életkori sajátosságokra ügyelni kell, és a kérdésekkel a csoport által reálisan átélhető és konkrét helyzetekre kell rákérdezni. A kérdéseket feltételes formában fogalmazzuk meg. Kilenc év felett írásban csoportosan végezhető a felmérés, fiatalabbaknál viszont csak szóban, beszélgetés keretében vagy tárgyak segítségével.

A csoport tagjainak különböző kérdéseket teszünk föl arra vonatkozóan, hogy bizonyos feladatokra, vagy bizonyos szituációkban társaik közül kit választanának.

Néhány példa egy szociogram elkészítéséhez használható kérdéssorból:

- Ki az az osztálytársaid közül, aki valamilyen területen (tudomány, művészet vagy egyéb) kiemelkedően tehetséges?
- Osztálytársaid közül ki az, akivel érettségi után is szívesen barátkoznál?
- Nehéz élethelyzetben, kínos ügyben kikhez fordulnál baráti segítségért az osztálytársaid közül?
- Ha az osztály klubdelutánt rendezne, ki lenne a legalkalmasabb ennek megszervezésére?⁸⁴

A kérdések több témát is érinthetnek, a személyközi kapcsolatokat (rokonszenvi választások) és más irányú, például valamely feladatra való alkalmasságot stb. Az utóbbiakat gyakorisági választásoknak nevezik.

A rokonszenvi választásokat először egy, az alábbihoz hasonló táblázatban jelöljük, majd elkészítjük belőle a csoport felépítését mutató szociogramot.

5. táblázat

A rokonszenvi választások táblázatos megjelenítése

	A. Bea	C. Dani	E. Feri	G. Gabi	Deklarált kapcsolatok száma	Kölcsönös kapcsolatok száma			
						4×	3×	2×	1×
A. Bea		II	III		2				1
C. Dani	I		III		2			1	1
E. Feri		II		III	2			2	
G. Gabi	I	I	II		3			1	
A személyt választók száma	2	3	3	1		0	0	4	2

Forrás: a szerző szerkesztése

⁸³ A szociometria „atyja” Jacob Levy Moreno (1889–1974) pszichológus. Az ő meghatározása szerint: „a szociometria az emberi csoportok létrejöttének és rendeződésének, valamint azokon belül a személyek elhelyezkedésének tanulmányozása”. Hazánkban Mérei Ferenc nevéhez fűződik a módszer meghonosítása, illetve továbbfejlesztése.

⁸⁴ A példák Mérei Ferenc középiskolások számára készített rövid kérdőívéből valók (MÉREI Ferenc [2004]: *Közösségek rejtett hálózata*. Budapest, Osiris Kiadó. 144.).

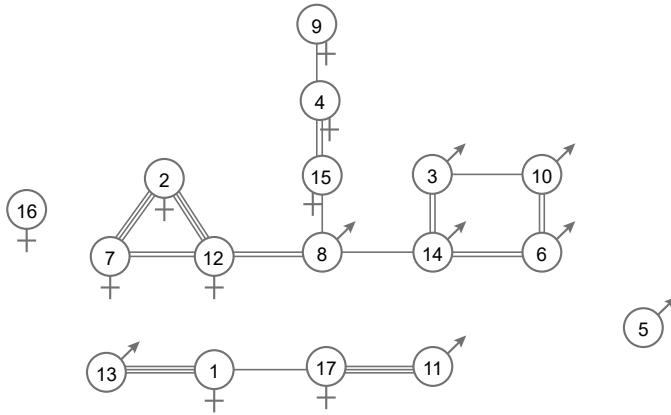

7. ábra

A rokonszenvi választások alapján készített, a csoport felépítését bemutató sociogram

Forrás: a szerző szerkesztése

A számokkal (esetleg monogrammal) jelölt körök a személyeket jelölik. Gyakran a személyek nemét (például iskolai csoportokban fiú-lány) is jelöljük. A kapcsolatot jelző vonalak lehetnek egyszeresek és nyíllal ellátottak (ez a választás irányát is megmutatja, például hogy a 8-as személy választotta a 14-es személyt vagy fordítva). A többszörös vonalak többszörös választásokat jelölnek. Így kialakul a csoport kapcsolati hálója, megmutatva a központi és a perifériára szoruló személyeket, a kapcsolatok gyakoriságát és egyensúlyát vagy éppen egyensúlytalanságát. A csoportbeli viszonyokat számadatokkal is jellemezhetjük.

Ilyen például a sűrűségi index, amely megmutatja, hogy a kölcsönös kapcsolatok száma hogyan aránylik a teljes csoportlétszámhoz. Egy kölcsönös választás (mindkét érintett személy választotta a másikat) jelent egy kölcsönös kapcsolatot. *Ha az értéke közelít az 1-hez, az a csoport jó működését mutatja.*

A viszonzott kapcsolatok indexe a kölcsönös kapcsolatok és az összes választás hányadosa százalékban kifejezve. A jól működő csoportokban 40–50% a mértéke. Ha ennél kevesebb vagy jelentősen több, akkor már csoportműködési problémákkal találkozhatunk.

Az esszé típusú adatközlés-adatgyűjtés abban az esetben alkalmazható célszerűen, ha olyan speciális területtel kívánunk megismerkedni, amelyről kevés információ áll rendelkezésre, a vizsgálatba bevonni kívánt válaszadók száma is csekély. Az esszé típusú felmérések adatainak feldolgozása tartalomelemzéssel történhet.

A tudományos igényű tartalomelemzés az utóbbi évtizedekben nyert teret a társadalomtudományi kutatások módszerei között. Alkalmazása a szociológiában, a pszichológiában, a politológiában, a médiakutatásban, de a pszichiátriában, a néprajzban, a nyelvészetben, illetve az irodalom- és történelemtudományban vált ismertté hazánkban is. Meg kell említenünk azonban, hogy éppen a szociológiai kutatásokban már a kezdetektől felvetődött a tartalomelemzés iránti igény, Max Weber már 1910-ben javasolta a sajtóban megjelenő cikkek tartalomelemzését, de kísérlete nem vezetett sikerre. Könyvünk terjedelme csak egy rövid és általános ismertetést tesz lehetővé a tartalomelemzésről, de részletesebb ismereteket szerezhetünk a téma neves nemzetközi szakértőjének, Klaus Krippendorffnak

A tartalomelemzés módszertanának alapjai című műve és Antal László *A tartalomelemzés alapjai* című könyve segítségével.

Meg kell említenünk, hogy a dokumentumelemzés és a tartalomelemzés különböző módszerek, számos eltérést találhatunk közöttük. Talán a leglényegesebb, hogy míg a dokumentumelemzés az explicit módon megjelenő tartalom (mondanivaló) elemzésére szorítkozik, és inkább statisztikai alapú, addig a tartalomelemzés vizsgálja a konkrétan meg nem jelenő, látens tartalmakat is.

A tartalomelemzés – klasszikus formájában – a közleményeket vizsgálja. Közleménynek nevezünk minden szóbeli vagy írásbeli kommunikációt. Fogalmi meghatározását illetően még nem született konszenzus a téma szakértői között. Több, egymástól részben eltérő, vagy csak szemléletmódjában különböző definíció született már.

Abban viszont minden szakértő egyetért, hogy a tartalomelemzés egy objektív kutatási módszer, amely képes arra, hogy szöveges dokumentumokból érvényes következtetéseket nyerjen a manifeszt és a látens tartalmakról.

A tartalomelemzés kialakulásának és fejlődésének két szakasza különböztethető meg. Kezdetben elsősorban a kvantitatív jellegű elemzések voltak gyakoriak, később azonban a figyelem a kvalitatív elemzések irányába fordult. A két módszer eljárásaiban, adatelemzési algoritmusaiiban helyenként sok hasonlóságot mutat. Jelenleg a nemzetközi tudományos életben a kvantitatív és a kvalitatív megközelítés integrálása a vezető irányzat.

Minden tartalomelemzés három alapvető munkafázisra bontható. Az első fázis a kódolás szakasza. A legnagyobb figyelmet és időt ez a munkafázis igényli. Ebben a fázisban a szöveget vagy annak egyes részeit (kódolási egység) előre megállapított kategóriákhoz soroljuk. A kategóriarendszerek legáltalánosabb formái a kategória-szótárak és a kategóriakatalógusok. Az ilyen szótárak és katalógusok (olykor leltárnak is nevezik ezeket) azt határozzák meg, hogy az egyes szavak milyen magasabb fogalmi csoportba sorolhatók. Vagyis a szövegben található kifejezéseket fogalmi csoportokba rendezzük. Az egyik legismertebb és széles körben használt kategóriarendszer a harvardi pszichoszociális szótár.

Néhány példa a teljesség igénye nélkül az egyes fő- és azon belüli alkategóriákra:

- szociális világ: személyek, szerepek, kollektívák;
- kulturális világ: kulturális tárgyak, kulturális környezet, kulturális alakzatok;
- természeti világ;
- minősítők;
- pszichológiai folyamatok: érzelmek, érzelmi állapotok, gondolatok, értékelések;
- viselkedési folyamatok: kommunikáció, közlekedés, vezetés, ellenőrzés, támadás, kísérlet, munka stb.;
- intézményi keretek: akadémiai, művészeti, közösségi, gazdasági, családi, jogi, orvosi, vallási, technológiai.

Lássunk néhány példát egy-egy kifejezés besorolására:

- házasság: intézményi keret, ezen belül családi;
- továbbmegy: viselkedési folyamat, ezen belül közlekedés;

- gólya: ha a szövegösszefüggésből az látszik, hogy a gólya mint madár szerepel a szövegben, akkor a természeti világ kategóriába soroljuk, de ha az elsőéves hallgatót értjük alatta, akkor a szociális világ kategória szerepek alcsoportjába osztjuk.

Az ilyen egyszerű példák is megmutatják, hogy a kategóriák kialakítása és a szavak, kifejezések besorolása nem egyszerű folyamat, és a tartalomelemzés eredményét alapvetően meghatározza, hogy mennyire sikerült jól elvégezni.

Az is előfordulhat, hogy a kvalitatív tartalomelemzés esetében a kódolás nem előre meghatározott kategóriák szerint történik, hanem ezek a kategóriák az elemzés folyamatában alakulnak ki, vagy az előre meghatározott kategóriákat tovább kell alcsoportokra osztani, esetleg alcsoportokat összevonni. Csak olyan szavak, mondatok jelentése kódolható, amelyek a szövegben ténylegesen megjelennek. A jelen nem levőt nem lehet sem megszámlálni, sem kódolni.

A második fázis az elemzés szakasza. A kódolt tartalmakat itt dolgozzuk fel, itt vizsgáljuk meg az egyes előfordulási gyakoriságok számát egy-egy adott kódkategória esetében, vagy két, sőt több kód együttes előfordulását. Itt, a második szakaszban a jelen nem levő fogalmak is felszínre kerülnek (látens tartalom). Egyrészt, mivel minden kód valamilyen jelentést szimbolizál, két-három kódnak az együttes előfordulása jelentéstöbbletet hoz létre, amely nem volt benne az eredeti szövegben, másrészt itt már fontos tartalmi mutatóvá válhat valaminek a hiánya is.

A harmadik fázis az értelmezés szakasza. A tendenciaszerű együttes előfordulások a szövegben törvényszerűségekre engednek következtetni, amelyek értelmezhetővé válnak. Az is előfordulhat, hogy valamely kód sokatmondó hiánya hordoz látens tartalmat (nyilvánvalóan elkerül valamely szót, szócsoportot a közlemény).

A kísérlet olyan kutatási stratégia, amely rejtett összefüggések, törvényszerűségek feltárására alkalmas. Mindig határozott hipotézisből indul ki. A kutató tervszerűen megváltoztat valamilyen körülményt, és méri a bekövetkező változásokat. Ezek iránya és mértéke szabja meg, hogy igazolódik a hipotézis, vagy el kell vetnünk azt. A természettudományokban elterjedt módszer a kísérlet, de a társadalomkutatás során nagyon megfontoltan és körültekintően kell eljárunk, ha kísérletet szeretnénk alkalmazni. Hiszen a kutatásunk alanyai emberek, akikre hatással lehet a kísérleti szituáció. A kísérleteket több szempont szerint osztályozhatjuk.

Szintér szerinti osztályozás elvén laboratóriumi és természetes kísérletet különböztetünk meg.

Szerkezetük szerint a kísérletek lehetnek egy-, két- vagy többsoportosak, továbbá ismerünk összetett kétsoportos kísérletet is. Az egycsoportos (önkontrollos) kísérletnél az adott helyzetet elemezzük, majd egy független változót iktatunk be, és a többi körülményt rögzítjük. A kísérleti időszak végén újabb elemzéssel állapítjuk meg, hogy a bekapcsolt változó hozott-e változást egyéb vonatkozásban, és ha igen, milyen irányú és mértékű ez a változás. A kétsoportos és többsoportos kísérleteknél az alaphelyzetben lévő csoportot kontrollcsoportnak, míg a változások által érintettet/érintetteket kísérleti csoportnak nevezzük. Az összehasonlítást a kísérleti időszak után a csoportok között hajtjuk végre. Az összetett kétsoportos kísérlet nagyobb vizsgálati csoportokat feltételez, mert mind a kísérleti, mind a kontrollcsoportot több részre osztjuk, mintegy önmagát is ellenőrizendő a kísérletben megfigyelhető változásokat.

A vizsgálatok kivitelezése több nehézséget is felvet. Komoly technikai feltételek szükségesek, hogy kellő létszámú csoportokkal tudjunk kísérletet végezni. Az önkontrollos kísérletnél elviekben megoldható az egy változón kívül a többi körülmény „rögzítése”, de a valóságban ez szinte lehetetlen. Az előzetes vizsgálatához képest például a résztvevők lehetnek egészen más lelki vagy egészségi állapotban, lehet időjárási front, amit nem tudunk befolyásolni. A kontrolles csoportos kísérleteknél pedig hiába azonos a csoportok összetétele számos jellemző attribútum mentén, mégis csak más-más egyénekből állnak a csoportok.

Különös figyelmet igényel a kísérlet megtervezésénél, hogy az senkinek ne okozzon kellemetlenséget, a résztvevőkben ne keltsen rossz érzéseket, ellenszenvet.

2.4. Kérdőívek tervezése és szerkesztése

A társadalomkutatás és a szociológiai kutatás gyakori módszere a kérdőíves adatfelvétel. Gyorsan és egyszerűen sok adat gyűjthető, viszonylagosan nagy mintán teszi elvégezhetővé a kutatást. A feldolgozást jól bevált számítógépes programok támogatják. A vizsgálat elvégzéséhez elsősorban fontos a jól megszerkesztett kérdőív, amely alapján megbízható és érvényes adatokat nyerhetünk.

Mindannyian töltöttünk már ki különböző kérdőíveket, megállítottak minket a bevásárlás közben, véleményünket kérték valamely internetes oldalon, az iskolában vagy a munkahelyen. És igen gyakran bosszankodtunk is egyes kérdések miatt.

A jó kérdőív a vizsgálat minőségének záloga. Sok-sok szempontot kell figyelembe venni, ezek közül egyesek nyilvánvalóak (például a kérdések a kutatni kívánt területet öleljék fel), míg mások kevésbé evidensek, de legalább annyira lényegesek. (A válaszadó értse a kérdést, és azt értse alatta, amire mi gondoltunk. Például egy települési kérdőívben felteszik az alábbi kérdést: Mennyire elégedett Ön településünk infrastruktúrájával? Látszólag jó kérdésnek tűnik, de nem egyértelmű, hogy mit értünk mi és mit a válaszadó *infrastruktúra* alatt. Egyáltalán, érti-e mindenki, hogy mi az az ifrastruktúra? A közlekedés, a vezetékes víz-, gáz- és áramellátás vagy az iskolák, óvodák és más közintézmények? Vagy mindez együtt?) A véleményeket, attitűdöket gyakran nem tudjuk direkt kérdésekkel vizsgálni, az indirekt kérdésekre adott válaszokból vonhatunk le következtetéseket, amelyeket érdemes több irányból is ellenőrizni.

Példáinkat egy, pedagógusok körében az integrált neveléshez kapcsolódó vizsgálatból vettük. A felsorolt kérdésekre egy ötös skálán kellett jelölni annak a mértékét, hogy a válaszadó mennyire ért egyet az állítással (1: egyáltalán nem ért egyet – 5: teljes mértékben egyetért).

A kutató az elfogadás, előítélet-mentesség attitűdjét kívánta vizsgálni például az alábbi állításokra való reakcióval:

- „Szívesen venném, hogy osztályomban sérült gyermek szülője legyen a szülői munkaközösség vezetője.”
- „Nem tanítanék szívesen integráló osztályban.”

- „A sajátos nevelési igényű gyermek jó hatással van az osztályközösség alakulására.”⁸⁵

Az attitűdvizsgálatoknál különösen fontos, hogy ellenőrző kérdésekkel (megállapításokkal) és ellentétes előjelű (pozitív és negatív tartalmú) állításokkal is teszteljünk. Ha a fenti példában mindhárom kérdésre igennel válaszol a kérdezett, akkor joggal merülhet fel, hogy nem érvényes valamely válasza, hiszen a kérdések ellentétes előjelűek.

A kérdőív tervezésének főbb lépései

1. Pontosan meg kell fogalmaznunk, mire vagyunk kíváncsiak, miről szeretnénk informálódni. Ezek lehetnek:

- a csoporttagok jellemző adatai: mivel ezek többnyire tényyszerűek, viszonylag egyszerű kérdésekkel és egyszerű válaszokkal dolgozhatunk (ilyenek lehetnek például életkor, lakóhely, iskolai végzettség stb.);
 - valamely populáció szokásai vagy véleménye adott témáról (például szórakozási, étkezési, vásárlási szokások, vélemény egy eseményről, egy szervezetről stb.).
- Amíg nem határoztuk meg a kutatás pontos tárgyát, célját, a kutatás alanyait, és nem állítottuk föl a kutatási hipotéziseinket, addig ne kezdjünk hozzá a kérdőív szerkesztéséhez!

2. A kérdés módjának megválasztása

A kérdőív lehet úgynevezett önkitöltős, amikor a kérdezett személy önállóan ad válaszokat a részére eljuttatott dokumentumon. Ez történhet papíralapú, kinyomtatott kérdőív segítségével és interneten keresztül, ahol a képernyőn „írja be” a válaszokat, és azt elektronikusan továbbítja.

A kérdőívet kitöltheti a kérdezőbiztos is, ez elterjedt gyakorlat a telefonos lekérdezések során, de megvalósítható élő, közvetlen személyes kapcsolattal is.

Mindkét formánál garantálni kell azt, hogy a válaszokat titkosan kezeljük, nem kérjük a válaszadó nevét, egyéb olyan adatát, amellyel beazonosíthatóvá válna.

3. A kérdőív szerkezete, kérdéstípusok

Az önkitöltős kérdőív megszólítással és a felmérés céljának közlésével kezdődjön. Ezen mulhat az együttműködési készség, az őszinte, felelős módon történő válaszadás. Itt kell tájékoztatni a megkérdezetteket az anonimitás garantálásáról és a részvétel önkéntességéről.

A bevezető részben informálni kell a megkérdezetteket a kitöltés módjáról – szükség esetén illusztrálni is lehet –, a kitöltött kérdőívvel kapcsolatos teendőkről (hogyan, kinek juttassa el a dokumentumot), a kitöltés várható időigényéről, mi lesz az összegyűjtött ada-

⁸⁵ A példákat HORVÁTHNÉ MOLDVAY Ilona (2005): *Attitűdvizsgálat pedagógusok körében az integrált nevelésről* című művéből idéztük. Elérhető: http://real.mtak.hu/57285/1/EPA00011_iskolakultura_2006_10_081-097.pdf (A letöltés időpontja: 2017. 03. 20.)

tok sorsa, és arról, hogy amennyiben érdeklí, a kutatás eredményét mikor és hol ismerheti meg. (A kérdezőbiztos ugyanezeket szóban ismerteti.)

A következő részbe kerülnek a kérdések, állítások. A társadalomtudományi kutatásokban ezek többnyire két, egymástól jól megkülönböztethető csoportba sorolhatók. Az egyik az úgynevezett kemény változók csoportja, amely alapján a válaszadóinkat alcsoportokba rendezhetjük, és így különböző szempontok szerint lesznek értékelhetők a válaszok. Ezek – jellemzően – a nem, az életkor, a lakhely, az iskolai végzettség (tanulóknál a szülő iskolai végzettsége), a munkakör vagy munkatevékenység, illetve bármely más – többnyire tényszerű – adat, amely a kutatásunk szempontjából fontos lehet. (Például ha az egészség témakörében vizsgálódunk, fontos szempont lehet, hogy a válaszadó dohányzik-e, sportol-e, vagy követ-e speciális étkezési szokásokat.) A másik kérdéscsoport a kutatási témában kérdezi a véleményeket, attitűdöket, elképzeléseket stb. Hogy melyik kérdéscsoport kerül előbbre, azt szabadon eldönthetjük.

Fontos, hogy ne tegyünk fel olyan kérdést, amely a válaszadót elriasztja, a közreműködésre való készségét rontja. Nagyon óvatosnak kell lenni minden bizalmas természetű kérdés feltevésével. Figyelembe kell venni, hogy a kérdőív nem lehet sem túl rövid, sem túl hosszú. A rövid terjedelmű (10–12 kérdés) kérdőívek esetében mivel nehéz jó kérdéseket megfogalmazni, és a megfelelőségük általában utólag dől el, félő, hogy kevés kérdés esetében a végén semmire sem lehet használni a vizsgálatot. A válaszadó is érezheti úgy, hogy a kérdőív felszínes, komolytalan. A túl hosszú és bonyolult kérdőív esetén a megkérdezettek türelme elfogyhat. A figyelem felső határa másfél óra, de valójában ettől rövidebb idővel gazdálkodjunk. Hogy mennyi időt szán a válaszadó a kérdőív kitöltésére, az függhet az életkorától (például iskolások, gyerekek megkérdezése esetén), a motivációjától (mennyire érzi fontosnak a véleménye kinyilvánítását), és egyéb okoktól is. Kétszáznál több kérdés már meghaladja a felső határt. Mindezek miatt a kérdőívet ajánlatos a vizsgálat megkezdése előtt kevesebb személy megkérdezésével kipróbálni. Ez az úgynevezett próbakérdés vagy tesztelés.

A kérdőív végén soha ne mulasszuk el megköszönni a közreműködést!

Kérdéstípusok és alkalmazhatóságuk

A kérdéseket sokféle szempont szerint osztályozhatjuk. Jelleg szerint megkülönböztethetünk direkt és indirekt kérdéseket. A kérdőívben elfoglalt helyük szerint a kérdések lehetnek bevezető kérdések, tárgyra vonatkozó kérdések és statisztikai jellegű kérdések.

A kérdések alapvető tárgya szerint léteznek ún. ténykérdések és véleménykérdések, míg a kérdés célja szerint megkülönböztetünk ún. eredménykérdéseket és eszközkérdéseket. Ha a kérdőívben betöltött funkció szerint vizsgáljuk, akkor megkülönböztethetünk: bevezető, kontaktus-, szűrő-, elválasztó, irányító, emlékeztető, fő- és mellékkérdéseket.

A kérdéstípusokat formájuk szerint alapvetően két csoportba oszthatjuk, ezek a nyitott és a zárt kérdések. A nyitott kérdés után helyet hagyunk, hogy a válaszadó szabadon leírassa a véleményét, saját szavaival. Előnye, hogy sokféle információhoz juthatunk, olyanhoz is, amelyre előtte nem is gondoltunk volna. Hátránya, hogy viszonylag nehéz és időigényes a feldolgozása. Lényegesen nehezebb és nagyobb munkát igényel a kódolás, mert sokszor csak a válaszok előzetes átnézése alapján lehet megszerkeszteni a különböző

kódkategóriákat, továbbá némelyik válasz olyan pontatlan lehet, hogy nehéz egyértelműen eldönteni, melyik kategóriába kell sorolni. Gyakran előfordul az is, hogy a válaszadók kihagyják a nyitott kérdést.

A zárt kérdésben válaszalternatívákat kínálunk föl, amelyek közül jelöléssel választhat a válaszadó. Ebben az esetben a kérdőíven szerepelnek a különböző válaszlehetőségek (esetleg már kódszámmal ellátva), így a válaszadó vagy a kérdező aláhúzza a választ, vagy bekarikázza a kérdéshez tartozó kiválasztott válaszlehetőség kódszámát. Ilyenkor fontos egyértelműen jelezni, hogy adott kérdésre lehet-e több válaszalternatívát is jelölni. (Például lehet a kérdés: Önnek milyen márkájú mobiltelefonja van? – majd felsoroljuk a legelterjedtebb gyártókat, hozzátéve a felsoroláshoz az „egyéb, éspedig:...” lehetőséget is. De mi legyen, ha valaki két vagy három mobiltelefont használ, és azok eltérő típusúak?) A zárt kérdések alkalmazásának előnye az egyszerű kódolás és feldolgozás, hátránya, hogy a nyitott kérdésekhez képest sok esetben kisebb-nagyobb információvesztést okoznak.

A zárt kérdéseket célszerű mérési szint szerint is osztályozni.

6. táblázat

A zárt kérdések mérési szint szerinti osztályozása

Mérési szint	Jellemzők	Példák
Nominális	– Teljesség – Kölcsönös kizárás	– Nem – Lakhely
Ordinális	– Teljesség – Kölcsönös kizárás – Rangsorolhatóság	– Attitűdkérdések (elégedettség, önbesorolás)
Intervallum-skála	– Teljesség – Kölcsönös kizárás – Rangsorolhatóság – Azonos távolságok az attribútumok között	– Felnőtt lakosság életkori csoportjai
Arányskála	– Teljesség – Kölcsönös kizárás – Rangsorolhatóság – Azonos távolságok az attribútumok között – Létező nullpont	– Jövedelem – Fogyasztás (érték és mennyiség)

Forrás: a szerző szerkesztése

Nézzünk mindegyik skálára egy-egy gyakorlati példát!

- nominális/névleges skála (nominal, categorical): a válaszlehetőségek kölcsönösen kizárják egymást, és közöttük rangsor nem állítható fel, azok egyenértékűek.

Az Ön lakóhelye melyik régióban található?

1. Közép-Magyarország
2. Észak-Alföld
3. Észak-Magyarország
4. Dél-Alföld
5. Közép-Dunántúl
6. Nyugat-Dunántúl
7. Dél-Dunántúl

8. ábra

Példa a nominális/névleges skálára

Forrás: a szerző szerkesztése

- ordinális/sorrendi vagy rendező/skála (orderes, ordered categorical): a válaszlehetőségeket sorba lehet rendezni, de nincs köztük mennyiségi kapcsolat. Jellemzően attitűdöt, motivációt lehet ilyen skála szerint vizsgálni.
- intervallumskála (interval): a válaszlehetőségeket sorba lehet rendezni, és köztük mennyiségi kapcsolat is van. Az egyes válaszlehetőségek egymástól mért távolsága azonos.
- arányskála (proportional): az intervallumskála jellemzőivel rendelkezik, emellett tartalmaz egy abszolút nulla pontot is. Például ilyen a hőmérsékleti Kelvin-skála. A darabszámmal vagy intenzitással rendelkező mennyiségek tipikus arányskálát képviselnek.

Mennyire elégedett Ön a lakóhelye tömegközlekedésével?

1. Teljes mértékben elégedett
2. Többnyire elégedett
3. Kevésbé elégedett
4. Elégedetlen

Az elmúlt egy hónapban hány álláspályázatot nyújtott be?

1. 1–5 pályázatot
2. 6–10 pályázatot
3. Tíznel több pályázatot

Az Ön családjában hány mobiltelefon-készülék van?

1. Nincs mobiltelefon
2. 1 készülék van
3. 2 készülék van
4. 3 készülék van
5. 4 készülék van
6. 4-nél több, éspedig:..... készülék van

9. ábra

Példa az arányskálára

Forrás: a szerző szerkesztése

A skálatípusok a feldolgozás során meghatározzák, hogy milyen statisztikai számítások elvégzésére lesz lehetőség. Amíg egy arányskálán lehetséges például átlagot vagy szórást számolni, meghatározni az adatok mediánját, addig egy ordinális skálán ez lehetetlen, hiszen mi lesz például a „teljes mértékben elégedett” és az „elégedetlen” átlaga? A nominális skálán meghatározhatjuk az egyes jellemzők megoszlását vagy a módot, azonban sem átlagot, sem mediánt nem számolhatunk.

A kérdőívben a válaszlehetőségeket célszerű számokkal jelölni, mivel ez a feldolgozást jelentős mértékben megkönnyíti. Ezt az eljárást kódolásnak is nevezzük. A begyűjtött információkat a feldolgozás céljára számmal ellátott kategóriákba csoportosíthatjuk. Más szóval meghatározzuk, hogy a különféle válaszlehetőségeket milyen főbb típusokba soroljuk, és ezeket a típusokat 0-tól 9-ig terjedő kódszámmal látjuk el. Zárt kérdések esetén a kódszám többnyire már a kérdőívben szerepel, mint a fenti példákban is láthattuk (1. Közép-Magyarország, 2. Észak-Alföld és így tovább). A nyitott kérdéseknél a kód kategóriák száma igen nagy lehet, és ez a kódolást meglehetősen bonyolult feladattá teszi, mivel azt is ki kell jelölnünk, hogy mely válaszok esnek azonos kategóriába. A számkódok megkönnyítik a feldolgozást, mivel ma már a feldolgozás statisztikai adatelemző programok segítségével történik, amely programok a numerikussá alakított változók kezelésére alkalmasak.

A kérdőíveket az internet segítségével is eljuttathatjuk az érintettekhez. Ilyen esetben el kell döntenünk, hogy közvetlenül az e-mail-címekre küldjük ki, vagy valamely közösségi oldal segítségével keressük meg a válaszadóinkat. Az első esetben az anonimitást nem tudjuk garantálni. Mindkét esetben számítanunk kell arra, hogy a válaszadási hajlandóság jóval kisebb, mint a hagyományos kérdezői módszerek esetében. Számos programot találhatunk, amelyek segítségével a kérdőív megszerkeszthető. Ügyeljünk arra, hogy áttekinthető, könnyen kitölthető, jól követhető formában adjuk közre kérdőívünket.

A másodlagos adatgyűjtés

Amint az eddigiekből is láthattuk, az elsődleges adatgyűjtés idő- és munkaigényes feladat, kellő szakértelmet és felkészültséget igényel, nem egyszer jelentős költséggel jár. Csak a szakmai szempontok szigorú betartásával tudjuk garantálni, hogy érvényes és megbízható adatokkal dolgozzunk, mivel ellenkező esetben a következtetéseink sem lehetnek helytállóak.

A másodlagos adatgyűjtés esetében olyan adatokat, adatbázisokat kell találnunk, ahol számunkra használható adatokat találunk, nyers vagy már feldolgozott formában. A rendelkezésre álló adatok elemzése gyakran a kutatás alapszakaszában is szükséges lehet, mert a probléma jobb feltárását vagy a hipotézis precízebb megfogalmazását segíti. Praktikus és gazdaságossági szempontokból is érdemes megfontolni, hogy ne végezzünk elsődleges adatgyűjtést, ha már rendelkezésre állnak és hozzáférhetők a kívánt adatok.

A másodlagos adatgyűjtésnél meghatározó, hogy megbízható, ellenőrizhető forrásból származó adatokkal dolgozzunk. Kutatásunknak megfelelően gondoljuk át, hogy a témának megfelelően ki (milyen szervezet) birtokolhat számunkra használható adatokat. Egy oktatóval összefüggő kutatásnál az iskola, Oktatási Hivatal; az elhelyezkedés, pályakezdeményezés, pályaelhagyás esetében a munkaügyi központok; települési kutatásoknál az önkormányzat stb. rendelkezhet feldolgozatlan, de számunkra értékes, illetve már feldolgozott, statisztikai

tikailag elemzett, rendszerezett adatokkal is. A KSH⁸⁶ nyilvános adatbázisaiban számos témakörben találhatunk megfelelő és megbízható adatokat. Az alaptémakörök: Népeesség, népmozgalom, Társadalom, Általános gazdasági mutatók, Gazdasági ágazatok, Környezet, Területi adatok, Nemzetközi adatok és ún. Egyéb adatok. Ha nem találjuk a számunkra szükséges adatokat, akkor a KSH információszolgálatához fordulhatunk, ahol a munkatársak segítenek azokat megkeresni az internetes adatbázisban, illetve tájékoztatnak arról, ha azok hagyományos papíralapon hozzáférhetőek-e.

A kutatók számos témában vizsgálódnak, és közzéteszik kutatásaik eredményét. Könyvek, tudományos folyóiratok, kutatási zárójelentések adatai megfelelő hivatkozásokkal egyaránt használhatók. Ügyeljünk azonban arra, hogy az interneten keringő, ellenőrizetlen és ellenőrizhetetlen adatokat vagy diagramokat ne használjunk!

2.5. Adatelemzés, adatok kvantifikálása

A kutatás során gyűjtött adatok elemzésére szintén többféle módszer kínálkozik. Az adatfeldolgozási módszereket alapvetően két nagy kategóriába oszthatjuk, így megkülönböztethetünk kvalitatív és kvantitatív típusú adatfeldolgozást. A kvalitatív feldolgozás a minőségi, értelmező elemzés, a kvantitatív – számok segítségével történő – a mennyiségi elemzés.

Az adatgyűjtési technikák között ismerünk olyanokat, amelyek inkább alkalmasak számszerűsítésre, mások pedig a finomabb, mélyebb összefüggések felismerését segítik megfelelően szenzitív és értő kutató számára.

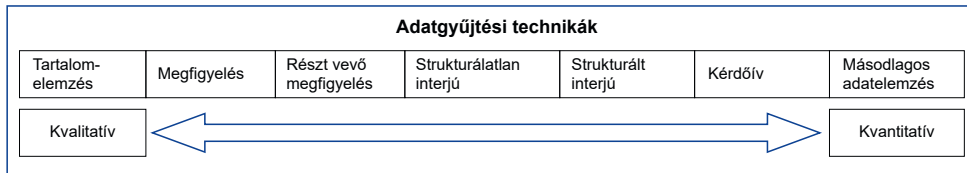

10. ábra

Adatgyűjtési technikák

Forrás: a szerző szerkesztése

A kvalitatív vizsgálatok segíthetnek megérteni egy probléma okait, vagy megismerhetünk segítségükkel különféle motivációkat. Hasznos információkat gyűjthetünk kisebb mintákon, és a reprezentativitás sem elsődleges szempont. A kutatás célja inkább a felmerülő probléma mélyebb, átfogóbb megértése, további elemzések irányának meghatározása lehet. A kvantitatív vizsgálatok esetében sikeresen végezhető el egy jól körülhatárolt probléma elemzése, nagy és reprezentatív minták alkalmazása lehetővé teszi a statisztikai elemzéseket, amelyek előkészíthetnek döntési javaslatokat.

⁸⁶ Az önálló magyar Hivatalos Statisztikai Szolgálat 150 éve alakult. I. Ferenc József 1867. május 25-én nevezte ki *Keleti Károlyt* az akkor még minisztériumi keretben működő Statisztikai Szakosztály élére. Ezt az eseményt tekintjük a Hivatalos Statisztikai Szolgálat megszületésének.

7. táblázat

A kvalitatív és a kvantitatív vizsgálatok jellegadó vonásai

Jellegadó vonások	Kvalitatív vizsgálat	Kvantitatív vizsgálat
cél	megérteni a probléma okait és a motivációkat	meghatározni a mintából nyert adatokat és általánosítani az eredményeket
minta	kis minta, általában nem reprezentatív	nagy minta, általában reprezentatív
adatgyűjtés	nem (kevésbé) strukturált	strukturált
adatelemzés	nem statisztikai	statisztikai
eredmény	probléma megértése	döntési javaslat

Forrás: a szerző szerkesztése

A kvalitatív feldolgozás munkaigényes, és nagy tapasztalatot követel. Jellemzően az interjú adatgyűjtés során nyert szöveges válaszok vagy a kérdőívek nyitott kérdéseinek értékelése történhet ilyen módon. Segítségül hívható az elemzés megkönnyítésére néhány számítógépes program. Szöveges dokumentumokban vizsgálni lehet egyes kulcskifejezések meglétét, gyakoriságát. Ennél is bonyolultabb, ha kifejezések, szófordulatok együttes szereplését keressük. Elemezhetünk úgy is, hogy már nem csak a szavak, szóösszetételek megjelenését, együttállását tárjuk föl, hanem azokat kontextusba helyezzük, vagyis a szövegkörnyezettel együtt elemezzük, megfigyelve így azok mélyebb tartalmát, mondanivalóját.

Az adatok elemzésének első lépése általában az, hogy megvizsgáljuk minden egyes változónk gyakorisági eloszlását, tehát azt, hogy a különböző kód kategóriákba hány megkérdezett személy került, például hogy az alapadatoknál hány lány és fiú volt a válaszadók között, mely életkori csoportban, évfolyamban hány főt számlálhatunk stb.

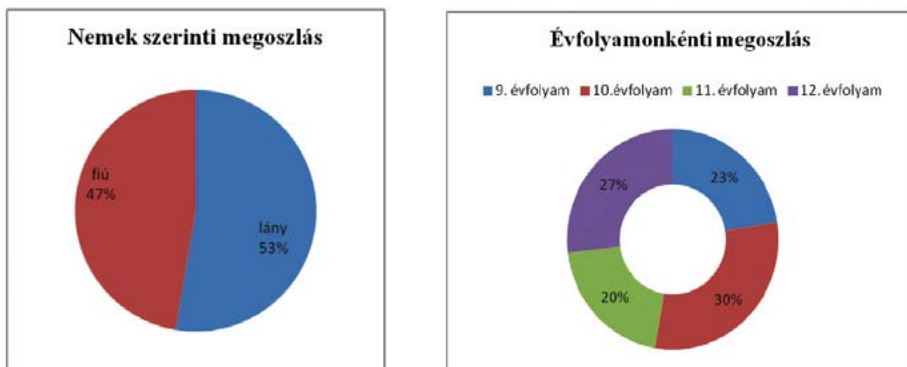

11. ábra

*Példa a változók gyakorisági eloszlásának vizsgálatára**Forrás: a szerző szerkesztése*

Ezután végig gondoljuk, hogy mely változó párok kombinációját volna érdemes megvizsgálni, és ennek megfelelően kétdimenziós keresztábrákat készítünk. Tehát például egy tanulási szokásokat vizsgáló kutatásban összevethetjük a tanulással töltött időt nemenként, vagy a tanulással töltött időt a tanulmányi eredménnyel párosítva vizsgáljuk stb. Először többnyire vízszintesen és függőlegesen kiszázelöljük a táblázatot, vagyis kiszámítjuk a százalékos megoszlásokat, és azokat összehasonlítjuk. A statisztikai adatelemző programok ezt gyorsan és pontosan elvégzik, de egy hagyományos táblázatban is megtehetjük.

Ha diagramot is készítünk (számítógép segítségével ez szintén csak néhány másodperc), akkor szemléletesen kirajzolódik a kép. Példánk szerint kiderülhet, hogy a lányok több időt fordítanak tanulásra, mint a fiúk, de egy keresztábrából az is kiderülhet, hogy a tanulmányi átlag és a tanulásra fordított idő nem függ össze, vagy vizsgálhatjuk azt is, hogy évfolyamonként emelkedik-e a tanulásra fordított idő. A lehetőségek száma igen nagy, de mindig tartunk szem előtt az eredeti hipotéziseket!

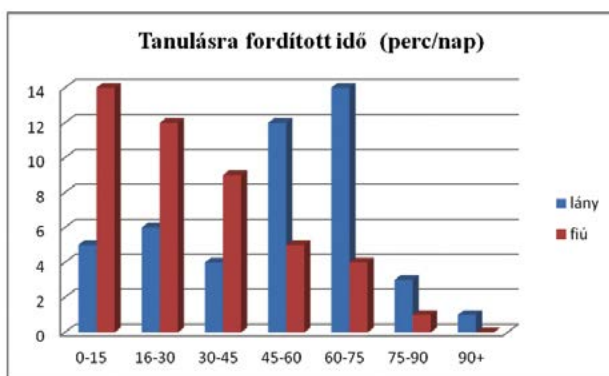

12. ábra

Diagram a tanulásra fordított időről

Forrás: KSH

Kellőképpen nagy minták esetében három vagy négy változót kombináló, tehát három- vagy négydimenziós táblázatokat is lehet készíteni, ezek értelmezése azonban a dimenziók számának növekedésével egyre bonyolultabbá válik. A fenti példánkban tehát ilyen lehetne az idő évfolyamonkénti és nemenkénti bontás szerinti vizsgálata.

A kvalitatív feldolgozásban a statisztikai⁸⁷ módszereket hívhatjuk segítségül. A megfelelő módszer kiválasztását megkönnyíti, ha a kapott adatok fajtáit, tulajdonságait megismerjük, mert egyes statisztikai számításokat helyénvaló elvégezni valamely adatfajtára, míg más esetekben a kérdéses módszer irreleváns.

⁸⁷ A statisztika a valóság mennyiségi összefüggéseinek számadatokkal kifejezhető tényeit vizsgáló tudomány, illetve gyakorlati tevékenység. Olyan gyakorlati tevékenység, amely a tömegesen előforduló jelenségek egyedire vonatkozó vizsgálatához gyűjt információkat, azokat feldolgozza, elemzi, és ennek alapján a vizsgált jelenség egészét tömören, számszerűen jellemzi. A társadalomkutatásokban feladata az összefüggések és kapcsolatok vizsgálata a különböző jelenségek között – ezzel feltárva a társadalmi jelenségek sajátosságait. A jelenségek leírásán túlmenő statisztikai elemzések központi eleme a becslés, és a becsléshez kapcsolódó valószínűségek, hibahatárok elemzése.

A statisztika elemei:

- adat (rögzített információ),
- módszer (adatok feldolgozásának, elemzésének eszköze),
- rendszer (adatgyűjtés, feldolgozás és a közlés intézményi rendszere).

A statisztikával szemben támasztott követelmények:

- a valóságot tükrözze,
- gyorsnak kell lennie,
- világos, egyértelmű és tömör legyen.

Alapfogalmak

Statisztikai adat: a valóságról valamilyen információt hordozó jel. Kétféle lehet:

- abszolút számok vagy alapadatok: amelyeket közvetlen mérés, számlálás útján kapunk, például Magyarország népessége, munkanélküliek száma, osztálytermek száma stb. Természetes mértékegységük van, például ft, fő, méter, darab;
- származékszámok vagy számított adatok: az elemzés során több abszolút számból számítjuk ki (Példa: osztályok száma: 10 db – abszolút szám → mérés alapján, tanulók száma: 300 fő – abszolút szám → mérés alapján, egy osztályra jutó tanulók száma: 30 fő/osztály → osztályok és tanulók számának az összehasonlítása – tanulók száma/osztályok száma).

Statisztikai sokaság: azoknak az elemeknek az összessége, amelyekkel az elemzés során foglalkozunk. Két fajtája van:

- álló sokaság (adatai állapotot fejeznek ki és időpontra vonatkoznak, például Magyarország népessége 2016. január 1-jén 9 830 485 fő volt);
- mozgó sokaság (adatai történést fejeznek ki és időszakra vonatkoznak, például az építőipar termelési értéke 2017. I. negyedévében 372 750 millió forint volt).

Statisztikai ismerv: Vizsgálati szempontok, melyek alapján egy sokaság egymást át nem fedő részekre bontható, amely alapján a sokaságot vizsgáljuk, például nem, lakhely, életkor, termékek fajtái stb. (A valamely adott szempont szerint lehetséges tulajdonságokat ismervváltozatoknak nevezzük. Tehát a statisztikai ismerv a lakóhely és a hozzá tartozó ismervváltozatok, például: a) város, b) község, c) tanya.)

A statisztikai ismérvek fajtái

- közös ismerv (azok a tulajdonságok, amelyek a sokaság minden elemét jellemzik, például egy adott iskola tanulói);
- megkülönböztető ismerv (azok a tulajdonságok, amelyek szerint a sokaság elemei különböznek egymástól). Négy fajtája van:
 - minőségi ismerv: a sokaság egységeit minőségi megjelöléssel látjuk el (például nem, szemszín, családi állapot) szavakkal fejezzük ki;

- mennyiségi ismérv: az egységeket számszerűen kifejezhető tulajdonságokkal vizsgáljuk, például életkor, tanulmányi eredmény stb. (számokkal fejezzük ki). Figyelem, ha egy iskolai vizsgálatban az osztályokat nézzük, akkor a 12.A, 12.B, 13.A stb. nem mennyiségi ismérv, hiszen akár lehetne nevük is az osztályoknak, mint az óvodai csoportoknak);
- időbeli ismérv: a sokaságot időpont vagy időtartam szerint vizsgáljuk: év, hónap, nap, születési év (például: Hány éve dolgozik a vállalatnál?);
- területi ismérv: a sokaság vizsgálata földrajzi és gazdasági területek szerint történik, például ipar, mezőgazdaság vagy születési hely stb.

Az ismérvek közötti kapcsolatok lehetőségei:

Az ismérvek között nincs kapcsolat: az egyik ismérv szerinti hovatartozásból nem következik a másik ismérv szerinti hovatartozás, például a tanulókat vizsgáljuk nem és lakhely szerint (a kettő nem függ össze). Van kapcsolat az ismérvek között:

- függvényszerű kapcsolat: egyértelmű hovatartozást határoz meg, például egyik ismérv az életkor, a másik a születési év.
- sztochasztikus kapcsolat: az egyik ismérv szerinti hovatartozásból következtetni lehet a másik ismérv szerinti hovatartozására; valószínűségi kapcsolatot jelent.
- asszociáció: két minőségi ismérv közti kapcsolat, például szülő iskolai végzettsége – tanulási motiváció, balkezesség – diszlexia.
- vegyes kapcsolat: minőségi és mennyiségi ismérv közötti kapcsolat, például szülő iskolai végzettsége – tanulmányi eredmény.
- korreláció: két mennyiségi ismérv közötti kapcsolat, például heti óraszám – elvégzett feladatok száma.

Statisztikai adatok gyűjtése és feldolgoása:

Ha statisztikailag feldolgozható adatokhoz szeretnénk jutni, akkor az információ forrása kétféle lehet:

1. belső információ: azok az információk, amelyeket a szervezet saját tevékenységéről gyűjt, rögzít és továbbít, például létszám, tanulmányi adatok (tantárgyi jegyek, féléves, éves eredmények, vizsgaeredmények stb.);
2. külső információk: a környezetre vonatkozó információk, például versenytársak publikált adatai, törvények, évkönyvek stb.

Az adatfelvétel fajtái

1. Teljes körű adatgyűjtés: a teljes megfigyelt sokaságra kiterjed, általában kötelező jellegű adatok, például az Oktatási Hivatalnak küldendő adatok.

2. Részleges adatgyűjtés: a sokaság egy részére vonatkozó felmérés, a válaszadás általában nem kötelező, ilyen például a közvélemény-kutatás, minőségbiztosításhoz kapcsolódó adatgyűjtés (például minden 5. tanuló, kompetenciamérés páros évfolyamokon stb.). Minta alapján készítik, és ezekből következtetnek a sokaság egészére. Olcsóbb, gyorsabb, ha a mintavétel megfelelően történik, adott hibahatáron belül jó becslés adható a teljes sokaságra.

Az összegyűjtött adatok statisztikai feldolgoása

Az adat értéke/értékkészlete szerint lehet:

- bináris (igen-nem),
- diszkrét (tanterem száma),
- folytonos adatok (testsúly, idő).

A statisztikában gyakran előfordul még a függő és független változók megkülönböztetése. A gyakorlatban ez azt jelenti, hogy egyik tulajdonság függvényében miként változik egy másik tulajdonság.

A leíró statisztikák (decriptives, basic statistic) a minta valamely változójának alapvető jellemzőit adják meg. Ahogy a nevében is benne van, leírják a mintát, a minta jellemzőit foglalják magukba. Szokás alapstatisztikának is nevezni.

A kapott értékeket a további elemzések, statisztikai próbák során felhasználják, kiindulási pontot jelentenek.

A mintát alapvetően:

- elemszáma,
- középvértékei, és
- adatainak változékonysága jellemzi.

A minta jellemzésére használt számítások:

Viszonyszámok: két, valamely szempontból összetartozó adat hányadosa. Leggyakoribbak:

- dinamikus: két vagy több időpont vagy időszak adatát hasonlítjuk egymáshoz;

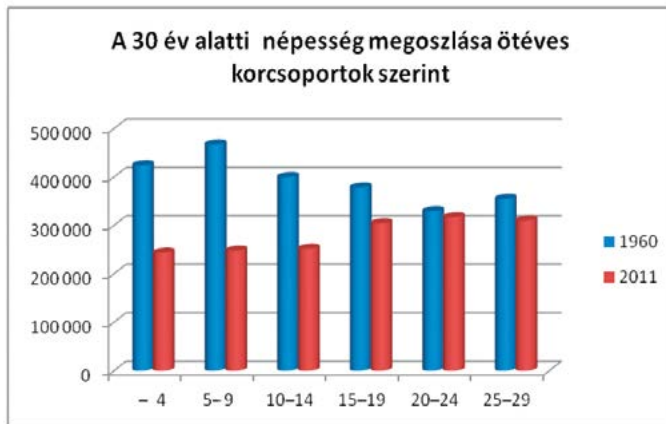

13. ábra

Példa a dinamikus viszonyszámokra

Forrás: KSH

- megoszlási: a részsokaságot viszonyítjuk az egészhez, az eredményt százalékban fejezzük ki (például 30 év alattiak aránya a teljes lakossághoz képest).



14. ábra

Példa a megoszlási viszonyszámokra

Forrás: KSH

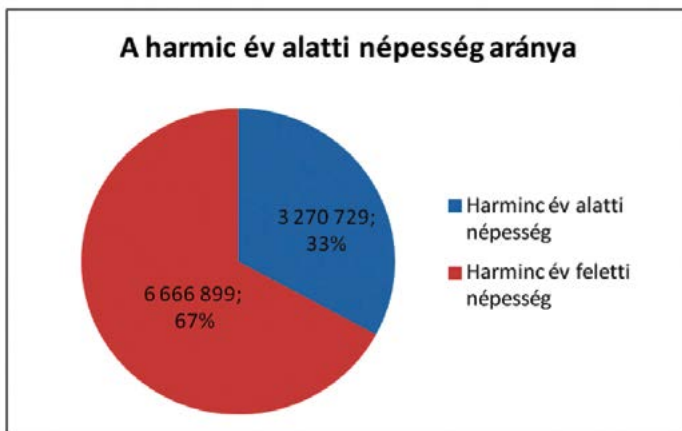

15. ábra

Példa a megoszlási viszonyszámokra

Forrás: KSH

Középértékek:

- **Átlag (mean):** leggyakrabban az egyszerű számtani átlagot értjük alatta. Jellemzője, hogy értékének mindig a legalacsonyabb és a legmagasabb érték közé kell esnie. Eredményként kaphatunk törtszámot is, akkor is, ha egyébként a fogalom csak egész számokban értelmezhető. A KSH adatai szerint hazánkban 2011. január 1-jén 4 514 735 fő volt 15 év feletti nők létszáma, és nekik összesen 6 654 492 gyermekük volt. Ez azt jelenti, hogy átlagosan 1,47 gyermeke volt minden 15 év feletti nőnek. Ennek ellenére természetesen egyetlen olyan nőt sem találunk, akinek a gyermekei száma nem egész szám.
- **Medián (median):** az adatokat növekvő sorba rendezzük, és kiválasztjuk a középső adatot. Ez az adat az adathalmaz mediánja. Ha nincs középső adat (páros darabérték esetén), akkor a két középső érték átlaga (számtani közepe) a medián.
- **Módusz (modus):** az az érték, amely az adatok közül a legtöbbször előfordul.

Esetenként a módusz vagy a medián jobban jellemzi az adott helyzetet, mint az átlag.

Ha megvizsgáljuk a 16. ábrát, amelyben a fiatal nők élve született gyermekeit veszi számba a KSH adatbázisa, akkor kiszámíthatjuk, hogy a nőknek ebben az életkorban átlagosan 0,032 gyermekük volt. A módusz és a medián egyaránt nulla, ami összességében jobban jellemzi ezt a népcsoportot, mivel a korosztály több mint 97%-ának még nem volt gyermeke.

Korcsoport, éves	0	1	2	3	4	5	6–9	10–	Összesen	Összes élve született gyermek
	élve született gyermekkel									
15–19	281 594	6 531	1 175	150	8	1	–	–	289 459	9 368

Forrás: KSH



16. ábra

Élve született gyermekek száma a 15–19 éves anyák esetében

Forrás: KSH

- A szóródás leggyakoribb mérőszáma, az úgynevezett szórás (standard deviation) azt mutatja meg, hogy az adott sor vagy sokaság tagjai milyen mértékben térnek el az átlagtól, hol helyezkednek el az átlaghoz képest. Az adatok elhelyezkedési formája lehet szimmetrikus és aszimmetrikus. Azok a középértékek, amelyekről csak kisebb eltérések fordulnak elő, jobban kifejezik a sokaság jellemző tulajdonságait, mint azok, amelyek nagy szélsőségek átlaga. Fontos tulajdonsága, hogy normális eloszlás esetén számtani átlag \pm egy szórás értékén belül van a megfigyelési egységek 68%-a, és \pm két szóráson belül azoknak 95%-a. A szóródás vizsgálatának nemcsak az a feladata, hogy a sokaság egészének egy jellemző erejét mutassa, hanem szemlélteti azoknak a véletleneknek a hatását, amelyek a vizsgált sokaságot homogénné vagy heterogénné teszik.
- A szórást úgy számítják ki, hogy kiszámítják minden egyes egyedi megfigyelés és az átlag különbségét, ezt a különbséget négyzetre emelik, összeadják az összes így kiszámított négyzetre emelt különbséget, elosztják a kapott összeget az egyedi megfigyelések számával, majd az így kapott számból négyzetgyököt vonnak.

$$\sigma = \sqrt{\frac{\sum_{i=1}^n (x_i - \bar{x})^2}{n}}$$

ahol n – a megfigyelések száma
 x_i – az egyes megfigyelt értékek
 \bar{x} – a megfigyelt értékek átlaga

- Variancia: a szórás négyzete, amely az adatok variálódását jelzi, és a legtöbb statisztikai módszer alkalmazásánál szerephez jut.
- Terjedelem: az adatok változékonyságának „legdurvább” jellemzője, a szélsőértékek (minimum-maximum) közötti különbséget jelenti.
- Eloszlás: a szélsőértékek között az egyes adatok előfordulási gyakorisága (tovább részletezhető).
- Amennyiben minden adat egyforma gyakorisággal fordulna elő, akkor az adatok egyenletes eloszlást követnének.
- Kiemelt jelentősége van a normális eloszlásnak, a legtöbb statisztikai számításnak ez az elvi előfeltétele. A normális eloszlás a folytonos eloszlások közé tartozik, grafikonját Gauss-görbének is szokás nevezni.
- Gyakoriság alatt azt értjük, hogy az egyes adataink hányszor fordulnak elő a mintában.

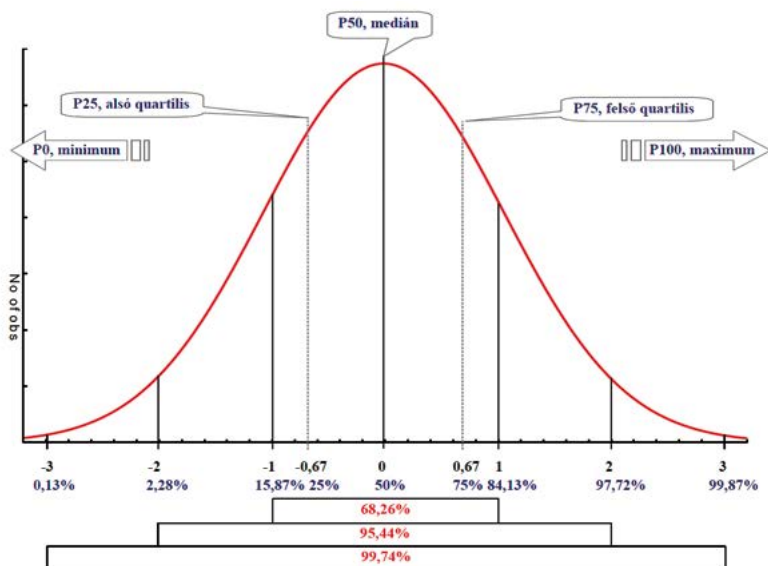

17. ábra

Leíró statisztikai alapfogalmak

Forrás: OZSVÁTH Károly: *Statisztikai alapok. Alapfogalmak. Leíró statisztikák*. Budapest, TF Informatikai és Oktatástechnikai Tanszék. 46. dia. Elérhető: <https://slideplayer.hu/slide/2123777/> (A letöltés időpontja: 2017. 03. 20.)

- Kvantilisok: a nagyság szerint sorba rendezett adatok egyenlő darabszámú részekre bontását jelentik. Az adatok tetszőleges számú egyenlő részre oszthatók. Általánosan használt ezek közül a quartilis, amely negyedeléssel jelent (a 17. ábrán ilyen eloszlást láthatunk), de nem kizárólag négy részre osztható a minta.
- Nagy adatterjedelem esetén az adatokat egyenlő intervallumokba, osztályokba sorolhatjuk, ügyelni kell az osztályhatárok megállapítására. A határokat úgy kell meghúzni, hogy egy adat ne tartozhasson két osztályba, azaz a szomszédos osztályok felső és alsó határa ne legyen azonos. (Például 10 éves kor alatt, 10–15 évesig, 16–20 évesig stb. vagy: 0–1000 Ft-ig, 1001–2000 Ft-ig.)
- Léteznek még két- vagy többváltozós elemzési módszerek, amelyeket nagy minták elemzésénél használnak bonyolultabb összefüggések kimutatására. A módszereket aszerint lehet alkalmazni, hogy milyen a mérési skála típusa (ordinális, nominális, arány- vagy intervallumskála). Ilyenek például a varianciaanalízis vagy a korreláció- és regresszióelemzés, az útelemzés, illetve a faktoranalízis vagy a klaszteranalízis.

Elemzés, értékelés

Az adatok feldolgozása ugyan fontos része a kutatásnak, de önmagukban a táblázatokba rendezett eredmények, a látványos diagramok nem adnak választ a kérdéseinkre, és nem igazolják hipotéziseinket. Szövegesen is meg kell fogalmaznunk következtetéseinket arról, hogy a vizsgált jelenségnek milyen jellemzőit mutattuk ki, és hogy kiinduló elméleti hipotéziseink mennyire igazolódtak be vagy cáfolódtak meg.

Közzététel

A kutatások eredményeit tanulmányokban, könyvekben és internetes felületeken tehetjük közzé. A pontos és részletes publikálás elengedhetetlenül fontos része a kutatásnak. Ki kell fejteni az alkalmazott hipotéziseket, ismertetni kell az alkalmazott módszereket, a mintavételt, definiálni kell a használt fogalmakat, be kell mutatni a használt elemzési módszereket. Eredményeink így válnak hozzáférhetővé és értelmezhetővé mások számára. Régebben a részletes táblázatok közzélése volt a legelfogadottabb eljárás, de ma már a számítógépes technika lehetővé teszi az eredmények ennél teljesebb körű hozzáférhetővé tételét adathordozókon, adatbázisokban. Ezek alapján más kutató is újraelemezheti az adatokat.

A szociológiai kutatási módszertan előrehaladását, fejlődését az biztosítja, ha a kutatás megállapításait más kutatók is ellenőrizhetik, bírálhatják, egy új adatfelvétellel újra megvizsgálhatják a jelenséget, illetve annak változását. A kutatási adatokat kiindulásként használva további kérdések tehetők fel, hipotézisek állíthatók fel, amelyek megválaszolásra, igazolásra várnak.

Kulcsfogalmak

kutatásmódszertan, statisztikai adat, statisztikai ismerv, változó, attribútum, viszonyszámok, középértékek, eloszlások

Ellenőrző kérdések

Ismertesse a szociológiai kutatás általános menetét és kiemelt lépéseit!
Ismertesse az egyes mérési szintek jellemzőit, alkalmazhatóságát!
Soroljon fel középértékeket!

Felhasznált irodalom

- ANDORKA Rudolf (2006): *Bevezetés a szociológiába*. Budapest, Osiris Kiadó.
- BABBIE, Earl (1995): *A társadalomtudományi kutatás gyakorlata*. Budapest, Balassi Kiadó.
- DOREIAN, Patrick – STOKMAN, Frans (1997): *Evolution of Social Networks*. Amsterdam, Gordon and Breach Science Publisher.
- FALUS Iván szerk. (1993): *Bevezetés a pedagógiai kutatás módszereibe*. Budapest, Keraban Könyvkiadó.
- FERGE Zsuzsa (2017): *Magyar társadalom- és szociálpolitika, 1990–2015*. Budapest, Osiris Kiadó.
- FÜSTÖS László – KOVÁCS Erzsébet (1989): *A számítógépes adatelemzés statisztikai módszerei*. Budapest, Tankönyvkiadó.
- GŐCZE István (2010): *A tudományelmélet és kutatásmódszertan alapjai*. Budapest, Zrínyi Miklós Nemzetvédelmi Egyetem.
- HORVÁTHNÉ MOLDVAY Iona (2005): *Attitűdvizsgálat pedagógusok körében az integrált nevelésről*. Elérhető: http://real.mtak.hu/57285/1/EPA00011_iskolakultura_2006_10_081-097.pdf (A letöltés időpontja: 2017. 03. 20.)
- KANYÓ Mária – KISS Zoltán László – DOBAI Pál (2008): *Szociológia*. Egységes egyetemi jegyzet. Budapest, Zrínyi Miklós Nemzetvédelmi Egyetem.
- MALOMSOKI József (2000): *Katonaszociológia. Kutatásmódszertan fejezet*. Egységes egyetemi jegyzet. Budapest, Zrínyi Miklós Nemzetvédelmi Egyetem.
- MÉREI Ferenc (2004): *Közösségek rejtett hálózata*. Budapest, Osiris Kiadó.
- OZSVÁTH Károly: *Statisztikai alapok. Alapfogalmak. Leíró statisztikák*. Budapest, TF Informatikai és Oktatástechnikai Tanszék. 46. dia. Elérhető: <https://slideplayer.hu/slide/2123777/> (A letöltés időpontja: 2017. 03. 20.)
- VARGA Lajos szerk. (2006): *Kutatás-módszertan*. Budapest, BME GTK.

3. fejezet

A társadalmi struktúra és rétegződés

Tarján Gábor

3.1. A társadalom szerkezete

A társadalom szerkezetének (struktúrájának) vizsgálatát végigkísérik azok az elméleti és empirikus megközelítések, amelyek a különböző típusú egyenlőtlenségek csoportosítására leginkább alkalmas társadalmi kategorizálás megteremtésére irányulnak. Ezek közül kétségkívül az egyik legrégebbi és legidőtállóbb a társadalmi osztály fogalma, amely a '70-es évek eleje óta ismét az egyik központi helyre került a nemzetközi szociológiai irodalomban.

Az osztály (társadalmi osztály) mint klasszikus marxi kategória a termelőeszközökhöz való viszony alapján definiálódik, ugyanakkor az osztályelmélet mai művelői ennél sokkal szélesebb értelemben használják ezt a fogalmat. A társadalmi osztályok kategóriáit az érték-tudat, a termelőeszközökhöz stb. való viszony alapján határozhatjuk meg. A klasszikus marxi értelmezés szerint vannak termelőeszközzel nem rendelkező munkások, a csak saját foglalkoztatásukat biztosító termelőeszközöket birtokló kispolgárok (önellátók) és a termelőeszközök birtoklása révén bérmunkások foglalkoztatását lehetővé tevő tőkések és nagybirtokosok. Az osztály fogalmát ma már kiterjesztett módon használ(hat)juk, mert a munkahelyi viszonyokat is figyelembe véve a vállalati vezetőket, szakmunkásokat, munkásokat stb. is osztályoknak nevezzük. A vállalati vezetők pedig azért is önálló osztályként jelennek meg, mert a termelőeszközöknek ugyan nem tulajdonosai, de rendelkeznek felettük.

A dán Aage B. Sørensen a következő három általános jellemző meglétét tekinti a társadalmiosztály-definíció minimumának (Bukodi Erzsébet nyomán):

- Az osztályok olyan strukturális helyzeteket, pozíciókat jelölnek ki, amelyeket a piaci, elsősorban a munkaerőpiaci viszonyok determinálnak. Ebben az értelemben ezek az aggregátumok üres helyeknek tekinthetők, amelyek a munkapiac szereplőitől, az individumoktól függetlenül léteznek.
- Az osztályhelyzetek speciális érdekekkel kapcsolódnak össze, amelyek fenntartása, kiharcolása az adott társadalmi osztály tagjai számára alapvető.
- Az osztállysémák a foglalkozási státusz-mérésekkel ellentétben nem alkotnak vertikális hierarchiát, ebben az értelemben véve nominális mérések.

A társadalmi szerkezet mikéntje a szociológia egyik központi kérdése, mivel a társadalmak legalapvetőbb természetével, szerkezetével, az egyenlőtlenségekkel és azok igazságos vagy igazságtalan voltával foglalkozik. A társadalmi szerkezet olyan pozíciók közötti viszonyokat jelent, amelyek mögött egyes emberek, illetve csoportok állnak.

A különböző pozíciókban levők – meghatározott szerep szerint viselkedő, eltérő státuszú személyek – kategóriákat alkotnak (mint munkás, paraszt stb.), az ezek alapján megállapított társadalmi kategóriák révén mutatható ki a társadalmi rétegződés, amely hierarchikus szerkezetű. Az osztályok, rétegek és más társadalmi csoportok empirikus vizsgálata bizonyítja, hogy kik vannak kedvező, kevésbé kedvező, vagy éppen kedvezőtlen helyzetben. „A társadalmi rétegződés a különböző ismérvek – mint a foglalkozás, beosztás, munkahely, iskolai végzettség, lakóhely – alapján megállapított társadalmi kategóriák helyzetének eltérése, hierarchikus sorrendje az életkörülmények és az életmód különböző dimenzióiban.”¹ Tömören: „[társadalmi rétegnek] nevezzük a foglalkozás, beosztás, munkahely, lakóhely, a jövedelem nagysága stb. alapján definiált társadalmi kategóriákat.”² „A társadalmi szerkezet és a rétegződés vizsgálata azonban nem különül el egymástól élesen a szociológiában [...] a különböző társadalmi pozíciók közötti viszonyok, a közöttük meglévő egyenlőtlenség empirikus rétegződési vizsgálatokkal deríthető fel, a társadalmi szerkezet alapvető jellemzői a társadalmi rétegződésben tükröződnek.”³

Sørensen (1994) megkülönbözteti az osztálydefiníciónak egy gyengébb, „rétegtípusú” változatát is, ami gyakorlatilag a társadalmi-gazdasági foglalkozási státusz fogalmával egyenértékű. Ez a megközelítés a Sorokin-féle státuszdefinícióból indul ki, ami nem jelent mást, mint egyéneknek vagy családoknak különböző egyenlőtlenségdimenziók mentén való vertikális megoszlását (Sorokin [1927] alapvetően három ilyen dimenziót nevezett meg: a gazdaságát, a foglalkozását és a politikait. Vagyis, a rétegek tulajdonképpen olyan társadalmi kategóriák, amelyek az egyéneknek vagy családoknak az adott egyenlőtlenségdimenzió(k) mentén kialakuló lehető leghomogénebb csoportjait jelentik. A fentebbi osztályfogalommal összehasonlítva a legfontosabb elméleti különbségek tehát a következők:

- a társadalmi rétegek nem üres helyek, ellenkezőleg, egyénekhez vagy családokhoz kötődnek;
- előállításuk általában az empiria oldaláról történik, azaz a kategóriák az individuumoknak a különböző dimenziókban (iskolázottság, foglalkozás, lakóhely, anyagi helyzet stb.) elfoglalt hasonló helyzetéből adódnak (egyes esetekben egyetlen dimenzió, például a munkamegosztási helyzet alapján történik a klasszifikáció);
- a rétegek – ha manifeszt módon ez nem is jelenik meg – egy ordinális kategória-rendszert alkotnak.

A magyar szociológiában általában a foglalkozás jellege alapján megkülönböztetett kategóriákat szokás rétegnek nevezni (értelmiségi, szakmunkás stb.). A foglalkozás (munka) jellege – fizikai-szellemi, szükséges iskolai végzettség, mezőgazdasági és nem mezőgazdasági munka – alapján megkülönböztetett nyolc kategóriát 1969-ben a modellt kidolgozó Ferge Zsuzsa munkajellegcsoportnak nevezte el. Később ezeket a kategóriákat rétegnek nevezték. A Ferge által bevezetett modell jelentősége nemcsak abban állt, hogy kimutatta a létező egyenlőtlenségeket, és alkalmas volt a magyar társadalom elemzésére, hanem szaktitott a „két osztály, egy réteg” húsz éven keresztül „hatályos” sztálini felfogásával. (Erre a modellre még visszatérünk.)

¹ ANDORKA Rudolf (1992): *Bevezetés a szociológiába*. Budapest, Aula Kiadó. 72.

² ANDORKA (1992), 73.

³ ANDORKA Rudolf (1997): *Bevezetés a szociológiába*. Budapest, Osiris Kiadó. 153.

A státuszcsoporthoz fogalmának használata – annak ellenére, hogy néhányan a rétegfogalommal azonosítják – Kolosi Tamás 1984-ben bevezetett definíciójához kötődik. Eszerint a státuszcsoporthoz olyan egyének vagy családok csoportját foglalja magában, akik a Kolosi által használt hét dimenzióban együttvéve hasonló helyzetben vannak. A hét dimenzió: fogyasztás; kultúra, életmód; érdekérvényesítés; lakás; lakókörnyezet; anyagi színvonal; munkamegosztás.

Az elit szociológiai értelemben nem a legkiválóbbakat jelöli, hanem a politikai és gazdasági hatalmat kezében tartó szűk csoportot, ami nem egyenlő – a kisebb/kevesebb számú – uralkodó osztállyal. Tehát azokról van szó, „*akik személy szerint tartós befolyással rendelkeznek a társadalom ügyeinek intézésében; akik a társadalom működtetésében fontos szerepet betöltő komplex szervezetek vezetői közé tartoznak; akik döntéseikkel vagy véleményükkel képesek a társadalmi újratermelés folyamatának befolyásolására.*”⁴

A társadalomszerkezettel kapcsolatos első elméleti kérdés, hogy az emberi társadalmat mi jellemzi inkább, a harmónia, együttműködés, amikor a konfliktus kivételes és diszfunkcionális jelenség, vagy a konfliktus, ami nem szükségképpen káros, mert ezek biztosítják a társadalom fejlődését. A másik elméleti kérdés, hogy minek alapján határozzuk meg a társadalmi szerkezet kategóriáit, az osztályokat és rétegeket. Marx és Engels szerint a társadalmi szerkezetben elfoglalt helyet a termelőeszközhöz való viszony határozza meg: tulajdonosok és nem tulajdonosok osztálya. Max Weber szerint három dimenzió érvényesül a társadalmi szerkezetben. A gazdasági dimenzió nem csupán a termelőeszközhöz való viszonyt, hanem a munkaerő-piaci helyzetet (például képzettség) is magában foglalja. A második dimenzió a hatalom, ami a tőketulajdon függvénye. A harmadik dimenzió a rend, aminek a megbecsültég a fokmérője, azaz az előkelő életmód és életvitel.

3.2. Társadalmi rétegződés

A társadalmi rétegződés vizsgálatát három dimenzió mentén szokták végezni. Ezek: az iskolai végzettség, a foglalkozási pozíció és a jövedelem. Ezek közül a foglalkozás szerepe a leginkább preferált, mert ez az esélyek és kockázatok elosztásának legfontosabb strukturális tényezője. Tehát a réteghelyzeteket a piaci, elsősorban a munkaerőpiaci kapcsolatok határozzák meg. Ebből kiindulva – csak a legfontosabbakat említve – a gazdasági aktivitás, a foglalkozás és ennek viszonyai, az alkalmazási feltételek, a munkajelleg válnak a rétegződést meghatározó társadalmi csoportképzőkké.

Az utóbbi évtizedekben a foglalkozási struktúra polarizálódott, növekszik a magasabb képzettséget, nagyobb önállóságot igénylő szakértői munkák súlya, és – ha nem is ilyen mértékben – emelkedik a betanított és a szakképzetlen szolgáltatási és kereskedelmi csoportok aránya is. A kutatási eredmények bizonyítják, hogy a munkaerőpiaci-foglalkozási réteghelyzet az anyagi-vagyoni pozíció egyik legfontosabb meghatározója is. Látható, hogy a legkedvezőbb anyagi viszonyok között élő tőketulajdonosok elkülönülnek a többi rétegtől, ugyanakkor az eredmények a vezetők és az értelmiségiek/szakértők belső differenciálódásának erősödésére is felhívták a figyelmet. A foglalkozási réteghelyzet

⁴ VALUCH Tibor (2005): *Magyarország társadalomtörténete a XX. század második felében*. Budapest, Osiris Kiadó. 121.

vizsgálata a munkapiaci stabilitást/instabilitást is egyértelműen strukturálja. Elmondhatjuk, hogy a képzett ipari foglalkozásúakhoz képest a magas beosztású értelmiségieknél, szakértőknél, a kisfoglalkoztatóknál, a felső és középszintű vezetőknél a legalacsonyabb az állás elvesztésének kockázata, míg a szakképzetlen munkát végzők munkaerőpiaci karrierje a legbizonytalanabb.

Mint már említettük, Magyarországon a társadalmi-foglalkozási struktúra legjelentősebb empirikus jellegű kategorizálása sokáig az ún. munkajelleg-csoportosítás volt. Ez a '60-as években kialakított munkajelleg-séma végérvényesen felváltotta az ideológiai alapokon nyugvó ún. két osztály (munkás, paraszt) egy réteg (értelmiség) modellt, amely alkalmatlan volt a társadalomszerkezet áttekintésére.

A társadalmirétegződés-vizsgálatok módszertanilag is szerteágazóak, a survey típusú adatfelvételektől kezdve – Magyarországon 1963-ban a KSH végezte az elsőt az 1962. évi jövedelmekre vonatkoztatva – népszámlálási és egyéb statisztikai adatok másodelemzéséig terjednek. A rétegződés-vizsgálatok során a foglalkozás, az iskolai végzettség, a lakóhely, a lakásviszonyok, a jövedelem nagysága, a nem anyagi dimenziók (tartós fogyasztási és használati eszközök, művelődés-kultúra) alapján határozzák meg a társadalmi kategóriákat.

A KSH 1962–1964. évi társadalmimobilitás-vizsgálata már a munkajelleg-csoportosítást alkalmazta az egyéni réteghelyzet megragadására. A modell fő rétegeképző kritériumai között szerepelnek a foglalkozás szellemi vagy fizikai jellege; a foglalkozás minősége (szellemi alkalmazott, szakmunkás, betanított munkás, segédmunkás); az adott foglalkozáshoz szükséges iskolai végzettség, szakképzettség; a foglalkozás ágazati jellege, amely a mezőgazdasági és a nem mezőgazdasági munkakörök elválasztását jelenti; a foglalkozási viszony (alkalmazott, önálló, segítő családtag); valamint a vezető beosztás dimenziója. Ezek alapján a séma kilenc kategóriát tartalmaz: vezetők, értelmiségiek, középszintű szellemiek, kisiparosok/kiskereskedők, mezőgazdasági önállók, szakmunkások, betanított munkások, segédmunkások, mezőgazdasági fizikaiak.

Ferge Zsuzsa a '60-as évek közepén a szocialista társadalmakban a számos különböző differenciáló tényező közül legfontosabbnak a munkamegosztásban elfoglalt helyet tartotta, és ez alapján állította fel a munkajellegcsoportokat. Tanulmányában még határozottan különbséget tett munkajellegcsoportok és a foglalkozási csoportok között, de ennek gyakorlati alkalmazását nem mutatta be. *„A társadalmi munkamegosztásban elfoglalt hely társadalmi jelentősége nem magából a foglalkozásból adódik, hanem azokból az általános jellemzőkből – a munka jellegét meghatározó dimenziókból –, amelyek egy-egy konkrét foglalkozáshoz kapcsolódnak, akár mint annak előfeltételei, akár mint velejárói.”* A munka jellegét nyolc dimenzió alapján határozta meg: hatalom, döntési jogkör, felelősség, képzettség, képesség, alkotóbb vagy rutinosabb, nehezebb vagy könnyebb, rendszeres vagy rendszertelen erő kifejtést igénylő munka. Ezek alapján határozott meg a három nagy – szellemi, fizikai, mezőgazdasági – kategóriában alkategóriákat.

Később Ferge a munkamegosztásból kiindulva a munkákat jellegük szerint csoportosította a tulajdon, a hatalom, a tudás, a munkamegosztásba való bekapcsolódás rendszeressége, mezőgazdasági jellege, fizikai vagy szellemi volta, valamint a munka tárgya szerint. Ezek alapján hét munkajellegcsoportot különböztetett meg, és ezeket kiegészítette előzmény- és következményváltozókkal. Ez a hét, munkajelleg alapján különválasztott cso-

port már sokkal közelebb áll a foglalkozási csoportok szerinti felosztáshoz, mint a szerző fentebb említett, 1966-ban megjelent tanulmányának munkajellegcsoportjai.

Magyarországon a '80-as évek elején kezdődött az a rétegződésmódel-vizsgálat, amely szakított a hagyományos munkajellegcsoportokon alapuló módszerrel, és többdimenziós megközelítést alkalmazott. Hangsúlyt fektetett az egyenlőtlenségi dimenziók empirikus elkülönítésére, és ezáltal próbálta megérteni a korabeli magyar társadalom szerkezetét. A vizsgálatba bevont és meghatározott tényezők közül már nem a munka világához kapcsolható bizonyultak meghatározónak. A társadalmi egyenlőtlenségek újratermelődésében a kulturális egyenlőtlenségek hierarchiája vált meghatározóvá, mint erre Kolosi Tamás és Róbert Péter '80-as évek második felében publikált munkái rámutattak.

A '90-es évektől használják az EGP-sémát, amellyel a kutatók a rendszerváltás utáni gazdasági-társadalmi változásokat igyekeznek árnyaltan bemutatni. Alkalmazásával a réteghelyzetet a munkaerőpiaci helyzet, a termelési egységben elfoglalt hely és az alkalmazási viszony alapján lehet meghatározni. Meghatározó módszere, hogy a réteghelyzetet két tényezőre bontja: 1. a munkamegosztási pozícióra, amely a munkához szükséges szak-képzettséget, önállóságot és annak mértékét jelöli; 2. a munkaerőpiaci helyzetre, amely a jövedelem mértékét, a felfelé mobilitás esélyét és a státuszvesztés kockázatát fejezi ki. A munkajelleg-csoportosítással ellentétben a séma alapján történő kategorizálás nem emeli ki a fizikai és szellemi pozíciók közötti éles különbséget, az alkalmazottak esetében azonban elkülöníti a munkaerőpiachoz szolgáltatói, illetve munkaszerződéses viszonyal kapcsolódó státuszokat. A szolgáltatói foglalkozásokat az önálló munkavégzés, a magasabb iskolázottság, a magasabb minőségű humán tőke iránti igény, a kiszámítható karrierút és az állásvesztés alacsony kockázata jellemzi, míg a munkaszerződéses pozíciókban sokkal nagyobb a bizonytalanság az előrejutási esélyekben, a szakképzettség kompatibilitása és a munkahely stabilitása vonatkozásában. Az alkalmazotti státuszok ezen két pólusa közötti foglalkozási régióban olyan pozíciókat találunk, amelyeket a szolgáltatói munkakörökhöz képest kevesebb önállóság, alacsonyabb képzettségigény, túlnyomórészt rutin-jellegű munkafeladatok, korlátozottabb előrelépési lehetőségek jellemeznek, de kevésbé bizonytalanok, mint a munkaszerződéses foglalkozások. A munkajelleg-csoportosítás során az iskolai végzettség az operacionalizálás legfontosabb szempontja volt, az EGP-nél ez csak bújtatottan jelenik meg, mivel az iskolázottság önmagában is része az osztályozási rendszer kategóriáinak. Az EGP-séma a munkajelleg-csoportosítástól eltérően nem csupán a vezetői és a beosztotti pozíció szerint differenciál, hanem a hatalom dimenzióját tágabban értelmezve megkülönbözteti az önálló munkavégzést és karrierlehetőségeket kínáló felső szolgáltatói munkaköröket és a már említett feltételeknek kevésbé megfelelő, alsó szintű szolgáltatói foglalkozásokat is.

Ezek alapján az EGP-osztályozás kategóriái a következők: felső szolgáltatói réteg (felső és középszintű vezetők, magas beosztású értelmiségi nagyvállalkozók); alsó szintű szolgáltatói réteg (alsó szintű vezetők, elsősorban kiszolgálói jellegű munkát végző értelmiségiek), középszintű szellemiek, rutin jellegű szolgáltatási foglalkozást űzők, kisfoglalkoztatottak, nem mezőgazdasági önállók, mezőgazdasági önállók, szakképzett munkások, szakképzetlen munkások, mezőgazdasági foglalkozásúak.

Az ezredfordulón Ferge szerint az újkapitalista társadalmiszerkezetben a rendszer-változás után a tőkeviszony vette át a korábban meghatározó hatalmi viszony helyét, két csoportra osztva a társadalmat: a tőketulajdonosokra és a tőkével nem rendelkezőkre.

A tőketulajdonosok és a tőkével nem rendelkezők között határozott hierarchia rajzolódik ki, és a két oldalt sokrétű kapcsolatháló köti össze. A tőkeerő és az alkalmazottak száma szerint a tőketulajdonosokon belül négy csoportot különíthetünk el. Ezek a nagyvállalkozók, a kisfoglalkoztatók, az önálló vállalkozók és a kényszervállalkozók. A munkaerőpiacon kínálatként megjelenő tőkével nem rendelkezők pedig az alábbi csoportokra oszthatók: akiknek van stabil munkahelyük, alkalmazásuk rendszeres; akik nem állnak alkalmazásban, csak valamilyen rövidebb-hosszabb ideig tartó munkára szerződnek, amely az esetek nagy részében rendszeres jövedelmet biztosít; akiknek csak rendszertelen munkáik, alkalmi megbízásaik vannak; akiknek nincs munkaerőpiaci pozíciójuk. Ez utóbbiak egy része korábbi foglalkozási helyzetük alapján besorolható valamely rétegbe, de más részük gyakorlatilag soha nem kapcsolódott a munkaerőpiachoz, és erre a jövőben sincs semmi reménye.

Osztálylétszám2014

A GfK és a Magyar Tudományos Akadémia Társadalomtudományi Kutatóközpont szakmai együttműködésében az *Osztálylétszám2014* című kutatás eredményei azt mutatják, hogy a magyar társadalom osztályszerkezetével kapcsolatban az ezredfordulón megfogalmazott várakozások nem teljesültek, és hazánkban mai napig nem alakult ki a középosztály. A társadalom rétegei egyfajta körte formában épülnek egymásra, amely a legszélesebb alsóbb osztályoktól felfelé haladva egyre keskenyedik. Az osztályok közötti átjárás korlátozott – míg lejjebb kerülni viszonylag könnyű, addig felsőbb osztályba lépni meglehetősen nehéz. Mindazonáltal a többség számára nem fontos az osztályhoz tartozás, a többi „osztálytárrsal” való azonosulás – a magyar társadalomban gyenge az osztálytudat. A kutatás felhívta a figyelmet az ország területi megosztottságára, hiszen óriási a szakadék a fővárosi-nagyvárosi és a kisvárosi-falusi lakóhely között. Újdonság az is, hogy a kutatók nem csupán a munkaerőpiacon betöltött helyzetet vették figyelembe a válaszadók társadalmi pozíciójának meghatározásához (hiszen itt sokan nincsenek jelen, illetve pusztán ennek alapján nehéz azonosítani kis létszámú csoportokat). Ehelyett a felmérésben részt vevők gazdasági, kulturális és kapcsolati tőkéjét próbálták felmérni.

Az eredmények alapján⁵ nyolc társadalmi csoportot határoztak meg a kutatók, amelyek napjaink Magyarországon jellemzőek:

1. Elit (2%, legfeljebb 200 ezer ember): gazdagok és a magaskultúra különböző szegmenseinek fogyasztói, ugyanakkor kapcsolati szempontból zárt csoport. Nagyon

⁵ A GfK és az MTA TK társadalomkutatói Magyarország eddigi legnagyobb, 13 560 fős online megkérdezést és ezerfős reprezentatív lekérdezést összegző tanulmánya egyszerre kutatta a ma létező társadalmi csoportokat és főbb jellemzőiket azok gazdasági, kulturális és kapcsolati tőkéje alapján. (Mintaként egy brit társadalmi felmérés, a Great British Class Survey szolgált.) Gazdasági tőke alatt a jövedelmet – így a rendszeres havi fizetést –, illetve az ingatlant és megtakarításokat magába foglaló összetevőket vizsgálták. A kulturális tőke jelenti egyfelől a magaskultúra fogyasztását (színház, múzeum, komolyzene, könyvek), másfelől pedig az újkultúra fogyasztását (például internetezés, közösségi oldalak látogatása, szabadidős sportokba bekapcsolódás). A kapcsolati tőke egyik formája mennyiségi (ismerősök száma), a másik pedig inkább ezen ismerősök társadalmi helyzete (például ismer-e fodrászt, bankárt, tanárt, politikust, és kérhet-e tőle segítséget). Az adatfelvételt – a *Heti Válasz* és az *Origo* online felületeinek támogatásával – 2014. február és április között zajlott.

- magas körökben a felsőfokú végzettségűek és a budapestiek aránya, státuszuk gyakorlatilag „örökletes”, hiszen már szüleik is hasonló társadalmi körülmények között éltek.
2. Felső közép (10,5%, szűk egymillió ember): fővárosi és nagyvárosi lakóhelyen élnek, mind a gazdasági, kulturális és kapcsolati tőke terén jó eredményeket mutatnak. Magasan képzettek, sok embert ismernek, és kapcsolataikat jól is használják. Rendszeresen járnak színházba, sok szabadidővel rendelkeznek, sportolnak, aktív közösségi életet élnek.
 3. Feltörekvő fiatalok (6%, félmillió ember): ők azok a fiatalok, akik jelenleg főleg még szüleik pénztárcáját használják a mindennapokban, de tudásuk, saját és szüleik kapcsolatai révén bennük van a jövő ígérete – bármi lehet belőlük. Az összes társadalmi csoport közül ők az újtőke maximális felhasználói: a tudásmenedzsment, az információkezelés vagy a személyes kapcsolatok működtetésének gurui. A csoport egy részét a fiatalos attitűddel rendelkező középkorúak alkotják.
 4. Vidéki értelmiség (7%, 600-700 ezer ember): a vidéki értelmiség mindennel rendelkezik, amivel a felsőbb társadalmi osztályok, de mindenből kevesebb van neki. Ők a kisvárosi tanárok, orvosok, helyi közéleti szereplők, akik mindenkit ismernek. Átlagos, de biztonságos jövedelemmel rendelkeznek, járnak nyaralni, magas a kultúra iránti igényük, többnyire állami alkalmazottak vagy vállalkozók.
 5. Kádári kisember (17%, 1,5 millió ember): A kádári kisember „éldegél”. Nehezen, de kijön a jövedelméből, főleg kisebb településeken él, nyaralni nem jár, alig beszél idegen nyelveket, főleg állami munkahelyen dolgozik.
 6. Sodródók (18%, 1,6-1,7 millió ember): a feltörekvő fiatalok mellett a másik fiatalos réteget a sodródók adják, akiknek szülei nem az elitbe, hanem a középosztályba tartoznak. Képzetlenebbek, nincs elég kapcsolatuk (sem személyes, sem szervezeti), nem járnak színházba, nem olvasnak könyveket, viszont nagyon otthon vannak az újkultúrában. A mindennapoknak élnek, ugyanakkor újkultúratudásuk (internet) akár feljebb is viheti őket a társadalomban. A réteg fiataljainak jelentős része a „mamahotel” viszonylagos biztonságában él.
 7. Munkások (16,5%, másfél millió ember): a réteg tagjai döntően szakmunkás végzettségűek, viszonylag sok embert ismernek, de kötődéseik alacsony presztízszűek. Kis vagyonnal, jövedelemmel rendelkeznek, és egyáltalán nem fogyasztanak kultúrát, barátokkal ritkán járnak össze, leginkább otthonukban szórakoznak, tévéznek, esetleg számítógépen szórakoznak. A munkásokat a leszakadtaktól egyetlen tényező különbözteti meg: az idetartozóknak van munkája, azonban amint elveszítik az állásukat – tartalékok híján –, azonnal a leszakadtak osztályába kerülnek át.
 8. Leszakadtak (23%, 2 millió ember): a magyar társadalom számosságában legnagyobb rétege a leszakadtak köre. Nem csupán anyagi, jövedelmi, vagyoni helyzetük rendkívül kedvezőtlen, de kapcsolatszegények, kultúrafogyasztásuk pedig elhanyagolható. Jelentős a körökben a szakképzetlenek aránya: ha dolgoznak, fizikai vagy mezőgazdasági munkát végeznek, de leginkább munkanélküliek, közfoglalkoztatottak, segélyezettek, és magas körökben a rokkantak, illetve az öregségi nyugdíjasok aránya. Megállapítható, hogy szüleik is hasonló jellemzőkkel bírnak: azaz a legsó réteg is újratermeli önmagát.

1. táblázat
A magyarországi társadalmi csoportok jellemzői

Réteg	Legmagasabb befejezett iskolai végzettsége (%)*	Életkori átlag (év)	Háztartási nettó összjövedelmi kategória (Ft)	Családi állapot (%)	Roma származásúnak mondja magát (%)	Állandó lakhelyének településtípusa (%)	Lakásértéktáblag (millió Ft)	Nem beszél idegen nyelven (%)	Volt nyaralni külföldön az elmúlt évben (%)
Elit	43% érettségi 52% felsőfok	45,1	50% 301–500 ezer, 33% 501–1 millió	53% házasp., 16% elvált	NJ**	45% Bp., 40% megyei jogú város	21,5	24%	70%
Felső közép	40% érettségi, 39% felsőfok	39,8	24% 201–300 ezer, 22% 301–500 ezer, 2% 501–1 millió	33% egyedülálló, 43% házasp., 14% elvált	NJ	32% Bp., 27% egyéb város, 22% község	12,5	30%	35%
Feltörekvők	49% érettségi, 33% felsőfok	39,6	16% 121–150 ezer, 38% 151–200 ezer, 31% 201–300 ezer	33% egyedülálló, 15% élettársa van, 36% házasp.	NJ	42% Bp., 26% megyei jogú város	10,7	26%	34%
Vidéki értelmiség	29% érettségi, 44% felsőfok	43,8	33% 151–300 ezer, 26% 201–300 ezer, 17% 301–500 ezer	71% házasp.	NJ	46% egyéb város, 31% község	12,7	30%	30%
Kádári kisemberek	25% legfeljebb alapfok, 22% szakmunkás, 34% érettségi	44,6	16–16% 91–120 ezer és 121–150 ezer, 19% 151–200 ezer, 24% 201–300 ezer	19% élettársa van, 43% házasp., 12% elvált	NJ	46% egyéb város, 29% község	9,7	55%	18%
Sodródók	31% legfeljebb alapfok, 17% szakmunkás, 40% érettségi	38,1	8% 60 ezer alatt, 16% 121–150 ezer, 22% 151–200 ezer, 33% 201–300 ezer	38% egyedülálló, 12% elvált	NJ	25% Bp., 24% megyei jogú város, 29% egyéb város	9,2	54%	23%
Munkások	23% legfeljebb alapfok, 38% szakmunkás, 33% érettségi	40,9	15% 91–120 ezer, 33% 151–200 ezer, 23% 201–300 ezer	34% egyedülálló, 15% élettársa van, 35% házasp.	4%	47% egyéb város, 23% község	8,8	78%	9%
Leszaktak	39% legfeljebb alapfok, 28% szakmunkás, 29% érettségi	44,7	8% 60 ezer alatt, 26% 61–90 ezer, 19% 91–120 ezer, 14% 121–150 ezer	14% élettársa van, 35% házasp., 13% elvált, 12% özvegy	11%	39% egyéb város, 28% község	7,1	80%	3%

* Az adott csoportban leggyakoribb, legjellemzőbb (szignifikáns) százalékos értékek. Nem feltétlenül ad ki 100%-ot.

** Nem jellemző.

Forrás: a szerző szerkesztése

A kutatás arra is rámutatott, milyen óriási a szakadék a fővárosi, nagyvárosi, illetve a vidéki, kisvárosi területek között. A legfelső három osztály kizárólag nagyvárosokban él, míg a társadalom alsóbb csoportjai kisvárosi, falusi lakóhelyeken koncentrálnak, főként körülbekörülve jelennek meg az önmagukat romaként meghatározó válaszdók. Ez is mutatja a rétegek elkülönülését: az osztályok közötti átjárás korlátozott, lejjebb csúszni könnyű, feljebb lépni meglehetősen nehéz. És Magyarországon a mai napig nem alakult ki a középosztály.

3.3. Szegénység

Relatív és abszolút szegénység, depriváció

A társadalom szerkezetétől elválaszthatatlan fogalom a szegénység, amellyel olyan személyeket, családokat szoktunk jelölni, akik alacsony jövedelmük következtében hátrányos helyzetben vannak, nem tudnak megfelelően táplálkozni, ruházkodni, rossz lakás- és egyéb körülmények között élni. Tehát az egyén vagy a közösség nem rendelkezik megfelelő anyagi forrással ahhoz, hogy képes legyen a társadalom által minimálisan elfogadhatónak ítélt életszínvonalat biztosítani saját maga számára. Ezt a definíciót 1975-ben fogalmazta meg az Európa Tanács, majd 1984-ben az Európai Bizottság finomított rajta. Az anyagiakon túl bevonták az ismérvek körébe a kulturális és társadalmi források hiányát is mint a szegénység megjelenési formáját. Az évek során fokozatosan bővült a szegénység definíciója.⁶ A fejlett társadalmakban a szegénységet elsősorban relatív kategóriaként lehet értelmezni, ami azt jelenti, hogy az érintett egyén valaki máshoz képest tekinthető vagy érzi magát szegénynek, a társadalom egyéb tagjaihoz képest szenved valamiben hiányt.

Az Európai Unió előírásainak megfelelően, ma kétféle hivatalosnak tekintett szegénységi adatot számol és publikál a KSH. Az egyik az ún. *(jövedelmi)szegénységi arány*, a másik az angol rövidítéssel *AROPE-mutatónak* nevezett *szegénységi és kirekesztettségi arány*. Ezt számos országban kiegészítik egyéb mutatókkal is, amelyek így vagy úgy a szegénység abszolút mértékét jellemzik. Ilyen volt Magyarországon a KSH létminimum-mutatója is, amelyet sokan egyfajta hazai szegénységi küszöbnek is tekintettek. Döntően ez utóbbira hivatkozott a hivatal, amikor 2014-ben beszüntette ezt a nagy múltú számítási módszert.⁷

Eszerint Magyarországon a *jövedelmi szegénységi arány* 14,5%, a *szegénység vagy kirekesztettség kockázatának kitettettek aránya* pedig 26,3%. A gyakran emlegetett, 40% körüli arány pedig a megszüntetett, de a szakszervezetek által – a KSH módszertanával – 2015-re is kiszámított mutató, a létminimum alatt élők aránya.

„A szegénység vagy társadalmi kirekesztődés összetett mutató használata lehetőséget teremt arra, hogy a szegénységet ne kizárólag a jövedelemhiánnyal azonosítsuk. A szegénységi küszöb alatti jövedelemmel rendelkezők mellett a mutató a szegények közé sorolja a javak és szolgáltatások piacáról, valamint a munkaerőpiacról kiszorultakat is.

⁶ A szegénység elleni európai küzdelem mind ez ideig legfontosabb mérföldkövének a 2010-ben kidolgozott Európa 2020 (EU2020) stratégiát tekinthetjük, amelynek elsődleges célkitűzése, hogy 2020-ra az Európai Unió egész területén összesen legalább 20 millió fővel csökkenjen azok száma, akiket érint a jövedelmi szegénység vagy társadalmi kirekesztődés kockázata.

⁷ *A háztartások életszínvonala, 2015.* (2016. 11. 15.) Budapest, KSH. 22. Elérhető: www.ksh.hu/docs/hun/xftp/idoszaki/hazteletszin/hazteletszin15.pdf (A letöltés időpontja: 2017. 03. 20.)

*2015-ben – az előző évek trendjeit követve – 1,9 százalékponttal csökkent a szegénység vagy társadalmi kirekesztődés kockázatának kitettek aránya 2014-hez képest. A teljes népesség 26,3%-át, azaz 2 millió 541 ezer embert érintett a szegénység vagy kirekesztődés legalább egy dimenziója.*⁸

A 2001-ben kidolgozott laekeni indikátorrendszer továbbfejlesztésével jöttek létre 2010-ben az unióban a szegénység vagy társadalmi kirekesztődés mérésének jelenleg használt egységes mutatószámai. Az indikátorok kidolgozásának fő alapelve az volt, hogy a szegénység egyes összetevőit a lehető legszélesebb értelemben vegyék számításba, ellentétben a korábbi, már említett jövedelmi megközelítéssel. Az indikátorrendszer fő mutatószáma a szegénység vagy társadalmi kirekesztődés kockázatának kitettek aránya. Az összetett szegénységi mutató három részindikátort foglal magába:

1. relatív jövedelmi szegénységben élők aránya,
2. súlyos anyagi deprivációban élők aránya,
3. nagyon alacsony munkaintenzitású háztartásban élők aránya (munkaszegénység).

A szegénység vagy társadalmi kirekesztődés kockázatának kitetteknek tekintjük azokat, akik a három részmutató közül legalább egyben érintettek. Ez az indikátor a korábban alkalmazott módszertanhoz képest tágabb kört sorol a szegények közé, mert ebbe a kategóriába tartozónak számít az az egyén is, aki bár jövedelmi helyzetét tekintve nem szegény, megteheti, hogy nem dolgozik (például a vagyonából él), viszont a nagyon alacsony munkaintenzitási mutatója következtében bekerül a munkaszegények közé.

A relatív szegények csoportjába azok a személyek tartoznak, akik olyan háztartásban élnek, ahol a háztartás jövedelme nem éri el a medián ekvivalens jövedelem 60%-át (relatív szegénységi küszöb).⁹ A számok világára lefordítva ezt azt jelenti, hogy „2015-ben a jövedelmi szegénységi arány 14,5% volt, 0,4 százalékponttal kisebb, mint 2014-ben. 2015-ben összesen 1 millió 398 ezer élt a szegénységi küszöb alatti, azaz havi 74 ezer forintnál kevesebb ekvivalens jövedelemből” (relatív jövedelmi szegénység).¹⁰

De az, hogy az említett 60%-os mutató szerint ki minősül szegénynek, attól függ, hogy az adott országban élők jövedelme egymáshoz képest hogyan alakul, azaz milyen a népesség jövedelmének eloszlása. Mint az elnevezés is utal erre, a szegénység ez esetben relatív kategória, csak a többiek jövedelméhez képest értelmezhető. Nem egy megfogható tartalommal bíró (minimális megélhetést biztosító) standard szerinti szegénységet jelöl, hanem egy viszonyt fejez ki, mely arra utal, hogy a szegények azok, akiknek kevesebbje van, mint a többségnek.

Így fordulhat elő, hogy az EU ezen – relatív jövedelmi szegénységi – mutatója szerint Magyarországon a szegények aránya alacsonyabb, mint Németországban, Svájcban vagy Nagy-Britanniában, és számos más gazdag európai országban. Az Eurostat 2015-ös (azaz 2014-re vonatkozó) adatai szerint a szegénységi arány Magyarországon 14,9% volt, ugyanakkor Németországban és az Egyesült Királyságban is közel két százalékponttal magasabb, 16,7%. Bár a németek jövedelmi szegénységi rátája nagyobb, mint a magyaroké, a szegénységi küszöbértékük valós vásárlóerejét tekintve, 2,6-szer nagyobb, mint a miénk.

⁸ A háztartások életszínvonala, 2015. 15.

⁹ A relatív jövedelmi szegénység és a társadalmi kirekesztődés (laekeni indikátorok), 2012. (2013. 09. 20.) *Statistikai Tükör*. Budapest, KSH.

¹⁰ A relatív jövedelmi szegénység és a társadalmi kirekesztődés (laekeni indikátorok), 2012.

Euróban számolva a szegénységi küszöbértékeink között több mint négyszeres a különbség a németek javára. Mindössze két EU-tagországban alacsonyabb az euróban kifejezett szegénységi küszöbérték összege, mint Magyarországon: Bulgáriában és Romániában.¹¹

A relatív szegénységi küszöb – bárhogyan is számolják – csak a jövedelmet, azon belül is a jövedelem eloszlását használja fel a szegénység meghatározásához.

A relatív jövedelmi szegénységet kiegészítve dolgozták ki az *szegénység és társadalmi kirekesztettség kockázatával élők* komplex mutatószámát, az ún. AROPE szegénységi-indikátort, amely a kedvezőtlen jövedelmi pozíció mellé (*jövedelmi alapú szegénységi ráta*) a szegénység abszolút jellegét is igyekszik figyelembe venni (*súlyos anyagi depriváció mutatószáma*), s ezt kiegészíti a munkaszegénységgel (*alacsony munkaintenzitás mutatója*).

Depriválnak tekintünk valakit akkor, ha a következő kilenc tétel közül legalább három jellemző rá: a háztartás (1) képtelen a nem várt kiadásokat fedezni; (2) nem engedhet meg magának évi egy hét nyaralást az otthonán kívül; (3) nem képes a különféle tartozások törlesztésére; (4) nem engedhet meg magának minden másnap egy hús-, csirke- vagy halételt; (5) nem képes az otthonát megfelelően fűteni. A háztartás anyagi okokból kénytelen lemondani (6) a mosógépről, (7) a színes tv-ről, (8) a telefonról, (9) a személyes használatú autóról. Súlyosan depriválnak azokat a személyeket tekintjük, akik egy kialakított konszenzuson alapuló, kilenc alapvetőnek minősített szükséglet közül legalább négyet nem tudnak kielégíteni.

A deprivációs alapú szegénységsszámítási módszerek a társadalmilag elfogadottnak tekintett javak és szolgáltatások köréből indulnak ki. Peter Townsend sokdimenziós objektív-relatív deprivációs elméletével megpróbálta kikerülni a jövedelem mérőszámfunkcióját. Részletes és sokoldalú adatok alapján számba veszi a családok rendelkezésére álló javakat és szolgáltatásokat. Megállapítja (az előfordulási gyakoriságok alapján), hogy melyek azok, amelyek a társadalom többsége számára rendelkezésre állnak, s melyek azok, amelyek kevésbé elterjedtek, illetve csak a privilegizáltabb családok számára állnak rendelkezésre. A javakkal való rendelkezést, illetve azok hiányát egy ún. deprivációs indexben összesíti. Módszerének előnye a jövedelemeloszlásból kiinduló számítási megoldásokkal szemben az, hogy nem szűkíti le a szegénység fogalmát csak a jövedelem hiányára. Egy háztartás deprivációs indexe annál magasabb, minél inkább „meg van fosztva” az adott háztartás a társadalmilag szükségesnek elismert fogyasztási cikkek és szolgáltatások birtoklásától, élvezetétől. Ehhez azonban részletes információkkal kell rendelkezni a háztartások felszereltségéről és fogyasztási jellemzőiről. A szegénységi küszöböt a deprivációs index kijelölt értéke adja.

Az abszolút szegénység a szükségletekből indul ki, ezek szűkös kielégítéséből. Értelmezése azon alapul, hogy miként határozzuk meg és fejezzük ki pénzben azoknak a körét, akik a társadalom számára még elfogadhatónak minősülnek. Azok, akik ez alatt vannak, szegénynek tekinthetők. Az elfogadhatóság határát a létminimum pénzben kifejezhető összegével határozzák meg. Ez tehát a szegénységi küszöb, azaz egy olyan jövedelemszint, olyan határvonal, amely alatt az embereket szegénynek tekintjük, s amely fölött már nem soroljuk őket a szegények közé.

¹¹ HAVASI ÉVA (2017): Szegénység, számolva és számolatlanul. *Kettős Mércse*, 2017. 01. 08. Elérhető: http://kettosmerce.blog.hu/2017/01/08/havasi_eva_szegenyseg_szamolva_es_szamolatlanul (A letöltés időpontja: 2017. 03. 20.)

A létminimum azokat a javakat és szolgáltatásokat veszi számba, amelyek a létfenntartáshoz, a minimálisan elismert emberi szükségletek kielégítéséhez szükségesek. Ezt a szükségletalapú, legtöbbször fogyasztói kosárral meghatározott szegénységi mérőszámot nevezi a szakirodalom abszolút típusú szegénységmérési módszernek. A társadalomban mindazok az egyének, illetve családok szegénynek tekinthetők, akiknek a jövedelme nem teszi lehetővé a létminimumként elismert szükségletek kielégítését.

Azt, hogy a szegények mennyivel maradnak el a szegénységi küszöbtől, a szegénységi rés fejezi ki. A szegénységi rések különbségét kvintilissel (5 egyenlő részre osztják a népességet), illetve decilissel (10 egyenlő rész) mérik.

A mediánjövedelem kiszámításához az ország lakosságát egy főre, vagy egy fogyasztási egységre jutó jövedelme alapján sorba rendezik, és a sor „közepén” lévő személy jövedelme képviseli a mediánt, vagyis hozzá képest pontosan ugyanannyi embernek van kevesebb, illetve több jövedelme. Ez az érték általában alacsonyabb, mint a számtani átlag alapján számított átlagjövedelem. Ez utóbbi átlagot erősen befolyásolják a szélsőséges jövedelmek, így egy szűkebb réteg kiugróan magas jövedelme. A mediánjövedelem fele alatt élők száma lényegesen kisebb, mint az átlagjövedelem fele alatt élők.

„2015-ben folytatódott a nélkülözők arányának csökkenése. A teljes népesség 16,2%-a volt súlyosan deprivált. (2014-ben 19,3%-a. – T. G.) Legnagyobb javulás az egyszeri, 70 ezer forint összegű váratlan kiadás fedezésének vonatkozásában következett be, az előző évhez képest 20 százalékponttal többen nyilatkoztak úgy, hogy ki tudnának fizetni egy ekkora összeget. Kismértékben csökkent az arányuk, de a háztartásoknak még mindig csak a fele engedheti meg magának, hogy évente egy hetet távol töltsön az otthonától pihenés céljából. Az autóval való ellátottság nem változott, a lakosság ötöde nem rendelkezett gépkocsival. A vizsgált tartós fogyasztási cikkekkel való ellátottság szinte teljesnek mondható.”¹²

Magyarországon a három mutató együttesével számolva a legfrissebb, 2015-ös adatok szerint a lakosság 26,3%-a *szegény vagy társadalmi kirekesztettség kockázatával élő*. Ez az arány 2012-ben még 34,8%, 2013-ban 31,8%, 2014-re 28,2% és 2015-re 26,3% lett. Mivel a jövedelmi szegénységi arány ennél kisebb dinamikával csökkent, 2012-ben 15% volt, 2015-ben pedig 14,5%, döntően a másik két részmutató, az anyagi depriváció és az alacsony munkaintenzitású háztartásban élők arányszáma csökkent. Ennek fő oka a közmunkában foglalkoztatottak nagy száma, ami nagyban javította a munkaintenzitás mutatóját, s így közvetve az AROPE-mutatót is.

A lakosság véleménye szerint a „nagyon szűkös megélhetéshez szükséges összeg” 2015-re vonatkozóan 63,9 ezer Ft/fő volt, a „szűkös megélhetéshez szükségesnek tartott összeg” pedig 85 ezer Ft/fő. Az „átlagos” szinthez már fejenként 114 ezer forintot határoztak meg. Ha megnézzük a lakosság jövedelmi helyzetét, akkor látjuk, hogy a nagyon szűkös megélhetést biztosító jövedelemszintet is csak alulról a negyedik jövedelmi tizedbe tartozók érik el (itt az átlagos nettó jövedelem éves szinten 829 174 Ft/év, azaz havi 69 ezer Ft).

Az „átlag” mögött nagyok a különbségek, a szegényebbek kisebb számot mondanak, mint a jobb módúak. A megélhetéshez szükségesnek tartott összegek azonban évtizedek óta jól követték az inflációt, nem szakadtak el a realitásoktól. Ha a nagyon szűkös megélhetési szinthez sem elegendő összegből őket tekintjük szegénynek, akkor a lakosság legalább egyharmada szubjektíve szegény.

¹² *A háztartások életszínvonal, 2015. 22.*

Az emberek „háztartásuk anyagi helyzetével való elégedettsége” 1–10-ig terjedő skálán értékelve átlagosan 5,2-es értéket kapott, ami nemzetközi összehasonlításban nem túl magas, ahogy a lakosság valós jövedelmi színvonala sem.

Több mint figyelemre méltó, hogy nemzetközi összehasonlításban a magyarok közül sokkal többen fogadják el megélhetési szintjüket „megfelelőnek”, „átlagosnak”, mint ami az ország valós jövedelmi helyzetéből következne. Az anyagi helyzetüket alacsonyra értékelők aránya 53,2% volt.¹³

Konzisztens szegénység

B. Kiss Anna és Gábos András 2016-ban publikált kutatásának középpontjában a konzisztens szegénység állt, amelyet a szerzők a relatív jövedelmi szegénység és a súlyos anyagi depriváció együttes előfordulásaként értelmeztek.¹⁴

A egyértelmű fogalomértelmezés érdekében tehát jövedelmi szegény valaki, ha olyan háztartásban él, melynek éves ekvivalens összjövedelme alacsonyabb a szegénységi küszöbnél, vagyis a medián jövedelem 60%-ánál. Egy háztartás konzisztensen szegény, ha a háztartás mindkét szegénységi mutató alapján magas szegénységi kockázatú: tagjai súlyosan anyagi depriváltak, és jövedelmük alacsonyabb a szegénységi küszöbnél.

Az EU-n belül a szegények aránya az új tagállamokban (idetartozik Magyarország) és a déli országokban a legmagasabb. A konzisztensen szegények és a szegénységi kockázat nélkül élők országonkénti eloszlása magas korrelációt mutat: ahol többen élnek valamilyen szegénységi kockázattal – általában az új tagállamokban és a déli országokban –, ott a konzisztens szegénység is magasabb. Azokban az országokban, ahol sokan semmilyen szempontból nem veszélyeztetettek, ott a konzisztens szegénység is alacsonyabb. Az adatok tükrözik, hogy a jövedelmi szegénységi ráta országok közötti szórása kisebb, mint a súlyos anyagi deprivációs rátáé. A különböző szegénységi státuszok közötti kapcsolatot a déli országokban a jövedelmi szegénységi státusz, az új tagállamokban az anyagi deprivációs státusz határozza meg.

A kutatási eredmények alapján kijelenthető, hogy a konzisztensen szegény háztartásokban élőknek a szegénységi kockázat szempontjából hátrányos háztartási jellemzői vannak (például nagyobb háztartásméret, alacsonyabb iskolai végzettség, rosszabb szubjektív pénzügyi helyzet, gyenge munkaerőpiachoz való kötődés). Az alacsony munkaintenzitás majdnem mindenhol növeli annak valószínűségét, hogy a háztartások konzisztensen és nem egydimenziósan szegények. Míg a háztartástípus és a munkaintenzitás jobban magyarázzák a konzisztens szegénység és a súlyos anyagi depriváció közötti különbséget, addig a háztartásfő iskolai végzettsége és a településtípus inkább a konzisztens és jövedelmi szegénység kapcsolatát befolyásolja. Az egyszemélyes vagy egyszülős háztartásban élés megnöveli

¹³ *A háztartások életszínvonala, 2015. 22.*

¹⁴ Tanulmányuk az EU-SILC 2012. évi adatfelvételén alapul, és mind országszintű (leíró statisztikák), mind pedig országcsoportszintű (többváltozós elemzés) összehasonlító elemzést tartalmaz az Európai Unió 27 tagállamára vonatkozóan. Elemzésük (B. Nolan és C. T. Whelan alapján) egy egydimenziós (jövedelmi szegénység) és egy önmagában is többdimenziós (anyagi depriváció) szegénységkonceptió együttes alkalmazására épül, ami egyúttal a nemzeti (jövedelmi) és európai szintű (anyagi depriváció) szegénységi küszöbök kombinálását is jelenti.

annak valószínűségét, hogy egy háztartás nemcsak egy dimenzióban, hanem konzisztensen szegény. Szemben a háztartásszerkezettel és a munkaintenzitással, a háztartásfő iskolai végzettsége és a településtípus fontos szerepet játszanak a konzisztens szegénység és a csak jövedelmi szegénység különbségében. Az alapfokú iskolai végzettség mindenhol (kivéve az északi országokat), míg a középfokú végzettség csak a kontinentális országokban és a déli országokban növeli a konzisztens szegénység valószínűségét. Az új tagállamokban a közepesen vagy kevésbé sűrűn lakott területen élők nagyobb valószínűséggel lesznek konzisztensen szegények, mint egydimenziósan szegények. A déli országokon kívül minden uniós államra jellemző, hogy az idős (60+), anyagilag deprivált háztartások nagyobb valószínűséggel lesznek konzisztensen szegények, de az idősebb háztartások nem lesznek nagyobb valószínűséggel konzisztensen szegények a csak jövedelmi szegénységhez képest.

Ha a konzisztens szegényeket összehasonlítjuk azokkal, akik egyáltalán nem szegények, azt láthatjuk, hogy – a korábbi modellekhez hasonlóan – a szegénységi kockázat szempontjából általában kedvezőtlenebb háztartásjellemzők ez esetben is valószínűbbé teszik azt, hogy egy háztartás konzisztensen szegény legyen. Azok a háztartások, amelyekben a háztartásfő nő, idősebb vagy képzetlenebb (akár alapfokú, akár középfokú végzettséggel rendelkezik), valószínűbb, hogy konzisztensen szegények, mint a férfi, fiatal vagy felsőfokú végzettségű háztartásfővel rendelkező háztartások. A más gyermektelen háztartásokon kívül minden háztartástípus nagyobb eséllyel lesz konzisztensen szegény a gyermektelen két felnőttből álló háztartáshoz képest. A konzisztensen szegény háztartásokat jellemzi, hogy falvakban (ritkán lakott területen) élnek, és alacsony a munkaintenzitásuk. Ez az összefüggés minden munkaintenzitás kategóriapár közötti lépésnél jellemző: minél kisebb a munkaintenzitás, annál nagyobb valószínűséggel lesznek konzisztensen szegények.

A kedvezőtlenebb háztartásjellemzők általában növelik a konzisztens szegénység valószínűségét is. A háztartásszerkezet, a munkaintenzitás és a lakóhely mutatja a legszorosabb összefüggést: a más gyermektelen háztartásokon kívül a két felnőttből álló háztartásokhoz képest minden más háztartástípus növeli a konzisztens szegénység valószínűségét, és hasonlóképp a kevésbé sűrűn lakott területen való lakhely és az alacsonyabb munkaintenzitás is. Ebben az tekintetben az idős háztartásokat kell kiemelnünk, amelyek esetében Magyarországot az új tagországokkal összehasonlítva hazánkban a konzisztens szegénység előfordulásának valószínűsége a csak súlyos anyagi deprivációval szemben lényegesen alacsonyabb.

A konzisztens szegénység aránya az Európai Unió országaiban az új tagállamokban és a déli országokban a legmagasabb. Megfigyelhető, hogy minél magasabb a bármilyen szempontból szegények aránya, annál magasabb a konzisztens szegénységi ráta az adott országban. A konzisztens szegénység minden EU-tagállamban jelen van, még a leggazdagabbakban is. Mindemellett a konzisztensen szegények arányának nagy az országok közötti szórása: az EU-átlagnál lényegesen magasabb az új tagállamokban (kivéve Csehország, Szlovákia és Szlovénia) és néhány déli országban (Ciprus, Olaszország és Görögország). A konzisztens szegénységi státusz szorosan összefügg a társadalmi státuszhoz kapcsolódó háztartásjellemzőkkel, függetlenül attól, melyik referenciacsoporthoz hasonlítjuk őket. Ez arra utal, hogy az EU-tagországok szegénységcsökkentő politikájának erőteljesebben kellene fókuszálnia a legsérülékenyebb csoportokra: az alacsonyan képzett munkásokra, az alacsony munkaintenzitású háztartásokban élőkre, a nagycsaládokra stb. Vannak olyan háztartásjellemzők, amelyek a konzisztens szegénység előfordulását valószínűbbé teszik

a csak anyagi depriváltsággal, mint a csak jövedelmi szegénységgel szemben, és fordítva. Ez megerősíti azt a feltételezést, hogy a szegénységben élők nem alkotnak homogén csoportot, ennek alapján a leginkább veszélyeztetettek a jelenlegi gyakorlatnál egyértelműbben azonosíthatók és jobban figyelemmel kísérhetők.

Létminimum

A társadalmi fejlődés dinamikáját tükrözi a létminimum mint mérőszám. A létminimum-számítás története az első világháborúig nyúlik vissza, amikor ún. fogyasztói kosár segítségével tettek közzé létfenntartásiköltség-adatokat.¹⁵ Két számítás is készült, a KSH egy négyfős, míg a Szakszervezeti Értesítő egy ötfős munkáscsalád fogyasztói kosarát mutatta be. Ezek a számítások 1944-ben befejeződtek, ezt követően már csak 1968-ra vonatkozóan végeztek egyfajta minimumszámítást. Ez nem kaphatott nyilvánosságot, mint ahogy az 1984. évi sem, amelyet szigorúan titkosnak minősítettek. 1987-től kezdve a létminimum-számítások fogyasztóiár-indexszel továbbvezetett adatai rendszeresen megjelenhettek. 1990. szeptember és 1991 júniusa között, azaz a rendszerváltás idején érdekvédelmi szervezetek, társadalmi-gazdasági kutatóintézetek delegáltjai, országgyűlési képviselők és statisztikusok vitatták meg a kérdést, parlamenti szakbizottság foglalkozott a létminimum-számítás kérdésével, amelynek eredményeként 1991-ben, az 1989-es évre vonatkozóan, elkészült az új létminimum-számítás. E módszer alapján aztán 2015-ig éves rendszerességgel nyilvánosságra hozta a KSH az előző évi aktuális létminimumadatokat. 2015-ben azonban bejelentették, hogy a későbbiekben nem kívánják a létminimum-számítást elvégezni. Az indok egy új, korszerűbbnek tartott, módszertanilag új szegénységiküszöb-számítás bevezetése.

Az említett parlamenti bizottság a mai napig is helytálló szakmai állítások körében két kategóriát rögzített.

- **Létminimum:** amely igen szerény fogyasztási szintet jelent, csak alapvető szükségletek kielégítésére nyújt lehetőséget, valamint csak a hónapról hónapra éléshez elég; kisebb rendkívüli kiadás vagy jövedelemkiesés is akadályozza a szükségletek kielégítését.
- **Társadalmi minimum:** szerény fogyasztási szintet jelent, az alapvető szükségletek kielégítésén felül, racionális gazdálkodás mellett olyan javak és szolgáltatások fogyasztására nyújt lehetőséget, amelyek a gazdasági, társadalmi, kulturális fejlettség adott szintjén már tömegigénnyé váltak. Ez a minimum némi átcsoportosítási, tartaléklehetőséget is ad rendkívüli esetekre.

Azt is deklarálták, hogy a „*létminimum-alattiság nem feltétlenül és egyidejűleg azonos az alultápláltsággal, a zsúfolt, egészségtelen lakásviszonyokkal, a társadalmi normáktól teljesen elszakadó ruházatközpontokkal, kulturális stb. körülményekkel. Ugyanakkor a veszélyeztetettség határ a létminimumnál magasabb*”. Az 1989-es létminimum-számítások szerint

¹⁵ *Létminimum Magyarországon 2015-ben. Módszertani leírás* (2016). Budapest, Policy Agenda – Friedrich Ebert Stiftung Büro. Elérhető: www.policyagenda.hu/uploads/files/L%C3%A9tminimum%20sz%C3%A1m%C3%ADt%C3%A1sa%20Magyarorsz%C3%A1gon.pdf (A letöltés időpontja: 2017. 03. 20.)

a társadalmi minimum (azaz olyan megélhetési szint, amely a társadalmi normák jobb követésére, illetve némi tartalékolásra is esélyt ad) 15%-kal magasabb értékű, mint a létminimum összege. A rendszerváltáskori számok alapján az egy főre jutó átlagos nettó személyes jövedelem 54–55%-a a létminimum és 62–64%-a a társadalmi minimum. Ezek a számok ma már nem lennének igazak, hiszen például 2014-ben a létminimum az egy főre jutó jövedelem 87%-a volt.

A KSH szerepét a Policy Agenda vette át. Létminimum-számításukhoz három adatbázist használnak:

- élelmiszerkosár összetétele (a KSH a korábbi módszertani leírásai alapján nyilvános, részletes adatokat átadta);
- a KSH árstatisztikája (inflációhoz kapcsolódó alapadatok, amelyek jelentős része állítólag nyilvános);
- a KSH Háztartási Költségvetési Felvételek elnevezésű adatbázisa (HKF).

A létminimum-számítás alapja a létminimum-számítás élelmiszerkosara, amelynek összetételét 2003-ig a KSH számította ki az Országos Élelmezés- és Táplálkozástudományi Intézet tápanyagajánlásait szem előtt tartva. A kosár összetétele lényegében 1991 óta változatlan volt, ezt fogadta el a parlamenti felkérésre alakult, a létminimum módszertani és felhasználási kérdéseivel foglalkozó szakbizottság. A KSH egy konkrét étrendet határozott meg a kosár tartalmának kiszámításához. A számításokat bonyolítja, hogy négyféle – egyheti tavaszi, nyári, őszi és téli – étrendet határoztak meg, amelyeknek a konkrét receptúráját is nyilvánosságra hozták.

Az 1990-es évek során a folyamatosan bővülő élelmiszerpiac, az étkezési szokások átalakulása, az egészségesebb táplálkozás előtérbe kerülése és a táplálkozástudomány eredményei szükségessé tették a számítások alapjául szolgáló élelmiszerkosár felülvizsgálatát. A KSH felkérésére az Országos Élelmezés- és Táplálkozástudományi Intézet ismét elkészítette azt a mintegy 100 terméket, termékcsoportot magában foglaló élelmiszerkosarat, amely megfelel napjaink táplálkozástudományi elvárásainak, és fedezi a – közepes fizikai igénybevétel egészségügyi követelményeit figyelembe vevő – megfelelő teljes tápanyag-, vitamin- és ásványianyag-szükségletet. Ezt követően elvileg nem változott a mintaétrend. A mennyiségekben ugyanakkor volt minimális eltérés, amelynek módszertani oka nem ismert.

A létminimum-számításhoz szükséges egy éves adatfelvétel is, amely tartalmazza, hogy a mintában lévő háztartások mennyit költenek, mekkora a bevételük. A KSH által készített háztartás-statisztikai felvétel 1949-ig nyúlik vissza. 2014-ben 2×2 hetes volt – egy hónapon át folyamatosan zajlott – az adatfelvétel, majd 2015-ben 2 hetes rendszerre állt át a hivatal. Nemzetközi példák alapján kijelenthető, hogy ez a fajta adatfelvétel akár egyhetes is lehetne, ilyenkor nyilvánvalóan a havi fix költségeket beleépítik az adatokba. Magyarországon az adatfelvétel egy, a hónap elején készített interjúval kezdődik, amely tartalmazza a lakás- és személyes jövedelmeket, összeírják a tartós cikkek állományát. Ekkor van lehetőség közösen, vagy a háztartásnak rögzítenie azokat a havi fix költségeket (albérlési díjtól a tandíjig), amelyekkel mindenképpen számolni kell. A többi, ún. nem fix költséget pedig nyitott rendszerű adatfelvétellel rögzítik. Ez történhet a vásárlást igazoló blokkok alapján, és kézi rögzítéssel is. A felvett adatokat a KSH adatjavítási és imputálási eljárásoknak veti alá.

A számítás érdekében szükséges háztartásonként meghatározni, hogy milyen az adatbázisban lévő háztartásokra vonatkozó élelmiszerkosár értéke. Fontos követelmény az élelmiszerkosár meghatározásakor, hogy az aktív korú felnőttekre vonatkozó érték 77,8%-át kell figyelembe venni a 0–14 éves korosztályban, míg a 60 éveseknél és idősebbeknél 88,2%-ot. Feltétel az is, hogy a háztartás jövedelme ne legyen a létminimum-számítás szempontjából irreálisan nagy vagy kicsi, ezért figyelmen kívül hagyják a népesség legalacsonyabb jövedelmű 5%-ának és legmagasabb jövedelmű harmadának háztartásait. A háztartások esetében az egy főre (nem egy fogyasztási egységre) eső jövedelmet veszik alapul, és kizárták a mintából azokat a háztartásokat, ahol a felmérés időszakában gépkocsit vettek, vagy lakásberuházást végeztek.

A számítás alapján 2015-ben egy felnőttnek 88 ezer, egy négyfős családnak 255 246 forint volt a létminimumszintje, amelyet a háztartások 41%-a nem ért el. (2400 kalóriás élelmiszer-fogyasztásból kiindulva.) 2016-ra ezek a minimumértékek 88 619 forintra, illetve 256 995 forintra nőttek. Érdemes figyelembe venni, hogy a nettó minimálbér 2016-ban nem egész 74 ezer forint volt, 2017-ben pedig közel 85 ezer, ami még mindig kevesebb a meghatározott létminimumnál.

Foglalkoztatás, munkanélküliség, külföldi munkavállalás, közfoglalkoztatás

A KSH 2017. július 27-i adatai szerint a munkanélküliek létszáma az egy évvel korábbihoz képest 38 ezer fővel, 196 ezerre, a munkanélküliségi ráta 0,9 százalékponttal, 4,3%-ra csökkent április és június között.¹⁶ Változatlanul érvényes, hogy aki elveszti az állását, annak közel másfél évbe telik újat találni, mivel a munkanélküliség átlagos időtartama 17 hónap, ráadásul a munkanélküliek 44,1%-a legalább egy éve nem talált már munkahelyet. A foglalkoztatottak létszáma az egy évvel korábinál 1,8%-kal magasabb, 4,42 millió főt tett ki. Az elsődleges munkaerőpiacon dolgozók száma 107 ezer fővel nőtt, a közfoglalkoztatottak száma pedig 26 ezerrel csökkent. Az adatok szerint 206 ezer közmunkás dolgozott az első félévben.

„A 2010-hez viszonyított közel 620 ezer fős foglalkoztatotti létszámnövekményből 2016-ban az elsődleges munkaerőpiac összességében 66%-ban részesült, 23% jutott a közfoglalkoztatásra, míg 11%-ot a külföldi munkahelyet megadók létszámának növekedése magyarázott.”¹⁷

A külföldi munkavállalás több társadalmi folyamatot befolyásol a demográfiától kezdve a szerkezetten át a mobilitásig. A külföldön dolgozók arányát azért nehéz megállapítani, mert sokkal nehezebben érik el őket a felmérést készítőket, mivel még ha van is magyarországi lakhelyük, idejük nagy részét a határon túl töltik. Az alacsony bérek miatt külföldre távozó magyar munkavállalók száma eközben olyan kritikus szintet ért el, hogy komoly munkaerőhiány alakult ki egyes ágazatokban. Ma már ott tart a magyar feldolgozóipar az Európai Bizottság legújabb felmérése szerint, hogy 80%-ban a munkaerőhiány számít a termelést korlátozó tényezőnek. Romániában ugyanez 10, Szlovákiában 20, Lengyel-

¹⁶ *Munkanélküliség, 2017. április–június.* Budapest, KSH. Elérhető: www.ksh.hu/munkanelkuliseg (A letöltés időpontja: 2017. 03. 20.)

¹⁷ *Munkaerőpiaci folyamatok, 2017. I. negyedév. Statisztikai Tükör, 2017. június 14. 2.* Elérhető: www.ksh.hu/docs/hun/xfp/idoszaki/mpf/mpf1703.pdf (A letöltés időpontja: 2017. 03. 20.)

országban és Csehországban pedig 30%-os, vagyis aligha lehet kelet-közép-európai sajátosságának tekinteni.

„A munkaerő-felmérésben 2016 első felében a külföldi munkahelyet megadó 118 ezer fő mellett – a tükröstatistikák továbbvezetett adataira is alapozhatóan – minimálisan további 150–170 ezerre becsülhető a más uniós tagországokban dolgozó magyarok száma.¹⁸ A három fő fogadó ország Ausztria, Németország és az Egyesült Királyság. Az Ausztriában dolgozók többsége ingázó, vagy szezonális munkát vállaló, akinek családja Magyarországon él. A Németországban dolgozók jelentős részének is itthon marad a családja, amelynek fő jövedelmi forrása vélhetően a kinti kereset. Mindkét országban a középfokú végzettséggel és szakképzettséggel rendelkező férfiak jelentik a külföldön dolgozó magyarok többségét. Ausztriában a szálláshely-szolgáltatás, vendéglátás és az építőipar, Németországban pedig az ipar és az építőipar foglalkoztatja a legtöbb magyart. Az Egyesült Királyságról a magyar munkaerő-felmérésből csak annyit lehet biztosan tudni, hogy az oda migrálók iskolázottabbak, mint a másik két országban dolgozók, összességében némileg fiatalabbak, többségükben vagy még nem alapítottak saját családot, vagy olyanok, akik családjukkal együtt költöztek el a fogadó országba.”¹⁹

A jövő nem túl biztató, ha a Publicus Intézet kutatási adatait nézzük a külföldi munkavállalás tervezése tekintetében. Ugyanakkor tanulságos is az intézet 2017 nyarán készített reprezentatív közvélemény-kutatása, amely a magyar választókorúak kivándorlással kapcsolatos véleményeit vizsgálta.²⁰ A megkérdezetteknek átlagosan majdnem hat közeli családtagja vagy ismerőse vándorolt külföldre, és lényegében ugyanennyien vállalnak tartósan munkát külföldön. A válaszadók majd' háromnegyede érintett, és vándorolt ki vagy vállal tartósan munkát közeli családtagja, vagy ismerőse. Nagyságrendileg 1,2 millió fő tervezi, hogy a jövőben külföldön vállal munkát – a fiatalok körében különösen magas, majd' 40%-os ez az arány; ez kb. 530 ezer főt jelent. Ők leginkább az alacsony fizetéseket, a bizonytalan jövőt, és a hazai közélet viszonyait említik okként. A megnövekedett kivándor-

¹⁸ A becsléshez tükröstatistikaként a közösségi munkaerő-felmérés (MEF) eredményeit használta fel a KSH, amelyből állampolgárság szerinti bontásban lekérhető a legalább egy éve az adott országban élő foglalkoztatottak száma. A legutolsó év, amelyben a magyarok száma rendelkezésre állt, 2014 volt. Ezt első lépésként a magyar munkaerő-felmérés külföldön dolgozóinak 2016. I. félév/2014 közötti dinamikájával szoroztuk fel, majd a további becslés országspecifikus volt. Ausztria esetében a 28 ezer ausztriai háztartásban összeírt foglalkoztatotthoz hozzáadtuk a magyar MEF-ben ausztriai munkahelyet megadók számát, azt feltételezve, hogy valaki vagy háztartásával együtt él Ausztriában, vagy magyarországi háztartásából jár Ausztriába dolgozni. Az Egyesült Királyságban dolgozóknak a magyar MEF-ben csak egy töredéke jelenik meg, így akárcsak a nem elsődleges célországnak számító többi ország esetében, a tükröstatistika adatait vették át a hivatal munkatársai. A kettős összeírás esélye a Németországban dolgozóknál volt a legnagyobb, itt a német MEF-adatokat a magyar MEF-adat 1/3-ával egészítettük ki. A magyar állampolgárságú uniós, illetve EGT-országokban (átmenetileg vagy tartósan) dolgozók létszáma így 2016 I. félévében 280 ezer főre volt becsülhető.

¹⁹ Munkaerőpiaci folyamatok. 3.

²⁰ A kérdőíves vizsgálatot 2017. június 9–13. között a Publicus Intézet készítette az ország felnőtt népességét reprezentáló 1008 fő telefonos megkérdezésével, a Publicus Omnibusz részeként. A mintavételből eredő torzulásokat a KSH Népszámlálás 2011 adatain alapuló súlyozással korrigálták. A felmérésbe bevont személyek nem, életkor, iskolai végzettség, régió és településtípus szerinti összetétele megbízhatóan reprezentálja a hazai lakosság hasonló ismérvek szerinti összetételét. Az adott mintanagyság mellett a vizsgálatból nyert adatokról 95%-os biztonsággal állítható, hogy legfeljebb +/-3,1 százalékponttal térnek el attól, amit az összes 18 éves vagy idősebb magyar lakos megkérdezésével kaptunk volna. Ez a mintahiba azonban nagyobb akkor, ha egy megoszlást nem a kérdezettek összességére, hanem annak kisebb alcsoportjára adunk meg.

lásért a legtöbbször az alacsony fizetések, a politikai elit, valamint a rossz gazdasági helyzet a felelősek. Tízből hat megkérdezett tapasztalta, hogy munkaerőhiány van a környezetében. Ez elsődlegesen az egészségügyben, a kiskereskedelemben és a vendéglátóhelyeken okoz gondokat a válaszadók szerint. A munkaerőhiány elsődleges oka az alacsony fizetések, és a külföldön munkát vállalók – mondják a megkérdezettek.²¹

A válaszadók átlagosan majdnem hat közeli (5,4 fő) családtagja vagy ismerőse vándorolt külföldre az elmúlt pár évben, és lényegében ugyanennyien (5,6 fő) vállalnak tartósan munkát külföldön. Ez – különösen az utóbbi – a 2015-ös kutatáshoz képest kis mérvű visszaesés, ami azt jelzi, hogy a tartósan munkát vállalók egy része hazatért vagy kivándorolt.

A válaszadók majdnem háromnegyede érintett (71%), és vándorolt ki, vagy vállal tartósan munkát közeli családtagja vagy ismerőse. A Fidesz-szavazók alacsonyabb érintettségéről számolnak be (60%), míg a Jobbik- és MSZP-szavazók, valamint a bizonytalanoké magasabb (83, 78 és 73%).

Ahogy haladunk a fiatalabbak felől az idősebbek irányába, úgy csökken az érintettek aránya. Míg a legfiatalabb, 30 év alatti korosztályban a megkérdezettek 85%-a, addig a legidősebb, 60 év felettiben több mint a felük (56%) érintett. Iskolázottság szerint a legalacsonyabb érintettségű 8 általánost végzetek számolnak be (61%), míg a szakmával, érettségivel vagy diplomával rendelkezők között jóval magasabb az érintettek aránya, kisebb is köztük a különbség (73, 75 és 78%).

A megkérdezettek 15%-a tervezi, hogy a jövőben külföldön vállal munkát – ez nagyszámúra 1,2 millió főt, a velük távozó kiskorú családtagokkal ez akár másfél millió főt jelent.

A fiatalok körében különösen magas az arány, tízből majdnem minden negyedik válaszadó (37%) tervezi, hogy külföldön próbál szerencsét – ez további kb. 530 ezer főt, 30 év alatti potenciális kivándorlót jelent. A középkorúak körében 13–15% ez az arány, míg a 60 év feletiek körében elenyésző (2%).

A külföldön munkát vállalni szándékozók leginkább az alacsony fizetéseket (55%), a bizonytalan jövőt (28%) és a hazai politika, közélet viszonyait (27%) említik okként. Többször említették még az állástalanságot, illetve a bizonytalanságot és a kilátástalanságot mint az esetleges külföldi munkavállalás okát (6–13%). Viszont meglehetősen kevesek számára elsődleges ok a szakmai kihívás, a tapasztalatszerzés, a világlátás, vagy akár a nyelvtanulás.

A megnövekedett kivándorlásért a legtöbbször az *alacsony fizetések* (43%), a politikai elit (26%), valamint a *rossz gazdasági helyzet* (12%) a felelősek. Csupán 7% említi az okok között az *előző kormányokat*, és szintén ennyien azt, hogy *nincs elég munkahely*.

²¹ *Kivándorlás: még több mint egymillió fő menne* (2017). Budapest, Publicus Intézet. Elérhető: www.publicus.hu/blog/kivandorlas_meg_tobb_mint_egymillio_fo_menne/ (A letöltés időpontja: 2018. 03. 20.). Az intézet 2015 májusában hasonló kérdőív vizsgálatot végzett. A megkérdezettek 57%-a gondolta azt, hogy a hazánkból történő kivándorlás hazánkban nagyobb probléma, mindeközben 23% úgy gondolja, hogy a menekültek érkezése a komolyabb gond. A Magyarországról történő kivándorlás legfőbb okaként a legtöbbször (62%) valamilyen gazdasági okot említettek, de 32% már azt mondta, hogy politikai okok is szerepet játszottak ebben. Az okok ezen összessége a hazai megélhetéssel és étellel kapcsolatos kilátástalanságérzést tükrözi. Meglehetősen sokan gondolták úgy, hogy Magyarországon jelenleg nem tudnak boldogulni, és a politikai környezetből adódó kilátások sem kecsegtetnek számukra sok jóval. A kutatásból az is kiderült, hogy a magyarok döntő többségének, 89%-ának közvetlen családi, baráti körében van olyan személy, aki az elmúlt években kivándorolt, vagy tartósan külföldön vállalt munkát. Ez azt jelenti, hogy minden 10-ből 9 magyar érintett az ügyben.

Ez utóbbit két évvel ezelőtt kevesebben említették; akkor több mint háromszor ennyi megkérdezett, 23% tartotta ezt oknak. A főbb okok sorrendje az összes párt szavazóinál hasonló.

Munkaerőhiányt tízből hat megkérdezett tapasztal (58%). Ennek az elsődleges következményei, hogy nincs elég orvos és/vagy nővér (46%), bezárnak a kisboltok (38%), illetve bezárnak a vendéglátóhelyek (22%). A fellépő problémák és sorrendjük minden vizsgált társadalmi csoportban hasonló.

A megkérdezettek szerint a munkaerőhiány elsődleges oka elsősorban az *alacsony fizetések* (62%), és hogy a *képzett emberek már külföldön dolgoznak* (55%).

Összességében valamilyen gazdasági vagy megélhetési problémát tízből hat megkérdezett említ (58%), és politikai okot a válaszadók egyharmada (33%).

A közfoglalkoztatás az aktív munkaerőpiaci eszközök közé tartozik, mivel aktivitást követel a programokban részt vevőktől. Ezáltal az állam olyan segítséget nyújt, aminek keretében a munka nélkül lévők aktív magatartást fejtenek ki annak érdekében, hogy megőrizhessék a munkaképességüket, hogy megtermeljék a rájuk fordított kiadásuk egy részét és nem utolsósorban, hogy morális alapot adjanak a megkapott juttatásra, legyen az munkabér vagy valamilyen segély.

Magyarországon az új, 2008-ban kezdődő munkaerőpiaci közpolitika 2011. január 1-jén megváltozott, a közfoglalkoztatás korábbi formáit egységes rendszer váltotta fel. A változások kiindulópontja az az elgondolás, miszerint a munkanélküliség fő oka a munkakinálatti oldalon található, tehát az érintettek számára előnyösebb segélyből élni, mellette esetleg feketén dolgozni, mint állandó munkát vállalni. A munkanélküliséghez kapcsolódó támogatások csökkentésével, a feltételek szigorításával munkára lehet készíteni, a minimálbérnél jelentősen kisebb jövedelmet biztosító közfoglalkoztatással pedig munkára lehet nevelni a munka nélkül lévöket.

Tehát a közmunkások a valóságban olyan munkanélküliek, akik segély helyett munkabért kapnak az önkormányzat vagy az állami szervek által kijelölt közösségi munka elvégzése után, ami nem számít valódi, piaci alapú munkahelynek.

A belügyminiszter hatáskörébe tartozó közfoglalkoztatás a munkaviszony egy speciális formája, a munkanélküliek a közfoglalkoztatás idejére kikerülnek a nyilvántartásból. A korábbi közmunkától eltér abban is, hogy az, „*aki a továbbiakban pénzületi munkanélküli ellátásra tart igényt, az iskolai végzettségére és szakképzettségére való tekintet nélkül köteles elfogadni a felajánlott munkalehetőséget. A közfoglalkoztatottak csak legalább háromnapos határozott idejű munkaviszony esetén kaphatnak fizetés nélküli szabadságot, így egy-két napos alkalmi munkát nem tudnak elvállalni.*”²²

Az elgondolásnak megfelelően 2011 szeptemberében és 2012 elején csökkent az álláskeresési járadék összege és jogosultsági ideje, az álláskeresési segély jogosultsági köre, a rendszeres szociális segély legmagasabb adható összege, a foglalkoztatást helyettesítő támogatás összege és a közfoglalkoztatási bér is, és sokan estek ki az ellátotti körből. Mindezt a közfoglalkoztatás nem kompenzálta, sőt 2011-ben ezen a téren is jelentős csökkenés következett be, amit a nyilvánosság előtt részben elfedett a rövid ideig tartó, 4 órás közfoglalkoztatási epizódok számának nagyarányú növelése. Ezek következtében az érintett

²² CSERES Gergely Zsombor – MOLNÁR György (2014): Közmunka, segélyezés, elsődleges és másodlagos munkaerőpiac. In KOLOSÍ Tamás – TÓTH István György szerk.: *Társadalmi Ríport 2014*. Budapest, TÁRKI. 204–225. 207.

népesség megélhetése súlyos veszélybe került, amin javítani – a kialakított konstrukció változatlanul tartása esetén – kizárólag a közfoglalkoztatás volumenének növelésével lehetett. Ennek megfelelően 2012-ben megduplázódtak, majd jelentős mértékben tovább növekedtek a közfoglalkoztatási kiadások, valamint ezzel párhuzamosan a közfoglalkoztatottak száma is. Mindez azt jelenti, hogy a közfoglalkoztatásra szűken vett gazdasági szempontból kettős szerep hárult: egyrészt a foglalkoztatás bővítése, másrészt egy jelentős létszámú népesség esetében a szociális ellátás biztosítása. Ezek egymásnak számos tekintetben ellentmondó, gyakran ellentétes logikájú szempontok.

A tapasztalatok azt mutatják, hogy közfoglalkoztatás kifejezetten rontja a nyílt munkaerőpiacon történő munkavállalás esélyeit, hiába ellentétes a rendszert működtető cél. Ebben is megnyilvánul a közfoglalkoztatás két szempontja közötti ellentmondás, mert a megélhetés szempontjából az az előnyös, hogy aki nem tud elhelyezkedni, az minél több közfoglalkozási lehetőséget kapjon, hiszen a foglalkoztatást helyettesítő támogatásból nem lehet megélni, és a tartós nélkülözés rontja az elhelyezkedés esélyeit. Másrészt, a gyakoribb közfoglalkoztatás ugyancsak csökkenti a munkavállalási esélyeket. A két hatás együtt egy sajátos csapdahelyzetet hoz létre, amelyből egyre nehezebb kitörni. Az elhelyezkedési esélyeket a személyes adottságok, elsősorban az életkor és az iskolai végzettség, valamint a lakóhely is befolyásolják.

Az egyszerű munkát végzők kilépési esélyei az elsődleges munkaerőpiacra rosszabbak a többiekénél, miközben az egyszerű munkáknak nagyon magas az aránya. Az önkormányzatok által szervezett munkánál minden más megoldás sikeresebb. A 6 órás közfoglalkoztatás kevésbé hatékony, mint a 8 órás. Aki korábban már volt közfoglalkoztatott, annak rosszabbak a kilépési esélyei, mint annak, aki még nem volt.

A közfoglalkoztatás nagyon erősen szezonális jellegű, a legkritikusabb téli hónapokban csökken drasztikusan a munkapiac peremén lévő családokban a közfoglalkoztatásból származó jövedelem. Vélhetően részben ebből következett 2013-ban a téli közfoglalkoztatás beindítása, így a korábbiakkal ellentétben 2013 októberétől erőteljes növekedés tapasztalható, a létszám elérte a 200 ezer főt. 2014 májusában azután kevesebb, mint a felére zuhant a közfoglalkoztatottak száma.

A tipikus közfoglalkoztatott igen képzetlen, a létszám több mint felét a legfeljebb általános iskolai végzettségűek teszik ki, közel 10%-uk nem fejezte be az általános iskolát. További 30%-ot tesznek ki a szakmunkások. A szezonális az összetételben is megmutatkozik, télen a viszonylag magasabb iskolai végzettségűek aránya mindig nagyobb. Ennek magyarázata az alacsony volumenű téli közfoglalkoztatás idején könnyen adódik: a csökkenés kevésbé érinti az irodai jellegű munkát végzőket.

A havi átlagot nézve 2016-ban volt csúcson a közmunka, mióta a KSH számontartja, hogy mennyien vesznek részt a programban. 2015-höz képest 2016-ban a költségvetés többet költött a programra – 270 milliárd után 340 milliárdot –, de 2017-re már 325 milliárdra csökkent a program finanszírozása, 2018-ban mindössze 225 milliárdot terveztek. Az is a program kifuttatásáról árulkozik, hogy 2017-ben csak minimálisan emelkedik a közmunkások bére: a középfokú végzettségűek 106 555, a középfokúnál alacsonyabb végzettséggel rendelkezők 81 530 forintot fognak havonta keresni (2016-ban 81 530 és 101 480 forint volt ugyanez az összeg).

A közmunka átalakítása azért is aktuális, mert a programot többen is kritizálják évek óta amiatt, hogy nem látja el azt a feladatot, amely hivatalosan a célja lenne, mivel csak

a programban részt vevők csekély hányadát segíti ahhoz, hogy az elsődleges munkaerőpiacon tudjanak elhelyezkedni. Ezt bizonyítja, hogy 2011 és 2013 között a közmunkások csupán 13,3%-át sikerült visszavezetni a valódi munkahelyekre.

A kormány elképzelésének megfelelően radikálisan elkezdte csökkenteni a közmunkások számát. Egy évvel ezelőtti állapothoz képest kb. 50 ezerrel kevesebben kapnak munkát. Volt olyan időszak az elmúlt években, hogy a tömeges közmunkarendszer egyszerre havi átlagban több mint 220 ezer embert is foglalkoztatott, mindezt a minimálbér töredékéért, gyakran kitérésre lehetőségek nélkül. (2001-ben havonta átlag 75 810 fő vett részt a közfoglalkoztatásban, 2016-ban 223 ezer fő.)

A Belügyminisztérium adatai alapján 2017 júniusában átlagos havi létszámban a tavalyi 246 ezer fő helyett már csak 184 ezer fő dolgozott közmunkában. Ez a KSH adatai szerint ez év első félévében 172 ezer főt jelentett, míg tavaly ugyanebben az időszakban 201 ezer főt. Tehát már fél éves szinten is van egy 15%-os létszámcsökkenés.

Elsőre úgy tűnhet, hogy ez a létszám akár meg is jelenthetett az elsődleges munkaerőpiacon, ha azt vesszük figyelembe, hogy tavalyhoz képest 77 ezer fővel nőtt a foglalkoztatottak száma. Ugyanakkor területileg nézve már nem ennyire egyszerű a kép. 2017 második negyedében a BM területi adatai alapján 40 ezer fővel csökkent a közmunkások havi átlagléttszáma. Ennek a csökkenésnek 60%-át a keleti országrész adta, a fejlettebb közép-magyarország régió 15%-ot, míg a nyugati országrész 35%-ot. Ha ugyanezt megnézzük a foglalkoztatotti létszám növekedése alapján, akkor látszik, hogy a keleti országrész a növekedés 37%-át, a nyugati régiók 39%-ot, míg Budapest és Pest megye 24%-ot adott.

Tehát arányait tekintve a keleti megyék sokkal többet kellett, hogy elbocsássonak a közmunkásaik közül, mint amennyivel hozzájárultak a foglalkoztatotti létszám növekedéséhez. Az adatok mélyebb elemzéséből látszik, hogy a Dunától keletre eső megyék esetében egyedül Szabolcs-Szatmár-Bereg megyében volt a statisztikai hibahatárt meghaladó foglalkoztatotti létszámemelkedés (15 ezer fő). Amennyiben ezt a megyét kivesszük a képből, akkor láthatjuk, hogy a keleti országrész nyolc megyéje 14 ezer fős növekedést produkált a foglalkoztatotti létszámban, miközben a közmunkásaiból elvesztett 19 ezer főt.

2017 első negyedében az *„intézményi munkaügyi statisztika által le nem fedett körre is kiterjedő BM-adatközlés szerint a közfoglalkoztatottként nyilvántartottak létszáma 2017 I. negyedében havi átlagban 193,9 ezer volt, mintegy 15,5 ezerrel kevesebb, mint az előző év azonos időszakában. Jóllehet a foglalkoztatási helyzet és a családok jövedelmi pozícióinak javulásához az utóbbi évek közfoglalkoztatási programjai jelentősen hozzájárultak, a közfoglalkoztatás nem cél, hanem foglalkoztatáspolitikai eszköz, amellyel szemben elsőbbséget élvez a nyílt munkaerőpiaci foglalkoztatás. A közfoglalkoztatásban dolgozóknak ilyen irányba történő terelését a kormány eddig is számos intézkedéssel (elhelyezkedési juttatás, munkahelyvédelmi akcióterv, megváltozott munkaképességűek támogatása stb.) segítette. 2017-ben az eszköztár további bővítése várható annak érdekében, hogy csökkenjen az ilyen formában dolgozók száma. A munkaerőpiaci integráció egyik fő akadálya jelenleg a közfoglalkoztatásban részt vevők végzettség szerinti kedvezőtlen összetétele. A 2017 márciusában belépő 149,9 ezer közfoglalkoztatottból a nők 45,2, a férfiak 45,8%-a csupán általános iskolai végzettséggel rendelkezett, míg további 9,0, illetve 9,4%-uk még azt sem fejezte be. A férfiak 33,7%-a szakiskolai, szakmunkás végzettségű volt, 10,4%-uk*

érettségizett. Az újonnan belépő nők között a két középfokú végzettség közel azonos (alacsony) arányban fordult elő.”²³

A szegénység összegzése

A különböző kutatási eredmények összegzéseként elmondhatjuk, hogy Magyarországon a vagyoni egyenlőtlenség nagyobb, mint a jövedelmi, a társadalomszerkezet eltorzult, mivel a háztartások 50%-a 7 millió forint alatti vagyonnal vagyontalannak számít. A középréteg – 7 és 70 millió közti vagyonnal – teszi ki a háztartások 45%-át, 3 milliárd forint feletti vagyonnal pedig 150–200 háztartás rendelkezik. A vagyon döntő részét a lakóingatlanok teszik ki.

Láthattuk, hogy a szegénységet többféle számítással mérik. Az egyik a jövedelmi szegénységet nézi, ez alapján uniós viszonylatban nem állunk olyan rosszul, az Eurostat 2015-ös adatai szerint a magyar szegények aránya kisebb az EU-s átlagnál: honfitársainknak „csak” 14,6%-a él jövedelmi szegénységben, míg az EU-s átlag 17,2%.

Ha viszont az anyagi deprivációt nézzük, már változik a kép. Ebben az összehasonlításban – továbbra is az Eurostat adatait nézve – Magyarország durván az uniós átlag alatt teljesít: 2015-ben a népesség 44%-át érintette a probléma – kicsit több mint a felénél súlyos a helyzet –, miközben az uniós átlag 19,5%. Csak Romániában és Bulgáriában rosszabb a helyzet.

Ugyanakkor az is tény, hogy a szegénység még ebben az összehasonlításban is csökkent a 2014-es magyar viszonyokhoz képest. A TÁRKI Háztartás Monitor 2015-ben készült adatfelvételének adatai ettől némileg eltérnek. Eszerint a magyar népesség 37%-a volt anyagilag deprivált, negyedüknél súlyos volt a helyzet. 2014-ben ugyanez még 45,2% volt. Az anyagi depriváltságban élőknek korcsoportokra bontva nem látszik kiugróan nagy különbség, a 25–49 éves korosztály adja a legkisebb százalékot, 20,3-at, míg az 50–64 éves korosztály a legmagasabbat, 26,7-et.

A deprivált háztartásokban élők egyötöde gyerek. Ezen belül az egyedülálló szülők, az egygyerekesek, illetve a háromnál több gyereket nevelők helyzete romlott valamelyest 2014-hez képest. Ugyanez igaz az 50 évesnél idősebbekre és a szakmunkásképzőt végzetekre. Utóbbinál érdemes megjegyezni, hogy a legfeljebb 8 általánost végzetek helyzete kicsit javult.

Itthon egyébként leginkább a váratlan kiadások kifizetése és az egyhetes nyaralás megoldása okoz gondot. Európai viszonylatban a foglalkoztatottság továbbra is alacsony, a munka eloszlása egyenlőtlen.

Az ezredforduló után Csehország a „rég” EU-tagországok fogyasztási szintjének 63, Magyarország az 58%-án állt, ettől 10 százalékponttal maradt le Szlovákia és Lengyelország. Tizenkét évvel később teljesen más a helyzet, a lengyel, szlovák, cseh relatív értékek csaknem azonos szintre, 70% környékére emelkedtek a nyugat-európai szinthez képest, míg a magyar fogyasztási szint csak 57%-on áll.

A KSH 2015-re vonatkozó adatai szerint a magyar háztartások egy főre jutó éves átlagos bruttó jövedelme 1,44 millió forint (nettó 1,15 millió forint) volt, és két és fél millióan

²³ Munkaerőpiaci folyamatok. 3.

voltak fokozottan kitéve a szegénység vagy a társadalmi kirekesztődés kockázatának. A mélyszegénységben élők száma 293 ezerről 185 ezerre csökkent. Mélyszegénységben élőknek azokat tekintjük, akiknek havi jövedelme nem éri el az öregségi nyugdíj mindenkori legkisebb összegét, 2017-ben 28 500 forintot.

A családi pótlék 2008–2017 között nem emelkedett, ami azt jelenti, hogy ma 30%-kal kevesebbet ér, mint 2008-ban.²⁴ A gyes összege sem emelkedett, azok a segélyek sem, amelyeknek a nyugdíjminimumhoz van köze.

A szegénységről sokat elárulnak a *lakhatási körülmények*, hogy hány ember nem tud megfelelő lakáskörülményeket biztosítani, és/vagy nem képesek fizetni a lakáskiadásokat. A lakhatási szegénységnek nincsenek általánosan bevett mérőszámai, ezért nem lehet pontos adatokat számolni. Az Eurostat adatai alapján ma 1,7 millióan laknak rossz minőségű, egészségtelen lakásban; rajtuk kívül még 900 ezer ember jövedelmének aránytalanul magas hányadát veszi el a lakhatási költség. *„Az EU-28 egészét tekintve 2014-ben a lakosság 5,1%-a szenvedett súlyosan elégtelen lakáskörülményektől. 2014-ben öt uniós tagállamban élt a lakosság legalább egytizede súlyosan elégtelen lakáskörülmények között. Ez az arány Lettországon 16,6%, Magyarországon 18,1% volt, a legmagasabb pedig Romániában volt, ahol több mint minden ötödik ember (21,4%) élt ilyen körülmények között. Ezzel szemben Belgium, Finnország és Hollandia lakosságának kevesebb mint 1,0%-a élt súlyosan elégtelennek minősülő lakáskörülmények között 2014-ben.”*²⁵

A szakirodalomban megjelent a szegények két csoportra osztása, az „*érdemes*” és az „*érdemtelen*” szegényeké: nagyon elkülönül a munkával rendelkező, a legszegényebbnél jobb helyzetben levő családok támogatása mindazokétól, akik valamiért kiszorultak a munkaerőpiacról, és/vagy kedvezőtlenebb helyzetben vannak.²⁶

A szegények a rossz minőségű, rendezetlen vagy megfizethetetlen lakhatásuk miatt egyik pillanatról a másikra hajléktalanná válhatnak, ezzel elveszíthetik a gyerekek láthatási jogát, akik állami gondozásba kerülnek. Mivel hajléktalanként nehéz munkát vállalni, lakáshoz jutni, szinte lehetetlen visszaszerezni a gyerekeket az állami gondozásból. Ezen próbálnak segíti azok a humanitárius szervezetek, amelyek használaton kívüli bérlakásokat újítanak fel, és ezekben olyanokat helyeznek el, akik nem képesek fizetni a lakhatási költségeket.

A lakáselvesztők között vannak, akik olyan szegény településekre kényszerülnek, ahol eleve sok a hátrányos helyzetű ember, és már valamilyen stádiumban van a gettó-sodás folyamata.

Ma 400 ezer ember, köztük 100 ezer gyerek él olyan lakásban, ahol nincs WC. Jogosan állapítja meg az Eurostat, hogy a *„zsúfoltság mellett más elégtelen lakáskörülményeket – többek között a fürdőszoba és a WC hiányát, a lakás beázó tetőszerkezetét vagy gyenge fényviszonyait – is figyelembe kell venni a lakásminőség pontosabb mutatójának kidolgozásához.”*²⁷

²⁴ 25%-kal kellene emelni a családi pótlékot a magyar családoknak! (2016. 12. 27.) Elérhető: <http://online-kalkulator.hu/25-al-kellene-emelni-a-csaladi-potleket-a-magyar-csaladoknak/> (A letöltés időpontja: 2017. 03. 20.)

²⁵ *Lakásstatisztika, 2015. novemberi adatok.* Eurostat Statistics Explained Lakásstatisztika. Elérhető: http://ec.europa.eu/eurostat/statistics-explained/index.php/Housing_statistics/hu#Az_Eurostat_tov.C3.A1bbi_inform.C3.A1ci.C3.B3i (A letöltés időpontja: 2017. 03. 20.)

²⁶ GANS, J. Herbert (1992): Mire szolgálnak az érdemtelen szegények? *Esély*, 4. évf. 3. sz. 3–17.

²⁷ *Lakásstatisztika, 2015. novemberi adatok.*

A *gyerekszegénység* egyik legfontosabb mutatója a gyerekéhezés mértéke, amiről nincsenek pontos adatok. Magáról a jelenségről tudni kell, hogy a „*gyermek szegénysége eltér a szegénység általánosan jellemző sajátosságaitól, a gyermek szükségleteinek ki-elégítése ugyanis nem halasztható; egy szegény családban nevelkedő gyermek szocializációs hátrányai, iskoláztatásának hiányosságai, egészségtelen táplálkozása stb. meghatározzák későbbi életpályájának alakulását, olyan feltételeket teremtve, amelyek elősegítik (illetve megakadályozzák), hogy felnőtt életükben kikerülhessenek a szegénységből*”.²⁸

Napjainkban 50–60 ezer olyan kiskorú van, aki nem jut megfelelő mennyiségű vagy minőségű ételhez. Az ingyenes étkeztetésből a rászorulókat egyharmada kimarad, mert még nem óvodás vagy már nem iskolás. És ha figyelembe vesszük, hogy a közoktatási intézményekben 180 nap körül van az éves munkanapok száma, látható, hogy a rászorultak az év felében nem kapnak ingyen étkeztetést.

Ellenőrző kérdések

Mit tart a társadalmi osztályok legfontosabb jellemzőinek, amelyek alapján el lehet különíteni őket?

A társadalmi rétegződés vizsgálatának melyek a legfőbb komponensei? Ezek közül Ön melyiket tartja a legfontosabbnak, legmeghatározóbbnak és miért?

Mit értünk munkajelleg-csoportosításon?

Mi az EGP-séma?

Melyek az *Osztálylétszám2014* kutatás leglényegesebb megállapításai?

Mi a különbség az abszolút és a relatív szegénység között?

Mit jelentenek a következő fogalmak: deprivált, létminimum, mediánjövedelem?

Mi a deprivációs alapú szegénységszámítás lényege, és milyen összefüggésben áll a létminimummal?

Melyek a konzisztens szegénység összetevői?

Mi jellemzi a magyarországi szegénységet, illetve egyes típusait?

Mi a különbség a létminimum és a társadalmi minimum között?

Hogyan számítják ki a létminimumot?

Mi a közfoglalkoztatás célja és jelentősége, eléri-e a célját?

Felhasznált irodalom

ANDORKA Rudolf (1992): *Bevezetés a szociológiába*. Budapest, Aula Kiadó.

ANDORKA Rudolf (1997): *Bevezetés a szociológiába*. Budapest, Osiris Kiadó.

B. KISS Anna – GÁBOS András (2016): Konzisztens szegénység az Európai Unióban és Magyarországon. In KOLOSI Tamás – TÓTH István György szerk.: *Társadalmi Riport 2016*. Budapest, TÁRKI. 151–170.

BASS László (2013): Gyermekszegénység és hiányos táplálkozás. *Magyar Tudomány*, 174. évf. 7. sz. 793–800.

²⁸ BASS László (2013): Gyermekszegénység és hiányos táplálkozás. *Magyar Tudomány*, 174. évf. 7. sz. 793.

- BUKODI Erzsébet – ALTORJAI Szilvia – TALLÉR András (2006): A magyar foglalkozási rétegszerkezet az ezredforduló után. *Statisztikai Szemle*, 85. évf. 8. sz. 733–763.
- CSERES Gergely Zsombor – MOLNÁR György (2014): Közmunka, segélyezés, elsődleges és másodlagos munkaerőpiac. In KOLOSI Tamás – TÓTH István György szerk.: *Társadalmi Riport 2014*. Budapest, TÁRKI. 204–225.
- GANS, J. Herbert (1992): Mire szolgálnak az érdemtelen szegények? *Esély*, 4. évf. 3. sz. 3–17.
- HAVASI Éva (2017): Szegénység, számolva és számolatlanul. *Kettős Mércse*, 2017. 01. 08. Elérhető: http://kettosmerce.blog.hu/2017/01/08/havasi_eva_szegenyseg_szamolva_es_szamolatlanul (A letöltés időpontja: 2017. 03. 20.)
- RÓBERT Péter (2014. 06. 12.): Osztálylétszám2014. GfK-MTA TK. Elérhető: http://politologia.tk.mta.hu/uploads/files/Osztalyletszam2014_MTATK.pdf (A letöltés időpontja: 2017. 06. 23.)
- VALUCH Tibor (2005): *Magyarország társadalmi története a XX. század második felében*. Budapest, Osiris Kiadó.

Egyéb források

- 25%-kal kellene emelni a családi pótlékot a magyar családoknak! (2016. 12. 27.) Elérhető: <http://online-kalkulator.hu/25-al-kellene-emelni-a-csaladi-potleket-a-magyar-csaladoknak/> (A letöltés időpontja: 2017. 03. 20.)
- A háztartások életszínvonala, 2015.* (2016. november) Budapest, KSH. Elérhető: www.ksh.hu/docs/hun/xftp/idoszaki/hazteletszinv/hazteletszinv15.pdf (A letöltés időpontja: 2017. 03. 20.)
- A relatív jövedelmi szegénység és a társadalmi kirekesztődés (laekeni indikátorok), 2012. (2013. 09. 20.) *Statisztikai Tükör*. Budapest, KSH.
- Kivándorlás: még több mint egymillió fő menne* (2017). Budapest, Publicus Intézet. Elérhető: www.publicus.hu/blog/kivandorlas_meg_tobb_mint_egymillio_fo_menne/ (A letöltés időpontja: 2018. 03. 20.)
- Központi Statisztikai Hivatal* vonatkozó adatsorai:
- www.ksh.hu/foglalkoztatottsag_tn (A letöltés időpontja: 2017. 03. 20.)
 - www.ksh.hu/tajekoztatasi_naptar (A letöltés időpontja: 2017. 03. 20.)
 - www.ksh.hu/szocialis_vedelem (A letöltés időpontja: 2017. 03. 20.)
 - www.ksh.hu/jovedelmi_vizonyok_életkorulmenyek (A letöltés időpontja: 2017. 03. 20.)
 - www.ksh.hu/nepesseg_nepmozgalom (A letöltés időpontja: 2017. 03. 20.)
 - www.ksh.hu/munkaeropiac (A letöltés időpontja: 2017. 03. 20.)
 - www.ksh.hu/stadat (A letöltés időpontja: 2017. 03. 20.)
 - www.ksh.hu/thm/tablak.html (A letöltés időpontja: 2017. 03. 20.)
- Lakásstatisztika, 2015. novemberi adatok.* Eurostat Statistics Explained Lakásstatisztika. Elérhető: http://ec.europa.eu/eurostat/statistics-explained/index.php/Housing_statistics/hu#Az_Eurostat_tov.C3.A1bbi_inform.C3.A1ci.C3.B3i (A letöltés időpontja: 2017. 03. 20.)
- Létférfi Magyarországon 2015-ben. Módszertani leírás* (2016). Budapest, Policy Agenda – Friedrich Ebert Stiftung Büro. Elérhető: www.policyagenda.hu/uploads/files/L%C3%A9tférfi Magyarországon%202015-ben.pdf (A letöltés időpontja: 2017. 03. 20.)
- Munkaerőpiaci folyamatok, 2017. I. negyedév. *Statisztikai Tükör*, 2017. június 14. Elérhető: www.ksh.hu/docs/hun/xftp/idoszaki/mpf/mpf1703.pdf (A letöltés időpontja: 2017. 03. 20.)

- Munkanélküliség, 2017. április–június.* Budapest, KSH. Elérhető: www.ksh.hu/munkanelkuliseg
(A letöltés időpontja: 2017. 03. 20.)
- Osztálylétszám 2014. Magyarországon nincs igazi középosztály* (2014. 06. 12.). Elérhető: www.gfk.com/hu/news-and-events/press-room/pressreleases/lapok/osztalyletszam-2014-magyarorszag-nincs-igazi-ozeposztaly.aspx (A letöltés időpontja: 2017. 06. 14.)

Ajánlott irodalom

- BÖHM Antal (1999): *A XX. századi magyar társadalom.* Budapest, Korona Kiadó.
- BUKODI Erzsébet (2006): Társadalmunk szerkezete különböző nézőpontokból. In KOVÁCH Imre szerk.: *Társadalmi metszetek. Szociológiai tanulmányok.* Budapest, Napvilág Kiadó. 109–160.
- BUKODI Erzsébet – ALTORJAI Szilvia – TALLÉR András (2005): *A társadalmi rétegződés aspektusai.* Budapest, KSH.
- FERGE Zsuzsa (1991): *Szociálpolitika és társadalom. Válogatás Ferge Zsuzsa tanulmányaiból.* Szerk. Várnai Györgyi. Budapest, ELTE Szociológiai Intézet Szociálpolitikai Tanszéke – T-Twins Kiadó.
- FERGE Zsuzsa (2010): *Társadalmi áramlatok és egyéni szerepek.* Budapest, Napvilág Kiadó.
- GÁBOS András – SZÍVÓS Péter (2010): Jövedelmi szegénység és anyagi depriváció Magyarországon. In KOLOSI Tamás – TÓTH István György szerk.: *Társadalmi Riport 2010.* Budapest, TÁRKI. 58–81.
- KOLOSI Tamás – KELLER Tamás (2010): Kikristályosodó társadalomszerkezet. In KOLOSI Tamás – TÓTH István György szerk.: *Társadalmi Riport 2010.* Budapest, TÁRKI. 105–135.
- KOLOSI Tamás – RÓBERT Péter (2004): A magyar társadalom szerkezeti átalakulásának és mobilitásának fő folyamatai a rendszerváltás óta. In KOLOSI Tamás – TÓTH István György – VUKOVICH György szerk.: *Társadalmi Riport 2004.* Budapest, TÁRKI. 48–74.
- KRÉMER Balázs (2009): *Bevezetés a szociálpolitikába.* Budapest, Napvilág Kiadó.
- SZÍVÓS Péter – TÓTH István György szerk. (2013): *Egyenlőtlenség és polarizálódás a magyar társadalomban.* Társadalmi monitor jelentések 2012. Budapest, TÁRKI.

Vákát oldal

4. fejezet

Demográfiai alapvetések

Szabó Máté Csaba

A társadalmak vizsgálatakor alapvető kérdés az abban élő népesség száma, összetétele és az azokat meghatározó népesedési folyamatok megfelelő ismerete – e kérdésekkel foglalkozik a demográfia tudománya. Egyes kutatók¹ a szociológia egy ágának tartják, mások – köztük e sorok szerzője is – önálló tudománynak látják, amely ugyanakkor igen szorosan kapcsolódik a szociológiához.

A demográfia tudományának elnevezése a görög eredetű *démosz* (nép) és a *grapheia* (leírás) szóból származik, így jelentése: népességleírás.² A tudomány szinte a legősibb társadalomtudomány: az ókori Kínában több mint 4000 évvel ezelőtt is foglalkoztak a népesség-összeírásokkal, illetve a népesség jellemzőinek leírásával. Ezen adatok – még töredékes formában is – a történészek számára rendkívül értékes adatforrások. Fontos ugyanakkor kiemelni, hogy a demográfia tudománya igen sokáig leíró jellegű volt, vagyis a demográfusok ugyan elvégezték a népesség számbavételét, regisztrálták annak változásait, ám nem kutatták az ok-okozati összefüggéseket. Csak a modern társadalomtudományok születésétől, a 18–19. században indult meg a modern, tudományos, vagyis elemző, érvelő, összefüggéseket kereső demográfia alapjainak lerakása.³ A demográfia fogalmára több definíciót is ismerhetünk: Anthony Giddens rövid definíciója szerint a demográfia az emberi populációk (népességszoportok) jellemzőinek (méret, összetétel, dinamika) vizsgálata.⁴ Andorka Rudolf hasonló, ám bővebb meghatározása szerint „*a népességszámmal, a népesség összetételével és az azokat meghatározó népesedési folyamatokkal (születések, halálozások, házasságkötések és válások, külső és belső vándorlások) foglalkozó tudomány*”.⁵ A KSH kiadványaiban a következő fogalmat találjuk: „*a demográfia – magyar szóval népességtudomány – egy adott népesség nagyságával, összetételével, változásával foglalkozó tudomány, amelynek célja a vizsgált népesség leírásán túl a népességben bekövetkező változások okainak feltárása és a jövőben várható folyamatok előreszámítása is.*”⁶ A legteljesebb fogalom-meghatározást Gyémánt Richárd adja meg a demográfia tudományára: „*az a történetileg kialakult tudomány, amely sajátos módszerekkel vizsgálja a népesség számát, összetételét,*

¹ GIDDENS, Anthony (2008): *Szociológia*. Budapest, Osiris Kiadó.

² A demográfia szóhoz hasonló elnevezés a demológia is, amely a görög *démosz* és *logosz* szavakból származik, és népességtudományt jelent. GYÉMÁNT Richárd – KATONA Tamás (2014): *Demográfia*. Szeged, Pólay Elemér Alapítvány.

³ GYÉMÁNT–KATONA (2014).

⁴ GIDDENS (2008).

⁵ ANDORKA Rudolf (2006): *Bevezetés a szociológiába*. Budapest, Osiris Kiadó.

⁶ KAPITÁNY Balázs szerk. (2015): *Demográfiai fogalomtár*. Budapest, KSH Népességtudományi Kutatóintézet.

*területi elhelyezkedését és állapotát, ezek változásait és tényezőit, valamint a népesség és a népesedés jelenségeihez fűződő társadalmi-gazdasági kölcsönhatásokat és következményeket, feltárja a népesség megújulásának, a népesedés jelenségeinek törvényszerűségeit.*⁷

A demográfia számos ponton kapcsolódik más tudományokhoz. Módszertanát tekintve elsősorban a matematikai statisztikára támaszkodik, de az utóbbi évtizedekben az informatika szerepe is megnövekedett. Vizsgálati tárgya szerint számos tudományággal áll kapcsolatban a demográfia: így említhető a közgazdaság-tudomány, az orvostudomány, a biológia, a földrajz, a szociológia, a jogtudomány és a történettudomány. A kapcsolódó tudományok vívmányait, eredményeit a demográfia átveszi, ugyanakkor gazdagítja is azokat.⁸ Külön szólnunk kell a szociológia és a demográfia kapcsolatáról. A két tudományt közös vizsgálódási terület, a társadalom tudományos vizsgálatának és megismerésének igénye kapcsolja össze, és módszerük sok esetben nem is különbözik egymástól. A demográfiában, a szociológiával ellentétben, viszonylag ritka a nagy elméletek „építése”, a demográfusok inkább a népesedésre vonatkozó adatok gyűjtésével, illetve azok egyre finomabb módszerekkel történő feldolgozásával foglalkoznak.⁹ A demográfiának három tudományágát különböztethetjük meg: a népességstatisztikát, a népesedési elméleteket és népesedéspolitikát. A népességstatisztika egyrészt gyakorlati tevékenység, amelynek során a népesség számára, megoszlására és a népmozgalomra vonatkozó adatokat gyűjtenek, másrészt az adatgyűjtésre és az elemzésekre vonatkozó módszerek tudománya. A népességstatisztika további két részre bontható: egyfelől a vizsgálódás tárgya lehet a népesség száma, területi megoszlása, illetve összetétele. Ez a vizsgálódás a népesség struktúráját elemzi egy adott időpontban (az ún. álló sokaság vizsgálata). Másfelől kutatja a népmozgalmi statisztikát, ahol a természetes (élveszületés, halálozás, házasságkötés, válás) és mechanikus népmozgalmak (vándorlás) meghatározott időtartam alatt bekövetkezett változását vizsgálja (az ún. mozgó sokaság vizsgálata). A népesedési elméletek a népesség változásainak okait és azok következményeit, továbbá a népességfejlődés általános tendenciáit és törvényszerűségeit, valamint a társadalmi-gazdasági és a természeti jelenségekkel való kapcsolatokat is vizsgálják. A népesedéspolitika alapvetően a népesedési elvek és elméletek gyakorlati realizálódása, vagyis a népmozgalmak alakulásának elősegítése a társadalmi fejlődés érdekeinek megfelelően.¹⁰

A demográfia forrásait alapvetően két részre, elsődleges és másodlagos források körére oszthatjuk. Az elsődleges források között elsősorban a népszámlálásokat kell kiemelni. A népszámlálások olyan teljes körű – tehát az adott területen élő összes személyre vonatkozóan adatokat gyűjtő – lakosság-összeírások, amelyek egyéni szinten gyűjtenek adatokat az adott népességről. Ezek az egyéni szintű adatok aztán igen részletes elemzésekre adnak lehetőséget mind önmagukban, mind területi, települési szinten összesítve. Szintén elsődleges adatforrások a közvetlen vagy közvetett módon különféle népmozgalmi eseményekhez (például élveszületés, házasságkötés) kapcsolódó adminisztratív regiszterek, vagyis teljes körű, kötelező adatszolgáltatáson alapuló nyilvántartások. Ezek a regiszterek az egyes események tényén túl is igen sok egyéb információt is tartalmaznak, amelyeket a demográfiai elemzésekben felhasználnak. Így például a születési lap a születés tényén túl – sok más

⁷ GYÉMÁNT–KATONA (2014).

⁸ GYÉMÁNT–KATONA (2014).

⁹ ANDORKA (2006).

¹⁰ SZONDI Ildikó – GYÉMÁNT Richárd (2004): *Bevezetés a demográfiába*. Szeged, Pólay Elemér Alapítvány.

adat mellett – tartalmazza az anya lakhelyét, családi állapotát, életkorát, iskolai végzettségét is. Ezek alapján megismerhető, hogyan változik az idő múlásával a gyermekvállaló nők átlagos életkora, miben térnek el egymástól a házasságon kívül és belül gyermeket vállaló nők stb.¹¹ A másodlagos források alapvetően nem demográfiai-népesedésszisztematikai célból végzett, nem teljes körű adatgyűjtések, a monográfiák, az esettanulmányok, valamint a más tudományok területéről származó vizsgálatok, publikációk adatai és megállapításai.¹²

4.1. A demográfia és népszámlálások rövid története

Mint korábban említettük, a demográfia tudományának gyökerei az ókorig nyúlnak vissza, hiszen minden állam számára lényeges információ volt, hogy hány hadra hívható férfival bír, vagy mekkora az adófizetők száma, vagy a nagy állami építkezésekhez mekkora munkakerőre számíthat. Ennek megfelelően időről időre minden állam tartott népesség-összeírást, amelyeket a mai népszámlálások előfutárának tekinthetünk. A népszámlálás számos európai nyelvben a latin *census* szóból ered, amely az ókori Rómában az ötévenként rendezett adóztatási és katonai célú összeírást jelentette. Bár a középkorban és a kora újkorban egyes területeken végeztek népesség-összeírásokat – nevezetesen ezek közül az I. Hódító Vilmos angol király nevéhez fűződő 1086-os Domesday Book; az 1509. évi velencei összeírás vagy az 1665-ös, első statisztikai célú québeci népszámlálás –, ám ezek a népesség alakulásának kérdéseivel még nem foglalkoztak.¹³ A mai értelemben vett demográfiáról csak John Graunt fellépésétől beszélhetünk, aki az 1662-ben megjelent könyvében a londoni halálozási statisztikai adatok alapján a halandóság törvényszerűségeit és a népesedési folyamatokat vizsgálta. Szintén rendkívül komoly hatást gyakorolt a demográfia tudományának fejlődésére Thomas Malthus, aki a népesedés törvényéről írott munkájában a népesség gyarapodása és az élelmiszer-termelés közötti összefüggéseket kutatta.¹⁴ A 18–19. század fordulójára a demográfia folyamatos bővülésen ment át, módszerei tökéletesedtek, és a tudományok rendszerében is új helyet nyert. Ennek megfelelően a fejlett államokban a 19. század elejétől rendszeressé váltak a népszámlálások.¹⁵

A hazai tudományos életben a statisztika és a demográfia már kezdetektől összefonódott. Egyik első művelője Bél Mátyás pozsonyi egyetemi tanár a 18. század elején több vármegye statisztikai leírását készítette el. Magyarországon először Mária Terézia rendelt el 1777-ben népszámlálást, amelyet 1784 és 1787 között hajtottak végre. A hazai nemesség ugyanakkor ahol tudta, akadályozta ezt, mivel a népszámlálásban nem a modernizációt, hanem (nem is teljesen alaptalanul) az osztrák abszolutizmus eszközt látta. Hasonló volt a hozzáállás a szabadságharc bukása után az 1850-es és 1857-es években megtartott osztrák népszámlálások alkalmával. Ennek ellenére reformkorban számos kiváló szaktekintély

¹¹ KAPITÁNY (2015).

¹² L. RÉDEI Mária (2001): *Demográfia*. Budapest, ELTE Eötvös Kiadó.

¹³ GYÉMÁNT–KATONA (2014).

¹⁴ ANDORKA (2006).

¹⁵ Az első statisztikai célú népszámlálást Európában 1749-ben, a svéd fennhatóság alatt álló Finnország területén rendezték meg, az USA-ban 1790-ben történt meg ugyanez először.

művelte és alapozta meg a hazai statisztika és demográfia tudományát, közülük Fényes Elek és Fáy András neve emelhető ki.¹⁶

A kiegyezést követően 1867-ben állították fel a KSH-t, amelynek első elnöke Keleti Károly volt. A polgári Magyarország első modern népszámlálását 1869-ben rendezték meg. Azóta rendszeresen – megközelítőleg minden tizedik évben – rendeznek hazánkban népszámlálást. A második világháborút követően erre 1949-ben, 1960-ban, 1970-ben, 1980-ban, 1990-ben, 2001-ben, legutóbb pedig 2011-ben került sor, mely a tizenötödik volt a hazai népszámlálások történetében. Két népszámlálás között mikrocenzust (kisnépszámlálást) tartanak, amely a népesség 2%-ára terjed ki. A hazai demográfia és népességstatisztika legfontosabb tudományos kiadványai az 1872-től megjelenő *Magyar statisztikai évkönyv*, amely az állami és a társadalmi élet minden jelentősebb mozzanatára vonatkozó adatokat közöl; az 1923-tól megjelenő *Statisztikai Szemle* és az 1958-ban indult *Demográfia* című folyóiratok. Szintén fontos adatforrás az 1931-től megjelenő *Magyar Statisztikai Zsebkönyv*, amely minden évben átfogó tájékoztatást nyújt az előző év társadalmi és gazdasági folyamatainak alakulásáról.¹⁷

4.2. A demográfiai elméletek

Mint korábban említettük, az egyik legkorábbi modern népesedési elméletet Thomas Malthus dolgozta ki, aki az 1798-ban írott *Tanulmány a népesedés törvényéről* című munkájában a népesség és az erőforrások kapcsolatát vizsgálta. Álláspontja szerint a népesség a mértani sorozat elemei szerint szaporodik, ugyanakkor az élelmiszerek előállítására csak számtani sorozat elemei szerint növekedhet, vagyis a népesség sokkal gyorsabban szaporodik, mint ahogy az élelmiszer-termelés növekedni tud. Szerinte mindez szükségszerűen egy halandósági katasztrófához: éhínséghez, járványokhoz vagy háborúhoz vezet. Későbbi műveiben felvetette annak a lehetőségét is, hogy a katasztrófa elmaradhat, ha a születések számát késői házassal vagy a házasságtól való tartózkodással korlátozzák. Malthus elmélete igen élénk tudományos vitát váltott ki, kritikusi számos ponton cáfolták állításait, ám a tudománytörténet szempontjából igen jelentős a hatása. A gyakorlat szintén cáfolta Malthus elméletét, mivel az ő elképzelése szerint a népesség növekedése egyre gyorsul a halandóság javulása esetén, mert a termékenység változatlanul magas marad. Ezzel szemben a már a 19. század végén is megfigyelték, hogy a fejlett országokban a halandóság javulását időben elcsúszva a termékenység csökkenése követte. A halandóság hosszú távú javulását és az azt követő termékenységcsökkenést nevezzük demográfiai átmenetnek. Az elmélet szerint a demográfiai átmenetnek öt egymást követő fázisa van:

1. a halálzási és a születési arányszám egyaránt igen magas;
2. a halandóság javulni kezd, a termékenység változatlanul magas marad, így a népesség gyorsan nőni kezd;
3. a halálzási arányszám tovább csökken, de a születési arányszám is csökkenni kezd, a népesség növekedése továbbra is gyors;

¹⁶ GYÉMÁNT–KATONA (2014).

¹⁷ GYÉMÁNT–KATONA (2014).

4. a halálozási arányszám csökkenése lelassul, majd megáll, a születési arányszám tovább csökken, ezért a népesség növekedése lelassul;
5. a halálozási és a születési arányszám hasonlóan alacsony szinten stabilizálódik, a népesség növekedése megáll.¹⁸

A demográfiai átmenet elmélete tehát cáfolja Malthust, mivel szerinte a jólét növekedése magával hozza a népesség növekedését, a születési adatok megfigyeléséből született demográfiai átmenet ezzel szemben arra mutat rá, hogy az iparosítás által generált gazdasági fejlődés idővel a népességstabilitás új egyensúlyi állapotához vezet.¹⁹

A demográfiai elméletek közül kiemelhető még Arsène Dumont társadalmi kapillaritásról szóló elmélete. Eszerint minden olyan társadalmi csoportban, amelynek tagjai inkább tanulás útján, mint vagyon segítségével változtathatják meg társadalmi helyzetüket, csökkenni kezdenek a születési arányszámok. Szerinte a modern társadalmakat irányító népesedési elv a társadalmi kapillaritás, amelynek lényege, hogy az egyének állandóan társadalmi helyzetük javítására töreksenek, s a család iránti igény alárendelődik a társadalmi ranglétrán való előrelépésnek. Viszont a társadalmi felemelkedés reményének hiányában az egyén energiáit családjára fordítja, tehát sok gyerek születik, magas lesz a népszaporodás.²⁰

A termékenységelméletek közgazdaságtani megközelítéséről is szólni kell röviden. Gary Becker szerint egy házaspár a gyermekvállalásnál, illetve a gyermekeik számáról való döntésnél hasonló módon gondolkodik, mint amikor egy tartós fogyasztási cikk megvásárlásáról dönt. Tekintetbe veszik a gyermekekből származó hasznokat és a gyermeknevelés költségeit, illetve a háztartás jövedelmét. Ahogy fejlődik a gazdasági, úgy emelkedik a család jövedelme is, így egyre több gyermeket „engedhet meg” magának; viszont amint nőnek a gyermeknevelés költségei (hosszabb iskoláztatás, magasabb igények), úgy csökkennek a gyermekektől várható hasznok (később válnak keresőkkel, az idős korú szülők a társadalombiztosítás következtében kevésbé vannak ráutalva gyermekeik támogatására). Becker rámutat arra, hogy az anyák gyermeknevelésből fakadó lekööttsége jelentős keresetkiesést okoz, illetve arra, hogy a nők kereseti lehetőségeinek javulásával ez a keresetkiesés egyre inkább lényegessé válik. Az elmélet azt is feltételezi, hogy a gyermekek száma és minősége között helyettesítési viszony áll fenn, vagyis kevesebb, de jobban iskolázott gyermek a szülők számára egyenértékű lehet több, de kevésbé iskolázott gyermekkel. Az elmélet szerint tehát két azonos helyzetű család közül a magasabb jövedelmű családnak lesz több gyermeke.²¹

Richard A. Easterlin rámutatott, hogy házaspároknak az életszínvonalra és a gyermekszámra vonatkozó elképzelései, igényei, preferenciái nemzedékenként változnak. Ötven évvel ezelőtt egy házaspárnak aligha jutott eszébe, hogy egy következő gyermek felnevelési költségeinek vállalása helyett inkább egy személygépkocsi vásárlása mellett döntsön, míg ma esetleg ez a helyzet. Easterlin szerint a fiataloknak az elérni kívánt életszínvonalra vonatkozó elképzelései a gyermekkorban, a szülői családban tapasztaltak szerint alakulnak, ezt a színvonalat akarják házasságuk után a maguk számára is biztosítani. Így azokban

¹⁸ ANDORKA (2006).

¹⁹ GIDDENS (2008).

²⁰ GYÉMÁNT–KATONA (2014).

²¹ ANDORKA (2006).

az időszakokban, amikor a pályakezdő fiatalok munkavállalási és kereseti lehetőségei kedvezőbbek a körülbelül 20 évvel korábbiakhoz, vagyis gyermekkorukhoz viszonyítva, a fiatal házások több gyermeket kívánnak, mint amikor a fiatalok helyzete a szüleik nemzedékéhez viszonyítva kedvezőtlenebb.²²

4.3. Alapvető hazai népesedési tendenciák

A népesség számának alakulása három tényező, a születések, a halálesetek és a migráció függvénye, így az alábbiakban ezeket a trendeket tekintjük át röviden a rendszerváltás utáni Magyarországra vonatkozóan.

A mai magyar társadalom népesedési tendenciái már a szocializmus utolsó éveiben kialakultak. Hazánk népessége 1981 óta folyamatosan fogy: az 1980-as 10,7 milliós népességsúcshoz képest 2015-re 9,85 millióra csökkent.²³ A csökkenés magyarázatára számos tényezőt lehet említeni: így az 1989–1990-es politikai rendszerváltást követő gazdasági és társadalmi átalakulás következményei, a népesség bizonyos csoportjainak megváltozott demográfiai magatartása, a gyermekekkel kapcsolatos közgondolkodás és a nők szerepfelfogásának átalakulása. A kedvezőtlen folyamatokat mérséklő, kormányokon átívelő, átfogó és tartós népesedéspolitika kidolgozására sem került sor. A fogyás oka egyrészt az élveszületések számának folyamatos csökkenése, másrészt a halálozások magas száma. Számokat tekintve is látványos az elmúlt évtizedek visszaesése: míg az ötvenes években, a Ratkó-korszakban²⁴ évente megközelítőleg 200 ezer újszülött jött világra; a '70-es évek közepén – mikor a „Ratkó-gyermekek” szülőképes korba kerültek – is 170-180 ezer csecsemő született, addig a rendszerváltás éveiben csak 120 ezer újszülött, az ezredforduló éveiben 95–97 ezer, 2013-ban már csak 88 ezer csecsemő jött világra! A népességfogyást jól szemlélteti a teljes termékenységi arányszám alakulása (a szülőképes korú női népességre jutó születések átlaga) is: 1990-ben ez még 1,84 volt, 2013-ra 1,34-re csökkent. Pusztán a társadalmi reprodukcióhoz, vagyis azonos népességszám fenntartásához arra lenne szükség, hogy 100 nő az élete folyamán 210 gyereknek adjon életet, ám ez a mutató hazánkban 2013-ban, mint látjuk csak 134 volt! A kutatások rámutatnak, hogy a '90-es évek végétől Magyarországon is kezdett általánossá válni a késői házasodás és alacsony termékenység nyugat-európai mintája.²⁵ A népesség alakulásának folyamatait látványosan követhetjük Magyarország korfáján (1. ábra).

²² ANDORKA (2006).

²³ *Népesség, népmozgalom*. KSH. Elérhető: www.ksh.hu/docs/hun/xstadat/xstadat_hosszu/h_wdsd001a.html (A letöltés időpontja: 2017. 06. 12.)

²⁴ A korszak Ratkó Anna népjóléti, majd egészségügyi miniszteréről kapta a nevét, legjelentősebb intézkedése az abortusztilalom bevezetése; a korszak jellemző jelszava az „Asszonyoknak szülni kötelesség, lánynak szülni dicsőség!” volt. Demográfiai eredménye az a több mint 1 millió fő, aki 1950 és 1956 között született. SZABÓ A. Ferenc (1999): *Demográfiai problémák biztonságpolitikai vonatkozásai egykor és ma*. Budapest, ZMNE Kiadó.

²⁵ SPÉDER Zsolt (2006): Mintaváltás közben. A gyermekvállalás időzítése az életútban, különös tekintettel a szülő nők iskolai végzettségére és párkapcsolati státusára. *Demográfia*, 49. évf. 2–3. sz. 113–148.

1. A népesség nemek és életkor szerint, január 1.
Population by sex and age, 1st January

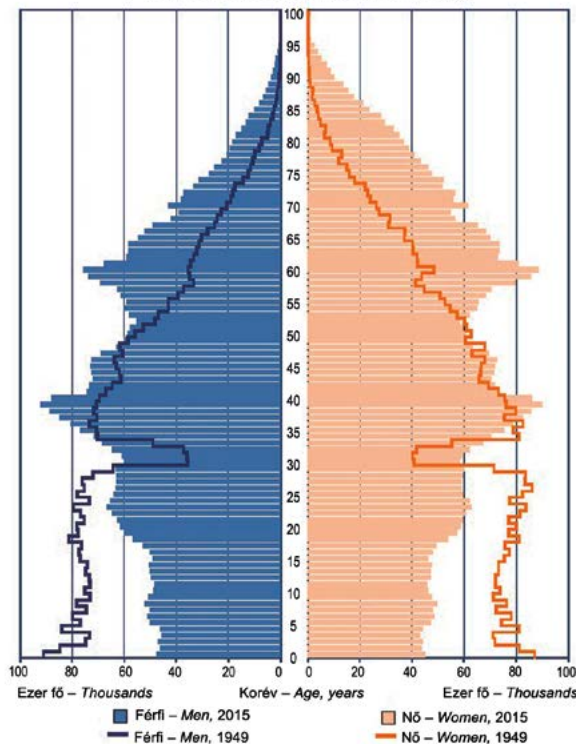

1. ábra

Magyarország korfája 1949–2015 között népesség, nemek és életkorok szerint

Forrás: Magyar statisztikai évkönyv (2014)

A népességsökkenés másik oka a magas halálozási arányszám: a rendszerváltás körül 1000 lakosra 14 haláleset jutott, az ezredforduló éveitől 12,8–13,5 halálozás körül ingadozik ez az érték, vagyis az elmúlt évtizedekben minden évben 130–140 ezer emberrel csökkent az ország lakossága. A fenti statisztikákból adódó természetes fogyás az elmúlt évtizedekben 35–40 ezer körül ingadozott, másképpen: évente megközelítőleg egy kisvárosnyi embert veszít Magyarország! Szemben a régebbi időszakokkal, amikor nagy arányban haltak meg csecsemők és gyermekek, a halálozások súlypontja napjainkra a felnőtt-, illetve öregkorra tolódott át. Magyarországon napjainkban a csecsemőhalandóság európai összehasonlításban is nagyon kedvező értéket mutat: 2013-ban 1000 újszülött közül „csak” 5 hunyt el egy éves kora előtt, ami az 1950-es évek 60–70, az 1970-es évek 30 körüli, és a rendszerváltás időszakának 15 körüli értékét ismerte igazán figyelemre méltó.²⁶ A halálokokat vizsgálva kijelenthető, hogy napjainkban a keringési rendszer okozta halálozások teszik ki az összes halálesetek több mint felét, a különböző daganatos betegségek pedig a halálesetek mintegy

²⁶ Népesség, népmozgalom. KSH.

negyedéért felelősek. Az erőszakos halálokokat vizsgálva az utóbbi években öröndetes tendenciának lehetünk tanúi: míg 1995-ben a 300-at is meghaladta az emberölések száma, addig 2014-ben ez a szám „csak” 127 volt.²⁷ Az öngyilkosságok száma szintén csökkenő tendenciát mutat: míg a '80-as évek elején közel ötezren választották a „meghívott halált”, 2014-ben ez a szám 1870 volt.

A népességfogyást ugyanakkor némileg mérsékelte a nemzetközi be- és kivándorlások 2009-ig fennálló pozitív egyenlege. Ebben az évben a halálozások száma 33 900 fővel haladta meg a születéseket, ám a csökkenés mégis csak 18 ezer fő volt, ugyanis a vándorlási egyenleg 15 900 fős többletet mutatott! 1990 és 2006 között megközelítőleg 200 ezer fővel gyarapodott az ország lakosainak száma. A bevándorlók döntő többsége Romániából, Ukrajnából és Jugoszlávia utódállamaiból érkezett, és zömmel 20 és 40 év közötti magyar nemzetiségű felnőtt volt.²⁸ A 2008-tól kezdődő világgazdasági krízis és recesszió jelentősen erősítette a kivándorlási hajlandóságot, sőt a környező országok magyar népessége számára sem Magyarország az elsődleges migrációs célpont.

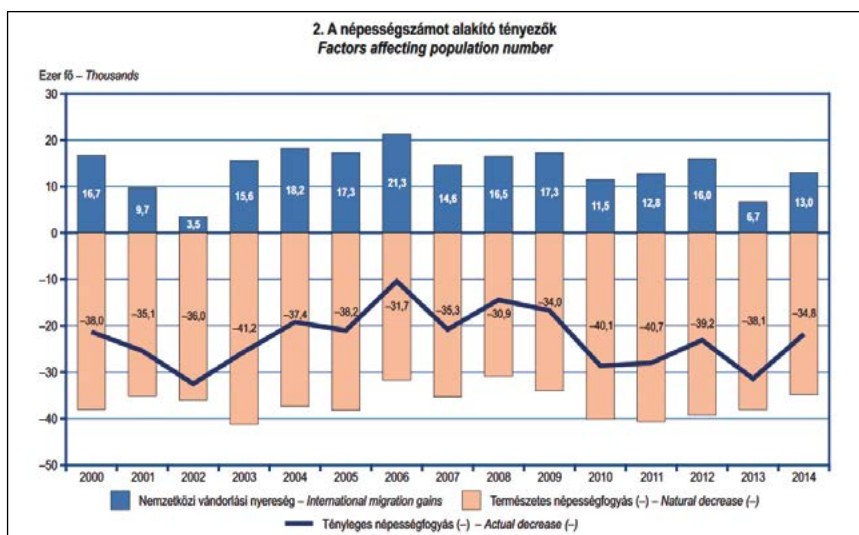

2. ábra

A népességszámot alakító tényezők

Forrás: Magyar statisztikai évkönyv (2014)

A fent említett, már évtizedek óta zajló kedvezőtlen demográfiai tendenciák miatt Magyarország lakossága – ahogy a legtöbb európai országban is – elöregedett. Ez szemléltethető az átlagéletkor emelkedésén is: 1990-ben a férfiaké 37,6 a nőké pedig 39 év volt. 2011-re ez a férfiak esetében 39,3 évre, a nők esetében pedig 43,5 évre emelkedett. A 15 évesnél fiatalabb gyermeknépességhez viszonyítva az ennél idősebbek hányada jelentősen nőtt. A 65 év feletti lakosság 1990 és 2005 között 13%-ról 16,5%-ra emelkedett, miközben

²⁷ *Magyar statisztikai évkönyv*, 2014. KSH. Elérhető: www.ksh.hu/docs/hun/xftp/idoszaki/evkonyv/evkonyv_2014.pdf (A letöltés időpontja: 2017. 04. 29.)

²⁸ ROMSICS Ignác (2006): *Magyarország története a XX. században*. Budapest, Osiris Kiadó.

a 14 éven aluliak aránya 20%-ról 16,8%-ra csökkent.²⁹ A kormegoszlás területi különbségeit vizsgálva kiemelhető, hogy Budapest népessége a legidősebb, az itt élők 22%-a volt 60 éves vagy ennél idősebb, a vidéki városok esetében a népesség 18%-a, a községekben pedig 21%-a tartozott az idős korosztályok tagjai közé. A leginkább „előregedett” megye Békés és Heves, a „legfiatalabb” pedig Fejér és Komárom-Esztergom megye. A megyék közül Szabolcs-Szatmár-Bereg megye népességének a korösszetétele a legkedvezőbb a gyermekkorúak magas és az öregkorúak igen alacsony aránya következtében. A társadalom folyamatos előregedésével a nyugdíjas- és időskorúak helyzete jelentős és rendszeres törődést igénylő demográfiai és szociálpolitikai kérdéssé vált.³⁰ A születéskor várható élettartam ugyanakkor folyamatosan növekszik hazánkban: míg 1990-ben a nők 73, a férfiak 65 évre számíthattak átlagosan, addig ez az átlagérték 2015-re a nők esetében 78, a férfiak esetében pedig 72 évre növekedett – bár e tendencia örvendetes, az értékek a nyugati, uniós országok hasonló értékeitől még elmaradnak.³¹ A nemek szerinti megoszlásban az elmúlt évtizedekben állandósult, és egyre látványosabb a nőtöbblet: míg 1980-ban 1000 férfira 1062, 2008-ban már 1107 nő jutott. E jelenség hátterében a férfiak magasabb halandósága húzódik meg, ami a középkorú és idősebb korcsoportokban igazán jelentős. A nőtöbblet Budapesten a legmagasabb: itt 1164, a vidéki városokban 1086, a községekben 1051 volt ugyanez a mutató. A különbséget alapvetően az okozta, hogy a főváros népessége előregedettebb, mint a vidéki városoké vagy a községeké.³²

A népességfogyás megállítása, de legalábbis mérséklése azért is össztársadalmi kérdés, ugyanis amennyiben jelen demográfiai trendek folytatódnak, úgy a KSH Népeségstudományi Kutatóintézet népesség-előreszámításai szerint 2030 után 9 millió alá esik, 2060-ra pedig a 8 milliót sem fogja elérni Magyarország lélekszáma!³³

Kulcsfogalmak

demográfia, demográfiai átmenet, álló és mozgó sokaság, népszámlálás, népmozgalmi esemény, teljes termékenységi arányszám, Ratkó-korszak, előregedő társadalom

Ellenőrző kérdések

- Melyek a legfőbb demográfiai folyamatok a mai magyar társadalomban?
- Hogyan és milyen kormányzati és nem kormányzati intézkedésekkel lehetne megállítani a hazai népességcsökkenést?
- Milyen előnyei és hátrányai vannak a bevándorlásnak demográfiai szempontból?
- Milyen következményekkel jár a társadalom előregedése?

²⁹ ROMSICS (2006).

³⁰ VALUCH Tibor (2015): *A jelenkori magyar társadalom*. Budapest, Osiris Kiadó.

³¹ Népeség, népmozgalom. KSH. Elérhető: www.ksh.hu/docs/hun/xstadat/xstadat_hosszu/h_wdsd001a.html (A letöltés időpontja: 2017. 06. 12.)

³² VALUCH (2015).

³³ MONOSTORI Judit – ÖRI Péter – SPÉDER Zsolt szerk. (2015): *Demográfiai portré 2015. Jelentés a magyar népesség helyzetéről*. Budapest, KSH Népeségkutató Intézet. 213.

Felhasznált irodalom

- ANDORKA Rudolf (2006): *Bevezetés a szociológiába*. Budapest, Osiris Kiadó.
- GIDDENS, Anthony (2008): *Szociológia*. Budapest, Osiris Kiadó.
- GYÉMÁNT Richárd – KATONA Tamás (2014): *Demográfia*. Szeged, Pólay Elemér Alapítvány.
- KAPITÁNY Balázs szerk. (2015): *Demográfiai fogalomtár*. Budapest, KSH Népeségtudományi Kutatóintézet.
- L. RÉDEI Mária (2001): *Demográfia*. Budapest, ELTE Eötvös Kiadó.
- MONOSTORI Judit – ŐRI Péter – SPÉDER Zsolt szerk. (2015): *Demográfiai portré 2015. Jelentés a magyar népesség helyzetéről*. Budapest, KSH Népeségkutató Intézet.
- PIRISI Gábor – TRÓCSÁNYI András (2014): *Általános társadalom- és gazdaságföldrajz*. Elérhető: <http://tamop412a.ttk.pte.hu/files/foldrajz2/index.html> (A letöltés időpontja: 2017. 03. 20.)
- POSTON, Dudley L. – BOUVIER, Leon F. (2010): *Population and Society: An Introduction to Demography*. Cambridge, Cambridge University Press.
- ROMSICS Ignác (2006): *Magyarország története a XX. században*. Budapest, Osiris Kiadó.
- SPÉDER Zsolt (2006): Mintaváltás közben. A gyermekvállalás időzítése az életútban, különös tekintettel a szülő nők iskolai végzettségére és párkapcsolati státusára. *Demográfia*, 49. évf. 2–3. sz. 113–148.
- SZABÓ A. Ferenc (1999): *Demográfiai problémák biztonságpolitikai vonatkozásai egykor és ma*. Budapest, ZMNE Kiadó.
- SZONDI Ildikó – GYÉMÁNT Richárd (2004): *Bevezetés a demográfiába*. Szeged, Pólay Elemér Alapítvány.
- VALUCH Tibor (2015): *A jelenkori magyar társadalom*. Budapest, Osiris Kiadó.
- WEEKS, John R. (2015): *Population: An Introduction to Concepts and Issues*. Boston, Wadsworth Publishing.

Egyéb források

- Magyarország 2014*. Budapest, KSH. Elérhető: www.ksh.hu/docs/hun/xftp/idoszaki/mo/mo2014.pdf (A letöltés időpontja: 2017. 03. 20.)
- Magyar statisztikai évkönyv*, 2014. KSH. Elérhető: www.ksh.hu/docs/hun/xftp/idoszaki/evkonyv/evkonyv_2014.pdf (A letöltés időpontja: 2017. 04. 29.)
- Népesség, népmozgalom*. KSH. Elérhető: www.ksh.hu/docs/hun/xstadat/xstadat_hosszu/h_wdsd001a.html (A letöltés időpontja: 2017. 06. 12.)

5. fejezet

A társadalmi mobilitás szerepe és formái

Tarján Gábor

5.1. A társadalmi mobilitás értelmezése

A *társadalmi mobilitás* az a jelenség, amikor az egyén vagy a család társadalmi helyzete megváltozik. A társadalmi kategóriák közötti mozgást általában foglalkozás alapján határozzuk meg, de a társadalmi helyzet meghatározható a jövedelem, az iskolai végzettség, a lakóhely minősége, a presztízs alapján. A társadalmi mobilitás a hierarchiában felfelé vagy lefelé történő (*vertikális*) változást jelent – például paraszti származásból munkás vagy értelmiségi lesz –, de elvileg lehetséges a társadalmi hierarchiában az azonos szintű (*horizontális*) elmozdulás is, például villanyszerelőből gépkezelő lesz az illető.

Egy társadalomról sokat elárul, hogy tagjainak milyen esélyük, lehetőségük van helyzetük megváltoztatására, hogy egyik társadalmi rétegből átkerüljenek egy másikba. A mobilitás egyrészt önértékként jelenik meg, ami annak a normatív szemléletnek a következménye, amely szerint a társadalom nyitottsága szoros és szerves összefüggésben áll annak demokratikus mivoltával. Egy tökéletesen működő demokratikus társadalomban az egyén társadalmi pozíciója nem a születés függvénye, hanem az összes pozíció nyitott mindenki számára. Ez összefügg a klasszikus polgári demokratikus elvekkel, amely szerint a legfőbb értékek a szabadság, az egyéni függetlenség, azaz a társadalomban mindenki azzá válhat, amivé akar, illetve amivé képességei és teljesítménye teszik.

A társadalmi mobilitás értéke és értelme megragadható funkcionalista alapon is. Eszerint az emberek különböző foglalkozású, iskolázottságú, vagyoni helyzetű családok gyermekeiként jönnek a világra, de a tehetség, a képességek a társadalomban ettől független egyenletes eloszlást mutatnak. A mobilitás megszünteti a származási különbségeket, olyan folyamatot jelent, amelynek során, különféle szelekciós mechanizmusok beépülésével mindenki arra a helyre kerül, ahol a társadalom számára a leghasznosabb tevékenységet fejti ki.

A mobilitás megmutatja, mennyire nyitott egy adott társadalom, tehát az emberek helyzetváltoztatási lehetőségei növekvők, változatlanok vagy csökkenők, illetve mennyire rétegspecifikusak bizonyos státusok elérésének és megtartásának esélyei?

A modern ipari társadalmak nyitottsága nagyon hasonló, a mobilitási eltérések – korszakok, nemzedékek, országok között – a foglalkozási szerkezet változásának mértékétől és intenzitásától függenek.

Nemzedékek közötti (intergenerációs) mobilitásnak azt nevezzük, amikor valakinek a helyzete a szüleihez képest változik meg, míg nemzedéken belüli (intragenerációs vagy karrier-) mobilitásnak tekintjük, ha valaki foglalkozási életpályája során kerül át má-

sik társadalmi helyzetbe, például egy rendőrtiszthelyettes egyetemi végzettséget szerez, és rendőrtisztként folytatja munkáját. A *házassági mobilitás* fogalma azt takarja, hogy valaki házasságkötés révén kerül másik társadalmi helyzetbe, például egy rendőrségi adminisztrátor férjhez megy egy magas beosztású főtiszthez.

Max Weber három dimenzióban vizsgálta a társadalmi szerkezetet, amelyek: a gazdasági vagy osztálydimenzió, a hatalmi dimenzió és az életmód és presztízs dimenziója, amelyekben belül rendeket különböztetett meg. Az osztálydimenzió osztálytípusai: a tulajdoni, a jövedelemszerzési és a társadalmi osztályok. Négy nagy társadalmi osztályt különböztet meg: a munkásosztályt, a kispolgárságot, a tulajdonnal rendelkező értelmiséget és szakembereket, valamint a tulajdon és az iskolai végzettség alapján legkiváltságosabb helyzetben lévő osztályt.

Mi Róbert Péter kutatását preferáljuk, aki négy társadalmi dimenzióban vizsgálta a társadalmi származást, és az elért társadalmi helyzetet is. Ezek a foglalkozás, műveltség, az anyagi helyzet és a lakóhely. A mobilitás vizsgálatában szokás a nyitott és zárt társadalom fogalom párt használni. Ezeket a fogalmakat különbözőképpen értelmezik. Legcélszerűbb azt a definíciót használni, amely szerint annál nyitottabb valamely társadalom, minél kisebb az eltérés a különböző rétegekből származók mobilitási esélyei, arányszámai között. Módszerével megállapította, hogy a dimenziók hogyan függnek össze egymással, és az elért társadalmi státuszt melyik dimenzió befolyásolta leginkább. Többek között megállapította, hogy a „kulturális »felemelkedés« csatornája szűkebb, mint a foglalkozási kategóriák szerinti mobilitásé, és hogy éppen a műveltség határozza meg legerősebben a státuszmobilitást.”¹

A hazai és nemzetközi gyakorlatban a leggyakrabban a foglalkozás, illetve a munkaerőpiaci helyzet alapján határozzák meg az egyének társadalmi pozícióját. A magyarországi mobilitáskutatásoknak Ferge Zsuzsa munkajelleg-csoportosítása képezte az alapját, a nemzetközi (és egy ideje részben a hazai) vizsgálatok pedig elsősorban az úgynevezett EGP-sémán alapulnak. Ezek – egymáshoz eléggé hasonló módon – különböző foglalkozási osztályokba (rétegekbe) sorolják a társadalom tagjait a vezetőktől és értelmiségiektől kezdve a segédmunkásokig, illetve a mezőgazdasági munkásokig. Az elemi megfigyelés tehát, amelyből a hagyományos intergenerációs mobilitásvizsgálatok a társadalmi helyzet változását vizsgálva kiindulnak, az, hogy az egyén ugyanabba a foglalkozási osztályba tartozik-e, mint az apja.

Abszolút és relatív mobilitás

Az abszolút mobilitási arányszám a mobil személyek arányát mutatja a népességben belül. Immobilnak minősül az, aki megtartja az apja foglalkozási pozícióját, míg mobilnak, aki átlép egy másik foglalkozási osztályba. Az, hogy mekkora a mobilak aránya a társadalomban, önmagában nem sokat jelent. Természetesen egyáltalán nem mellékes, hogy milyen okok teszik lehetővé, tartják vissza vagy kényszerítik ki, hogy az egyének a társadalmi térben mozogjanak.

Árnyalja a képet, ha a mobilitási ráta mellett figyelembe vesszük azt is, hogy a változásnak milyen az iránya. *Felfelé irányuló mobilitásról* beszélhetünk, ha az egyén az apja

¹ ANDORKA Rudolf (1997): *Bevezetés a szociológiába*. Budapest, Osiris Kiadó. 221.

foglalkozási osztályából kilépve magasabb presztízsű, illetve jobb életkörülményeket biztosító pozícióra tesz szert, és értelemszerűen *lefelé irányulóról* az ellenkező esetben. Természetesen e mutatóknál is a mozgást előidéző történelmi, illetve politikai okok a lényegesek. Fontos továbbá szem előtt tartani, hogy e mutatók nem tájékoztatnak arról, hogy valamely társadalmi csoport helyzete, életkörülményei kollektíve javulnak-e vagy romlanak. Ezek alapján mindenekelőtt arra lehet következtetni, hogy a társadalom szerkezete maga kedvező irányba változik-e.

A társadalmi mobilitás abszolút mérőszámai jó indikátorai annak, hogy a társadalomban milyen mértékű átrendeződések zajlanak, ezek azonban nem tájékoztatnak közvetlenül arról, hogy az esélyegyenlőség mértéke miként változott. Az egyének ugyanis részben magának a társadalomnak a strukturális változásai nyomán mozognak a társadalmi térben. Ha a különböző generációk társadalomszerkezete jelentős mértékben eltér egymástól, az önmagában magas abszolút mobilitási arányszámokat eredményez pusztán amiatt, hogy bizonyos csoportok mérete jelentősen növekedett, másoké viszont összezsugorodott.

A társadalmi struktúra változása által előidézett mobilitástól teljesen eltérő jelenség az, amikor valaki saját tehetsége és szorgalma révén leküzdí hátrányos kiinduló helyzetét, és feljebb kapaszkodik a társadalmi ranglétrán, miközben mások lefelé mozdulnak el. Ezt a jelenséget hívhatjuk *cirkuláris* vagy *helycserés mobilitásnak*, illetve *társadalmi fluiditásnak*. Arra, hogy ez mennyire jellemző, sokkal inkább a *relatív mobilitás* különféle mérőszámaiból következtethetünk, amelyek a strukturális hatásokat kiszűrve igyekeznek tájékoztatást adni arról, hogy mekkora esélye van az egyéneknek arra, hogy szüleik pozíciójához képest változzon a társadalmi helyzetük, illetve hogy abban a rétegben maradjanak, amelybe születtek. Ennek segítségével juthatunk közelebb annak megítéléséhez, hogy inkább a származás vagy az egyéni teljesítmények határozzák meg, ki milyen társadalmi pozícióra tehet szert.

A relatív mobilitásra vonatkozó nemzetközi vizsgálatok eredményei ellentmondásosak, de összességében nem erősítették meg azokat a korai optimista várakozásokat, hogy a modernizáció előrehaladtával csökken a származás hatása az egyének társadalmi pozíciójára, és egyre inkább érvényesülnek az egyének önálló erőfeszítéseire alapozó meritokratikus elvek. Arra sincs egyértelmű bizonyíték, hogy a jövedelmi, illetve vagyoni egyenlőtlenségek nyolcvanas évek óta tartó növekedése nyomán romlottak volna a relatív mobilitási esélyek. Szintén nem figyelhető meg világos konvergencia és divergencia a különböző országok között a társadalmi fluiditás tekintetében.

A mobilitási vizsgálatok alapján használjuk a *nyitott és zárt társadalom* fogalom párt. *Andorka Rudolf* szerint egy társadalom annál nyitottabb, minél kisebb az eltérés a különböző rétegekből származók mobilitási esélyei, arányszámai között, és annál zártabb, minél nagyobb ez az eltérés. Tehát minél nagyobb százalékarányban válik munkás, illetve paraszt származású fiatalból értelmiségi és/vagy vezető, annál nyitottabb a társadalom, és minél kisebb ez az arány, annál zártabb.² A mobilitás nagyságát és irányát különböző tényezők befolyásolják, amelyekre több magyarázat, elmélet született. Ezek első csoportjába azok tartoznak, amelyek a mobilitás okát a gazdasági-társadalmi-politikai rendszerekben keresik, a második csoportba a strukturális tényezőket és demográfiai adottságokat előtérbe helyezőket sorolják.

² ANDORKA (1997), 222.

Az összes mobilak arányát tükröző mobilitási keresztábrázolások százalékos arányai közül a egyik vízszintes százalékolás azt mutatja, hogy egy-egy társadalmi kategóriából származók közül mennyien kerülnek a különböző társadalmi kategóriákba. Például, hogy szakmunkás apák fiai közül hányan lettek értelmiségiek. Ebben az esetben *kilépési mobilitási arányszámokról* beszélünk. A függőleges százalékolás pedig azt ábrázolja, hogy egy-egy kategóriába tartozók hogyan oszlanak meg származás szerint. Például az értelmiségiek közül hányan származnak szakmunkás apa családjából. Ebben az esetben *belépési mobilitási arányszámokról* beszélünk.

A mobilitás összefüggése a társadalmi jelenségekkel

A társadalmi mobilitás összefügg a társadalmi egyenlőtlenségekkel, ezek mérésére különböző eljárások vannak. Az egyik legismertebb összefüggés, hogy a különböző társadalmi helyzetű családok gyermekeinek eltérő az esélye kedvezőbb társadalmi pozíció megszerzésére. A mobilitási esélyek egyenlőtlensége vagy egyenlősége kapcsán használatos a hozzárendelés és a teljesítmény fogalompár. A *hozzárendelés elve* azt jelenti, hogy a társadalom tagjának veleszületett tulajdonsága (bőrszín, nem, osztályhoz, réteghez tartozás) határozza meg társadalmi pozícióját, a *teljesítményelv* szerint mindenkinek az egyéni teljesítményétől függ, hogy milyen társadalmi pozíciót tölt be. *Meritokráciának* nevezik azt a társadalmat, ahol kizárólag az egyén képességétől, tudásától, teljesítményétől függ a társadalmi pozíciója.

A család társadalmi helyzete és az egyén iskolai végzettsége – ami nagyban meghatározza foglalkozását, karrierjét, társadalmi pozícióját – között is létezik összefüggés, mert jobb társadalmi pozíciójú családok jobb minőségű iskolai végzettséget tudnak biztosítani gyermekeiknek, és ezáltal könnyebben tudják előnyös társadalmi pozícióhoz juttatni őket. Ennek az összefüggésnek az alapján próbálnak meg a hátrányos helyzetű fiatalokkal magasabb iskolai végzettséget megszereztetni, hogy így mérsékeljék mobilitási hátrányaikat. De a magasabb pozíció elérése attól is függ, hogy a munkaerőpiacon az adott területen mekkora a kereslet, ami összefügg a gazdasági fejlettséggel.

Tehát a különböző társadalmi és foglalkozási pozíciókba kerülés, felfelé vagy lefelé irányuló mobilitás tekintetében az iskolai pályafutás és a végzettség a döntő tényező. Vannak kutatások (*P. Blau, Otis Duncan*), amelyek azt bizonyítják, hogy a modern társadalmakban a származás közvetlen hatásánál az iskolán keresztüli hatás erősebb mobilitási tényező. Más kérdés – de témánktól elválaszthatatlan –, hogy az iskolarendszer különböző elemei és formái hogyan tudnak ellenhatást kifejteni a származási hátrányra, és mennyi a valóságtartalma annak a kijelentésnek, hogy az iskolarendszer az egyenlőtlenségek fenntartására törekszik, esetleg érdekelt benne.

Pitirim A. Sorokin szerint – akinek *Társadalmi és kulturális mobilitás* (1927) című könyve új irányba terelte a mobilitáskutatásokat – egy társadalmat nem az minősít első-sorban, hogy mekkorák a társadalmi egyenlőtlenségek, milyen a társadalmi pozíciók eloszlása, hanem hogy mennyire nyitott, milyen esélyeik vannak az embereknek, hogy származástól függetlenül bármelyik és bármilyen pozíciót elérjenek. A vertikális mobilitás minden társadalomban valamilyen mértékben jelen van, az egyes rétegeket elválasztó falakban léteznek olyan csatornák, amelyek lehetővé teszik az egyének számára a rétegek

közötti felfelé vagy lefelé történő mozgást.³ Ezt a funkciót többféle társadalmi intézmény betöltheti. Az első legfontosabb ezek közül a hadsereg, amelyben különösen háborúk idején nyílik lehetőség a ki- és felemelkedésre, ami a vesztesek számára lefelé irányuló mobilitást eredményez. De a hadsereg békeidőben is mobilitási csatornaként szolgál, csak kevésbé látványosan. A társadalmi mobilitás másik fő csatornája az egyház, amely ezt a funkcióját csak akkor tudja ellátni, amikor társadalmi jelentősége megnövekszik. Az elmúlt évszázadokban a (katolikus) egyház befolyásának gyengülésével párhuzamosan a mobilitásban betöltött közvetítő szerepe is gyengült. A harmadik csatorna az oktatási intézmények, amelyek ott töltik be legeredményesebben mobilitási szerepüket, ahol a különböző szintek (iskolatípusok) mindenki számára elérhetők. Sorokin szavaival élve ez azt jelenti, hogy „*az iskolarendszer a társadalom legalsó szintjétől a legfelső szintig közlekedő liftként működik*”. Ugyanilyen „liftszerepet” töltenek be – negyedik vertikális csatornaként – a politikai szervezetek, nemcsak az országos hatáskörűek, hanem a regionális és helyi jellegűek is. Az ötödik mobilitási csatornát a szakmai szervezetek – mint a tudományos, irodalmi és művészeti intézmények – jelentik, amelyekben szabadon válhat taggá mindenki, aki családjá társadalmi helyzetétől függetlenül bizonyítja tehetségét. A hatodik mobilitási csatorna a vagyoneremtéshez köthető csoportokban való részvétel, tehát a felfelé irányuló mobilitás kritériuma, mércéje a vagyonszerzés. Az utolsó csatorna a családi háttér, kapcsolatrendszer, illetve a már említett házasság.

A magyar viszonyok igazolják az ún. *modernizációs elméletet*, mivel az elmúlt évtizedekben a népességen belül folyamatosan emelkedett a szellemi és bizonyos típusú értelmiségi foglalkozásuk aránya. Ugyanakkor összességében fokozatosan visszaesett a fizikai foglalkozási csoportokba tartozók aránya, mégpedig úgy, hogy csökkent a mezőgazdasági foglalkozásuk és – elsősorban a fiataloknál – a szakmunkás réteghez tartozók súlya, emellett viszont alig változott a képzetlen munkások aránya. Ez a jelenség arra utal, hogy a modernizáció, a technikai fejlődés – a szellemi réteg részarány-növekedésével párhuzamosan – létrehoz egy stabil, többnyire képzetlen, korlátozott előrelépési lehetőséget magában rejtő csoportot is.

A mobilitáskutatás fő vonalához képest nem kaptak kiemelt figyelmet azok a kísérletek, amelyek a jövedelmi mobilitással, az életstílus nemzedékek közötti változásával foglalkoztak, vagy a társadalmi státusz sokdimenziós mérésére tettek kísérletet; illetve ezeket a többdimenziós státuszmegközelítéseket a státuszmegszerzés folyamatára alkalmazták.

Mobilitásvizsgálatok

A magyar mobilitáskutatások – Andorka Rudolf munkásságának köszönhetően – 1963 és 1992 között tízévenkénti rendszerességgel zajlottak a Nemzetközi Szociológiai Társaság (ISA) alapvető paradigmái alapján. A szociografikus, leíró módszer helyett matematikai eljárások kerültek előtérbe.

³ SOROKIN, Pitirim (1998): *A vertikális mobilitás csatornái*. Elérhető: <http://hu.scribd.com/doc/103993533/Sorokin-P-A-A-vertikalis-mobilitas-csatornai-In-Robert-P-szerk-A-tarsadalmi-mobilitas-Hagyomanyos-es-uj-megkozelitesek-Uj-Mandatum-1998> (A letöltés dátuma: 2017. 05. 22.)

*Ezek a vizsgálatok igazolják, hogy a mobilitási tendencia a rendszerváltás után két évtized alatt megváltozott.*⁴ A foglalkozási szerkezetet vizsgálva 1983 és 2000 között a struktúra a szellemi foglalkozások irányába tolódott el a nőknél. Amíg az 1980-as évek elején a 20–69 éves nők 35%-a volt vezető, értelmiségi vagy rutin szellemi foglalkozású, addig az ezredfordulón már 43%-ra nőtt az arányuk. Ugyanebben az időszakban a férfiaknál gyakorlatilag nem változott a vezető-értelmiségi-hivatalnok réteg, illetve a középszintű szakalkalmazottak együttes aránya. A 35 éven aluliakat tekintve viszont fordított a helyzet: a férfiak körében húsz év alatt 17%-ról 22%-ra emelkedett a szellemi foglalkozásúak hányada, míg a fiatal nőknél 47%-ról 44%-ra csökkent. A szellemi foglalkozásúak számának növekedésével párhuzamosan visszaesett a fizikai foglalkozásúak hányada, ez a visszaesés eltérő volt a különböző munkáscsoportoknál.

A nőknél a férfiakkal összehasonlítva annyiban más a helyzet, hogy a vezető-értelmiségi-hivatalnok réteg reprodukciónövekedése csak a népesség egészénél érhető tetten, a fiataloknál nem, tehát ebben az esetben a vezetővé, értelmiségivé válás – ha egyáltalán megtörténik – egyre inkább az életpálya későbbi szakaszaiban valósul meg.

Németh Renáta a magyarországi társadalmi mobilitás változásait elemző munkájában a KSH 1983-as, 1992-es és 2000-es felméréséből származó magyarországi mobilitási adatokat használta fel. Fő célkitűzése Donald Treiman 1970-ben felállított és gyakran idézett modernizációs tézisének tesztelése volt, aki szerint *a gazdasági-technológiai fejlődés a mobilitás szempontjából nyitottabb társadalom kialakulásához vezet, mivel a munka fokozott bürokratizálódása megnehezíti a pozíciók közvetlen átörökítését, ugyanakkor a fejlett gazdaság munkaerőpiaca a formális oktatással megszerezhető képességeket jutalmazza.* Nézete szerint az oktatás és a tömegkommunikáció elterjedtsége, a nagyobb urbanizáció és növekvő földrajzi mobilitás egyaránt a merev osztályszerkezet lebontásának irányába hat. Németh szerint az iskolázottságnak meghatározó szerepe van a társadalmi státusz elérésében, ám ez a hatás nem erősödött, sőt a fiatal férfiaknál inkább csökkent. Ugyanakkor – bár az apa foglalkozásának a kérdezett foglalkozására vonatkozó teljes hatása mindhárom évben mindkét nemre igen erős –, a direkt hatás jóval gyengébb, de szignifikáns. Szem előtt tartva, hogy az apa foglalkozása erős hatást gyakorol az iskolázottságra, elmondható, hogy a társadalmi újratermelődés egy része az iskolai végzettségen keresztül valósul meg, vagyis az iskolának a társadalmi reprodukcióban is lényeges szerepe van, az újratermelődés fontos csatornájának tekinthető. Végso következtetése, hogy a vizsgált időszakban Magyarországon Treiman hipotézisével ellentétes (férfiaknál bizonyos egyenlőtlenségek növekedése), vagy azt legalábbis nem alátámasztó (változatlan esélyegyenlőtlenségek) tendenciák figyelhetők meg. A szülői háttér hatása a fiúk iskolázottságára folyamatosan erősödik, sőt a származás az iskolarendszert megkerülve, más csatornákon keresztül is befolyásolja az elért státuszt. Eközben a diploma munkaerőpiaci értéke, vagyis a foglalkozási státusz elérésében betöltött szerepe a hipotézisben várttal szemben nem növekedik, sőt a fiataloknál inkább csökken.

⁴ BUKODI Erzsébet (2002): Társadalmi mobilitás Magyarországon 1983–2000. In KOLOSI Tamás – TÓTH István György – VUKOVICH György szerk.: *Társadalmi Riport 2002*. Budapest, TÁRKI. 193–206. Az EGP-kategorizálás két fontos ponton különbözik a Magyarországon szokásos csoportosításoktól. 1. A foglalkozási hierarchia tetején nem a vezetők és értelmiségiek kategóriáját különíti el, hanem egy felső és alsó irányító kategóriát. A beosztott értelmiségiek általában az utóbbiban szerepelnek. 2. A rutin szellemi foglalkozású csoport magában foglalja a szolgáltatási szektorban dolgozókat is, akik a nálunk használatos statisztikák szerint fizikai munkások. Ezen belül szokták elkülöníteni, hogy valaki önálló vagy nem önálló.

Oxfordban 2002 óta két évente vizsgálják azokat a tényezőket, amelyek a különböző országokban más-más módon befolyásolják a társadalmi mobilitást, és lehetővé teszik a 32 európai ország eredményeinek összevetését. Összehasonlítják, hogy mennyivel van nagyobb esélye felnőttkorára felső középosztálybeli szakmai karriert befutnia annak, aki felső középosztálybeli szülők gyerekeként látott napvilágot, illetve annak, aki a társadalmi-gazdasági tartomány másik végén helyezkedik el. A kutatók által készített grafikon országonként tartalmaz esélyarányszámot, amely azt mutatja, hogy mennyivel nagyobb esélye van a felső középosztálybeli gyerekek felső középosztálybeli munkát találnia felnőttkorában, mint egy alacsonyabb társadalmi rétegbe születő gyerekeknek. A szám minél kisebb, annál nagyobb az esélyegyenlőség az adott országban. *A 170 ezer fős mintán készült felmérés adatai alapján 55-ös esélyarányzámmal Magyarországon messze a legnehezebb feltörniük azoknak, akik alacsonyabb vagyoni osztályba születtek.* (Ami későbbi oktatási helyzetüket, lehetőségeiket is pozicionálja.) De a lengyelek és a csehek sincsenek sokkal előrébb, egyedül a szlovákok emelkednek ki az említett közép-európai országok közül. Az élboly esélyarányszáma 10 alatt van, míg a legtöbb ország – szám szerint 16 – a 10-es és 20-as esélyarányszám között helyezkedik el. Ezzel szemben a franciák és a britek az élmezőnyben vannak, és a belgák kilátásai is jobbak, mint a közép-európai országokban. Egyedül Németország lóg ki a sorból annyiban, hogy a nyugati átlagnál náluk valamivel rosszabb a társadalmi mobilitás esélye, bár a lengyeleknél és a magyaroknál azért így is sokkal jobb helyzetben vannak.

Kulcsfogalmak

társadalmi mobilitás, intergenerációs mobilitás, intragenerációs mobilitás, nyitott és zárt társadalom, kilépési és belépési mobilitási arányszám, hozzárendelés elve, teljesítmény elv, meritokrácia, horizontális mobilitás, vertikális mobilitás, modernizációs elmélet

Ellenőrző kérdések

- Mit jelent a társadalmi mobilitás, és milyen típusai vannak?
- Milyen szempontok alapján vizsgálhatjuk a társadalmi mobilitást?
- Mit értünk nyitott és zárt társadalmon?
- Minek alapján állapítjuk meg a kilépési és belépési arányszámot?
- Mi a különbség a horizontális és vertikális mobilitás között?
- A rendszerváltás előtt mi jellemezte a magyar társadalom mobilitását?
- Melyek a legfontosabb mobilitási tendenciák a rendszerváltás utáni évtizedben (EGP)?
- Hogyan függ össze a társadalmi mobilitás a társadalmi egyenlőtlenségekkel és az iskolázottsággal?

Felhasznált irodalom

- ANDORKA Rudolf (1997): *Bevezetés a szociológiába*. Budapest, Osiris Kiadó.
- BŐHM Antal (1999): *A XX. századi magyar társadalom*. Budapest, Korona Kiadó.
- BUKODI Erzsébet (2002): Társadalmi mobilitás Magyarországon 1983–2000. In KOLOSI Tamás – TÓTH István György – VUKOVICH György szerk.: *Társadalmi Riport 2002*. Budapest, TÁRKI. 193–206.
- HÁRS Ágnes (2012): Munkapiaci válságok, változások, válaszok. In KOLOSI Tamás – TÓTH István György szerk.: *Társadalmi Riport 2012*. Budapest, TÁRKI. 159–189.
- NÉMETH Renáta (2006): A társadalmi mobilitás változásai Magyarországon a rendszerváltás folyamán. *Szociológiai Szemle*, 16. évf. 4. sz. 19–35. Elérhető: www.szociologia.hu/dynamic/0604n-meth.pdf (A letöltés időpontja: 2017. 03. 20.)
- RÓBERT Péter (1990): Társadalmi mobilitás. In ANDORKA Rudolf – KOLOSI Tamás – VUKOVICH György szerk.: *Társadalmi Riport 1990*. Budapest, TÁRKI. 356–372.
- RÓBERT Péter (1999): Társadalmi mobilitás és rendszerváltás. *Századvég, Új folyam.* 15. sz. 73–86.
- RÓBERT Péter (2000): Vállalkozók és vállalkozások. In RÓBERT Péter szerk.: *Társadalmi mobilitás a tények és vélemények tükrében*. Budapest, Andorka Rudolf Társadalomtudományi Társaság – Századvég Kiadó.
- SOROKIN, Pitirim A. (1998): A vertikális mobilitás csatornái. In RÓBERT Péter szerk.: *A társadalmi mobilitás. Hagyományos és új megközelítések*. Budapest, Új Mandátum. 12–25. Elérhető: <http://hu.scribd.com/doc/103993533/Sorokin-P-A-A-vertikalis-mobilitas-csatornai-In-Robert-P-szerk-A-tarsadalmi-mobilitas-Hagyomanyos-es-uj-megkozeltések-Uj-Mandat-um-1998> (A letöltés időpontja: 2017. 03. 20.)

6. fejezet

A társadalmi szocializáció folyamata, szakaszai, jellemzői

Krizbai János

6.1. A szocializáció tartalma, jellemzői

A társadalomtudományok szaknyelvében és a köznyelvben is viszonylag széles körben elterjedt kifejezés a szocializáció, amely – amint később részletezzük – a társadalmi beilleszkedés folyamatát jelöli. Ezzel a fontos társadalmi kérdéssel már századokkal korábban találkozott a tudomány,¹ viszont csak a 19. század végén, 20. század elején kezdték használni a társadalomtudományokban, ami a magatartásmódok szociokulturális hátterére, fajtáira és eredetére vonatkozott. A kezdeti időszak legjelentősebb, mai napig meghatározó képviselőinek tekinthetők:

- Sigmund Freud (1856–1936) bécsi orvos a modern pszichológia megalapozója, aki leírja az ember pszichológiai fejlődésének tanulási folyamatát.
- G. H. Mead (1863–1931), aki elsősorban filozófus volt, de megfigyelései alapján értelmezi a gyermekfejlődés fő szakaszait, különös tekintettel az éntudat kialakulására.
- Jean Piaget (1896–1980), aki hosszú időn keresztül vezetett gyermekintézményt és figyelte meg a gyakorlatban is – az oktatással is összefüggésben – a gyermekek fejlődését.

A három – részben kapcsolódó – elmélet megalapozója volt a későbbi szocializációs kutatásoknak, amelyek a tudományok fejlődésével további forrásokkal gazdagodtak. A 20. század közepétől két irányzatot, elméletet lehet markánsan megkülönböztetni:

1. A tanulásemélet, amelynek az alapja az egyén formálhatósága. E kiindulópont szerint az egyén a környezeti hatások révén válik olyanná, amilyenné lesz. A tanulásemélet egy passzív befogadót tételez fel, ám azt kevésbé vizsgálják, az őt ért környezeti hatásokat hogyan dolgozza fel, és hogyan hat vissza a környezetére. A szocializáció ugyanakkor az egyén és a környezete állandó interakciójával jellemezhető folyamat.
2. A szerepelmélet a szocializációt a szereptanulás folyamatának tekinti, amelynek lényege a társadalom normáihoz és szabályaihoz való folyamatos alkalmazkodás.

¹ Vannak szerzők, aki felvetik, hogy a szocializáció gondolata már Platón, Rousseau és Montaigne műveiben is fellelhető. Mindazonáltal Somlai Péter szerint (SOMLAI Péter [1997]: *Szocializáció. A kulturális átörökítés és társadalmi beilleszkedés folyamata*. Budapest, Corvina Kiadó) a társadalomtudományokban a fogalmat Edward A. Ross használta először (1896) a társas kontroll folyamatának leírásában.

A szerepek a társadalmilag elvárt viselkedési formák. Ezek az előző generációk által felépített egyéni (magán) és intézményesített szerepekből állnak (például apa, beosztott, főnök szerepe), amelyek a társadalmi struktúra fennmaradásának elengedhetetlen feltételei azáltal, hogy a társadalom tagjai betöltsék ezeket a szerepeket, vagyis egyrészt időbeli folyamat, másrészt kulturális jelentésrendszerek folyamatos fennmaradása, harmadrészt olyan erő, amely összetart egy csoportot, illetve a társadalmat.

Természetesen ezek mellett vagy hozzájuk kapcsolódóan a tudomány különböző ágai irányából viszonylag nagy az érdeklődés a szocializáció iránt, amit a felgyorsult és komplexebben értelmezhető globális világunk társadalmi kihívásai is erősítenek. Többek között a 20. század második felétől szélesebb körben válik természetessé az egyébként egymástól távolabb lévő kultúrák találkozása. Sok gyerek szülői eltérő nemzetiségűek, ami azzal is járhat, hogy a gyermekek fiatalon más országba kerülnek, két- vagy többnyelvű családban nőnek fel. Így egészen korán elsajátítják a fogékonyságot a kulturális különbségek iránt, amit Bateson periférikus látásnak nevez el.²

Tudományelméleti megközelítésből tehát azt mondhatjuk, hogy a szocializáció fogalma, elmélete és gyakorlata a társadalomtudományok, így például a pszichológia, a szociológia és az antropológia több évszázadon át összegyűjtött tudását foglalja magába.

Általánosan használt megközelítések szerint a szocializáció olyan időbeli folyamat, amely a születéssel kezdődik, és az időskor végéig tart, az életformák átrendeződésével, új magatartásmódokkal és személyközi kapcsolatokkal jár együtt. A szocializációt egy olyan folyamatként foghatjuk fel, amelynek során „*az egyének megszerzik azt a tudást, azokat a készségeket és képességeket, amelyek birtokában a csoportok és a társadalom többé-kevésbé eredményes tagjaivá válhatnak*”.³

A szocializáció tehát átfogó kifejezés arra a folyamatra, amelynek során az egyén más egyénnel való társadalmi interakción át a társadalmilag lényeges tapasztalatok és viselkedés sajátos vonásait kifejleszti. Tehát nem más, mint a „*társadalomba való beilleszkedés folyamata, amely során az egyén megtanulja megismerni önmagát és a környezetét, elsajátítja az együttélés szabályait, a lehetséges és elvárt viselkedésmódokat*”.⁴ Amint a későbbiekben visszatérünk rá, a mai felfogások dinamizmusában vizsgálják a kérdést, azaz a környezettel – benne a generációk közöttit is értve – való kölcsönhatásban értelmezik.

A jelzett és később még érintett széles körű tudományos vizsgálódásoknak nagyon is praktikus motivációja van, hiszen a társadalomnak szakszerű és intézményesített válaszokat kell (kellene) adni az egyének társadalmi integrációja segítésére és zavaraira is.⁵

² BATESON, Mary Catherine (2009): *Peripheral Visions: Learning Along the Way*. New York, Harper Collins Publishers.

³ BRIM, O. G. – BALTES, P. B. – BUMPASS, L. L. – CLEARY, P. D. – FEATHERMAN, D. L. – HAZZARD, W. R. – SHWEDER, R. A. (1996): *National Survey of Midlife Development in the United States (MIDUS), 1995–1996*. Ann Arbor, MI: Inter-university Consortium for Political and Social Research. Elérhető: <http://sodapop.pop.psu.edu/codebooks/midus/1995-96/02760-0001-Codebook.pdf>. (A letöltés időpontja: 2017. 03. 20.)

⁴ BAGDY Emőke (1986): *Családi szocializáció és személyiségzavarok*. Budapest, Tankönyvkiadó.

⁵ A szocializációs zavarokról részletesebben lásd a 8. fejezetet (A deviáns viselkedés értelmezése. A deviancia felismerése és kezelése).

Az egyén fejlődése során tehát egyszerre válik társadalmi lényé és önálló, mindenki mástól különböző személyé. A legújabb nézetek szerint ahhoz, hogy az ember a jelen bonyolult társadalmi intézményeit és szervezeteit fenntartsa, egy olyan mechanizmusra van szükség, amely az általános evolúciónál sokkal nagyobb léptékkel dolgozik, ez pedig a társadalmi és kulturális átadás.

A szocializáció különböző viszonyrendszerben bemutatott folyamata tehát azt fejezi ki, hogyan válik az ember biológiai lényből társadalmi lényé, és miként kapcsolódnak egymásba az emberi személyiségben a társas viszonyok, a társadalmi erők és kulturális jelentésrendszerek. Ezek a jelentésvilágok már a modern társadalomtudományok termékei. Lényegében az egyén mindig azokat a normákat, értékeket, hagyományokat, nézeteket, attitűdöket sajátítja el, amelyek az adott kultúrában, környezetében használatosak.

A szocializáció mindig kölcsönhatás, ahol a környezet hat az egyénre és fordítva, az egyén is mindig visszahat a környezetére. Ki kell emelni, hogy az egyes nemzedékek tagjainak nemcsak tudáskészlete, ismerete változott, változik a civilizáció története során, hanem a tevékenységei és szükségletei, valamint a kommunikációs rendszere is.

A társadalmi kultúra átörökítése a motivációk és a kényszerek külső és belső viszonyain keresztül teremt összefüggést az egyénnel és az őt körülvevő társadalommal. A kultúra újratermelése elsősorban áthagyományozással jár, a társadalomé pedig a cselekvések olyan összehangolásával, hogy az megfeleljen a normatív rendnek. A szocializációs folyamatot a szándékolt (például oktatás, „okítás”) és nem szándékolt hatások (például utánzás), illetve visszahatások nem feszültségmentes küzdelme, a kudarcok és sikerek tarkítják. Tekintsük most át egy megközelítésben ezeket.

6.2. A szocializáció és a normaátadás eszközei

Korábban megfogalmaztuk, hogy a szocializáció normák, készségek, ismeretek, konkrét szabályok és komplex viselkedérendszer elsajátítását is jelenti. Áttekintve ezeket, a következő csoportosítást tehetjük:

a) Direkt instrukciók

Információt közölnek arra vonatkozóan, hogy mit kell/vagy nem szabad csinálni és mondani, illetve mikor. Az utasítások lehetnek konkrétak vagy általánosak, és gyakran csak a tekintélyt képviselő személyek jelenlétében hatékonyak. Az ilyen megoldások gyakran azért nem hatékonyak, mert az egyik fél nem érti, vagy nem azt érti a másik fél kéréséből, amit az közölni akar.

A direkt instrukciók önmagukban leginkább csak az oktatás különböző formáiban alkalmazhatók sikerrel.

b) Formálás: büntetés és jutalmazás

A formálás azokat a folyamatokat takarja, amikor a klasszikus és operáns kondicionálást a társas-társadalmi célok elérése érdekében alkalmazzák. Manapság a formálást inkább olyan tanítási technikaként tekintjük, amellyel csak az elvárásoknak megfelelő viselkedést erősítik meg, és az ezzel nem kongruenseket kioltják.

c) Modellálás, megfigyeléses tanulás

Központi szerepe van a szociális tanulásméletben, mások viselkedésének megfigyelését jelenti, amelynek révén az egyén új viselkedéselemeket sajátíthat el, ráismerhet a viselkedések következményeire stb. A megfigyeléses tanulás során a tanulás nemcsak a vizuális információk alapján történik, hanem más szenzoros modalitások is szerepet kapnak, például a verbális megnyilvánulások. Az utánzás és a megfigyeléses tanulás formája a fejlődés során is változó, és megjelenésének valószínűsége egyre több környezeti tényező függvénye.

d) Identifikáció

Arra a folyamatra utal, amelyben és amelynek révén az egyén a fontos és életében jelentős szerepet játszó személyek szerepeit, véleményét, ízlését stb. sajátítja el és veszi át. Ma az identifikációt összetettebb folyamatnak tartják, mint az utánzást, amelytől abban különbözik, hogy a modell viselkedésének átvétele nem csak meghatározott viselkedéselemekre vonatkozik, az egyén ezeket az átvett elemeket a sajátjaként éli meg, valamint erős motivációs késztetés jellemzi, olyanná szeretne válni, mint a modell. A félelem is adhat azonban indítást az identifikációra.

e) Interiorizáció, internalizáció

A viselkedés az egyéni fejlődés során fokozatosan függetlenedik a külső kontrolltól. Az internalizáció az affektív és kognitív⁶ tényezők együttesének mechanizmusa, amelyek a külső események funkcionális tulajdonságai fölé helyeződnek, vagy helyettesítik azokat. A viselkedés belső kontrolljának kialakulásában a szocializáció fentebb említett folyamatai játszanak szerepet (büntetés-jutalmazás, megfigyeléses tanulás, identifikáció). Az internalizáció mögöttes tanulási folyamata nagymértékben függ a gyermeknevelés érzelmi légkörétől.

A szocializációkutatások egyik nézőpontja a nemzedékek egymásutániságát, vagyis a folyamatosság fontosságát világítja meg, tehát azt, hogyan „nőnek bele” a gyerekek észrevétlenül a szülők világába, miért maradnak fenn a különböző országok, régiók és családi értékirányultságok. A másik nézőpont az egyének társadalmi szerepeire és intézményekre (benne a család, az iskola és egyéb intézmények) irányítja a figyelmet.

⁶ Affektív: alapvetően érzelmeken alapuló; kognitív: gondolkodáson alapuló.

Folyamatos dilemmák vannak jelen adott helyzetben egyes problémák tudományos megközelítésében is. Többek között napjainkban azzal kapcsolatban is, hogy miképp lehet beilleszteni a társadalomba a valamilyen szempontból hátrányos helyzetűeket, vagy hogyan lehet segíteni különböző, hátrányos helyzetű kisebbségek beilleszkedését.

Nagy kihívás a felgyorsult és globálissá vált fejlődésben az, hogy az egymást követő generációkban a felnőttek (tanárok, szülők) mennyire tudják átadni az értékeiket a fiataloknak. Létrejönnek-e generációs szakadások. Ezentúl bizonyos társadalmi intézkedések, amelyek egyes társadalmi rétegek számára előnyösek, másokat éppen szegregálhatnak, vagy legalábbis hátrányosan érinthetnek. Láthatóan nagyon fontos kutatási probléma a döntéshozók támogatása, illetve eszközök, módszerek megtalálása a szocializációs folyamatok hatékonyabbá tétele érdekében.

Az emberi élet egymástól eltérő szakaszokra való tagolása történeti folyamat, azonban az egyes szakaszok elkülönítése és meghatározása már társadalmi jellegű. Az ember specifikuma társadalmiságában rejlik, amely viselkedésében, kommunikációjában és tárgyi kultúrájában realizálódik. Ennek megfelelően a szocializáció más-más intenzitással zajlik a különböző életperiódusokban, de egészen az életünk végéig tart. Az életkor előrehaladtával és a szociális tér bővülésével az emberi kapcsolatok szélesednek, a szocializáció jellemzői az élet előrehaladtával változnak, de gyermek- és fiatalkorban a legintenzívebb a folyamat.

A szocializáció mai szociológiai megközelítései mindazokat a folyamatokat hangsúlyozzák, amelyek során az egyén megtanulja, miként illeszkedjen be a társadalomba. (Lutfey and Mortimer, 2003)⁷ A szocializációs folyamat különféle értelmezései alapján három fő megközelítés rajzolódik ki, amelyet Somlai Péter szemléletesen mutat be könyvében:⁸

1. a strukturalista-funkcionalista (például Émile Durkheim, Talcott Parsons),
2. a kritikai tanulmányok (például Bourdieu),
3. és a szimbolikus interakcionista (például Somlai, 1997) irányzat.

Terjedelmi korlátok miatt bővebben az elsőt mutatjuk be.

A strukturalista-funkcionalista megközelítés szerint az egyének (tudatosan vagy öntudatlanul) azt a már fennálló kulturális és társas mintázatot reprodukálják, amelybe beleszülettek, vagy amelyben élnek. Értékrendjük és viselkedésük azáltal alakul ki, hogy kulturális mintákat és társadalmi normákat sajátítanak el.⁹ Ahogyan a szülők viselkedését, illetve a gyermek fejlődésével folyamatosan bővülő környezetet látják, tapasztalják. A kritikai tanulmányok érdeme az, hogy a figyelmet a történeti háttérre és a hatalmi viszonyokra irányítják, amelyek az átadott kulturális mintázatok és társadalmi normák háttérében meghúzódnak. Állításuk szerint a szocializáció a társadalmi diszkriminációt megerősítő mechanizmus. Rámutatnak a folyamat olyan rejtett aspektusaira, mint a szegregáció és a marginalizáció. Emellett pedig bevezetik a *túlshocializáltság* fogalmát is,¹⁰ s figyelmeztetnek, hogy a strukturalista-funkcionalista értelemben sikeresnek nevezhető szocializáció valójában abszolút integrációt jelent, s ily módon a személyes identitás el-

⁷ FINGERMAN, Karen L. (2011): *Handbook of Life-span Development*. Springer Publishing. 854.

⁸ SOMLAI (1997).

⁹ SOMLAI (1997).

¹⁰ WRONG, Dennis (1961): The Oversocialized Conception of Man in Modern Sociology. *American Sociological Review*, Vol. 26. No. 2. 183–193.

vesztésével járhat, s ahhoz vezet, hogy az egyént a szocializáció tárgyaként és nem egy interakciós folyamat részeseként kezeljük.

A sokak által Bourdieu munkásságához kötött kritikai irányzat komplexebben vizsgálja azokat a hatásokat, amelyek révén az egyén megtalálja helyét a társadalomban. Ezekben egyebek mellett nagy jelentőséget tulajdonít az általa tőkének nevezett erőforrások hatásának. Megkülönböztet gazdasági, kulturális, társadalmi és szimbolikus tőkéket.

Végül meg kell említenünk, hogy többféle értelmezés is megfigyelhető a szimbolikus interakcionizmus elméletén belül. Az utóbbi időben egyfajta konszenzus mutatkozik az „én” szociális természete és annak felgyorsítása érdekében a különféle interakciós mintázatok kialakításában játszott szerepét illetően. Ebben lényeges kérdés, hogy az „én” kialakulásában fontos szerepe van a társadalmi kommunikáció folyamatosan változó jelrendszerének.

A szocializáció tanulmányozása során – mindhárom említett irányzatban – két fő áramlatot különíthetünk el, úgymint passzív és aktív megközelítés. A szocializációval kapcsolatos korai tanulmányok passzív, (túl)alkalmazkodó egyénnel számolnak. Meg kell jegyeznünk, hogy ennek a korábbi nézetrendszernek a tudományfejlődési folyamata mellett aktuális történelmi kapcsolódásai is voltak. Ebben az időszakban ugyanis fontos kutatási terepet adott a második világháború és annak részeként például a koncentrációs vagy a hadifogolytáborok. Fontos fogalmi terméke a korszaknak a *reszocializáció*.¹¹ Bizonyos szempontból korunk különböző élethelyzeteiben, illetve a totális jellegű szervezeteiben, köztük a közszolgálat speciális szerveiben, a fegyveres és rendvédelmi szervezetekben, gyakrabban találkozhatunk hasonló problémákkal. Ilyenek többek között a háborús, vagy ahhoz közeli béketámogató tevékenységek során megélt helyzetek.

Ezt követően eltolódást észlelünk a szocializálódó személyek aktív szemlélete irányába, ahol az emberi interakciók és azok értelmezése adja a szocializáció mögött meghúzódó hajtóerőt. (Ezzel egyben elmozdulás történik az aktív részvételt [agency] jelző tengelyen.) A társadalom folyamatossága mellett a szocializációs folyamat másik fontos jellemzője, hogy bár a következő generáció a kultúra által meghatározott keretek közé születik, de viselkedésével és visszajelzéseivel ő maga is alakítja azt.¹²

Nagyon fontos mozzanata a téma vizsgálatának, hogy az időtényezőjével kapcsolatos alapfeltevés is megváltozott. A szocializációt immár mint egy egész életen átívelő folyamatot tekintik, tehát az nem korlátozódik a gyermekkorra. Ennek nyomán megnövekedett az érdeklődés a felnőttkorban – különösen a munkahelyi vagy szervezeti környezetben – végbemenő szocializáció iránt.

Miután általánosan elfogadottá vált az a gondolat, hogy a gyermekkori szocializáció semmiképp sem készítheti föl az egyént az élete során bekövetkező összes változásra, illetve jelentősen megváltozott a felnőttkori szocializációs igény, a szocializációval foglalkozó kutatások a korábbiakkal ellentétben a felnőttkor – különösen pedig a munkahelyi szocializáció – felé fordították figyelmüket.¹³ Itt két fontos mozzanat emelhető ki. Az egyik:

¹¹ Reszocializáción mehetnek keresztül azok a felnőttek, akiknek korábban megtanult mintáktól, értékektől jelentősen eltérőket kell elsajátítaniuk. Az ilyen esetek speciális típusa, amikor az egyén olyan szervezetbe vagy viszonyrendszerbe kerül, amely elzárja a külvilágtól, illetve korábbi életétől. (Erről részletesen lásd GIDDENS, Anthony [1997]: *Szociológia* [Budapest, Osiris Kiadó] című könyvét.)

¹² SOMLAI (1997).

¹³ COHEN-SCALI, Valérie (2003): The Influence of Family, Social, and Work Socialization on the Construction of the Professional Identity of Young Adults. *Journal of Career Development*, Vol. 29. No. 4. 237–249.

szocializáció a munkára (socialization for work) és szocializáció a munkavégzés során (socialization by work).¹⁴

Bevezetés a szociológiába

A munkára való szocializáción mindazokat az attitűdöket, értékeket és tudást értjük, amelyeket az egyén a családban, a baráti körben és az oktatási környezetben sajátít el, még mielőtt a munka világába belépne. Ezzel szemben a munkavégzés során végbemenő szocializáció a fiatal felnőttek legfontosabb identitásváltásait jelzi, amelyek az iskolából a munkába való átmenet során következnek be. Ez utóbbi folyamat főként a munkahelyi élet korai szakaszában érdekes, amelyet korai karrierszakasznak (early career stage) (Hall, 2002)¹⁵ vagy szervezeti belépésnek (organizational entry) is szokás nevezni.

A munkavégzés során szükséges szocializációs folyamatok kutatása egyik hozadékként, rendszerelemként bekerült a munka, a munkahelyek világába egy komplexebb beillesztési folyamat. Ennek termékeként már nem csak a munkavégzéshez, illetve annak biztonságos végzéséhez kapcsolódó felkészítésekkel találkozunk, amikor például belépünk egy (új) munkahelyre, hanem egy sokkal szélesebb körű, az adott szervezet szűkebb-tágabb környezetébe, kultúrájába való beillesztés segítségével is. Sokfajta módszert találunk erre, közöttük meg kell említeni azt a nálunk is szélesedő gyakorlatot, amelyben felkészített segítők, mentorokat jelölnek ki a fiatal vagy éppen a szervezetbe új munkatársként belépők beilleszkedésének segítésére.

6.3. A szocializáció folyamatának jellemző szakaszolásai

Az előbbieken vázlatosan bemutatott kutatási irányokból is láthatón a szocializációnak többfajta megközelítése és ennek megfelelően szakaszolása létezik. Az egyik legáltalánosabban elfogadott és használt csoportosítás szerint megkülönböztetjük a családban végbemenő elsődleges és a különböző intézményekben végbemenő másodlagos szocializációt. A másodlagos szocializáció jellemző intézményei az iskolák és a kortárs csoportok voltak, azonban manapság a fogalom életkori kiterjesztésével egyre komolyabb szereppel bírnak az egyéb társas viszonyok (kiscsoportok), baráti és sportkörök, illetve később a munkahelyek. Ezek mellett meg kell említeni az életünket egyre jobban átható tömegmédiát, vagy még inkább a közösségi média hatását. Ezek az intézmények egyrészt kiszélesítik a tájékozódási horizontot, másrészt esetlegesen át is tudnak lépni különböző – korábban nehezen kezelhető – akadályokat, mint az iskolák hiánya, zárt kultúrák stb.

Szocializáció életkori megközelítésben:

- kora gyermekkori (amely kb. 3 éves korig tart),
- a klasszikus gyermekkori (amely kb. 10 éves korig tart),
- a serdülőkor (amely kb. 18 éves korig tart),

¹⁴ ANTALOVITS Miklós (2000): Munkaköri/munkahelyi szocializáció. In Mészáros Aranka szerk.: *Munkapszichológia*. Gödöllő, Szent István Egyetem. 65–77.

¹⁵ HALL, Douglas T. (2002): *Careers in and out of organizations*. SAGE Publications.

- az ifjúkor (amely klasszikusan a 18–25 év közötti időszak),
- felnőttkori (a szociális érettség kora),
- időskori (amely a nyugdíjas évektől az élet végéig tart).

6.4. Az életkori megközelítés jellemzői

A *kora gyermekkor* a szociálisan releváns magatartás megtanulásának egyik legfontosabb periódusa az egyén életében. Többnyire családi körülmények közt zajlik, a család az az intézmény, amely e kritikus szakaszt meghatározza. A család nagysága, összetétele, kulturáltsága, anyagi helyzete stb. határozza meg azt, hogy a gyermek mikor és mit tanul meg. Ebben az életszakaszban a fizikai szükségletek kielégítésének milyenségén túl óriási jelentősége van a környezet ingerszintjének (alacsony, optimális vagy magas volta). Ingerszint alatt értendő az elérhető tárgyak világa, a testi kontaktus (különösen az anya, még pontosabban az elsődleges gondozó személy [!] szerepe nagy ezen a téren), a használt nyelv minősége, mennyisége, a nevelési elképzelések gyakorlati megjelenítése stb. Bármelyik tényezőnek a túladagolása vagy megvonása visszafordíthatatlan károkat okozhat a gyermekben, ami egész életére kihatással lesz, noha erre a korszakára az emberek zöme nem is emlékszik. Esettanulmányok sora és állatkísérletek sokasága igazolja az élet ezen első periódusának valóban kritikus jellegét.

Az ember esetében különleges jelentősége van a nyelv elsajátításának. A nyelv teremti meg a gyermek számára a fogalmi gondolkodás lehetőségét, amelyen keresztül a társak jelenlétében válik képessé éntudatának birtokában a gyermek önmagát mintegy kívülről nézni, beleélni magát mások szerepébe, utánozni stb., vagyis emberré válni a szó valódi értelmében. Nem véletlen, hogy a nyelvhasználatában korlátozott gyermek (legyen annak szervi vagy társadalmi oka, például intézetben nevelkedik) jóval később érik, s egy életen át hurcolja az első három évében „szerzett” hátrányát.

A *klasszikus gyermekkorban* a gyermek, aki elmúlt 3 éves, újabb nagy kihívások előtt áll. Az idáig elnézett egoizmusát, egocentrizmusát fel kell adnia, mert a környezet elvárja már, hogy legyen másokra is tekintettel. Morális és ideologikus elemek lépnek be a nevelésbe. Szocializációjába egyéb intézmények is bekapcsolódnak: óvoda, iskola, egyház, tömegkommunikáció. Alapvető hiedelmei, attitűdjei ebben az életkorban alakulnak ki a gyermeknek. A kisgyermekkor gondtalansághoz képest olyan helyzetben találja magát, amely a megnövekedett szabadság mellett már a felelősségtudattal is terhelt. A szabadság növekedése által ez a kor az egyén legkreatívabb kora. Mindennel kísérletezik, új szavakat alkot, rajzol, és sokszor mehökkentő összefüggésekre jön rá. A felelősségtudat (ha azt túladagolja a környezete) által alakulnak ki az életre szóló gátlásai, normális esetben egészséges szabályismeretei. A változások és a szocializáció sűrűsödési pontjai annak a kornak, amelyet serdülőkorunk hívunk. A még nem felnőtt, de már nem gyerek állapot. Az egyén többnyire marginalizálódásként éli meg.

Freud éppen ezért az embernek ezt a korszakát vette górcső alá, s – nem is alaptalanul a – neurózisok egyik legfőbb eredőjét éppen ebben az életkorban találta meg.

Az *ifjúkorban* a környezet már rossz szemmel nézi a gyermeki megnyilvánulásokat, de a felnőttléthez még nem biztosítja a lehetőségeket, sőt a modern társadalmakban, ahol a társadalmi integrációhoz sokkal több tanulásra van szükség, ezt a periódust mestersé-

gesen kinyújtják, a fiatal felnőtt kor egy részét is bevonva a tanulásba. A pályaválasztás, a nemiség és a marginalizálódás együttthatásaként válnak a szélsőséges nézetek, magatartásformák vonzóvá a fiatalok számára. Szocializációjukba egyre nagyobb jelentőséggel lépnek be a kortárcsoportok, a pártok, mozgalmak. A nagy nekibuzdulások, csüggedések, nagy barátságok és szerelmek, rajongások, tervezgetések kora ez. Sokan úgy vélik, hogy a szocializáció ezzel a korról voltaképp be is fejeződik, mindent megtanult az egyén, ami szükséges a társadalomban való létehez. Ebből táplálkozik például a hadsereg, mint az „utolsó nevelési lehetőség” mítosza.

Kétségtelen, hogy a *felnőttkor* az a periódus, amely ugyan az ember életének zömét adja, közel sem jár olyan viharos változásokkal, mint az azt megelőző 18–20 év, mégsem mondhatjuk, hogy a szocializáció befejeződött. A családalapítással, a munkába állással, a közéletbe való bekapcsolódással új és új szerepeket kell elsajátítania az egyénnek. Meg kell tanulnia szülőnek, beosztottnak, főnöknek és állampolgárnak lenni. S azt, hogy ezt is tanulni kell és muszáj, és nem máskor, mint felnőttkorban, azok a példák is igazolják, amikor igen tehetségesnek tűnő fiatalok felnőttként már nem állják meg a helyüket. A felnőttkori sikerek vagy kudarcok természetesen igen sokszor a szociális helyzetre vezethetők vissza, de nem elhanyagolható a tanulási képesség, készség megtartása vagy elhanyagolása sem. Ahogy Kurt Lewin írta, aki ismereteit korán rögzíti, később már képtelen lesz új ismeretek befogadására. Más szóval a korán rögzített ismeretek a gondolkodást rigidé teszik, s azt a fajta univerzalitást veszti el általa az ember, amiről fejezetünk elején írtunk.

Mint említettük, a szocializáció szempontjából sokan már a felnőttkort sem tartják fontosnak, az *időskorról* nem is beszélve. Pedig, ha meggondoljuk, a pubertáskor után ez az az időszak, amely igazán lelki traumával jár. Az idős embernek meg kell barátkoznia azzal a helyzettel, hogy a társadalom a munkájára már nem tart igényt, s ez 35–40 év szolgálati idő után nagyon nehéz. Szocializációs intézményei beszűkülnek, újból a család válik szinte egyetlen közegévé, életritmusa lelassul, társadalmi tekintélye, kivívott szerepei indifferensé válnak. Aki szocializációs képességét elvesztette erre a korra, menthetetlenül a vegetálásra kárhoztatja magát. Ma – ellentétben a tradicionális társadalmakkal –, amikor a fiatalság önmagában is érték, nem vigasztalhatja magát az ember azzal, hogy a korát tisztelik. Az ún. nyugdíjas életmódot is meg kell tanulnia.

Az emberré válás szocializációs folyamat, a veleszületett adottságok társas kialakítása. Az a közeg, amelyben az emberré és felnőtté válás zajlik, a mikromilió. Az a társas mező, amelyet együtt élő, összetartozó személyek alkotnak. Kapcsolataikat különféle szintű érzelmek és indulatok szövik át, nincsenek közömbös történések. Éppen ezért az egyének egymásra hatásának sokféle útját nyitja meg és tartja fenn. Ez egyben az emberi fejlődésünk állandó iskolája is, ahol kialakítjuk és változtatjuk a korunknak, nemünknek, társadalmi helyzetünknek megfelelő viselkedési mintákat, értékeket és ítéletrendszerünket. Mindenki sajátos szocializációs utat jár be. Vagyis a szocializációs alapvetésekben bármilyen nagy hasonlóságot mutatnak is az emberek, a variációk végtelenségével állunk szemben.

Társadalmi oldalról szemlélve az egyén életperiódusain belül alapvetően három szakaszt különítünk el:

1. Munka előtti szakasz, amikor az egyént a társadalom felkészíti az életre, különös tekintettel a munkára (gyermek- és ifjúkor). Ez az időszak a modern társadalmakban jelentősen hosszabb lett. Egyrészt tovább tart az alapfokú iskola, amely 8–10 év lett,

- ezen túl jelentősen szélesebb körűvé vált a középfokú szakmai képzés és az erre ráépülő felsőfokú képzésbe is eljut az adott generációk 20–40%-a.
2. A munkavégzés szakasza, amikor bekapcsolódik a társadalmi munkatevékenységbe. Ez a periódus egyúttal az a része az egyén életének, amikor ő maga is elkezd a következő generáció szocializációját (felnőttkor). Itt is jelentős változások figyelhetők meg a korábbi időszakokhoz képest. Egyrészt a tanulás szorosabb része lett a munka világának is, másrészt a munkahelyi változásokhoz való alkalmazkodás is sokkal intenzívebb, ami sokak esetében többszöri munkahelyváltást, ezzel új, jelentős szocializációs kihívást jelent a felnőttkor időszakában.
 3. A munka utáni szakasz, amikor az egyén kilép az aktív társadalmi munkatevékenységekből (öregkor). Mindazzal együtt, hogy megváltozott, hosszabb lett az aktív pályaszakasz, az átlagos élettartam változásával hosszabb és aktívabb lett a munka utáni időszak is. Fontos kihívás felkészülni úgy az egyén, mint a társadalom szempontjából ezen időszakra is.

Az egyén társadalmi szerepe szempontjából fontos időszak a munkavégzés időszaka, vagyis az aktív felnőttkor. Ebben kulcsszerepe van a foglalkozási szocializációnak, amelyet röviden áttekintünk.

6.5. Foglalkozási szocializáció

A foglalkozási (szakmai) szocializáció a szocializációs folyamat szerves része, amely az oktatási rendszereken keresztül a munkaszervezetben realizálódik több perióduson keresztül.

A foglalkozási szocializáció az adott szakma gyakorlásához szükséges ismeretek, képességek, készségek, személyes kompetenciák elsajátításának folyamata, amely az általános sajátosságokon kívül bizonyos speciális vonásokat is megkövetel (például helyzetfelismerés, gyors reflex, együttműködési készség, magas stresszküszöb stb.). A foglalkozási szocializáción belül négy szakasz különíthető el egymástól: pályaeorientáció, szakmai képzés, pályakezdés és a pályavitel szakasza.

1. Pályaeorientáció. Egy előzetes pályaelképzelés az adott szakma elvárásairól, amely különböző környezeti hatások (iskola, család) és a saját elképzelések hatására fokozatosan bontakozik ki, és a pályaválasztásban realizálódik. A pályaválasztást elsősorban az érdeklődés, a beállítódás határozza meg, de előfordulhat (sajnos gyakran) a kényszeralapú pályaválasztás is, amikor például a család anyagi helyzete határozza meg a pályaválasztást és ezzel a továbbtanulás irányát.
2. Szakmai képzés. A választott oktatási intézményben az egyén saját elképzeléseitől motiváltan kezdi meg tanulmányait. Az oktatás tartalmi színvonala, de legfőképpen a személyes adottságok és képességek függvényében jut el az egyén az ún. potenciális pályaeérettség szintjére. Ez olyan minőségű mentális, szomatikus és pszichés felkészültséget jelent, amely alapján valószínűsíthető lehet a tanult szakmában való eredményes helytállást.
3. Pályakezdés. A pályakezdés szakaszában dől el az, hogy valaki ténylegesen megfelel-e a választott szakma követelményeinek, elvárásainak. A pályára lépés időszakában derül ki, hogy az oktatási intézménynek mennyire sikerült az egyént

szakmailag és emberileg felkészíteni az adott pályára. Ha a pályára lépés sikeres, meghatározó eleme lesz a pályán maradásnak és kialakítja a hivatásérzetet (a szakmai tevékenység iránti érzelmi vonzódást), ellenkező esetben meggyorsíthatja a pályaelhagyást vagy a szakmai közömbösséget.

4. Pályavitel. Akkor kezdődik, amikor a már nem teljesen kezdő szakember a választott pálya nehézségeit, konfliktusait is megismerte, és mindezek a hivatásérzetét nem gyengítették, sőt kialakul a hivatástudat, amely a pályaválasztás helyességének megerősítése.

A modern társadalmakban sokak számára jelentkező kihívás, hogy az aktív életszakasz során többször is szükség lehet váltásra, amikor újra kell kezdeni a szakmai tanulást és beilleszkedést egy új pályára.

A munka világához kapcsolódó gondolatok folytatásaként összegzésül megfogalmazhatjuk, hogy szocializálódni annyit tesz, mint az ember életében előforduló szerepek egymásutánosságát (egymasmellettségét) megtanulni. Ha valaki erre képtelen, mondhatjuk rá, hogy szereptévesztő, de a szereptévesztés sohasem véletlen. A szereptévesztés, a hibás szocializáció esélye a szocializáció minden periódusában fennállhat, és fenn is áll. Az egyén szocializációjában előforduló hibák, hiányosságok, a szociális tanulás sikertelensége deviáns magatartásformák felvételéhez, antiszociális beállítottsághoz és viselkedéshez, agresszivitáshoz, végső esetben bűnözéshez vezethet. Tökéletes lefolyása egyetlen ember szocializációjának sincs, viszont nem kell, hogy a zavarok feltétlen antiszociális magatartásba, és olyan deviáns viselkedésbe torkolljanak, amely akár az egyén, akár a társadalom szempontjából negatív lehet. Mindazonáltal ebben a logikai rendben tekintsük át a deviancia kérdését, a deviáns magatartásformákat.

6.6. Szocializáció multikulturális térben

A világ fejlődésének mai szakaszában már kora gyermekkortól kezdve egyre bővülő mértékben találkozunk különböző kultúrák egymásra hatásával. Azt mondhatjuk, hogy a szocializáció egyre inkább multikulturális környezetben, szervezeti kontextusban játszódik. A multikulturalizmus kifejezés legelőször az 1960-as években jelent meg azokban az angol-szász országokban, amelyeket a bevándorlók tömegesen választottak célállomásukként.¹⁶ Napjainkban ezzel a hatással – az említett példákon túl – sokkal szélesebb viszonyrendszerben találkozunk hazánkban is. Már nemcsak a globalizáció, a kommunikációs rendszerek változása, valamint a migráció miatt kerül előtérbe, hanem uniós és NATO-tagságunk révén közvetlen munkakapcsolatban lehetünk egy időben több nemzet tagjaival is.

Világunkban fontos a korai kihívás és különböző kultúrákban szerzett tapasztalat, mert a gyermekek megtanulják nemcsak megérteni, de értékelni is a kulturális különbségeket. Az ide-oda helyezéssel tulajdonképpen a kulturális érzékenységet alakítják ki bennük.

Az iskolák heterogén társadalmi-kulturális környezetben működnek. A gyermekek által az otthonról, a családból magukkal hozott norma-, érték- és szokásrendszer jellemzői

¹⁶ Napjainkban széles irodalma van a kérdésnek hazánkban is, többek között MAJTÉNYI Balázs (2007): *A nemzetállam új ruhája – multikulturalizmus Magyarországon*. Budapest, Gondolat Kiadó.

nagyban meghatározzák a gondolkodást, a viselkedést és az érzelmi világot. A különbözőség, a sokféleség megértése és elfogadása több fontos üzenetet rejt.

A továbbtanulás során is egyre több csereprogram létezik. Környezetünkben az európai egyetemek egyre inkább kezdeményeznek e tekintetben, mert az eltérő kultúrák földrajzi közelsége és az EU által teremtett lehetőségek egyaránt támogatják a tanár- és diákcsere-t. A nemzetközi üzleti iskolák végzős hallgatói különösen vonzóak a multinacionális vállalatok és a nagy tanácsadó cégek számára. Ahogy a munkaadók fogalmazzak, a nemzetközi üzleti iskolák hallgatói jól felkészültek arra, hogy nyelvi készségüknek, külföldön való tanulási hajlandóságuknak és multinacionális csoportokban történő tapasztalatuknak köszönhetően globális környezetben dolgozzanak. A legértékesebb szolgáltatás ezen iskolák részéről nem csupán az oktatás, hanem a másfajta közegben zajló szocializáció.

Kulcsfogalmak

szocializáció, beilleszkedés, normaátadás, reszocializáció

Ellenőrző kérdések

Milyen hatása van a felgyorsult társadalmi folyamatoknak a szocializáció intézményeire?

Milyen hatást gyakorol a közösségi média a fiatal nemzedékek szocializációjára?

Hogyan lehet kezelni a generációk közötti távolságokat a modern társadalomban?

Felhasznált irodalom

- ANTALOVITS Miklós (2000): Munkaköri/munkahelyi szocializáció. In MÉSZÁROS Aranka szerk.: *Munkapszichológia*. Gödöllő, Szent István Egyetem. 65–77.
- BAGDY Emőke (1986): *Családi szocializáció és személyiségzavarok*. Budapest, Tankönyvkiadó.
- BATESON, Mary Catherine (2009): *Peripheral Visions: Learning Along the Way*. New York, Harper Collins Publishers.
- BRIM, O. G. – BALTES, P. B. – BUMPASS, L. L. – CLEARY, P. D. – FEATHERMAN, D. L. – HAZZARD, W. R. – SHWEDER, R. A. (1996): *National Survey of Midlife Development in the United States (MIDUS), 1995–1996*. Ann Arbor, MI: Inter-university Consortium for Political and Social Research. Elérhető: <http://sodapop.pop.psu.edu/codebooks/midus/1995-96/02760-0001-Codebook.pdf>. (A letöltés időpontja: 2017. 03. 20.)
- COHEN-SCALI, Valérie (2003): The Influence of Family, Social, and Work Socialization on the Construction of the Professional Identity of Young Adults. *Journal of Career Development*, Vol. 29. No. 4. 237–249.
- FINGERMAN, Karen L. (2011): *Handbook of Life-span Development*. Springer Publishing.
- HALL, Douglas T. (2002): *Careers in and out of organizations*. SAGE Publications.
- MAJTÉNYI Balázs (2007): *A nemzetállam új ruhája – multikulturalizmus Magyarországon*. Budapest, Gondolat Kiadó.

- SOMLAI Péter (1997): *Szocializáció. A kulturális átörökítés és társadalmi beilleszkedés folyamata.* Budapest, Corvina Kiadó.
- WRONG, Dennis (1961): The Oversocialized Conception of Man in Modern Sociology. *American Sociological Review*, Vol. 26. No. 2. 183–193.

Ajánlott irodalom

- ANDORKA Rudolf (2006): *Bevezetés a szociológiába.* Budapest, Osiris Kiadó.
- ARONSON, Elliot (1992): *A társas lény.* Budapest, Közgazdasági és Jogi Kiadó.
- CSEPELI György (1997): *Szociálpszichológia.* Budapest, Osiris Kiadó.
- KLAUSZ Melinda (2017): *Megosztok, tehát vagyok – Szakértői kérdések és válaszok a közösségi médiáról.* Budapest, Athenaeum Kiadó.
- SOMLAI Péter (1997): *Szocializáció. A kulturális átörökítés és társadalmi beilleszkedés folyamata.* Budapest, Corvina Kiadó.
- TOMASELLO, Michael (2002): *Gondolkodás és kultúra.* Budapest, Osiris Kiadó.

Vákát oldal

7. fejezet

A családszociológia alapfogalmai

Krizbai János

7.1. A család

Tankönyvünk több fejezetében megfogalmaztuk, hogy a társadalmi kiscsoportok egyik legfontosabb formája, az elsődleges szocializáció színtere a család. Több ezer éves társadalmi intézmény, amely szerkezetét, működését és részben funkcióit tekintve is folyamatosan változik. Társadalomfejlődési, történelmi tanulmányokból ismerjük, hogyan jutottunk el a hordáktól a matriarchátuson át a patriarchális, azaz az apajogú társadalomig, illetve napjaink családképig. Ezek során maga a család- (familia-) fogalom tartalma is változott, amely korábban a tágabban vett háztartást jelentette, míg a mai kutatók egy részénél a szigorúbban vett vérségi, leszármazási kapcsolatokat. Giddens megfogalmazásában: „*Minden kultúrának van felismerhető családrendszere.*”¹

Ebben a társadalmi fejlődési folyamatban a legutóbbi századokban is sokat változott a család szerkezete, funkciói tartalma, és ezzel együtt a családtagok helye és szerepe is. Anélkül, hogy elébe mennénk a később részletezett jellemzőknek, köznapi tapasztalataink alapján is kijelenthetjük, hogy a család összetartó erőinek néhány dimenziója is változott. Többek között termelési közösségből jelenleg inkább a fogyasztási közösségi szerep vált dominánssá.²

A családról és a hozzá kapcsolódó fogalmakról számos definíció létezik a különféle tudományterületek szakirodalmában. A szociológia, szűkebben a családszociológia a családot mint társadalmi jelenséget vizsgálja. A családot történeti (társadalomtörténeti) alakulásában tekinti és vizsgálja, hogy a társadalom egészének a változásával együtt hogyan változik a család. Társadalmi alapeleméből következően eléggé egyértelműnek tűnik a köznapi értelemben vett fogalma is, szakmai leírások is közelítenek ezekhez. Andorka megközelítésében „[c]saládnak nevezzük a szociológiában az olyan együtt élő kiscsoportot, amelynek tagjait házassági kapcsolat vagy leszármazás, más szóval vérségi (kivételes esetben örökbefogadási) kapcsolat köt össze.”³ Hasonlóan általános Burgess megközelítése,⁴ illetve a munkásságát követő irányzatok, amelyek szerint a család interakcióban álló sze-

¹ GIDDENS, Anthony (1997): *Szociológia*. Budapest, Osiris Kiadó. 68.

² Részletesebb bemutatása fejlődési folyamatnak: GIDDENS (1997), 378–405.; ANDORKA Rudolf (2006): *Bevezetés a szociológiába*. Budapest, Osiris Kiadó. 11. fejezet.

³ ANDORKA (2006), 394.

⁴ BURGESS, Ernest Watson (1926): *The family as a unity of interacting personalities*. American Association for Organizing Family Social Work.

mélyek alkotta csoport, akiket házasságkötés, vérségi kapcsolat vagy örökbefogadás fog egybe; a családot alkotó személyek egy fedél alatt élnek, és közös háztartást tartanak fenn. Osztoznak egy közös kultúrában, amely valamilyen nagyobb társadalmi egység kultúrájából származik, de minden családnál sajátos, megkülönböztető jellegű vonásokat is tartalmaz.

Bánlaky⁵ már strukturáltan tekinti át a család definícióját, szerinte az egy mikrostrukturális rendszer, amely önmagában is teljes, sokirányú társadalmi kapcsolattal bír, tagjai az életüket meghatározó kapcsolatrendszerben vannak, és érdekek, illetve értékek kötik össze őket. A család tehát gondoskodó, ellátó rendszerként működik, tagjai közt párkapcsolati, vérségi vagy örökbefogadási kapcsolat áll fenn. Parsons szerint a család leginkább társadalmi rendszerként értelmezhető. Ez elsősorban azt jelenti, hogy a családi kapcsolatok, a családtagok interakciói nem esetlegesek, hanem összefüggnek egymással, és a családtagok egymáshoz való viszonyából vezethetők le.

Természetesen – amint a későbbiekben néhány gondolat erejéig még visszatérünk rá – több más tudomány is foglalkozik a családdal, és vizsgálati tematikáik szerint részben eltérő módszertannal és tartalommal próbálják leírni azt.

Kultúránkban korai családszociológiai elemzések voltak a 19. században is, azonban a 20. században váltak átfogóbbá. Magyarországon az 1960-as évekre tehető az intenzív fejlődés kezdete. A hazai kutatók belföldi, sajátos problémákkal birkóztak, egyéni megközelítést alakítottak ki, azonban ezek mellett nagy figyelmet fordítottak a külföldi családszociológiai eredményekre is. A magyar szociológia kibontakozásaként a hazai családok életéről és alakulásáról számos tanulmány jelent meg az 1960-as és '70-es években. A korszak nagy kutatója, Cseh-Szombathy László a legfőbb kutatási problémának a '70-es évek végén, '80-as évek elején a következőket határozta meg:

- család meghatározása, pontos definiálása;
- gyermekkori szocializáció, szülői szerepekre való felkészülés;
- házasság előtti párkapcsolatok, felkészülés a családi életre;
- párválasztás, házasságkötés;
- családi gazdálkodás;
- szülő és gyermekek;
- válás.

Iskolaalkotó tudósoknak tekinthető egyebek mellett a családszociológiában, illetve a családi szocializációban Somlai Péter.⁶ Az említett kutatók munkásságához is kapcsolódva jelentős családszociológiai műhely van több egyetemen, illetve a Központi Statisztikai Hivatalban is.

A családformák magyarországi változásait az utóbbi ötven, de még inkább a legutolsó huszonöt évben gazdag demográfiai és szociológiai irodalom is dokumentálta. Jelentős kutatások, szakmai munkák születtek mindazokról a kihívásokról, amelyekkel a modern család intézményrendszerének szembe kellett néznie.

⁵ BÁNLAKY Pál (2001): *Családszociológia*. Budapest, Wesley János Lelkészképző Főiskola.

⁶ Témánk kapcsán jelentős művei közül említhető: a *Szocializáció* (1997), Budapest, Corvina Kiadó; *Húsz év. Családi kapcsolatok változásai a 20. század végi Magyarországon* (2002), Budapest, Új Mandátum; *Család 2.0* (2013), Napvilág Kiadó.

7.2. Szociológiai elméletek a családfejlődésről

A rövid történeti bevezetőből is láthatjuk, hogy a társadalmi intézmények egyik tradicionális alapja a család. Ez az a társadalmi alapintézmény – egyéb funkciók mellett –, ahol a biológiai lény társadalmi lényvé válásának folyamata megkezdődik, vagyis itt zajlik a korábbi fejezetben bemutatott elsődleges szocializáció. Társadalmi szerepéből kiindulva a tudomány – benne a szociológia – kiemelt vizsgálódási terepe. A családszociológia a szociológia egyik legfejlettebb ága.

A 19. század végén már láthatunk a családdal foglalkozó szociológiai elméleteket, melyek elsősorban evolucionalista jellegűek voltak. A mai, illetve a későbbi szociológiai irányzatokat leginkább befolyásoló elméletet viszont a már korábban említett Ernest W. Burgess alkalmazta először 1926-ban megjelent tanulmányában, ez a családszociológia interakcionális iskolája címet viselte.

Az előző fejezetben már említettük a strukturális-funkcionális iskolát, amelynek legkiemelkedőbb alakja Talcott Parsons. Munkássága és követői szerint a család társadalmi rendszerként fogható föl. A család nem független rendszer, hanem a társadalom rendszerének egyik alrendszere, kapcsolatban áll a többi alrendszerrel és a családot alkotó családtagok személyiségrendszerével. A család működésének megértése abból a megközelítésből is értelmezhető, hogy milyen funkciókat lát el a társadalomban, illetve a családot alkotó egyének életében. Parsons szerint a modern család lényege reprodukciós, szocializáló és feszültségoldó funkciók ellátása. A családszociológia fő kérdése, hogy ezen funkciók ellátása milyen formában történik. Az irányzat képviselői ezeket tovább bővítették.⁷

Ezen megközelítés szerint a társadalmak és az egyén fennmaradásához szükséges funkciók valamennyi társadalomban azonosak. Az egyes társadalmak és történeti korok közötti különbség abban lehet fel, hogy az egyes funkciókat az egyes társadalmak alrendszerei különböző mértékben látják el. Ebből következően a család rendszerjellege ma két komoly változást él meg:

- Egyfelől megfigyelhető, hogy a családok egyre nagyobb mértékben veszítenek funkcióikból, a társadalom modernizációs átalakulásával feladataik közül egyre többet engednek át más társadalmi intézményeknek. Napjainkban jól látjuk, hogy a családok és a társadalmi intézmények (főleg nevelési intézmények) közötti funkcióátrendeződés korántsem problémamentes. (Nevelje meg a gyermeket az iskola.)
- Másfelől a családok egyre izoláltabbak lesznek, bezáródnak a társadalommal és más családokkal, sőt tágabb rokonságukkal szemben is. Így a külső és belső funkciók harmóniája felborul, bár mindkettő veszít jelentőségéből, a külső, társadalomorientált funkciók ellátása szinte teljes mértékben megszűnik → funkciókiürülés.

Az előbbieken megfogalmazott kihívásokhoz is kapcsolódóan fontos még megemlíteni a család szociálpszichológiai megközelítését, amelynek egyik legismertebb iskolateremtő alakja Kurt Lewin. Megközelítésében a család az, ahol a legkisebb a szociális távolság (közösségi távolság; fizikai, illetve lelki távolság), és legnagyobb az identifikáció (a család az, ahol leginkább otthon érezzük magunkat, azonosságtudat alakul ki). Természetesen

⁷ Részletesen CSEH-SZOMBATHY László (1979): *Családszociológiai problémák és módszerek*. Budapest, Gondolat Kiadó.

kérdéses, hogy be tudja-e tölteni felgyorsult világunkban ezt a funkciót. Van-e ideje és képessége a Z generációs szülőknek erre a fontos, minőségi időre.

A francia szociológia korábban bemutatott megközelítése szerint a családokat integráltságuk alapján három csoportba sorolhatjuk:

1. szövetség – a pár együttélése (nem mindig házasság)⁸ egyfajta szociális egyezség, amely érzelmi szolidaritást jelent a tagok között;
2. fúzió – ennél lazább, a házasság vagy élettársi kapcsolat elsősorban gyakorlati célokat szolgáló formális keret;
3. társulás – a partnerek saját érdekeik és kényelmük által vezérelve kerülnek össze, de megmarad korábbi önállóságuk.

7.3. A család életciklusa szerinti megközelítés

Ez az irányzat vezette be az életciklus problematikáját⁹ mint a családszociológiai kutatás egyik legfontosabb területét. Ennek megfelelően a család legfontosabb ismérve a változás, a fejlődésszerű változások, amelyek lényegét a család szerkezetében bekövetkező demográfiai történések, illetve ezek hatásai képezik. Így a család jellegére lényegi hatást gyakorol a családi életút. A házasságtól kezdve a gyermek születése, növekedése, a szülők öregedésén át a részt vevő családtagok számának változásáig (válás, megözvegyülés, öszsze- és szétköltözés).

A családi életciklusok szerint a családok alapvetően három dimenzióban különböznek egymástól:

- a család nagyságában;
- a család korösszetételében;
- a családtagok belső és külső aktivitásában.

Ezek a társadalmi fejlődésből eredő kihívások három fő területen változtatják meg a család jellegét, működési jellemzőit, belső kapcsolatrendszerét:

- a családtagok feladataiban;
- a családon belüli interperszonális kapcsolatok jellegében;
- a család központi, fő feladatvállalásában.

E három tényező által kiváltott fejlődésszociológiai dimenziók mentén többfajta tipológia található. A kérdés egyik meghatározó kutatója R. Rogers szerint az alábbi életciklusok váltak a leginkább uralkodóvá:¹⁰

- újdonsült pár és családja;
- csecsemővel rendelkező család;
- bölcsődés-óvodás korú gyermekkel rendelkező család;
- iskoláskorú gyermekes család;

⁸ Megközelítésük a házasságra vonatkozott, ma viszont az élettársi kapcsolatok jelentős részére is értendő, hiszen sok kapcsolat házassági okiratok nélkül is egy életre szól.

⁹ Ismert képviselői Jay Haley, Hill és Rodgers, Eric Erikson, Watzlawick.

¹⁰ SPÉDER Zsolt (2003): *Az európai családformák változatossága – Párkapcsolatok, szülői és gyermeki szerepek az európai országokban az ezredfordulón.* KSH.

- serdülő gyermekes család;
- gyermekeit kibocsátó család;
- magukra maradt, de még aktív szülők családja;
- inaktív, idős házaspár családja.

Mielőtt tartalmát felvázolnánk, fontos rögzíteni az egyes ember szempontjából a származási és nemző család kategóriákat: a származásiba beleszületik, a nemző családba pedig felnőttként lép be. A családi életciklus elemeinek jellemzői:

1. Házasodás (együttélésre vonatkozó döntés) – a családalapítás egyben új identitás kialakítása is. A pár mindkét tagja mást hoz magával a szülői házból – sok esetben időlegesen maradvá is valamely szülő házában –, ezek egymáshoz csiszolása komoly feladat, hosszú idő kell hozzá.
2. Család újszülöttel és kisgyerekekkel – az újszülött radikálisan megváltoztatja a pár kapcsolatát egymással és a külvilággal. Az anya szinte minden idejét az újszülött köti le, részben el is zárkozik a külvilágtól. Ugyanakkor az anyai szerep körül bizonytalanságot, szorongást is átélhet, ennek enyhítésében fontos a férj empátiája. A férj eközben maga is azt tapasztalja, hogy kevesebb figyelem irányul rá, nagy a tágabb család támogatásának jelentősége.
3. Család óvodáskorúval – az óvodáskor a gyerek nagyobb önállósodásával jár együtt. Fontos kérdések: leválás, anya munkába állása, testvér születése új viszonyrendszert hoz a családba. Ilyenkor az apa szerepe megnő a gyerek ellátásában.
4. Család iskoláskorúval – az iskolába menetel új napirend veszi kezdetét. Problematikus lehet, ha a szülők elfogadása a teljesítményhez kötött, illetve az iskolai lekötöttséggel egy időben a családi együttlétek ideje is lecsökken. Az iskolai szocializáció és a kortársak is problémát jelenthetnek. Az évek óta együtt élő pár kapcsolati problémái is ekkor jelentkezhetnek.
5. Család serdülőkorúval – a serdülőkor az egész család számára nagy kihívást jelent. A serdülőnek saját önazonosságát kell kialakítania, a szülőkről való leválás gyakran viharos, a kortársak szerepe megnő. Gyakran a szülők életében az életközépi válság is ebben az időben köszönt be, ebben az időszakban meg kell újítani az identitást, a házastársi kapcsolatot, és az idősekkel való törődés is egyre sürgetőbb igényé válhat.
6. Család elbocsátott gyerekekkel (fészekhagyás) – az évek óta szülőként funkcionáló házaspár elveszíti elsődleges feladatát. A magukra maradt szülőknek újra közleledniük kell egymáshoz, az intimitás újra előtérbe kerül. A nagyszülői szerephez is alkalmazkodni kell, a szülők elvesztése is ebben az időszakban ad megoldandó feladatokat.
7. Inaktív idős házaspár – a nyugdíjas lét feladata, hogy a szükségtelenség érzésén túllendülve az idős házaspár megfelelő elfoglaltságot találjon magának, s lehetőleg ez ne a fiatalok életének igazgatása legyen. Az egyik fél megözvegyülése nehéz élethelyzet, megoldása az egész család összefogását igényli.

A mai kutatások szempontjából kiindulópontot jelentő fontos háztartástípusok Peter Laslett tipológiája szerint:¹¹

1. nukleáris családi háztartások – egy nukleáris család, amely szülő(k)ből és a gyermek(ek)ből áll;
2. kiterjesztett családi háztartások – egy nukleáris család + más, a családmaghoz nem tartozó rokonok (özvegy szülő, nem házas testvér stb.) alkotják;
3. több családmagból álló háztartások – több családmag együtt törzscsalád-háztartás:
 - szülők + egy házas gyerek,
 - nagycsalád: szülők + több házas gyerek,
 - házas testvérek együttélése,
 - 2., 3., összetett háztartások;
4. olyan háztartások, amelyek tagjai nem ugyanazon családmaghoz tartoznak (például két nem házas unokatestvér);
5. egyszemélyes háztartás.

Más tipológia például együtt élő nemzedékek száma szerint: egy, két, három, több nemzedék.

Napjainkban különbséget kell tenni a többgenerációs és a nagycsalád között. A többgenerációs családok többsége ma elsősorban a szülőkkel együtt élő fiatal házasok. Mellettük kisebb számban fordul elő az olyan típus, amelyben idős szülő költözik felnőtt házas gyermekéhez rendszerint akkor, ha az idős ember gondozása nem oldható meg másképpen, vagy ha az egyik szülő halála esetén a másik magára marad. Ezen túl a mai közfogalmak szerint a nagycsaládnak a kettőnél több gyermeket nevelő családot tartják.

7.4. Speciális családszerkezetek és egyéb tipológiák

Az általános modellváltások mellett szólni kell néhány speciális helyzetről. Ilyen többek között:

- Egyszülős (csonka) család: ez a forma vagy úgy jön létre, hogy az egyik szülő kiválik a kiscsaládból halál, válás vagy elköltözés révén, vagy úgy, hogy egyedülálló személy gyermeket vállal vagy fogad örökbe. A különválás körülményei hatással vannak a családra – manapság leginkább válás miatt csonkul meg egy család.
- Vegyes vagy mozaik család: úgy jön létre, hogy a szülők vérrokonai viszonyban nem lévő gyermekeket hoznak előző kapcsolataikból új kapcsolataikba. Ezen túl egyre gyakrabban még közös gyermek is lehet. Ez a családforma nem egy teljesen új keletű dolog, megözvegyült házaspárok korábban is kerestek maguknak új társat, de a válás elterjedésével az utóbbi néhány évtizedben vált egyre gyakoribb jelenséggé.

A házassági tipológiák mellett – amint korábban már jeleztük – a mai társadalmakban is találhatóak különböző alternatív kapcsolatformák. Ilyenek többek között:

¹¹ Lásd részletesen ANDORKA (2006), 395.

- élettársi közösség,¹²
- több felnőttből álló háztartások,
- nemzedékeket átugró család (például nagyszülők gondozzák az unokákat),
- közösségi csoportok gyermekekkel,
- felnőttek egyedül élnek, szingliség stb.,
- azonos nemű párok.

Ma Magyarországon a jogi megközelítések szerint három típusáról beszélhetünk az élettársi kapcsolatokról:

1. Tényleges élettársak azok, akik mindenféle regisztráció nélkül pusztán ténylegesen együtt élnek, közösen gazdálkodnak, érzelmi és szexuális közösségben élnek. Az ő együttélésük jogi szabályozása jelenleg a Ptk.-ban található meg.
2. A nyilvántartásba vett élettársakat pluszjogok vagy kötelezettségek nem illetik meg. Azaz az élettársak továbbra sem tartoznak majd például a törvényes örökösök közé, így ők csak végrendelet keretében örökölhetnek továbbra is az elhunyt után, vagy vagyoni jogi szempontból továbbra is csak az együttélés alatti közös gazdálkodás eredményeképpen megszerzett ingó és ingatlan vagyon lesz a felek közös vagyona.
3. A bejegyzett élettársi kapcsolatot a magyar jogrend elsősorban az azonos neműek esetében használja.

A szociológiai megközelítések mellett fontos szólni a családdal kapcsolatban más tudományos rendszerekről, illetve azok fogalmi kereteiről. A KSH is meghatározza a család fogalmát, miszerint: az a háztartási vagy élettársi, illetve vérségi kapcsolatban együtt élő legszűkebb köre. A különböző családi állású személyek közül a férj, feleség, élettárs, apa, anya, valamint a nőtlen, hajadon családi állapotú gyermek biztosan tagja egy családnak, a többi családi állású személy (például felmenő, egyéb vagy nem rokon) a családnak nem, csak a háztartásnak tagjai.

Többek között a legjobban ismert a statisztikai definíció, amely a szülők vagy az egyedülálló szülő és a velük/vele együtt élő nem házas gyermeket/gyermeket számítják családnak. Ezt szokták mai fogalmakkal családmagnak vagy nukleáris családnak nevezni. Három típust különböztetnek meg:

- csak a házaspár;
- házaspár + gyermek/gyermek;
- 1 szülő + gyermek/gyermek.

Amint említettük, fontos elkülöníteni a család és a háztartás fogalmát, mert bár sok esetben gyakorlatilag megegyezik egymással, mégsem ugyanaz. A háztartás azoknak az együtt lakó személyeknek a köre, akik közös lakásban vagy annak egy részében laknak, a létfenntartás (például étkezés, napi kiadások) költségeit – legalább részben – közösen viselik. Az előbbiek teljesülése esetén sem minősülnek egy háztartásban élőknek az ugyanabban a lakásban lakó személyek, ha önálló lakáshasználati jogcímük van (például tulajdonos és albérlője).

¹² Itt kell megjegyezni, hogy a magyar és más fejlett országok kultúrájában és a társadalmi statisztikákban házasságnak nevezik azt a jogi cselekményt, amelynek során egy férfi és egy nő (már több országban azonos neműek is) a jogszabályoknak megfelelő házastársi kapcsolatot létesít. Amennyiben ez a jogi aktus nincs meg, élettársi kapcsolatról beszélünk.

7.5. A család funkciói

A család mint társadalmi kiscsoport vizsgálatának fontos dimenziói a funkciók. Az emberiség történetét végigtekintve azt mondhatjuk, hogy a család alapvető funkciója a reprodukció, biológiai-utódnemző és társadalmi fennmaradás értelemben egyaránt. Amint már érintettük, a család emellett alapvetően gazdasági, valamint érzelmi és kulturális-szellemi közösség is. Nézzük még néhány dimenzióját a család funkcióinak. A család e feladatai a megelőző korok családfejlődése során alakultak ki. Elsősorban az ún. kiscsalád (házaspár gyermek[ek]kel általánossá válásával, a nők tömeges munkavállalásával, nem utolsósorban a társadalmi-gazdasági fejlődéssel függ össze, hogy e funkciók számottevő részét a fejlett országokban meghatározott intézmények látják el). Az általánosabb családi funkciók azonban különböző formákban – részben új tartalommal – fennmaradtak, sőt bizonyos társadalmi kihívásokra a család tud leghatékonyabban reagálni.

7.5.1. A család biológiai-utódnemző funkciója

Napjaink fejlett társadalmainak egyik fontos társadalmi kérdése a születések alacsony száma, illetve a különböző társadalmi csoportok eltérő reprodukciós rátája. A biológiai reprodukció, a társadalom megőrzése, továbbvitele az utódok által minden történelmi korban a család legelső, nélkülözhetetlen funkciója. Ezért az adott állam jogi és egészségügyi szabályozásokkal és társadalmi programokkal is igyekszik irányítani, befolyásolni. Ez nem könnyű feladat, mert sok objektívnek tekinthető társadalmi tényező befolyásolja, és a gyermekvállalás a családok, a házaspárok, az egyének intim szférájába tartozó egyéni döntés. Hangsúlyozandó a döntés szó, hiszen amióta a védekezés, a fogamzásgátlás, a családtervezés módszerei széles körben elterjedtek, elérhetővé váltak, tudatosabb tervezés előzi meg a gyerekvállalást. Persze nemzetközi és hazai történelmi példákbl is láthatjuk, hogy a korábbi időkben is igen kemény beavatkozások történtek. A korábbi évszázadokban is látható egykézés, vagy egyes kultúrákban a különböző nemű gyermek sorsáról való döntéseket elemezve láthatjuk, hogy a család egyéb funkciói is szerepet játszottak bennük.

A fejlett társadalmakban megfigyelhető, hogy (adott társadalomban a gazdaság fejlődésével, az életszínvonal emelkedésével) csökken a termékenység. Néhány évtizede Európában ez az egyszerű reprodukciós szint alatt marad, amelynek következménye a népesség elöregedése, hosszabb távon pedig a népességszám jelentős csökkenése. A demográfiai és szociológiai kutatások szerint ez a népesség „demográfiai válasza” a társadalomban végbemenő változásokra, amelyek elsősorban a társadalom alapegységeit, a családokat érintették. A családi életforma vonzerejének visszaesése, a házasságon kívüli együttélési formák terjedése, a párkapcsolatok stabilitásának csökkenése olyan jelenségek, amelyek a termékenység csökkenését eredményezték.

Hazánkban a családok kívánnak legalább egy, legfeljebb két gyermeket. Ugyanakkor a felnőtt nemzedék utánpótlásához sokkal több gyermeknek kellene születni. Néhány éve szembesültünk azzal, hogy a bűvös tízmilliós határ alá csökkent a lakosság száma. Az egyszerű reprodukció biztosítása nélkül nincs kilátás a népességcsökkenés hosszú távú megállítására. Az 1. ábra szemléletesen mutatja a probléma súlyát:

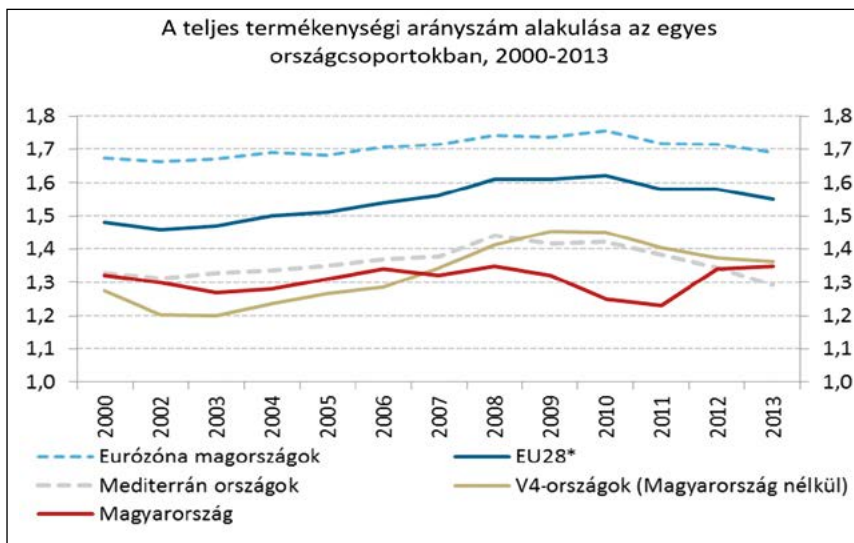

1. ábra

A teljes termékenységi arányszám alakulása az egyes országcsoportokban 2000–2013

Forrás: Eurostat, 2015

A teljes termékenységi arányszám az egyik leggyakrabban használt termékenységszámjelző. Azt mutatja meg, hogy ha az adott év termékenységi adatai állandósulnának, akkor egy nő élete folyamán átlagosan hány gyermeknek adna életet. Meg kell jegyeznünk, hogy az arányszám érzékeny a gyermekvállalás időzítésének változásaira, amely az arányszám ingadozását eredményezheti a különböző években. Korábban Magyarország Európa és a világ egyik legalacsonyabb termékenységszámú országa volt. Az EU-28 tagállamokat vizsgálva holtversenyben állunk Portugáliával, és egyedül Lettországnak volt alacsonyabb a gyermekvállalási kedv, mint nálunk. A KSH Magyarország 2015. évi jelentésében kedvező változást jelzett, miszerint a teljes termékenységi arányszám emelkedő tendenciát mutat, értéke 2015-ben 1,44 volt, ami 1997 óta a legmagasabb.

7.5.2. A társadalmi státus reprodukciója mint családi funkció

Az emberiség korai időszakaitól fontos tényezőként láthatjuk, hogy a különböző társadalmi rétegekhez tartozó, különböző életfeltételek között élő, más-más státusú családok státusuk, helyzetük megőrzésére törekednek. A korábbi történelmi korokban ez elsődlegesen a családban valósult meg; az utód általában a családi vagyon őrzője, a családi mesterség folytatója lett. Gazdagabb családoknál az elsőszülöttséghez kapcsolódóan, szegényebbeknél az egykézesséssel mint társadalmi jelenséggel találkozunk ezzel kapcsolatban.¹³

¹³ A szülők gazdasági okok miatt vállalnak csak egy gyermeket.

A család gazdasági-termelési egység jellegének megszüntetésével, illetve csökkenésével ma már nem olyan természetesen megvalósuló folyamat a gazdasági tőke átadása, de helyette más dimenziók váltak hangsúlyossá. Ma a státus reprodukciója az iskolarendszerrel kiegészítve, döntően az iskolarendszer közreműködésével történik, de ebben is szerepet játszanak a család státusdimenziói, például az iskolaválasztás, ehhez kapcsolódóan egyéb tudásközvetítőkhöz való hozzáférés. Tehát a család szerepe meghatározó az egyéni életcélok kialakításában, a kulturális tőke átadása és képzése fontosságának felismerésében, ez a hatás a szülők társadalmi helyzetétől, iskolázottságától, kulturáltságától függően a gyermekek iskoláztatásán keresztül érvényesül.

Kutatások szemléletesen bizonyítják, hogy a szülők és gyermekeik iskolázottsága között erőteljes kapcsolat van. Az iskolai teljesítmény eredményességét erősen meghatározza a családból hozott kulturális tőke. Az ezzel szerényebb mértékben rendelkező családok gyermekei a versenyben lemaradnak, s – akár a szülők tudatos törekvése ellenére is – többségük helyzete nem jut tovább a szülői család státusánál. Magyarországon – a legutóbbi népszámlálás adatainak elemzése is azt mutatja – az általános iskolával nem rendelkező szülők gyermekei közül kerülnek ki nagy eséllyel azok, akik nem jutnak el még az alapfokú végzettség megszerzéséhez sem. E nagyon hátrányos csoport másik forrását a befejezett általános iskolával rendelkező szülők gyermekei jelentik. A befejezetlen és befejezett általános iskolai, valamint a szakmunkásképzőt végzett szülők legjellemzőbb törekvése, hogy gyermekeik a szakmunkásképző iskolát elvégezzék.

A középiskolát végzett szülői háttér határozott javulást jelent a gyermekek iskolázottságában. Ez alapvetően az általános iskola utáni továbbtanulás irányának változásában jelenik meg. Ekkor domináns végzettséggé a középiskola válik a gyermek(ek) körében, és növekszik a felsőfokú iskolát végzettek aránya. Felsőfokú végzettségű szülők esetén a változások még sokkal határozottabban jelentkeznek, ekkor sokkal nagyobb az esély arra, hogy a gyermek is felsőfokú iskolát végezzen. Különösen szembeűnő a konzisztens státus megőrzése a többgenerációs értelmiségi családoknál. Bizonyos területekre való bekerülésük esélye többszörös, mint más családoknál.

A kulturális háttér mellett az egyének helyzetét, az életpálya alakulását, azt, hogy valaki felnőttkorára milyen helyzetet foglal el a társadalmi egyenlőtlenségi rendszerben, a gyermekkori származási család más elemei is meghatározzák. Ilyen például a munkamegosztási háttér, vagyis a szülők munkamegosztási pozíciója, a gyermekkori anyagi körülmények, lakáskörülmények, a fogyasztás színvonala, s nem utolsósorban a települési háttér, hiszen a településnagyságból, régióhoz tartozásból adódó különbségek a családok számára esélyegyenlőtlenséget teremthetnek a státusszerzés legkülönbözőbb szféráiban, a foglalkoztatási, iskoláztatási és jövedelemszerzési lehetőségekben egyaránt.

Kijelenthető, hogy a társadalmi státusok szerinti reprodukció legfőbb meghatározója továbbra is a család marad. A társadalmi intézmények, s köztük elsősorban az iskola csak módosítani képesek ezt a domináns hatást.

7.5.3. A család gazdasági funkciója

Korábban is utaltunk rá, hogy a szakirodalomban sokszor megfogalmazódik az az állítás, miszerint a család a 20. század folyamán fokozatosan elveszíti gazdasági funkcióit.

A századvégi, illetve napjaink hazai folyamatait tekintve láthatjuk, hogy ez az állítás csak részben igaz. Ténylegesen lecsökkent azoknak a családoknak a száma, amelyek valamennyi családtag teljes munkaerőjét igénybe véve, mint termelési egységek funkcionálnak, és ugyancsak ritka az olyan család is, amely tagjai anyagi szükségleteik ellátásáról egyedül gondoskodnak. Azonban ma Magyarországon sem jelentéktelen azon családok aránya, amelyek termelő funkciót is ellátnak, és a család tagjainak fogyasztása nagyjából a családi háztartás kereteiben történik. Kétségtelen, hogy a házastársak, a családok vagyona, gazdasága ma más szerepet játszik a családban, mint egykor, a korábbi történelmi korokban. Régebben a házasságok többsége – szinte a magántulajdon megjelenésétől kezdődően – mindig az egyenlő vagyonok egyesítésére törekedett valamennyi társadalmi rétegben. Ezért is volt általánosan jellemző, hogy a házasságkötés sokkal inkább csoportos döntés volt, s csak kevésbé függött az érintett felek egyéni elhatározásától: a házasságok, illetve azok szülei – a helyi társadalom tradícióinak megfelelően – az azonos értékek cseréjére törekedtek.

A jövedelem, a vagyon ma is fontos családi kötőelem, de mellette a családi funkciókra, szerepekre is hatással van annak biztosítása. Az adott kereseti struktúra mellett az a tény, hogy a családnak hány tagja folytat kereső tevékenységet, lényeges különbséget teremt a családi jövedelem nagyságát illetően. Magyarországon az esetek túlnyomó többségében a házasságkötés idején mindkét fél kereső tevékenységet folytat. Ez a helyzet marad az első gyermek születéséig, azután valamelyest lecsökken a kereső nők száma. Két keresővel a család hamarabb tudja megvalósítani elképzeléseit anyagi körülményeinek alakításában. Azonban, hogy a férj és a feleség is keres, nemcsak a család jövedelme szempontjából meghatározó, hanem nagy hatása van a család belső életének alakulására is. A családi szerepmegosztás, a család döntési mechanizmusa, a családtagok tevékenységstruktúrája ettől függően alakul. Ún. szisztematikus családtípus ott alakul ki, ahol a férj és a feleség egyaránt kereső munkát végez, és a házastársak egymás foglalkozását ugyanúgy értékelik, mint a sajátjukat. Új kihívásként jelentkezik, hogy melyik fél állása, karrierje fontosabb. A korábbi értékek, családi szerepek átrendeződése tapasztalható, de ez éppen a tradíciók miatt nem mentes a feszültségektől.

A családi gazdálkodásnak – kevés kivétellel – elsőrendű célja az önálló otthon megteremtése és a saját lakás szerzése, vagy a szülőktől külön lakhatás megoldása. A lakás és a vagyon megszerzése – bármily szerény mértékű is az – gyakran egy egész élet munkájának eredménye, ami fontos kötőelemet jelent, s számtalan családot – az érzelmi elhidegülés ellenére is – együtt tart.

A család gazdasági funkciói közé sorolható a jövedelemmel való gondos és tervszerű gazdálkodás megvalósítása, a bevételek és kiadások egyensúlyban tartása a család közös és az egyes családtagok személyes fogyasztási szükségleteinek figyelembevételével. A gyermekek nevelése szempontjából is fontos a háztartás gazdálkodásának, a pénz kezelésének elsajátítása. A szerény jövedelmű családok gazdasági funkcióinak teljesítését a társadalom is elősegíti különböző juttatások, szociális támogatások formájában.

A család érzelmi szükségleteket kielégítő funkciója. Az érzelmi szükségletek szerepe a házasságon belül a 20. század polgári társadalmában olyan erővel jelent meg, mint a megelőző társadalmakban soha. Minden egészséges ember természetes igénye, hogy intim kapcsolatban éljen, beleértve a tartós és megbízható szexuális kapcsolatot, a szeretet, a gondoskodás, az áldozatvállalás, a bizalom kölcsönösségét, az együttes élmények átélésének igényét csakúgy, mint a szabadidő, a pihenés, a rekreáció intim társas közösségben való eltöltését.

Az érzelmi szükségletek kielégítésének legmegfelelőbb terepét a családi együttélés, a családi környezet biztosítja. A család e funkciójának napjainkban egyre nagyobb jelentősége van; a házasfelek közötti érzelmi kötelék megszűnése esetén a többség ma már értelmetlennek tartja a házasság fenntartását, ami váláshoz, a család felbomlásához vezet.

A családi szerepek a társadalmi munkamegosztás következtében úgy alakultak, hogy a családi harmónia fenntartása, ápolása a nő, az anya hivatása volt, hiszen az esetek nagy részében nem volt kereső állása, önálló jövedelemmel sem rendelkezett, s így a család ezt tekintette a fő feladatának. Ennek hagyománya részben még ma is megtalálható, bár az ún. szimmetrikus (kétkeresős) családmodell elterjedése révén egyre nagyobb hangsúlyt kap az érzelmi szükségletek kölcsönös biztosítására törekvés. Alapvető érzelmi viszonyok: a férfi és nő, vagyis az apa és anya között kialakuló kapcsolat, az apa és gyermeke közötti viszony, a testvérek közötti kötelék, valamint a nagyszülők és az unokák kapcsolata. Ezek bonyolult hálózata, a közöttük meglévő interakciók teszik működőképessé a családot az érzelmi szükségletek biztosítására. Ha valamely interperszonális kapcsolatban bármely érzelmi viszonyban zavar áll be, azt a család érzelmi egyensúlya megsínyli.

Napjainkban a fejlődés, a modernizáció felgyorsulása következtében a családi együttélésben újfajta értékek jelentek meg. Ilyen többek között az egyéni vágyak kielégítésének igénye a családtagok iránti kötelezettségekkel szemben, a szülői tekintély kisebb súlya, a családi élet szigorú állandósága helyett egy újra törekvő, kísérletező magatartás követése; igény mutatkozik tehát egy olyan családi életvezetés iránt, amely nagy teret hagy az egyéni autonómiának, az individuум kiteljesedésének. Ezek a változások a család érzelmi szükségleteket kielégítő funkciójára nézve sem hatástalanok. A család mint intim közösség jelentheti azt a biztonságos érzelmi támaszt, amely a családtagok céljait, törekvéseit a kölcsönösség, az együttérzés, az egymásért érzett felelősség alapján segíti elő.

7.5.4. A szülő, az öreg gondozás mint családi funkció

Korábbi társadalmak családjában ez teljesen természetes feladat volt. Az idős és fiatal generációk közötti tartós érdekkapcsolat régtől fogva meghatározza a család e funkcióját. Az idős emberek tisztelete, megbecsülése a hagyományos társadalmakban is megtalálható, hiszen minél alacsonyabb szinten van egy közösség, annál inkább arra kényszerül, hogy az öregek tapasztalatokra épülő tudását hasznosítsa.

A tulajdonviszonyok változása és a modernizáció felgyorsulása következtében új helyzet alakult ki. Magyarországon a 20. század végére az idős generáció (férj és feleség is) meghatározó része aktív életkorában munkavállaló volt, és saját jogú (vagy özvegyi) nyugellátásban részesül, anyagilag tehát nem szorul rá feltétlenül gyermekei támogatására. A nagyszülők, dédszülők általában külön élnek, nem tartoznak szorosan a nukleáris családhoz, s a velük való állandó együttélés, a közös háztartás is egyre ritkább. Viszont, amikor nem tudják ellátni magukat, felmerül az öreg gondozás feladata. A folyamat nem egyszerű, mert a kétkeresős családmodell nem igazán tudta kezelni ezt a problémát, ezért megjelentek más intézmények is, mint a szociális otthonok, nyugdíjsházák. Az idős családtagok eltartása így jórészt közösségi, társadalmi feladattá vált. Ezt erősítette az is, hogy az elmúlt évtizedekben lezajlott nagymértékű társadalmi mobilizáció következtében az idősebb (vagyis nagyszülői) és a fiatalabb generáció nagyrészt területileg is

elszakadt egymástól. Ez az arra rászoruló, magányosan élő idős emberek család által történő mindennapi gondozását nem teszi lehetővé, így ugyancsak társadalmi szintű megoldási formákat igényel (szociális elhelyezés, családsegítő szolgálat rendszeres látogatása, nyugdíjasházak stb.).

Ma ismét megfigyelhetők bizonyos átalakulások, amit az öregedő társadalom fokozott igénye, illetve a rugalmas foglalkoztatás (atipikus foglalkoztatás) lehetősége egyaránt támogat. Növekszik azoknak az aránya, akik életük utolsó – ápolást is igénylő – szakaszában családjuk kötelékében szeretnének és tudnak is maradni. Ezt társadalmi segítő hálózatok (hospice rendszer) szakmai segítséggel is támogatják.

Láthatóan a család teljesíti ma is olyan funkciót, amely a generációk közötti erős, kölcsönösségen alapuló köteléket erősíti. Az idős, sokszor házastársát már elveszített, magára maradt szülő számára lelki, szellemi egészségének fenntartásához nélkülözhetetlen a fiatal generációval való rendszeres kapcsolat. S minthogy az életkor előrehaladtával megfogynak a barátok, ismerősök, egyre nagyobb szerepe lesz a családnak, a gyermeknek, az unokáknak életében való érzelmi részvételnek. A generációk közötti kapcsolat sokszor ma is a kölcsönösségen alapul. Gyakori, hogy a fiatal családok még hosszú ideig nem tudják nélkülözni a szülők segítségét, például az unokák gondozásában, felügyeletében, a ház körüli napi teendők ellátásában, sőt a szociológiai vizsgálatok tanúságai szerint jelentős a nyugdíjas szülőktől kapott anyagi támogatás is. Az idős emberek számára mindez nem áldozat, hanem éppenséggel lelki szükségletet elégít ki, mivel megszünteti bennük a magányosság, a feleslegesség érzését.

7.6. Családi szerepek

A funkciókból is látszik, hogy a családi rendszer vizsgálata, jellemzése több szempontból is történhet. A struktúra szempontjából a családi rendszert alrendszerre bonthatjuk: házastársi, szülői, gyermeki és nagyszülői alrendszer. Minden alrendszer sajátos feladatokkal rendelkezik, ezek időleges átvállalása természetes, viszont elsősorban szociálpszichológiai vizsgálatokból látható, hogy hosszú távon problémát okoz, ha az alrendszerek közti határok elmosódnak.

A családi szerepeket szokásos megkülönböztetni a családi funkcióktól, családi feladatköröktől. Az ún. alapszerepek – az apa, anya, fiúgyermek, leánygyermek, nagypapa, nagyanya szerepe – kijelölése a családtagok biológiai és pszichológiai sajátosságai alapján rendeződik el. A feladatkörök a család tevékenységeit rendezik, annak céljai, eredményei szerint. Ilyen feladatkört jelenthet például a család státuszának képviselése, a család pénzügyi, anyagi ellátása, a háztartás vezetése, a gyermekgondozás, gyermeknevelés, a betegápolás stb. A szerepek és a feladatkörök jellegzetesen kapcsolódnak egymáshoz; vannak olyan feladatkörök, amelyek hagyományosan a nő, az anya, s vannak, amelyek hagyományosan a férfi, az apa szerepéhez kötődnek. Az elmúlt évtizedek kutatásai egyre erőteljesebben mutatják, hogy a szerepekben, még inkább a feladatkörökben csökkennek a hagyományokból eredő kötöttségek. Különösen igaz ez akkor, ha valamilyen okból megbomlott, vagy nem teljes a család.

A hatalom szükségszerű tartozéka a másik emberre gyakorolt befolyás, birtokosa aszimmetrikus helyzetben van a kisebb hatalommal rendelkezőkkel és hatalom nélküliekkel

szemben. A 20. század derekáig a jogintézmények a férfi hatalmi fölényét támogatták. Ennek gazdasági alapja is volt, az apák feleltek a család gazdálkodásáért. A mai családokban a hatalmi viszonyok alakulását a kulturális, társadalmi tényezőkön kívül az alábbiak is befolyásolják: családi életciklus; javak feletti kontroll; szerepkészlet, külső kapcsolatok; hatalomgyakorlás készségei; kapcsolati és egyéni tényezők. Bár a gyerekeknek formális tekintélyük nincs, egyre nagyobb szerepet játszanak a családi döntéshozatalban, egyre nő a hatalmuk. A hatalom másik elhanyagolt aspektusa a koalíció. Itt két családtag kapcsolatáról van szó, amely tudatosan vagy tudattalanul egy harmadik családtag ellen irányul. Sok esetben valamelyik szülő az, aki befolyást akar gyakorolni felnőtt gyereke családja fölött. Megemlítendő még a nagyszülők szerepe is, az ő családi részvételük azonban nagy kulturális szórást mutat. Általában mint támogató forrás jelentenek segítséget, csökkenthetik a szülők gyerekevel kapcsolatos szorongásait. A fiatalabb gyerekekkel inkább a nagymamák, míg az idősebbekkel a nagypapák foglalkoznak többen. Ha a nagymama túlságosan fontos szerepet kap a gyerek nevelésében, elindulhat egy egészségtelen rivalizálás is („anyós-szindróma”).

A családi szerepek elsajátításának is elsődleges színtere maga a család, amely a gyermekekre áthagyományozza a különböző szerepekhez, mindenekelőtt a nemi szerepekhez kapcsolódó magatartásmintákat. A szereptanulást a külső környezet, a külvilág is elősegíti, mivel a magatartásminták követését társadalmilag elfogadott, helyeselt normák erősítik. A családi szerepek az életkor előrehaladtával értelemszerűen változnak, módosulnak: a családi státus megváltozása korábbi szerepek elvesztésével jár, és újabb szerepek betöltését jelenti (például nagyszülői szerep).

A magasabb iskolai végzettségre, szakmaszerzésre törekvés tömegessé válása a gyermekek családi szerepét és családi feladatait sem hagyta érintetlenül. Gyakorlatilag megszűnt a gyermek mint korán jövedelmező munkaerőforrás szerepe, a tanulási idő sokaknál 20–25 éves korig történő meghosszabbodása pedig számottevően megnyújtotta a „gyermekstátusban” töltött időszakot. A gyermekeknek a tanulásra kell koncentrálniuk, így kevésbé vesznek részt a családi munkamegosztásban. Ez egyben a szülői szerepek és feladatok meghosszabbodását is jelenti. A gyermek mint örömforrás, s mint a szülői gondoskodás tárgya is hosszabb ideig tölti be e szerepét, s egyre általánosabb, hogy olyan „presztízsnövelő” szereppel is rendelkezik, amely alkalmas arra, hogy a szülők, a család kifelé, a külvilág felé jó képet mutasson fel magáról, mint olyan családról, amely a gyermeket gondosan neveli, jó szakmát ad a kezébe. De a szülői feladatkörök oly módon is meghosszabbodnak, hogy a tanulmányaikat befejező, pályaválasztás és családalapítás előtt álló fiatalok nagy része egy ideig még továbbra is a szülők segítségére szorul.

A feleségek, anyák munkavállalása következtében új feladatkörökkel gazdagodott a nagyszülői szerep is. A nagyszülőknek jelentős részt kell vállalniuk a gyermekek gondozásában, felügyeletében, nyaraltatásában, többnyire érzelmileg, pszichikusan és a gyermekkel kapcsolatos kisebb-nagyobb döntések meghozatalában is magukra vállalva egyfajta szülői szerep betöltését. A családi élet egyensúlya, harmóniája szempontjából ennek hatása többféle lehet: az életkorukból adódóan nehezkesebb, aggodalmaskodóbb és tradicionálisabb felfogású nagyszülők és a modernebb életvezetést követő szülők között konfliktusok támadhatnak a gyermeknevelés kérdéseiben. Az aktív nagyszülői szerep betöltése mégis alkalmat nyújt a generációk közötti együttműködés hosszú ideig történő fenntartására, ami az idős emberek lelki, szellemi egészségének egyik legfőbb biztosítója.

7.7. Családi szocializáció, családi életre nevelés

Az előző fejezetben bemutattuk, hogy a szocializáció a tanulási folyamat, amelynek során az ember megszerzi azt a tudást, azokat a gyakorlati ismereteket és készségeket, amelyek birtokában többé-kevésbé hatékonyan képes részt venni az egész társadalom, illetve egyes társadalmi csoportok életében. Az emberek gyermekkorukban tanulnak meg egyes, konkrét, felnőttkorukban betöltendő szerepeket, s ezek hatnak saját családi életük alakítására is. Családjukban sajátítják el az ún. nemi szerepeket, amelyek később saját családjuk struktúráját is meghatározzák. A szülői család alapján fejlődnek ki azok a készségek, amelyek párkapcsolataik szempontjából alapvetőek lesznek.

A családi szocializáció meghatározó módon utánzás alapján megy végbe: a gyermek követi a modellként szolgáló szülő viselkedését. Az utánzás szerepe különösen fontos az egész életen át ható magatartási minták elsajátításában. A gyermek általában azonosul is azzal, akit utánoz. Van olyan felfogás, amely szerint az azonosulás megelőzi az utánzást, feltétele annak; más irányzatok szerint az utánzás az azonosulás után jön létre, vagyis a gyermek annak a személynek a viselkedését kezdi utánozni, akivel azonosul. Ez különböző mértékű lehet, attól függően, hogy a szülő – anya vagy apa – magatartása mennyire konzekvens, következetes, rendszeres, vagyis mennyire teremődik meg az a légkör, amelyben erős azonosulás jöhet létre.

A szülői viselkedésminták belülről szabályozzák a gyermek magatartását, tartósan elraktározódnak, interiorizálódnak, s később a felnőttkori cselekvést irányítják. Mindezek következményeképpen a gyermekek olyan magatartásokat is megtanulnak a szülői családban, amelyekre tudatosan nem tanítják őket, felhasználásukra a szülői családban nincs is lehetőségük, hanem csak jóval később alkalmazhatják az elraktározott mintákat.

A házastársi és a szülői szerep tanulása a szülői családban már egészen korán megkezdődik. De míg a házastársi szerep tanulásakor a gyermek csupán megfigyelője a férj és feleség interakcióinak, a szülői szereppel kapcsolatos akcióknak a gyermek maga is aktív résztvevője, sőt bizonyos – szülői szerephez hasonló – tevékenységeket kisebb testvéreivel való együttműködéseiben maga is betölthet.

A családi szerepek elsajátításával együtt folyik az ezeknél általánosabb jellegű nemi szerepek megtanulása is. Ennek a későbbiekben nagy jelentősége lesz, mivel az a tény, hogy a jövőző házastársaknak azonos elképzelései vannak-e a férj-apa és a feleség-anya szerepéről, alapvetően meghatározhatja a házasságra lépők családi életét, egymáshoz való adaptálódását. Sokszor ma is az válhat házastársi konfliktusok forrásává, hogy a házasságoknak más és más tapasztalatai, elképzelései vannak a nemi, családi szerepekről, minthogy szocializációjuk folyamán más és más családi mintákat követtek, s ezen egymás kedvéért sem képesek változtatni.

A család jelentősége a családi szerepek átadásában a társadalom fejlődésével, átalakulásával együtt maga is változott. A 20. század második felétől az tapasztalható, hogy az életformák gyorsabb változása miatt a családi példákat a fiatal házasságok kevésbé tudják alkalmazni, mint ahogyan szüleik vagy nagyszüleik tudták. Mellette aggasztja a társadalmat, hogy a fiatalok halogatják a házasságkötést, hogy csökkenő, legjobb esetben is csak stagnáló a születések száma, hogy az egyre kevesebb megkötött házasságra ugyanolyan sok válás jut. Paradox módon azok is felelőst keresnek, akik maguk élnek az új családformákban és alakítják a családképet. Szülők figyelik aggódva és szorongva, hogy felnőtt gyerekeik

nem alapítanak családot, miközben – ha tehetik – továbbra is gyerekként tartják (el) őket a családban.

A külső hatások, a családi élet problémáinak nyíltabb tárgyalása, a tömegkommunikáció nagyobb lehetőséget ad többfajta minta megismerésére, és arra, hogy a fiatalok új utakat keressenek. A gyermekkori szocializációnak a házastársi, szülői szerepekre gyakorolt hatása tehát bármennyire lényeges és tartós is, nem végérvényesen meghatározó.

A felnőttkori szocializáció gyökeres átalakulást hozhat a családdal kapcsolatos értékelésben, érzelmi viszonyulásban, szerepmodellek követésében, egyedi viselkedési formák alkalmazásában.

Míg a nemi és a családi szerepek elsajátítása az utánzás, az azonosulás, az internalizálódás folyamataiban szinte spontán módon megy végbe, a családi feladatok ellátására való felkészítés a szülők – kisebb mértékben az iskolai oktatás – tudatos törekvéseinek eredményeként valósulhat meg. A régebbi időkben a gyermekek hagyományos munkamegosztásban való részvételének eredménye volt az, hogy a leányok az anyától sajátították el a háztartási teendőket, kisebb testvéreik mellett gyakorolhatták a gyermekgondozási feladatokat, a fiúk pedig az apa mellett a „férfias” teendők ellátását, nemritkán a szakma megtanulását is, amelyet – családi mintára és ösztönzésre – később maguk is folytattak. A családi életben bekövetkezett változások, főképpen a nők, az anyák gazdasági aktivitásának terjedése és a gyermekek tanulási idejének meghosszabbodása azonban egyre kevésbé tették lehetővé, hogy a családi feladatkörök ellátásához szükséges ismereteket a gyermekek kizárólag otthon, a családban sajátítsák el. Márpedig ezen ismeretek hiánya a családi életben ugyancsak konfliktusokat eredményezhet. A 20. század második felében zajló hazai szociológiai vizsgálatok is azt mutatták: a lakosság, a szülők nagyon is igényelték volna, hogy az iskola nagyobb részt vállaljon a fiatalok családi életre való felkészítéséből. A kívánatosnak tartott tematikán belül igény mutatkozik a szexuális élettel, párválasztással, házassérettel kapcsolatos ismeretek oktatására csakúgy, mint a gyermeknevelés, a betegápolás, a takarékoskodás, a kisebb-nagyobb háztartási tennivalók megtanítására. A magyar oktatási rendszer ezeket a funkciókat csak részben fogadta be. Ma ismét van törekvés arra, hogy a családi szerepek egy részével az iskola is megismertesse a fiatalokat.

7.8. Változások az ezredforduló után

A 20. század második felében, intenzívebben a '90-es évektől voltak megfigyelhetők azok a változások, amelyek a már korábban kialakult nukleáris család stabilitását is megbontották.¹⁴ „*Vitathatatlan, hogy a párkapcsolatok formálódásának alapvető tendenciáit az ezredforduló Európájában az élettársi kapcsolatok terjedése és a házasságkötési hajlandóság visszaesése határozta meg.*”¹⁵

¹⁴ SOMLAI Péter – TÓTH Olga (2002): Házasság és a család változásai az ezredforduló Magyarországn. *Educatio*, 11. évf. 3. sz. 339–348.

¹⁵ ANDORKA (2006), 415.

Amint már bemutattuk, párkapcsolatok sokfélesége mindig jelen volt a társadalomban. A házasság mint domináns forma mellett léteztek nem törvényesített élettársi közösségek, csonkacsaládok stb. A változás a párkapcsolatok terén nem elsősorban az új együttélési formák megjelenésében, hanem a meglévők egymáshoz viszonyított arányában mutatkozott meg. Századokon keresztül az alap a házasság intézménye volt, a házasságon kívüli együttélés inkább csak elvétve, alacsony társadalmi támogatottság, elfogadottság mellett létezett. Az elmúlt évtizedek társadalmi-gazdasági változásai éppen a házasság hegemoniáját szüntették meg. A világ fejlett országaiban drámaian csökkent a házasságkötések száma, és terjedt az élettársi kapcsolat, növekvő a házasságon kívül született gyermekek aránya, a fiatalok egyre későbbi életkorra halasztják a házasságkötést, és hosszabb-rövidebb ideig tartó élettársi kapcsolatok után kötik meg, vagy nem is kötik meg.

A magyarországi rendszerváltás több dimenzióban is nagy hatással volt a családok életére is.

Megrendült egy korábbi szerkezeti és életvezetési modell érvényessége. Ez a modell a kétkeresős család volt, alacsony, de így-úgy kiegészített bérekkal, olcsó vagy ingyenes gyermekintézményekkel, nagyon nehezen megszerezhető, de olcsó bérű és alacsony rezsijű lakásokkal. Ez a helyzet a gazdasági értelemben vett rendszerváltással, amely együtt járt egy jelentős gazdasági válsággal, alapjaiban változott meg. Erőteljes szegényedéssel, jelentős munkanélküliséggel elkezdődött a piacgazdaságra való áttérés, amely sok szempontból a klasszikus szabadversenyes kapitalizmus jeleit mutatta.

Az előbbieken túl a népesedési tendenciák és a népesség életkorok szerinti megoszlása az öregedés jeleit mutatja nálunk is. A nyugdíjaskorúak aránya a népességben egyre növekszik, miközben az aktív korú népesség száma csökken. Noha az élettársi kapcsolatban élők a '70-es években elenyésző kisebbséget alkottak, a kor ismert hazai kutatója, Cseh-Szombathy László a témával foglalkozó tanulmányában utal arra, hogy ez a párkapcsolati forma vélhetőleg Magyarországon is egyre inkább elterjed majd.

„A házassági magatartásban bekövetkezett változásokat még szemléletesebben tükrözik a teljes első női házasságkötési arány változásának adatai.”¹⁶

A házasságkötések csökkenésével párhuzamosan egyre több pár választja az együttélés kötetlenebb, lazább, tartós kötelezettségvállalást elkerülő formáját, az élettársi kapcsolatot.

Spéder kutatásai szerint míg az idősebb korcsoportokban szinte mindenki házassággal indította párkapcsolati karrierjét, addig a mai huszonévesek túlnyomó többsége házasságkötés nélkül költözik össze első partnerével.

A tendenciát mutatja az 1. táblázat az első párkapcsolati formák megoszlása és a párkapcsolatok létrejöttének időszaka szerint.

¹⁶ PONGRÁCZ Tiborné szerk. (2011): *A családi értékek és a demográfiai magatartás változásai. Kutatási Jelentések*, 1. sz. 18. KSH Népeségutományi Kutatóintézet.

1. táblázat

A párkapcsolati formák megoszlása és létrejöttük időszaka

Az első párkapcsolat létrejöttének időszaka	Házasság	Élettársi kapcsolat	Összesen (100%) N=
1960–1964	96,9	3,1	873
1965–1969	94,3	5,7	1163
1970–1974	92,5	7,5	1294
1975–1979	88,9	11,1	1301
1980–1984	79,6	20,4	1166
1985–1989	66,6	33,4	1047
1990–1994	55,7	44,3	1054
1995–1999	37,5	62,5	1004
2000–2004	30,0	72,0	793

Forrás: SPÉDER Zsolt – KAPITÁNY Balázs (2007): Gyermekek – vágyak és tények. Dinamikus termékenységi elemzések. Műhelytanulmányok. KSH Népeségkutató Intézet. 6.

A kutatási adatok azt mutatják, hogy 1990 és 2005 között az élettársi kapcsolatban élők száma megháromszorozódott. A párkapcsolatban élők aránya minden korosztályban visszaesett, és közöttük, a tartós együttélésben élők körében is csökkent a házások és nőtt az együtt élők aránya. Különösen jellemző ez a megállapítás a fiatalabb korosztályok esetében.

Itt kell megemlíteni egy új fogalmat, amelyet az elmúlt években mind Magyarországon, mind Európában megfogalmaztak. Eszerint „*egyre nagyobb az érdeklődés az úgynevezett látogató partnerkapcsolatok iránt. A külvilág számára ismert kizárólagos partnerkapcsolatokról – nem alkalmi kalandokról – van szó, amelyekben a partnereknek nincsenek más tartós párkapcsolatai, ám külön háztartásban élnek. A különös élet lehet tudatos, önként vállalt; de lehet külső kényszerre visszavezethető is, például munkahelyük távolsága vagy a lakáskörülmények miatt nem tudnak összeköltözni.*”¹⁷

7.9. Szinglik

Az utóbbi időben sok szó esik az egyedülálló számának emelkedéséről, és ezt a tényt sokan a párkapcsolatot tudatosan elutasító magatartással, az individualizáció negatív jelenségével, terjedésével azonosítják.

A szinglilit a mai fejlett társadalmak fiatal középkorúinak (harmincasok, negyvenesek) tartós párkapcsolatot mellőző, választott életformája, amelyben egyidejűleg érvényesül az érintettek erőteljes munka-, fogyasztás- és szabadidő-orientáltsága, sokaknál erőteljes munkanyomás alatt. Hagyományos előfeltétele az anyagi biztonság, hiszen egyedül kell megteremteni és folyamatosan biztosítani a saját lakás és az önálló életvezetés gazdasági feltételeit. A rendszerváltás után Magyarországon is teret nyitottak azoknak a szűk, ám jómódú csoportoknak, amelyek tagjai számára reális lehetőséggé válik ez az életmód. Az egyedül

¹⁷ PONGRÁCZ (2011), 22.

élők (népszámlálási fogalommal egyszemélyes háztartások) aránya az 1990. évi 24,3%-ról 2005-re 29,1%-ra növekedett, bár az emelkedés egyértelműen az időskorban (60 év felett) egyedül élők arányának növekedésére vezethető vissza.¹⁸

Meg kell azonban jegyezni, hogy sokaknál ez felszíni, divatos kommunikációs szlogené vált. Az esetek jelentős részében az ismerkedési lehetőségek hiánya és egyéb társadalmi szocializációs zavarok miatt jelentkezik ez az élethelyzet. Tehát akik tudatosan választják a szinglilétet, az ideiglenes partnerkapcsolatokat részesítik előnyben, azaz a tartós párkapcsolatok kötöttségeitől mentesen akarnak élni. Mások esetében „kényszerként” (karriertörekvések, egyéb élethelyzetek miatt) jelentkezik ez az életforma, és meglehetősen mentális problémákkal is együtt jár. Jelzi a kérdés érzékeny voltát, hogy kutatások szerint a fiatalok alig több mint 5%-a tartja ideális életformának. Mindazonáltal az elmúlt évtizedben jelentős magatartás- és értékváltozás zajlott le Magyarországon. Egy 2009-es vizsgálat szerint a 30 éves nők fele, a 35 évesek közel negyede még gyermektelen volt, és jelentős részüknek nem volt tartós kapcsolata sem. Ezek az arányok tíz év alatt megkétszereződtek.

7.10. Párkapcsolatok felbomlása, válás

Magyarországon a korábbi évtizedekben is magas volt a válások aránya. Manapság viszont már a házasságok csaknem fele végződik válással.

Amíg az 1990-ben 100 megkötött házasságból valószínűsíthetően mintegy 31 végződik válással, 2009-re ez az arány 45-re emelkedett. Más szóval, ha a népesség válási magatartásában nem következik be változás, és tartósan megmarad a 21. század elejének válási gyakorlata, a megkötött házasságokból csaknem minden második a bíróság előtt válással fog végződni.

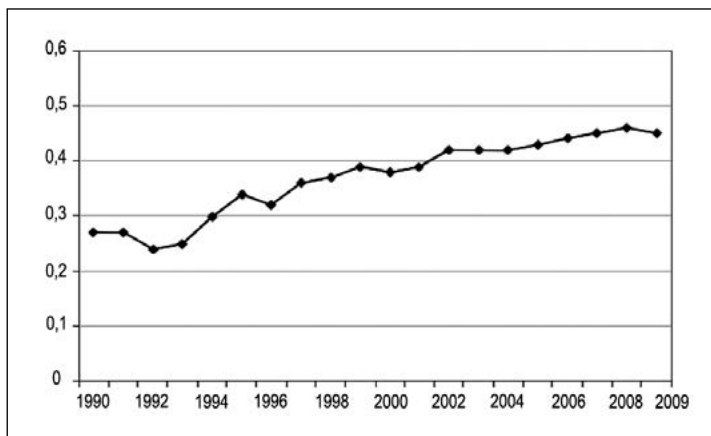

2. ábra

A válások arányának változása

Forrás: KSH, 2011

¹⁸ PONGRÁCZ (2011), 23.

A teljes válási arányszám az utóbbi években meglehetősen nagy stabilitást mutat Magyarországon: értéke 2006 és 2012 között 44 és 46% között ingadozott.

A házasságkötések száma 1990 és 2011 között 47%-kal csökkent. 2011 óta viszont elindult egy szerény emelkedés. A 3. ábrán nagyobb időtávban is láthatjuk a korábban leírt folyamatokat:

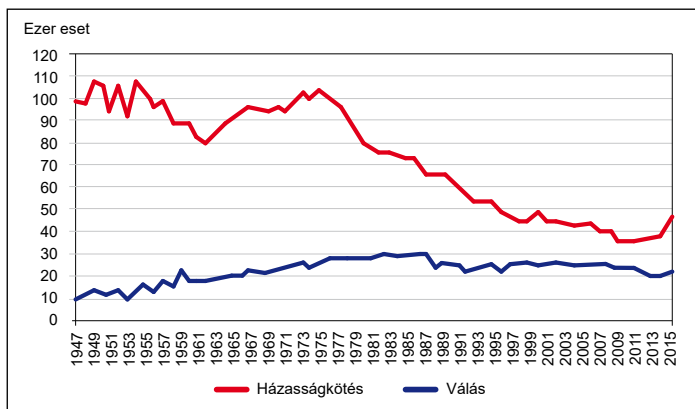

3. ábra

Házasságkötések-válások alakulása 1947–2015 között

Forrás: KSH¹⁹

Számtalan oka van a válásoknak. Korábban a meghatározó okok egyike volt az alkohol, manapság az egyéb érzelmi tényezők, mint például az elhidegülés is gyakori ok lett. Az érzelmi tényező növekvő szerepét mutatja, hogy amíg korábban viszonylag ritka volt a 20 évig vagy annál hosszabb ideje együtt élő párok körében a válás, ma minden negyedik pár dönt úgy több évtizedes együttélés után, hogy egyedül vagy másik partnerrel folytatja az életét.

7.11. Gyermekvállalás, termékenység

A párkapcsolatokban bekövetkezett változások kihatottak a gyermekvállalási magatartás alakulására is. Az élveszületések száma Magyarországon 1990 és 2011 között 23%-kal csökkent, és 1997-ben haladta meg utoljára a 100 ezret. Ez a csökkenés annak ellenére következett be, hogy egészen 2001-ig nőtt a termékeny korban lévő, 15 és 49 év közötti női népesség aránya.

A házasságkötések számának csökkenése, házasságkötéskori életkor kitolódása, a házasságkötés nélküli együttélések gyakoriságának növekedése, a tartós párkapcsolat nélküli élők arányának emelkedése együttesen és külön-külön a születések számának csökkenése irányába hatottak. Magyarország Európa és a világ egyik legalacsonyabb termékenységgű országa.

Európai összehasonlításban a teljes termékenységet tekintve Magyarország relatív helyzete még mindig nagyon hátrányos, de minimális mértékben javult. A 2012. évi ada-

¹⁹ KSH Közlemények, tájékoztatók. 2017. 02. 14.

tok szerint a 27 (akkori) tagállam között hazánk a 22–24. helyen állt a teljes termékenységi arányszámot illetően.

A Népeségtudományi Intézet szakértői által most készített népesség-előreszámítás (alapfogatókönyve) szerint 2060-ban várhatóan 7,9 millió fő körül alakul Magyarország népessége, vagyis a következő 45 évben 2 millió fővel fogyatkozunk. A legmagasabb várható népességszám 8,69 millió fő, a legalacsonyabb pedig 6,7 millió fő: a két szélső változat között az eltérés csaknem 2 millió fő.

Az elemzés készítője, Földházi Erzsébet kiemeli, hogy a népességszám még a termékenység jelentős növekedését és a számottevő bevándorlást feltételező magas változat esetén sem éri el a 9 millió főt 2060-ban.

Egy korábban teljesen általános demográfiai magatartás – a húszas évek első felében történő gyermekvállalás – napjainkban igen ritka, elsősorban az alacsony iskolai végzettségű népességcsoportok körében fordul elő.

A családi helyzetben, életmódban bekövetkezett változások mellett a munkaerőpiaci helyzet és a megélhetési viszonyok romlása is hozzájárul az alacsony termékenységi mutatókhoz. Európa fejlettebb régióiban sokkal jobb a helyzet az alternatív foglalkoztatási formák (részmunkaidős foglalkoztatás, távmunka) tekintetében. Ezen túl az esélyegyenlőség problematikája, illetve a negatív diszkrimináció miatt a gyermekgondozási szabadságról visszatérő anyákkal szembeni gyakorlati diszkrimináció, valamint a bölcsődei férőhelyek számának elégtelensége nagy szerepet játszik a gyermekvállalási tervek realizálásának halogatásában, illetve meghiúsulásában.

Összefoglalva megállapítható, hogy a vizsgált időszak egész tartamára a népesedési helyzet alakulását meghatározó paraméterek kedvezőtlen alakulása, folyamatos csökkenés volt jellemző. A házasságkötések számának évről évre tapasztalható visszaesése és az élettársi kapcsolatot átmenetileg vagy véglegesen választók számának növekedése mellett megemelkedett a tartós együttélést nem választók, látogató párkapcsolatban élők, illetve a szinglik aránya is. Komoly aggodalomra ad okot a gyermekvállalási életkor kitolódása miatt még gyermektelen nők magas aránya, ami magában rejt a gyermektelenség elfogadásának és az esetleges tudatos gyermektelenség megjelenésének veszélyét. Az alacsony termékenységi mutatók részben a munkaerőpiaci problémákkal, a család és a kereső tevékenység összeegyeztetésének nehézségeivel magyarázhatók.

Kulcsfogalmak

család, nukleáris család, élettárs, családfunkciók, családszerepek, válás, szinglik

Ellenőrző kérdések

Milyen a magyar családszerkezet?

Hogyan változtak a 20. században a családfunkciók?

Mi jellemzi a párkapcsolatok alakulását az ezredfordulón?

Mi jellemzi a szingli életformát?

Felhasznált irodalom

- ANDORKA Rudolf (2006): *Bevezetés a szociológiába*. Budapest, Osiris Kiadó.
- BÁNLAJKY Pál (2001): *Családszociológia*. Budapest, Wesley János Lelkészképző Főiskola.
- BURGESS, Ernest Watson (1926): *The family as a unity of interacting personalities*. American Association for Organizing Family Social Work.
- CSEH-SZOMBATHY László (1979): *Családszociológiai problémák és módszerek*. Budapest, Gondolat Kiadó.
- GIDDENS, Anthony (1997): *Szociológia*. Budapest, Osiris Kiadó.
- PONGRÁCZ Tiborné szerk. (2011): A családi értékek és a demográfiai magatartás változásai. *Kutatási Jelentések*, KSH Népeségkutató Intézet. 1. sz.
- SOMLAI Péter – TÓTH Olga (2002): Házasság és a család változásai az ezredforduló Magyarországon. *Educatio*, 11. évf. 3. sz. 339–348.
- SPÉDER Zsolt (2003): *Az európai családformák változatossága – Párkapcsolatok, szülői és gyermeki szerepek az európai országokban az ezredfordulón*. KSH.
- SPÉDER Zsolt – KAPITÁNY Balázs (2007): *Gyermekek – vágyak és tények. Dinamikus termékenységi elemzések*. Műhelytanulmányok. KSH Népeségkutató Intézet.

Ajánlott irodalom

- GYURKÓ Szilvia (2015): *Rám is gondolatok – A gyerekközpontú válás lépései*. Budapest, Bookline Könyvek.
- MÁTÉ Gábor – NEUFELD, Gordon (2014): *A család ereje – Ragaszkodj a gyermekeidhez!* Budapest, Libri Könyvkiadó.
- PONGRÁCZ Tiborné szerk. (2011): A családi értékek és a demográfiai magatartás változásai. *OTKA kutatási jelentés*, 1. sz. Népeségkutató Intézet.
- SOMLAI Péter (2002): *Húsz év. Családi kapcsolatok változásai a 20. század végi Magyarországon*. Budapest, Új Mandátum.
- SOMLAI Péter (2013): *Család 2.0*. Napvilág Kiadó.
- SPÉDER Zsolt (2005): Az élettársi kapcsolatok térhódítása Magyarországon és néhány szempont a demográfiai átalakulás értelmezéséhez. *Demográfia*, 48. évf. 2–3. sz. 187–217.

8. fejezet

Kultúra, normák, értékek, attitűdök

Krizbai János

A kultúra egyike a legszélesebb értelemben használt történelmi, társadalmi fogalmainknak, amelynek számos tudományos és köznapi megközelítése és jelentése ismert. Fogalmi gazdagságából is következően a tudomány keretfogalomnak tekinti. A társadalomtudományi megközelítések, így a szociológia is a kultúra fogalmát annak tág értelmében használják, beleértve szellemi és tárgyiasult formáit is. Az átfogó megközelítés jelentősége abból következik, hogy a szociológia által használt értékfogalomba elsődlegesen a társadalmi viselkedési szabályok, normák, az azokat alátámasztó értékek, hiedelmek, vallási és tudományos ismeretek és a nyelv is beletartozik.

Több fogalmi meghatározást használ a mai szociológiai irodalom, amelynek lényegi tartalma hasonló. Giddens szerint: „*A kultúra fogalma – a társadalom fogalmával együtt – egy adott csoport által megőrzött értékekből, az általuk követett normákból és a létrehozott anyagi javakból áll.*”¹ Tehát magában foglalja a különböző művészeti alkotásokat, emberek alkotta tárgyakat is.

Andorka szerint „*a kultúra anyagi, kognitív és normatív elemekből áll, vagyis tárgyakból, tudásból, továbbá értékekből és normákból.*”² Ebből következően társadalmi-történelmi fogalomról beszélünk, amely kifejezi, ahogy a társadalmak tagjai érintkeznek egymással, viszonyulnak egymáshoz, valamint a környezetükhöz és ezzel egyben meghatározza a környezethez való alkalmazkodás sikerességét vagy sikertelenségét.

Minden emberi társadalomnak megvan a saját kultúrája, amely az előbbiekből következően részben eltér más társadalmak kultúrájától, illetve adott társadalmon belül is módosul a környezet változásával, a társadalom fejlődésével. A kultúrák lényegi eltérése kifejeződik abban is, hogy az emberi szükségletek kielégítésének és a társadalom alapintézményeinek más-más formáját, módját határozzák meg.

A szociológia általános megközelítése szerint tehát a kultúrának történetisége van, az élet egy bizonyos módját jelenti, amely generációról generációra hagyományozódik. Így általánosságban kultúrának nevezzük az egyik generációról a másikra hagyományozódó anyagi és szellemi javak összességét, az életmódok sajátos mintázatát, ami többé-kevésbé állandó jelentésű szokások, magatartásminták konfigurációjából áll. Itt kell megemlíteni, hogy a konkrét szükségletek és a környezeti feltételek (természeti, gazdasági, társadalmi)

¹ GIDDENS, Anthony (1997): *Szociológia*. Budapest, Osiris Kiadó. 61.

² ANDORKA Rudolf (2006): *Bevezetés a szociológiába*. Budapest, Osiris Kiadó. 566.

gyorsabban változnak, mint maga a kultúra egésze. Tehát a kultúra, illetve annak egyes elemei elmaradhatnak a változásoktól. Ezt nevezi Andorka kulturális késésnek (cultural lag).³

Történelmi leírásokból, dokumentumokból is látható, hogy minden kultúrának sajátos elképzelései voltak (vannak) a világról. Ezek az „irányelvek” mint hiedelmek,⁴ értékek és normák fejeződnek ki, amelyeket – amint a szocializáció kapcsán bemutatuk – a fejlődő egyén születésétől fogva mint természetes és nem megkérdőjelezendő kereteket sajátít el.

A későbbiekben kitérünk rá, hogy az egyén fejlődése (és visszahatóan egyre erőteljesebben a társadalom fejlődése) szempontjából fontos, az adott kultúrának milyen elképzelései vannak például – az előző fejezetben leírtak szerint – a gyerek helyéről a társadalomban és a gyermekkorról mint életkori szakaszcsoportról. Láthatóan a mai (20. és 21. századi) kultúrában a gyerekkor kiemelt jelentőségű, védett szakasz.

A téma áttekintése azért is fontos része a mai szociológia oktatásának, mert a kultúrák sokféleségének megértése különösen fontos mai, globalizálódó világunkban. A társadalmi fejlődés dinamizált folyamatában – részben az infokommunikáció révén – a társadalmak széles rétegeinek van lehetősége közvetlenül vagy közvetve találkozni más társadalmak kultúráival. Ez a találkozás sokaknál azt is jelenti, hogy tartósan együtt kell dolgozni különböző kultúrákból jött emberekkel. Különösen távolabbi kultúrák találkozása esetén a kulturális különbségek mind a társadalom, mind a csoportok, mind az egyén szintjén megnehezítik az eligazodást, és konfliktusokhoz is vezethetnek. Jellemző konfliktus az etnocentrizmus, vagyis hogy saját kultúránk szerint ítéljük meg az összes többiét. Ez szükségszerűen torzításokhoz vezet, különösen, ha a magunkét magasabbrendűnek tekintjük. Az etnocentrizmus ellen úgy tehetünk, ha megismerjük és elfogadjuk, hogy kultúránk csak egy a lehetséges kultúrák közül. A kulturális relativizmus eszméje éppen ezt emeli ki. Egy másik kultúrával való folyamatos találkozás fenyegetheti mind a saját csoporttal való azonosságérzést, mind az egyéni identitást. A másik kultúra megismerése viszont csökkentheti az idegenségtől való félelmet, át tudja alakítani a negatív megítélést, segít elfogadni a különbségeket, ezáltal csökkenti a konfliktusok valószínűségét.

A különböző tudományok – korábban kiemelten a történelemtudományok és a filozófia – már a korai idők óta figyelmet szenteltek a kultúra és a társadalom összefüggéseinek. Amint a bevezetőben írtuk, a szociológia a kultúrával mélyebben a 20. század közepétől

³ ANDORKA (2006), 567.

⁴ A hiedelmek olyan tudások és hitek, amelyek a lehetségesről, a valóságról és az igazságról alkotott elképzeléseinket formálják.

kezdett foglalkozni. Több iskolai irányzat alakul ki már ebben az időszakban is.⁵ Az első hullámban két irányzat figyelhető meg.⁶

Az egyik irányzat, amelynek egyik jelentős képviselője Talcott Parsons, azt helyezi a középpontba, hogy a kultúra tükrözi a társadalmat. Parsons szerint a társadalom strukturális-funkciós felépítésében négy szférát vesz fel (bár más elnevezést használ),⁷ ezek a következők:

- a) adaptációs funkció – a környezet elsajátítását és az ahhoz való alkalmazkodást biztosító tevékenységet valósítja meg a gazdasági alrendszer;
- b) céltételező-célelérő funkció – a rendszercélokat meghatározó és a rendszer forrásait ezek elérésére mobilizáló tevékenységet végzi a politikai alrendszer;
- c) integrációs funkció – a rendszer tagjai összefogását a jog, a normák és a kontroll segítségével megvalósító tevékenységet végzi az integratív(jogi) alrendszer;
- d) mintafenntartó – ismert angol nevén: pattern maintenance – funkció, amely szerint a társadalmi cselekvések végrehajtásához szükséges motivációkat, az egyéneknek az uralkodó normákba vetett hitét kialakító tevékenységet végzi (elsősorban a családban) a kulturális-motivációs alrendszer.

A másik irányzat szerint a kultúra alkotja meg magát a társadalmat. Ez a stratégia aktív szerepet tulajdonít a kultúrának. A kultúrakutatások második hulláma a '90-es évektől körvonalazódik. Magában foglalja a kultúra politikai gazdaságtanát, a kultúra kritikáját és a társadalom által való befogadását. A komplexebbé vált irányzat szerint a kultúra olyan nagyobb rendszer része, amelyben az állammal, a gazdasággal, a médiával, a társadalmi intézményekkel és a szervezetekkel közösen vesz részt.

Az előző logika folytatásaként meg kell említeni Hofstede-nek a kultúra szintjeihez kapcsolódó elméletét. Szerinte a kultúra sok szinten manifesztálódik, de a következők a legfontosabbak:⁸

⁵ A kultúrakutatás megújításának első korszakában több forrást, irányzatot kell megjelölnünk. 1. A frankfurti iskolát – Adorno, Horkheimer, Benjamin, Marcuse, Habermas –, amelynek képviselői a század '30-as éveitől kezdve egyetemes filozófiai, szociológiai és általános társadalomtudományi érdeklődésük tárgyává tették a kultúra (és az akkor születő média) jelenségeit. 2. Az angliai kezdeteket: Raymond Williams, Stuart Hall, E. P. Thompson, Richard Hoggarth, akik új metodológiával léptek fel a modern szociológia szellemében. Williams hatása volt talán a legmélyebb, ő képviselte, mindenekelőtt *Culture and Society* című művében (WILLIAMS, 1960) a kultúra és a társadalom fogalmának egységét. A kultúra egyenlő az egész életmóddal (the whole way of life). 3. A francia szociológiát. Itt nem egy irányzat tagjait kell említenünk, hanem két, egymástól eltérő (de a kultúra szerepét illetően mégis összecsengő) vonulatét. Az egyik vezető alakja Pierre Bourdieu, a másiké Michel Foucault. Abban közösek, hogy mindketten egyetlen koncepcióba fogják össze a gazdasági, társadalmi, emberi, kulturális tőkét, illetve a hatalmat, a mindennapi életet, a szavakat és a dolgokat. 4. Az amerikai pragmatikus-pozitivisták szociológia nagy fellendülését a második világháború után. 5. A német Kulturwissenschaftnak szintén az utóbbi évtizedekben való újjáéledését. Ugyanazokra az alapokra épül, de a német szociológia (Weber, Simmel, Mannheim) hagyományaiból is merít. A különbözőségek és az azonosságok elemzését Lutz Musner (2004) abban foglalja össze, hogy a Cultural Studies és a Kulturwissenschaft irányzatai „jó testvéreknek” bizonyultak. 6. Olaszországban Umberto Eco munkásságát kell említenünk.

⁶ VITÁNYI Iván (2006): *A magyar kultúra esélyei*. Budapest, MTA Társadalomkutató Központ.

⁷ VITÁNYI (2006).

⁸ Magyar fordításban: HOFSTEDÉ, Geert – HOFSTEDÉ, Gert Jan (2008): *Kultúrák és szervezetek – az elme szoftvere*. Pécs, VHE Kft.

- Nemzeti kultúra. A kultúra képviselőjének nemzeti hovatartozása szerint. Geert Hofstede több évtizede kutatja a nemzeti kultúrákat, és azok hatását a munkahelyekre és az ott dolgozó emberek együttműködésére. Először négy dimenzió mentén fogalmazta meg a világ számos nemzetének jellemzőit. Később – részben bírálatok miatt –, illetve Michael Bond és Michael Minkov kutatásai alapján összesen hat dimenziót figyelembe véve hasonlította össze a nemzeteket. Ezek a dimenziók a következők: hatalmi távolság (nagy/kicsi); bizonytalanságkerülés; individualizmus vs. kollektívizmus; maszkulinitás vs. feminitás; hosszú/rövid távú orientáció; elnéző vs. visszafogott.
- Regionális kultúra. Egy országon belül különböző területeken jelentős kulturális eltérések találhatók (például Olaszország, Anglia északi és déli része között, de nálunk is sok szempontból más például a dunántúli ember, mint a dél-alföldi). Megjegyzendő, hogy bizonyos kultúrákban a regionális hovatartozás fontosabb lehet, mint a nemzeti kulturális hovatartozás: például egy bajor ember elsősorban bajornak érzi magát, és általában csak másodsorban németnek.
- Etnikai és/vagy vallási hovatartozás szerinti kultúra.
- Nyelvi hovatartozás szerinti kultúra.
- Nemek szerinti kultúra. A nemek elkülönülésének fontos kulturális manifesztációi vannak: más viselkedési modelleket követnek a nők és a férfiak, a különböző élet-szituációkra is esetleg másképp reagálnak.
- Generációs hovatartozás szerinti kultúra. Egy társadalom különböző nemzedékei között lényeges kulturális különbségek mutatkozhatnak, különösen gyors társadalmi változások idején (például magyarországi rendszerváltozás).
- Társadalmi osztály/réteg szerinti kultúra. A kultúra tagjának társadalmi osztály vagy réteg szerinti hovatartozása.
- Szervezeti kultúra. A szervezeti kultúra az egyik legfontosabb kulturális szint. A szervezeti és nemzeti kultúra összefüggéseinek elemzése a kultúráközi kommunikáció és még inkább az interkulturális menedzsment nagyon fontos aspektusa. Ezeknek az egymással bonyolultan összefüggő kulturális szinteknek, amelyeket egyidejűleg hordozunk magunkban, a szellemi „programjai” nem biztos, hogy összhangban vannak.

8.1. Szubkultúra, ellenkultúra, kulturális pluralizmus

Korábbi évezredek, évszázadok társadalmait bemutató kutatások szerint adott korban adott társadalom kultúrája többé-kevésbé egységesnek volt tekinthető. Természetesen voltak a népcsoportok mozgásához is kapcsolódó keveredések, amelyek kölcsönösen változásokat hoztak, de ez inkább folyamatában, hosszabb idejű történetiségében volt tetten érhető. Manapság a jelentősen nagyobb társadalmakban (maga a népesség többszöröse a századokkal korábbiak), ahol nagyobb tömegekben élnek olyanok, akik más kultúrákból valók, már korántsem tekinthetők egységesnek a társadalmak. Ezen túl a változások felgyorsulása miatt erőteljesebben jelennek meg olyan hatások is, amelyek az uralkodó kultúrától eltérnek.

A szubkultúra kifejezést S. Cohen vezette be a tudományos vizsgálódásba és vitába.⁹ Számottevőek Richard Cloward és Lloyd Ohlin, valamint Walter Miller, Marvin Wolfgang és Franco Ferracuti elméletei a szubkultúráról, amelyek azt elemezték, hogy miért tűnnek fel, miért és hogyan öltönek sajátos alakzatot, és miért őrzik meg folytonosságukat nemzedékről nemzedékre.

A szubkultúra jellegzetességei Cohen logikája nyomán a következőkben foglalhatók össze: a szubkultúrák általában a társadalom egészén belül megjelenő, gyakran társadalmi körülményekkel is összefüggő és más jellemzőkkel, mint például a vallás helyzetével, az etnikai, nemzeti és társadalmi szerkezettel, a hivatással, korrallal, szexuális orientációval, városiasodással stb. állnak összefüggésben. Nagyon különböző társadalmi csoportok alkothatnak szubkultúrákat: társadalmi rétegek, csoportok, generációk, helyi közösségek, szakmai csoportok és mások. Példának okáért lehetséges megkülönböztetést tenni városi és vidéki szubkultúra, a fiatalságra, nőkre jellemző kultúrák és a nemzetiségek szubkultúrája között. Rendszerint valamennyi szubkultúra tagjai elfogadják a fő, az illető társadalomra nézve domináns – „tipikus” – kultúrát, ám létrehozzák saját (vallási, nemzetiségi, foglalkozási, nemzedéki) szubkultúrájuk jellemző komponenseit is. Ezek a jellemző elemek gyakran viselkedési normák, értékek és kulturális kódok. A hazai irodalomban is jól ismeretlen a szlengre jellemző nyelvi jelenségeket említhetjük, amelyek formájukat és tartalmukat tekintve nagy változatosságot mutatnak az adott csoportok természetétől és egymáshoz, valamint a domináns kultúrához való viszonyuktól függően. A foglalkozási és hivatásra jellemző szubkultúrákon kívül azok számos egyéb típusa is a szleng termékeny talajául szolgál.

A szubkultúrák a társadalom egészén belül léteznek, nem pedig attól elkülönülten. Ám nagyon fontos különbséget tennünk a többnemzetiségű társadalmakban létező nemzeti kultúrák, valamint a szubkultúrák között, melyek ugyancsak egymás mellett léteznek. Egészen más lehet a tartalma ezekben a csoportokban a saját kultúra ápolásának.

A szubkultúrával szoros összefüggésben áll az alternatív kultúra jelensége, amely sok esetben tagadja a domináns kultúrát vagy annak némely szegmensét (értékeit és normáit). Az alternatív kultúrát különféle társadalmi csoportok (például művészek) teszik magukévá, és olykor innovatív és haladó szerepet játszik a társadalomban.

Cohen megnevezi a szubkultúrák működésének néhány kísérő jelenségét: csoportszolidaritás a tagok között, a csoport tagjainak fokozott interakciója, a csoport hangsúlyozott különállása; utolsóként pedig hangsúlyozza, hogy az új csoportokban a tagok státuszrendszerre (elismertségük, jutalmazásuk, megítélésük) átalakul a korábbi csoportban tapasztaltakhoz képest. Cohen a fogalom megjelenésekor a szubkultúrákat a normális-deviáns kettősségben értelmezi: a szubkultúra deviáns a társadalmi normákhoz képest, a szubkultúrákat a bűnözéssel, erkölcstelenséggel azonosítja. Mai értelmezések szerint a szubkultúráknak (mint ahogy a devianciának is) lehet pozitív, előremutató iránya is, amely előre viszi a társadalom fejlődését.

A magyar társadalomban is szélesedő kutatásai vannak a szubkultúráknak. A jelen lévő, szubkultúráknak nevezett csoportok első mélyebb vizsgálatai leginkább Rác Zoltán nevéhez kötődnek.¹⁰

⁹ COHEN, Albert K. (1969): A szubkultúrák általános elmélete. In HUSZÁR Tibor – SÜKÖSD Mihály szerk.: *Ifjúságpszichológia*. Budapest, Közgazdasági és Jogi Könyvkiadó. 264–286.

¹⁰ RÁC Zoltán (1998): *Ifjúsági (szub)kultúrák, intézmények, devianciák*. Válogatott tanulmányok. MTA Pszichológiai Intézet.

Rác József rávilágít arra, hogy mitől kerülhet egy fiatal egy bizonyos szubkultúrába. Ennek három formája van.

Az első a szociális vákuum és a fojtogató kontroll. A szociális vákuum akkor jelentkezik, amikor a fiatal kikerül az intézményrendszerből, magára marad. Tehát az „intézményközi életterek »ürességét« jelenti”.

Ebben a helyzetben a fiatal önállóan szocializálódik, és általában ezt az állapotot valamilyen törés előzi meg az illető életében. A fojtogató kontroll alatt Rác az államot érti, a kötelezettségek (például iskola, munkahely) fojtogató jelenlétét. Van olyan, aki a szubkultúrába menekül ezek elől, mert úgy érzi, hogy a kötelezések lekorlátozzák a szabadságában, csak minimális mozgásteret adva neki. A szubkultúra válaszreakció erre, mivel szabadságot ad neki.

A második az, amikor egy fiatal kirekesztődéssel és kivonulással kerül egy szubkultúrába. Az egyén itt kirekesztett helyzetben van, kortársai nem fogadják be. Erre az a válaszreakciója, hogy alternatív valóságot alakít ki magának. Ezek az alternatív minták már azelőtt jelen vannak az életében, hogy belépne az adott szubkultúrába. Ez a fajta „út” inkább az idősebb fiatalokra jellemző (a 20-as éveikben járó fiatalokat).

A harmadik, egyben utolsó módja, hogy egy fiatal szubkultúra tagjává váljon, az individualizáció és valahova tartozás útja. Ez a tipikus serdülőkori konfliktus, amikor az illető lázad a hagyomány ellen, és megoldásként választ egy szubkultúrát (egyéni lesz, megvalósítja önmagát, és közben tartozik is egy közösséghez). A szabadság érzése itt is megjelenik.

Fontos megemlíteni még a divat befolyását a fiatalokra és a szubkultúráikra. A divatban általában van valamilyen deviancia, valamiféle átlagostól különbözőség kifejezése (a későbbi fejezetben visszatérünk rá). Egyrészt kifejezi az individuumot, az egyén önmegvalósítását, önkifejezését és egyben a másságot is. A másság kifejezése különösen fontos szerepet tölt be a szubkultúrákban.

A szubkultúrák sajátos életvitelt jelentenek, meghatározók az értékek, a normák. Eltérő értékrend határolja el a tagokat az uralkodó kultúrától. A tagok nem vetik meg az „anyakultúrát” (ami esetünkben a normát jelentő többség kultúrája), nem helyezkednek szembe vele, hanem bizonyos értékek köré szerveződnek.

A szubkultúrák tagjai általában felismerhetők, hiszen szembehelyezkednek a normával, ellenállásuk gyakran szimbolikus formát is ölt. Ezt fejezi ki az öltözködési stílusuk, zenei ízlésük és a különböző stílusú szlengek használata. A szubkultúrák továbbá szerepet játszanak az egyén identitáskeresésében is, a másodlagos szocializáció során.

R. L. Taylor *Szubkultúrák és ellenkultúrák* című írásában¹¹ a szubkultúra-értelmezés sokféle lehetőségét foglalja össze, és egy igen tág szubkultúra-felfogás mellett áll ki: „*Legelterjedtebb használatában a szubkultúra egy olyan csoport megkülönböztető normáira, értékeire, hiedelmeire és életstílusára utal, amely elhatárolódott más csoportoktól, s attól a nagyobb kulturális és normatív rendszertől, amelynek része.*” Előremutató a következő megállapítása is: „*Egy társadalom szociális differenciálódása elősegíti a szubkultúrák kialakulását. Minél összetettebb egy kultúra, és minél heterogénebb a populáció, annál több szubkultúra létezik.*”

¹¹ TAYLOR, R. L. (2002): Szubkultúrák és ellenkultúrák. In VÁRNAI Judit Szilvia – KIS Tamás szerk. (2002): *A szlengkutatás 111 éve*. Debrecen, Kossuth Egyetemi Kiadó. 361–362.

Ellenkultúrák

Taylor megközelítése kapcsán – bizonyos szempontból az erőteljesebb kultúrameveredések miatt is – szólni kell az ellenkultúrákról. Szerinte a szubkultúrák csak egy típusát képviselik azoknak a reakcióknak, amelyekkel az egyének és a csoportok válaszolhatnak bizonyos, a modern, komplex társadalmakban meglévő strukturális feltételekre vagy problémákra. Egy másik reakció az ellenkultúra kialakulása. Yinger (1960) nyomán, aki először használta a terminust, az ellenkultúra kifejezés egy csoport azon értékeire és normáira utal, amelyek éles konfliktusban állnak a nagyobb társadalom értékeivel és normáival. Bár az ellenkultúrák a szubkultúrák számos jellemzőjében osztoznak, ezektől különböznek abban, hogy kifordítják a domináns értékeket, illetve tagjaik bizonyos jellembeli hajlamában is, beleértve akár nonkonform vagy deviáns viselkedésüket.

Míg a szubkultúrák a domináns értékek és intézmények „kompromisszumos változótárra” törekednek, hogy megőrizhessék tagjaik etnikai, vallási, foglalkozás- és osztálybeli egyediségét vagy a csoportidentifikáció egyéb vonásait,¹² az ellenkultúrák alternatív értékeket kívánnak biztosítani (vagy a meglévőkre fokozottabb hangsúlyt fektetni), amelyek körül új identitások és normák alakíthatók ki. S míg a szubkultúrák tipikusan a nagyobb társadalom hagyományos kisközösségeiben léteznek, és idővel lassan alakulnak ki bizonyos történelmi és szerkezeti körülményekre adott válaszképpen, az ellenkultúrák hirtelen jelennek meg, időben jóval közelebbi eredetű frusztrációkból és konfliktusokkal terhes helyzetekből. Az ellenkultúrák a szubkultúrákhoz hasonlóan nem független kultúrák, hanem a nagyobb társadalomhoz fűződő viszony jellemzi őket, s ettől elszakítva nem is értelmezhetők igazán.

Mai civilizációnk egyre jellemzőbb terméke és nagy kihívása több, nagy múltú kultúrának egy társadalmon belüli együttélése. Andorka definíciója szerint „*a szubkultúra a társadalom többségének kultúrájától eltérő kultúra. [...] Több kultúrának egy társadalmon belüli együttélését nevezik kulturális pluralizmusnak, az ilyen társadalmat pedig multikulturális társadalomnak.*”¹³ Láthatóan a fejlettebb Nyugat sem fordított rá kellő figyelmet az elmúlt évtizedekben, így az erősödő migrációval együtt jelentkeznek komoly társadalmi feszültségek.

A különböző kultúrák együttélése mindig is magában hordozta a konfliktusokat, az ütközéseket, amelyek akár pogromokhoz, polgárháborúkhoz is vezettek. Nagy kihívása európai fejlődésünknek is, hogy a korábban döntően keresztény alapokon történő fejlődés a változások dinamizmusában hogyan tud alkalmazkodni esetlegesen más vallások, akár a népszaporulati eltérések útján megerősödő dominanciájához.

Mindenképpen osztani kell Andorka megközelítését: „*[A] jövőben az egyes társadalmak és az egész emberiség meg kell hogy tanulja a különféle kultúrájú, szubkultúrájú emberek békés együttélését.*”¹⁴

¹² PARKIN, Frank (1971): *Class Inequality and Political Order*. London, Granada.

¹³ ANDORKA (2006), 567.

¹⁴ ANDORKA (2006), 568.

8.2. Attitűdök, normák, értékek

Az előző gondolatokból is láttuk, a szociológiai kutatások kezdettől fogva két kérdésre kerestek választ:

1. Hogyan viselkedik egy ember vagy embercsoport egy-egy adott helyzetben?
2. Miért viselkedik úgy, ahogyan viselkedik, illetve vannak-e, és melyek a lehetséges törvényszerűségei az adott viselkedésnek?

A kutatások eredményei az értékészociológiai kutatásokhoz, illetve a szociálpszichológia attitűdvizsgálataihoz kapcsolódnak. Néhány gondolattal tekintsük át az attitűdök kérdését.

8.2.1. Attitűdök

A 20. század elejétől találkozunk a lélektan tudományos irodalmában az attitűd kutatási kérdéseivel és eredményeivel.¹⁵ Napjainkra az attitűdfogalom az egyik legfontosabb fogalma a szociálpszichológiának, alapvető szerepet játszik a viselkedés egyéni és társadalmi modelljében, így szinte mindenessé vált mind a pszichológusok, mind a szociológusok számára. Az attitűd tapasztalat révén szerveződött mentális és idegi készenléti állapot, amely dinamikus vagy irányító hatást gyakorol az egyén reagálására.

Általánosan elfogadott megközelítés szerint: az attitűd valamely személlyel, emberek csoportjával, tárgyakkal, jelenségekkel, szituációkkal kapcsolatos értékelő beállítódás, olyan viszonyítási (vonatkozási) keret, amelynek alapján az egyén véleményt alkot, értékkel, viselkedik, cselekszik.

Az attitűd szerkezetével kapcsolatosan eltérő véleményeket találunk a kutatók között. A 20. század második felétől három összetevő körvonalazódik: az affektív oldal (érzelemmel kapcsolatos), amely az értékelő viszonyulásokat (az elfogadásokat, illetve az elutasításokat) tartalmazza, a kognitív oldal (megismeréssel összefüggő), amely az attitűdtárggyal kapcsolatos ismeretek, vélemények, elképzelések körét fogja át, és a konatív oldal (akaratallal összefüggő), amelyhez a viselkedési szándékok, cselekvéstendenciák tartoznak.¹⁶

Ez a szerkezet is jelzi, hogy az attitűdök nagyon fontos szerepet töltenek be az egyén és a társadalom között.

Az attitűdök kognitív összetevője arra vonatkozik, hogy az egyén miképp ítéli meg az attitűdtárgyat, milyen ismeretei vannak róla. Ezek az ismeretek nem merítik ki a tárgy egészére vonatkozó ismeretrendszerét, ám az egyén ezt érvényes és objektív tudásként éli meg.

Az attitűd affektív összetevője (amelyet érzelmi vagy emocionális összetevőnek hívnak) a személynek az attitűdtárgyra irányuló kedvező vagy kedvezőtlen érzéseit takarja. Éppen azért, mert az attitűdtárgyra vonatkozó ismereteink értékekhez kapcsolódnak, magukban hordozzák az ezen értékekhez fűződő érzelmi viszonyulásainkat is. Következésképp olyan minősítéseket tartalmaznak, mint jó-rossz, szép-csúnya, helyeslés-helytelenítés. Ily módon

¹⁵ A kérdést történetiségében részletesen bemutatja CSEPELI György (1997) *Szociálpszichológia* című művében (Budapest, Osiris Kiadó).

¹⁶ Részletesen lásd CSEPELI György (1997): *Szociálpszichológia*. Budapest, Osiris Kiadó. 221–222.

ezek az affektív elemek adják a tárgyra irányuló viselkedés motivációját. A klasszikus skálázó eljárások közül a Guttman-skála méri az affektív komponenst.

A konatív (cselekvési vagy viselkedési) komponens a személy attitűdtárgyra vonatkozó durva viselkedési tendenciájával kapcsolatos. E komponens klasszikus indexe a Bogardus-féle szociális távolságskála. Azt kéri a vizsgálatba bevontaktól, hogy rangsorolják az összes választási lehetőséget, például azt kérdezik a vizsgált személytől, hogy milyen mértékű intimitást hagyja jóvá szívesen maga és más etnikumok tagjai között. E komponens vizsgálatakor azt tudjuk meg, hogy mit mond a személy arra vonatkozóan, miként viselkedne a tárgy jelenlétében, s nem azt, hogy ténylegesen hogyan viselkedne.

Az attitűdök empirikus tanulmányozásában gyors fejlődést eredményezett az adatgyűjtő és a statisztikai módszerek kialakítása. Az attitűdök mérésére több lehetséges technika is számításba jöhetett: az önregisztrálás, egy külső elbíráló által készített regisztrálás, az attitűdskálák, a projektív technikák, a fiziológiai mérések, a viselkedés megfigyelése és a kísérleti technikák. Az alkalmazók, felhasználók között legelterjedtebbek az attitűdskálák.

A Bogardus-skála empirikus szerkesztésű. Egyszerűsége folytán alkalmazása praktikusnak bizonyult. Maga a skála a társadalmi distancia (társadalmi távolság) mérésére készült.

A Likert-skála az adott kérdésre vonatkozó állításokhoz való viszonyt fejezi ki (például nagymértékben helyesli, határozatlan, helyteleníti).

Az Osgood-skála lényegében az érzelmi viszonyulást ragadja meg, amelyhez csatlakozik az adott attitűdtárggyal kapcsolatos vélekedés, illetőleg viselkedési szándék.

8.2.2. Normák

Amint korábban is megfogalmaztuk, normának nevezhetünk minden olyan előírást, elvárást, amely valamilyen formában szabályozza az egyén viselkedését. A normák viselkedési elvárások, olyan irányadók, amelyek mintát adnak az életvitelhez, és szabályozzák az együttműködést. A normák egy része előíró, más részük tiltó. A normák egy része íratlan szabály, egy csoport közös identitásából fakad, más részük törvényekben lefektetett és jog által szentesített. Az egyén normatánulása és a normák betartása többek között attól függ, mennyire fontos számára a közösség, hogyan neveli a környezete; mennyire egyértelműek és erősek a szabályok, és hogy milyen más normákkal ütköznek, amelyek megnehezítik betartásukat.

A különböző társadalomtudományi elméletek plasztikusan bemutatják, hogy a társadalomban nagyon sokféle normarendszer él. Vannak jogi és erkölcsi normák, vallási szabályok, szokások, illemszabályok stb. A magatartási normák közös jellemzője, hogy a helyesnek tartott cselekvésre utalnak. Ki kell emelni, hogy a jogi, erkölcsi és szokásnormák bizonyos fokig azonos tartalmúak, de lehetnek eltéréseik, és esetenként szembe is kerülhetnek egymással. Andorka szerint a normákkal kapcsolatban öt nagyon fontos tény létezik:¹⁷

1. Egy adott társadalomban is ellentmondásban lehetnek a normák.
2. A normák a társadalmak történeti fejlődése során változnak.
3. A különböző társadalmakban egymástól eltérő normákat fogadnak el.

¹⁷ ANDORKA (2006), 568–569.

4. Az a tény, hogy valamilyen normát egy társadalomban elfogadnak, nem jelenti azt, hogy ez a norma feltétlenül előnyös az adott társadalom fennmaradása és fejlődése szempontjából.
5. A társadalmi fejlődés egyik fontos összetevője az, hogy a normák változnak. Ezért a szociológiának mindig óvakodnia kell attól, hogy minden további nélkül negatívan értékeljen valamilyen jelenséget vagy viselkedést csak azért, mert az adott társadalom normáival ellentétes, vagy egyszerűen azért, mert a büntetőjog szabályaiba ütközik.

Fontos kérdés, hogy miért követik az egyének a normákat. Azért, mert félnek a normasértés következményeitől, vagy azért, mert értékesnek, fontosnak tartják, magukénak vallják azokat, és ennek megfelelően élnek, szervezik, építik életüket? Mit nevezünk értéknek?

8.2.3. Értékek

Az értékek egy kultúra kollektív elképzelései arról, mi jó, és mi rossz, mi helyes, és mi helytelen, mi kívánatos, és mi a rossz, a helytelen és az elutasítandó érték.

Andorka megközelítésében „[a]z értékek olyan kulturális alapelvek, amelyek kifejezik azt, hogy az adott társadalomban mit tartanak kívánatosnak és fontosnak, jónak vagy rossznak”.¹⁸ Ezeket a szocializáció folyamatában sajátítjuk el. Az értékek tartalma, azok sorrendje és a hozzájuk kapcsolódó cselekedetek társadalmanként és korszakonként eltérők lehetnek.

Az értékek, értékrendszerek kutatása, leírása és vitái során megmutatkozott, hogy nincs egyetértés a témához kapcsolódó alapfogalmak használatában. Ezt bizonyítja az értékekkel, az értékfogalmakkal összefüggő jelenségek körülírására alkotott szóösszetételek sokasága.

A témával foglalkozó szerzők egy része a tudományági megközelítéseknek és az ezek mögött rejlő létviszonyoknak megfelelően beszélnek különféle értékfogalmakról, így például:

- kvantitatív: mennyit ér egy tárgy, ez mérhető, számszerűsíthető, összehasonlítható;
- attributív: olyan tárgy vagy tulajdonság, amelyhez értékelhetőség, sajátos cselekvések, művészeti alkotások stb. tartoznak;
- axiológiai: egy eszme, amely arra készlet, hogy önmagában vegyük értékelendőként számításba az adott tárgyat, minőséget, eseményt.

Losonczy Ágnes számára az érték az életfeltételek szervezésének egyik rendező és magyarázó elve.¹⁹

M. Rokeach úgy véli, hogy az érték tartós meggyőződés, a belső motivációval azonosított meggyőződésrendszer része.²⁰

¹⁸ ANDORKA (2006), 569.

¹⁹ LOSONCZI Ágnes (1977): *Az életmód az időben, a tárgyokban és az értékekben*. Budapest, Gondolat Kiadó.

²⁰ RUDAS János (1983): Bevezetés egy érték kutatáshoz. *Szociológia*, 4. sz.

Kapitány Ágnes és Kapitány Gábor felfogása szerint az érték az egyes objektivációkhoz való szubjektív ítéleti viszony és a cselekvés meghatározója az egyes objektivációk, objektív viszonyok belsővé tétele által. (Amit az ember belsővé tesz, az lesz érték a számára.)

Az értékeket döntően az egyén (csoport, réteg) léthelyzete határozza meg, azaz:

1. társadalmi-történelmi helyzete;
2. tevékenysége (eredményei új szükségleteket hoznak létre);
3. személyiség szerkezete, csoport, réteg belső szerkezete;
4. szubjektív értéktételezés jellege (használati és csereérték, fiziológiai és szellemi érték nem válik külön).²¹

Csepeli György szerint az érték az egyén és a társadalom között közvetítő szociálpszichológiai jelenségek láncában a legerősebb szem. Értékké bármi lehet a társadalomban, de nem tekinthető bármi értéknek.²² Az értékek körét egyrészt behatárolják az emberi élet szükségletei, másrészt a társadalom szükségletei, a társadalomban élő osztályok, rétegek, csoportok, szervezetek érdekei szabják meg, hogy az egyének mit tartsanak kívánatosnak, realizálásra méltónak.

Az értékek a modern társadalomban egyfelől a személyiség legmélyebben beágyazott, eligazodást szolgáló támpontjai, amelyek beágyazottságuk révén szilárdságot, következetességet, biztonságot képesek nyújtani az emberek számára a társadalomban zajló életben. Másfelől az értékek a társadalmi csoportok, rétegek, osztályok integrációjának szociálpszichológiai eszközei.

Az egyéni autonómia által működtetett értéktudat az értékelésben fogható meg. Értékeléskor az ember a valóságot értékprioritások (jó-rossz, szép-rút, helyes-helytelen) mentén leegyszerűsíti, amit a választott értékekkel konform vélemények, nézetek, attitűdök, valószínűségek megjelenése kísér.²³

Az értékmegfogalmazásokhoz szorososan fűződnek az értékszféra, az értékfunkció és értékmező meghatározások is.

Értékszférákról beszélünk az értékek azon csoportjai esetén, amelyek a társadalmi lét egy-egy területe szerint rendezhetők csoportba (gazdasági, etikai, jogi, politikai, esztétikai, világnézeti, tudományos, vallásos értékszférák). Az egyes értékrendszerek mindezekre az értékszférákra kiterjednek.

Az értékfunkció megmutatja, hogy mi az értékek feladata, szerepe, rendeltetése a társadalom, illetve az egyén életében.

Rudas János a következő értékfunkciókat fogalmazta meg:

- a) Általános életfilozófiai funkció: az egyén a szocializációs folyamatban értékeket sajátít el, alakít ki, értékrendszert formál, átvesz korábbi értékeket. Ez az értékrendszer normatív módon befolyásolja más hatótényezőkkel együtt az egyén általános életfilozófiáját, életvitelét, életmódját, párválasztását, pályaalakulását, viszonyát a társadalomhoz.

²¹ KAPITÁNY Ágnes – KAPITÁNY Gábor (1983): *Értékrendszereinek*. Budapest, Kossuth Kiadó.

²² CSEPELI (1997), 234.

²³ CSEPELI György (1989): *Bevezetés a szociológiába*. Budapest, Tankönyvkiadó.

- b) Konkrét viselkedésirányító funkció: a viselkedés az emberek mindennapi életében különféle késztetések eredőjeként jelenik meg, és a késztetésrendszer alkotóeleme az értékek együttese.

Hankiss Elemér az értékmezők jelentőségét így definiálja:²⁴ ahhoz, hogy megértsük, vagy akár előre megjósoljuk az egyének és csoportok eltérő viselkedését egy adott szituációban, a belső szabályozó rendszerüket, vagyis az értékrendszerüket kell (jobban) megismernünk. Az értékrendszerek kialakulásában és működésében szerepet játszó tényezők értékmezőkbe rendezhetők, és a különböző dimenziókhoz való kapcsolatukban értelmezhetők legjobban:

- anyagi lét és értékmezője (jövedelem, lakás, életszínvonal, elégedettség stb.);
- gyermekkor és értékmezője (család jövedelme, gyerekkori lét rendezettsége, apa-anya-gyerek viszony, nevelési elvek stb.);
- saját család és értékmezője (családi élet, létbiztonság, mobilitás, konfliktusok, életpályaesélyek);
- az egyén és értékmezője (pozitív és negatív tulajdonságok értékelése – önértékelés);
- partnerkapcsolatok és értékmezője (kapcsolatok jellege, mások értékelése, tolerancia, intolerancia, konfliktusok stb.);
- munka és értékmezője (biztonság, alkotás, elégedettség, vezetés, szervezés stb.);
- szabadidő és értékmezője (életmód, család, tevékenységpreferenciák stb.);
- életpálya és értékmezője (mobilitás, jövedelem, státusz, siker, motivációk stb.).

Az értékmezők mindig sokoldalúan és kölcsönösen egymás függvényei (például az ember önértékelése alapvetően függ a többi értékmező dimenzióitól: anyagi helyzetétől, partnerkapcsolataitól, munkahelyi helyzetétől, életpályája alakulásától).

8.3. Az értékek viszonyítási rendszerei

Az értékek egymástól nem elszigetelten léteznek, hanem egy viszonyítási sorban állnak, egymásnak alá-, fölé-, mellérendelve rendszerként irányítják a különböző szinteken a tevékenységet. Az értékeket sokféleképpen lehet osztályozni. Megkülönböztetünk általános és specifikus, nemzetközi és nemzeti, egy-egy népcsoportra jellemző, vagy rétegspecifikus értékeket. Vannak olyan értékek, amelyek az egyén társadalomba való beilleszkedését segítik elő, míg mások a belső harmónia megteremtését szolgálják.

Az emberek számára szükséges értékek többségének nincs abszolút mértékegysége. Nem határozható meg ugyanis abszolút számokban, hogy mennyi biztonságérzetre, presztízsre, harmóniára van szüksége az embernek. Társadalmanként, kultúránként, társadalmi csoportonként másképp rögzülnek, és idővel másképpen változnak a szükségesnek érzett szintek, és az egyén a maga értékekkel való ellátottságának a fokát ezekhez az értékekhez viszonyítva érzékeli, méri. Ez az első viszonyítási rendszere.

²⁴ HANKISS Elemér (1978): *Értékszociológiai kísérletek*. Budapest, Nemzeti Propaganda Iroda.

A második viszonyítási rendszere a társadalmi valóság, vagyis a körülötte lévő emberek, csoportok tényleges értékszintje, amilyen mértékben mások különféle értékeket képviselnek.

A harmadik viszonyítási rendszere saját életpályája (múltbéli szignifikáns pontok és a jövőbeli lehetőségek). Az 1. ábra ezt a hármas viszonyítási rendszert szemlélteti.



1. ábra

*A hármas viszonyítási rendszer*²⁵

Forrás: a szerző szerkesztése

A célértékek szerepe az értékrendszerben: az egyénekre, csoportokra jellemző a célra irányuló, célratörő tevékenység, amely kiemelkedően fontos rendező elvként működik a magatartásokat, tevékenységeket, törekvéseket vezérlő értékrendszerben.

Eszerint az egyéneknek és csoportoknak vannak:

- célértékei, amelyek irányítják az egyén, illetve a csoport egész tevékenységét;
- eszközértékei, amelyek elősegítik a célértékek elérését;
- közösségi szabályozó értékei, normák, amelyek a közösségi érdek szempontjából ellenőrzik és szabályozzák a célratörő folyamatot;
- pragmatikus szabályozó értékei, amelyek az egyéni érdek szempontjából ellenőrzik és szabályozzák a célratörő folyamatot;
- negatív vagy gátló értékei, amelyek akadályozzák a célratörő folyamatot. Ez a modell a gyakorlatban nem ilyen egyszerűen működik, mert az a fontos, hogy a jelenlévő értékek milyen funkciót töltenek be, hogy célértékként, eszközértékként, illetve más funkciójú értékként vannak-e jelen (például a becsületesség lehet cél- vagy eszközérték, de norma is).

Kapitány Ágnes és Kapitány Gábor az alábbi értékrendszertípusokat határozták meg:²⁶

a) Szokás- és hagyományörző értékrendszer

Talán a legelterjedtebb a szokás és hagyomány vezérelte életforma és értékrendszer. Legszembeötlőbb sajátossága a működését meghatározó alapelv: a szigorú modellkövetés, az életvitelt szabályozó normák kötöttsége. A saját csoporthoz igazodó magatartás az élet

²⁵ HANKISS (1978).

²⁶ KAPITÁNY–KAPITÁNY (1983).

minden területére kiterjed. A referenciacsoport véleményének követése az egyéni viselkedés és döntés legfőbb meghatározója.

A hagyományörző értékrendszer kulcsértéke a normakövetés. A többi értéket maga alá rendeli, amelyik ellentmond neki, az kiszorul az értékrendszerből, a többi pedig összefonódik a normakövetés mechanizmusával.

Az emberi kapcsolatok domináns értékei a hűség, a becsület, a felebaráti szeretet és a család. Ezek az értékek is a családhoz, illetve a normaadó csoporthoz való tartozás, az ő ítéletüktől való függés tükröződései.

A szokás- és hagyományörző értékrendszer hatása általában konzervatív időszakokban erősödik fel, amikor a társadalom tömegei távolodni érzik maguktól a viszonyok közvetlen változtatásának lehetőségét.

b) Polgári-individualista értékrendszer

Az értékrendszer uralkodó ideálja az egyediség, a különösség, a többiek közül kiemelkedő tehetség. A polgári-individualista értékrendszerű csoportokban a zsenikultusz létrejötté szinte törvényszerű, hiszen itt a csoport értéke is azáltal emelkedik, ha tagjai között jelen van, képviseltetik ez a különlegesség.

A munka – elsősorban az önérvényesítést célzó szerepéből következően –, az értékrendszerre jellemző munkamódszerek sajátosságai a specialitás és a különlegesség. A munkaképességek közül előtérbe került a gyors alkalmazkodóképesség és az ötletesség.

Ebben az értékrendszerben fontos a jólinformáltság, amelynek forrásai a társaságok és a tömegkommunikációs eszközök.

A hagyományos, többgenerációs együttélés a polgári-individualista értékrendszer számára korlát. A gyerekek is a mielőbbi önállósodásra töreksenek. Ugyanakkor az egyén magára hagyottságának feloldását is szolgálja az értékrend adekvát közössége, a társaság, a társasági élet, mert ez számos lehetőséget ad az élet különféle területein (például álláslehetőség, érvényesülés stb.).

Az individualista értékrendszer éppen azért individualista, mert a saját érdeket kizárólagossá emeli. Az értékrendszer egész társadalomképét is a „harc” határozza meg. Az egyén kaotikus hatalmi küzdelem színterének látja a társadalmat, amelyben a változások a társaságszerű hatalmi érdekcsoportok változásai, lényegi szférájuk pedig a politika.

Természetesen a polgári társadalom termeli ki az individualitás megannyi pozitív értékét is: a személyes vállalás, a hivatás, az önfeláldozó hősiesség és a többi polgári erény számos példáját. Ami közös az ekképpen egymással ellentétes polgári modellekben, az az, hogy az egyén szuverén választása – s az emögött álló érdeke – az abszolút alapelv.

c) Utópista-anarchisztikus értékrendszer

Minden kor társadalmában megjelennek azok az erők, amelyek már nem, vagy még nem képesek az uralkodó viszonyok alá rendezni életüket, s ez szembeszegülésre és független elvek, szemléletek keresésére ösztönzi őket. Így maga a szembenállás válik értékrendszerük

forrásává. Ez a mindenkori uralkodó viszonyoktól „kifelé” elkülönülő értékrendszer, amely az eddig ismertetetteknel jóval szűkebb rétegre terjed ki.

A lázadás szemléletének nevezhető az utópista-anarchikus értékrendszer, amely igen gyakran politikai különállásban, politikai állásfoglalásban jelentkezik.

Az utópista-anarchisztikus értékrendszer sajátosságait a magyarázza, hogy kialakulásának fő meghatározója a közvetlen (társadalmi) termeléstől való elidegenedtség. Ez az értékrendszer alapvetően a társadalmi termelés perifériáira vetett rétegek szemléletére volt mindig jellemző, azokra, akik valamilyen oknál fogva kiszorultak a termelés döntő szféráiból (például kallódó értelmiségiek, munkanélküliek, labilis helyzetű kispolgárok, alkalmazottak).

Ez az értékrendszer rendszerint (megideologizált) életmódjával tüntet leginkább. Mivel a kamaszkori önállóságigény elsősorban az életmódkeresésben realizálódik, az utópista-anarchisztikus értékrendszer életmódideáljával toborozza híveit, elsősorban kamaszok, fiatalok közül. A viselkedési normák közül a lázadószerep a legfontosabb: a tagadás, a minnennel való szembeszegülés.

d) Bürokratikus értékrendszer

A bürokratikus értékrendszer alapvető értéke a status quo merev fenntartása, a mindenkori viszonyok formalizálása. Főként a hivatali apparátus sajátos értékrendszere, amely voluntarizmussal jár, és hatalommal társulva gyakran önkényességet szül(het).

A személyiséget a bürokratikus értékrendszer voltaképpen a „hivatali” végrehajtás gyakorlata által megkívánt képességekre szűkíti le. Az emberi viszonylatok szolgálati, szabályzati jelleggel, elidegenedetten működnek.

A viselkedésformákat a hivatali szerepek betartásának szükséglete határozza meg, a szabály- és tekintélykövetés, amely a hivatal érdekeit szolgálja.

A szabályokhoz való merev ragaszkodás, és a szabályok betartásának elsődleges igénye keresztezheti a szervezet céljainak a megvalósulását.

Az értékrendszer egyik központi értéke a rang. A hatalmi viszonyok rögzülésével pedig a tekintély válik a másik központi értékévé. Így ezek válnak az emberi törekvések központi céljává minden erősen centralizált intézményrendszerű, kiterjedt hivatali apparátussal rendelkező társadalomban.

A rendfegyelmi követelményei az értékrendszer alapvető értékei közé tartoznak. A szertartásosság, a formai jegyek jelentősége általános viselkedésszabályzókként működnek. A bürokratikus értékrendszer embereinek jellemző életvitelbeli merevségeihez ez a szertartásosság is hozzátartozik.

A bürokratizmusban számos negatív jelenség sűrűsödhet. Alapvető vonása a felelősségelhárítás, a felelősség áthárítása, hol a hatalomra, hol a beosztottakra, de mindig valamilyen más szintre.

e) Értékrendszer-keveredés

Mindennapi világunkban az értékrendszerek keverednek egymással. A leírt értékrendszer-típusok egyike sem található meg „tisztá” formában. Egy-egy értékrendszer dominanciája sem jelenti az értékrendszer „tisztá” érvényesülését. Amikor a társadalom, az intézmények, a kapcsolati formák, az ideológiák is az átalakulás állapotában vannak, akkor különösen gyakori az értékrendszerek keveredése, és az egyén értékrendszere is kevert lesz. Jól megfigyelhető volt ez régióinkban, amikor több esetben mesterségesen – nemegyszer erőszakkal – beavatkoztak a társadalmi folyamatokba.

A nagy társadalmi változásokat mindig értékrendváltások kísérik, hiszen új elvek, ideológiák, nézetek jelennek meg. Az újra nem mindenki, nem minden közösség, csoport egyformán fogékony, vagyis különböző mértékben fejtik ki hatásukat az új értékek. Ezért egymás mellett élő és egymásra ható, részben egymást átható értékrendekkel találkozunk (például vallásos és fogyasztói értékrend, vallásos és szociális értékrend). Az értékrend változása egyfelől jelentheti az értéknek a hierarchikus rendben való eltolódását, de jelentheti meghatározott érték megszűnését vagy új érték megjelenését. A tapasztalatok azt mutatják, hogy a tradicionális értékek csak nagyon lassan változnak. A „kell” szintjén megfogalmazott új értékeket, értékrendet nehezebben fogadják el az emberek, és tetteikben, cselekedeteikben a változás sokkal lassabban mutatkozik meg.

Az értékrendszerek összetétele azonban nem csak egy adott időpontban térhet el egymástól a különböző társadalmi csoportoknál, hanem eltérhet aszerint is, hogy hol élnek, milyen a kultúrájuk és a vallásuk.

Napjainkban hazánkban is számtalan variáns jött létre. Az említett változások érték-vákuumot, értékzavarokat, értékválságot, értékkeresést teremtenek.

Értékvákuumban élnek azok, akikre különböző okok következtében egyik értékrendszer sem gyakorol meghatározó hatást. Kiszakadtak vagy elszakadtak a régitől, de az új körülmények között még nem találtak eligazító modellt. Főként a faluról városba vándorlók, a segéd- és betanított munkások ingázó rétege (akiknek társadalmi helyzete is labilis), a fiatalok kerülnek ebbe a helyzetbe. Éppen az anarchisztikus értékrendszer és az értékvákuum határán jelennek meg a deviáns rétegek. Ahol létrejön az értékvákuum, ott könnyen öröklődik. A kialakuláshoz hozzájárul a zilált, rendezetlen családi viszony, a mobilitás lefékeződése vagy felgyorsulása, a közösségek hiánya, a lélektelen munka. Rendkívül ártalmas jelenség a társadalom és az egyén fejlődése szempontjából is.

Értékzavar akkor áll fenn, amikor megkopik egy-egy értékrendszer valóságos, cselekvésbe átültethető tartalma, normái, amikor még nem láthatók az új értékalternatívák. A deviáns jelenségek elszaporodását szintén előidézheti. A mindennapi tudatban a kommunikációt uraló, a hangosabb, a könnyebben érthető jelenségek kezdenek rögzülni. A napi érintkezésben pedig legtöbbször a panaszkodás, az elégedetlenség, az indulatok erősödnek.

Értékválság: Egyes időszakokban más-más értékek kerülnek az értékškála élére, mások válnak fontossá. Egyes értékek megszűnnek, mások előtérbe kerülnek, ezekre a változásokra inkább jellemző az értékbizonytalanság. Az értékválság, az értékrendszer keveredése erőteljesen kihat a társadalom egészére, annak intézményeire, így specifikusan a közszférára is.

Az értékutatások megállapításait összefoglalva elmondhatjuk, hogy az értékrendszerek eltéréseinek magyarázatát a társadalmi formációk különbségében kell keresni. A jelenben mindig a történelmi múlt különböző szakaszainak termékei élnek tovább egymás mellett. A jelen típusait a múlt különíti el. A termelés szükségletei, a változások a társadalom alapviszonyaiban jelennek meg, intézményekben öltenek testet és ideológiákban fejeződnek ki. Ezek változásai is befolyásolják, módosítják az egyének tudatát, érdekeit, világhoz való viszonyát is. Az állandó átrendeződés közben megfigyelhető azonban, hogy egyes értékek rögzülnek.

Az értékekhez való közel kerülés nehéz feladat, hiszen az értékek sosem figyelhetők meg közvetlenül, így vagy az értékek által átítatott vélemények, nézetek, attitűdök, megfigyelése vezethet eredményre, vagy az értékvezérelt viselkedés alapján történő következtetés nyújthat támpontot.

Az értékek mérése

A normák, értékek, attitűdök vizsgálatának legelterjedtebb módszere az, hogy a kérdőíves vizsgálatban konkrétan megfogalmazott kérdéseket tesznek fel ezekre vonatkozóan. A nemzetközi szakirodalomban több, széles körben alkalmazott értékskálát találhatunk.

- Rokeach: ebben 18 terminális (cél) érték és 18 instrumentális (eszköz) érték fontossági sorrendjét állapítatják meg a megkérdezett személlyel.
- Inglehart: egy négyteteles és egy tizenkét teteles értékvizsgálati kérdéssorozatot dolgozott ki. A tizenkét teteles változat belekerült a Világérték-vizsgálat kérdőívébe is.
- Melvin Kohn: úgy próbálta az értékeket vizsgálni, hogy azt kérdezte, a gyermekek nevelésénél milyen tulajdonságok kifejesztését tartják fontosnak, a gyermekek milyen tulajdonságait értékelik. (13 ilyen tulajdonságot sorolt fel.)

A végső értékek helyett sok esetben attitűdöket vizsgálnak. A fejezet elején már meghatároztuk az attitűd fogalmát, amelyből látható, hogy az attitűdök háttérében értékek állnak. A két fogalom között az a különbség, hogy az attitűd inkább valamely konkrét helyzetre vonatkozik, az érték inkább az általános kérdésekre.

8.4. Az élet minőségének vizsgálata

Az élet minősége adatfelvételek során egyrészt rákérdeznek a jólét nem anyagi elemeire, másrészt adatokat gyűjtenek (nagyon elégedett – nagyon elégedetlen) az életkörülmények anyagi dimenzióival és a jólét nem anyagi elemeivel való elégedettségéről. A művelődés-szociológiai adatfelvételek során legtöbbször a különféle kulturális tevékenységekben való részvétel gyakoriságát kérdezik.

Az értékvizsgálatok gyakorlati alkalmazásának egy példajaként tekintünk meg a 2. ábrát.

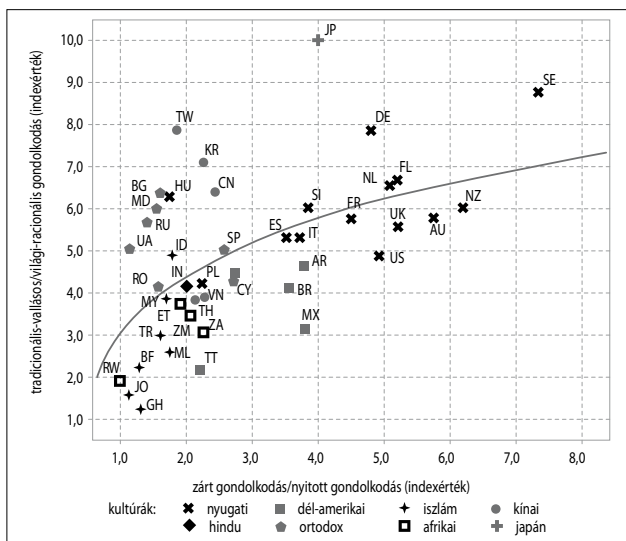

2. ábra

A világ 44 társadalmának pozíciója a tradicionális-vallásos/világi-rationális gondolkodás és a zárt gondolkodás/nyitott gondolkodás által kirajzolt értéktérben²⁷

Forrás: Keller Tamás, TÁRKI, 2009-es adatfelvétel²⁸

Ezek a jellemzők láthatóan a nyugati kultúra magjától távol, az ortodox kultúrájú országok közelébe helyezik a magyar gondolkodásmódot. Magyarország így nemcsak a földrajzi értelemben vett szomszédjaitól kerül térben messzire, de a hasonló gazdasági fejlettséggel rendelkező országoktól is jócskán távol kerül.

8.5. Az iskola szerepe a kultúra megőrzésében és átadásában

A korábbi századokban az iskola, az iskolai képzés viszonylag kis szerepet játszott a társadalmi integrációban. A társadalmak viszonylag szűk rétege volt az, amely szervezett oktatás keretei között sajátította el a társadalmi létezés szükséges ismereteket. A gyermekek és a fiatal generációk döntően családjukban, tágabb rokonságukban és a helyi közösségekben készültek fel társadalmi szerepeikre.

Az iparosodással ezen ismeretek átadásának nagy részét átvette az iskola és a gyermekek szocializációjában, a társadalmi normák elsajátításában is egyre nagyobb szerepet kapott. Ennek oka egyrészt az volt, hogy a szülők a megváltozott elfoglaltságaik, szerepek miatt (kétkeresős családmodell) egyre kevésbé tudtak időt szánni a korábbi funkciókra, másrészt a tudástartalom gyors változása miatt saját ismereteik gyerekeik szempontjából már elavulttá váltak.

²⁷ Elérhető: www.tarki.hu/hu/research/gazdkult/gazdkult_wvs_keller.pdf (A letöltés időpontja: 2017. 03. 20.)

²⁸ A tengelyek z-score-ok összegeként álltak elő, és a logaritmikusság érdekében 1–10-ig tartó skálára lettek transzformálva, így a vizsgált dimenziókban az országok egymáshoz való elhelyezkedését mutatják.

Az előbbieket miatt folyamatosan nőtt az iskola szerepe az oktatásban, a felnőttkorhoz szükséges ismeretek átadásában, illetve a nevelésben is, vagyis a viselkedési normák, a mögöttük álló értékek átadásában, tehát a személyiség fejlesztésében. Végül ez a rendszer azáltal, hogy nagyjából azonos ismereteket ad át a fiataloknak, egységes kultúrába vezeti be őket, hozzájárul, társadalmi integrációjukhoz. Tehát megvalósulhat az oktatás hármaskör funkciója, az oktatás, a nevelés és a társadalmi integráció.

Manapság a világ legtöbb országában működik valamilyen formában ez a szervezett oktatás, van valamilyen oktatási intézményrendszer. A fejlettebb társadalmakban azt is láthatjuk, hogy egyre hosszabb az az idő, amit a gyerekek, fiatalok az iskolapadban töltenek, tehát a korábbiaknál lényegesen nagyobb szerepe van az iskolának.

Az előbbiekből is következik, hogy az oktatásszociológia a szociológia egyik kiemelt ágává fejlődött, és a világ sok országában működnek oktatásszociológiai intézetek, valamint az UNESCO nemzetközi szinten is foglalkozik oktatáskutatással mint globális kérdéssel.

Az iskolarendszer közvetlen társadalmi és kulturális feladatai összetettek. Az oktatás nemcsak a különböző társadalmi csoportok közötti távolság mérséklése, a veszélyeztetett csoportok leszakadásának a megelőzése és a speciális igényűekre való fokozott odafigyelés révén szolgálja a társadalmi kohézió fenntartását, hanem közvetlen társadalmi és kulturális feladatai ellátásán keresztül is.

Az egyik legnehezebb oktatásügyi feladat mindig a kultúra, az értékek azon közös elemeinek a meghatározása volt, amelyek elsajátítása mindenkitől elvárható. A nehézség nemcsak azzal függ össze, hogy ezen elemek a történelem során változnak és az emberi műveltség terjedelme bővül, hanem azzal is, hogy a különböző társadalmi csoportok a kultúrát eltérő módon határozzák meg, és azt a társadalom nemcsak összekötőként, hanem a megkülönböztetés eszközeként is használja. E feladat nehézségét tovább növeli az a tény, hogy a közös nemzeti kultúra mellett – amely a modern oktatási rendszerek kialakulása óta meghatározó szerepet játszott az oktatás tartalmában a meghatározásában – növekvő jelentősége van részben a kultúra nemzetek feletti elemeinek, részben a különböző helyi, regionális vagy mindössze egy-egy társadalmi csoporthoz kapcsolható sajátos kulturális elemeknek.

A nemzetközi határok átjárhatóságával, valamint a számítógépes forradalomnak köszönhetően eddig soha nem látott mértékben nyílt meg a világ a fiatalok számára. Az oktatásnak lépést kell tartania ezekkel a változásokkal, melyek ugyanakkor nagy segítségére lehetnek a multikulturális oktatásnak céljai elérésében. Ezek a célok, feladatok egyre sürgetőbbek.

A multikulturális oktatásnak is nagy hasznára válik az idegen nyelvek ismerete, mivel nagyban megkönnyíti a más országok népeivel való kommunikációt, ami a kölcsönös megismerés egyik legfontosabb módja.

A társadalmi-technikai fejlődés megváltoztatta az emberi élet kereteit és új emberi szerepek kialakulását eredményezte. Az emberi élet mindennapjainak a korábbiaknál jóval nagyobb részében viselkedünk például fogyasztóként. Időnknek a korábbinál jóval nagyobb hányadát töltjük a tömegkommunikáció „fogyasztásával”, a tömegmédiával viselkedésünket is egyre inkább befolyásoló tényezővé válik. Az emberek a korábbiaknál jóval mozgékonyabbak, többet utaznak, a közlekedési feltételek a korábbiaknál sokkal inkább befolyásolják életünket. Megváltozott a viszonyunk a természeti környezethez. Egyrészt a civilizációs fejlődés következtében a természeti környezetben az emberi cselekvés minden korábbinál nagyobb károkat okozott, veszélyeztetve későbbi létét, másrészt életünk minőségét döntően meghatározza önmagunk és mások környezeti viselkedése.

A fentiek azt jelzik, hogy az oktatási rendszer tartalmi fejlesztésében és általában az iskolafejlesztésben külön figyelmet kell szentelni a társadalmi kultúrához kapcsolódó nevelésnek, benne az olyan területeknek is, mint például a fogyasztói nevelés, médianevelés, a közlekedési és a környezeti nevelés, egészséges életmódhoz kapcsolódó, a szabadidő értelmes eltöltésére való nevelés, vagy éppen a családi életre való nevelés. Néhány gondolatban tekintsük át a manapság hangsúlyozottak lényegét:

- Ilyen a médianevelés területe is, ahol elsősorban a mozgókép (film, televízió, videó, komputerjáték, internet) tekintetében a szövegértés képességének fejlesztése, az önálló és kritikus attitűd kialakítása és az audiovizuális média társadalmi szerepének, működési módjának tisztázása a cél, így ennek oktatása a személyiségfejlesztés alapvető eszköze.
- A környezeti nevelésnek az életkori sajátosságoknak megfelelő módon az oktatás minden szintjén, valamennyi műveltségterületen meg kell jelennie. Az ember-természet viszonyának mai állapota a globális problémák egyre súlyosabb és fenyegetőbb jelenlétével jellemezhető. A legeredményesebb megoldást a teljes szemléletváltozás jelentheti, ahol az ember-környezet kapcsolatában az uralkodó viszony helyett megtalálja az értékek mentén megvalósítható harmóniát.
- A környezeti nevelés területén már eddig is jelentős lépések történtek. A környezeti nevelés célja, hogy erősítse a társadalmi tudatosságot, főleg a döntési helyzetekben, s alapot teremtsen az egyének számára egy felvilágosult és aktív részvételen alapuló magatartás kialakítására a környezetvédelemben és a természeti erőforrások észszerű és előrelátó felhasználásában.
- Az egészséges életmódra való nevelés alapja az egészség érték voltának hangsúlyozása. Könnyen belátható mind egyéni, mind társadalmi vonatkozásban az az evidencia, hogy a legkifizetődőbb befektetés mindkét esetben az egészség megőrzése, illetőleg a már ismert veszélyforrások kivédése, a prevenció. Magyarország esetében a szó szoros értelmében életbevágó kérdés a népesség egészségi állapota, annak romlása. A kedvezőtlen tendencia megállítása érdekében újragondolásra vár, hogy mi a feladata és milyen a hatékonysága a köznevelés intézményrendszerének az egészségnevelésben, az egészségre nevelésben.
- Az elsődleges szocializáció támogatása érdekében a családi életre való nevelést, a családi élet fontosságát kell hangsúlyoznia az iskolának is. A 21. század gyorsan változó világa komoly kihívást jelent a tradicionális erkölcsi értékek számára. A mobilitásból adódóan a hagyományos családi intézmények felbomlása, a kulturális, vallási keveredés, a globalizálódás és a merkantilista etika széles körű elterjedése komoly értékvesztést idéz elő a társadalom minden szintjén. Épp a modern korban felmerülő új kihívások közt segíthet eligazodni, stabil értékrendszert nyújtani a család intézménye. A biztos háttér szilárd támaszt ad egész életünk során, segít felülkerekedni a mindennapi nehézségeken. Az iskolának épp ezért fontos feladata a családi életre való nevelés.

Az európai integráció tükrében és „az egyének szabad áramlása” politikájának következményeképpen Magyarországnak fel kell készülnie a különböző kultúrákból származó társadalmi csoportok tömeges megjelenésére. Elkerülhetetlen, hogy a nagyobb magyarországi városok – a nyugat-európai nagyvárosokhoz hasonlóan – különböző kulturális háttérrel

rendelkező csoportokból álló emberek heterogén összetételű sokaságává váljanak. Ezért az oktatásnak fel kell vállalnia a jövő társadalmában részt vevő egyének felkészítését a kulturális különbségekkel való együttélésre.

Az ifjúság csak akkor képes érvényesíteni jogait, ha tudja, mely jogok és milyen tartalommal illetik meg. A törvények, az állampolgári jogok és az etikai normák ismerete és érvényesítése szorosan összefügg, a kettő feltételezi egymást. Az értékek, a morál megismertetése elősegíti az adott helyzet megítélését, közvetve a normák elfogadását, ezen keresztül a fiatalok társadalmi beilleszkedését. Nem a parancsok és tilalmak megtanítására, hanem a jogilag védett értékek elfogadására, értékkövetésre kell helyezni a hangsúlyt. A jogszabályok ismerete megkönnyíti az értékek, a normák, a szabályok befogadását, az azokkal való azonosulást, és a szabályok tiszteletére ösztönöz. A morális értékrend elfogadása segít a pozitív személyiség kialakításában.

Az iskolák az előbbieken túl mint társadalmi intézményrendszerek természetes módon erősítik a társadalmi kohéziót a helyi közösségekben betöltött szerepük révén. Magyarországon vannak hagyományai az olyan intézményi megoldásoknak, amelyek kedveznek annak, hogy az iskolák helyi közösségi funkciókat lássanak el. Ilyennek tekinthetők például az oktatási, művelődési és helyi közösségfejlesztési feladatokat összekapcsoló általános művelődési központok.

Az ilyen intézményi megoldások nemcsak annak növelik meg a lehetőségét, hogy az iskolák hozzájáruljanak a helyi közösségek fejlődéséhez, hanem annak is, hogy a helyben található szellemi és anyagi erőforrások az oktatás számára megnyíljanak. A gazdasági versenyképesség célját középpontba állító oktatásfejlesztési stratégia számára azonban ennél is fontosabb, hogy az ilyen típusú intézmények különösen kedvező terepet teremtenek az olyan közösségi kötelek kialakulásához, amelyekre a kapcsolati hálók sokfélesége, a gazdag információáramlás, a bizalomépítés és a nyitottság jellemző. Ezek ugyanis a társadalmi tőke felhalmozódását segítik, ami a tudás- és információgazdaságban jelentősen felértékelődik. Mindezek miatt az előnyök miatt olyan szabályozási és fejlesztési környezetet érdemes teremteni, amely kedvez a helyi közösségi feladatok irányába nyitott intézményi megoldások számára.

8.6. Sztereotip gondolkodás, előítéletesség, diszkrimináció, rasszizmus

Az előítéletesség a múlt század első harmadától fontos kérdése a szociológiának, szociálpszichológiának. A téma kutatása a '20-as, '30-as években az Egyesült Államokban indult, majd a második világháború után a '60-as, '70-es években került az európai kutatás figyelmének középpontjába.

Magyarországon a rendszerváltás negatív gazdasági, társadalmi folyamataira (munkanélküliség, infláció, munkahelyek elvesztése, növekvő bűnözés) való válaszként sok – korábban rejtett, elnyomott – probléma került a felszínre. Felerősödtek az indulatok a cigányok, zsidók, színesbőrűek és egyéb kisebbségi csoportok ellen, ami sokszor nemcsak szóban, hanem cselekedetben is megnyilvánult. Az érdekellentétek kezdtek egyre inkább kiéleződni, és a társadalom minden rétegére kihatottak, más-más megjelenésben: az idősebb generációk, akik megélték a két világháború időszakát, sokkal kevésbé vettek részt ezekben a vitákban, hiszen ők átélték, hogy milyen az, ha valakit valamilyen tulajdonsága alapján

megkülönböztetnek. A fiatalok – mivel nem voltak közvetlen tapasztalataik – ezekkel a kérdésekkel korábban nem foglalkoztak, ők csak ebben az időszakban szembesültek először az előítéletek hétköznapi megjelenéseivel, következményeivel.²⁹ Ennek bizonyítékát látták a kutatók a témában folytatott kutatásokban, miszerint a fiatalok lényegesen előítéletesebbek voltak, mint az idősebbek. A téma tisztázáshoz tekintsük át a fogalmi megközelítéseket is.

A sztereotípiá

A sztereotípiá fogalmát Walter Lippmann amerikai kutató vezette be a szociálpszichológiába. Meghatározása szerint a sztereotípiá egyoldalú, leegyszerűsített, sematikus kép egy jelenségről, amelyet egy kulturális közeg alakít ki egy történelmileg körülírható helyen és időpontban. Ha egyszerűen fogalmazunk, a sztereotípiák szélsőségesen leegyszerűsített és széles körben elterjedt megfigyelések valamely közösség tagjairól. Lehetnek pozitívak, negatívak, vagy akár semlegesek is. Közös vonásuk, hogy ellenállók a tapasztalattal szemben, és nem vesznek tudomást egyéni különbségekről. Sokszor más etnikai csoportokra vagy nemzetekre vonatkoznak.

Az előítélet című munkájában G. W. Allport pontosítja a definíciót, és hangsúlyozza a sztereotípiák értékelő, ítélkező jellegét.³⁰ Fő jegyeinek a következőket tartja: bizonyítás nélküli, többnyire másodkézből vett megállapítás, általánosítás, leegyszerűsítés, merevség és ellenállás azon tényezők hatásával szemben, amelyek nyomán a sztereotípiá módosulhatna, gyakori érzelmi színezettség, nem egyéni, hanem társadalmi jelleg.

Csepeli György szerint az empirikus sztereotípiakutatások során fogalmazódott meg a következő meghatározás: „[A] sztereotípiák a különféle társadalmi csoportokra jellemzőnek tartott tulajdonságokra utaló megállapítások, amelyek egy-egy csoport viszonylatában nagyfokú közmegegyezésen alapulnak és időben meglehetősen szívósan fennmaradnak.”³¹

Kutatások kimutatták, hogy egy sztereotípiá aktiválódása a társas információfeldolgozás minden aspektusát befolyásolhatja, beleértve a figyelem célpontját, a viselkedés értelmezését, a következtetések levonását, felidézését. Egy aktivált sztereotípiá azt is befolyásolhatja, hogy az észlelők elsősorban milyen típusú információt keresnek a célszemélyekről. Az észlelők viselkedését olyan irányba terelheti, amely önbeteljesítő jóslatok kialakítása útján a sztereotípiá igazolásához vezet.

Amint kutatásai során Hunyadi György is megfogalmazta, a sztereotípiá a jövőbeli célok érdekében tárolódik és idéződik fel. A már jól ismert csoportok sztereotípiái emlékeztünkben tárolódnak, és onnan hívhatóak elő segítségül a megismeréshez. A sztereotípiák mindenütt jelen vannak. Megfigyelhetők a gondolkodásban, kommunikációban, személyi és csoportközi kapcsolatban, cselekvésekben egyaránt. Ez egy természetes jelenség. Azt is szükséges hangsúlyozni, hogy a sztereotípiák valóban szükségszerű komponensei a szociális megismerésnek, de ettől még védekezni kell azok torzító hatása ellen, ugyanis az könnyen és gyorsan vezet előítéletekhez. Egyfajta „szociális vakságot” okozhatnak, megakadályozva, hogy másképp lássunk. Minden egyes ember egyedi megismerésére nincs és nem is lesz ka-

²⁹ BARCY Magdolna – DIÓSI Pál – RUDAS János (1996): *Vélemények a másságról – előítéletek a fiatalok körében*. Budapest, Animula Kiadó. 7.

³⁰ ALLPORT, Gordon W. (1999): *Az előítélet*. Budapest, Osiris Kiadó.

³¹ CSEPELI (1997), 475.

pacitásunk, ezért elkerülhetetlen a sztereotípiák alkalmazása, ami egyébként a közvetlenül elérhető információkat érdemben ki is egészíti és színekkel ruházza fel.

A leggyakoribb és a legjobban meggyökeresedett sztereotípiák az etnikai, faji és nemzeti származással vannak összefüggésben. Magyarországon az emberek többségének világos és nagyon is negatív sztereotípiái vannak a cigányokról és a zsidókról. Az etnikai, faji, nemzeti jellegű sztereotípiák gyakran járnak együtt az előítéletekkel, amelyek mérhetetlenül megnehezítik az objektív személyészlést. Magyarországon is tapasztalható jelenség, amikor hátrányosan megkülönböztetnek bizonyos csoportokat vagy a csoportok tagjait. A munka világában számtalan olyan általánosítás lehetséges, mely előítéletes gondolkodás vagy magatartás alapját jelentheti.

Az előítéletek azon az alapon léteznek, hogy a kisebbség és a többség „összeilleszkedésének” valódi szociális, kulturális, szokásrendi nehézségei vannak. Nem az előítéletek miatt van cigánykérdés, menekültkérdés stb., hanem a romák és a nem romák együttélésének létező problémái miatt.³² Szociálpszichológiai vizsgálatok kimutatták, hogy mihelyt csökkennek a munkalehetőségek, a diszkrimináció, az előítélet és a negatív sztereotípiák szerinti minősítés azonnal kiéleződik. „*A legerősebb előítélet pedig azokban a csoportokban él, amelyek gazdasági helyzetüket tekintve éppen hogy csak megelőzik az előítélettel sújtott csoportot.*”³³ Diszkrimináció alatt olyan cselekedeteket értünk, amelyek révén egy adott csoport tagjait megfosztják a más csoportok által megszerezhető anyagi erőforrásoktól és előnyöktől. A diszkriminációt meg kell különböztetni az előítéletektől, bár a kettő általában szorosan összefügg.

G. W. Allport híressé vált fokozatossági modellje, amely szerint az előítéletesség öt egymásra épülő fokozata különböztethető meg:³⁴

1. szóbeli előítéletesség;
2. elkerülés;
3. hátrányos megkülönböztetés, elkülönítés, kirekesztés;
4. fizikai agresszió;
5. üldözés és kiirtás.

Hétköznapi tapasztalatok mellett számos empirikus kutatás eredménye is alátámasztja, hogy a '90-es évek magyar társadalmában nyilvánossá vált és/vagy megnőtt a mássággal szembeni intolerancia. A felnőttek körében végzett vizsgálatok arról tudósítanak, hogy a többségi társadalom számára a deviánsnak minősített csoportok és a legnagyobb lélekszámú hazai etnikai kisebbség, a cigányság a legkevésbé rokonszenves külcsoport.³⁵

³² GLATZ Ferenc (2001): *A romák Magyarországon*. Budapest, MTA – Történettudományi Intézet.

³³ ARONSON, Elliot (1978): *Társas lény*. Budapest, Akadémiai Kiadó.

³⁴ ALLPORT (1999).

³⁵ A szociológiában gyakran használják a következő fogalom párt: csoporton belüliek, csoporton kívüliek. Az embert az jellemzi alapvetően, hogy a csoporton belüliekkel szimpatizál, a csoporton kívüliekkel szemben viszont legalábbis közömbös. A csoporton belüli szimpátia alapján nagyon erős szolidaritási kapcsolatok is kialakulhatnak, amelyek nagy segítséget nyújtanak a csoporttagoknak. A csoporton belüliség érzése kisebb vagy nagyobb mértékben létezik a nemzeti közösségen belül is. A nemzet tagjai közötti csoportonbelüliség érzése, a nemzeti összetartozás, a patriotizmus vagy a nemzet tudat nélkül aligha lehetett volna a modern államok jóléti szolgáltatásait kiépíteni. A nemzeti összetartozás érzése lényeges tényező volt a politikai demokrácia létrehozásában is.

Az antiszemitizmus különböző formái szintén megjelentek a rendszerváltást követő években. A különböző kisebbségi csoportok differenciált társadalmi megítélését mutatja, hogy a zsidókkal szembeni negatív sztereotípiák – ellentétben a cigányokkal – nem kapcsolódtak szorosan diszkriminatív viselkedési készséghez. További lényeges eltérés, hogy a zsidókról alkotott vélemények nyílt megfogalmazásával szembeni tartózkodás (kommunikációs tabuhatás) jóval kevésbé érvényesült a cigányok esetében.³⁶

A zsidókérdés témakörben a szakértők többsége azt állítja, hogy mint ilyen, nem létezik. Ez tulajdonképpen az antiszemitizmus terméke, csak akkor kerül elő, ha valamely probléma folytán elkezdenek zsidózni, kirekeszteni. Ugyanúgy, mint ahogy nincs katolikus-kérdés, palóckérdés stb. sem.³⁷

A rendszerváltozás után Magyarországon is megjelent az antiszemitizmus nyíltabb formája. Ekkor még sokan azt gondolták, hogy ez csak az újból visszanyert szólásszabadság egyik hozománya, és nem kell neki túl nagy jelentőséget tulajdonítani.³⁸

Az antiszemitizmusnak különböző fajtái vannak jelen Magyarországon: az egyik a vallási alapú antiszemitizmus, amely kizárólag mint más vallásúakkal szembeni előítélet jelenik meg a többségében keresztény országunkban.

A másik, a faji alapú, rasszista antiszemitizmus, amely minden olyan embert elítél, aki zsidó származású, vagy annak vallja magát. Ennek az alapja a két világháború között megjelent megkülönböztetés, amely külön fajnak tekinti a zsidókat. Eltérő mértékben és megnyilvánulási formával, de a társadalom különböző rétegeinél, így a magasabb státusúaknál is fellelhetjük. Általában a szegényebb rétegeknél közös gyökeret mutat a két különböző korban erősödő antiszemitizmus: a hátrányos helyzetben élők keresik az okot arra, hogy miért élnek olyan rosszul, míg mások jómódúak. Az első világháború/rendszerváltás, az 1929-es világválság/2008-as gazdasági válság, a munkanélküliség, valamint a gazdasági helyzet rosszabbodása mind-mind előidézője (volt) az antiszemitizmus erősödésének.

Jelenleg az antiszemitizmus mint belső ellenkép – „idegenek a határon belül” – jelenik meg a magyar társadalom bizonyos részénél, amely szerint a gazdasági és pénzügyi befolyásukat a zsidók arra használják, hogy előnyökre tegyenek szert a magyar társadalom többi tagjához képest. Rengeteg sztereotípiát kering ezzel kapcsolatban, azok, akik ezt vallják, minden mögött a zsidóságot látják mint mozgatórugót. Uralni akarják a pénzüvilágot, a médiát, a kultúrát, ezzel is a saját akaratukat rákényszerítve az elnyomott keresztény többségre.

Ez a fajta antiszemitizmus főként a xenofóbiára vezethető vissza, de ez a nézet többségében az alacsony iskolázottsággal rendelkezők és a hátrányos gazdasági helyzetben lévők körében gyakoribb.

A teljes lakosság körében lényegesen ritkábban fordul elő, mint a cigányellenesség, bár ez lehet, hogy csak a történelmi és kegyeleti okok miatt (holokauszt) nem kerül olyan mértékben a felszínre, mint amekkora százalékban a társadalom tagjai azonosulnak vele.

³⁶ FÁBIÁN Zoltán – SIK Endre (1996): Előítéletesség és tekintélyelvűség. In ANDORKA Rudolf – KOLOSI Tamás – VUKOVICH György szerk.: *Társadalmi riport 1996*. Budapest, TÁRKI, Századvég. 381–413.

³⁷ BARCY-DIÓSI-RUDAS (1996), 33.

³⁸ KOVÁCS András (2005): *A kéznél lévő idegen*. PolgART Könyvkiadó. 11–12. Lásd ennek kapcsán még: KOLTAY András (2013): A gyűlöletbeszéd korlátozása a magyar jogrendszerben. In KOLTAY András szerk.: *A gyűlöletbeszéd korlátozása Magyarországon. Alkotmányos és jogalkalmazói megközelítések, európai kitekintéssel*. Budapest, Complex Wolters Kluwer. 17–172.; KOLTAY András (2009): *A szólásszabadság alapvonalai*. Budapest, Századvég Kiadó. 816.

A rasszizmus

A rassz szó a francia *race* kifejezés magyarosított alakja, amely emberfaját jelent. A 19. század közepétől az Európán kívüli népek gyarmati leigázását morálisan elfogadható, „természetes” folyamatként normalizálni törekvő nyugat-európai gondolkodásmód az emberi rasszokat külön fajoknak állította be.³⁹

A rasszizmus az egyéneket tudományosan nem igazolható módon „tisztá” rasszokba sorolja be. Ehhez a testi jegyek kihangsúlyozása mellett az utóbbi korszakban egyre inkább kulturális szempontokat, gyakran pedig egyes feltételezett közös tulajdonságokat vesz alapul, amelyeket egy-egy rasszra általánosan jellemzőnek tart. A rasszista gondolkodásmód szerint a rasszok közötti hierarchia igazolja az egyének és csoportok diszkriminációját, megkülönböztetését. A 20. század legelején előtérbe került antiszemitizmus, illetve ennek német nagybirodalmi változata, a nemzeti szocializmus a rasszokra vonatkozó nézeti és politikai elképzelései tekintetében annyiban különbözött a nyugat-európai gyarmatosítók Európán kívül tanúsított nézeteitől és elveitől, hogy Európán belül élő emberekre is alkalmazta ezeket.

Rasszista diszkrimináció

Emberekkel való megkülönböztető bánásmód külső jegyeik, például bőrszínük alapján. Példa: B személy nem köszön A személynek, mert az Y rasszhoz tartozik. Súlyosabb példa, ha egy munkaadó csak azért nem alkalmaz egy munkavállalót, mert az valamilyen rassz tagja.

Intézményesített rasszizmus

Ha a rasszizmus bármely formáját intézményi, törvényi stb. szintre emelik, az az intézményesített rasszizmus, azaz egyenlőtlen bánásmód egy intézmény vagy szervezet részéről egy személlyel vagy csoporttal szemben annak állítólagos rasszjegyei miatt. Esetenként kormányok (például a náci Németország vagy a dél-afrikai apartheid), pártok vagy egyéb társadalmi és politikai szervezetek (például a Ku-Klux-Klan) a társadalom többségi csoportjainak összekovácsolására gerjesztik a rasszista ideológiát, valamely kisebbséget bűnbaknak kikiáltva, a kiválasztott kisebbség felé irányítva a népharagot, így egy közösség olyasmire is rávehető, amire egyébként nem.

Meg kell említenünk, hogy a hagyományos rasszizmus mint tudománytalan elmélet elutasítása után a modern rasszizmus magába foglalhatja a más kultúrákkal szembeni megkülönböztetést is. Az ilyen feltevéseknek lehet statisztikai alapjuk, azonban az általánosítás megbélyegzi a közösség negatív tulajdonsággal nem rendelkező tagjait is.

³⁹ WALLERSTEIN, Immanuel (1987): *The Construction of Peoplehood: Racism, Nationalism, Ethnicity*. Sociological Forum. 373–388.

Kulcsfogalmak

sztereotípiák, előítéletesség, diszkrimináció, rasszizmus

Ellenőrző kérdések

- Mi az oka a fiatalok növekvő előítéletességének?
- Beszélhetünk-e virtuális (internetes) csoportok szubkultúrájáról?
- Milyen értékek mentén szerveződhetnek a formális csoportok a közigazgatásban?
- Képes-e az iskola a generációk közötti távolságok csökkentésére?
- Milyen hatása van a magyar fiatalokra a politikai korrektség terjedő értékeinek?

Felhasznált irodalom

- ALLPORT, Gordon W. (1999): *Az előítélet*. Budapest, Osiris Kiadó.
- ANDORKA Rudolf (2006): *Bevezetés a szociológiába*. Budapest, Osiris Kiadó.
- ARONSON, Elliot (1978): *Társas lény*. Budapest, Akadémiai Kiadó.
- BARCY Magdolna – DIÓSI Pál – RUDAS János (1996): *Vélemények a másságról – előítéletek a fiatalok körében*. Budapest, Animula Kiadó.
- COHEN, Albert K. (1969): A szubkultúrák általános elmélete. In HUSZÁR Tibor – SÜKÖSD Mihály szerk.: *Ifjúságszociológia*. Budapest, Közgazdasági és Jogi Könyvkiadó. 264–286.
- CSEPELI György (1989): *Bevezetés a szociológiába*. Budapest, Tankönyvkiadó.
- CSEPELI György (1997): *Szociálpszichológia*. Budapest, Osiris Kiadó.
- FÁBIÁN Zoltán – SIK Endre (1996): Előítéletesség és tekintélyelvűség. In ANDORKA Rudolf – KOLOSI Tamás – VUKOVICH György szerk.: *Társadalmi riport 1996*. Budapest, TÁRKI, Századvég. 381–413.
- GIDDENS, Anthony (1997): *Szociológia*. Budapest, Osiris Kiadó.
- GLATZ Ferenc (2001): *A romák Magyarországon*. Budapest, MTA – Történettudományi Intézet.
- HANKISS Elemér (1978): *Értékszociológiai kísérletek*. Budapest, Nemzeti Propaganda Iroda.
- HOFSTEDE, Geert – HOFSTEDE, Gert Jan (2008): *Kultúrák és szervezetek – az elme szoftvere*. Pécs, VHE Kft.
- KAPITÁNY Ágnes – KAPITÁNY Gábor (1983): *Értékrendszereink*. Budapest, Kossuth Kiadó.
- KOVÁCS András (2005): *A kéznél lévő idegen*. PolgART Könyvkiadó.
- LOSONCZI Ágnes (1977): *Az életmód az időben, a tárgyokban és az értékekben*. Budapest, Gondolat Kiadó.
- PARKIN, Frank (1971): *Class Inequality and Political Order*. London, Granada.
- RÁCZ József (1998): *Ifjúsági (szub)kultúrák, intézmények, devianciák*. Válogatott tanulmányok. MTA Pszichológia Intézet.
- RUDAS János (1983): Bevezetés egy érték kutatáshoz. *Szociológia*, 4. sz.
- TAYLOR, R. L. (2002): Szubkultúrák és ellenkultúrák. In VÁRNASI Judit Szilvia – KIS Tamás szerk. (2002): *A szleng kutatás 111 éve*. Debrecen, Kossuth Egyetemi Kiadó. 361–362.
- VÁRNASI Judit Szilvia – KIS Tamás szerk. (2002): *A szleng kutatás 111 éve*. Debrecen, Kossuth Egyetemi Kiadó.
- VITÁNYI Iván (2006): *A magyar kultúra esélyei*. Budapest, MTA Társadalomkutató Központ.

WALLERSTEIN, Immanuel (1987): *The Construction of Peoplehood: Racism, Nationalism, Ethnicity*. Sociological Forum.

WILLIAMS, Raymond (1960): *Culture and Society*. Doubleday & Company Inc.

Ajánlott irodalom

ALLPORT, Gordon W. (1977): *Az előítélet*. Budapest, Gondolat Kiadó.

FORGAS, Joseph P. (1989): *A társas érintkezés pszichológiája*. Budapest, Gondolat Kiadó.

G. MÁRKUS György (2012): Előítéletesség Európában, intolerancia Magyarországon Nemzetközi kutatás zárójelentés recenzió, reflexiók. *XXI. Század – Tudományos Közlemények*, 27. sz.

GULD Ádám – HAVASRÉTI József (2012): *Zenei szubkultúrák médiareprezentációja*. Budapest, Gondolat Kiadó.

KOLTAY András (2009): *A szólásszabadság alapvonalai*. Budapest, Századvég Kiadó.

KOLTAY András (2013): A gyűlöletbeszéd korlátozása a magyar jogrendszerben. In KOLTAY András szerk.: *A gyűlöletbeszéd korlátozása Magyarországon. Alkotmányos és jogalkalmazói megközelítések, európai kitekintéssel*. Budapest, CompLex Wolters Kluwer. 17–172.

Vákát oldal

9. fejezet

A deviáns viselkedés értelmezése

Krizbai János

Az előző fejezetekben bemutattuk, hogy a társadalmak működésének alapja, a társadalmi együttélés alapvető feltétele, hogy a közösség tagjai elfogadjanak és megtartsanak bizonyos szabályokat, normákat. Ezek a normák adnak támpontot a közösség tagjának, hogy a vele érintkezésbe kerülő más embereknek milyen lesz a várható viselkedése, illetve hogy ő maga hogyan viselkedjen, mit vár el tőle a közösség többi tagja. A társadalmi együttélés szabályai gyakorlatilag a kiszámíthatóságot biztosítják, egymást követő generációk beilleszkedését is elősegítve.

A deviancia a latin *deviare* szóból származik, amely eltérést, elhajlást jelent. Az előbbi gondolatok mentén „*a devianciát úgy határozhatjuk meg, mint olyan normáknak, normarendszereknek a megszegését, amelyeket egy közösség vagy társadalom jelentős része elfogad*”.¹ Ebben a gondolatmenetben az is benne van, hogy – mivel a társadalom is csak dinamizmusában, fejlődésében értelmezhető – ezek a normák társadalmanként (sőt azon belül is) és korszakonként is változnak. (Láthatóan szorosan kapcsolódik a kérdéshez az érték fogalma, amelyet a tankönyv korábbi fejezete tárgyal.)

Hasonlóan fogalmaz Andorka, kiemelve, hogy „*a társadalom nem minden norma megszegését tekinti deviánsnak. Leginkább a jogi és az erkölcsi normák megszegései kötöttek szankciókhoz*”.²

A devianciát a szociológia mellett egyre szélesebb összefüggéseiben vizsgálja a tudomány, ezek közül kiemelhető a biológia és a pszichológia.

A szociológiai megközelítések a deviancia kialakulását alapvetően a társadalom egészének működésében keletkező zavarokkal hozzák összefüggésbe, azonban sokan felhívják a figyelmet a pozitív oldalára is. Giddens is hangsúlyozza: „*Tévedés lenne kizárólag negatív színben feltüntetni a devianciát. Ha a társadalom elismeri, hogy az embereknek lehetnek eltérő értékei, törekvései, akkor helyet kell találnia olyan emberek, vagy embercsoportok számára, akik nem tartják magukat a többség által követett normákhoz. Azokat, akik új eszméket fogalmazznak meg a politikában, a tudományban, a művészetben és más területeken, az ortodox eszmék hívei gyakran gyanakodva, vagy ellenséges érzülettel szemlélik.*”³

A deviáns viselkedés szociológiájának nemzetközi irodalma napjainkra széleskörűvé vált, a 20. század második felében nálunk is számos kiadvány jelent meg a témában. Fontos megjegyezni, hogy a '80-as években *Társadalmi beilleszkedési zavarok* (ismertebb nevén: TBZ) címmel országosan kiemelt kutatás foglalkozott a deviáns viselkedéssel.⁴

¹ GIDDENS, Anthony (1997): *Szociológia*. Budapest, Osiris Kiadó. 138.

² ANDORKA Rudolf (1974): *A deviáns viselkedés szociológiája*. Budapest, Gondolat Kiadó.

³ GIDDENS (1997), 173.

⁴ ANDORKA Rudolf – BUDA Béla (1986): *Társadalmi beilleszkedési zavarok Magyarországon*. Budapest, Kossuth Kiadó.

9.1. Devianciaelméletek

9.1.1. Anómiaelméletek

Az anómia kifejezést Durkheim vezette be a szociológiába, amelyet – amint a későbbiekben részletesebben bemutatjuk – többen továbbvittek, fejlesztettek. Felfogása szerint az anómia gyors gazdasági-társadalmi változáskor lép fel, amikor még a társadalom nem képes a változások miatt keletkező jelenségek kezelésére. Az emberi vágyakat a társadalmi normák fékezik, amikor viszont ezek a normák felborulnak, átértékelődnek, akkor szabályozatlanná válik az életük, elvesztik a biztonságérzetüket, s könnyebben kerülnek konfliktushelyzetekbe. A társadalom dezintegrálódásának feltétlen következménye, hogy az egyén ugyanilyen mértékben kikapcsolódik a társadalmi életből.⁵

Az anómia elméletét átfogóbban Merton fejlesztette tovább. Szerinte anómia akkor lép fel, ha a társadalmi célok és eszközök között diszharmónia keletkezik. Az anómia az egyénben feszültséget ébreszt, ami a deviáns viselkedés felé sodor. Ha az egyén nem képes az elfogadott célokat a megengedett eszközökkel elérni, akkor vagy a célokon vagy az eszközökön kénytelen változtatni. Az anómia foka társadalmi rétegenként különbözik: az alsóbb rétegekben nehezebben tudják a célokat a megengedett eszközökkel elérni, így nagyobb az anómia.⁶ Merton szerint lényegében egyetlen cél létezik: a pénz-siker megszerzése. A cél és eszköz közötti ellentmondás több módon oldható meg. Ezeket négy fő típusba sorolta:

- újításnak nevezi, mikor az egyén a célokat elfogadja, de nem a megengedett eszközöket használja (például a vagyon elleni bűncselekményeknél);
- ritualizmus az, amikor az elfogadott eszközöket rutinszerűen használja, de a célokat nem preferálja (példaként gondolhatunk olyan közösségre, ahol kötelező jellegű követni valamilyen ideológiát az előrelépésért cserébe);
- visszahúzóds esetén a célokat és az eszközöket is elveti (gondoljunk például a hajléktalanokra);
- lázadásnak nevezi azt a formát, amikor új célok és eszközök érdekében veti el az előzőeket (ennek tipikus megformálója a forradalmár).

A fenti kategóriák között az *újítás*, a *ritualizmus* és a *visszahúzóds* az a három nagy típus, amelyeket deviáns viselkedésként értelmezhetünk. A lázadás önálló kategóriát képez, tudnillik elveti az érvényes célokat és az eszközöket, de helyükbe új célokat és eszközöket kíván állítani. (A konformizmus és a ritualizmus különböző tartalommal, de normának megfelelő viselkedést jelent.)

A cél-eszköz konfliktus különböző minőségű devianciák forrása lehet, a bűncselekménytől a fegyvelemsértésig. A célok és az eszközök teljes elutasítását és következményeit (az alkoholizmust, a kábítószer-fogyasztást, az öngyilkosságot) menekülésként is értelmezhetjük. Merton sémáját felhasználva az 1. táblázatban látható viselkedéstípusokat különíthetjük el (+ jel az elfogadást, a – jel az elutasítást jelenti.)

⁵ DURKHEIM, Émile (1982): *Az öngyilkosság*. Budapest, Közgazdasági és Jogi Kiadó. 197.

⁶ ANDORKA (1974), 27.

1. táblázat
Viselkedéstípusok Merton sémája alapján

Célok	Eszközök	Viselkedés
+	+	a) Konform
+	–	b) Újítás, fegyelemsértés
–	+	c) Ritualizmus (lélektelen konformizmus)
–	–	d) Visszahúzóds (alkoholizmus, csavargás, öngyilkosság, kábítószer-fogyasztás, elmebetegség stb.)
+	+	e) Lázadás

Forrás: MERTON, Robert Karl (1974): Társadalmi struktúra és anómia. A deviáns viselkedés szociológiája. Budapest, Gondolat Kiadó. 45.

Ez az elmélet keresztmetszeti jellegű, s az anómia nem az egyént, hanem a társadalmat, illetve annak egyes részeit, rétegeit jellemzi. Merton kiemeli, hogy a deviáns viselkedést ugyanazok a társadalmi mechanizmusok hozzák létre, mint a konformitást, van saját funkciója, célszerűsége. A társadalmat és a normákat egyébként erősítik a normáktól eltérőknek a szankcionálása. Az anómia és a deviáns viselkedés aránya kölcsönösen hat egymásra, egyre jobban bomlasztja a normatív struktúrát, de vele szemben felléphetnek különféle szabályozó mechanizmusok.

David Riesman a konformitás módját három társadalmi (történelmi) karakterben látta:

- A tradicionális társadalmak egyensúlyát az adja, hogy a társadalom tagjai hajlamosak a hagyományoknak megfelelően élni, így ők a tradíciók által irányítottak.
- A polgárosodott társadalomban a célok egész sorát már általában gyermekkorukban magukévá tették, ezt tehát belülről irányítottak nevezük.
- Később a konformitást az biztosítja, hogy általában érzékenyek mások elvárásaival szemben. Ekkor kívülről irányítottakról beszélünk.⁷

Ezek mellett három egyetemes típust ír le: beilleszkedő, anómiás, autonóm.

Megfogalmazza, hogy a társadalom változása következtében előfordulhat, hogy az eddig társadalmilag elfogadott konformitás szembekerül a megváltozottal, ilyenkor az eddig beilleszkedőnek számító egyén az új közegben anómiássá válik.

9.1.2. A társadalmi kontroll elmélet

A modern társadalmak egyéni és kisközösségeket megtartó képességéből indul ki. A társadalom integrációs adottságait a kontrollmechanizmussal azonosítja, és abból vezeti le, hogy az adott körülmények között mennyire képes a normakövetésre ösztönözni. A kontrollelmélet szerint a személyiség nem kiszolgáltatott rabja az őt körülvevő tényezőknek, hanem racionális, döntésképes lény, aki mérlegeli, hogy az éppen felmerült szükségleteik kielégítése vagy konfliktusának feloldása során mit kockáztat, ha a deviáns megoldást választja, azaz kifizetődő-e számára a normaszegés. Az egyéni kontrollal szemben a társadalmi kontroll

⁷ RIESMAN, David (1996): *A magányos tömeg*. Budapest, Polgár Kiadó.

a csoportoknak és intézményeknek az a képessége, amelynek kifejtésével a kívánatos normák hatékonyvá, működővé válnak.

A társadalmi kontrollélmélet alapján a deviancia által veszélyeztetett személyek diagnosztizálhatók. Felderítésükhöz vizsgálni kell azt, hogy az egyénben a követendő normák milyen mértékben tudatosultak, mennyiben váltak a meggyőződés részévé, és milyen mértékben gyakorolják azokat az életvitelben.

Önmagában ez a modell azonban viszonylag szegényes magyarázatot ad a deviáns jelenségekre. A társadalomhoz, különösen a kisközösségekhez kötődő szálak erőssége meghatározott történelmi körülmények között ugyanis éppúgy ösztönözhet bűnelkövetésre, mint más körülmények között a kötődés hiánya. Tehát pusztán a kötődés, a kontroll leírásával nem követhető nyomon a devianciák társadalmi reprodukciója.

9.1.3. Strain- (feszültség-) elmélet

A feszültségelméletet Durkheim munkássága alapján Merton dolgozta ki a '30-as évek végén. Ez az elmélet differenciáltabb képet fest a deviáns viselkedési formák társadalmi keletkezésének körülményeiről, a deviancia előfordulására vonatkozó egyenlőtlen társadalmi esélyekről, valamint a társadalmi egyenlőtlenségekből származó devianciákról. A jobb módú társadalmakban általában nagyobb a társadalmi egyenlőtlenségekből fakadó bűnözés, mint a szegényebb társadalmakban. Ebben az elméletben a normáknak, különösen azok változásának is megvan a maguk jelentősége, míg a kontrollélmélet az uralkodó normákat állandó tényezőként kezeli.

9.1.4. A deviáns szubkultúra modellje

Cloward, Cohen és Ohlin dolgozta ki.⁸ Szerintük a deviáns szubkultúra az uralkodótól eltérő, koherens közösségi, főleg kisközösségi kultúra. (Köznapi szóhasználatban sok esetben negatív értelmezése van a szubkultúrának, de amint a későbbiekben bemutatjuk, ez a felfogás téves.) Amennyiben bűnözésre ösztönző az adott szubkultúra, úgy eszközül szolgál például a középosztály uralkodó normái elleni cselekvésre, főleg azok körében, akiknek az érvényesülési lehetősége korlátozott, lehetetlenné vagy kilátástalanná vált.

A szubkultúra keletkezésére nagy esély van a hátrányos helyzetű kisebbségekhez tartozó csoportokban, valamint a generációváltás akadályai esetén a fiatal korosztályokban. A szubkultúrára éppen a tagok közötti erős kötődések a jellemzők, és ezek a deviáns viselkedési formák táplálói. Konkurens kultúrát jelentenek a normakonform, többségi mintákhoz képest.

A szubkultúra egy általános szociológiai meghatározása a következő: „*[M]inden országos méretű társadalmi közösségben megtalálunk olyan csoportokat, amelyeknek a normái bizonyos vonatkozásokban különböznek egymástól, s ezeket a csupán egy-egy csoportra*

⁸ GÖNCZÖL Katalin – KEREZSI Klára szerk. (1996): *A deviancia szociológiája*. Szöveggyűjtemény. A Szociális Szakképzés Könyvtára sorozat. Budapest, Hilscher Jenő Szociálpolitikai Egyesület.

*érvényes normákat nevezzük szubkultúrának.*⁹ Sokféle alapon jöhetnek létre szubkultúrák, leginkább a következők ismertek:

- nemzedéki alapon (például ifjúsági szubkultúrák: csöves, punk stb.);
- vallási alapon (szekták);
- etnikai alapon (szeparáció);
- ideológiai alapon (szélsőséges politikai elveket vallók).

A deviáns magatartásokkal kapcsolatos vizsgálódáskor az olyan szubkultúrák kerülnek a középpontba, amelyek a létező domináns kultúra normáit nem akarják vagy nem tudják követni. Emellett a deviáns viselkedést ezek az elméletek – Mertonhoz hasonlóan – a racionalitás egy verziójának tartják. Ezek lényege, hogy a fejlett társadalmakban az elfogadott értékeket, az anyagi sikert hangsúlyozzák, amit önfegyelmel és kemény munkával lehet megszerezni. Valójában azonban nem ez a helyzet, hisz a hátrányos helyzetben élők többségének kicsi az esélye, hogy mindezt elérje. Akik nem tudnak érvényesülni, azokat a társadalom többi tagja elítéli, és emiatt nagy a kísértés, hogy az ember bármilyen áron hozzájusson az anyagi javakhoz, és felemelkedjen.

A Merton logikáját követő elméletek szerint fontos a másik megközelítés is. Ezek szerint adott esetben az egyén tudatosan is választhatja például a bűncselekmény elkövetését bizonyos előnyök megszerzése érdekében, vagy mert olyan helyzetbe került, amelyet kihasználhat a maga javára. Feltéve, hogy az egyén képes mérlegelni a bűncselekmények elkövetésének lehetőségét, a legtöbb bűncselekmény teljesen hétköznapi döntési folyamatokból áll. Az elméletek többsége nem veszi figyelembe azt a lehetőséget, miszerint az egyén tudatosan is választhatja a bűncselekmény elkövetését bizonyos előnyök megszerzése érdekében, vagy mert olyan helyzetbe került, amelyet kihasználhat a maga javára. A racionális döntés elve alapján történő értelmezés így született. Az emberek nem csak belesodródhatnak a bűncselekményekbe, hanem azok vállalt döntésük eredményei, mert úgy gondolják, érdemes vállalni a kockázatot. A vizsgálatok azt mutatják, hogy sok bűncselekmény „szituációs” döntések eredménye. A vagyon elleni bűncselekmények jó része ilyen, ami szintén arra utal, hogy a bűnözői magatartás általában hasonlít a nem deviáns jellegű mindennapos döntésekre. Feltéve, hogy az egyén képes mérlegelni a bűncselekmények elkövetésének lehetőségét, a legtöbb bűncselekmény teljesen hétköznapi döntési folyamatokból áll.

Anélkül, hogy összekapcsolnánk a bűnözést és a devianciát, fontos szólnunk a chicagói iskoláról. Fontos és tanulságos a modern társadalmak számára az elméletük, de kiemelt jelentősége talán úgy fogalmazható meg, hogy a korábbiakban teret nyert elméletet, a bűnözés biológiai elméletét cáfolta. A '40-es években Shaw és McKay már a közvetlen fizikai környezet devianciát, bűnt keltő hatásával foglalkoztak. Szerintük a nagyvárosok elhanyagolt körzeteiben, a rossz fizikai állapotban levő lakótömbökben azért magasabb a bűnözés aránya, mint a város más részeiben, mert ide telepszik le az a hátrányos helyzetű, dezorganizációra hajlamos, nehezen integrálódó lakosság – főleg az új bevándorlók –, akik képtelenek megteremtteni saját közösségük önszabályozó mechanizmusait.

Ez az elmélet felhívja a figyelmet a fizikai környezet fontosságára, és kiindulásul szolgál a deviancia területi elemzéséhez, a zónákra bontott analízishez. Park és Burgess szociológusok vezetésével empirikus vizsgálatokban, társadalmi-ökológiai módszerrel

⁹ ANDORKA (1974), 13.

kezdték el kutatni a nagyvárosi jelenségeket. A város változásai befolyásolják a benne élők viselkedését és személyiségét, így a normaszegő viselkedést is.¹⁰ A chicagóiak elméleti alapvetése a pragmatizmus és a formalizmus volt. A pragmatizmus szerint a tények önmagukban nem evidensek, a tudás a megfigyelő és a környezet közötti interakcióban alakul ki. A formalizmus pedig arra vezette a kutatókat, hogy a társadalmi tevékenységek struktúráit vizsgálják. Várostérképet készítettek a deviáns jelenségek alapján, s városnegyedeket hasonlítottak össze ennek segítségével. Az eljárásukkal bizonyították, hogy a devianciák szorosan összefüggésben állnak a lakosság életmódjával, állapotával. A társadalmi dezorganizáció tüneteit vizsgálták, a hangsúlyt a gazdasági-társadalmi tényezőkre helyezték.

Ez utóbbi kérdésekből is látható, hogy a szubkultúrában fontosak a csoportfolyamatok, hiszen kollektív problémamegoldásról van szó. Hangsúly van a szociokulturális tényezőkön is, amelyekkel szemben az egyén tehetetlen, kiszolgáltatott lehet, s ilyenkor léphet föl a deviáns viselkedés valamilyen formája.

9.1.5. Konfliktuselméletek

A kultúrkonfliktus-elméletek bemutatják, hogy a társadalomban különböző csoportok élnek egymás mellett, amelyeknek a viselkedésnormái és az életmódjuk eltérnek egymástól. Ennek oka a különböző szociokulturális értékek és az olykor ellentétes érdekek. Ebből a szempontból nézve a különböző normaszegő viselkedéseket úgy lehet értelmezni, mint két réteg, osztály, faji, nemzetiségi vagy egyéb más csoport eltérő kultúrájának, felfogásának, értékeléseinek a konfliktusát.¹¹

Az értékkonfliktus vagy kultúrkonfliktus-elméletek látókörébe bekerült a szegény, alsó rétegek kultúrája. Parker és Kleiner vizsgálatai arról szólnak, hogy a szegénység kultúrája nem más, mint az objektív körülményekhez való alkalmazkodás módja, hogy a szegénységükből és a felemelkedés reménytelenségéből adódó lelki feszültségeket elhárítsák.¹²

9.1.6. A differenciális asszociáció elmélete

A differenciális asszociáció elmélete a deviáns magatartás kialakulását egyszerű tanulási folyamatra vezette vissza, amely lényegében semmiben sem különbözik a konform viselkedés megtanulásától.¹³ Edwin Sutherland szerint a tanulás másokkal történő interakciókban, a kommunikáció folyamán valósul meg. Glaser ezen túlmutatva állapítja meg, hogy nemcsak személyes kapcsolatok útján lehet tanulni, hanem csoportokkal vagy kulturális mintázatokkal történő indirekt identifikáció útján is.

A csoportban – amely az egyén számára referenciacsoport jellegű – a személyiség mintegy megtanulja a bűnözést. Minél többet van ilyen közegben az egyén, annál inkább asszimilálódik. A tanulás mindenre kiterjed: viselkedésbeli technikákra, motivációkra, attitűdökre, szükségletekre, racionalizációkra.

¹⁰ ANDORKA (1974), 21.

¹¹ ANDORKA (1974), 24.

¹² ANDORKA (1974), 26.

¹³ ANDORKA (1974), 32.

A fogalmi megközelítésekől is eredeztethető, hogy általánosan az alábbiakat sorolják a deviáns viselkedés formái közé:

9.2. A deviáns viselkedés fajtái

A deviáns viselkedés fajtái a következők:

- bűnözés,
- öngyilkosság,
- alkoholizmus,
- kábítószer-fogyasztás,
- nem organikus eredetű mentális betegségek,
- prostitúció.

Fontos megjegyezni, hogy a fenti súlyosabb kategóriák mellett széles az a felület, amelyen a társadalmilag elvárt és elismert, illetve az azoktól eltérő viselkedések találkozhatnak. Ez sok mindentől függ, köztük – ahogy a későbbiekben bemutatjuk – a társadalom állapotától is. Ezen túl, ahogy változnak a társadalmi normák, értékek, változik az is, hogy mit tekintünk deviánsnak.

9.2.1. A bűnözés

Durkheim a bűnözéssel kapcsolatban leírta, hogy nem létezik olyan társadalom, amelyben ne lenne bűnözés. Hogy bűnözés létezik, ezt normális állapotnak tekintette, feltéve, hogy nem halad meg egy meghatározott mértéket. A bűnt másfelől szükségesnek is tartotta, nélkülözhetetlennek az erkölcs és a jog normális fejlődéséhez. Szabó András a következő meghatározást adta arról, hogyan fejlődhet ki a bűnözés mint szükségletkielégítés: „[A]z ember rendelkezik a szükségletkielégítés eszközeinek, módjának, alternatíváinak megválasztási képességével, de hogy hogyan választ, az nagymértékben függ a ténylegesen rendelkezésére álló alternatíváktól, társadalmilag adott, hozzáférhető eszközöktől. A bűnözés olyan tilalmazott viselkedésmód, amely az adott feltételekhez normálisan kapcsolódik, értelmes és racionális, mert problémamegoldó és szükségletkielégítő eszközselekmény.”¹⁴

A bűnözéssel kapcsolatos tendenciákat leginkább a bűnözési statisztikák világítják meg, amelyeknek három forrása lehet: az ismertté vált bűncselekmények száma, amely a rendőrség adataira támaszkodik; az elkövetők és vád alá helyezetttek száma, amiről az ügyészség informál; a jogerősen elítéltek száma, amely a bíróságoktól származik.

¹⁴ SZABÓ András (1996): A bűnözés társadalmi produktum. In GÖNCZÖL Katalin – KEREZSI Klára szerk. (1996): *A deviancia szociológiája*. Szöveggyűjtemény. A Szociális Szakképzés Könyvtára sorozat. Budapest, Hilscher Jenő Szociálpolitikai Egyesület.

9.2.2. Az öngyilkosság

Mind a mindennapi, mind a tudományos fogalomhasználat szerint öngyilkosságot követ el az ember, aki életének saját maga vet véget.¹⁵ Az öngyilkossághoz három kritérium tartozik:

1. a meghalás tudatos szándéka;
2. egy módszer képze, amely módszer alkalmas az élet kioltására;
3. e módszer cselekvéssémájának megvalósítása.

Öngyilkossági kísérletről beszélünk, ha valaki a meghalás, az öngyilkosság szándékával károsítja saját szervezetét, de ennek következtében nem hal meg.

Talán nem véletlen, hogy a modern szociológia első nagy munkája, a ma is alapműnek számító 1897-es Durkheim-könyv az öngyilkosság vizsgálatával foglalkozik. A multivariáns analízis módszerével bebizonyítja, hogy sok tévhit veszi körül ezt a tárgykört, viszont alapvetően meghatározó a társadalmi integráció mértéke. Durkheim – az öngyilkosságok szociológiai kutatásának klasszikusa – három öngyilkostípust különböztetett meg:

1. Az egoista öngyilkos: a végrehajtás során saját értékeit és érdekeit követi (cselekedetét alapvetően individuális tényezők motiválják). Ezek hátterében az egyén igen gyenge társadalmi integráltsága áll, nem kötődik sem a társadalom egészéhez, sem közvetlen környezetéhez.
2. Az altruista öngyilkos: tettét azért hajtja végre, mert a társadalom „ezt várja el tőle” (a társadalmi normákhoz történő igazodás a fő motívum, a társadalmi integrációt túlságosan erősnek kell tételeznünk).
3. Az anómiás öngyilkos: a kapcsolati rendszerek feloldódása, a kötődésnélküliség, az elidegenedés motiválja a cselekedetet. Magyarországon ez a legjellemzőbb öngyilkossági típus (emlékeztető: a társadalmi mobilitás tendenciáiról, a közösségi értékekről, a családok állapotáról tanultak).

A későbbi szociológiai megközelítések döntően az ő munkássága nyomdokain vizsgálták az öngyilkosságot. A kutatókat máig feszíti a kérdés, hogy milyen társadalmi, kulturális és pszichés folyamatok vannak az öngyilkosságok hátterében. A meghatározó tényezők a személyiségben, a pszichés fejlődésben éppen úgy jelen lehetnek, mint a társadalmi, szociális vetületekben. A személyiség is lényegében társadalmi termék, hiszen a különféle lélektani sajátosságok társadalmi hatásokra alakulnak ki és szilárdulnak meg, amit szociológiailag vizsgálhatunk, de nem nélkülözhetjük a személyiség és a ráható interperszonális folyamatok pszichológiai ismeretét.¹⁶

Henry és Short leírása¹⁷ szerint az emberi törekvések meghiúsulása frusztrációt okoz, aminek a növekedésével erősödik az agresszív indulat is. Az agresszivitás lehet kifelé vagy befelé irányuló. Ha a külső társadalmi kényszer gyenge, akkor az egyén a kudarcaiért önmagában keresi a hibát, agresszióját maga ellen fordítja.

¹⁵ BUDA Béla (2001): *Az öngyilkosság*. Budapest, Animula Kiadó.

¹⁶ BUDA (2001), 17.

¹⁷ BUDA (2001), 19.

A személyiségben viszonylag kevés az irreverzibilis folyamat, a pszichológiai állandók szüntelen mozgásban vannak. Krízisek, traumák hatására a megoldási minták hiányos volta vagy inadekvát használata eljuttathatják az egyént a szuicidális szindrómához.

Az öngyilkosság következtében elhunytak valamivel több mint kétharmada férfi. A szuicidium tentamensek között viszont a nők gyakorisága a kiemelkedő. A befejezett öngyilkosságoknál a fiatalabbak között nagyobb a férfítöbbség, idősebbeknél emelkedik a nők aránya. Kor szerint vizsgálva, a legnagyobb számban a 40–55 éves korosztályban fordulnak elő.¹⁸

A házások öngyilkossági arányszámai jóval alacsonyabbak a nőtlenek, hajadonok, elváltak és özvegyek arányszámainál. A házassági családállapot tehát csökkenti az öngyilkossági rizikót.

Az öngyilkosság gyakoribb a társadalom kedvezőtlenebb helyzetű rétegeiben. A századforduló környékén egyes településeken az értelmiség körében volt gyakoribb az öngyilkosság, a földművesek között viszont kisebb. Egyetlen hátrányos helyzetű réteg volt, ahol magas volt a gyakoriság: a háztartási alkalmazottak.¹⁹

9.2.3. Az alkoholizmus

A szociológiai definíció alapján az tekinthető alkoholistának (alkoholbetegnek), akinek életében – családjában, munkahelyén, lakóköznyezetében, egészségi állapotában – az alkohol fogyasztása súlyos problémákat okoz. A kétféle meghatározás (medicinális és szociológiai) nem minden esetben esik egybe: például a súlyos családi vagy munkahelyi problémák már a függőség kialakulása előtt fennálltak. Ezért szokás újabban a szociológiai definíció szerinti értelemben alkoholizmus helyett alkohollal kapcsolatos problémákról beszélni. A legtöbb esetben azonban a függőség kialakulásával együtt jelentkeznek ezek a problémák, és megfordítva: a súlyos problémák megjelenésekor a háttérben már ott van a függőség. A szociológia az alkoholbeteg normasértő deviáns magatartását és a kiváltó okokat tanulmányozza. Szociológiai értelemben az alkoholizmus egyrészt figyelemfelhívás, jelzés (a lázhoz hasonlóan), hogy valami nincs rendben, másrészt a menekülés egy módja „a konformitás igája alól”, azaz szociológiailag nonkonformitás.

Az alkoholizmus kialakulása bonyolult szociális, pszichés és fiziológiai feltételek együttes jelenlétére utal. Az általános fogyasztási szokások alapján kimutatható, hogy nőknél az átlagnépesség 5%-a, férfiak esetében az átlagnépesség 14%-a alkoholveszélyeztetett.

Összefoglalóan megállapítható: szerfüggőségről, dependenciáról van szó az alábbi esetekben:

- a) craving (kényszerítő vágy, sóvárgás) a szer után,
- b) kontrollvesztés, impulzivitás,
- c) megvonási tünetek megjelenése,
- d) tolerancia: az elfogyasztott szeszes ital mennyisége növekszik.

¹⁸ BUDA (2001), 23.

¹⁹ GÖNCZÖL–KEREZSI (1996), 318–319.

Azaz a függőség fiziológiai, viselkedési és kognitív károsodások együttese, amely együtt jár az értékrend átrendeződésével, nevezetesen a pszichoaktív szer az egyén számára magasabb értéket képvisel minden másnál.

9.2.4. Droghasználat

A droghasználat nem minden formáját tekinthetjük devianciának. A devianciává minősítés során nincs relevancia az okozott kár (társadalmi, egyéni) nagysága és a megítélés között. A megítélést a társadalomba ágyazottság, elfogadottság határozza meg elsősorban. Az illegális drogok fogyasztása egyértelműen devianciának számít. Az illegális droghasználat növekedése hazánkban az elmúlt 15–20 évben kezdett jelentősen változni. Ekkor kellett szembenéznünk a tömeges illegális drogfogyasztás jelenségével.

A drogfogyasztók számát nehéz meghatározni, de ma világszerte körülbelül 200 millió személy használ valamilyen pszichoaktív szert. Magyarországon a szerhasználók száma egy 2006-os felmérés alapján 15 480 főre tehető, de számuk évről évre emelkedik. A droghasználók szenvedélyéhez, illetve a drogkereskedelemhez számos, a társadalom által el nem fogadott jelenség kapcsolódik: bűnözés, agresszió – és kimondottan a szerhasználat következtében kialakult betegségek.

A nagy áttörést a szerhasználat tekintetében a '90-es évek eleje hozta meg: terjedni kezdett Magyarországon is a heroin, az LSD, a kokain, a marihuána és a különböző amfetaminszármazékok fogyasztása is. Az ezt követő időszakban a droghasználók száma jelentősen növekedett, s ez a tendencia a mai napig is tart, bár nem olyan ütemben, mint a '90-es években. A más-más típusú és hatású drogok használatának mértéke évről évre változik.

A fogyasztás növekedésének elsődleges indoka a hozzáférés lehetőségének megléte. Arra a kutatások alapján nincs egyértelmű válasz, hogy az új deviancia megjelenésének esetében volt-e elszívó hatás más devianciáktól, vagy csak új csoportok váltak deviánssá. Arra sem lehet egyértelmű választ adni, hogy a fogyasztók számának növekedése mellett miért egyre fiatalabb korcsoportok a veszélyeztetettek.

A drogfogyasztás társadalmi hatásai még nem érezhetők, de nyugati minták alapján jelentős társadalmi károkat tud okozni az elterjedés. Jelenleg a droghasználat megelőzésére fektetnek hangsúlyt, amelynek hatékonysága ma még nem állapítható meg. A tömeges drogfogyasztók ellátására a magyar egészségügy nincs felkészülve!

9.2.5. Mentális betegségek

A társadalmi beilleszkedési zavarok közül a mentális zavarok elterjedtségéről a legnehezebb világos képet kapni. Az egészségügyi ellátórendszerben az előfordulás gyakorisága feltételezhetően nem a lakosság összes ilyen jellegű betegét mutatja meg. Különböző vizsgálatok alapján a skizofréniában szenvedők aránya kb. 2,5 ezrelék, a súlyosabb pszichiátriai betegségben szenvedők aránya 1-2%-ra tehető. A neurózisban szenvedők számát nagyon magasán, 25–50%-ban állapították meg, de a depresszió is elég gyakori előfordulása a lakosság körében. Kérdés, hogy ilyen tömeges előfordulás esetében a neurózist devianciának

tekintsük-e.²⁰ Az évtizedek során emelkedett a betegek száma, ami talán annak köszönhető, hogy az 1965 óta létező ideggondozó intézetek időközben fokozatosan fejlesztették a há-
lózataikat, de a kórházi ágyak számát is növelték, ezek hatására pedig több beteg került be az egészségügyi rendszerbe.²¹

Az ideg- és elmebetegek között több a nőtlen, hajadon és elvált, ami valószínűleg annak köszönhető, hogy nehéz a betegekkel együtt élni, sokszor a család toleranciája is elfogy. A betegek között több a nő, de például a skizofrénia a férfiaknál hamarabb jelentkezik. A mentális betegségek többsége fiatal felnőttkorban jelentkezik, ebből adódóan az egyre idősödő korcsoportoknál egyre magasabb arányokkal találkozunk.

9.3. Deviáns minősítés (labelling – címkézési) elmélet

A fejezet végén szólni kell egy nagyon fontos társadalmi jelenséget vizsgáló elméletről, a címkézéséről. E szerint az elmélet szerint a külső környezet ítéletétől függ, hogy mi tekinthető deviánsnak. Minden kor és társadalom mást és mást tartott intézményesen deviánsnak, ami nem teszi lehetővé az objektív meghatározást. Így a hangsúly nem magán a viselkedésen, hanem a társadalomnak, és az erre kijelölt társadalmi intézményeknek (például a törvényeket képviselő intézmények) a reakcióján van. Ez a kapcsolódási rendszer aszimmetrikus, mert az egyénnek nincs lehetősége befolyásolni ezt, mégis interakcionista elmélet, hiszen társadalmi szinten a kölcsönhatások (társadalmi erőviszonyok) dominálnak.

A deviáns viselkedésnek ez az újfajta szociológiai elmélete a minősítési vagy címkézési elmélet. Ezen elmélet szerint nem a viselkedésen, hanem a társadalom válaszreakcióin múlik, hogy valamilyen viselkedés vagy személy deviánsnak minősül-e. Ezt a minősítést Goffman stigmának nevezte. Ezzel azt érzékeltette, hogy akire rásütötték a stigmát, az nem tud tőle szabadulni, sőt idővel maga is azonosul vele, azaz elmebetegnek tekinti magát. A deviánsná minősítés a társadalmi intézmények és a szűkebb környezet részéről megerősíti az adott személy késztetését további hasonló cselekmények elkövetésére, mert végül elfogadja ezt a minősítést, például ő maga is alkoholistának tekinti magát, és ennek megfelelően viselkedik. Goffman a stigmákat három típusba sorolja, mondjuk úgy: nyersanyaguk, témájuk alapján.²² Az általa megnevezett három típus: testi, jellembeli és származási stigmák. Felhívja azonban a figyelmet arra, hogy még ezek az első látásra valóban merőben különböző stigmák is összemosódnak. Az emberek határtalan leleményességgel és fáradhatatlanul törekszenek mindegyiket átterjeszteni a másik kettőre is: a származási testi jegyekhez is próbálják kapcsolni, a testi mellé jellembeli fogyatékoságot is igyekeznek keresni, a jellembelit pedig megkísérlik származásával is társítani. Jelentősége tehát tulajdonképpen csak annak van, hogy van-e valakinek stigmája, vagy nincs, mert ha van, az előbb-utóbb úgyis minden más tulajdonságra átterjed.

A deviánsná minősítés a társadalmi intézmények és a környezet részéről megerősíti az adott személyben azt, hogy elfogadja ezt a címkézést, és ennek megfelelően viselkedik ezután is, tehát azonosul ezzel a szereppel.²³ Ezt nevezzük deviáns karriernek, amelynek

²⁰ BUDA (2001), 72.

²¹ GÖNCZÖL–KEREZSI (1996).

²² GOFFMAN, ERVING (1981): *A hétköznapi élet szociálpszichológiája*. Budapest, Gondolat Kiadó.

²³ ANDORKA RUDÓLF (1992): *Bevezetés a szociológiába*. Budapest, Aula Kiadó. 411.

tipikus állomásai vannak: egy probléma miatt krízisbe, válsághelyzetbe kerülő egyén deviáns magatartást gyakorol. Ekkor még normakövető mintái vannak, csak ebben a helyzetben nem tud ezekkel élni. A következő pont, amikor a deviáns stigmát valamilyen formában elnyeri a közösségtől. Ezt nevezzük a másodlagos devianciának. Ez az egyénben is tudatosul, s rendszerint ezt az identitásátalakulást – a diszkrimináció következményeként – más deviáns személyekkel kapcsolatba kerülve könnyebben elfogadja, tehát az azonosulás végbemegy. Ezzel a deviancia állandósulhat a személynél, sőt fokozódhat annak ellenére, hogy a társadalmi kontroll a deviáns minősítéssel éppen hogy rehabilitálni, gyógyítani, reszocializálni akar. A deviáns identitású személyiség a konform életútra nagyon nehezen téríthető vissza.²⁴ A személy címkézése során fő jellegzetességévé válik a deviáns minősítés, és életének fő motívuma a küzdelem a stigma vagy a szankciók ellen.

9.4. A deviancia felismerése, kezelése

A korai szociológiai elméletek fejlődése mérföldkövének tekinthető az a felismerés, hogy deviáns jelenségek jelentős része nem biológiai vagy pszichológiai, hanem társadalmi eredetű, így annak kezelése is összetett társadalmi feladat (mérnökök tekinthető a chicagói iskola). Ezen túl éppen a társadalomkutatások fontos konzekvenciája, hogy nem kell negatívnak tekinteni és megbélyegezni minden olyan helyzetet, amely eltér az általános értékektől. Egyrészt helyet kell találni a társadalomban a többségtől, az általánostól eltérő értékeknek, benne mai szóhasználattal a másságnak is.

A deviancia megelőzési és kezelési lehetőségeinek, a devianciákkal kapcsolatos beavatkozási stratégiáknak mikro- és makrotársadalmi intézményi és egyéni szinten egyaránt három fő iránya fogalmazható meg:

1. megelőzés,
2. kezelés,
3. a káros következmények csökkentése.

A lényeg az ezekhez szükséges intézményrendszer kialakítása, működtetése, devianciaspecifikus beavatkozások végzése.

A devianciaspecifikus beavatkozásoknak tekinthetők a deviancia kialakulásának megakadályozása, visszaszorítása érdekében: a társadalmi viszonyok, egyéni lehetőségek, konfliktusok eredményes kezelése, hatékony problémamegoldási módszerek ismertetése, a szocializációs zavarok megelőzésének vagy súlyossá válásának kiküszöbölése. Az ehhez szükséges intézményrendszer kiépítése és fejlesztése, támogatása (ezek például az iskola és a család, valamint azon intézmények, amelyek a szocializációs folyamatot segítik szolgálgják).

²⁴ ANDORKA (1974).

9.4.1. Általános (nem devianciaspecifikus) beavatkozások

Természetesen a társadalom működése, mindazok a stratégiák, amelyek a társadalom általános fejlesztését tűzik ki célul, hatással vannak deviáns jelenségekre, illetve válhatnak ki devianciákat. Ezek közvetetten befolyásolják a devianciák gyakoriságát (például társadalmi egyenlőtlenségek mérséklődése, az oktatás, a kultúra fejlesztése stb.).

Összességében meg kell fogalmazni, hogy a társadalom fejlődéséért felelős intézmények különböző szintjei cselekvéseiben fontos a tudatosság. Ennek egyik eleme az is, hogy ne csak negatív előjellel kezeljük ezeket a jelenségeket, hiszen a fejlődés egyik lényegi tényezője az újszerű, a megszokottól eltérő válaszok adása a felmerülő kihívásokra.

Kulcsfogalmak

anómia, deviáns viselkedés, elidegenedés, öngyilkosság, bűnözés, alkohol, kábítószer

Ellenőrző kérdések

Melyek a jellemző devianciakiváltó tényezők a mai magyar társadalomban?

Melyek a jellemző szubkultúrák a modern társadalmakban?

Hogyan segíthetnek a civil szervezetek a fiatalok társadalmi hátrányainak csökkentésében?

Felhasznált irodalom

- ANDORKA Rudolf (1974): *A deviáns viselkedés szociológiája*. Budapest, Gondolat Kiadó.
- ANDORKA Rudolf (1992): *Bevezetés a szociológiába*. Budapest, Aula Kiadó.
- ANDORKA Rudolf – BUDA Béla (1986): *Társadalmi beilleszkedési zavarok Magyarországon*. Budapest, Kossuth Kiadó.
- BUDA Béla (2001): *Az öngyilkosság*. Budapest, Animula Kiadó.
- DURKHEIM, Émile (1982): *Az öngyilkosság*. Budapest, Közgazdasági és Jogi Kiadó.
- GIDDENS, Anthony (1997): *Szociológia*. Budapest, Osiris Kiadó.
- GOFFMAN, Erving (1981): *A hétköznapi élet szociálpszichológiája*. Budapest, Gondolat Kiadó.
- GÖNCZÖL Katalin – KERESZI Klára szerk. (1996): *A deviancia szociológiája*. Szöveggyűjtemény. A Szociális Szakképzés Könyvtára sorozat. Budapest, Hilscher Jenő Szociálpolitikai Egyesület.
- MERTON, Robert Karl (1974): *Társadalmi struktúra és anómia. A deviáns viselkedés szociológiája*. Budapest, Gondolat Kiadó.
- RIESMAN, David (1996): *A magányos tömeg*. Budapest, Polgár Kiadó.
- SZABÓ András (1996): A bűnözés társadalmi produktum. In GÖNCZÖL Katalin – KERESZI Klára szerk.: *A deviancia szociológiája*. Szöveggyűjtemény. A Szociális Szakképzés Könyvtára sorozat. Budapest, Hilscher Jenő Szociálpolitikai Egyesület.

Ajánlott irodalom

- BERTÓK Rózsa – BÉCSI Zsófia szerk. (2015): *Kirekesztés, idegenség, másság*. Budapest, Virágmandula Kft.
- BUDA Béla (2001): *Az öngyilkosság*. Budapest, Animula Kiadó.
- DURKHEIM, Émile (2003): *Az öngyilkosság*. Budapest, Osiris Kiadó.
- FEKETE Sándor (2001): *Deviancia és társadalom*. Pécs, Comenius Kiadó.
- PIKÓ Bettina (2011): *A deviáns magatartás szociológiai alapjai és megjelenési formái a modern társadalomban*. Szeged, JATEPress.
- RÁCZ József (1998): *Ifjúsági (szub)kultúrák, intézmények, devianciák*. Budapest, MTA Pszichológiai Intézet.

10. fejezet

A vallás a modern társadalomban

Tarján Gábor

A *vallásszociológia* a szociológiai tudományoknak a vallási jelenségekkel foglalkozó szakterülete, amelynek célja és feladata a vallási valóságnak emberi-társadalmi tényként való elemzése és értelmezése. Előfeltevéseinek megfelelően a *vallásszociológia magát a vallást társadalmi szerepe, rendeltetése és a társadalomban való működése oldaláról közelíti meg*. Ezekből kiindulva tesz kísérletet a vallásosság változó társadalmi szerepének meghatározására, a vallásosság, a vallásgyakorlat, a hitélet típusainak körvonalazására, a hit és a vallásgyakorlat intenzitásának mérésére, a szekularizáció jelenségeinek értelmezésére. Törekszik annak megértésére, hogy milyen szerepet töltenek be az egyes vallási rendszerek a társadalomtest életének formálásában. A modern vallásszociológia önálló részterülete az *egyházzsziociológia*, amely a vallási szervezetek felépítését és működési típusait hivatott feltárni. Másként fogalmazva a vallásszociológia a vallási és egyházi jelenségek társadalmi magyarázatával, a vallásokon és egyházakon belüli jelenségek mikrotársadalmi magyarázatával, a társadalmi, gazdasági, politikai, kulturális jelenségek és a vallásosság összefüggéseivel, illetve az egyes társadalmi csoportok felekezeti összetételével foglalkozik.¹

A vallások az egyes emberek tájékozódását segítik a világban, a társadalom tagjai számára pedig közös értelmezési keretet nyújtanak az élet értelméről, az értékekről és normákról. Ugyanakkor „*elősegítik a társadalmi integrációt, az összetartozás érzését; közösségeket teremtenek; továbbá legitimálják a fennálló társadalmi intézményeket*”.²

A vallás és a társadalom viszonyát kétféle definíciós módszerrel lehet megközelíteni. Az első tartalmi, ami deklarálja, hogy *mi* a vallás: „*természetfeletti lények létezését feltételező vélekedések és gyakorlatok foglalata*”. A funkcionális megközelítés meghatározza, hogy „*mit tesz a vallás, és hogyan hat a társadalomra, amelynek része*”, és foglalkozik a kérdéssel, hogy a kollektív cselekvés milyen jellegzetes formáiban kapcsolja össze az embereket.³

1. A szociológusok nem azt vizsgálják, hogy a vallásos hit igaz vagy hamis. A szociológia a vallásokat nem istentől elrendeltnek, hanem az emberek, a társadalom által létrehozott jelenségnek tekinti, ezért a szociológusok a vallás tanulmányozásakor félreteszik személyes nézeteiket. A vallás emberi, nem pedig isteni vonatkozásai érdeklik őket. A szociológusok a következő kérdéseket teszik fel: Hogyan szerveződik a vallás? Mik a hit fő elemei és a vallás fő értékei? Hogyan viszonyul az egész társadalomhoz? Mi magyarázza azt, ha képes vagy éppen nem képes hí-

¹ *Vallásszociológia*. Elérhető: http://mediator09.web44.net/I_Felev/Szociologia_SJ/12_Vallasszociologia.pdf (A letöltés időpontja: 2017. 03. 20.)

² ANDORKA Rudolf (1997): *Bevezetés a szociológiába*. Budapest, Osiris Kiadó. 551.

³ DAVIE, Grace (2010): *A vallás szociológiája*. Pannonhalma, Bencés Kiadó. 39.

- vöket toborozni és megtartani? A vallás minősítésével – jó, igaz, helytálló, illetve ezek ellentettjei – a szociológusok munkájuk során nem foglalkoznak.
2. A szociológusok kiemelten foglalkoznak a vallás társadalmi szerveződésével. A vallások a társadalom legfontosabb intézményei közé tartoznak, és a mindennapi létezést meghatározó etikai és egyéb normák, értékek egyik fő forrásai. A vallásokat sokszínű társadalmi keretek között gyakorolják. A vallásszociológia azt vizsgálja, hogy a különböző vallási intézmények és szervezetek hogyan működnek.
 3. A szociológusok gyakran tekintik a vallásokat a társadalmi szolidaritás egyik legfőbb bázisának, mivel a hívőknek közös normákat és értékeket nyújtanak.
 4. A szociológusok a vallások vonzerejét társadalmi jelenségekkel magyarázzák, nem tisztán személyes, spirituális vagy pszichológiai tényezőkkel. Sokak számára a vallásos hit mélyen személyes élmény, ami a mindennapi valóságon túlmutató örökhöz való erős kötődéssel jár.

10.1. Vallás és vallásosság, szervezeti keretek és szekularizáció

Émile Durkheim a vallást a társadalmi intézmények általános természetével kapcsolja össze, kohéziós szerepét hangsúlyozza. Meghatározás szerint a vallás a szent dolgokra vonatkozó hitek és gyakorlatok egységes rendszere. Léteznek profán és szent dolgok, az előbbieket egy adott társadalom megszokott mindennapjaihoz köthetők, az utóbbiak meghaladják a közvetlen tapasztalatokat, „transzcendensek”. A vallás sohasem csak magát a hitet jelenti, szervesen hozzátartoznak az ünnepségek és rituálék, amelyekhez szent tárgyak és szimbólumok kapcsolódnak. Karl Marx szerint a vallás „*az osztálytársadalom terméke [...] egyszerre az elidegenedés produktuma és az osztályérdekek kifejeződése*”, gyakran ideológiai tartalommal bír, hogy az uralkodó csoport érdekeit legitimálja más társadalmi rétegek kárára. Kiemeli kárpótló-vigasztaló funkcióját és mint a tiltakozás kifejezésformáját. Max Weber szerint a szociológiai felfogás nem tud teljes magyarázatot adni a vallásra. A világvallások elemzése során – középpontban a vallások és társadalmi változások kölcsönhatása – arra a következtetésre jutott, hogy a vallás nem minden esetben konzerváló erő, gyakran társadalmi változásokat, forradalmat előidéző katalizátor. Tomka Miklós szerint: „*A vallásosság egyesek számára a modern plurális társadalomban az önmegvalósítás és az élet teljesebbé tételének a módja. Mások számára a vallás társadalmi szabályozórendszer és intézmény, amelyhez érdemes igazodni, mert a környezet ezt várja el, vagy mert az hozzájárulhat az egyéni és a közösségi élet rendjének javításához, vagy mert a vallás egy olyan kódrendszer, amely megkönnyíti mások megértését és önmagunk megértését másokkal. Az első felfogás szerint a vallás önérték, a második számára eszköz valamilyen egyéb dolog érdekében. Az első aktív, alkotó, autonóm módon vallásos típus. A második intézményesült normákhoz igazodik.*”⁴

A magyar kutatások vallásszociológiai szempontból azokat tekintik vallásosnak, akik annak minősítik magukat, és ez életvitelükben, értékrendszerükben az érzelmi kötődésen keresztül is kifejezésre jut. Rendszeresen részt vesznek az istentiszteleteken és egyházi rendezvényeken, hisznek Istenben vagy egy meghatározott természetfeletti erő létezésében. Teljesnek mondható az egyetértés abban, hogy vallási szocializáció szempontjára

⁴ TOMKA Miklós (1999): A magyar vallási helyzet öt dimenziója. *Magyar Tudomány*, 44. évf. 5. sz. 550.

ból a gyermekkori neveltetés meghatározó jelentőségű. *Vallási mobilitás alapján négy csoportra osztható a magyar társadalom.* Az első csoportba azok tartoznak, akik vallásos családban nőttek fel, ennek megfelelően nevelkedtek és vallásosságukat felnőttkorukban is megőrizték. A második csoport tagjainak neveltetésében nem volt szerepe a vallásnak, és felnőttkorukban sem váltak vallásossá. A harmadik csoportot alkotók – a vallásilag lefelé mobilak – vallásosan nevelkedtek, de társadalmi helyzetük, illetve a társadalmi környezetváltozás következtében vallástalanná váltak. A negyedik csoportba tartozók ezzel ellentétes utat járnak be – vallásilag felfelé mobilak –, nem kaptak vallásos neveltetést, de felnőttként hívővé váltak.⁵

A vallás által létrehozott, működtetett szervezeteknek több típusát különböztetjük meg. Az egyház nagyobb létszámú társadalmi szervezet, a tagság nagy része beleszületik, saját és képzett papsága van, a tanítást, az intellektuális elemeket hangsúlyozza. Az egyház elsődleges legitimációját, az állam mellé rendelt pozícióját a hívek emberi joga adja. Másodlagos legitimációja pedig abból fakad, hogy a társadalom nemcsak nyitott az értékhordozó intézmények irányába, hanem *szükségletként* igényli is ezek működését. A *szekta* kisebb létszámú, a tagsághoz egyszerű felnőttkori csatlakozás, megtérés szükséges, általában nem rendelkezik specializált papsággal, az érzelmi elemeket, a vallásos élményeket hangsúlyozza. Más egyházak és szekták tagjait általában nem tartják vallásosnak, ezek megtérítésére törekednek. A *szekta* mozgalmak, az elszakadási folyamatok gyakran társadalmi feszültségekkel és konfliktusokkal állnak összefüggésben.⁶ A *felekezet* az egyház és a *szekta* között félúton található; olyan egyház, amely a többvallású társadalomban toleráns a többi felekezettel szemben. A *kultusz* olyan formátlan vallási vagy nem vallási csoportosulást jelent, amely valamilyen hit vagy rituálé körül alakul ki.

A szekularizáció az a folyamat, amelynek során a vallás elveszti befolyását a társadalmi élet különböző területein.

A szekularizáció elméletéről folyó vita a vallásszociológia egyik legösszetettebb része. Alapjában véve az egyik oldal egyetért a szociológia korai nagyjaival a szekularizációt tekintve – vagyis szerintük a vallás jelentősége és befolyása a modern világban csökken –, a másik oldal szerint pedig nincs szekularizáció, vagyis a vallás továbbra is fontos szerepet játszik, csak éppen új, szokatlan formákban.

A szekularizációt több szempont vagy mérőszám szerint is értékelhetjük. Vannak objektív értékek, mint a vallási szervezetek tagságának száma. A statisztikák és hivatalos nyilvántartások megmutatják, hány ember tagja egyházaknak vagy más vallási szervezeteknek és vesz részt aktívan azok szertartásain. A szekularizáció mérésének másik lehetősége annak vizsgálata, hogy az egyházak mennyire képesek megtartani társadalmi befolyásukat, vagyonukat és presztízsüket. A szekularizáció harmadik mércéje a hit kérdéseire és az értékekhez kötődik; ezt nevezük *vallásosságnak*. Az, hogy hányan járnak templomba vagy mekkora társadalmi befolyása van az egyházaknak, nyilvánvalóan nem feltétlenül mutatja pontosan, hogy miben hisznek az emberek – és hányan. Sok vallásos ember nem jár rendszeresen templomba vagy bármilyen nyilvános szertartásra, ugyanakkor, ha valaki részt vesz ilyen eseményeken, nem feltétlen jelent erős elkötelezettséget – van, aki megszokásból

⁵ VALUCH Tibor (2005): *Magyarország társadalomtörténete a XX. század második felében*. Budapest, Osiris Kiadó. 275. (Szántó János vallási mobilitás vizsgálatai alapján.)

⁶ HAMILTON, Malcolm B. (1998): *Vallás, ember, társadalom. Elméleti és összehasonlító vallásszociológia*. Megújuló világképek 6. Budapest, AduPrint Kiadó. 236.

jár, vagy azért, mert elvárják tőle. Mint a szekularizáció más mutatóinál, itt is pontos képet kell alkotnunk a múltról, hogy megítélhessük, mekkora változás történt.

A szociológusok körében általánosan elfogadott tény, hogy hosszú távon a hagyományos egyházak a legtöbb nyugati kultúrában visszaszorultak, az USA kivételével. A modern világban a vallást mindenképpen a gyors változások, az instabilitás és a sokféleség összefüggésébe helyezve kell vizsgálni. A vallás vonzereje – hagyományos vagy új formájában – megmarad hosszú távon, mert sok embernek választ ad az élet azon nagy kérdéseire, amelyekre a racionális megközelítések képtelenek.

Az egyházak és a vallások kapcsán szólni kell a *papságról* is, amely a modern kor kezdetéig az élet számtalan területén – beleértve a társadalmi-politikai legitimitás meghatározását is – a legnagyobb befolyással bírt. Ma is jelentős szerepet töltenek be a magánéletet érintő tanácsadásban, és különösen a közösség és a civil társadalom életében. A papok által képviselt egyházaktól a társadalom a szociális problémák csökkentésében való részvételt várja el. A jó lelkipásztor legfontosabbnak tartott tulajdonsága a példamutató erkölcsi hitelesség, majd a közvetlenség, barátságosság, egyszerűség és közérthetőség következik, ami kiegészül azzal, hogy „ért az emberek (fiatalok) nyelvén”.⁷ A paptól sokan tanácsot, lelki segítséget, a szociális problémák megoldásában való részvételt remélnék.

Ezeket az általános elvárásokon túl Magyarországon a hívők és nem hívők igényei elválnak. A nem vallásos emberek a pap közösségteremtő, tanácsadó, lelki és szociális problémamegoldó tevékenységét preferálják, a vallásosak elsősorban a gyermekek hitoktatását, önállóságra nevelését várják el. A szociológiai vizsgálat szerint az egyház tanítása alapján vallásosak és a nem vallásosak különböző mértékben, de elutasítják, hogy a pap részt vegyen a helyi közéletben, míg a maguk módján vallásosak – ha kismértékben is –, de támogatják. Mindhárom csoport elutasítja – körülbelül egyforma arányban –, hogy a pap házassági konfliktusokban közvetítsen, de abban egyetértenek, hogy bizonyos esetekben útmutatást adjon erkölcsi kérdésekben és támogassa az öreg, magányos és rászoruló embereket.⁸ Fontos megjegyezni, hogy a papság szerepe eltérő a kisebb településeken és a nagyobb városokban, de ennek részletezésére most nem térünk ki.

10.2. Kutatások és eredmények

Egy 1991–2008 között folytatott kutatássorozat a vallásos hit terjedését/visszaesését vizsgálta több országban.⁹

A tanulmány eredményei szerint az istenhit szinte mindenütt csökkenőben van a vizsgált országokban, kivéve Oroszországot, Szlovéniát és Izraelt. A legidősebb korosztály képviselői között a legerősebb a vallásosság.

Magyarország az ateizmus nemzetközi listáján a 10. helyen áll, tehát nálunk viszonylag sokan tagadják isten létezését (23,1%). A legmagasabb értékeket a keletnémet régióban (59,4%) és Csehországban (51,2%) mérték, a harmadik helyezett svédeknél ez az arány már

⁷ GEREKEN Ferenc (2004): *Vallásosság és egyházkép*. Budapest, Kerkai Jenő Egyházsociológiai Intézet. 104.

⁸ TOMKA Miklós – RÉVAY Edit (1998): Papok, férfii szerzetesek, apácák. In KOLOSI Tamás – TÓTH István György – VUKOVICH György szerk.: *Társadalmi Riport 1998*. Budapest, TÁRKI. 218–219.

⁹ A Chicagói Egyetem és a Nemzeti Közvélemény-kutató Központ kutatócsoportja 1991-ben 18, 1998-ban 33 és 2008-ban 42 országban vizsgálta a hit elterjedtségét.

csak 32%. Ugyanakkor a lengyeleknek csak 1,9%-a állítja magáról, hogy nem hisz Istenben és soha nem is hitt benne.

A kétséget kizáró istenhíttel – „Hiszek Istenben és mindig is hittem” – Magyarországon a válaszadók 39%-a jelölte meg, ami a 12. helyet jelenti a listán. Az előzőkből következik, hogy a legkevesebben ezt Németországban (kelet) és Csehországban tették (13,2%, illetve 19,7%), míg az európai országok közül legtöbben Lengyelországban (80,2%). (Összességében a Fülöp-szigeteken: 93,5%.)

A magyar helyzet ellentmondásosságát mutatja, hogy miközben nőtt az ateisták aránya, és azoknak a részaránya is, akik sosem hittek Istenben, ugyanakkor nemzetközi összehasonlításban is dinamikusan (a három vizsgált periódusban három, majd hét, illetve négy százalékkal) nőtt a személyes istenben hívők hányada.

A teljes képet tekintve látható, az ateisták aránya 18 ország közül 15-ben 1,7%-kal nőtt 1991-től 2008-ig; 1998-tól számítva pedig 30-ból 23 országban nőtt az isten létét tagadók vagy istent nemlétezőnek tekintők aránya 2,3%-kal. Ennek megfelelően az istenhívők aránya 1991 és 2008 között 2,4%-kal csökkent a 18 országból 14-ben. 1998 és 2008 között is ugyanekkora volt a visszaesés.

Az ateizmus – „Nem hiszek Istenben” – összefüggést mutat az előző, személyes istenhíttel firtató kérdéssel: Németország keleti részén 52,1%, Csehországban 39,9% volt az egyetértők aránya. Magyarországon a válaszadók 15,2%-a vélekedett így, míg az ellentétével – „Tudom, hogy Isten létezik, nincs kétségem felőle” – 23,5% magyar értett egyet.

A személyes istenben hívők aránya viszont kevésbé csökkent: 1991 és 2008 között a csökkenés csak tíz országban jelentkezett, és ezekben is csak 0,8 százalékpontos volt a visszaesés, ami 1998 és 2008 között már 2,0 százalékponton nőtt (30 országból 20-ban). Magyarországon 1991–2008 között 3,7%-kal, 1998 és 2008 között 4%-kal nőtt a személyes istenben hívők aránya.

A vallásosság növekedése a kutatók szerint összefügg a egzisztenciális bizonytalanság emelkedésével. Ugyancsak nőhet a hit szerepe egyes társadalmi, etnikai, vallási csoportokon belül, mint az arab, iszlám, hindu közösségekben és az öregedéssel is együtt jár a vallásosság szintjének emelkedése.

Nem meglepő – hiszen a korábbi kutatások is ezt mutatták –, hogy a 68 évesek és annál idősebbek körében átlagosan 43% bizonyos Isten létezésében, míg a 27 évesek vagy annál fiatalabbak között mindössze 23%. Tehát a jelentés készítőjével (Tom W. Smith) egyetérthetünk abban, hogy mivel a legnagyobb növekedés az 58 évesek vagy annál idősebbek körében tapasztalható, arra enged következtetni, hogy a vallásosság a halál közeledtével növekszik. Magyarországon a 28 év alattiak 15,9%-a, míg a 68 év felettiak 40,4%-a bizonyos Isten létezésében.

A *magyarországi vallásosság* nagyon összetett jelenség, így nem könnyű képet alkotni változásairól annak ellenére sem, hogy országos reprezentatív vizsgálatok eredményei állnak a rendelkezésünkre.

A vallásosságot vizsgáló egyik fő kérdéscsoport arra vonatkozik, hogy mit gondolnak az emberek magukról, milyen kategóriába sorolják be a vallásosságukat. Vallásosak-e vagy sem, tartoznak-e valamilyen intézményes formához, vallásos közösséghez, vagy sem. Mindegyik kérdés tovább árnyalható, megrajzolva a vallási identitás kontúráit.

Ha a felekezethez tartozás adatait nézzük, megállapítható, hogy csökkenőben van azok aránya, akik valamely konkrét valláshoz, felekezethez tartozónak vallják magukat, ami azt

jelenti, hogy legalábbis identitás, önazonosság szintjén az intézményhez kötött vallásosság egyre inkább háttérbe szorul. A felekezetek szerinti megoszlás adatai azt mutatják, hogy a hagyományos keresztény felekezetek a meghatározók, más felekezetek számbeli aránya elenyésző. Ezen a téren nem figyelhető meg drasztikus változás.

A népszámlálási adatok 2001 és 2011 között számottevő változást mutatnak a felekezetekhez tartozás tekintetében, de módszertani okok miatt a két adatállomány nem összehasonlítható. Helyettük az ESS adatállományát érdemes elemezni.¹⁰ Ezek szerint az önmagukat valamilyen felekezethez sorolók aránya 2002-ben 63%, 2004-ben 62%, 2006-ban 59%, 2008-ban 58%, 2010-ben 59%, 2012-ben pedig 47% volt; azaz 2002–2010 között stagnálásról, majd 2012-ig jelentős csökkenésről beszélhetünk. 2002–2010 között nem változott jelentősen a felekezetek közötti megoszlás. A hagyományos keresztény felekezetek maradtak a meghatározók, az egyéb keresztény felekezetek számaránya a vizsgált időszakban stagnált és nem haladta meg a 3%-ot, a nem keresztény felekezetek tagjainak számaránya egyik évben sem érte el az 1%-ot.

Az önbesoroláson alapuló intézményes (egyházias) és az attól elváló vallásosság (a maga módján vallásos) is megváltozott 1991 és 2008 között. 1991-ben a válaszadók 16,0%-a, 2000-ben 13,5%-a, 2008-ban pedig 17,9%-a tartotta magát vallásosnak az egyház tanítása szerint. A „maga módján vallásos”-nak (ön)minősítettek aránya pedig így változott ugyanebben az időszakban: 52,8%, 56,9% és 48,3%.

Az intézményes vallásossághoz köthető kérdések az intézményes vallásgyakorlatban való részvétel gyakoriságára kérdeznek rá. A templomba járási arányok egyértelműen csökkenő tendenciát mutatnak, a legalább hetente templomba járók aránya az 1991-es 14%-ról 2008-ra 9%-ra, a legalább havonta templomba járók aránya 23-ról 15%-ra csökkent 1991 és 2008 között. 2010-re a heti és a havi templomlátogatók aránya kissé megemelkedett, de 2012-re mindkettő csökkent. Az évezred elejétől a havonta templomba járók aránya – akik legalább havonta, de ritkábban, mint hetente járnak templomba – stagnált, a legalább hetente templomba járók aránya 2010-ig stagnált, aztán csökkent. 2012-ben a legalább havonta templomot látogatók aránya mindösszesen 14% volt.

2010 után a nagyobb ünnepekkor, vagy annál is ritkábban – tehát nem rendszeresen – templomba járók aránya is csökkent, ami szignifikáns növekedést eredményezett a szertartásokon soha részt nem vevők arányában. A templomba soha nem járók aránya 2012-ben alig volt nagyobb (42%), mint a templomot ritkán látogatóké (41%), tehát azt mondhatjuk, hogy a 2010-es fellendüléstől eltekintve a szertartások látogatásának gyakorisága csökkenő tendenciát mutat. Ugyanakkor nem csak a szertartásokat ritkán látogatók aránya, hanem a rendszeres templomlátogatók aránya is mérséklődik, ami az intézményes vallásgyakorlatban való részvétel visszaesését jelzi. A csökkenés nem abból adódik, hogy az emberek templomba járási szokásai változnak, hanem abból, hogy a népesség összetétele változott: a kihaló, templomba gyakrabban járó idősebb populáció helyébe a vallását kevesebb rendszerességgel gyakorló korcsoport lép.

A vallásosság intézményi keretekhez kapcsolódó adatai alapján azt mondhatjuk, hogy miközben az önmagukat egyházián vallásosnak tartók aránya nem változott, inkább enyhe növekedést mutatott, a vallásos identitásukban a maguk útját járók aránya csökkent, a nem

¹⁰ Erre vonatkozóan lásd: *European Social Survey* (ESS). Elérhető: <http://ess.tk.mta.hu/> (A letöltés időpontja: 2017. 03. 20.)

vallásosak aránya pedig nőtt 2008-ig. Ezzel párhuzamosan mind az egyházi kultúrához való kötődés (felekezethez tartozás fejezi ki), mind az egyházi vallásgyakorlatok látogatottsága csökkenő tendenciát mutat, különösen 2010 után. Úgy gondoljuk, hogy az intézményes vallásgyakorlat csökkenése nem a vallásosság háttérbe szorulását jelentette, hanem egy vallási individualizációt, ami az intézményektől való eltávolodást és a vallásosság egyéni igényekre történő szabását foglalja magában.

A vallásosság szintjének alakulásában nem figyelhető meg jelentős átrendeződés 2002–2012 között. A válaszadók mintegy egynegyede gondolja magát jelentős mértékben vallásosnak, valamivel több mint 40%-a kevésbé vagy egyáltalán nem vallásos. Ha az ima gyakoriságát tekintjük, 2002–2010-ig stagnálásról beszélhetünk kisebb növekedésekkel és csökkenésekkel, 2010 után viszont jelentős mértékben csökkent a naponta imádkozók aránya, 19%-ról 13%-ra, ezzel párhuzamosan enyhe növekedés figyelhető meg a ritkán és soha nem imádkozók és a nem válaszolók arányában. Úgy látszik, hogy az utóbbi években az intenzív vallásosság visszaszorulása figyelhető meg, miközben a vallástalanság indikátoraiban enyhe növekedés tapasztalható. Mindez megkérdőjelezi, hogy a vallásosság változásában pusztán csak a privatizáció, az intézményektől távolodás zajlana, valószínűsíthető, hogy egy elvallástalanodási folyamat kezdetén vagyunk.

A jövő tekintetében az Ifjúság 2012 kutatás adhat támpontot. A vizsgálat adatai szerint a különböző hitek (mágia, kabala, talizmán, horoszkóp, szeplőtelen fogantatás, lélek-vándorlás, ufó, ördög, telepátia, pokol, Szentháromság, feltámadás, csodák, szentek, halál utáni élet, mennyország, isten) tekintetében az általánosan megfigyelhető változás a nem hívők arányának növekedése.

Kulcsfogalmak

vallásszociológia, vallás – vallásosság – hit, egyház – szekta – felekezet – kultusz, szekularizáció, papság, intézményes vallásosság, vallásosság szintjei

Ellenőrző kérdések

- Mivel foglalkozik a vallásszociológia?
- Melyek a vallás által létrehozott szervezetek?
- Mi a szekularizáció?
- Kiket tekintünk vallásosnak?
- Mi a papság feladata?
- Hogyan alakult a vallásosság Magyarországon a rendszerváltás óta?

Felhasznált irodalom

- ANDORKA Rudolf (1997): *Bevezetés a szociológiába*. Budapest, Osiris Kiadó.
- DAVIE, Grace (2010): *A vallás szociológiája*. Napjaink teológiája sorozat 15. Pannonhalma, Bencés Kiadó.

- GEREBEN Ferenc (2004): *Vallásosság és egyházkép*. Budapest, Kerkai Jenő Egyházzociológiai Intézet.
- HAMILTON, Malcolm B. (1998): *Vallás, ember, társadalom. Elméleti és összehasonlító vallásszociológia*. Megújuló világképek 6. Budapest, AduPrint Kiadó.
- SZÁNTÓ János (1998): *Vallásosság egy szekularizált társadalomban*. Budapest, Új Mandátum Kiadó.
- TOMKA Miklós: Vallásszociológia ma Magyarországon. In LOVIK Sándor – LEDERER Pál szerk.: *Hívők, egyházak ma Magyarországon*. Vallástudományi tanulmányok 2. Budapest, MTA Filozófiai Intézet.
- TOMKA Miklós (1999): A magyar vallási helyzet öt dimenziója. *Magyar Tudomány*, 44. évf. 5. sz. 549–559.
- TOMKA Miklós – RÉVAY Edit (1998): Papok, férfi szerzetesek, apácák. In KOLOSI Tamás – TÓTH István György – VUKOVICH György szerk.: *Társadalmi Riport 1998*. Budapest, TÁRKI. 216–236.
- Vallásszociológia*. Elérhető: http://mediator09.web44.net/I_Felev/Szociologia_SJ/12_Vallasszociologia.pdf (A letöltés időpontja: 2017. 03. 20.)
- VALUCH Tibor (2005): *Magyarország társadalomtörténete a XX. század második felében*. Budapest, Osiris Kiadó.

Egyéb forrás

European Social Survey (ESS). Elérhető: <http://ess.tk.mta.hu/> (A letöltés időpontja: 2017. 03. 20.)

Ajánlott irodalom

- ANDORKA Rudolf (1991): Vallásosság és egyházak a 20. században – fő tendenciák és nyitott problémák. *INFO–Társadalomtudomány*. 17. sz. 41–47.
- KELLER Tamás (2010): Változás és folytonosság a vallásossággal kapcsolatban. *Statisztikai Szemle*, 88. évf. 2. sz. 141–153.
- ROMSICS Ignác (2005): *Magyarország története a XX. században*. Budapest, Osiris Kiadó.
- SZÁNTÓ János (1992): Vallásosság, vallásos hiedelmek Magyarországon. In ANDORKA Rudolf – KOLOSI Tamás – VUKOVICH György szerk.: *Társadalmi Riport 1992*. Budapest, TÁRKI. 259–288.
- SZEGŐ IVÁN Miklós: *Mennyire vallásos a világ és Magyarország?* Elérhető: www.origo.hu/tudomany/20120418-vallasosság-a-vilagban-felmeres-magyarország.html (A letöltés időpontja: 2017. 03. 20.)
- TOMKA Miklós: *Vallásszociológia*. Elérhető: www.fil.hu/uniworld/vt/szoc/tomka_1.htm (A letöltés időpontja: 2017. 03. 20.)
- VARGA Attila (2005): Vallás, társadalom és állam viszonya a 21. század elején – háttérvázlat egy lehetséges jogi szabályozás margójára. *Magyar Kisebbség*, 9. évf. 3–4. sz. 223–235. Elérhető: www.jakabffy.ro/magyarkisebbsseg/pdf/2005_3-4_14_varga.pdf (A letöltés időpontja: 2017. 03. 20.)

11. fejezet

Településszerkezet – város és falu

Tarján Gábor

Város az a település, amely a környező falvak számára központi funkciót lát el egészségügyi, oktatási, kulturális, államigazgatási és gyakran közlekedési területen. Lakosságuk foglalkozás, műveltség, életszínvonal, gondolkodás tekintetében heterogénebb, az emberi kapcsolatok személytelenebbek, a család szerepének gyengülése miatt az egyén viselkedésének társadalmi kontrollja is gyengébb, mint a falusi társadalmakban. Napjainkban komplex mutatórendszer alapján válhat egy település várossá. Ezek meghatározott funkciók, intézmények megléte, a gazdasági szerkezet (ipar, szolgáltatások jelentősége), népsűrűség-jellemző beépítés.

A rendszerszemléletű városfogalom a várost olyan strukturális rendszerként értelmezi, amely három fontos alrendszerből tevődik össze, mint társadalmi, gazdasági, valamint műszaki struktúra és ezek bonyolultsága, illetve fejlettségi foka különbözteti meg a falutól.

A falu ugyanannak a differenciálódási folyamatnak a során alakult ki, mint amikor a városok elkülönültek, tehát elvált egymástól a központi szerepkört betöltő település és a vele szervesen összefonódott, mezőgazdasági foglalkozású rurális világ. Tehát a falu hagyományosan a mezőgazdasági termelés környezete, de napjainkban tágabb gazdasági és funkcionális szerepkörrel rendelkezik, ami a befelé fordulást csökkenti. Központi funkciókat továbbra sem tölt be, az intézményhálózata fejletlen, maximum az alapellátást biztosítják. A szolgáltatások, az igazgatás és a gazdasági élet szempontjából valamelyik város vonzáskörzetébe tartozik, fejlődése általában – de nem minden esetben – a város fejlődésétől függ. Laza szerkezetű, földszintes beépítettség jellemzi, elmaradottabb a kommunális, infrastrukturális ellátottság.

A településeket több szempont szerint lehet csoportosítani. A legismertebb és nálunk is legtöbbször alkalmazott módszer a népességszám alapján történő nagyságrendi csoportosítás. Eszerint az alábbi kategóriákat különböztetjük meg:

- apró falu: néhány főtől – 1000 főig;
- kis falu: 1000–2000 főig;
- nagy falu: 2000–5000 főig;
- óriásfalu: 5000–10 000 főig;
- kisváros: 10–25 ezer főig;
- középváros: 25–100 ezer főig;
- nagyváros: 100–250 ezer főig;
- regionális központ: 250–500 ezer főig;
- nemzetközi regionális központ: 500 ezer – 1 millió főig;
- világváros: 2,5–10 millió főig;
- óriásváros (vagy megacity): 10 millió felett.

Külön-külön is szokás elkülöníteni a falu- és várostípusokat. A lélekszám alapján az alábbi falutípusokat különböztetjük meg:

- törpefalu – 100 fő alatt;
- aprófalu – 100–500 fő;
- kisfalu – 500–1000 fő;
- középfalu – 1000–2000 fő;
- nagyfalu – 2000–5000 fő;
- óriásfalu – 5000–10 000 fő.

Vannak esetek, amikor szükségessé válik például az agglomerációs falvak vagy az üdülőfalvak különválasztása is.

A rendszerváltás után megnőtt a városi rangra aspiráló települések száma, amit jól mutat, hogy az 1980-as évek közepén 110, 2009 óta 307 település rendelkezik ezzel a címmel.

A tanya paraszti használatú – egy-egy földműves család tulajdonában álló –, általában egy főépületből és melléképületekből, gazdasági udvarból álló magános telep.

Az urbanizációt két magyar szakkifejezéssel szokás fordítani, a városodással és a városiasodással. A két kifejezés jelentéstanilag eltér egymástól: a városodás a városi népesség arányának növekedését jelenti, a városiasodást pedig a település városias jellegű változása-ként értelmezzük: emeletes épületeket, infrastrukturális fejlődést, a kereskedelmi ellátás és a helyi-helyközi közlekedés bővülését stb.

Az urbanizációhoz kapcsolódó fogalmak az agglomeráció, amelybe azok a települések tartoznak, amelyeknek a lakossága az ingázás révén mindennapos kapcsolatban áll a nagyvárossal. A szuburbanizáció során a (nagy)városok belső negyedeiből a lakosság a külvárosok vagy a városhatáron túli települések kertés, családi házas övezeteibe költözik, és innen jár be naponta a nagyvárosba. Az agglomeráció és a szuburbanizációs övezet lakossága társadalmi összetételét, életvitelét, szokásait tekintve jelentősen különbözik egymástól. Egy nagyobb településnek lehet agglomerációs és szuburbanizációs övezete is, ilyen például Érd.

A szegregáció egy településen belül különböző társadalmi rétegek, etnikai csoportok elkülönülését jelenti, ami gyakran párosul a jövedelmi viszonyok és a települési infrastruktúra egyenlőtlenségeivel. Így a társadalmi különbségek térbeli távolságokká alakulnak át. A slum a (nagy)városok fizikailag leromlott állagú, szegények által lakott tömbjeit/negyedeit jelöli, ha etnikai alapon jön létre, gettóról beszélünk. Az invázió az a folyamat, amikor egy településrészbe, kerületbe a korábbi népességtől eltérő népesség költözik be, és a korábbi tevékenységek mellett újak is megjelennek. A szukcesszió során az invázió és a korábbi lakosság, valamint tevékenységek kiköltözése következtében a településrész lakosságának és gazdasági tevékenységének összetétele megváltozik. A filtráció során a lakások lakói cserélődnek ki, a korábban ott élők jobb minőségű ingatlanba költöznek, a helyükre pedig szegényebb rétegek költöznek.

A városökológia a városlakók magatartása és a környezeti tényezők közötti összefüggést vizsgálja. A klasszikus módszer a város területi egységeinek feltérképezése és ezek társadalmi sajátosságainak elemzése, amelyek révén képet kapunk a népességkoncentrációról, a különböző jövedelmű rétegek, az etnikai, életkori, valamint foglalkozási csoportok elhelyezkedéséről stb. A kutatás középpontjában a társadalmi közösség áll, ami lehetővé teszi – például – a népszámlálási adatok alapján az egyes övezetekben élők jellemzőinek összehasonlítását: képzettség, foglalkozás, jövedelem, életkor, családi állapot stb. tekinte-

tében. Mindezt ki kell egészíteni a szociológiai kutatás egyéb eszközeivel, a megkérdezés különböző formáival, a személyes megfigyeléssel, a társadalmi folyamatok időben visszanyúló tanulmányozásával.¹

11.1. Városiasodás

Magyarországon a városodás folyamata a rendszerváltást követően jelentősen gyorsult, azonban ez nem feltétlenül jelentette az urbanizáltság minőségi javulását, azaz a városiasodást. A városi rang elnyerésének feltételrendszere a korábbiaknál megengedőbbé vált, ami önmagában véve is növelte a városi lakosság arányát. Az országban a városi jogállású települések száma jelenleg 328, a községeké 2826. Az új városok többsége azonban nem rendelkezik olyan központi funkcióval, amellyel érzékelhető hatást gyakorolna térségére, alapvető infrastrukturális ellátottságuk, gazdasági, társadalmi, jövedelmi viszonyaik alig különböznek a községektől. A leginkább urbanizált régió Közép-Magyarország. A népesség 17,4%-a a főváros lakója, 52,1%-a a többi városban és 30,5%-a a községekben él. A népesség megoszlása a különböző településtípusok között annyiban változott, hogy a községekben lakók aránya csökkent, a városokban élőké enyhén nőtt, míg a főváros népesedési súlya lényegében nem változott. A népességfogyás valamennyi településtípust érintette, de a falvakban erőteljesebb volt. A csökkenésben alapvető szerepet játszott a természetes népességfogyás, amelyet azonban a vándorlásból származó népességnyereség valamelyest mérsékelte a városokban. Ez utóbbiban jelentős a szerepe a Pest megyei községek kiemelkedő bevándorlási többletének. Magyarország legvonzóbb régiója Közép-Magyarország, ahol a két népszámlálás között eltelt idő alatt a lakosság országban belüli aránya 28,1%-ról 29,6%-ra emelkedett. A népsűrűség – az egy km²-re jutó népesség száma – a tíz évvel azelőtti 110 főről 107-re csökkent, a mutató uniós összehasonlításban közepesnek számít. Budapest kiemelkedő népsűrűsége nem hasonlítható össze a megyékével. Az ország legritkábban lakott megyéi Somogy, Bács-Kiskun, Tolna és Békés, a legsűrűbben lakottak Pest, Komárom-Esztergom, valamint Győr-Moson-Sopron. A jelzőszám Pest megyében jóval meghaladja az átlagot, míg Somogyban a Pest megyeinek alig több mint negyede.

Az urbanizáció négy szakasza az urbanizáció, a szuburbanizáció, a dezurbanizáció és a reurbanizáció. Az első szakasz a városrobbanás, ami az ipari forradalomhoz, a modern gazdaság kialakulásához kapcsolódik. Ez Nyugat-Európában a 18–19. század fordulóján, keletebbre később, Magyarországon az 1870–1880-as években kezdődött. A második szakasz az ún. relatív dekoncentráció vagy szuburbanizáció, ami a városokból azok külső területeire, illetve a környező agglomerációba való kiköltözést jelenti. Feltétele a kiköltözéssel járó életformát lehetővé tevő gyors és rugalmas közlekedés. Elsősorban a városközpontok lakosságának, a tehetősebb rétegeknek a környező kertes, családi házas övezetekbe költözését értjük szuburbanizáció alatt, de például Magyarországon más rétegek is érintettek voltak benne. A szuburbanizáció Nyugat-Európában a második világháborút követően, a kelet-európai országokban az 1970-es évektől bontakozott ki, együtt járt a nagyvárosok népességnövekedésének megtorpanásával, illetve a népességszám csökkenésével. A harmadik és a negyedik

¹ A városzociológia kialakulásáról és irányzatairól áttekintést ad: SZELÉNYI Iván szerk. (1973): *Városzociológia*. Válogatott tanulmányok. Budapest, Közgazdasági és Jogi Könyvkiadó.

szakasz (a dezurbanizáció a rurális területek népességarányának növekedése és a városi népesség csökkenése, a reurbanizáció pedig a jobb anyagi helyzetű rétegeknek és vállalkozásoknak a visszaáramlása a városközpontokba) Magyarországon a második szakasszal együtt, torlódva jelentkezett. Ennek okai a késleltetett városfejlődés, a szocializmus sajátos városfejlesztése, majd a rendszerváltással együtt járó viszonylag gyors társadalmi-gazdasági változások, valamint ezek eredményeként a társadalmi egyenlőtlenségek növekedése.

Az utóbbi 10–15 évben nem csupán a nagyvárosok közvetlen közelében lévő falusias települések népessége nőtt, hanem egy ennél tágabb vonzáskörzetben is megállt a lakosság csökkenése. A kiköltözők összetétele meglehetősen heterogén. Megtalálhatók közöttük a jobb életminőséget tudatosan választók, és azok is, akik strukturális kényszerek hatására döntöttek így. A középrétegek és a marginalizálódott rétegek jellemzően az alacsonyabb ingatlanárakat keresik, illetve igyekeznek elkerülni a magas rezsi költségeket. A budapesti agglomeráció a legnagyobb, 81 településből áll. Az egyes települések presztízse azonban nagyon különböző, ami az ingatlanárakban jól kifejeződik. A környék nyugati oldalát inkább a magasabb jövedelműek, a keleti oldalát jellemzően az alsó-, közép- és szegényebb rétegek választják. A legszegényebbek nem az agglomerációba, hanem azokra a településekre költöznek vissza, ahonnan az 1950-es, 1960-as években a családjuk elköltözött.

11.2. Szuburbanizáció, dezurbanizáció, reurbanizáció

A rendszerváltás családok tömegei számára teremtette meg az ahhoz szükséges feltételeket, hogy az 1990-es években nagy hullámokban hagyják el elsősorban a fővárost, de a vidéki nagyvárosokat is. Joggal nevezhetjük ezt az időszakot a magyarországi szuburbanizáció évtizedének. Az összes településtípus közötti lakóhely-változtatók rendszerében a legnagyobb arányt, 10,7%-ot a fővárosból annak szuburbán övezetébe költözők alkották, és az összes vándorlás 13,8%-a irányult ebbe a településcsoportba. Ehhez még hozzáadódik a vidéki szuburbanizációban lecsapódott további 3,8%-nyi vándorlás. Ugyanakkor jól megkülönböztethetően elvált egymástól a főváros környéki és a vidéki szuburbanizáció szociális karaktere. A fővárosi szuburbán övezet kialakulása, felfutása az elitnek és a felső középosztálynak tudható be, míg a vidéki szuburbia középosztályi jelleggel formálódott. A szociális összetétel eltérése a kibocsátó területek rétegződési sajátosságaival magyarázható. A fővárosi szuburbanizációban letelepedettek több mint háromnegyedének a korábbi lakóhelye az átlagában is magas státusú Budapesten volt. Kialakult egy földrajzilag is összefüggő, magas urbanizációs szintet mutató térség, amely rétegződési jellemzőiben nagymértékben kiemelkedik valamennyi többi településcsoportból. A vidéki szuburbanizációban letelepedők közel kétharmada származott a megyei jogú városokból, amelyek lakóinak átlagos státusa jelentősen elmarad a fővárositól, így a kivándorlók társadalmi csoportok szerinti összetétele is ennek megfelelően alakult. Az agglomerációs falvakba irányuló vándorlásoknak egyes helyeken tulajdonítható egy sajátos szuburbanizációs jelleg, másutt nem.

Az éves vándorlást statisztikai adatok azt mutatják, hogy az új évezred első évtizedének végére a gyors felfutás után ez az időszak véget ért. 2006-tól a megyei jogú városok, 2007-től pedig Budapest vándorlási egyenlege is az egyre csökkenő veszteség után pozitívba fordult, amiből úgy tűnik, hogy a reurbanizálódás jelensége új szakaszba lépett.

Az urbanizációs ciklusok közül a dezurbanizáció Magyarországon nehezen azonosítható, a reurbanizáció úgy kezd teret nyerni, hogy ez a fázis kimaradt. Ezzel azok az érvek erősödnek, amelyek tagadják az urbanizációnak, illetve az urbanizációs ciklusoknak az univerzális jellegét, amelyeken minden társadalomnak előbb vagy utóbb hasonló módon kell átesni. A dezurbanizáció hiánya ugyanakkor kritikája az egész hazai urbanizációs folyamatnak, mivel rámutat az urbanizációt mozgató hajtóerők gyengeségére, arra, hogy a településhálózatban és a geográfiai térben hagyományosan létező urbánus-rurális kétosztatúságot képtelenek voltak áttörni, sőt a térben koncentráltan bár, de kétségtelenül létező városiasodás éppen a rurális területek kárára ment végbe.

A budapesti magas státusú kerületek vándorlási jellemzőinek elemzése bizonyítja, hogy főként itt jelentek meg – ide költöztek – a szuburbiából a hasonló rétegződési jellemzőjű bevándorlók. A jelenség súlyát érzékelteti, hogy a Budapestre bevándorlók között ez a csoport bizonyult a legszámosabbnak több mint 24 ezer fővel, akik ráadásul az összes településcsoportok között vándorlónak is 2,5%-át tették ki. A más településcsoportból a fővárost választók között státusuk a legmagasabb volt, így minden vonatkozásban megfeleltek a reurbanizáció kritériumainak. Ha a budapesti reurbanizációhoz hozzáadjuk a vidéki szuburbiából a megyei jogú városokba vándorló több mint 6 ezer főt, a reurbanizáció folyamatában részt vevő csoport nagysága 30 ezer fő feletti, ami elegendő ennek az urbanizációs ciklusnak az azonosításához. A főváros és a megyei jogú városok pozitívba forduló migrációja ellenére a szuburbán területek nagy vándorlási nyeresége továbbra is fennmaradt.

A vándorlók rétegződését vizsgálva figyelemre méltó aránytalanság tűnik fel, ami ugyanakkor jelzi azt is, hogy a településhálózat egységes rendszer, ha valamely pontján változás történik, az közvetlenül vagy közvetve, de érinti a rendszer egészét. Budapestet a szuburbiájával folytatott népességcsere során 33,8 ezer elit és felső közép társadalmi rétegbe tartozó személy hagyta el, akik minden valószínűség szerint megőrizték fővárosi munkahelyüket. A reurbanizáció jegyében folyt visszaköltözés is, de a nettó veszteség így is 27,5 ezer főre rúgott. A globalizáció által működtetett helyi gazdaságnak pedig pluszigénye mutatkozott magasan képzett munkaerőre, akikre a politika és a központi közigazgatás is igényt tart. Ezek szívóhatást fejtettek ki, aminek következtében Budapestnek az elit és a felső középosztály tagjait nézve vándorlási többlete keletkezett a megyei jogú városokkal, a középvárosokkal, a kisvárosokkal, az üdülővárosokkal, a városiasodó településekkel és a falvakkal szemben, veszteséget csak a szuburbán övezetekkel, az agglomerációs falvakkal, az üdülőfalvakkal és az aprófalvakkal szemben kellett elkönyvelnie.

Budapestnek az elitet elszívó hatása a megyei jogú városokat érintette a legnagyobb mértékben, amelyek aztán a városhierarchia alsóbb csoportjaiból és a falvakból pótolták veszteségeiket. A középvárosok a kisvárosok, a városiasodó települések, a falvak és az aprófalvak, a kisvárosok pedig a városiasodó települések, a falvak és az aprófalvak elit-jét és felső középosztályát csapolták meg. A két felső társadalmi réteg településcsoportok közötti vándorlásának a szuburbán övezetek, az agglomerációs falvak és – más okokból – az üdülőfalvak lettek a fő nyertesei, a falvak, az aprófalvak és a városiasodó települések pedig az abszolút vesztesek, utóbbiak csak az előbbi kettővel szemben jöttek ki nyereséggel.

11.3. A városfejlődés elméletei

A városzociológia ma is használható klasszikus elméletét, az úgynevezett humánökológiai vagy városökológiai elméletet a Chicagói Egyetemen működő szociológiai iskola dolgozta ki a két világháború között, elsősorban Robert Ezra Park, Ernest Burgess és Louis Wirth. Elődjük Richard M. Hard volt, aki 1903-ban kidolgozta a csillagelméletet. Tapasztalata szerint a város a középpontja felől, a fő közlekedési utak mentén csillagszerűen növekszik. Az elméletet a kor technikai színvonala, a tömegközlekedés dominanciája alapozta meg, ami villamost, föld alatti vasutat és ingázó vonatjáratokat jelentett. Hard szerint a város formáját és növekedését az határozza meg, hogy a városi lakosság igyekszik a munkahelye eléréséhez használt közlekedési eszközök közelében letelepedni. A személygépkocsi használatának tömegessé válása eredményezte, hogy a fő közlekedési útvonalakat jelentő csillagszárak közötti területek elkezdtek feltöltődni. De napjainkban is találkozunk csillagszerű városnövekedéssel, ha jól szervezett és olcsó a tömegközlekedés.

Hard elméletét váltották fel a fentebb említett tudósok nézetei, elsőként Park rövid tanulmánya (1915), amelyben megfogalmazta a humánökológia – noha maga a kifejezés csak 10 évvel később jelent meg – alaptételét: a tudatos emberi tevékenység létrehozza saját életterét, a várost, amely ezután tőle független, objektív erőként élete formálójává válik. Parkra és társaira a biológia és a városföldrajz tudományos módszerei hatottak, elsősorban Ernst Haeckel német biológus. Haeckel szerint az élő organizmusok és környezetük között szoros kapcsolat van, ezért nem lehet az élő organizmusokat önmagukba zárva, életfeltételeikből kiszakítva vizsgálni.

*„A természet világában az organizmusok általában oly módon oszlanak el egy területen, hogy a különböző fajok között egyensúlyi állapot vagy kiegyenlített helyzet alakuljon ki. A chicagói iskola úgy vélte, hogy a nagy városi települések és azokon belül a különböző városrészek elhelyezkedése hasonló elvek alapján érthető meg.”*² Tehát a nagyvárosokban bizonyos városrészekhez kapcsolódnak bizonyos tevékenységek, és bizonyos városrészekben koncentrálnak – küzdelem és alkalmazkodás révén – a társadalom meghatározott tétegei. Az urbanizációs problémák közül a deviáns viselkedéseknek és a szegénységnek az egyes városrészekbe – elsősorban az átmeneti övezetekben – történő koncentrációja kapott kiemelt figyelmet.

A chicagói iskola városökológiai elemzései két nagy területre terjedtek ki. Az első a város mint tér problémaköre, amely a fizikai tér és a népesség eloszlása, valamint a közöttük fennálló kapcsolat vizsgálatával foglalkozott. Olyan kérdéseket vizsgált – többek között –, mint hogy miként növekszik a város, vannak-e prognosztizálható ismérvei a népesség eloszlásának, hogyan befolyásolja az ökológiai környezet az emberek viselkedését, kapcsolatrendszerét? A másik kutatási terület a közösségre irányult; Park munkatársaival *„természetes övezetek mozaikjának látták a várost, amelyek sajátos életmódoknak, emberi kapcsolatoknak a hordozói is egyben”*.³

Park és Burgess a szegmentált koncentrikus körök elméletét (zónák) fogalmazta meg. A városközpont az üzleti övezet (bankok, szállodák, nagy áruházak, szórakoztató intézmények), amelyet az átmeneti övezet vesz körül; ez korábban jó lakásokat magukban foglaló

² GIDDENS, Anthony (1995): *Szociológia*. Budapest, Osiris Kiadó. 533.

³ BARAKONYINÉ WINICZAI Klára (1997): *Városzociológia*. I. Pécs. 9.

bérházakból állt, de fokozatosan leromlott, a korábbi népesség igyekezett elköltözni, és így a szegények, bevándorlók, színesbőrűek lakóhelyévé vált (slumosodás). Itt összpontosul az összes társadalmi probléma a prostitúciótól kezdve a drogkereskedelemig. A harmadik körben jobb helyzetű munkások élnek bérházakban, őket az (alsó) középosztály családi házainak gyűrűje veszi körbe. A nagyváros körül a családi házas szuburbiák találhatók.

Egy másik városökológiai elmélet szerint a városokat a központtól a városhatárig tartó szektorokra lehet felosztani: ipari, kereskedelmi és lakóterületi szektorokra. Ezek kialakulásában a fő közlekedési utak játszanak szerepet. A harmadik elmélet szerint a nagyvárosokon belül több városmag alakul ki, körülöttük egymástól részben vagy teljesen független városrészekkel.

Louis Wirth ökológiai elmélete szerint (1938) három tényező határozza meg a városi életmódot oly módon, hogy egymás hatását kumulálják. Ezek a nagy népességszám, a népesség nagy társadalmi heterogenitása és a nagy népsűrűség. A nagy népességszám a városi ember szabadságát növeli ugyan, de sokoldalúan bomlasztja az emberi kapcsolatokat. A nagy népsűrűség is kedvezőtlen hatást gyakorol az emberi kapcsolatokra a társadalmi távolságtartás növekedése (elmagányosodás) révén.

Amos Hawley a különböző városi övezetek kölcsönös függőségét hangsúlyozta; a csoportok és a foglalkozási szerepek specializálódása révén létrejövő differenciálódás vezet a környezethez történő alkalmazkodáshoz. Domináns szerepre azok a csoportok tesznek szert, amelyekről sok más csoport függ. Az övezetek nem csak térbeli, hanem időbeli viszonylatok eredményei is. *„Az emberek mindennapi életének időbeli rendezettségében a város különböző részeinek hierarchiája tükröződik.”*⁴

Az 1950-es és 1960-as években a fejlett országok dinamikusan fejlődő nagyvárosaiban új jelenségre figyeltek fel: a korábbi népességkoncentrációval szemben megjelent a dekoncentráció, tehát csökkent a népességszám. Mivel a városok térbeli szerkezetének vizsgálata nem adott magyarázatot a folyamatra, a kutatók a városfejlődés időbeni változásait kezdték vizsgálni. A városfejlődés szakaszosságát a társadalmi-gazdasági folyamatok ciklikusságával lehetett megmagyarázni.

Meg kell említeni, hogy az amerikai és európai városfejlődés eltér egymástól, mivel amíg az Egyesült Államokban nagy területek álltak rendelkezésre a városok térbeli növekedésére, Európában ez az adottság, lehetőség sokkal kisebb volt.

Wolf Gaebe a következő urbanizációs ciklusokat különítette el:

1. Urbanizáció, amelynek során a szakaszos városfejlődés első fázisát a város központi területeinek gyorsan növekvő népességszáma jellemzi, elsősorban az iparosítás eredményeként. A lakó- és munkahelyi övezetek fokozatosan elkülönülnek, a beépített területek aránya nő. Ez a folyamat a korán iparosodó országokban a 19. század végén, 20. század elején zajlott le, míg a későn iparosodó országokban az 1950-es, 1960-as években kezdődött.
2. Szuburbanizáció, amelynek szakaszában a magterület térbeli növekedése eléri a városkörnyéki, elővárosi területeket. A magasabb társadalmi státusúak költöznek ki – először a 19. század végén – a nyugodtabb és jobb természeti környezetű elővárosokba, és ezáltal felértékelődik a városkörnyék szerepe. Gaebe a szuburbanizáció

⁴ GIDDENS (1995), 534.

három típusát különíti el annak függvényében, hogy melyik funkció erősödik ezeken a területeken. A lakossági szuburbanizáció jellemzője a városi népesség város és városkörnyék közötti migrációja. Nő a szociális elkülönülés, és változik a városközpont etnikai összetétele. Az ipari szuburbanizáció során egyes iparágak települnek ki a városkörnyéki övezetekbe. A tercier szektor szuburbanizációja egyes szolgáltató tevékenységek kitelepülését jelenti; legismertebbek a bevásárlóközpontok, a raktárbázisok, logisztikai és áruforgalmi központok.

3. Az urbanizációs ciklus harmadik szakasza a dezurbanizáció, amikor a város magterületein csökken az ipari és szolgáltató szektorban foglalkoztatottak aránya, és intenzív kiáramlás kezdődik a városból a korábban nem városiasodott területekre. A közepes és kisebb városok népessége – párhuzamosan a lakosság dekoncentrációjával – növekszik. A folyamat az 1960-as években a korán iparosodott országokban jelentkezett.
4. A reurbanizációs szakaszban ismét növekszik a városok magterületeinek népessége, miután a belső, korábban slumosodott területeket felújítják, átépítik.⁵

Enyedi György a gazdaság változásával és annak jellemzésével magyarázza a városnövekedés szakaszosságát.⁶

A múlt század végén jelent meg az urbanizációs ciklus 5. szakasza, a posztsuburbanizáció, amikor a szuburbán terület lakói nem a központi városba, hanem a városkörnyék más településeire járnak dolgozni.

Kulcsfogalmak

város – falu – tanya, urbanizációs – városodás – városiasodás, agglomeráció – szuburbanizáció – dezurbanizáció – reurbanizáció, szegregáció – slum – gettó, invázió – szukceszzió – filtráció, városökológia, chicagói iskola, urbanizációs ciklusok, településcsoportok társadalomszerkezete, városi rang

Ellenőrző kérdések

- Melyek a falu és város legfontosabb jellemzői?
- Mit jelent az urbanizáció?
- Mi a különbség városodás és városiasodás között?
- Mi a szuburbanizáció?
- Mi az összefüggés a szegregáció, a slum és a gettó között?
- Melyek a klasszikus városökológiai elméletek (chicagói iskola)?
- Hogyan alakult a városfejlődés (városi cím) a rendszerváltás után?
- Melyek a városfejlődés legfontosabb elméletei?

⁵ Izsák Éva (2003): *A városfejlődés természeti és társadalmi tényezői. Budapest és környéke*. Budapest, Napvilág Kiadó. 24–26.

⁶ Lásd erről ENYEDI György (1988): *A városnövekedés szakaszai*. Budapest, Akadémiai Kiadó.

Felhasznált irodalom

- ANDORKA Rudolf (1997): *Bevezetés a szociológiába*. Budapest, Osiris Kiadó.
- BARAKONYINÉ WINICZAI Klára (1997): *Városszociológia. I.* Pécs, Janus Pannonius Tudományegyetem Pollack Mihály Műszaki Főiskolai Kar.
- ENYEDI György: Az urbanizációs ciklus és a magyar településhálózat átalakulása. In CSIZMADY Adrienne – HUSZ Ildikó szerk.: *Település- és városszociológia*. Szöveggyűjtemény. Budapest, Gondolat Kiadó. 11–24.
- GIDDENS, Anthony (1995): *Szociológia*. Budapest, Osiris Kiadó.
- IZSÁK Éva (2003): *A városfejlődés természeti és társadalmi tényezői. Budapest és környéke*. Budapest, Napvilág Kiadó.

Ajánlott irodalom

- BELUSZKY Pál (1990): Magyarország városhálózata 1900-ban. In TÓTH József szerk.: *Tér–idő–társadalom*. Pécs, MTA Regionális Kutatások Központja.
- CSANÁDI Gábor et al. (2010): *Város – Tervező – Társadalom*. Budapest, Sík Kiadó.
- ENYEDI György (1988): *A városnövekedés szakaszai*. Budapest, Akadémiai Kiadó.
- ENYEDI György (1993): Társadalmi-területi egyenlőtlenségek és területi politika Magyarországon. In ENYEDI György szerk.: *Társadalmi-területi egyenlőtlenségek Magyarországon*. Budapest, Közgazdasági és Jogi Kiadó.
- ENYEDI György (2001): Településformáló folyamatok. *Educatio*, 10. évf. 4. sz. 663–669.
- HAJDÚ Zoltán (1993): Település- és településhálózat-fejlesztési politika Magyarországon az államszocializmus időszakában. In ENYEDI György szerk.: *Társadalmi-területi egyenlőtlenségek Magyarországon*. Budapest, Közgazdasági és Jogi Kiadó. 39–56.
- IZSÁK Éva (2003): *A városfejlődés természeti és társadalmi tényezői. Budapest és környéke*. Budapest, Napvilág Kiadó.
- KONRÁD György – SZELÉNYI Iván (2004): A késleltetett városfejlődés konfliktusai. In CSIZMADY Adrienne – HUSZ Ildikó szerk.: *Település- és városszociológia*. Szöveggyűjtemény. Budapest, Gondolat Kiadó.
- KOVÁCS Katalin (1990): Urbanizáció alulnézetből. Az utóbbi évtizedek társadalomszerkezeti változásai az aprófalvas régióban. In TÓTH József szerk.: *Tér–idő–társadalom*. Pécs, MTA Regionális Kutatások Központja. 272–303.
- NÉMETH Zsolt (2011): *Az urbanizáció és a térségi társadalomszerkezet változása Magyarországon 1990–2001 között*. KSH Népszéktudományi Kutatóintézetének kutatási jelentései 93. Budapest, KSH Népszéktudományi Kutató Intézet.
- SZELÉNYI Iván (1990): *Városi társadalmi egyenlőtlenségek*. Budapest, Akadémiai Kiadó.
- SZELÉNYI Iván szerk. (1973): *Városszociológia*. Válogatott tanulmányok. Budapest, Közgazdasági és Jogi Könyvkiadó.

Vákát oldal

12. fejezet

Média, nyilvánosság, közvélemény

Kiss Zoltán László

Napjaink sajtótermékeiben, tömegkommunikációs eszközeiben, sőt mind gyakrabban a személyes beszélgetések során is elhangzó kifejezés, fogalom a *média*, a *nyilvánosság* és a *közvélemény*. Ismerős csengésük ellenére sokak számára nem tisztázott ezen kifejezések jelentése, tartalma. Egyfajta misztikus varázsszóként, az érvek, vélemények megerősítéseként, tromfként hivatkozunk rájuk. A társadalomtudományok, köztük a szociológia szakirodalmának szerzői is sokszor és sokat foglalkoztak ezen társadalmi jelenségek, társadalmi tények mibenlétével, kritériumaival, igyekezve meghatározni pontos definíciójukat, keletkezésüket, működésük ismérveit, megismerésük lehetőségeit. Létük tagadásától a társadalom működését magyarázó egyik legfontosabb tényezőként való kezelésükig széles palettán helyezhetők el a velük foglalkozó gondolatok.

A közvéleményt gyakran olyan véleményáramlatként jellemzik, amely közvetlenül vagy közvetve a kormányzat döntéseire irányul, egyszersmind visszahatva azokra. Kétségtelen, hogy az önmaga legitimációs bázisát megteremteni, fenntartani kívánó mindenkori hatalom, és az e bázist megkérdőjelezni szándékozók számára egyaránt fontos a közvélemény, azaz ami mögötte felsejleni látszik mint a köz véleménye, azonban a közvélemény jelenlegi formájában történelmi léptekkel mérve csak rövid ideje létezik. Éppen ezért szükséges megkülönböztetnünk azoktól az előformáktól, amelyek korábban is szerepet játszottak a társadalmak életében.

12.1. Népérzet, közhangulat, közösségi vélemény

A *népérzet* olyan, történetileg fontos szociális képződményekre, tárgyakra vonatkozó tömegesen előforduló beállítódások összessége, amelyek képesek jelentősen befolyásolni az emberek tömeges magatartási formáit. Noha ezek a beállítódások az egyéneket jellemzik, a népérzet tartalmi elemeire a viszonylagos kontinuitás jellemző, mivel azok túlnőve az egyének életének határain, a szocializációs folyamatban nemzedékről nemzedékre öröklődnek. E hagyományozódás során az egyes generációk megélt életének élményvilága, tapasztalatai, a környezetben beállt változások módosítják a beállítódáskészlet egyes elemeinek súlyozását, esetleg fel-, illetve kicserélve azokat. Ebben az értelemben a népérzet történetileg változó jelenség, amely ennek ellenére sokban meghatározza egy nép sajátos arculatát.

A beállítódás egyes elemeit mozgósító eseménysorozatok olyan érzelmi készenléti állapotot idézhetnek elő, amely esetenként rendkívül heves, drámai erejű tömegmagatartási formák megjelenéséhez vezet. Ezt a kiváltó eseménysorról leváló, szinte tárgy nélküli tö-

meges ráhangolódást nevezünk *közhangulatnak*. A népezület „felszín alatt” működő kész-tetései-vel ellentétben a közhangulat gyakran igen aktívan jelenik meg. A kiváltó események sokszor egymástól különbözőek is lehetnek, irányultságuk ennek ellenére hozzájárulhat nagyobb embercsoportok érzelmi klímájának megváltoztatásához.

A *közösségi vélemény*, eltérően a népezülettől, a polgári társadalmakat megelőző ko-rok természetes közösségeiben gyökeredzik. E közösségekben a közmegegyezésen alapuló érték- és normarendszer által meghatározott véleménystruktúra bontakozott ki. Az emberi tevékenység szinte minden fontos területe a közösség ellenőrzése alatt állt, közvetlen kapcsolatok jellemezték az emberek közötti viszonyokat. A közösségi vélemény egyik legfontosabb funkciója a létező szabályrendszer elfogadtatása. A csoport a normasértő magatartást indirekt és direkt eszközökkel szankcionálva szabályozta tagjainak magatartását. A közösségi véle-mény ma is létező és funkcionáló társadalmi jelenség, bár átfogó szerepe a hagyományos for-mációik részbeni felbomlása miatt erősen csökkent. A mai társadalmakban az egyének olyan kiscsoportok tagjai, amelyek nem a teljes életet vonják befolyásuk alá, funkciójuk az egyén szempontjából csak részleges. Az itt kialakuló véleménystruktúrát közmegegyezésnek nevezzük.

12.2. A közvélemény létrejötte

A közvélemény létrejöttében két fontos esemény játszott szerepet. Egyrészt a civil társada-lom és a politikai állam különválása, másrészt az informálódás lehetőségének megteremtő-dése, azaz a tömeges méretű információáramlás feltételeinek létrejötte.

Mivel a közvéleményt, mint a kormányzati tevékenységekhez kapcsolódó tömegmére-tű megnyilatkozást értelmezzük, a civil társadalom és a politikai állam különválásáig nem beszélhetünk róla. A különválás a polgárosodás során zajlott le. A munkamegosztás foko-zatos bővülése, a kereskedelem növekedése, a helyi látogatókörrel rendelkező, azon túllépni nem akaró közösségeket bekapcsolta a szélesebb társadalom vérkeringésébe. Az önellátásra épülő hagyományos gazdálkodást folytató gazdasági egységek pozíciója gyengül, területi elszigeteltségük csökken, kezdetét veszi integrálódásuk egy nagyobb gazdasági rendszerbe, és ennek révén a társadalomba. Ezzel együtt megnyílik az út a horizontális, államtól füg-getlen szerveződések előtt. Végül „megszületik” a szabad állampolgár, aki a veleszületett rendi pozíció hatásait maga mögött hagyva közvetlenül, mint egyén viszonyulhat – lehető-ségeinek korlátait figyelembe véve – a politikai államhoz.

A polgárosodás folyamatával egy időben fejlődésnek indult a társadalom kommuniká-ciós rendszere.¹ A kereskedelem, a piac, a híráramlás és -áramoltatás, a jelen és a közelmúlt eseményeinek ismeretét követelte meg. Növekedett a levélforgalom, aminek eredményeként

¹ A *kommunikáció* kifejezés a szó legtagabb, etimológiai értelmében közlést jelent, vagyis azon műveletet, amelynek során a folyamatban részt vevő két vagy több szereplő között valamilyen információ átadása, il-letve cseréje történik. Funkciói általában: tájékoztatás, oktatás, kulturális fejlődés, motiváció, szocializáció, eszmecsere és/vagy vita, szórakoztatás, integrálás. Fajtái általában: technikai jellegű kommunikáció (a szű-kebben vett anyagi termelésre, ember-természet kölcsönhatásra vonatkozóan) és a nem technikai (társadalmi) kommunikáció, amely többnyire a társadalmi újratermelés másik két vonatkozásával a különféle társadalmi szükségletek, valamint a társadalmi viszonyok újratermelését, kifejezését, elősegítését, illetve megerősítését célozzák. Utóbbi tipikus megnyilvánulási formái: a személyes (személyközi és csoportközi), valamint a nem személyes kommunikáció különböző aletei (belértve a különböző formákban, csatornákn és eszközök igény-bevételével megvalósuló *tömegkommunikációt* is).

a korábbi, esetenkénti futárpostát felváltotta a modern posta intézményrendszere. Az úthálózat fejlődésével csökkent a szállítási idő, a tarifák olcsóbbá, elérhetővé váltak, lehetővé téve a szélesebb körű hírelátást. A 17. században teret hódítottak az első periodikus megjelenésű újságok, a 18. században pedig elterjedtek a napilapok.

Az individualizálódó, a rendi kötöttségeken túllépő ember a múltra, jelenre és a jövőre vonatkozóan szubjektív véleményeket fogalmazott meg, kérdések és válaszok alternatívái között választott a mindennapok során, amihez mind több információra volt szüksége. Megjelentek a kommunikáció fórumai, a klubok, szalonok, kávéházak. A 18. század végére a vélemények a sajtóban is helyet kaptak. Témái mindinkább érintették a kormányzat, a közigazgatás területét is.

A tömegesen létező és a felszínen is aktivizálódó véleményáramlatok megjelenésére kialakul a közvélemény kifejezés, amely lehetőségének, erejének felismerésével, jelentés-tartalmának széles körű elterjedésével legitimációs forrássá válik.

12.3. A közvélemény fogalma

Az eddig elmondottak alapján tehát megfogalmazható két kritérium. Közvéleményről beszélhetünk, ha:

- a vélemények tömegesen jelennek meg, azonban e tömeges méret mennyiségi mutatói nem határozhatók meg pontosan, a számszerű nagyság az érintett kérdések tartalmától függ,
- a tartalom egyben azt is jelenti, hogy a véleményeket elsősorban olyan események indukálják, amelyek az emberek nagy csoportjainak érdekeit, vezérlő értékeit, normáit érintik, és emellett azokat határozott közérdeklődés kíséri, azaz információ-szerzési és véleménynyilvánítási szükségletet generál.

A fenti két feltétel egyúttal azt is jelenti, hogy a közvélemény nem egyszerűen szubjektív vélemények halmaza, hanem egyszerre több is, kevesebb is annál. Több, amennyiben a véleményalkotás nem marad meg a magánvélemények zárt világában, hanem valamely közös érdeket érintő kérdésben nyer megfogalmazást, függetlenül attól, hogy direkt formában jelenik meg, vagy sem. Kevesebb, amennyiben nem minden lehetséges érintett véleményének egymást keresztező, erősítő, gyengítő hatásának végterméke, hiszen a „homo politicus”² képének kiterjesztése akár csak egy társadalmi nagycsoport minden tagjára – fikció.

A véleményt kiváltó események egymástól függetlenül, szétszóródva jelenhetnek meg, és gyakran nem kerülnek a magánélet szféráján túlra. Időben és térben való koncentrálódásuk, sokak általi érintettségük a döntéshozók számára politikai erőként tételezett közvéleménnyé alakíthatja át. A tendenciák fordított irányt is vehetnek. A korábban a döntéshozók számára uralmi vagy hatalmi szempontból fontos véleményáramlatok visszatérhetnek a magánvélemények rendszerébe, ahol azok alakulását ismét közösségi, illetve csoportmechanizmusok szabályozzák.

Különbséget kell tennünk a közvélemény és a hivatalos vélemény között is. A közvélemény valójában a hatalmi döntéseken kívül maradók és a kormányzati, hatalmi struktúrában részt vevők viszonyát fejezi ki adott kérdésben, kérdésekben. Ily módon kifejezve

² A közügyekről folyamatosan tájékozódó, azokról mindig véleményt nyilvánító személy.

a hivatalos véleménnyel kapcsolatos reakciókat még akkor is, ha ezekben az állampolgári vélekedésekben gyakran a hivatalos vélemények mögötti döntésbefolyásoló tartalmi elemeknek csak részleges ismerete van jelen.

Végül el kell különítenünk a közvéleményt a nyilvános véleményektől. A nyilvános véleményekben nemcsak közvéleményhez tartozó nézetek kapnak helyet, hanem megtalálhatók bennünk a hivatalos vélemények alkotóelemei is. A tömegkommunikációs eszközök által közvetítettek e vegyes véleménycsoportot tartalmazzák, többnyire nem a valós arányoknak megfelelő súlyozással.

A sajtó, a rádió, a televízió és az internet által reprezentált véleménycsoportban az állampolgári vélemények megjelenése nem jelenti az azonosságot magával a közvéleménnyel. Szerte a világban viszonylag gyakori jelenség – a közvélemény legitimációs funkciója miatt –, hogy a közvélemény valamely szeletét, kisebb részletét a média mint a közvélemény egészét mutatja be, torzítva a valós képet. A közvélemény-kutatások, minden vélt vagy valós hibájuk ellenére, a teljes közvélemény szondázását célul kitűzve igyekeznek megakadályozni mind a tudatos torzító, mind a nem szándékolt befolyásoló törekvéseket.

A tömegkommunikáció, s a rajta keresztül megjelenő nyilvános vélemény közvéleményre gyakorolt hatása jelentős lehet. A tömegkommunikáció lehetővé teszi az informálódást, az eseményekről történő személyes tapasztalatgyűjtést, a véleményalkotást. A kényszerű, illetve tudatos válogatás az információ közlésének módja, az események háttérének részleges vagy teljes bemutatása ugyanakkor közvéleményt befolyásoló erővé válik, meghatározva irányát, szerkezetét.

A kommunikáció rendszerében a nyilvános véleményben helyet kapó közvéleményelemeken kívül a személyes kommunikáció csatornáin áramló vélemények is szerephez jutnak. Noha ezek ritkán jelennek meg a nyilvánosság előtt, rejtőzködésük, viszonylagos láthatatlanságuk ellenére a közvélemény szerves részét képezik. Figyelmén kívül hagyásuk, nehezebb megjeleníthetőségük miatti negligálásuk létüket nem kérdőjelezi meg, hatásukat nem csökkenti, sőt némely esetben véleményformáló erejük éppen ennek következtében erősödik.

A fentiek alapján megfogalmazva a közvélemény definícióját, elmondható, hogy *„közvélemény alatt a lakosság különböző rétegeinek közvetlenül vagy közvetve a kormányzati hatalmi tevékenységre ható vagy visszaható, valamely konkrét kérdésre irányuló, különböző kommunikációs formákban megjelenő, eltérő állásfoglalásokat tartalmazó, tömegméretű megnyilatkozásait értjük”*.³

Legfontosabb jellemzői:

- hogy gyakran a társadalom egy részének véleményeként jelenik meg, noha sokszor a társadalom átlagos véleményeként értelmezik, elsősorban annak egy strukturális elemében (réteg, csoport, életkor stb.) nyilvánul meg, amelyben az adott kérdés, esemény, döntés a legközvetlenebbül érinti az érdekeket;
- ennek következtében fontos jellemző az érdekérintettség, amely azonban lehet általános érvényű is, azaz kiterjedhet a lakosság egészére (például benzináremelés árnövelő hatása, adózási rendszer megváltoztatása stb.);

³ ANGELUSZ Róbert (1983): *Kommunikáló társadalom*. Budapest, Gondolat Kiadó. 65–66.

- megnyilvánulása mindig értékelő jellegű, azokkal a jelenségekkel, döntésekkel kapcsolatban alakul ki, amelyek különböző álláspontok, vélemények, megítélések kialakítására és képviselésére adnak módot, lehetőséget, vagyis lehetővé válik a többoldalú megközelítés, a vitathatóság;
- végül természeténél, irányultságánál fogva viszonylag gyorsan változik, szituatív jellegű, tárgyának aktualitása gyorsan csökken, helyét mindig újabb és újabb veszi át.

12.4. A közvéleményt képviselők

A definícióban megfogalmazottak alapján a lakosság alakít ki valamely kérdésben állásfoglalást a közvéleményben. Arra a kérdésre, hogy kiknek a véleménye tartozik a közvéleményhez, sokféle válasz adható. Egyes gondolkodók a közvélemény kialakulásában valamennyi állampolgár közügyek iránti érdeklődését feltételezve, a lakosság teljes egészét a jelenség hordozójának tekintik. Mások a képzettséghez, tájékozottsághoz kötve, egyik vagy másik társadalmi csoporthoz rendelik hozzá. Bryce túllép a társadalmi struktúra elemein és három csoportot különböztet meg:

- véleményt előállítókat,
- a véleményt elfogadókat,
- és azokat, akiknek egyáltalán nincs véleményük.

A közvélemény alakulása és ereje szempontjából legfontosabbnak a második csoportot tartja. Almond felosztásában egyfajta munkamegosztás jelenik meg. Az egyes csoportokat piramisszerűen helyezi egymás fölé. A döntő szerep a közvélemény alakulásában a figyelő közönségé, amely függetlenül a témában való érintettségétől, rendszeresen kialakítja véleményét.



1. ábra

A közvéleményt képviselők

Forrás: ALMOND, Gabriel (1970): Comparative Political Systems. The Journal of Politics, Vol. 18. No. 2.⁴

⁴ Idézi: ANGELUSZ Róbert (1983): *Kommunikáló társadalom*. Budapest, Gondolat Kiadó.; KENYERES László (2005): Pár(t)választás. *Politikatudományi Szemle*, 14. évf. 1. sz. 58. Elérhető: www.politudzsemla.hu/szamok/2005_1szam/2005_1_kenyeres.pdf (A letöltés időpontja: 2017. 03. 20.)

Bryce és Almond modellje három olyan problémára keresi a választ, amelyek a közvélemény vizsgálatokor megkerülhetetlenek, és amelyek Bourdieu megfogalmazása szerint így hangzanak:⁵

- „Valamennyi közvélemény-kutatás abból indul ki, hogy mindenkinek van véleménye, vagyis más szavakkal: mindenki képes vélemény kialakítására”;
- „általában feltételezi azt, hogy valamennyi vélemény egyenértékű”;
- „amögött az egyszerű tény mögött, hogy mindenkinek ugyanazt a kérdést teszik fel, egy olyan hipotézis bújjik meg, hogy létezik valamiféle közmegegyezés a problémákat illetően, vagyis másként fogalmazva: mindenki egyetért abban, hogy egyáltalán mely kérdések érdeklnek meg, hogy feltegyék őket”.

Összefoglalva: a közvélemény tárgya, maga a problematika meghatározó szerepet játszik abban, hogy kik kerülnek a modellek egyes csoportjaiba, de nem lehetünk biztosak abban, hogy véleményeik azonos súllyal mérhetők, mert valószínűsíthető, hogy a véleményalkotás vagy -követés során nem teljesen azonos mércével mérik a kiváltó eseményt. Valójában a vélemények többféle alapon alakíthatók ki. Mivel a közvélemény elsősorban a kormányzati döntésekre irányul, itt alapvetően a politikai hozzáértést kell említenünk, amellyel nem rendelkezik mindenki egyformán. A politikai aktivitás, a politikai jobb- és baloldal erőterében kvázi elfoglalt hely függvénye a kialakított vélemény. A lehetséges válaszokat az alternatívák száma is befolyásolja. Ahogy az eszkimók számára a fehér szín számtalan árnyalata létezik, a politikailag aktív személy számára is lényegesen finomabb felbontású a politikai paletta, mint a politikai történések iránt kevésbé érzékeny társáé. Így adott esetben élesen látókat vetünk össze rövidlátó színvakokkal.

12.5. A vélemények alakulása

A közvélemény kialakulásának kommunikációs folyamatában a kiváltó eseménnyel kapcsolatos kérdésekre adott válaszok a közvélemény formálódásában betöltött meghatározó szerepe mellett maguk a kérdések is nagy fontosságúak. Az, hogy kiknek milyen kérdései válnak tömegesen meghatározóvá, azaz milyen kérdésekből alakulnak ki tömeges megnyilatkozások, jelentősebbek lehetnek maguknál a válaszoknál. A közvélemény-kutatások egyik lehetséges hibája, hogy rutinszerű kérdésfelvetéseikkel nem képesek a közvélemény formálódásakor, átformálódásakor kialakuló válaszok teljes spektrumát megragadni, hanem mindössze a teljesség egy részletének lecsupaszított, beágyazottságától megfosztott elemét rögzítik. Így homogénebb, kevésbé konfliktusos közvélemény mutatkozik meg a valóságban létezőnél.

A kutatások során a kérdésfelvetések célja a válaszokban megjelenő véleményeloszlások megismerése, és a hivatalos véleménnyel történő összevetése. A kormányzati döntéshez való viszony alapján közvéleménymegoszlás-típusokat különböztethetünk meg. Ezek lehetnek támogató, kritikai és polarizált közvéleménymegoszlások. Természetesen a felsorolt típusok klasszikus formában csak ritkán jelennek meg, görbéik legtöbbször csak tendencijelleggel érvényesülnek a gyakorlatban.

⁵ BOURDIEU, Pierre (1986): A közvélemény nem létezik. *Tájékozódás*, 17. évf. 6. sz.

12.6. A véleménynyilvánítás

Mindaddig a közvélemény alanyairól úgy esett szó, mintha a közéleti kérdésekben mind-egyikük jól informált, racionális véleménnyel rendelkező személy lenne. Azaz a közvéleményt hordozók egységesek, különbség csak a vélemények irányultságában tapasztalható, amelynek eloszlása a vélemények összességének kikristályosodott alakja. Az emberek azonban, társas lények lévén, társadalmi viszonyok hordozói, akiknek véleményalkotását és -nyilvánítását a társadalom kisebb és nagyobb csoportjaiban elfoglalt pozícióik is meghatározzák. E gondolatmenet alapján vizsgálnunk kell, hogy az alábbi megfogalmazások megállják-e helyüket:

- *„Az embereknek a közvélemény tárgyát képező kérdésekben stabil, kialakult véleményük van,*
- *a dolgokról alkotott véleményük megegyezik kinyilvánított véleményükkel,*
- *függetlenül a véleménynyilvánítás helyzetétől, a megnyilatkozás emberi közegétől, minden helyzetben ugyanazt a véleményt vallják.”⁶*

Sorra véve az állításokat, a stabil, kiforrott vélemény kritériuma valószínűtlen feltételezés. Az emberek a körülöttük történő eseményekről, történésekről több-kevesebb rendszerességgel alkotnak véleményt, azonban számos olyan kérdés létezik, amelyben egyáltalán nincs véleményük. A közélet, a kormányzati tevékenységek minden szegmenséről összetettségük, komplexitásuk miatt, még a hivatalból azzal foglalkozók sem rendelkezhetnek kialakult véleménnyel. A véleményalkotás a véleménynélküliségtől az alig formálódón keresztül az erős meggyőződésig húzódik. A szilárd meggyőződés stabilitása a legerősebb. Irányára, tartalmára a véleménynyilvánítás szituációja, az abban jelenlevők köre, összetétele kevés befolyást gyakorol. A bizonytalan vélemény esetében a kommunikációs helyzet és partner a vélemény módosítására ösztönözhet.

A kinyilvánított és valóságos vélemény sem feltétlenül fedi egymást. A kialakított vélemény háttérben maradásának, „elhallgatásának” többféle oka lehetséges. Készíthet rá a környezet, a retorziótól való félelem, a személlyel szembeni szerepelvárások eltérő volta. A szerepelvárások konkrét helyzetekhez kapcsolódnak, amely helyzetekben az egyén eltérő minőségben jelenik meg. Lehet állampolgár, apa, munkatárs, főnök, barát stb. Valamennyi pozíciójához meghatározott szerepelvárás kapcsolódik, amely elvárások a véleménynyilvánításra is kiterjednek, jóllehet nem minden kérdéssel kapcsolatosan azonos erősségűek, szigorúak. A közvélemény szempontjából szemlélve a szerepelvárások négy nagyobb csoportba sorolhatók:

- Elsőként az emberre mint állampolgárra vonatkozó elvárások körét kell megemlíteni. E körbe tartoznak az állampolgárok politikai véleménynyilvánításával kapcsolatos elvárások is. Ezek a véleménynyilvánítás szabadságfokát kevésbé korlátozzák, de határait nagyrészt jogi normák jelölik ki, meglehetősen nagy pontossággal. A jog eszközeivel azokat a minimális közvéleményeket rögzítik, amelyeket az alkotmányos rend megkíván.
- Léteznek ugyanakkor formálisan nem rögzített szerepelvárások is az állampolgárral szemben, amelyeknek érvényesülését nem a jog garantálja, a munkahelyi státusz

⁶ ANGELUSZ (1983), 76.

szerepelvárásait említhetjük következőként. A munkahely, lévén a létfenntartáshoz szükséges javak legfontosabb forrása, a legerősebben képes érvényesíteni elvárásait, függetlenül attól, hogy azok tételesen rögzítettek-e vagy sem. A véleménynyilvánítás következményei befolyásolhatják az egyén munkahelyi státuszát, és kihatással lehetnek a munkahelyen túli szférára is. A közéleti, politikai megnyilvánulásokkal szembeni elvárások kiterjedtségét és szigorát a munkahely jellege és a munkahelyen belül betöltött pozíció egyaránt megváltoztatja. Minél közelebb helyezkedik el a munkahely az állam hatalmi struktúrájához, annál inkább szélesednek az elvárások, és minél magasabb helyet foglal el a személy a státusok hierarchiájában, annál valószínűbb, hogy az általa képviselt vélemény közel áll a hivatalos véleményhez.

- A politikai szervezetek tagságával szembeni szerepelvárások hatása az elkötelezettség függvénye. E szervezetek a politikai megnyilvánulások szabályait önmaguk rögzítik, és rendszerint sikeresen érvényesítik, hiszen a tagság előfeltétele a politikai vélemény.
- A közélet, politika kérdéseivel kapcsolatos elvárások legkevésbé a személyes jellegű kisközösségekben, a családban, baráti társaságokban fogalmazódnak meg. Ezek a közösségek az azonos értékítéletek, érdeklődés, vonzalom alapján alakulnak meg, ahol a közélet kérdéseinek súlya csekély, vagy azok megítélésében nagyobb lehet a hasonlóság. Éppen ezért ebben az intim közegben vagy egyáltalán nem kerül sor véleménynyilvánításra – vagy annak szerepe nem lép túl a megerősítésen. Minden bizonnyal ezekben a közösségekben nyilvánulnak meg leggyakrabban a valódi vélemények.

A felsorolt szerepelvárások egyes elemei nem különállóan vagy folyamatosan jelentkeznek. Aktivizálódásuk a kommunikációs folyamat jellegétől, helyétől, tárgyától, a részt vevő személyek számától, összetételétől függ.

A véleménynyilvánítás, azaz a közvélemény megnyilvánulása mindenekelőtt a téma aktualitása és a nyilvánosság szintje alapján tipizálható. Az így kialakuló típusokat, amelyek úgynevezett ideál vagy tiszta típusok, vagyis ilyen formájukban szinte soha sem jelennek meg, nevezzük aktuális, lappangó, illetve nyugvó közvéleménynek.

Az aktuális közvélemény jellemzője, hogy a kiváltó esemény vagy eseménysorozat valamely oknál fogva a közfigyelem középpontjába kerül. A ráirányuló figyelem az információigényt és a véleményalkotás és -nyilvánítás intenzitását hirtelen megnöveli. A vélemény nélküliek és közömbösek aránya csekélyé válik. A vélemények gyakran élesen polarizálódnak, megnövekszik az ellentétes vélemények ütközéseinek száma. Azaz a tárgy aktualitása magas, és a nyilvánosság rendkívül széles.

A látens vagy lappangó közvéleményt a téma magas aktualitása, de viszonylag szűk nyilvánosság jellemzi. A magas aktualitás kommunikációs szükségletet gerjeszt, azonban az csak viszonylag szűk körre terjed ki. Az ebben a körben megjelenő vélemények eltérnek a nyilvánosság magasabb szintjén elhangzóaktól. Ott a kiváltó eseményt vagy kerülük, vagy az éppen ott aktuális szerepelvárásoknak megfelelő véleményegyüttes kerül felszínre. Így a lappangó közvélemény nem vagy alig jelenik meg a nyilvánosság fórumain. E látszólagos pozitívitás mögött azonban a látványos intenzitás lehetősége bújkál meg. A látens közvélemény kialakulásának jele lehet a hangoztatott vélemények alapján várható és a tényleges magatartási formák által megvalósult történések, folyamatok szétválasztása.

A nyugvó közvéleményt alapvetően az aktualitás és a nyilvánosság alacsony szintje jellemzi. Amikor a kommunikáció legfőbb gátja az aktualitás hiánya, a véleménynyilvánítások elszórtak, esetlegesek. Az egyes közvéleménytípusok egymás mellett és egymással keveredve is megjelenhetnek. Gyakran előfordul, hogy míg a társadalom egyik rétegében az érdekeit érintő valamely esemény aktuális közvéleményt indukál, más rétegeknél a nyugvó közvélemény dominál. Esetleg a látens közvélemény a hirtelen megnövekvő nyilvánosság miatt aktuálissá válik, és egyszerre, egy időben mindkettő ismérvei felfedezhetők a folyamatban. A közvélemény alakulásának figyelemmel kísérése a társadalomról szerzett ismereteket gazdagítva szűkebb, illetve tágabb környezetünk megismeréséhez és megértéséhez is hozzájárul.

12.7. A társadalmi nyilvánosság és a tömegkommunikáció hatásmechanizmusainak jellegzetességei

A nyilvánosságfogalom a társadalom kommunikációs rendszerének egyik legvitatottabb központi kategóriája. A történelem során több alak- és jelentésváltozáson átment fogalom definiálására és összetett, különböző társadalmi jelenségeket összefoglaló jellegének pontos leírására számtalan kísérlet történt.

A nyilvánosság – ideáltipikusan nézve – a vita olyan fórumát jelenti, amelynek alkotmányjogilag szentesített partnerei mind a hivatásos kommunikátorok, mind a közönség fogalmában összefoglalt befogadók. Ezzel a nyilvánosság az állami és a közigazgatási beavatkozásokkal szembeni kvázi intézményes elhatárolásként, s egyúttal a magánterületek egyfajta regresszív igényeként mutatható be.⁷ A vélemények, szükségletek megfogalmazódásának, a kialakuló viták megnyilatkozásának legfőbb színtereként szokták értelmezni a fogalmat. A definíció alapját az a felvetés adja, hogy a tömegkommunikációs rendszerek a nyugati társadalmak alkotmányos magalapozású, strukturális ismérvei közé tartoznak, s hogy a társadalmi kommunikáció olyan magas komplexitású e társadalmakban, hogy ezért e rendszerek az egyéni kompetenciák igen nagy hányadát az intézményekbe delegálják. A nyilvánosságot ideális esetben a társadalmisított információ és politika feletti hatékony társadalmi kontroll biztosítékának tekinti a szakirodalom – bár vannak, akik szerint inkább a kommunikációs eszközök megközelíthetősége és közönségük nyitottsága érthető elsősorban a fogalom alatt.⁸

Jürgen Habermas *A társadalmi nyilvánosság szerkezetváltozásai* című művében az ún. polgári nyilvánosság történeti-szociológiai elemzésére tett kísérletet. Megállapította, hogy a nyilvánosság a különböző történelmi korszakokban, az eltérő társadalmi-gazdasági alakulatok viszonyai között más-más formát öltött és különböző mértékű lehetett. Habermas a *polgári nyilvánosság* funkcióinak összehasonlító történeti elemzéseken alapuló fejlődéstörténetét vizsgálva arra a megállapításra jutott, hogy a feudalizmus idején a modern értelemben vett nyilvánosság még nem létezett. Helyette a felső körök távolságtartásának és uralmának nép előtti hangsúlyozását státusismertető jegyekkel elősegítő úgynevezett

⁷ RUST, Holger (1978): A nyilvánosság fogalma. In BUSIGNIES, Henri et al.: *Kommunikáció 2. Válogatott tanulmányok. A kommunikáció világa*. Budapest, Közgazdasági és Jogi Kiadó. 310.

⁸ ANGELUSZ (1983), 25.

reprezentatív nyilvánosság volt az uralkodó típus, amelynek „*kifejtése személyi jelképeihez van kötve: hatalmi jelvényekhez (fegyverek, jelvények), habitushoz (öltözet, hajviselet), taglejtéshez (köszönési forma, mozdulat) és retorikához (a megszólítás formája, általában a formszerű beszéd), egyszóval a 'nemes' viselkedés szigorú kódexéhez*”.⁹ Ehhez társult a fejedelmek, a hatalmi elitcsoportok és az egyházi felsőbbség titkosságon alapuló, csak e szűk felső körök számára érthető és elérhető „titokzatos” gyakorlata.

A tőkés, illetve kistulajdonosi árutermelésen és cserén alapuló magánszféra létrejöttékor, az állam és társadalom különválásának korszakában a vagyon és műveltség kiváltságával rendelkező polgárok és egyéb „magánemberek” közönséggé szerveződnek, és megpróbálják kiharcolni azt, hogy a magánszférájukat érintő döntések és információk nyilvánosak legyenek. Később, a kormányzati tevékenységet is nyilvános kommunikáció és vita tárgyává akarják tenni. Speier rámutat: e folyamat átalakulásában nagy szerepet játszott az a tény, hogy a 18. században az abszolutista államok (például Franciaország) egyre nagyobb mértékben eladósodtak polgáraikkal szemben, akik az adósságok fejében bele kívántak szólni az állami pénzügyi politikába is.¹⁰ A kialakuló nyilvánosság alanyi oldalát a „homo politicus”, a magánemberek e vitaközös, nyitott közössége alkotja. A gazdagságban érvényesülő liberalizmus feltételei között elvileg mindenki számára lehetséges a tulajdonosi státusz, vagyon, műveltség megszerzése – s ezzel a nyilvánosságban magánemberként való részvételre is jogosulttá válik az egyén. A nyilvánosság tárgyi oldalát pedig az adja, hogy a kormányzati döntések és az állampolgárok közösségeit érintő információk általánosan megközelíthetők és nyitottak lesznek. E vonatkozásban Habermas a nyilvánosságot olyan lehetőségek komplex rendszereként tárgyalja, amely módot ad a közügyek megközelítésére és a nyilvánosság intézményeinek elérésére, s a fogalmat a kormányzati tevékenységre, illetve a magánemberek tevékenységét befolyásoló szférára vonatkoztatja.

Angelusz Róbert azonban rámutat arra, hogy Habermas nem különíti el egyértelműen egymástól a lehetőséget és a valóságot, s a nyilvánosság valamiféle elvont egyneműségének látszatát kelti, amikor arról ír, hogy a polgári közönség tagjai rendszeresen tájékozódnak a közélet fontos eseményeiről, megvitatják azokat, a törvényhozók, kormányzók számára racionális gondolatokat fogalmaznak meg tanácsként, s hatékony társadalmi ellenőrzést, avagy legitimációs alapot jelentenek. Angelusz Róbert ugyanakkor tovább árnyalja a nyilvánosságról (mint információk és szükségletek közvetítési rendszeréről) körvonalazódó képünket, megkülönböztetve különböző vizsgálati dimenziók mentén az alábbiakat:

- a) A *nyilvánosság formai oldalát*: ami alatt a tömegkommunikációs eszközök nyitottsága, publicitása értendő, tehát az, hogy mi ténylegesen megközelíthető a közéletileg fontos és aktuális kérdésekből;
- b) a *nyilvánosság tartalmi oldalát*, amely a „*nyilvános kommunikáció tartalmainak az objektív valósághoz fűződő viszonyát is magában foglalja*”,¹¹ tehát ez az oldal arra is kiterjed, ami egyáltalán nem kap publicitást, holott fontos lehet (vesd össze: például a mindenkori kormányok titkos politikája, illetve a titkos parlamenti viták).

⁹ HABERMAS, Jürgen (1971): *A társadalmi nyilvánosság szerkezetváltozása*. Budapest, Gondolat Kiadó. 16.

¹⁰ SPEIER, Hans (1950): The Historical Development of Public Opinion. *American Journal of Sociology*, Vol. 55. No. 1. 376–388. Idézi: ANGELUSZ (1983), 23.

¹¹ ANGELUSZ (1983), 25–26.

- a) A *nyilvánosság alanyi oldalát*, vagyis kik azok, akik számára egy dolog nyilvános, milyen mértékben és e közönség nagysága mekkora;
 - b) a *nyilvánosság tárgyi oldalát*, mi az, amihez az emberek egyes csoportjai hozzáférhetnek, és meg tudják-e jeleníteni szükségleteiket, érdekeiket.
-
- a) A *potenciális (globális) nyilvánosságot*: mi az, ami mindenki számára megközelíthető (ámbar nemigen tudunk olyan társadalomról, amelyben az összes embert érintő valamennyi kérdésről mindig nyíltan szó esne);
 - b) a *tényleges (konkrét) nyilvánosságot*: a saját nézetek, érdekek megszólaltatása hogyan sikerül az egyes társadalmi érdekcsoportoknak, s valóban a releváns témák jelennek-e meg a nyilvánosságban, mindenki szóhoz tud-e jutni.
-
- a) Az *egyirányú kommunikációval jellemezhető nyilvánosságot*, amikor vagy egyszerűen nyilvános közzététel, vagy szimbólumok, szignálok reprezentatív kifejeződése történik. Ilyen esetekben a kommunikátor többnyire nem kap, esetleg nem is vár választ üzeneteire.
 - b) A *többirányú kommunikációval, kölcsönösséggel, információcserével leírható nyilvánosságot*, amelyre az jellemző, hogy a közlő és a befogadó szerepe nem állandósul mereven, adott a kommunikációs szerepcserék lehetősége és gyakorlata, és a felek nyilvánosan reagálnak (még ha nem is egyenlő lehetőségekkel).
-
- a) A *reprezentatív nyilvánosságot*, amikor is rendszeres egyoldalúság jellemző, s nem csupán a megnyilatkozások szignálja (amelyek alatt olyan kommunikációs rendszerek értendők, amelyek anélkül funkcionálnak jelként a befogadók számára, hogy kibocsátójuk kommunikálni szándékozott volna velük), de a tömegek irányába megnyilvánuló szimbólumok sem tartalmazzák a kommunikátoroknak azt az igényét, hogy válaszoljanak nekik;
 - b) a *polgári nyilvánosságot*, amely a többoldalú nyilvános kommunikáció folyamataival jellemezhető.

Ezenfelül differenciálhatjuk a nyilvánosság dimenzióit aszerint, hogy egy konkrét téma, vagy a szóba jöhető témák összességének teljes szerkezete szempontjából kívánunk-e vizsgálni, mennyire nyilvánosak a viták (a tájékozottság minimumától a közönség egészére kiterjedő tényleges tájékozottságig), milyen a részvétel lehetősége és tényleges gyakorlata, illetve hogy a nyilvános megközelítés lehetősége szempontjából azonos helyzetű és megközelítően azonos aktualitású témák közül melyek válnak szélesebb körben ismertté, miért. Az is vizsgálendő, hogy kik között folynak a nyilvános viták, e személyeknek, (társadalmi) csoportoknak milyen osztály-, illetve rétegspecifikus szükségletei, érdekei fogalmazódnak meg, és mekkora súllyal fejeződnek ki.

Újabb kérdés annak vizsgálata, hogy mely csoportok számára van meg a vitákba való bekapcsolódás lehetősége, s a kirobbanó vitákban részt vevők milyen célokat követelnek? A viták résztvevőinek indítékait a nyilvánosság oldaláról minősítve az alábbi alaptípusokat különíthetjük el:¹²

¹² Vö. ANGELUSZ (1983), 29–30.

- a) Kooperatív jellegű viták. Céljuk (többnyire) alapvetően hasonló érdekeltségű és célú vitatkozó felek között valamilyen vitás kérdés, probléma megoldása. Ehhez szükség van arra, hogy a vita során a helyzetről lehetőleg minél pontosabb kép alakuljon ki. Az alapvető érdekeltség hozzásegíthet a vita során a cél azonosságának átlátásához, az eltérő nézőpontok kölcsönös figyelembevételéhez, a szempontok fokozatos gazdagodásához és közeledéséhez (például a tudományos viták).
- b) Meggyőzésre irányuló viták. Az alapvető cél nem a vita tárgyának körültekintő, sokoldalú megközelítése, hanem a vitapartner nézeteinek megváltoztatása. Ez azzal fenyeget, hogy a nézetek megmerevedhetnek, szélsőséges esetekben a viták el is durvulhatnak.
- c) Tájékoztató jellegű viták. Stratégiai céljuk nem a mindenáron való meggyőzés, hanem a partner álláspontjának feltérképezése, kipuhatolása, az ellenfél álláspontja korábban ismeretlen részletkérdéseinek tisztázása a nézetek megütköztetése során.
- d) Demonstratív viták. A vitázó felek alapvető célja itt sem a partner nézeteinek megváltoztatása, hanem a saját vélemény, nézet, vitapozíció nyilvános demonstrálása. A vitapartnerek rendszerint egy csoport többé-kevésbé intézményesített nézeteinek képviselőiként állnak sorompóba, így a vita során a véleményváltozásuk lehetősége erősen korlátozott (például parlamenti pártok vezérszónokai, választási küzdelmek képviselőjelöltjei).
- e) Közönségtoborzó viták. Melyek eleve feltételezik egy szűkebb vagy tágabb közönség jelenlétét, s a vitapartnerek elsődleges célja a (nagy)közönség megnyerése (például reklámkampányok idején).

12.8. A tömegkommunikációs folyamat értelmezése és néhány sajátos vonása

Napjaink modern társadalmában a tömegkommunikáció:

1. a társadalom kommunikációs folyamatainak (s azokon belül elsősorban a köznapi kommunikációnak) az egyik sajátos, tárgyiasult és intézményesült formájaként jelentkezik, s több vonatkozásban egyértelműen megkülönböztethető a kommunikáció személyes és csoportközi formáitól,
2. olyan közlésfolyamat, amely nagyszámú potenciális befogadó részére igyekszik eljuttatni ugyanazt az információt, üzenetet valamilyen technikai eszközrendszer, médium felhasználásával,
3. fontos jellegadó vonásai a *tömegesség*, a *heterogenitás*, valamint a *technikai és intézményi közvetítettség*:
 - a) a *tömegesség* több vonatkozásban is meghatározó vonása a tömegkommunikációnak, mivel:
 - tömeges méretekben kerül sor a tájékoztató, szórakoztató és kulturális tartalmak előállítására,
 - az adott információkat a közönség széles rétegeihez igyekeznek eljuttatni (a társadalmi információcsere megcélzott alanyai pedig tipikusan társadalmi makrocsoportok, illetve rétegek, osztályok),

- maguknak a továbbított kommunikációs tartalmaknak az előállítási, „produkciós” folyamatának a technikai-technológiai menete is több vonatkozásban hasonlít az ipari tömegtermelésben megfigyelhető folyamatokhoz;
- b) a tömegkommunikáció *heterogén* mind tartalmát, mind pedig célközönségét tekintve:
- a közlésfolyamat tartalmát tekintve erősen heterogén, hiszen mind céljaikban, funkcióikban, formájukban (műfajukban, alkalmazott jelrendszerükben), mind minőségükben eltérő objektivációkat igyekezhet közvetíteni egyidejűleg a(z) általában előzetesen jó előre meghatározott) célcsoportok felé,
 - maguk a célcsoportok is eltérőek lehetnek mind érdekeiket, céljaikat, követett értékrendszerüket, osztály-, réteg- és csoport-hovatartozásukat, műveltségi szintjüket, érdeklődési köreiket, életmódjukat, életstílusukat tekintve;
- c) a *technikai közvetítettség* szintén fontos sajátossága a tömegkommunikációs közlésfolyamatnak, hiszen a folyamat során a közlemények kibocsátói, a (rendszerint professzionális) kommunikátorok nem állnak közvetlen kapcsolatban a célközönség tagjaival, hanem tipikusan térben (s nemritkán időben is) távol vannak a befogadótól, ezért valamilyen technikai eszközöket, eszközrendszereket, illetve technikai-technológiai (eszköz)rendszereket használnak fel vagy iktatnak be önmaguk és a potenciális befogadók közé (szedőgépeket, nyomda-
gépeket, mikrofonokat, kamerákat, stúdióberendezéseket, erősítőket, adó- és vevőkészülékeket, műholdakat, internetet stb.);
- d) a tömegkommunikációs folyamat *intézményi közvetítettséggel* is együtt jár, hiszen jóllehet maguk a kommunikátorok általában egyének (például riporterek, újságírók, szerkesztők), ámde az adott üzenet kibocsátója egy tömegkommunikációs intézmény (adott esetben például egy folyóirat szerkesztősége, rádió- vagy tv-csatorna) – tehát bármennyire is személyes hangon igyekszik megszólalni egy adott kommunikátor szakember, az objektív helyzet és kontextus okán szavai, kifejezései mögött ott van maga az intézmény, így mondandóját gyakran úgy értelmezik, hogy az magának az intézménynek az „üzenete”.
4. A tömegkommunikáció folyamata mostanra már egyre kevésbé csupán egyirányú (bár korábban a technikai közvetítettség a jelenleginél jelentősebb mértékben lassíthatta a közönségtől a kommunikátorokig visszafelé irányuló jelzések áramlását – viszont mostanra a befogadás aktusa szinte azonnal, illetve csupán kis késéssel követheti a kibocsátást).
5. A tömegkommunikáció folyamata a társadalmilag aktív közvetítés sajátos formáinak (különleges intézmények rendszerének), a tömegkommunikáció, illetve tömegtájékoztató különböző társadalmi eszközeinek (média) és a közönség (hallgatóság, nézők) rendszerének együttes meglétét feltételezi.
6. Visszatekintve azt látjuk, hogy a különböző korokban eltérő társadalmi formációk viszonyai közepette a kommunikációs eszközök erőteljesen differenciálódtak a megcélzott szükségletek, témaszerkezetük univerzalitása avagy specifikussága tekintetében (eleinte más-más eszközök szolgálták a társadalmi kommunikáció kiemelt funkcióinak kielégítését (a hírközlést, a vélemények kinyilvánítását, az érdekartikulációt, a hirdetéseket, a kulturális igények kielégítését és a szórakoztatást). A 19. század második felétől beszélhetünk modern értelemben vett tömeg-

kommunikációs eszközökről, vagyis olyan univerzális közlési eszközökről, amelyek a szükségletkielégítés nagy fokú koncentrációját valósították meg azzal, hogy (tájékoztatósi-tájékoztatósi, értékhordozó-normateremtő, szórakoztató és napirend-alakító [„agenda-setting”]) funkcióik kiteljesítése érdekében és témastruktúrájuk fokozatos gazdagodása mellett a korábban elkülönült területeket összekapcsolták. Ezen eszközök már nem meghatározott osztály- és rétegspecifikus szükségletek kielégítésére differenciálódtak, hiszen közönségük a társadalom legkülönbözőbb rétegeiből verbuválódhatott, és egyre terebélyesedett.

7. Napjainkra fokozódtak és erősen differenciálódtak a világtársadalom, az egyes kultúrkörökhöz tartozó szövetségi rendszerek, országcsoportok, országok, régiók lakosságának, illetve egy-egy adott országon belül a különféle társadalmi csoportok, szubkultúrák tagjainak a kommunikációs szükségletei, ezért szükségessé vált a felmerült szükségletek kielégítéséhez egy olyan tömegkommunikációs rendszer kiépítése, amely mind vertikálisan, mind horizontálisan kellőképpen tagolt:
 - a vertikális tagoltság nagyrészt a tömegkommunikációs rendszer különböző szintjei közötti eltérésekből adódik (óriási lehet a különbség a globális, kontinentális, országos, regionális és lokális hatókörű napi-, heti-, havilapok, folyóiratok, rádió- és tv-társaságok, valamint programok között),
 - horizontális tagoltság mutatható ki egyebek között a hasonló szintű, de magánkézben lévő, piaci elven működő (forprofit), másrészt mondjuk a közszolgálati (állami), illetve közösségi (önkormányzati vagy csoport-)tulajdonban lévő tömegkommunikációs szervezetek között.
8. Magának a tömegkommunikációs rendszernek a vertikálisan és horizontálisan egyaránt tagolt intézményi elemei általában minden társadalomban szervesen illeszkednek az adott társadalom társadalmi-politikai intézményrendszerének más elemeihez, s nemegyszer szoros (bár nem mindig konfliktusmentes) kapcsolatban lehetnek a politikai, valamint az oktatási-tudományos-kulturális-művelődési intézményrendszer számos elemével. Ennek oka egyebek között abban keresendő, hogy a tömegkommunikációs intézményeket és az azok által használt eszközrendszert (nyomtatott és elektronikus sajtó, rádió, televízió, internet stb.) gyors reagálóképességük, az általuk közvetített kommunikációs tartalmak tömeges volumene, valamint potenciális célközönségük nagyságrendje az egyik legnagyobb hatású és legrugalmasabban kezelhető politikai és kulturális közvetítőeszközzé tehetik – ezért előfordulhat, hogy a politika igyekszik kiterjeszteni rájuk befolyását, illetve működésük, kontrolljuk akár heves közéleti viták keresztjüzebe is kerülhet.

A tömegkommunikációs folyamat vizsgálatok a vonatkozó nemzetközi szakirodalom a kutatási eredmények alapján néhány fontos összefüggésre hívja fel a figyelmünket:

- Az aktív közvetítő funkciókat ellátó tömegkommunikációs eszközök többnyire passzív befogadóként jellemzett tömeghallgatósággal állnak szemben.¹³
- Az *eszközoldalú* megközelítés hívei számára a tömegkommunikációs folyamat olyan feladvány formájában jelentkezik, hogy hogyan lehetne rávenni a közönséget bizonyos dolgok megtételére.
- Az *individuuálszichológiai* megközelítést valló S-R¹⁴ (inger-válasz) modellje szerint a közönség olyan egyénekből áll, akik reagálnak vagy nem reagálnak bizonyos ingerekre.
- Berelson a kommunikáció formállogikai felosztásakor megkülönböztetett tömeges (vagy nyilvános) kommunikációt (például televízió, rádió, újságok, mozi) és magánjellegű beszélgetéseket magában foglaló kommunikációt.
- Lerner szerint a tömeges (vagy nyilvános) kommunikáció alfajait tekintve különbség tehető az eszközök segítségével végrehajtott és a szóbeli tömegkommunikáció (például gyűlések, nagy konferenciák, értekezletek) között.¹⁵
- A tömegkommunikációs eszközökből érkező ingerek, információk általában nem közvetlenül jutnak el a hallgatóság nagy részéhez, hanem az úgynevezett véleményvezérek (opinion leaders) közvetítésével, akik a döntéshozatal szféráiban mindig mások (lásd: Katz és Lazarsfeld kétlépéses áramlás elméletét). E véleményvezérek Holzer szerint: „*azok az olvasók, hallgatók, nézők, akiktől a politika kérdéseiben mások véleményt kérnek, a kommunikációs eszközök használatában a közönség többi tagja előtt járnak*”.¹⁶ E megközelítési mód értelmében (végletesen leegyszerűsítve): a hallgatóság két nagy csoportra osztható. Az aktív, befogadó csoport tagjai jóval aktívabbak, mint a szimpla S-R modellben, míg a passzív csoport tagjaihoz az ingerek nem jutnak el.

A kutatások bizonyították, hogy a tömegkommunikációs eszközök hallgatói nem egyszerűen passzív befogadók. Troidahl és Van Dam vizsgálatai szerint a passzív többségnek két nagy csoportja különíthető el: a tökéletesen passzívok, és azok, akik részt vesznek

¹³ Vö. BISKY, Lothar – FRIEDRICH, Walter (1975): *Ifjúság és tömegkommunikáció*. Budapest, Tankönyvkiadó. 16–22. A szerzők a tömegkommunikációt a szociális kommunikáció speciális formájaként értelmezik. A tömegkommunikációs eszközöket (csatornákat) azon technikai eszközökkel azonosítják, amelyek a kommunikációt (híreket, közleményeket) meghatározott befogadó körnek közvetítik egy szociális folyamat keretében. Itt a fogalom olyan szinonimáit sorolják fel, mint a tömegközlekedési eszközök, műszaki közvetítők, kommunikációs csatornák. A kommunikánsokat a befogadás (repció) aktusával jellemzik. Wright szerint: a tömegkommunikáció „*egyidejű és nyilvános fordulás széles heterogén és névtelen hallgatósághoz, miközben e célból megfelelő eszközöket alkalmaznak*”. Tehát olyan egyoldalú folyamatként írja le a bonyolult, széles körű kommunikációs aktust, amelynek során egy személy széles körökhöz fordul (s a válaszreakciót nem érzékeli). Idézi: ALEKSZEJEV, A. N. (1977): A tömegkommunikáció szociológiája. In HORÁNYI Özséb szerk.: *Kommunikáció I. Válogatott tanulmányok. A kommunikatív jelenség*. Budapest, Közgazdasági és Jogi Kiadó. 301.; BUDA Béla (1988): *A közvetlen emberi kommunikáció szabályszerűségei* (Budapest, Tömegkommunikációs Kutatóközpont. 185–186.) című könyvében szintén a folyamat egyirányúságát, a rádióhallgatók és tv-nézők lényegében passzív kommunikációbefogadó voltát írja le.

¹⁴ *S = stimulus; R = reaction*.

¹⁵ Vö. ALEKSZEJEV (1977), 300–301.

¹⁶ HOLZER, Horst (1971): *Gescheiterte Aufklärung?* München. 148. Idézi: RUST, Holger (1978): A nyilvánosság fogalma. In HORÁNYI Özséb szerk.: *Kommunikáció II. Válogatott tanulmányok. A kommunikáció világa*. Budapest, Közgazdasági és Jogi Kiadó. 316.

a beszélgetésekben, de nem annyira véleményeket hangoztatnak, mint inkább meghallgatják másokéit (véleménykérők). Ők és a véleményadók aktívak, körülbelül egyforma mértékben kerülnek – e kutatás szerint – érintkezésbe a tömegkommunikációs eszközök anyagaival. Troidahl és Van Dam cáfolta, hogy a véleményvezérek csakugyan annyira jelentős közvetítő szerepet játszanának a tömegkommunikációs eszközök és a hallgatóság többi csoportja között.

Az alapjelenség az, hogy létezik egy olyan csoport a kisközösségeken, makrocsoportokon belül egyaránt, amely bizonyos problémakör (például a közügyek) iránt érdeklődik. A tagok kölcsönösen beszélgetnek egymással ilyen kérdésekről, és a tömegkommunikációs eszközöket is figyelemmel kísérik az adott tárgykörökkel kapcsolatban, és így hozzák az információkat, közleményeket a beszélgetésekbe.

Brouwer a tömegkommunikáció szerkezetének leírására az inger-válasz (S-R) modellel szemben az úgynevezett micéliummodell ajánlja. Okfejtése szerint a tömegkommunikáció szerkezete olyan gombák telepéhez hasonlítható, amelyeket az arra járók csak kedvező feltételek esetén történő kisarjadásuk után vesznek észre. A gombatelep (tömegkommunikációs eszközök) legfontosabb részét ugyanakkor a micélium (a tömegkommunikáció informális rendszere) alkotja, amely a föld alatt futó szálak bonyolult szövedékéből áll, és a tápanyagot (például híreket) sebesen továbbítja (például a politikai viccek, rémhírek). *„A tömegkommunikáció (és konkrétan az informális tömegkommunikáció) elképzelhető olyan folyamatnak, amelynek keretében a közönséget alkotó egyének és csoportok úgy cserélik egymással a gondolatokat, véleményeket, sztereotípiákat, gondolkodásmódokat és kifejezéseket, mintha mindez közös folklórkinccs volna. Ebben az értelemben a tömegkommunikáció anyaga zömmel ebből a közös anyagból tevődne össze. Nem mintha nem létezne differenciáció: a különböző regionális csoportoknak, osztályoknak és egyéb csoportosulásoknak természetesen megvan a maguk sajátos folklórja, bizonyos mértékig pedig az egyének egyszerre több – különböző folklórral rendelkező csoportnak a tagjai, s így ütköző nyomásoknak vannak kitéve.”*¹⁷

A tömegkommunikációt vizsgálók közül Lasswell a következő kérdések mögöttes tartalmának kutatását és elemzését tartja elsődlegesnek: *„Mit közöl? Milyen csatornán keresztül? Kivel? Ki közöl? Milyen hatékonysággal?”* Ezek leginkább az egyoldalú kommunikáció klasszikus kérdéseiként értelmezhetők.

A tömegkommunikációt dinamikus egységként vizsgáló Brouwer már így teszi fel a kérdést: *„Mi lesz a sorsa ennek és ennek a másornak a tömegkommunikációs folyamatban?”*, illetve általánosabban: *„Mi történik, milyen egységekkel, milyen jellemzőkkel rendelkező, milyen rendszerben?”*¹⁸

Gerbner szerint a kommunikáció során a létre, a fontossági sorrendre, az értékekre és az összefüggésekre vonatkozó előfeltevések kultivációja megy végbe, ezért egy komplex modellt állít fel az üzenetrendszerek elemzésének dimenzióiról, fogalmairól és mértékességéről.¹⁹

¹⁷ BROUWER, Marten (1978): Bevezetés a tömegkommunikáció elméletébe. In HORÁNYI Özséb szerk.: *Kommunikáció I. Válogatott tanulmányok. A kommunikatív jelenség*. Budapest, Közgazdasági és Jogi Kiadó. 118.

¹⁸ BROUWER (1978), 121.

¹⁹ GERBNER, George (1977): A kulturális mutatók. In HORÁNYI Özséb szerk.: *Kommunikáció. Válogatott tanulmányok. A kommunikatív jelenség*. Budapest, Közgazdasági és Jogi Kiadó. 271.

Alekszejev a tömegkommunikációt általában a társadalmi információcsere bonyolult, történelmileg legkésőbb kialakult formájaként jellemzi, s felhívja a figyelmet arra, hogy nem tehető egyenlőségjel a tömegkommunikáció társadalmi eszközei és a tömegkommunikáció társadalmi intézményei közé, bár (egymástól műszaki eszközeikben, jelrendszereikben különböznek, a maguk sajátosságainak megfelelően mégis) hasonló társadalmi funkciókat töltenek be. Rámutat: a tömegkommunikáció abban különbözik a társadalom kommunikációs folyamatának (s azon belül is alapvetően a köznapi kommunikációnak) más szintjeitől és formáitól (például a személyes és csoportközi kommunikációtól), hogy itt az alapvető alanyok a különféle társadalmi makrocsoportok, rétegek, osztályok. Vagyis olyan érintkezéseként tételezhető fel a tömegkommunikáció, amely a társadalom szociális szerkezetének „szintjén” folyik, céltudatos és szervezett információáramlást bonyolít le a társadalmi makrocsoportok alanyai között a tények, koncepciók, normák cseréjének meghatározott szabályozása révén.

A tömegkommunikáció jellemző sajátosságai a kommunikáció egyéb szintjeihez és formáihoz viszonyítva:

- a társadalmi információcsere fő alanyai itt azok a társadalmi makrocsoportok, rétegek, osztályok, amelyeket a történelmileg meghatározott társadalom szociális struktúrájának szintjén elemzünk;
- ez a csere a társadalmilag aktív közvetítés sajátos formáit (különleges intézmények rendszerét) – a tömegkommunikáció társadalmi eszközeit – és a közönség (hallgatóság, nézők) rendszerét feltételezi;
- kölcsönösen egymásra ható alanymaga a (belsőleg társadalmilag alkalmasint homogén, ámde más vonatkozásokban nagyon is differenciált) tömeg;
- a „szervező alany” a megfelelő szervek, intézmények (például sajtó, televízió, rádió, film) közvetítésével alakítja ki a tömegre gyakorolt céltudatos (konceptuális) és végső soron normatív ideológiai (és így szükségszerűen politikai) hatását;
- a tömegek a „szervező-irányító alanyokra” egyrészt a visszacsatolás csatornáin (a hallhatóság rendszerén és a tömegkommunikáció társadalmi eszközeinek rendszerén) keresztül, másrészt egyéb eszközökkel (például politikai érdekérvényesítési, nyomásgyakorlási csatornákon át) hatnak vissza.²⁰

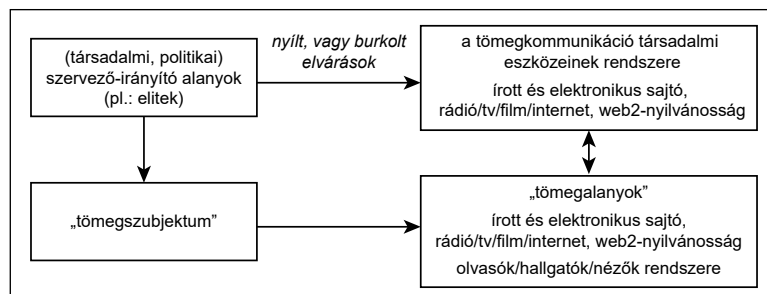

2. ábra

A tömegkommunikáció jellemző sajátosságai a kommunikáció egyéb szintjeihez és formáihoz viszonyítva

Forrás: ALEKSZEJEV, A. N. (1977): A tömegkommunikáció szociológiája. In HORÁNYI Özséb szerk.: Kommunikáció I. Válogatott tanulmányok. A kommunikatív jelenség. Budapest, Közgazdasági és Jogi Kiadó. 130.

²⁰ ALEKSZEJEV (1977), 123–131.

Holger Rust úgy ítéli meg, hogy a piacorientálttá váló tömegkommunikációs eszközöknek egyfajta pénzügyi függősége alakulhat ki az elsődleges közönségigényekkel szemben (hiszen ha például egy folyóirat írásait unalmasnak ítélik az olvasók, akkor egyre kevesebben fognak rá előfizetni, ami a lap csődjéhez is vezethet). A gazdasági alap és a nyereséges üzemeltetés feltétlen biztosítása érdekében minél gyorsabban igyekezzenek tehát az ilyen típusú tömegkommunikációs eszközök az elsődleges közönségigényeknek már árnyalatnyi változásaival is számolni. Ez annak veszélyét is magával hordozza, hogy esetleg társadalmilag jelentős, társadalompszichológiailag szükséges és politikailag fontos témák nem kapnak megfelelő nyilvánosságot, hiszen az időt és terjedelmet áruba bocsátó tömegkommunikációs eszközök „elsősorban a fogyasztással foglalkoznak, ezzel bátorítják és táplálják a kívülről irányított viselkedést”.²¹ Márpedig ez nem feltétlenül kedvező, minthogy: „A politika presztízse különösen fontos a kívülről irányított embereknek, hiszen a közlő eszközökből akarja megtudni, hogy miként alakítsa életét, és hogy milyen értékrendszert fogadjon el.”²² Rust a hamisítás nélküli kommunikáció problémakörét vizsgálva az ideáltípusoktól eltérően működő nyilvánosságot „a társadalom félrevezető perspektívájának” tartja, amely „mindig csak a társadalom relatíve meghatározott domináns csoportjait vette figyelembe – így tehát csak egy polgári részleges nyilvánosság lehetett”. Ezért: „Társadalmisított nyilvánosság csak akkor jöhet létre, ha a politika és társadalmi tématerületek exkluzivitása általában megszűnik.”²³

Horst Holzer a tömegkommunikációs eszközök fontos feladatának tartja, hogy hozzájáruljanak „a konszenzus és a konfliktus közti egyensúly fenntartásához, amennyiben a szemben álló társadalmi csoportokat szóhoz engedik jutni, lehetővé teszik a nyilvánosság szempontjából fontos ügyek össztársadalmilag kiterjedt, kritikus szemléletű vitáját, és ezáltal a 'nyilvánosság' demokratikus követelményét olyan mértékben realizálják, ami a parlamentnek önmagában soha nem sikerülhet.”²⁴

Herbert I. Schiller jóval élesebben fogalmaz az amerikai „tudatipar” vizsgálata nyomán. Előljáróban leszögezi: „Manipulálni sokféleképpen lehet, de az ilyenfajta tevékenységeknek mindenkor elengedhetetlen feltétele az információs és fogalomalkotási apparátus birtoklása. [...] A tömegkommunikációs eszközöket – a tulajdon egyéb formáihoz hasonlóan – csak az birtokolhatja és ellenőrizheti, akinek tőkéje van. Így azután nem csoda, hogy a rádió- és televízióállomások, az újságok és a folyóiratok, a filmgyárak és a könyvkiadó vállalatok javarészt mamut részvénytársaságok és kommunikációs konglomerátumok kezében vannak. Az apparátus ennél fogva készen áll arra, hogy aktív és uralkodó szerepet töltsön be a manipulációs folyamatban.”²⁵

Schiller a tömegkommunikáció struktúráját átható öt hamis mítoszt vél felfedezni:

- az individualizmus és az egyéni választás mítoszt;
- a semlegesség mítoszt;
- az emberi viselkedés agresszív oldalát, és az emberi természet változatlanságát hangsúlyozó mítoszt, amely ahhoz (is) kínál magyarázatot, hogy a konfliktussal

²¹ RIESMAN, David (1983): *A magányos tömeg*. Budapest, Közgazdasági és Jogi Kiadó. 282.

²² RIESMAN (1983), 280.

²³ RUST (1978), 321.

²⁴ Lásd: HOLZER (1971), 36. Idézi: RUST (1978), 322.

²⁵ SCHILLER, Herbert I. (1977): *Tudatipar made in USA*. Budapest, Kossuth Kiadó. 11.

terhelt kapcsolatok nem a társadalmi viszonyokból, hanem inkább az emberi magatartásból erednek;

- a társadalmi konfliktusok hiányának mítoszát, amely a konfliktusokat úgyszólván mindig csak egyéninek ábrázolja;
- a tömegkommunikációs eszközök pluralizmusának mítoszát.

„*A kommunikációs eszközök sutba dobva információs forrásként soha be nem töltött funkciójukat, a szándékos félrevezetés, lecsillapítás és pacifizálás szolgálatába álltak*” – állítja Schiller,²⁶ aki a tudatformálásnak két módszerét véli felfedezni:

- a kommunikáció szétDarabolását, amikor egy társadalmi problémát szándékosan nem a maga teljességében tárgyalnak, hanem csak taláalomra kiragadott részleteket közölnek belőle információ címén, illetve reklámbevégekkel megzavarják a figyelem-összpontosítást, s ezzel megfosztják jelentőségétől a félbeszakított információt;
- a haladéktalan információközlést, az „itt és most” jelleget (Tannenbaum a televíziózás szociálpszichológiájáról írt könyvében ezt szenzációsságnak nevezi),²⁷ ami megint csak a megértést elősegítő értelmi rendszerező folyamat létrejöttét nehezíti.²⁸
- Arndt szerint a kommunikációs technikák fejlődése, a jövedelmező termelés és forgalmazás szempontjai és a különféle hatalmi igények egyaránt erősítették a makrotársadalmi értelemben vett nagyközönség kialakulását, ami a kommunikációs eszközök koncentrációja és centralizációja útján, hatalmas érdekeltségek, hírmopoliumok létrejötte mellett valósul meg.²⁹

12.9. A tömegkommunikáció főbb hatásmechanizmusai

Általános kommunikációelméleti feltevés, hogy a többszöri közlés megnöveli annak valószínűségét, hogy az információ célba érkezik, és az ismételten közölt közlemények (egy bizonyos határig) elősegítik az információ tartósabb rögzülését, illetve az oppozíciós vélemények megváltoztatását is. Angelusz Róbert három olyan tényezőre irányítja a figyelmüket, amelyek jelentős mértékben növelik a tömegkommunikációs eszközök véleménybefolyásoló hatását:³⁰

²⁶ SCHILLER (1977), 192.

²⁷ TANNENBAUM, Percy H. (1985): *A televíziózás szociálpszichológiája*. Budapest, Tömegkommunikációs Kutatóközpont. 50.

²⁸ Schiller ennek a hatásmechanizmusát úgy magyarázza, hogy: „*A haladéktalan közlés csökönyös erőltetéséből fakadó hamis sürgősségzet eleinte felfújja, majd azután összezsugorítja a szóban forgó téma jelentőségét. Ennek következménye pedig az, hogy nem könnyű megkülönböztetni egymástól a jelentős és kevésbé jelentős dolgokat [...], nem tudjuk kellőképpen felfogni és megítélni a hallottakat.*” SCHILLER (1977), 33–39., különösen a 38. (Így például ha keveset foglalkoznak a szegénységgel, akkor sokan hiszik, hogy ez nem jelentős probléma, ha viszont elkezdnek sok balesetet bemutatni, mindenki azt hiszi, nőtt a balesetek száma, és szükség van új törvényekre. Ezzel lehet manipulálni is.)

²⁹ ARNDT, Helmut (1972): *Theoretische Einführung in die Pressekonzentration*. In PROKOP, Dieter szerk.: *Mas-sankommunikationsforschung I*. Frankfurt am Main. Utal rá: ANGELUSZ Róbert (1983): *Kommunikáló társadalom*. Budapest, Gondolat Kiadó. 103.

³⁰ Vö. ANGELUSZ (1983), 105–110.

- Ha azonos információtartalmakat különböző formákban, nem direkt módon ismételünk meg, ez nem váltja ki a befogadókban a telítődés érzését, s az azzal járó negatív reakciókat.³¹ Témánk szempontjából ez azt jelenti, hogy ha a különféle kommunikációs műfajok, témák, műsorok keretei között a „válogatott ismétlés” rejtettebb módszereivel élünk, az eredményesebb manipulációt tesz lehetővé.
- Az univerzalitás és a válogatott ismétlés kényszere azonban azt is eredményezi, hogy a korábban élesen elkülönülő szférák határai összerosódnak. Ez viszont például a tényeket tartalmazó hírek és az értékelő szövegekre épülő vélemények, kommentárok esetében a különféle típusú közlemények elkülönülésének követelményét sértheti. Ennek az lehet a következménye, hogy „[a] hírek válogatása egyre erősebben függ a tömegkommunikációs eszközök explicit állásfoglalásaitól. A tömegkommunikációs eszközök irányvonalát alátámasztó hír közlésének, illetve hangsúlyos tálatlásának nagyobb az esélye, mint az ellentétes irányú tartalmaknak”.³²
- Számos tartalomelemzés eredményei kimutatták, hogy általában működik a híreknek a kommentárokhöz való hozzásimulása, (félíg szándékos, félíg szándéktalan) rejtett szinkronizációja, amely a közzétett tartalmak viszonylagos egybehangzóságát, egységességét egy szemléleti keretben valósítja meg (például a műsorpolitikát meghatározó kommunikátorok, szervezetek szemléletét követve).³³ A tájékozódás és a szórakoztatás tartalmi közötti különbségek is oldódnak. E tendencia jól nyomon követhető például a szórakoztató műsorok aktualizálási törekvéseiben (például a *Die Hard* és hasonló kalandfilmek helyszíneinek, cselekményeinek kiválasztása, mondanivalója), a korábban tisztán tájékoztató jellegű közleményekben egyre több olyan tárgyi és stiláris elem tűnik fel, amelyek szórakoztatóbbá, színesebbé igyekeznek tenni a közlemények tartalmát (például a kereskedelmi tv-adók show-szerű helyszíni közvetítései aktuális hadszínterekről, világpolitikai eseményekről).

Itt kell kitérnünk Adorno azon megfigyelésére, amelyet a tömegkommunikációs tartalmak többszintű struktúrájának vizsgálatok tett. Úgy találta, hogy a nyílt tartalmak sokfélesége elfedheti, hogyha a rejtett üzeneteknek valamiféle látens szinkronizációja történt a manipuláció szándékával. Ezt azzal magyarázza, hogy a többfajta bonyolult jelentésréteget tartalmazó különféle közleményekből összeállított műsor több pszichológiai szinten köti le az embert, így a rejtett üzenetek képesek átjutni a tudat kognitív védőrendszerén.³⁴

³¹ DRÖGE, Franz – WEISSENBORN, Rainer – HAFT, Henning (1973): *Wirkungen der Massenkommunikation*. Frankfurt am Main, Athenäum-Fischer-Taschenbuch Verlag. Utal rá: ANGELUSZ (1983), 105.

³² ANGELUSZ (1983), 106. Ugyanakkor TANNENBAUM ([1985], 254–278.) a tévéműsorok ismétlésével foglalkozó tanulmányában azt fejtegeti, hogy az egyszer már átélt kellemes érzelmi felfokozottságot (aurosalt) újra tapasztalni kívánó nézők gyakran igénylik az ismétléseket (például az ismerőség, bizonyosság, emlékezet, nosztalgia, fantázia vagy tárgyak által vezéreltetve az ilyen irányú ipar szükségleteket felkeltő, piacot stimuláló hatásának engedve).

³³ SCHÖNBACH, Klaus (1977): *Trennung von Nachricht und Meinung Empirische Untersuchung eines journalistischen Qualitätskriteriums*. Freiburg–München. Utal rá: ANGELUSZ (1983), 106.

³⁴ Lásd: ADORNO, Theodor W. (1976): A televízió és a tömegkultúra mintái. In SZECSKŐ Tamás szerk.: *A televíziós jelentés*. Budapest, Gondolat Kiadó. 43–63. Utal rá: ANGELUSZ (1983), 107.

A tömegkommunikációs eszközök által közvetített műsorfolyam gyakran *kommunikációs reprezentációt* tartalmaz, vagyis a különféle tárgy-, intézmény-, esemény- és folyamat-típusok más arányokban és eltérő gyakorisággal jelennek meg a műsorfolyam egészében, mint ahogy a valóságban előfordulnak – s ez a tény jelentős mértékben befolyásolhatja az egészről és a részletekről alkotott képet.³⁵

Az univerzalitás és a rugalmasság közötti kapcsolat vizsgálata például a televízió és az internet esetében egy újabb összefüggés kimutatásához segít hozzá. Az emberek milliói naponta több időt szentelnek a televízió-nézésnek és az internetezésnek, mint amennyit az összes egyéb kommunikációs közlemény fogyasztásával töltenek. A televízió és az internet ugyanakkor csökkenti a befogadás szelektivitását (a televízió ráadásul ellenáll a tiszta rétegműsorok kialakításának is). Pedig a vélemények hatékony átalakítása a közönség különböző nézetű, hír- és vélemény-szükségletű, kulturális és szórakozási igényű csoportjainál eltérő közlési tartalmakat és más-más érvelést, közlési formát igényelne. A nézőközönség heterogenitása pedig kényszerhelyzetet idéz elő, inkább csupán mérsékelt rugalmasságot, s a szükségletek közös nevezőre hozását eredményezi a gyakorlatban.³⁶ Számos kutatási eredmény született arra vonatkozóan, hogy a videózás, DVD-nézés, illetve a civil társadalom nyilvánosságának kis körei által korábban igénybe vett kábel tv-k, körzeti tv-adások létrehozásának mik voltak a ki nem mondott szándékai és befolyásolási stratégiái, s kiket céloztak ezen programok ténylegesen.

A tömegkommunikáció hatásmechanizmusának egy másik sajátossága, hogy nincs jelen személyesen a kommunikátor, a közlési eszközről hiányosak a befogadók ismeretei, és hiányzik a visszacsatolás lehetősége is. A tömegkommunikáció forrásáról alkotott kép kognitív komponensei közül az általános presztízs (tekintély), a szavahihetőség és a kommunikátor szakszerűsége,³⁷ illetve a konkurencia a legjelentősebb.

A reklámok és propagandatevékenységek hatékonyságát jelentősen befolyásolhatja, hogy sikerült-e „sztárokat”, nagyra becsült, közkedvelt embereket megnyerni speciális célokra (például egy adott kampány számára).³⁸ Általánosságban elmondható, hogy minél nagyobb azon körülmények, tényezők aránya, amelyek az egyén, illetve a személyes környezete által nem ellenőrizhetőek, annál nagyobb jelentősége van a kommunikátorok tekintélyének, presztízsének.

Gyakran előfordul, hogy a befogadók jobban ismerik a kommunikátort (közlőt), mint az általa közvetített problémát – s így sokszor a kommunikátor, illetve a közlési eszköz presztízse hitelesíti a közlemény tartalmát. Közrejátszik az is, hogy mekkora a távolság, illetve milyen a viszony a közlő és a befogadó nézetei között, illetve milyen a kommunikátor szándékának megítélése (távol eső nézetek esetén inkább tapasztalunk kételkedést, bizalmatlanságot a befogadók attitűdjei között). Ha a kognitív disszonancia elmélete és a vélemények alakulása felől közelítjük a kérdést, akkor három összetevő (a befogadó előzetes véleménye, a kommunikátor értékelése, és a közlemény) és azok viszonya áll figyelmünk

³⁵ GERBNER, George – GROSS, Larry (1976): A televízió mint a művelődés eszköze. *Módszertan*, 7. évf. 1. sz. Tömegkommunikációs Kutatóközpont. Utal rá: ANGELUSZ (1983), 108.

³⁶ Vö. ANGELUSZ (1983), 108–110.

³⁷ Vö. ANGELUSZ (1983), 111–112.

³⁸ BUDA Béla (1988): *A közvetlen emberi kommunikáció szabályszerűségei*. Budapest, Tömegkommunikációs Kutatóközpont. 195.

középpontjában. A kognitív disszonancia elmélete szerint az egyén arra törekszik, hogy a három összetevő viszonyára az összhang legyen a jellemző.³⁹

A kommunikátor szakavatottságáról, hozzáértéséről kialakított kép pozitív attitűdök létrejöttét eredményezheti, és így hozzájárulhat személyes befolyások növekedéséhez.

A kongruencia a tömegkommunikációban azt jelenti, hogy a kommunikátor mennyire mondja őszintén, hitelesen, átéléssel, zavarmentesen mondanivalóját. Az audiovizuális kommunikációnak (például a televíziónak, web2-nyilvánosság fórumainak) nagy előnye, hogy a metakommunikációt is közvetíti, a rádióban viszont mindezt hanggal kell pótolni. Ezért van az, hogy a rádiós adásokban a beszéd tempója hangsúlyosabb, a hangok érzelmi modulációja fontosabb és gazdagabb is, mint az a valós interakciókban lenne. Inkongruens tehát a kommunikáció, ha a beszélő akadozva, hibákat véve, lendület nélkül adja elő mondanivalóját. A konkurens kommunikáció még nehezebb, ha interakciós helyzet (például interjú) van, párbeszéd folyik a tömegkommunikációs eszköz által közvetítetten, mert a kommunikátor egyszerre kell, hogy megfeleljen a hallgató/néző és interakciós partnerének vetületében.

A disszonáns helyzetek pszichológiailag kényelmetlenek, ezért az egyén – tudatlanul is az egyértelműségekre törekedve – azon igyekszik, hogy megszabaduljon tőlük.⁴⁰

12.10. A tömegkommunikáció hatásának feltételrendszere

Szakértelmiségi létünk szerves része az, hogy a közélet tömegkommunikációs eszközök által közvetített eseményeit figyelemmel kísérjük, azokra szükség esetén kritikai attitűddel reflektáljunk, mert képesek vagyunk mögöttes tartalmakat is észrevenni (így például megfoghatatlannak tűnő „valakik” arra irányuló törekvéseit is, hogy a tömegközlés eszközeit felhasználva bizonyos kérdésekben véleményünk megváltoztatására bírjanak bennünket). Melyek azok a feltételek, amelyek a tömegkommunikációs eszközök véleményváltoztató szerepe szempontjából kedvezőek vagy kedvezőtlenek.

³⁹ Angelusz Róbert szerint: „Összhang akkor áll fenn, ha: a közleményben megfogalmazott nézet és a befogadó véleménye egybeesik, és a befogadó pozitívan értékeli a kommunikátort, s a közleményben megfogalmazott nézet és a befogadó nézete ellentétes, és a befogadó negatívan értékeli a kommunikátort. Disszonanciáról akkor beszélünk, ha a közleményben megfogalmazott nézet és a befogadó véleménye eltér egymástól, de a befogadó pozitívan értékeli a kommunikátort, s a közleményben megfogalmazott nézet és a befogadó nézete egybeesik, de a befogadó negatívan értékeli a kommunikátort.” Lásd ANGELUSZ (1983), 124.

⁴⁰ A disszonancia feldolgozásának konkrét formája esetünkben háromféle lehet. Az elmélet a „leggyengébb láncszem” elvét véli érvényesülni, vagyis: ha a befogadó véleménye minősíthető a leggyengébb láncszemnek, akkor nagy valószínűséggel meg fogja változtatni nézetét; ha a kommunikátor presztízse vagy a közlemény bizonyul a kognitív feszültség „leggyengébb láncszemének”. Azonban az olyan társadalmakban, ahol alacsony a nyilvánosság színvonala, az emberek jókora hányada védekezésből, illetve óvatosságból sokszor sztereotip jellegű, szerepszerű véleményekkel bátyázza körül valódi véleményét, s így kognitív feszültségei részben állandósulnak, részben pedig azáltal csökkennek, hogy az egyén – például szelektív észleléssel és emlékezéssel – hozzászoktatja magát a disszonanciához.

1. táblázat

A tömegkommunikációs eszközök véleményváltoztató szerepe szempontjából kedvező, illetve kedvezőtlen feltételek

Kedvezőek, ha:	Kedvezőtlen, ha:
<ul style="list-style-type: none"> – a tömegkommunikáció közömbös témára irányul, – a tömegkommunikációs eszközökben hangoztatott nézetek és a befogadó véleménye közel vannak egymáshoz, – a befogadó véleménye kevésbé intenzív, – a befogadó véleménye laza kognitív kötődésű, – nagy a vélemény szabadságfoka, – a befogadónak véleményével ellentétes személyes tapasztalata van, – a befogadót nem éri a tömegkommunikációs eszközök közleményével ellentétes irányú személyes kommunikáció, – a tömegkommunikációs eszközök közleményeit azonos irányú személyes kommunikáció erősíti, – a tömegkommunikációs eszközök közleményei az adott kérdésben egymásra épülnek, – a tömegkommunikációs eszközök közleményeit az adott kérdéskörben magas fokú összhang jellemzi, – a tömegkommunikációs eszközök útján történő szükségletkielégítés erősen koncentrált, – a tömegkommunikációs eszközök műsorpolitikáját viszonylagos rugalmasság jellemzi, – a tömegkommunikációs eszközöknek nagy a presztízse, – a fontos mikrocsoportok struktúrája laza szerkezetű, – a társadalmi mobilitás nagy, – a társadalmi rétegződést fokozatos hierarchikus tagoltság jellemzi. 	<ul style="list-style-type: none"> – a kommunikáció gyakran említett témára irányul, – a tömegkommunikációs eszközök által hangoztatott nézetek és a befogadó véleménye távol esik egymástól, – a befogadó véleménye intenzív, – a befogadó véleménye erős kognitív kötöttségű, – kicsi a vélemény szabadságfoka, – a befogadónak nincs tapasztalata, amely ellentmondana véleményének, – a befogadó véleményével azonos irányú személyes kommunikáció erős, – a befogadót nem éri nézeteivel ellentétes irányú személyes kommunikáció, – a tömegkommunikációs eszközök közleménye az adott kérdésben nem halmazati jellegű, – a tömegkommunikációs eszközök közleményeit az adott kérdésben alacsony fokú összhang jellemzi, – a tömegkommunikációs eszközök útján történő szükségletkielégítés kevésbé koncentrált, – a tömegkommunikációs eszközök műsorpolitikáját alacsony rugalmasság jellemzi, – a tömegkommunikációs eszközöknek kicsi a presztízse, – a fontos mikrocsoportok struktúrája zárt, – a társadalmi mobilitás alacsony, – a társadalmi rétegződés dichotomikus tagoltsággal viszonylag jól jellemezhető.

Forrás: ANGELUSZ (1983), 126–128.

Sokan Noam Chomsky világhírű amerikai nyelvésznek, filozófusnak és politikai aktivistának tulajdonítják az alábbi, állítólag az autoriter politikai rendszerekben a politikai vezetők által a tömegeknek a tömegkommunikációs eszközökkel történő manipulálására alkalmazott „kommunikációs tízparancsolatot”⁴¹

„1. *Az emberek agyát és figyelmét le kell foglalni másod- és harmadrangú problémákkal. Ennek érdekében figyelmüket el kell vonni a valós és súlyos szociális gondokról, mégpedig olyan hírekkkel, amelyek társadalmi jelentősége kicsi ugyan, de érzelmileg erősen megérintik őket. Támazkodjunk a bulvársajtóra, amely hű szolgánk lesz.*

2. *A nép úgy kell tekintsen politikai vezetőire, mint a nemzet megmentőire. Ennek érdekében (elsősorban a média segítségével) hamis riasztások és nem létező fenyegetések tömkelegét kell rájuk zúdítani, amelyek miatt aggódni, később szorongani kezd. Ha a szorongás elérte a kritikus szintet, lépj közbe és oldd meg a (máskülönben nem létező, illetve általad gerjesztett) problémákat. Hálások lesznek, s önmaguk fogják kérni szabadságjogaik csorbítását.*

3. *A nemzetnek mindig készen kell lennie arra, hogy valami rosszabb következik. Ennek sulykolása érdekében használd fel a „fehér” propagandát (vagyis nyíltan a kormány irányítása alatt álló médiumokat), a „szürkét” (azokat a sajtótermékeket, amelyek csak részben állnak kormánybefolyás alatt), s a „feketét” (amelyekről senki sem gondolná, hogy valójában a hatalom szolgálatában állnak). Ezek karöltve azon kell munkálkodjanak, hogy egy olyan kormány képét vetítsék a lakosság szeme elé, amely minden erejével azon munkálkodik, hogy a jövő eget beárnyékoló sötét fellegek legalább egy részét elhessentsék a nemzet feje felől. A kemény, megszorító intézkedéseket fokozatosan kell bevezetni, mert így az emberek hozzászoknak a rosszhoz, sőt: örülnek, hogy még mindig nem a legrosszabb következett be.*

4. *A nemzetet meg kell győzni, hogy minden rossz, ami aktuálisan történik, az kizárólag azért van, hogy a szebb jövőt biztosítsuk számára. Vagy ha nem a számára, akkor a gyermekei számára. Az emberek reménytelenül idealisták és hiszékenyek, akik ezt az érvet („majd a következő generációknak sokkal jobb lesz, nekünk ezért kell áldozatokat hoznunk”) évszázadokon keresztül hajlandó benyelni és elfogadni.*

5. *Az embereket le kell szoktatni a gondolkodásról, s arról, hogy a történesekben felfedezzék az ok-okozati kapcsolatokat. Ennek érdekében a politikai vezetők egyszerűen kell megfogalmazzák az üzeneteiket, már-már infantilis módon, minimális szókinccsel, rövid mondatokban. A hallgatóság ily módon megszokja a felületességet, naiv lesz és hajlamos az információs beetetések elfogadására.*

6. *Minden adandó alkalommal az emberek érzelmeire kell hatni, nem a racionális gondolkodásukra. Bátorítani kell mindenféle emocionális megnyilvánulást, mert az érzelmet sokkal könnyebb manipulálni, mint a rációt.*

7. *Az embereket a lehető legnagyobb tudatlanságban és műveletlenségben kell tartani, mert így nem lesznek motiváltak magasabb ideálok és összetettebb tervek megvalósításában. Butítsd le az oktatásügyet, tedd korrupttá és hozd a működésképtelenség küszöbére. Egy ilyen iskolarendszer a közvélemény manipulálásának ideális eszköze.*

⁴¹ A vitriolos „kommunikációs tízparancsolat” megalkotója eredetileg ténylegesen alighanem a francia Sylvain Timsit volt. Lásd ennek kapcsán: TIMSIT, Sylvain: *Stratégies de manipulation. Les stratégies et les techniques des Maitres du Monde pour la manipulation de l'opinion publique et de la société...* Elérhető: www.syti.net/Manipulations.html (A letöltés időpontja: 2017. 05. 11.)

8. *A népet el kell zárni az objektív, korrekt és teljes tájékozódás/tájékoztatás minden forrásától. Ennek érdekében pénzügyileg támogatni kell azokat a médiumokat, amelyek butítják és félretájékoztatják az embereket, s gazdaságilag el kell lehetetleníteni azokat, amelyek ennek ellenkezőjét próbálják elérni.*

9. *A nyájszellem erősítése prioritás! Az egyénben fel kell ébreszteni a szégyen- és tehetetlenségérzetet, s választható (pontosabban választandó!) alternatívaként ezzel szembe kell állítani az igazodási, csatlakozási kényszert. Az egyéniségeket nélkülöző nyájat mindig könnyebb irányítani, ellenőrizni és befolyásolni.*

10. *Mindent meg kell tenni az egyének megismerése érdekében. Ezt elérendő belső (és titkos) nyilvántartásokat kell felfektetni az egyén különféle (ízlésbeli, politikai, ideológiai, viselkedési) preferenciáiról, opcióiról, egyszóval teljes pszichológiájáról. Törekedni kell arra, hogy jobban megismerjük az egyént, mint ahogy ő ismeri önmagát. Fel kell használni a társadalomtudományok (szociológia, lélektan, csoportképzés pszichológiája stb.) legújabb vívmányait céljaink elérése érdekében, de ezeket a lépéseket a legnagyobb titokban kell tartani. Megfoghatatlan, érzelmi töltetű, nagy és közös célokat kell kitűzni, amelyek alkalmasak arra, hogy lelkesítsék a tömegeket. Ha nyilvánosságra kerülnek, ezeket a törekvéseinket határozottan (ha kell: erőszakosan) tagadni és cáfolni kell.”*

12.11. A tömegkommunikációs eszközök és a közvélemény

Hazánkban Angelusz Róbert és Lázár Guy vizsgálta a vélemények tipikus megoszlási görbét (és L-, U-, valamint J-alakú megoszlási görbéket különböztettek meg).⁴² A 2. táblázatban mutatjuk be a tömegkommunikációs eszközök befolyásolási lehetőségét az aktualitás és a nyilvánosság kommunikációs típusainak függvényében.

2. táblázat

A tömegkommunikációs eszközök befolyásolási lehetőségei az aktualitás és a nyilvánosság, valamint a kommunikáció típusai függvényében

Közvélemény-típusok	Közvélemény-megoszlási forma:			Aktualitás foka	Nyilvánosság foka
	L-alakú	U-alakú	J-alakú		
aktuális	–	+	+	+	+
látens	–	–	–	+	–
nyugvó	+	+	+	–	–

Jelmagyarázat: + amikor lehetséges a befolyás; – amikor nem lehetséges a befolyás

Forrás: ANGELUSZ (1983), 129., 132–134.; ANGELUSZ Róbert (2000): *A láthatóság görbe tükrői*. Budapest, Új Mandátum Könyvkiadó

⁴² Az első publikációt ezzel kapcsolatban lásd: ANGELUSZ Róbert – LÁZÁR Guy (1975): *A vélemények polaritása*. TK Módszertani sorozat. 6. évf. 23. sz.

12.11.1. Az L-alakú (kritikai) megoszlás

Viszonylag nagy lehet a tömegkommunikációs eszközök által közvetített nézetekkel ellentétes vélemények aránya. A labilis, kiforratlan véleményűek és a vélemény nélküliek gyakoriságuk tekintetében középen találhatók.

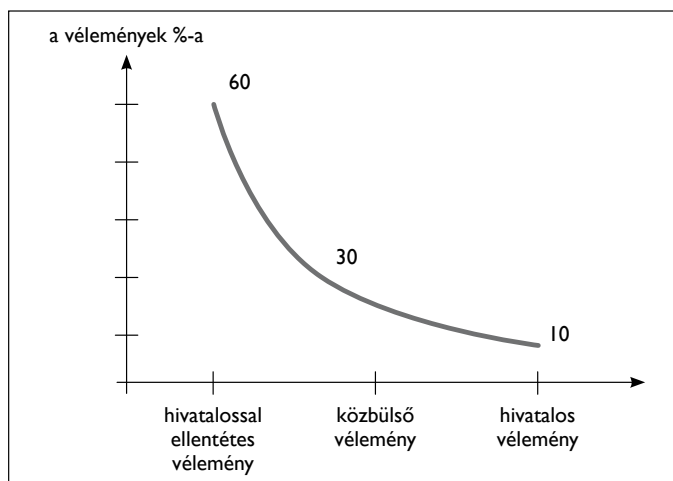

3. ábra

Az L-alakú (kritikai) megoszlás

Forrás: ANGELUSZ (1983), 132–134.

Ha az L-alakú megoszlás aktuális közvélemény formájában jelentkezik, akkor a személyes kommunikáció rendkívül intenzíven működő pályái főleg a tömegkommunikációs eszközök által közvetítettekkel ellentétes nézeteket terjesztenek. A személyes kommunikáció aktív működése és a véleménynyilvánítás sokféle formája ekkor azt a benyomást erősíti az emberekben, hogy a többség hasonlóan gondolkodik, mint ők. Az informális csatornákon véleményt nyilvánító emberek átértelmezik a hivatalos és egyéb tömegkommunikációs közleményeket, így ellensúlyozva azok nyílt befolyásolási törekvéseit. Így a tömegkommunikációs eszközök többnyire csupán csekély hatást tudnak kifejteni.

Amikor az L-alakú megoszlás az alacsony fokú nyilvánossággal és magas szintű aktualitással jellemezhető lappangó (látens) közvélemény formájában jelentkezik, akkor ennek egyik következménye az lehet, hogy a tömegkommunikációs eszközök nem ismerik fel a lappangó valódi véleményeket, amelyeket az emberek az intenzív személyes kommunikáció keretén belül csak az azonos nézetűekkel beszélnek meg őszintén. Ekkor tehát a kritikus valódi álláspontokat vagy elbújtatják a hivatalos véleményhez hozzásimuló deklarált vélemények mögé, vagy e kritikus vélemények egyáltalán meg sem jelennek a nyilvános kommunikáció fórumain, illetve a „gyenge kötésű”, lazább, felszínebb kontaktusokban találhatók. Így a tömegközlelési eszközök a kimondott, a hivatalos kívülágnak szánt véleményekkel számolnak meggyőzésre szánt érvrendszerük felépítésekor.

A nyugvó közvélemény esetén viszonylag csekély a személyes kommunikáció az aktualitás hiánya és a nyilvánosság alacsony foka miatt. Az aktualitás hiánya és a közér-

deklődés elfordulása miatt csak szórványos személyes jellegű kommunikáció nem képes ellensúlyozni a tömegkommunikáció által közvetített nézeteket, s ez a vélemény nélküliek és ingadozók eredményes befolyásolását hozhatja.

12.11.2. Az U-alakú (polarizált) megoszlás

Amikor a közvélemény U-alakú (polarizált) megoszlást mutat, ez a vélemények erőteljes polarizációját jelenti.

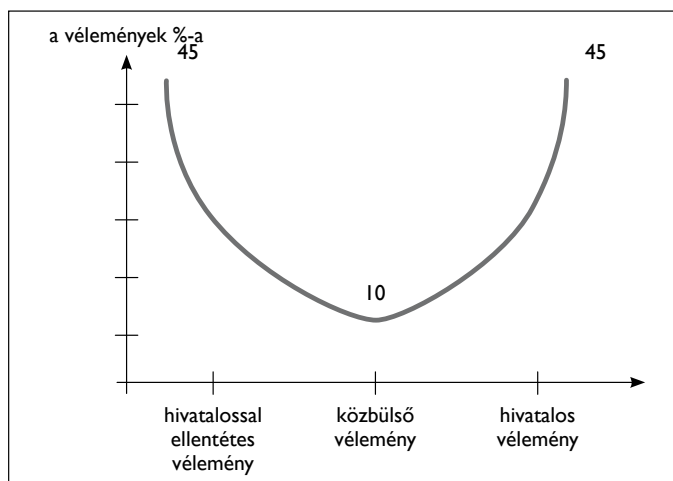

4. ábra

U-alakú (polarizált) megoszlás

Forrás: ANGELUSZ (1983), 132–134.

Ekkor két jelentős, egymással ellentétes véleményáramlat mutatható ki.

- Aktuális közvélemény esetén a bizonytalankodók ellentétes hatások kereszttüzében állnak, így véleményük alakulásához a tömegkommunikációs eszközökön keresztül döntő impulzusokat adhatnak.
- A látens (lappangó) közvélemény ellenáll a tömegkommunikációs eszközök rövid távú hatásainak, minthogy a vélemények megerősítése személyes kommunikáció útján történik (de alkalmanként jelentős eltérés figyelhető meg az emberek nyilvánosság előtt elmondott és a bizalmas baráti kör előtt megvallott nézetei között).
- A nyugvó közvélemény az U-alakú eloszlás esetén kedvező befolyásolási lehetőséget nyújt, minthogy a véleményváltoztatók jókora hányada ilyen viszonyok között ahhoz a véleménytáborhoz szokott többnyire csatlakozni, amelyet a tömegkommunikációs eszközök preferálnak. Ezt vonatszerelvénny-hatásnak nevezzük.

12.11.3. A J-alakú (támogató) véleménymegoszlás

A J-alakú véleménymegoszlás esetén az a legfőbb sajátosság, hogy hasonlóak a lakosság körében a leggyakrabban előforduló vélemények és a tömegkommunikációs eszközök által terjesztett nézetek; jelentéktelen a lappangó vélemények előfordulási aránya; s alacsony az ellentétes nézeteiket szilárd meggyőződéssel vallók részaránya.

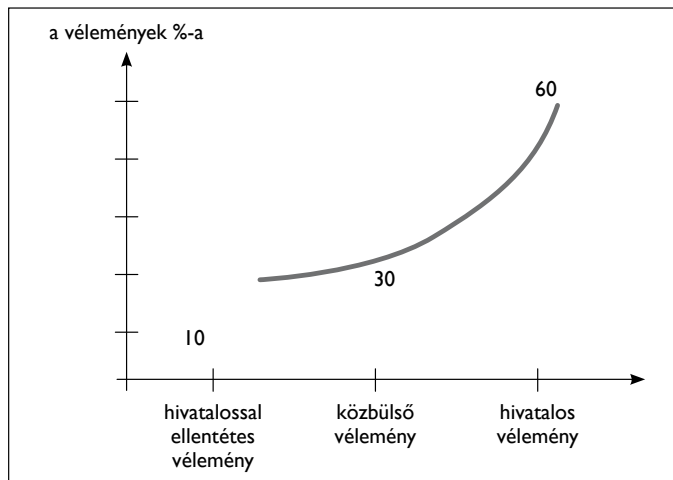

5. ábra

J-alakú („támogató”) véleménymegoszlás

Forrás: ANGELUSZ (1983), 132–134.

Mind az aktuális közvélemény esetén (amikor is intenzív a személyes jellegű kommunikáció), mind az úgynevezett nyugvó közvéleményt vizsgálva (amikor szórványos jellegű a személyes kommunikáció) azt tapasztalhatjuk, hogy a tömegkommunikációs eszközök nagymértékben képesek a labilis álláspontú, illetve a vélemény nélküli csoportok befolyásolására.

A nemzetközi kutatások és a hazai tapasztalatok is azt a megfigyelést látszanak erősíteni, hogy a rejtőzködő (látens) vélemények előfordulása a nyilvánosság különböző fokozatai mellett összességében a 6. ábrán látható görbét írja le.

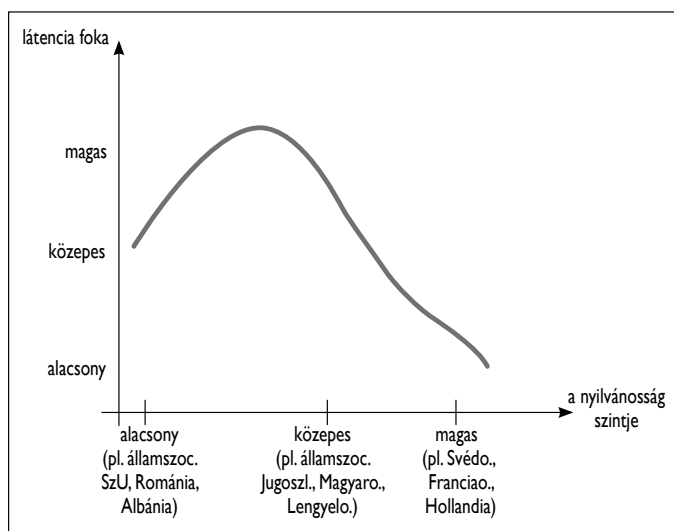

6. ábra

Rejtőzködő (látens) vélemények előfordulása

Forrás: ANGELUSZ (1983), 132–134.

Rendkívül érdekes ugyanakkor az a megfigyelés, miszerint például a magas szintű nyilvánossággal és a jól működő demokratikus intézményrendszerrel rendelkező fejlett nyugati polgári demokratikus társadalmakban a közvélemény-kutatások kérdéseire adott válaszok alapján sokszor nagyobbak látszott az inkongruencia (össze nem illőség, egymásnak nem megfelelés) a kormányzati álláspont és a közvélemény között, mint az olyan típusú autoriter politikai rendszerekben, amelyekben inkább a korlátozott nyilvánosság és a monolitikus társadalomszerkezet volt a jellemző. A figyelmetlen szemlélő számára első megközelítésben úgy tűnhetett, mintha az utóbbi országokban a hivatalos kormányzati tevékenység maximális támogatottságot élvezne a közvélemény részéről.

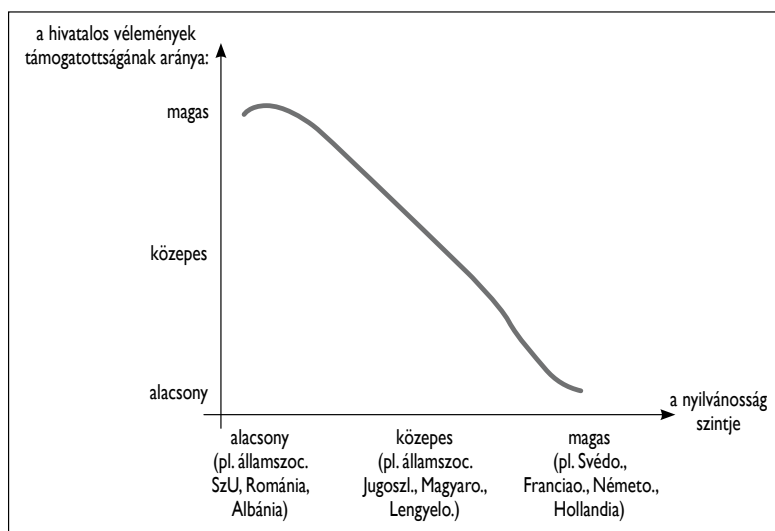

7. ábra

A hivatalos vélemények deklarált támogatottsági arányának összehasonlítása a fejlett polgári demokráciákban versus az autoriter rendszerekben

Forrás: ANGELUSZ (1983), 132–134.

Optikai csalódásaink oka elsősorban az, amit a korlátozott nyilvánossággal jellemezhető társadalmak véleménynyilvánítóinak magas fokú szituációérzékenységének szoktak nevezni. Vagyis egy személy az abszolutista rendszerekben különböző szituációkban eltérő véleményeket nyilváníthat. Így például előfordulhat, hogy politikai fórumokon, tömegkommunikációs eszközökön, munkahelyi intézményes közegben, számára ismeretlen emberekkel kerül a politikai témakörök megvitatását, illetve ha elkerülhetetlen, akkor a kialakuló ad hoc jellegű, politikai témájú vitákban a hivatalos véleményekkel való egyetértését deklarálhatja, maximum óvatosan kritizál, míg például otthon, intim családi, baráti körben vagy szűkebb munkahelyi csoportban épp ellenkező előjelű, keményen kritikus nyilatkozatot tesz.

12.12. Néhány főbb értelmezési szempont a média vizsgálatához

A modern média hatásmechanizmusainak vizsgálata kapcsán az alábbi főbb vizsgálati szempontok elkülönítése látszik célszerűnek.

- A média formális struktúrája (Milyen tulajdoni és jogi helyzet tapasztalható? Ki birtokolja az adott tömegkommunikációs eszközöket? Hogyan, milyen jogi státusok létrehozásával és legitimációk felhasználásával teszi ezt?).
- A média politikai funkciói és az ehhez rendelt tipikus tartalmi jegyek (a politikai legitimációban milyen az egyes műfajok feladatköre, ezt milyen tartalmi jegyeket felmutatva oldják meg?).

- Milyen kontrollmechanizmusok működnek (függőségi és cenzúratípusok, műsorkiválasztási procedúrák, a főszerkesztők hogyan látják el „kommunikációs kapuőr” funkciójukat)?
- Milyen a média illeszkedése a politikai intézményrendszerhez (történelmi gyökereik, működésük strukturális gyökerei, a politikai élet változásai mennyire követhetők nyomon, illetve mit eredményeznek a média szervezeti keretein, hatalmi viszonyrendszerén belül)?

Kimutatható, hogy általában fordított arányosság áll fenn a nyilvánosság nyitottsága és a hatalmi befolyás erőssége, társadalomra való rátelepedettségi foka között.⁴³

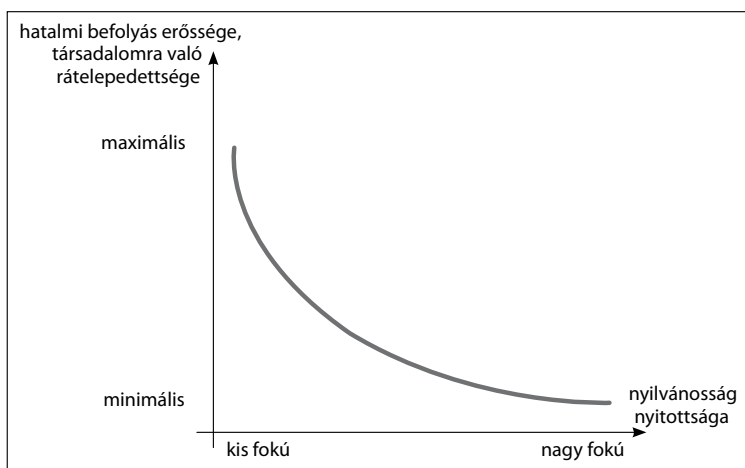

8. ábra

A nyilvánosság nyitottsága és a hatalmi befolyás erőssége, társadalomra való rátelepedettségi foka közötti fordított arányosság

Forrás: ANGELUSZ (1983), 132–134.

Látszólag egyenes arányosság van ugyanakkor a hatalmi befolyás és a hivatalos véleményekkel való egyetértés között.

⁴³ SÜKÖSD Miklós: *Tudáselit-vizsgálat. Kutatási javaslat a médiaelit vizsgálatára.*

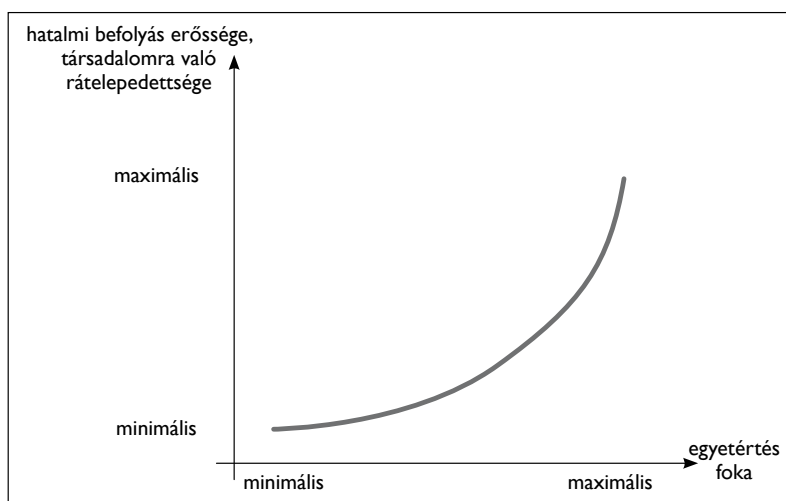

9. ábra

A hatalmi befolyás és a hivatalos véleményekkel való egyetértés közötti arányosság grafikonja

Forrás: ANGELUSZ (1983), 132–134.

Csakhogy az utóbbi grafikon nem a valós képet tükrözi, és magyarázata a látens közvélemény fogalmának bevezetésével válik érthetőbbé: „A látens közvéleményen viszont a közvélemény egy olyan megjelenési formáját értjük, amely a hatalom túlzott központi centralizációja, az intézményesült politikai pluralizmus hiánya, illetve a korlátozott nyilvánosság feltételei között válik dominánssá.” Ez utóbbi típusnál tehát „a hallgatás és a véleményalcázás motívuma nem egyszerűen a tömegmagatartási formák törvényszerűségeiben, hanem a véleménynyilvánítás strukturális feltételeiben, társadalomszerkezeti sajátosságaiban gyökeredzik”.⁴⁴

Úgy tűnik, hogy a lappangó közvélemény háttérében egy olyan piramisszerű szociológiai szerkezet körvonalazódik, amelyben a tényleges hatalmi központ olyan mértékben képes ellenőrzése alá vonni, illetve integrálni a gazdaság alapvető egységeit, a különböző munkáltató szervezeteket, valamint a véleménynyilvánítás és az érdekérvényesítés különböző intézményeit, ami „a magánszféra szétzilálásához, az autonóm véleményformálás-véleménynyilvánítás egzisztenciális alapjainak megroppanásához vezet. Ilyen feltételek mellett a vélemények elnyerésének okai között nem annyira a pszichológiai előnykeresés finom törekvése, mint inkább az egzisztenciális függőség, illetve a keményebb társadalmi konzekvenciáktól való félelem érzése áll.”⁴⁵

⁴⁴ SÜKÖSD.

⁴⁵ ANGELUSZ Róbert (1992): A rejtőzködéstől a megnyilatkozásig (A látens közvélemény természetrajzához). In VERES András et al.: *Értékrendek és társadalmi-kulturális változások*. Válogatott tanulmányok. Budapest, ELTE Szociológiai Intézet (T6 3/2 kutatási beszámoló). 90. Az erre vonatkozó fejtegetéseket lásd ANGELUSZ Róbert (1989): *Félig-meddig reformgondolkodás és reformellenesség*. Budapest, Közgazdasági és Jogi Kiadó. 11.

Napjainkban fokozódik hazánk szerepvállalása a nemzetközi válságreagáló műveletekben, amelyek során katonáink és rendőreink, valamint közigazgatási szakembereink egyik fontos feladata részt vállalni a biztonsági szektorok átalakításában és reformjában, s megfelelő keretfeltételeket biztosítani az adott országban a társadalmi nyilvánosság demokratizálásában. A nemzetközi katonai közigazgatás alá vont területeken az egyre nyíltabbá váló hajdani totalitárius rendszerek nyilvánosságát is gyakran az alábbiak jellemzik:⁴⁶

- Bizonyos, nagyon aktuális „forró” eseményeket mellőzhetnek, vagy alulsúlyozhatnak (ami „rémhírérzékenységhez” vezethet, míg egyes, alacsony aktualitású dolgokat túlsúlyoznak a tájékoztatásban [aminek viszont unalom, csömörérzet lehet e témák vonatkozásában az eredménye]).
- A politikai hatalom által kötelezően elvárt vélemények és az erősen preferált vélemények világa leszűkülhet, a kvázi szabad és szabad vélemények övezetei pedig egyre bővíthetnek a politikai félhomály oszlásával egyidejűleg.
- A konszenzus hiánya és a domináns értékrendszer válsága, a hatalmi, illetve kulturális státusok birtokosainak státusinkonzisztenciája, és ebből eredő frusztráltsága, sértődöttsége, ressentimentérzése egyre nyilvánvalóbbá válnak.
- Többnyire érvényesül az egyoldalúság és a fordított arányosság elve. Az első szertint: a felülről, a politikai hatalom szférájából lefelé irányuló csatorna még mindig erőteljesebb, mint a feedback pályái, az utóbbi elv pedig arra utal, hogy mennél szélesebb közönségnek szól valami, annál sekélyesebb a mondanivalója.
- Érvényesülhet a looking-glass preception (tükörprecepció) tézise is, amely szerint az egymással versengő legnagyobb véleménytáborok egyike (téves precepció következtében) többségben lévőnek gondolhatja magát, s ennek megfelelően e kisebbség is többségi öntudattal kommunikálhat.⁴⁷
- A polgári nyilvánosság fejletlenségét, gyenge intézményesíttetését csupán három, egymással sajátos szimbiózisban lévő forma megléte jellemezheti: a gyenge polgári, a politikai-reprezentatív és a „népképviselői”-legitimátori kettős szerepet megvalósító irodalmi-művészeti nyilvánosság⁴⁸ – amelyeknek a totalitárius rendszerekben többnyire politikai funkciójuk is van. Ez az erősen korlátozott nyilvánosság a feltételei között létező izolált látens közvéleménytől az úgynevezett kiterjedt látens közvélemény felé történő fejlődést teheti lehetővé. Ennek kedvezhetnek a szelídebbé váló, „puhuló” diktatúrák kompromisszumkereső uralmi technikái, amelyek már megtűrik a félnyilvános kommunikációs rendszereket is.

⁴⁶ Forrás: Angelusz Róbert előadás-sorozata az ELTE Szociológiai Intézetben. A Nyilvánosság, közvélemény, pártpreferenciák (adalekók a demokratikus átalakulás szociológiájához) elnevezésű speciális kollégium előadás-sorozata keretében 1991 tavaszán kifejtett gondolat.

⁴⁷ Vö. FIELDS, James M. – SCHUMAN, Howard (1976): Public Beliefs About the Beliefs of the Public. *Public Opinion Quarterly*, Vol. 40. No. 4. 427–448. Utal rá ANGELUSZ Róbert (1993): Rejtélyes véleményáramlatok. Reflexiók a „hallgatás spirálja” elméletéhez. *Valóság*, 36. évf. 1. sz. 1–18. 17.

⁴⁸ HELLER Mária – NÉMEDI Dénes – RÉNYI Ágnes (1992): A magyar nyilvánosság szerkezetváltozásai a Kádár-rendszerben. In VERES András et al.: *Értékrendek és társadalmi-kulturális változások*. Válogatott tanulmányok. Budapest, ELTE Szociológiai Intézet. 113.

- Alkalmanként megfigyelhető az a jelenség is, amelyet Angelusz Róbert nyomán a hallgatás fordított spiráljának nevezhetnénk. Neumann⁴⁹ a hallgatás spiráljának nevezte azt a tendenciát, amikor a kisebbségbe kerülő véleményformálók hallgatásba burkolóznak, illetve csak nagyon ritkán vállalják nézeteik nyílt hangoztatását – miáltal azt a benyomást keltik, mintha tényleges arányuknál jóval kevesebben lennének.

A hallgatás fordított spiráljának tétele szerint viszont egy vagy több olyan, csupán kis létszámú (potenciális) választót a háta mögött tudó véleményformáló csoport is a politikai küzdőterre léphet, akik harsányságukkal, nézeteik állandó, nemritkán agresszív propagálásával azt a benyomást keltik, mintha a tényleges létszámnál sokkal többen állnának mögöttük. Tény, hogy: „[A] kommunikációs aktivitás – legalábbis a vélemény nélküli személyek, illetve a bizonytalanok befolyásolásán keresztül – általában növeli a nagyobbak látszó tábor híveinek arányát.”⁵⁰

Úgy tűnik, hogy az információk felvétele hazánkban is rétegspecifikus módon történik.⁵¹ A társadalmi rétegződés és a tájékozódás komplexitását mutató tájékozódási háromszögön jól látható, hogy a többszoros tájékozódás többdimenziós informálódáshoz segít hozzá, ami ugyanakkor árnyaltabb, kontrasztokkal, feszültségekkel telítettebb tájékozódást jelent, amely egyre fokozódó rétegspecifikus információs szükségletet generálhat. Ez az alternatív értelmezések szélesebb hálózatát eredményezheti.

Ráadásul a tömegkommunikációs eszközök szóhasználata alapvetően az iskola, a tudományok és a tankönyvek nyelvi világának bernsteini kidolgozott kódjaira⁵² épül, amelyek elsősorban a középrétegek társadalmi szubkultúrájának társadalmi viszonylataihoz és sajátos szocializációs rendszeréhez kötődnek. A kommunikátorok iskolai végzettsége, a nyomtatott és elektronikus sajtó nyelvi tradíciói szintén a kidolgozott nyelvi kódokkal való kommunikációra készítetnek. Így aztán nem meglepő, hogy a tömegkommunikációban közölt témastruktúrák a kedvezőbb társadalmi helyzetű, jobb önkifejezési képességű és egyúttal hatékonyabb érdekérvényesítési lehetőségekkel is bíró csoportok (például értelmiségiek, vezető állásúak) tényleges problémáinak a hierarchiájához állnak közelebb, és e csoportok tagjai gyakrabban jelennek meg a magyar tömegkommunikációs eszközökben is.⁵³

⁴⁹ NOELLE-NEUMANN, Elisabeth (1980): *Die Schweigespirale*. München, R. Piper Verlag. Vö. ANGELUSZ (1989), 10.

⁵⁰ ANGELUSZ (1983), 163.

⁵¹ ANGELUSZ (1993), 16.

⁵² BERNSTEIN, Basil (1971): Társadalmi osztály, nyelv és szocializáció. *Valóság*, 14. évf. 11. sz. 47–57.; BERNSTEIN, Basil (1975): Nyelvi szocializáció és oktathatóság. In PAP Mária – SZÉPE György szerk.: *Társadalom és nyelv. Szociolingvisztikai írások*. Budapest, Gondolat Kiadó. 393–435. 394. Utal rá: ANGELUSZ (1983), 156–157. A magyar gyerekek beszédében lévő nyelvi különbségekre Pap Mária és Pléh Csaba (1972) *Nyelvhasználat és társadalmi helyzet* című cikke hívta fel a figyelmet (*Szociológia*, 1. évf. 2. sz. 211–234.). Utal rá ANGELUSZ (1983), 156–157.

⁵³ JAKAB Zoltán (1972): Kik szólnak meg a rádióban és a televízióban? *TK Közlemények*, 31. sz. Utal rá: ANGELUSZ (1983), 159.

12.13. Média, nyilvánosság és közvélemény az információs társadalom korában

Manuel Castells, információs társadalommal⁵⁴ és az internet társadalmi hatásaival foglalkozó katalán szociológus szerint: „*Halványodó századunk utolsó negyedében egy információközpontú technológiai forradalom átformálta gondolkodásmodunkat, azt, ahogy termelünk, ahogy fogyasztunk, kereskedünk, szervezünk, kommunikálunk, ahogy élünk, meghalunk, ahogy háborúzunk, s ahogy szeretkezünk. Egy dinamikus, globális gazdaság fogja át a bolygót, az egész világon összekötve az értékes embereket és tevékenységeket, miközben a hatalom és gazdagság hálózatairól lekapcsolja az uralkodó érdekek szempontjából irrelevánsnak minősített embereket és területeket.*”⁵⁵

Tény, hogy az információs korban a korábban történetileg kialakult hatalmi központok számára az internet, a hálózatiság megjelenése és elterjedése komoly kihívást jelent, s olyan új típusú működési formák létrehozását kényszeríti ki belőlük, amelyek szinte lehetetlenné teszik a korábban bevett, teljes és kizárólagos fennhatóság és ellenőrzés addig megszokott módon való gyakorlását (példa erre a nemzetállamok 19. századi értelemben vett szuverenitásának egyfajta eróziója). Az új, globalizálódó hálózati térben számos hálózat üzemel (például a spekulatív tőke, a globalizálódó termelés, a világkereskedelem, a tömegkommunikáció, a tudomány, a nemzetközi emberi jogi szervezetek, vagy éppen a nemzetközi bűnözés és a globális terrorizmus hálózatai) – amelyek megváltoztatták az állami szuverenitásról alkotott korábbi fogalmainkat, és új, adekvát lépések megtételét követelik meg az államoktól és államszövetségektől.

Az információs és kommunikációs technológia civil társadalmakra gyakorolt hatásrendszerével foglalkozó társadalomtudományi kutatások több nagy hullámban zajlottak.

1. Az első nagy hullámot a nyugati fejlett polgári demokráciákban előbb a rádióhallgatás, majd aztán a televízió-nézés hatásainak a vizsgálatai indították el (előbbiekre döntően az 1930-as és 1940-es, utóbbiakra alapvetően az 1950-es és 1960-as években került sor). Különösen a televíziózással összefüggő kutatások eredményei voltak mellbevágóak: kimutatták, hogy a televízió és a televíziózás lényegesen átalakította a közgondolkodást, a társadalmi tudatot, az egyéni és társadalmi időháztartást, a szabadidő-eltöltési szokásokat, valamint az egyének és családok számukra relevánsnak gondolt tömegkommunikációs eszközökhöz, információforrásokhoz való hozzájutásának és felhasználásának a rendszerét, s a televízió elterjedése jelentős hatást gyakorolt a személyes kapcsolatokra is (mivel a televíziózás miatt jellemzően, társadalmi összátaliban csökkent az egyének és családok

⁵⁴ Az információs társadalom kifejezés valószínűleg Japánból ered, az 1960-as évekből. Az 1960-as és '70-es években Japánban a gazdasági válságok hatására a túlélés és a siker érdekében az ipar tudásintenzív ágazatait mozgósítják, felértékelődik az információ értéke. Tadao Umesao 1963-as előrejelzésében elsőként fogalmazza meg az információs társadalom eljövételét és használja az információgazdaság kifejezést. Yurujo Hayashi 1967-ben megalkotja az összetett társadalmi folyamatokra vonatkozó *informatizálás* kifejezést. Konichi Kohyama kiterjeszti a fogalmat *információs társadalommá*. Lásd még: <http://homodigitalis.hupont.hu/21/informacios-tarsadalom#ixzz2eQO63M00> (A letöltés időpontja: 2017. 03. 20.)

⁵⁵ CASTELLS, Manuel (1998): *The End of Millenium. The Information Age: Economy, Society and Culture*. Vol. 1. Oxford, Basil Blackwell. Idézi: DÁNYI Endre – DESSEWFFY Tibor – GALÁCZ Anna – SÁGVÁRI Bence (2004): Internet, szociológia. *Információs társadalom*, 4. évf. 1. sz. 7–25. 10. Elérhető: http://epa.oszk.hu/01900/01963/00009/pdf/infotars_2004_04_01_007-025.pdf (A letöltés időpontja: 2017. 03. 20.)

egyéb médiumokra és más szórakozási formákra szánt ideje, sőt még a barátokkal és családtagokkal való együttléti időtartama is csökkent, jelentősége gyakran háttérbe szorult).⁵⁶

2. A következő nagy kutatási hullám az 1970-es és 1980-as években az ún. harmadik ipari forradalomként is aposztrofált információs (információtechnológiai, távközlési és atomenergia-ipari) forradalommal, valamint az azokkal összefüggő információs és kommunikációs technológia elterjedésével és a civil társadalmakra gyakorolt hatásrendszerével foglalkozott (ideértve a videotechnológia megjelenésével, háztartásokba való betörésével, majd a műholdas távközlés fejlődésével megnyitott korabeli percepciók, lehetőségek, lehetséges jövőbeni távlatok vizsgálatát, s az egyes társadalmi csoportok eltérő információfogyasztási szokásainak feltérképezését célzó gazdasági és politikai marketingkommunikációs jellegű kutatásokat is).

3. Az internet megjelenése az 1990-es évek közepétől az új információs és kommunikációs technológiák (IKT) társadalmi hatásainak és terjedésének átfogó vizsgálatát célul kitűző kutatások következő nagy, különböző részterületekre koncentrááló hullámát indította el. Voltak olyan szociológiai iskolák, amelyek inkább az internet társadalmi egyenlőtlenségekkel kapcsolatos hatásrendszerét, mások inkább a médiahasználati szokások és az interperszonális viszonyok változásait vizsgálták. A korabeli kutatások eredményei arra engednek következtetni, hogy az internet társadalmi hatása összességében kisebb, mint amilyenre eredetileg a szélsőséges álláspontok hívei számítottak⁵⁷ – hiszen ez a hatás nemcsak a technológia nyújtotta lehetőségek függvénye, hanem jelentős mértékben függ azon társadalmak gazdasági, kulturális, politikai jellemzőitől is, amelyekben az internetet bevezették és használták. Több kutatás igyekezett tesztelni annak a korabeli közvélekedésben elterjedt hipotézisnek a validitását, hogy az internet elterjedése nyomán – ami a televíziózásnál sokkal összetettebb, többirányú tevékenységeket tesz lehetővé – jelentősen csökkenhet a nyomtatott és elektronikus média más válfajaira (újságolvasásra, rádióhallgatásra, tv-nézésre) és más időtöltési formákra szánt idő; s kevesebb idő juthat az offline kapcsolatokra is. Különösen veszélyesnek tartották az internetet a személyes és családi kapcsolatokra nézve: mert attól tartottak, hogy a világháló növelheti a társadalmi izolációt, és visszaszoríthatja a közösségi életben való aktív részvételt. Voltak ugyanakkor olyan kutatások is, amelyek annak a korabeli optimista előrejelzésnek, illetve hipotézisnek a validitását is tesztelték, amely azt hangsúlyozta, hogy az eddig csak offline elérhető szolgáltatások online igénybevétele rengeteg idő megtakarítását eredményezheti az egyén számára – hiszen az internet segítségével relatíve könnyebben elvégezhető az információgyűjtés, az ügyintézés és a bevásárlás (így pedig megnövekedhet a szabadidőnk, s lehetővé válik, hogy az addiginál több időt és aktívabban fordíthatunk a családtagjainkkal, szeretteinkkel folytatott interperszonális kapcsolatokra; közösségi életünkre; közéleti, társadalmi kapcsolatainkra). Volt olyan kutatási eredmény, amely kimutatta, hogy „*az interneten e-mail útján folytatott kommunikáció gyorsasága és egyszerűsége révén egyrészt elősegítheti a meglévő kapcsolatok erősítését, és intenzívebbé teheti azokat, másrészt a világhálón keresztül új típusú ismerkedési és kapcsolatfelvételi technikák is megjelennek. A levelező és chatforumokon lehetővé válik*

⁵⁶ COFFIN, Thomas E. (1955): Television's Impact on Society. *American Psychologist*, No. 10. 630–641.; BOGART, Leo (1956): *The Age of Television: A Study of Viewing Habits and the Impact of Television on American Life*. New York, Ungar; ROBINSON, John P. – GODBEY, Geoffrey (1999): *Time for Life*. 2nd ed. State College, Pennsylvania, Penn State University Press.

⁵⁷ DiMAGGIO, Paul et al. (2001): Social implications of the Internet. *Annual Review of Sociology*, Vol. 27. 307–336.

*a speciális érdeklődésű, hasonló politikai gondolkodású, azonos hobbijú emberek egymásra találása, vélemény- és információcseréje, függetlenül a földrajzi távolságtól.*⁵⁸

A Pew Center korabeli kutatási adatai szerint az internethasználat jellemzően nincs direkt összefüggésben sem a társadalmi kapcsolatok mennyiségével, sem azok jellegével – sőt a világháló használói (különösen a korai csatlakozók) a nem internetezőknél többet olvasnak, többet sportolnak, gyakrabban járnak moziba, és több társadalmi és kulturális eseményen vesznek részt.⁵⁹ 1990-es évek végétől sok vizsgálat felhívta a figyelmet arra, hogy az internet közösségépítő szerepe jelentős, ezért ekkortól egyre nagyobb figyelem irányult az ún. „online közösségek” létrejöttét befolyásoló tényezőkre, ezen közösségek jellegadó vonásai és működése felé. A korabeli internetközpontú kutatási eredmények azt a hipotézist látszanak alátámasztani, hogy:

- az online lehetőségek megkönnyítik és olcsóbbá teszik a kommunikációt;⁶⁰
- az online közösségek a szokványos közösségi formáktól eltérően, inkább a kölcsönös érdeklődés, mint a hasonló társadalmi-demográfiai helyzet alapján épülnek fel;⁶¹
- a világhálón működő közösségek életében való intenzív részvétel inkább azokra jellemző, akik egyébként is hajlamosak több társadalmi kapcsolatot kiépíteni;
- bár az internet egyes esetekben alkalmas arra, hogy felerősítsen bizonyos (gyenge kötésekkel alapuló) közösségi kapcsolatokat, és szélesítse az egyének kapcsolatrendszerét, a világháló azonban inkább kiegészíti, mint helyettesíti a hagyományos médiumokat és offline kapcsolattartási formákat.

Számos korabeli kutató a politikai élet, a nyugati demokráciák politizálási stílusa, a nyilvánosság, a közvélemény és a tömegkommunikáció működésének vonatkozásában is komoly, pozitív változásokat remélt az internettől. Eredetileg abból a tényből indultak ki, hogy a világhálón az információk könnyen és olcsón hozzáférhetők; lehetőség van a visszacsatolásra, így az internet elvben lehetőséget teremt akár az aktív politizálásra és a politikai-közéleti közösség szervezésére, építésére is (nem utolsósorban azért, mert az öntudatos polgároknak a világháló elvi lehetőséget kínál arra is, hogy a híreket, véleményeket maguk válogassák, a legkülönbözőbb forrásokból merítve, és ezeket nyilvánosan interpretálják; a hasonlóan gondolkodók megoszthassák véleményüket egymással, és ha akarnak, akkor vitatkozhatnak – az azonnali reagálás lehetőségével, cenzúra nélkül – az ellentétes oldal képviselőivel). Mindezen adottságok elvben hozzásegíthetnek egy jobban informált, politikailag aktívabb, érdekeit jobban érvényesíteni képes közönség kialakulásához is.

Az utóbb, a 2000-es évek első évtizedének legelején született kutatási eredmények azonban inkább arra engedtek következtetni, hogy az internet mint politikai információforrás egyelőre még mindig jobbára csak kiegészítő szerepet játszik a hagyományos nyomtatott

⁵⁸ DÁNYI-DESSEWFFY-GALÁCS-SÁGVÁRI (2004), 16.

⁵⁹ ROBINSON, John P. – KESTNBAUM, Meyer (1999): The personal computer, culture and other uses of free time. *Social Science Computer Review*, Vol. 17. No. 2. 209–216; ROBINSON, John P. – BARTH, Kevin – KOHUT, Andrew (1997): Personal computers, mass media, and use of time. *Social Science Computer Review*, Vol. 15. No. 1. 65–82.

⁶⁰ ETZIONI, Amitai – ETZIONI, Oren (1997): Communities: Virtual vs. Real. *Science*, Vol. 277. No. 5324. 295.

⁶¹ WELLMAN, Barry – GULIA, Milena (1999): Net suffers don't ride alone: Virtual community as community. In WELLMAN, Barry ed.: *Networks in the Global Village*. Boulder, Colorado, Westview Press. 331–367.

és elektronikus információforrások, illetve a különféle tömegkommunikációs eszközök, média mellett, nem utolsósorban azért, mert az internet ilyen irányú funkcióit amúgy is inkább azok használják ki, akik jellemzően már egyébként is meglehetősen jól tájékozottak, késztetést éreznek a további, alaposabb, sokoldalú tájékozódásra, közéleti-politikai érdeklődésük és aktivitásuk is átlagon felüli.⁶² Ezt támasztották alá azok a kutatási eredmények, amelyek azt vizsgálták, hogy kik és miért vettek részt különféle olyan, interneten történt mobilizáló akciókban, amelyek a politikai részvétel intenzitását kívánták növelni. Azt találták, hogy ezek az akciók sem annyira a passzívakat mozgósították, hanem a már elkötelezettek fellépését tették szervezettebbé – habár lassan formálódni látszik s egyre meghatározóbbá válhat egy új vonásokkal rendelkező posztmodern „emberfaj”, a „*Homo politicus networkiensis*”!⁶³

A korabeli kutatások azt is egyértelművé tették, hogy az információs technológiák fejlődése nem hagyja érintetlenül az államok és az állampolgárok (s azok közösségei) között kialakult viszonyokat sem. A fejlett polgári demokráciákban és a demokratizálódó országokban általános volt a várakozás, hogy az internet (és más modern kommunikációs technológiák) segítségével a demokratikus intézményrendszer működési mechanizmusai még racionálisabbá és hatékonyabbá válhatnak (hiszen az internet és a hozzá kapcsolódó információtechnológiai eszközök rengeteg meglévő szervezeti folyamat egyszerűsítéséhez járulhatnak hozzá, a költségek csökkentése mellett) – sőt idővel arra is lehetőséget biztosíthatnak, hogy a társadalmi kommunikáció és a közélet folyamataiban olyanok is egyre aktívabb szereplőkké válhassanak, akik ezt korábban csak komoly nehézségek árán tehették meg, vagy nem tehették meg semmilyen formában sem.

A 2000-es évek első évtizedében zajló kutatások sajátos kettősségre hívták fel a figyelmet. Egyrészt érezhető volt a fejlett polgári demokráciák jóformán mindegyikében az a felismerés, hogy az információs kor társadalmi és politikai kihívásainak való megfelelés elengedhetetlen feltétele egy olyan szemléletbeli átalakulás, amely idővel túllép az új technológiáknak az adott kereteken belül történő alkalmazásán, és nekifog magának az elméleti, jogi, szervezeti-intézményi strukturális és működési keretrendszernek az újragondolásához is (s ez nemcsak a nemzeti kormányzatokra és az egyes nemzeti politikai rendszerek összes többi szereplőjére vonatkozik – de a nemzetközi közösség kiemelt intézményeire, szervezeteire is). Ezért több vizsgálat indult annak feltárására, hogy a nemzeti kormányzatok; a különféle politikai pártok, érdekvédelmi és nonprofit szervezetek, a tömegkommunikációs szervezetek (különösen a hírmédia) vajon mindig, minden tekintetben adekvát válaszokat adott-e az információs forradalom különböző kihívásaira. (Például az információáramlás mintáinak átalakulásával hogyan változtak a pozíciók és a viszonyrendszerek; miként alakult át a nyilvánosság, a közvélemény szerkezete; az új kommunikációs technológiák alkalmazása és széles körű használata csakugyan maradéktalanul hozzájárult-e a demokratikus intézményrendszer átalakulásához, a szélesebb körű politikai participáció, az informáci-

⁶² BIMBER, Bruce (2001): Information and political engagement in America: The search for political effects of the Internet. *Political Research Quarterly*, Vol. 54. No. 1. 53–67.

⁶³ LÁNYI Gusztáv (2007): *Homo politicus networkiensis*. Elérhető: www.csepe.hu/csepe_li60_lanyi_gusztav.pdf (A letöltés időpontja: 2017. 03. 20.). A *Homo politicus networkiensis*re vonatkozó kontextuális háttérinformációk találhatóak még egyebek között: igyk.pte.hu/files/tiny_mce/File/kari_projektek/informaciotudaservernyesules/tananyagok/1_alprojekt/TM/04_Internetpszichologia.pdf (A letöltés időpontja: 2017. 03. 20.)

ókhoz való egyenlő és akadálytalan hozzáférés, az átlátható, nyomon követhető és elszámoltatható kormányzás, továbbá az állam és az állampolgárok közötti nyitottabb és világosabb kapcsolatok megvalósításához, valamint a társadalomban megnyilvánuló igények hangsúlyosabbá válásához?)

Másrészt számos országban az optimista várakozásokkal ellentétes folyamatok indultak be: a diktatúrák, autoriter rezsimek döntő többségében gyorsan felismerték a politikai hatalom birtokosai a korlátlan internethasználat engedélyezésével összefüggően rendszereikre, hatalmukra távlatilag leelkedő kockázatokat, ezért:

- vagy eleve megtiltották és minden eszközzel akadályozták az internet megjelenését,
- vagy jelentősen korlátozták azok körét, akik hozzáférhetnek az internethez (Észak-Koreában még 2014-ben is csupán 4% volt az internet-hozzáféréssel rendelkezők aránya),
- vagy elvben engedélyezték az állampolgároknak a hozzáférést az internethez, ámde különböző eszközök, módszerek bevetésével jelentősen korlátozták, akadályozták a hozzáférést bizonyos oldalakhoz, online tartalmakhoz (például Kubában, Szíriában, Vietnámban, Türkmenisztánban),
- vagy folyamatosan figyelték titkosszolgálati eszközökkel az interneten zajló információ-, adat- és e-mail-forgalmat, s blokkolták a nem kívánt tartalmakat, topicokat (például Mianmarban, Iránban, Szaúd-Arábiában, Kínában, Tunéziában).⁶⁴

Egyes szakértői becslések szerint jelenleg is a világ internethasználóinak 2/3-a kénytelen a kormányzati internetcenzúra valamilyen formáját tudomásul venni, illetve eltűrni.⁶⁵

A 2000-es évek második évtizedének elejétől-közepétől számos kutató figyelme az ún. *közösségi média (social media)* felé fordult. Közösségi média alatt a kutatók általában az olyan weblapokat és számítógépes programokat értik, amelyek lehetővé teszik az emberek közötti interaktív internetes kommunikációt és információmegosztást számítógépek vagy mobiltelefonok segítségével.⁶⁶

Amennyiben szeretnénk csupán egy-két közkeletű kifejezéssel érzékeltetni, hogy milyen újítást hozott a Web 2.0 az internetezés világába, elég annyit mondanunk, hogy Facebook, avagy az online ismerősi hálózatok kultúrája.

Sokan paradigmaticusan új dolognak érzik, hogy az elmúlt évtizedben tömegesen elterjedtek a közösségi média eszközei, s felpezsdült az interaktív kommunikáció a számítógépek, számítógép-hálózatok és okostelefonok segítségével.

⁶⁴ Top 10 Internet-censored countries. *USA Today*. Feb 5, 2014. Elérhető: <https://eu.usatoday.com/story/news/world/2014/02/05/top-ten-internet-censors/5222385/> (A letöltés időpontja: 2017. 05. 22.)

⁶⁵ Toor, Amar (2016): *Two-thirds of the world's internet users live under government censorship: report. Web freedom declined across the globe for the sixth consecutive year, according to a new report*. Elérhető: www.theverge.com/2016/11/14/13596974/internet-freedom-decline-global-censorship-facebook-whatsapp (A letöltés időpontja: 2017. 05. 22.); Freedom on the Net 2016. Silencing the Messenger: Communication Apps Under Pressure. Elérhető: <https://freedomhouse.org/report/freedom-net/freedom-net-2016> (A letöltés időpontja: 2017. 05. 22.), https://freedomhouse.org/sites/default/files/FOTN_2016_BOOKLET_FINAL.pdf (A letöltés időpontja: 2017. 11. 22.)

⁶⁶ Websites and computer programs that allow people to communicate and share information on the internet using a computer or mobile phone. *Cambridge English Dictionary*. Elérhető: <https://dictionary.cambridge.org/> (A letöltés időpontja: 2017. 03. 20.)

Számos kutató úgy véli, hogy maga a közösségi média is a kommunikációs eszközök közé sorolandó, és legfőbb újdonságát az interaktivitás adja,⁶⁷ hiszen az új, Web 2.0-értelmezés szerint a közösségimédia-oldalak olyan weboldalak, amelyek nem csak információval szolgálnak, hanem mindeközben interakcióba is lépnek velünk. „*Nyitottság, közösség, tudásmegosztás, aktív részvétel. Ezek a Web 2.0 bűvszavai.*”⁶⁸

A fogalom születése Tim O'Reilly nevéhez köthető. A kifejezés olyan internetes szolgáltatások gyűjtőnévéül szolgál, amelyek a közösségre épülnek, tehát a felhasználók közösen készítik a tartalmat, avagy megosztják egymás információit. A felhasználók kommunikálnak egymással, ezáltal könnyedén alakítanak ki kapcsolatokat egymás között. A Web 2.0 számos újítást integrált: egyszerre jelöli a weboldalak és szolgáltatások új fajtáját, és azt a technológiát, amellyel mindezt támogatják – valamint azokat az attitűdöket, különböző módszereket, amelyek ehhez társulnak.

Ha egy hétköznapi, könnyen érthető példában szeretnénk összehasonlítani a hagyományos médiát a közösségi médiával, a következőt mondhatjuk: „*A megszokott média olyan, mint egy egyirányú utca, ahol újságot tudunk olvasni vagy egy televíziós műsort nézni, viszont nagyon limitáltak a lehetőségeink arra, hogy mi is megosszuk a gondolatainkat róla.*”⁶⁹

Tehát a közösségi média felfogható úgy is, mint egyfajta médiaeszköz, amelynek révén az adott üzeneteket közösségi interakciókon keresztül szórják szét azzal, hogy a közösségi média kiaknázza az internetben és az online megjelenési lehetőségekben rejlő lehetőségeket azért, hogy a monológokat („egy a sokhoz” elv) átalakítsa dialógusokká („sok a sokhoz” elv alapján). Ebben az értelemben a közösségi média hozzájárul a tudásdemokrácia kialakításához azáltal, hogy egyszerű, passzív tartalombefogadókból aktív tartalomszerkesztőkké segíti válni a lehetőséget kihasználó polgárokat.

Egy újabb, inkább technológiai jellegű definíció szerint a közösségi média a web 2.0⁷⁰ technológiák részeleme, amelybe beletartozik az összes közösségi hálózat, internetes blogok, Wiki-oldalak és mobil telekommunikációs eszközökön használható applikációk. (A felhasználók által meghatározott és létrehozott tartalom, a nyílt együttműködés, az információmegosztás és -terjesztés koncepciója minden ilyen technológia közös alapja.⁷¹)

Minden olyan weboldal besorolható a közösségi média definíció alá, amely lehetőséget ad az interakcióra magával a honlappal, illetve a többi látogatóval (például a figyelő közvélemény politikailag aktív tagjaival).

⁶⁷ Példák közösségi médiaoldalakra: Közösségi könyvjelző (Magnolia, Blinklist). Itt átböngészhetjük a mások által elmentett weboldalakat, vagy elmenthetjük az arra érdemesnek találtakat; közösségi hírek (Digg, Reddit). Kommentelhetjük és pontozhatjuk a cikkeket; közösségi hálózat (Facebook, Twitter, Iwiw). Bejelölhetünk ismerősöket, megjegyzéseket írhatunk a profilokhoz/képekhez/bejegyzésekhez, csoportokba léphetünk be, és így tovább; közösségi fotó- és videómegosztás (YouTube, Flickr). Fotókat és videókat oszthatunk meg az internetezők körében, hozzászólhatunk más felhasználók feltöltött tartalmához; Wikik (Wikipedia, Wikia). Cikkeket írhatunk, vagy akár már létező cikkeket szerkeszthetünk (www.abfox.eu).

⁶⁸ Ilyen interakció lehet például egy felugró ablak, amelyben felkéri az internetezőt arra, hogy írjon egy-egy megjegyzést, hozzászólást például egy politikai témájú cikkhez vagy képhez. Lásd erről részletesebben például: www.magyararancs.hu (A letöltés időpontja: 2017. 03. 20.)

⁶⁹ Lásd erről részletesebben például: www.abfox.eu (A letöltés időpontja: 2017. 03. 20.)

⁷⁰ A web 2.0 vagy webkettő kifejezés azt a koncepciót jelöli, hogy a felhasználók tartalmakat hozhatnak létre közösen vagy oszthatnak meg egymással. *Sulinet*. Elérhető: <http://hirmagazin.sulinet.hu/hu/evilag/mi-is-az-a-webketto> (A letöltés időpontja: 2017. 03. 20.)

⁷¹ VAN NIEKERK, B. – MAHARAJ, M. (2013): Social Media and Information Conflict. *International Journal of Communications*, Vol. 7. 1162–1184.

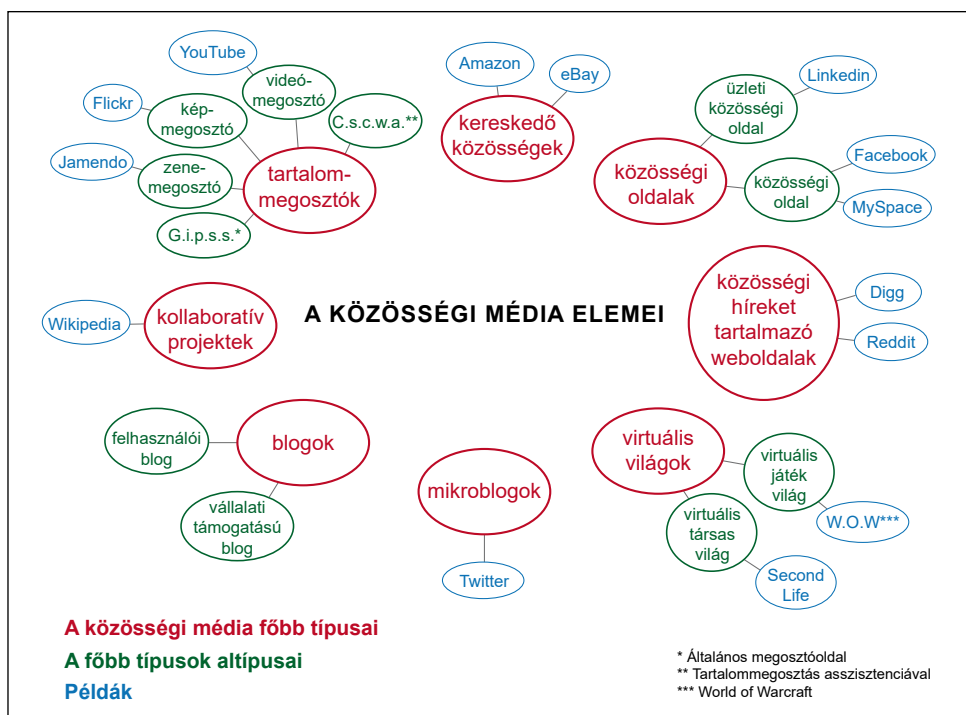

10. ábra

A közösségi média néhány kiemelt eleme

Forrás: MARKOS-KUJBUS Éva – GÁTI Mirkó (2012): A közösségi média mint online stratégiai eszköz, Online Marketing Szekció, 8. sz. tanulmány, MOK2012. Elérhető: http://unipub.lib.uni-corvinus.hu/886/1/MKE_GM_mok2012.pdf (A letöltés időpontja: 2017. 05. 05.)

„A *blogok* speciális típusú weboldalak, amelyek többségét magánszemélyek birtokolják és írják, de vállalatok által támogatott blogok is léteznek [...] Ezen felületek leginkább naplóként írhatók le, ahol a tulajdonos és a látogató egyaránt hozzászólhat, vagy képet, videót és egyéb linket csatolhat a meglévő tartalomhoz.

A *közösségi oldalak* (a legismertebb és elterjedtebb közösségimédia-típus, például a *Facebook*) a felhasználók közötti kapcsolat létrejöttét és fenntartását segítik elő. Ezen alkalmazásokkal a résztvevők képesek személyes profilokat létrehozni (amelyek akár fényképeket, videókat, hangfájlokat vagy blogokat is tartalmazhatnak, tehát szinte bármilyen típusú információ megtalálható rajtuk), ismerősöket meghívni a részvételre, másik felhasználó profilját böngészni vagy képesek egymásnak üzeneteket is küldeni.

A *mikroblogok* (például *Twitter*) a blogok speciális típusai, amelyek leginkább átmenetnek tekinthetők a blogok és a közösségi oldalak között, a felhasználók pedig képesek felületükön rövid üzeneteket küldeni és olvasni.

A *kollaboratív projektek* (például *Wikipédia*) során a tartalmak előállítása több felhasználó által közösen történik, és időben akár párhuzamosan is történhet, illetve itt a társ-szerzők egyben végfelhasználók is.

A *tartalommegosztók* olyan közösségként írhatók le, ahol a felhasználók megosztanak különböző médiatartalmakat. Megkülönböztethetünk videómegosztó (például YouTube) és képmegosztó (például Flickr) oldalakat.

A *közösségi híreket* tartalmazó weboldalak lehetővé teszik bármilyen információ megosztását az internet bármelyik részéről.

A *virtuális világok* olyan háromdimenziós környezetet biztosítanak, ahol a felhasználók személyre szabottan jelenhetnek meg virtuálisan, és a valós élethez hasonlóan kerülhetnek egymással kapcsolatba.⁷²

Amennyiben több szempontot is figyelembe véve megpróbáljuk összevetni a hagyományos médiát az online változattal (s azon belül a közösségi médiával), meglehetősen sok eltérést találunk. Ezek a következők: interaktivitás, személyreszabhatóság, multimédia-funkció, valamint konvergencia.⁷³

- *Interaktivitás*: ez a legfontosabb érv, amely a virtuális média malmára hajtja a vizet. Miért is? Vegyünk egy klasszikus példát. Leülünk a tv elé megnézni az esti híradót. Adottak a hírek, amelyeket a szerkesztők valamilyen szempontrendszer szerint a műsorba válogattak. Nekünk ebbe semmi beleszólásunk nincs, talán épp azok a hírek maradnak várólistán, amelyek minket érdekelnének, érintenének. Ezzel szemben napjaink internethasználó fiatalja mint online médiafelhasználó leül a számítógépe elé, és saját prioritása, érdeklődési köre alapján gyorsan és könnyedén szelektálja a véleménye szerint fontos és kevésbé említésre méltó momentumokat a hírek online tárházából. Mélyen elmerülhet bármely témában, adott esetben véleményt nyilváníthat egy-egy hozzászólással, vagy épp kiegészítheti valamivel az említetteket.
- *Személyreszabhatóság*: ellentétben a nyomtatott sajtóval, egy közösségi médiaoldal már rendelkezhet olyan funkcióval, amelynek segítségével egyéni érdeklődésének megfelelően jelölhetik a felhasználók azokat a témaköröket, amelyekbe az adott oldal látogatásakor szívesen belemerülnének. Mi történik ekkor? Időt spórolnak meg. (Például diplomás pályakezdőként szeretnének álláshoz jutni. Ezt a funkciót kihasználhatják a különböző állásoldalakon is. Csupán egy egyéni profil létrehozását követően ki kell választaniuk azokat a területeket, amelyek ajánlatai végzettségüknek, tapasztalataiknak megfelelnek. Ez a fajta technikai innováció – amelyet a virtuális média felfutása jelent – felgyorsíthatja az álláskereső folyamatát.)
- *Multimédia-funkció*: Az internet az első médium, amely magába foglalja a hagyományos média eddigi összes tulajdonságát. A nyomtatott sajtó, televíziók és rádiók online jelenléte következtében egy helyen juthatunk minden információ birtokába. A közösségi média egy kétirányú utcát nyit az internet világába, ahol mi is szabadon kommunikálhatunk.
- *Konvergencia*: a hagyományos médiumok által használt eszközök összeolvadása. Megnyílik az a lehetőség, hogy egy ízben, akár egy cikken belül ötvözzük a hagyományos média eszközeit. Jó néhány honlapot találunk, amelyek példaként szolgál-

⁷² MARKOS-KUJBUS Éva – GÁTI Mirkó (2012): *A közösségi média mint online stratégiai eszköz*. Online marketing szekció, 8. sz. tanulmány, MOK2012. Elérhető: http://unipub.lib.uni-corvinus.hu/886/1/MKE_GM_mok2012.pdf (A letöltés időpontja: 2017. 05. 05.)

⁷³ Lásd erről részletesebben például: www.krono.inaplo.hu (A letöltés időpontja: 2017. 03. 20.)

hatnak, több kategóriára bonthatjuk a találatokat, ráadásul interakcióba is léphetünk az adott weboldallal és az ott jelen lévő látogatókkal is.

A közösségi média adottságai okán számos *pozitív és negatív hatást idézhet elő* a világ országaiban. Gondoljunk csak egyebek között az alábbiakra:

- *óriási felhasználói kör*, amelyet ugyanúgy lehet pozitív üzenetekkel tájékoztatni, mint negatívokkal befolyásolni;
- *szinte korlátlan azon információk mennyisége*, amelyeket feltölthetünk a különböző médiafelületekre (ami szintén nagy rugalmasságot biztosít a közösségi médiumokon megszólalók számára);
- az itt biztosított *információk azonnal elérhetőek*, tehát valós időben érnek el a felhasználókhoz, a hagyományos médiumokkal ellentétben (az *információáramlás sebessége* így szintén nagyban befolyásolja a társadalom tájékoztatását, az utcán történeteket azonnal posztoló személy instant/élőben érheti el az érdeklődőket);
- a feltöltött *információ hitelessége* ugyanakkor nagyon nehezen ellenőrizhető, amit ki is lehet használni akár az egész civil társadalom megtévesztésére.

A közösségi média tehát természeténél fogva egy kétélű kard. Alapkonceptiója az információmegosztás és az együttműködés, amelynek az alapvető természete nagyobb sebezhetőséget eredményez, mint a hagyományos weboldalak – következésképpen növelheti a biztonsági *kockázatok* potenciálját, és bizonyos veszélyeket is hordozhat mind a *kiberbiztonság*, mind a *stratégiai kommunikáció* szempontjából.

Az elmúlt években a különböző típusú közösségi médiafelületek egyre népszerűbbé válása – párosulva az okostelefonok robbanásszerű, tömeges elterjedésével – számos, alapvetően pozitív következménnyel járt világszerte, ugyanakkor sok információbiztonsági, s több nemzetbiztonsági jellegű kérdést is felvetett a NATO- és EU-tagországokban, a közép-kelet-európai régió országaiban, s hazánkban is. Szakemberek szerint előfordulhat ugyanis, hogy bizonyos csoportok, illetve országok nem csupán, s nem is elsősorban jóhiszeműen, jó szándékkal kívánják igénybe venni a közösségi média által kínált technikai-technológiai és infokommunikációs lehetőségeket, sőt!

Ennek kapcsán ezúttal csupán az Iszlám Állam, valamint Oroszország példájára utalunk. Előbbit a nemzetközi szakirodalom hosszasan vizsgálta, több szempontból elemezte. Utóbbiról kevesebb szó esik, holott Oroszország több tekintetben is különösen fontos számunkra.

Oroszországban folyamatosan erőteljes állami kontroll alatt tartják az internetet és a különféle közösségi médiafelületeket, ugyanakkor kitüntetett szerepet szánnak a közösségi média állami (központi kormányzati) célú felhasználásának mind saját országukban, mind a befolyási övezetükbe tartozóknak, nemzetbiztonsági kockázatnak, ellenfélnek vagy ellenségnek tekintett, ezért hol lágyabb, hol keményebb eszközök felhasználásával megcélzott, illetve támadott politikai, gazdasági és katonai erőközpontok, nemzetközi és regionális biztonsági szervezetek, intézmények, országok (például NATO- és EU-tagországok, egyebek között az ún. V4- és egyéb közép-kelet-európai, valamint egyes kelet-európai posztkommunista országok, egyebek között Ukrajna) ellen. A közösségi média állami (központi kormányzati) célú felhasználása fontos eleme mind a Vlagyiszlav Szurkov, Putyin orosz elnök főtanácsadója és egykori helyettese által felvázolt ún. *nemlineáris háború*

*koncepció*nak,⁷⁴ mind az ún. Geraszimov-doktrínában⁷⁵ is említett információs-pszichológiai hadviselés koncepciójának.

A közösségi média Oroszország részéről az információs műveletek (s azokon belül is különösen az ún. kognitív dimenzióban megvalósuló információs műveleti tevékenységek) és a hibrid hadviselés részeként is kiemelt fontossággal bír, egyebek között azért is, mert a közösségi média segítségével rendkívül nagyszámú emberhez tudnak rendkívül gyorsan óriási mennyiségű (és nem mindig szűrhető, ellenőrizhető hitelességű) információt eljuttatni.⁷⁶

Nem csoda, hogy például Oroszország mind otthon, mind a vele szomszédos, az orosz intervenció ellen tiltakozó és területi integritását védő Ukrajnában a média feletti teljes

⁷⁴ Vlagyiszlav Szurkov (született Aszlanbek Dudajev), Putyin orosz elnök főtanácsadója a putyini irányított demokrácia koncepciójának kidolgozója és gyakorlatba való átültetésének „szürke eminenciás” leveleznylője 2012 februárjában, az éppen akkor miniszterelnök Putyin helyettese és egyúttal a kormány apparátusának vezetője, valamint az elnöki hivatalon belül az Oroszország által a szomszédos államokból kiszakított, illetve kiszakítani tervezett területekkel kapcsolatos politika irányítója volt (ezért nem meglepő, hogy utóbb kiderült: 2014-ben neki jelentettek az ukrán kormányellenes lázadó erők vezetői is).

⁷⁵ A nemzetközi szakmai közvélemény csak azt követően döbbsen rá a Valerij Geraszimov hadsereg tábornok, az orosz fegyveres erők vezérkari főnöke, védelmi miniszter-helyettes által már 2013. február 27-én közzétett tanulmányban leírtak gyakorlati jelentőségére, hogy 2014-ben két olyan esemény is történt, amely megrázta Ukrajnát: előbb 2014 februárjában 19 nap alatt megtörtént a Krím félsziget Oroszország általi annektálása, majd kikiáltották a szakadár Donyeck-i Népköztársaságot és a Luhanszki Népköztársaságot Ukrajna keleti-délkeleti, túlnyomórészt oroszok által lakott területein. Geraszimov tanulmányában (amely utóbb „Geraszimov-doktrínaként” híresült el) előbb röviden összefoglalta a jövő háborúinak, illetve hadviselésének új jellemzőit, majd felvázolt egy modellt, amely a *nem katonai módszerek szerepe az államközi konfliktusok megoldásában* nevet viselte. Szerinte: „A XXI. században látható egy tendencia a háború és a béke közti határvonalak elmosódására. A háborúk többé nincsenek deklarálva, miután elkezdődnek, egy ismeretlen sablon szerint folytatódnak.” Hangsúlyozta: a háborúk, a konfliktusok szabályai megváltoztak, megnőtt a szerepe a politikai és stratégiai célok elérésében a nem katonai eszközöknek, és sok esetben ezen eszközök eredményessége felülmúlja a fegyverek hatékonyságát. Megállapítja, hogy a modern hadviselés ezen formájában 4:1 aránya a nem katonai eszközöknek a katonai eszközökhöz viszonyítva. Az új típusú konfliktusokban „az alkalmazott módszerek középpontjába a társadalmi, politikai, gazdasági, információs (humanitárius és egyéb, nem katonai) intézkedések széles körű, együttes felhasználása került, a lakosság tervezett és koordinált tiltakozási lehetőségeivel együtt.” Geraszimov a modern államközi konfliktusokban hat fő fázist különböztetett meg a katonai és nem katonai műveletek metszetében. Az első időszak a rejtett megjelenés, a második az eskaláció, a harmadik a konfliktus kezdete, a negyedik a krízis, az ötödik a megoldás, amelyet a békeállapot visszaállítása (konfliktus utáni rendezés) követ. A nem katonai és katonai műveleteket 4:1 arányban állapítja meg. A támadó fél egyedül az információs hadviselést folytatja mind a hat fázison keresztül. Idézetek forrása angolul: COALSON, Robert (2014), GALEOTTI, Mark (2014). (A cikk egy katonai fejlesztésekkel foglalkozó szakmai magazin, a *Védelempolitikai Hírnök [Vojenno-Promislenij Kurjer, VPK News]* 2013/8. számában jelent meg. A cikket Robert Coalson 2014. június 21-én fordította le, s ezt a fordítást vette alapul Mark Galeotti is 2014. július 6-án megjelent írásában.)

⁷⁶ A hatalmas felhasználói bázis, az információáramlás sebessége, a mindent elárastzó, több vonatkozásban ellenőrizhetetlen információ mennyisége (és az olvasottak hitelességének ellenőrzése [fact-checking] iránti közösségi és egyéni igény, valamint gyakorlat hiánya) mellett a közösségi média rosszindulatú felhasználásának hatékonyságát erősítheti továbbá annak a szociálpszichológiai ténynek az ismerete is, hogy az emberi döntéshozatalban nagy szerepet játszik a velünk interakcióban lévő más emberek véleménye és cselekedetei. Lásd ennek kapcsán még: Freedom on the Net 2017. Manipulating Social Media to Undermine Democracy (2017). Freedom House. Elérhető: https://freedomhouse.org/sites/default/files/FOTN_2017_Final.pdf (A letöltés időpontja: 2017. 11. 20.), <https://freedomhouse.org/report/freedom-net/freedom-net-2017> (A letöltés időpontja: 2017. 11. 20.)

kontroll megszerzésére törekszik.⁷⁷ A NATO Stratégiai Kommunikációs Központ kiválósági jelentése szerint Európa-szerte és azon túl a *kiterjedt közösségimédia-bothálózatok terjesztik az adott társadalmak különböző célcsoportjaira irányítottan a Kreml dezinformációs narratíváját*:⁷⁸ egyrészt igyekeznek Oroszországról kizárólag pozitív képet kialakítani, megtörni a negatív nemzetközi konszenzust Oroszországról bel- és külföldön, sőt igyekeznek Oroszországot felelős, nélkülözhetetlen globális hatalomként feltüntetni.⁷⁹ Másrészt igyekeznek az adott célországokban aláásni az állampolgárok hitét a demokratikus intézményekben, s *megpróbálnak zavart, megosztottságot, kölcsönös bizalmatlanságot, gyanakvást, félelmet, káoszt, gyűlöletet kelteni az adott társadalmakban, nagyban építve több célországban az olyan negatív társadalmi jelenségek meglétére, mint például a jövőtől való félelem, az önbizalom hiánya, az aluliskolázottság, az általános műveltség és kritikus gondolkodás hiánya, a digitális írástudatlanság, valamint a rosszindulatú, ellenséges propaganda felismerésének és az ellene való szakszerű fellépés képességének a hiánya*.⁸⁰ Az orosz állami propaganda igyekszik továbbá *manipulálni és eltorzítani azokat a híradásokat, riportokat, interjúkat*, amelyek fenyegetik az önmagáról sugalmazott egyoldalúan pozitív képet,⁸¹ nem riadnak vissza attól sem, hogy akár a *közösségi hálón is megpróbáljanak valótlanságokat, hamis információkat terjeszteni*⁸² – sőt, igyekeznek kiterjeszteni a befolyásukat a világháló minél nagyobb hányadára is. Ezért az *elnöki adminisztráció belpolitikai osztálya bloggereket és trollokat* egyaránt alkalmaz. A bloggerek feladata az orosz kormány által megadott anyagok publikálása és terjesztése, hamis felhasználónevek és fiókok létrehozása a különböző közösségi hálókön és az ott való propagandatevékenység, spam üzenetek küldése és az ellenfelek internetes zaklatása.⁸³ A trollok munkájának célja a *dezinformálás, pletykák és hamisított tények* terjesztése. A *hazugság és igazság keverése* az egyik leghatásosabb eszközük, mivel ha a történet egyik felét valós esemény adja, akkor a célközönség hajlamos a másik felét azonnal elhinni.⁸⁴ A polgári elhárítás egykori műveleti igazgatója szerint

⁷⁷ OLIKER, Olga (2017): *Russian Influence and Unconventional Warfare Operations in the 'Grey Zone.'* Lessons from Ukraine. Elérhető: www.armed-services.senate.gov/imo/media/doc/Oliker_03-29-17.pdf (A letöltés időpontja: 2017. 11. 20.)

⁷⁸ Senate Foreign Relations Committee Democratic Staff Report, Putin's Asymmetric Assault on Democracy in Russia and Europe: Implications For U.S. National Security. 104. Elérhető: www.foreign.senate.gov/imo/media/doc/FinalRR.pdf (A letöltés időpontja: 2017. 01. 20.)

⁷⁹ Senate Foreign Relations Committee Democratic Staff Report, Putin's Asymmetric Assault on Democracy in Russia and Europe: Implications For U.S. National Security. 39.

⁸⁰ CIZIK Tamás (2016): Orosz információs hadviselés-biztonsági fenyegetés nem csak a visegrádi országoknak. *Nemzeti Érdek*, Új folyam, 1. évf. 17. sz. 96–101.

⁸¹ www.stopfake.org/bezhenka-iz-donetska-prevratilas-v-krymskuyu-aktivistku/ (A letöltés időpontja: 2017. 03. 30.)

⁸² NATO StratCom: Analysis of Russia's Information Campaign against Ukraine. 29.

⁸³ NATO StratCom: Analysis of Russia's Information Campaign against Ukraine. 39.

⁸⁴ A közösségi hálón terjedő propaganda egyik sajátos ötlete az úgynevezett „udvarias emberek” volt. Az orosz megszállás támogatását és az emberek szimpátiáját igyekeztek vele elnyerni, illetve így mutatták be, hogy a határnál történő események semmiben nem hasonlítanak ahhoz, ami a nyugati médiában jelenik meg. Az internetet elárasztó képeken jelzés nélküli, zöld egyenruhában lévő katonákkal barátságosan fotózkodnak az utca emberei. Az „udvarias embereknek” Facebook- és Twitter-fiókjá is van, így rajtuk keresztül követni lehet nemcsak az ukrán, de akár a szíriai eseményeket vagy az új orosz haditechnikai fejlesztéseket is. NATO StratCom: Analysis of Russia's Information Campaign against Ukraine. 22–23.

jelenleg „orosz titkosszolgálati offenzíva zajlik az Európai Unió ellen, amelynek része a migránsválság elmélyítése és annak felhasználása propagandacélokra és befolyásolásra”.⁸⁵

A közösségi média azért lehet az orosz propaganda remek terepe és eszköze, mert mostanra világszerte elterjedt (például mostanra csak a Facebook-felhasználók száma már elérte a kétmilliárdot⁸⁶) – ráadásul a közösségimédia-oldalak úgy vannak beállítva, hogy igyekezzenek kielégíteni a felhasználók igényeit, és lehetőség szerint arra ösztönözzék őket, hogy minél többet használják a weboldalt, hogy az információk tovább legyenek teríthetők, s minél több ember elérhető legyen. (Minthogy a közösségi média a felhasználói szokásokhoz igazítja a tartalmakat, így ha valaki gyakran látogat szélsőséges nézeteket valló oldalakat, akkor később neki kifejezetten ilyen tartalmú híreket, oldalakat fog ajánlani a Facebook, majd ő ezeket tovább osztja, így kerülhet tömegekhez és terjedhet el villámgyorsan egy álhír is.⁸⁷)

Ez a gyakorlat azért különösen veszélyes, mert Oroszország igyekszik demokráciákat más demokráciákkal szembeállítani, megosztani a demokratikus országok egységét, az információ szabadságát igyekszik megmérgezni a dezinformációval (amelyet olyan csoportok útján terjeszt, amelyek majd tovább terjesztik a metelyt a szólásszabadság nevében⁸⁸) – ezáltal a szólásszabadság alapvető emberi jogának érvényesülését is aláaknázzák közvetve (hisz egy idő után az adott államnak is be kell avatkoznia, s lehet, hogy nem célzottan a bűnelkövető külföldiekre vagy belső kollaboránsaikra sújt le, hanem mindenkinek korlátozza az internet- és közösségimédia-használati jogát és lehetőségeit).

Az oroszok a gyengeségek kiaknázására alapoznak, a kihívás az, hogy mielőbb megnyugtatóan megszűnjenek ezen gyengeségek, vagy legalábbis orvosolhatók legyenek bizonyos szinten.⁸⁹ Ez a fajta információs hadviselés elhomályosítja a határt tények és fikciók, a béke és háború időszaka között. Ezért különösen súlyos napjaink nemzetállami és EU-szintű politikusainak felelőssége, hiszen okos ellenintézkedésekkel, lehetőleg bármi áron el kell kerülniük, hogy a mai kor forrongó Európájában hosszabb távon szétessen az Európai Unió (aminek egyik legfőbb értéke, hogy fejlődéstörténete és fennállása alatt egyfajta garanciául szolgált arra, hogy annyi évszázad véres háborúskodás, majd két, szintén Európából indult pusztító világháború után végre több évtizedre eltűnt az európai kontinensről a háború, az esetleges államközi konfliktusok fegyveres úton való megoldása) – különben az EU szétetését követően a nemzetállamok között idővel óhatatlanul kiélesedhetnek a konfliktusok, amelyek utóbb fegyveres formát ölthetnek, majd háborús szintűvé eszkalálódhatnak.

⁸⁵ MEDVEGY Gábor (2017): Kitalált egy volt titkosszolga. *24.hu*, 2017. 03. 21. Elérhető: <https://24.hu/belfold/2017/03/21/kitalalt-egy-volt-titkosszolga-orban-is-reagalt-ra> (A letöltés időpontja: 2017. 03. 21.)

⁸⁶ A legjobb példák az orosz propaganda terjesztésére a Russia Today (RT), Sputnik News, Ria Novosti. (A felsorolt webes oldalaknak van a közösségi médiában is megtalálható oldaluk.) Elérhető: <http://tech2.hu/elkepeszto-facebook-felhasznalok-szama-elerte-2-milliardot/> (A letöltés időpontja: 2017. 03. 20.)

⁸⁷ BÁNYÁSZ Péter (2016): A közösségi média szerepe a lélektani műveletekben az elmúlt időszak válságainak tükrében. *Szakmai Szemle*, 1. sz. 17–18. http://real.mtak.hu/47801/1/A_kozossegi_media_szerepe_a_lelektani_mu.pdf (A letöltés időpontja: 2017. 03. 20.)

⁸⁸ SERES László (2017): Német leleplezés: Orbán-párti orosz oligarcha pénzelt a Jobbikot? *HVG*, 2017. 05. 24. Elérhető: http://hvg.hu/itthon/20170524_Uzovszkij_orosz_oligarcha_finanszirozaz_nacionalistak_Jobbik_Magyar_Garda?utm_expid=1324304-23.8USXuGWPRhWtdjJmATShwQ.0 (A letöltés időpontja: 2017. 03. 20.)

⁸⁹ Senate Foreign Relations Committee Democratic Staff Report, Putin's Asymmetric Assault on Democracy in Russia and Europe: Implications for U.S. National Security. 141–147.

Az információs társadalom működése alapvetően függ attól, hogy igen sok információs rendszer (köztük számos kritikus információs infrastruktúra) használja az internetet. Ezért az internet – mint önmagában is kritikus infrastruktúra – biztonsága nemzetbiztonsági szempontból rendkívül fontos kérdés, amelyet a kritikus információs infrastruktúrák védelmének megszervezése során figyelembe kell venni.⁹⁰ Mind katonai, mind polgári nemzetbiztonsági szolgálatainknak fontos feladata, hogy biztosítsák, a jogkövető magyar állampolgárok háborítatlanul, bármiféle idegen befolyásolási kísérlettől mentesen használhassák mind a tömegkommunikáció, mind pedig a közösségi média által nyújtott lehetőségeket.

Kulcsfogalmak

média, nyilvánosság, közvélemény, tömegkommunikáció

Ellenőrző kérdések

Ismertesse a társadalmi nyilvánosság jelentését!

Mi a különbség a közhangulat és a közvélemény között?

Milyen közvélemény-eloszlási típusokat ismer, s mik az eltérések okai?

Mutassa be a tömegkommunikáció főbb szociológiai hatásmechanizmusait!

Felhasznált irodalom

- ADORNO, Theodor W. (1976): A televízió és a tömegkultúra mintái. In SZECSKŐ Tamás szerk.: *A televíziós jelentés*. Budapest, Gondolat Kiadó. 43–63.
- ALEKSZEJEV, A. N. (1977): A tömegkommunikáció szociológiája. In HORÁNYI Özséb szerk.: *Kommunikáció I. Válogatott tanulmányok. A kommunikatív jelenség*. Budapest, Közgazdasági és Jogi Kiadó.
- ALMOND, Gabriel (1970): Comparative Political Systems. *The Journal of Politics*, Vol. 18. No. 2.
- ANGELUSZ Róbert (1983): A társadalmi nyilvánosság kommunikációs rendszere. In ANGELUSZ Róbert szerk.: *Kommunikáló társadalom*. Budapest, Gondolat Kiadó. 7–39.
- ANGELUSZ Róbert (1989): *Félig-meddig reformgondolkodás és reformellenesség*. Budapest, Közgazdasági és Jogi Kiadó.
- ANGELUSZ Róbert (1992): A rejtőzködéstől a megnyilatkozásig (A látens közvélemény természetrajzához). In VERES András et al.: *Értékrendek és társadalmi-kulturális változások*. Válogatott tanulmányok. Budapest, ELTE Szociológiai Intézet (T6 3/2 kutatási beszámoló).
- ANGELUSZ Róbert (1993): Rejtélyes véleményáramlatok. Reflexiók a „hallgatás spirálja” elméletéhez. *Valóság*, 36. évf. 1. sz. 1–18.
- ANGELUSZ Róbert (1995): Kommunikációs rétegződés. In ANGELUSZ Róbert: *Kommunikáló társadalom*. Budapest, Ferenczy Kiadó. 160–204.

⁹⁰ HAIG Zsolt – KOVÁCS László (2012): *Kritikus infrastruktúrák és kritikus információs infrastruktúrák*. Budapest, Nemzeti Közszolgálati Egyetem. Elérhető: www.uni-nke.hu/document/uni-nke-hu/kritikus_infrastrukturak.pdf (A letöltés időpontja: 2017. 03. 20.)

- ANGELUSZ Róbert (1996): *Optikai csalódások*. Budapest, Pesti Szalon.
- ANGELUSZ Róbert (2000): *A láthatóság görbe tükrői*. Budapest, Új Mandátum.
- ANGELUSZ Róbert – LÁZÁR Guy (1975): *A vélemények polaritása*. TK Módszertani sorozat. 6. évf. 23. sz.
- ANGELUSZ Róbert – TARDOS Róbert – TERESTYÉNI Tamás szerk. (2007): *Média, nyilvánosság, közvélemény*. Budapest, Gondolat Kiadó.
- ARISZTOTELÉSZ (1979): Poétika. In *Poétika, Kategóriák, Hermeneutika*. Budapest, Kossuth Kiadó.
- ARNDT, Helmut (1972): Theoretische Einführung in die Pressekonzentration. In PROKOP, Dieter szerk.: *Massankommunikationsforschung I*. Frankfurt am Main.
- BAJOMI-LÁZÁR Péter et al (2010): Közszolgálati televíziózás az Európai Unióban. Médiapolitikai dilemmák Nyugat- és Kelet-Közép-Európában. *Médiakutató*, 11. évf. 4. sz. 7–25. Elérhető: www.mediakutato.hu/cikk/2010_04_tel/01_kozszolgalmati_tvlevizio_unio (A letöltés időpontja: 2017. 03. 20.)
- BÁNYÁSZ Péter (2016): A közösségi média szerepe a lélektani műveletekben az elmúlt időszak válságainak tükrében. *Szakmai Szemle*, 1. sz. 17–18. http://real.mtak.hu/47801/1/A_kozossegi_media_szerepe_a_lelektani_mu.pdf (A letöltés időpontja: 2017. 03. 20.)
- BARABÁSI Albert-László (2003): *Behálózva*. Budapest, Magyar Könyvklub.
- BARBIER, Frédéric – BERTHO-LAVENIR, Catherine (2004): *A média története*. Budapest, Osiris Kiadó.
- BECK, Andrew – BENNETT, Peter – WALL, Peter (2002): Part 3: Texts and Meanings in Communication. In *Communication Studies: The Essential Introduction*. London – New York, Routledge. 53–122.
- BENKLER, Yochai (2006): *The Wealth of Networks*. New Haven, Yale University Press.
- BERNSTEIN, Basil (1971): Társadalmi osztály, nyelv és szocializáció. *Valóság*, 14. évf. 11. sz. 47–57.
- BERNSTEIN, Basil (1975): Nyelvi szocializáció és oktathatóság. In PAP Mária – SZÉPE György szerk.: *Társadalom és nyelv. Szociolingvisztikai írások*. Budapest, Gondolat Kiadó. 393–435.
- BIMBER, Bruce (2001): Information and political engagement in America: The search for political effects of the Internet. *Political Research Quarterly*, Vol. 54. No. 1. 53–67.
- BISKY, Lothar – FRIEDRICH, Walter (1975): *Ifjúság és tömegkommunikáció*. Budapest, Tankönyvkiadó.
- BODOKY Tamás (2005): A hírportál mint tömegműedium. *Médiakutató*, 6. évf. 2. sz. 67–82. Elérhető: www.mediakutato.hu/cikk/2005_02_nyar/05_hirportal (A letöltés időpontja: 2017. 03. 20.)
- BODOKY Tamás (2007): „Nincs tévém, nem olvasok papírújságot”. Az online hírfogyasztók különös médiamixe. *Médiakutató*, 8. évf. 2. sz. 97–120. Elérhető: www.mediakutato.hu/cikk/2007_02_nyar/06_nincs_tevem (A letöltés időpontja: 2017. 03. 20.)
- BOGART, Leo (1956): *The Age of Television: A Study of Viewing Habits and the Impact of Television on American Life*. New York, Ungar.
- BOURDIEU, Pierre (1986): A közvélemény nem létezik. *Tájékoztató*, 17. évf. 6. sz.
- BROUWER, Marten (1978): Bevezetés a tömegkommunikáció elméletébe. In HORÁNYI Özséb szerk.: *Kommunikáció I. Válogatott tanulmányok. A kommunikatív jelenség*. Budapest, Közgazdasági és Jogi Kiadó.
- BUDA Béla (1988): *A közvetlen emberi kommunikáció szabályszerűségei*. Budapest, Tömegkommunikációs Kutatóközpont.
- BUZÁS Ottó szerk. (2001): *Távközléskultúra. Kommunikáció és telekommunikáció*. Budapest, Press-Con Kiadó.
- CASTELLS, Manuel (1998): *The End of Millenium. The Information Age: Economy, Society and Culture*. Vol. 1. Oxford, Basil Blackwell.

- CASTELLS, Manuel (2005): *Az információ kora. Gazdaság, társadalom és kultúra. I. kötet: A hálózati társadalom kialakulása*. Budapest, Gondolat Kiadó.
- CASTELLS, Manuel (2007): *Az információ kora. Gazdaság, társadalom és kultúra. III. kötet: Az évezred vége*. Budapest, Gondolat Kiadó.
- CIZIK Tamás (2016): Orosz információs hadviselés-biztonsági fenyegetés nem csak a viseigrádi országoknak. *Nemzeti Érdek*, Új folyam, 1. évf. 17. sz. 96–101.
- COFFIN, Thomas E. (1955): Television's Impact on Society. *American Psychologist*, No. 10. 630–641.
- COMAN, Mihai (2003): *Mass Media în România post-comunistă*. Iași, Polirom.
- CURRAN, J. (2007): A hagyományos felfogás fogyatékoságai. Még egyszer a tömegmédiáról és a demokráciáról. In ANGELUSZ Róbert – TARDOS Róbert – TERESTYÉNI Tamás szerk.: *Média, nyilvánosság, közvélemény*. Budapest, Gondolat Kiadó. 910–942.
- CSÁSZI Lajos (2003): A média tabloidizációja és a nyilvánosság átalakulása. *Politikatudományi Szemle*, 7. évf. 2. sz. 157–172.
- CSÁSZI Lajos (2008): A televíziós talk show története és műfaji sajátosságai. *Médiakutató*, 9. évf. 1. sz. 17–30. Elérhető: www.mediakutato.hu/cikk/2008_01_tavasz/02_tv_talk_show (A letöltés időpontja: 2017. 03. 20.)
- DÁNYI Endre – DESSEWFFY Tibor – GALÁCZ Anna – SÁGVÁRI Bence (2004): Internet, szociológia. *Információs társadalom*, 4. évf. 1. sz. 7–25. 10. Elérhető: http://epa.oszk.hu/01900/01963/00009/pdf/infotars_2004_04_01_007-025.pdf (A letöltés időpontja: 2017. 03. 20.)
- DEUZE, Mark (2003): A web és a webes újságírás típusai. *Médiakutató*, 4. évf. 3. sz. 57–79. Elérhető: www.mediakutato.hu/cikk/2003_03_osz/04_webes_ujsgiras (A letöltés időpontja: 2017. 03. 20.)
- VAN DIJK, Jan (2007): Hálózati közösségek és kommunikáció. In HALÁCSY Péter et al szerk.: *Hatalom a mobiltömegek kezében. Új média re:mix I*. Budapest, Typotex Kiadó. 29–64.
- DI MAGGIO, Paul et al. (2001): Social implications of the Internet. *Annual Review of Sociology*, Vol. 27. 307–336.
- DIMBLEBY, Richard – BURTON, Graeme (1992): „What is communication?“, „Interpersonal communication.“, „Communication in groups.“ In *More Than Words – An Introduction to Communication*. London – New York, Routledge. 1–107.
- DOMSCHITZ Mátyás – HAMP Gábor (2006): A kommunikáció színtereiről. In HORÁNYI Özséb szerk.: *A kommunikáció mint participáció*. Budapest, AKTI – Typotex Kiadó. 101–172.
- DRÖGE, Franz – WEISSENBORN, Rainer – HAFT, Henning (1973): *Wirkungen der Massenkommunikation*. Frankfurt am Main, Athenäum-Fischer-Taschenbuch Verlag.
- ECO, Umberto (1998): „Nyitottság, információ, kommunikáció“. In *Nyitott mű*. Budapest, Európa Könyvkiadó. 138–195.
- ETZIONI, Amitai – ETZIONI, Oren (1997): Communities: Virtual vs. Real. *Science*, Vol. 277. No. 5324.
- F. TÓTH Krisztina (2002): Könyv, szöveg, dokumentum, e-könyv. *Médiakutató*, 3. évf. 4. sz. 115–127. Elérhető: www.mediakutato.hu/cikk/2002_04_tel/09_konyv_szoveg (A letöltés időpontja: 2017. 03. 20.)
- FIELDS, James M. – SCHUMAN, Howard (1976): Public Beliefs About the Beliefs of the Public. *Public Opinion Quarterly*, Vol. 40. No. 4. 427–448.
- FISKE, John (1982): *Introduction to Communication Studies. Studies in Culture and Communication*. London – New York, Routledge.
- FLAMMICH Mariann (2002): Hackerek. Vázlat a magyar hacker szubkultúráról. *Médiakutató*, 3. évf. 3. sz. 7–26. Elérhető: www.mediakutato.hu/cikk/2002_03_osz/01_hackerek (A letöltés időpontja: 2017. 03. 20.)

- FRIEDMAN, Ted (1996): Komputerjátékok és interaktív textualitás. *Replika*, 7. évf. 21–22. sz. 287–299.
- FUCHS, Christian (2014): *Social Media and the Public Sphere*. London, University of Westminster.
- GAYER, Zoltán (1998): Fényképtusok. Amatőrképek a rendszerváltás előtt és után. *Replika*, 9. évf. 33–34. sz. 87–102.
- GERBNER, George – GROSS, Larry (1976): A televízió mint a művelődés eszköze. *Módszertan*, 7. évf. 1. sz. Tömegkommunikációs Kutatóközpont.
- GERBNER, George (1977): A kulturális mutatók. In HORÁNYI Özséb szerk.: *Kommunikáció. Válogatott tanulmányok. A kommunikatív jelenség*. Budapest, Közgazdasági és Jogi Kiadó.
- GERBNER, George (2002): *A média rejtett üzenete*. Budapest, Osiris Kiadó – MTA.
- GRIFFIN, Em (2003): *Bevezetés a kommunikációelméletbe*. Ford. SZIGETI L. László. Budapest, Harmat Kiadó.
- GULD Ádám (2011): Az emo: egy poszt-szubkulturális közösség? Stílus, divat, identitás összefüggései egy kortárs ifjúsági kultúra médiareprezentációjának tükrében. *Médiakutató*, 12. évf. 1. sz. Elérhető: www.mediakutato.hu/cikk/2011_01_tavasz/06_subkulturális_kozosseg/?q=Guld+%C3%81d%C3%A1m#Guld+%C3%81d%C3%A1m (A letöltés időpontja: 2017. 03. 20.)
- HABERMAS, Jürgen (1971): *A társadalmi nyilvánosság szerkezetváltozása*. Budapest, Gondolat Kiadó.
- HABERMAS, Jürgen (2007): A nyilvánosság fogalma. In ANGELUSZ Róbert – TARDOS Róbert – TERES-
TYÉNI Tamás szerk.: *Média, nyilvánosság, közvélemény*. Budapest, Gondolat Kiadó. 610–613.
- HAIG Zsolt – KOVÁCS László (2012): *Kritikus infrastruktúrák és kritikus információs infrastruktúrák*. Budapest, Nemzeti Közszerkezetek Egyetem. Elérhető: www.uni-nke.hu/document/uni-nke-hu/kritikus_infrastrukturak.pdf (A letöltés időpontja: 2017. 03. 20.)
- HELLER Mária – NÉMEDI Dénes – RÉNYI Ágnes (1992): A magyar nyilvánosság szerkezetváltozásai a Kádár-rendszerben. In VERES András et al.: *Értékrendek és társadalmi-kulturális változások*. Válogatott tanulmányok. Budapest, ELTE Szociológiai Intézet.
- HELLER Mária – RÉNYI Ágnes (1996): A nyilvános kommunikáció szociológiai modellje. *Jelkép*, 4. sz. 3–21.
- HERMAN József – MESTER Mónika (2001): A rádiós hírszerkesztés alapjai. *Médiakutató*, 2. évf. 3. sz. 128–137. Elérhető: www.mediakutato.hu/cikk/2001_03_osz/10_a_radios_hirszerkesztes_alapjai (A letöltés időpontja: 2017. 03. 20.)
- HOLZER, Horst (1971): *Gescheiterte Aufklärung?* München.
- IZSÓ Ákos (2008): Közösségizene-forradalom? A Last.fm modell. *Médiakutató*, 9. évf. 3. sz. 73–90. Elérhető: www.mediakutato.hu/cikk/2008_03_osz/06_kozossegi_zene (A letöltés időpontja: 2017. 03. 20.)
- JAKAB Zoltán (1972): Kik szólalnak meg a rádióban és a televízióban? *TK Közlemények*, 31. sz.
- JAKOBSON, Roman (2001): Nyelvészet és poétika. In BÓKAY Antal – VILCSEK Béla szerk.: *A modern irodalomtudomány kialakulása: a pozitivizmustól a strukturalizmusig*. Szöveggyűjtemény. Budapest, Osiris Kiadó. 449–456.
- JENEI Ágnes (2008): A sztár változó fogalma. *Médiakutató*, 2008. tavasz. Elérhető: www.mediakutato.hu/cikk/2008_01_tavasz/01_a_sztar_valtozo_fogalma (A letöltés időpontja: 2017. 03. 20.)
- KAPITÁNY Ágnes – KAPITÁNY Gábor (2001): Bevezetés: kommunikáció, tömegkommunikáció. In *A tömegkommunikáció szimbolikus üzenetei. Kommunikáció, demokrácia, média*. Budapest, MÚOSZ-Sajtóház. 7–22.
- KAPITÁNY Ágnes – KAPITÁNY Gábor (2001): *Népszerű művek világgépe. Rajzfilmek. A tömegkommunikáció szimbolikus üzenetei*. Budapest, Sajtóház Kiadó.
- KEANE, John (1999): *Média és demokrácia*. Ford. KULCSÁR Valéria. Budapest, Helikon Kiadó.

- KERESZTES Ábel – HORÁNYI Attila (2000): Dokumentum, snapshot, kortárs fotográfia. *EX Symposium*, 32–33. sz. 86–92.
- KLINGER Diána (2009): A média reprezentációi a videoklipekben. Moralizálás és médiapánik a popkultúrában. *Médiakutató*, 10. évf. 2. sz. 63–72. Elérhető: www.mediakutato.hu/cikk/2009_02_nyar/05_mediapanik_videoklip (A letöltés időpontja: 2017. 03. 20.)
- KROKOVAY Zsolt (2003): *Médiaetika. A szólásszabadság és a polgárjogok*. Budapest, L'Harmattan Kiadó.
- LÁNYI Gusztáv (2007): *Homo politicus networkiensis*. Elérhető: www.csepele.hu/csepele_com/kotet/csepele60_lanyi_gusztav.pdf (A letöltés időpontja: 2017. 03. 20.)
- LAZARSFELD, Paul – KATZ, Elihu (2007): A kommunikáció kétlépcsős folyamata. In ANGELUSZ Róbert – TARDOS Róbert – TERESTYÉNI Tamás szerk.: *Média, nyilvánosság, közvélemény*. Budapest, Gondolat Kiadó. 766–775.
- MARKOS-KUJBUS Éva – GÁTI Mirkó (2012): *A közösségi média mint online stratégiai eszköz*. Online Marketing Szekció, 8. sz. tanulmány, MOK2012. Elérhető: http://unipub.lib.uni-corvinus.hu/886/1/MKE_GM_mok2012.pdf (A letöltés időpontja: 2017. 05. 05.)
- MAZZOLENI, Gianpietro (2002): Tömegkommunikáció és politikai rendszer. In MAZZOLENI, Gianpietro: *Politikai kommunikáció*. Budapest, Osiris Kiadó. 39–55.
- MORLEY, David (1999): A Nationwide nézői, avagy hogyan értelmezzük a televíziózást? *Replika*, 10. évf. 38. sz. 29–53.
- VAN NIEKERK, B. – MAHARAJ, M. (2013): Social Media and Information Conflict. *International Journal of Communications*, Vol. 7. 1162–1184.
- NOELLE-NEUMANN, Elisabeth (1980): *Die Schweigespirale*. München, R. Piper Verlag.
- NOELLE-NEUMANN, Elisabeth (2007): A hallgatáspirál elmélete. In ANGELUSZ Róbert – TARDOS Róbert – TERESTYÉNI Tamás szerk.: *Média, nyilvánosság, közvélemény*. Budapest, Gondolat Kiadó. 766–775.
- OLIKER, Olga (2017): *Russian Influence and Unconventional Warfare Operations in the 'Grey Zone': Lessons from Ukraine*. Elérhető: www.armed-services.senate.gov/imo/media/doc/Oliker_03-29-17.pdf (A letöltés időpontja: 2017. 11. 20.)
- PAP Mária – PLÉH Csaba (1972): Nyelvhasználat és társadalmi helyzet. *Szociológia*, 1. évf. 2. sz. 211–234.
- PÁSZTOR Gyöngyi – PÉTER László (2002): A kolozsvári BBTE magyar diákjainak médiafogyasztási szokásai. *Médiakutató*, 3. évf. 9. sz. 53–62.
- PEIRCE, C. S. (2001): Jeltipológia. In BÓKAY Antal – VILCSEK Béla szerk.: *A modern irodalomtudomány kialakulása: a pozitívizmustól a strukturalizmusig*. Szöveggyűjtemény. Budapest, Osiris Kiadó. 406–407.
- PLÉH Csaba (2000): A gondolatok terjedési mechanizmusai: mémek vagy fertőzések. *Replika*, 11. évf. 40. sz. 165–185.
- PRATKANIS, Anthony – ARONSON, Elliot (1992): A rábeszélő hitelessége: az igazi és a „gyártott”. In PRATKANIS, Anthony – ARONSON, Elliot: *A rábeszélőgépek*. Budapest, Abovo Kiadó. 73–93.
- RIESMAN, David (1983): *A magányos tömeg*. Budapest, Közgazdasági és Jogi Kiadó.
- ROBINSON, John P. – BARTH, Kevin – KOHUT, Andrew (1997): Personal computers, mass media, and use of time. *Social Science Computer Review*, Vol. 15. No. 1. 65–82.
- ROBINSON, John P. – GODBEY, Geoffrey (1999): *Time for Life*. 2nd ed. State College, Pennsylvania, Penn State University Press.

- ROBINSON, John P. – KESTNBAUM, Meyer (1999): The personal computer, culture and other uses of free time. *Social Science Computer Review*, Vol. 17. No. 2. 209–216.
- RÓKA Jolán (2003): *Kommunikációtan. Fejezetek a kommunikáció elméletéből és gyakorlatából*. Budapest, Századvég Kiadó.
- RUST, Holger (1978): A nyilvánosság fogalma. In HORÁNYI Özséb szerk.: *Kommunikáció II. Válogatott tanulmányok. A kommunikáció világa*. Budapest, Közgazdasági és Jogi Kiadó.
- SCHILLER, Herbert I. (1977): *Tudatipar made in USA*. Budapest, Kossuth Kiadó.
- SCHÖNBACH, Klaus (1977): *Trennung von Nachricht und Meinung Empirische Untersuchung eines journalistischen Qualitátskriteriums*. Freiburg–München.
- SERES László (2017): Német leleplezés: Orbán-párti orosz oligarcha pénzelte a Jobbikot? *HVG*, 2017. 05. 24. Elérhető: http://hvg.hu/itthon/20170524_Uzovszkij_orosz_oligarcha_finanszirozás_nacionalisták_Jobbik_Magyar_Garda?utm_expíd=1324304-23.8USXuGWPRhWtdjJmATShwQ.0 (A letöltés időpontja: 2017. 03. 20.)
- SPARKS, Colin (2007): Az internet és a globális közzféra. In ANGELUSZ Róbert – TARDOS Róbert – TERESTYÉNI Tamás szerk.: *Média, nyilvánosság, közvélemény*. Budapest, Gondolat Kiadó. 1007–1027.
- SPEIER, Hans (1950): The Historical Development of Public Opinion. *American Journal of Sociology*, Vol. 55. No. 1. 376–388.
- SÜKÖSD Miklós: *Tudáselít-vizsgálat. Kutatási javaslat a médiaelit vizsgálatára*.
- TANNENBAUM, Percy H. (1985): *A televíziózás szociálpszichológiája*. Budapest, Tömegkommunikációs Kutatóközpont.
- TIMSIT, Sylvain: *Stratégies de manipulation. Les strategies et les techniques des Maitres du Monde pour la manipulation de l'opinion publique et de la société...* Elérhető: www.syti.net/Manipulations.html (A letöltés időpontja: 2017. 05. 11)
- TOOR, Amar (2016): *Two-thirds of the world's internet users live under government censorship: report. Web freedom declined across the globe for the sixth consecutive year, according to a new report*. Elérhető: www.theverge.com/2016/11/14/13596974/internet-freedom-decline-global-censorship-facebook-whatsapp (A letöltés időpontja: 2017. 05. 22.)
- SZÚTS Zoltán (2012): Az internetes kommunikáció története és elmélete. *Médiakutató*, 13. évf. 1. sz. 7–18. Elérhető: www.mediakutato.hu/cikk/2012_01_tavaszi/01_internetes_kommunikacio_tortenete/ (A letöltés időpontja: 2017. 03. 20.)
- VÁLYI Gábor (2004): Az alulról jövő kulturális globalizáció és az internet. A kelet-közép-európai nu jazz-szintér esete. *Médiakutató*, 11. évf. 2. sz. 95–114. Elérhető: www.mediakutato.hu/cikk/2004_02_nyar/07_alulrol_jovo (A letöltés időpontja: 2017. 03. 20.)
- WELLMAN, Barry – GULIA, Milena (1999): Net suffers don't ride alone: Virtual community as community. In WELLMAN, Barry ed.: *Networks in the Global Village*. Boulder, Colorado, Westview Press. 331–367.

Egyéb források

Cambridge English Dictionary. Elérhető: <https://dictionary.cambridge.org/>

Freedom on the Net 2016. Silencing the Messenger: Communication Apps Under Pressure. Elérhető: <https://freedomhouse.org/report/freedom-net/freedom-net-2016> (A letöltés időpontja: 2017. 05.

- 22.), https://freedomhouse.org/sites/default/files/FOTN_2016_BOOKLET_FINAL.pdf (A letöltés időpontja: 2017. 11. 22.)
- Freedom on the Net 2017. Manipulating Social Media to Undermine Democracy (2017). Freedom House. Elérhető: https://freedomhouse.org/sites/default/files/FOTN_2017_Final.pdf (A letöltés időpontja: 2017. 11. 20.); <https://freedomhouse.org/report/freedom-net/freedom-net-2017> (A letöltés időpontja: 2017. 11. 20.)
- <http://tech2.hu/elkepeszto-facebook-felhasznalok-szama-elerte-2-milliardot/>
- NATO StratCom: Analysis of Russia's Information Campaign against Ukraine.
- Senate Foreign Relations Committee Democratic Staff Report, Putin's Asymmetric Assault on Democracy in Russia and Europe: Implications For U.S. National Security. 104. Elérhető: www.foreign.senate.gov/imo/media/doc/FinalRR.pdf (A letöltés időpontja: 2017. 01. 20.)
- Sulinet. Elérhető: <http://hirmagazin.sulinet.hu/hu/evilag/mi-is-az-a-webketto> (A letöltés időpontja: 2017. 03. 20.)
- Top 10 Internet-censored countries. *USA Today*. Feb 5, 2014. Elérhető: <https://eu.usatoday.com/story/news/world/2014/02/05/top-ten-internet-censors/5222385/> (A letöltés időpontja: 2017. 05. 22.)
- www.stopfake.org/bezhenka-iz-donetska-prevratilas-v-krymskuyu-aktivistku/ (A letöltés időpontja: 2017. 03. 30.)

Ajánlott irodalom

- DESSEWFFY Tibor (2002): Mindennap új varázslat. In *A kocka el van veszve. Kockázat, káosz és média az információs korban*. Budapest, Infonia-Aula Kiadó. 71–85.
- FERENCZ Magdolna (2009): A nyilvánosságtól a hálózati nyilvánosságokig. In FERENCZ Magdolna: *Értékek az internetes hálózati kommunikációban*. PhD-értekezés. Budapest, Corvinus Egyetem. 15–29. Elérhető: http://phd.lib.uni-corvinus.hu/411/1/ferencz_magdolna.pdf (A letöltés időpontja: 2017. 03. 20.)
- GAYER Zoltan (2005): A befogadás útjain. A nézői előfeltevések szerepe a sorozatok élvezetében. *Médiakutató*, 6. évf. 4. sz. 97–108.
- GAYER Zoltan (2007): *A befogadás útjain*. PhD-disszertáció.
- GAYER Zoltan (2015): Ízlélelemzés és Big Data. *Replika*, 24. évf. 92–93. sz. 177–187.
- GOFFMAN, Erving (2000): *Az én bemutatása a mindennapi életben*. Budapest, Pólya Kiadó.
- HABERMAS, Jürgen (1999): *A társadalmi nyilvánosság szerkezetváltozása*. Budapest, Osiris Kiadó.
- HALMAI Gábor (2002): Az írott, az elektronikus sajtó és az internet szabadsága. In HALMAI Gábor szerk.: *Kommunikációs jogok*. Budapest, Új Mandátum Kiadó. 16–97.
- HELLER Mária (2005): *Új kommunikációs helyzetek és szükségletek: A hierarchikus nyilvánosság kialakulása*. Elérhető: http://21st.century.phil-inst.hu/2001_marc/brosura_htm/heller.htm (A letöltés időpontja: 2012. 01. 29.)
- HELLER Mária – RÉNYI Ágnes (2002): A nyilvánosság kommunikációelméleti megközelítéseiről. In HORÁNYI Özséb szerk.: *Kommunikáció II. A kommunikáció világa*. Budapest, General Press.
- HOYER, Svernik (2001): Média a harmadik évezred küszöbén. *Médiakutató*, 2. évf. 4. sz. 23–38. Elérhető: www.mediakutato.hu/cikk.php?i=40 (A letöltés időpontja: 2017. 03. 20.)
- KOLTAY András (2013): A gyűlöletbeszéd korlátozása a magyar jogrendszerben. In KOLTAY András szerk.: *A gyűlöletbeszéd korlátozása Magyarországon. Alkotmányos és jogalkalmazói megközelítések, európai kitekintéssel*. Budapest, CompLex Wolters Kluwer. 17–172.

- KOLTAY András (2009): *A szólásszabadság alapvonalai*. Budapest, Századvég Kiadó.
- MELUCCI, Alberto (1996): *Challenging codes: collective action in the information age*. Cambridge, Cambridge University Press.
- MEYROWITZ, Joshua (1985): *No Sense of Place: The Impact of Electronic Media on Social Behaviour*. Oxford, Oxford University Press.
- MIKECZ Dániel (2007): Az internet szerepe az alternatív mozgalmak dinamikájában. *Információs Társadalom*, 7. évf. 3. sz. 70–82.
- MOLNÁR Szilárd et al. (2007): Társadalmi hálózatok, hálózati társadalom. In PINTÉR Róbert szerk.: *Az információs társadalom. Az elmélettől a politikai gyakorlatig*. Budapest, Gondolat Kiadó – Új Mandátum Kiadó. 64–81.
- MORRIS, Merrill – OGAN, Christine (1996): Az internet, mint tömegkommunikáció. *Replika*, 7. évf. 23–24. sz. 275–284.
- MYAT Kornél (2015): Remény, forradalom, kiábrándulás? Politikai aktivitás a közösségi média színterein. *Médiakutató*, 6. évf. 3. sz. 81–96.
- NAGY B. György (2016): Ökoljogállam. *Vasárnapi Hírek*, 2016. 07. 16. Elérhető: www.vasarnapihirek.hu/fokusz/okoljogallam (A letöltés időpontja: 2016. 08. 20.)
- PAPACHARISSI, Zizi (2003): A virtuális szféra. *Médiakutató*, 4. évf. 1. sz. 121–137. Elérhető: www.mediakutato.hu/cikk/2003_01_tavasz/07_virtualis_szfera/01.html (A letöltés időpontja: 2017. 03. 20.)
- PÉTER László (2002): *A közvélemény szociológiája (Sociology of Public Opinion)*. Csíkszereda, Alutus Kiadó.
- PETERS, Bernhard (2007): A nyilvánosság jelentése. In ANGELUSZ Róbert et al szerk.: *Média, nyilvánosság, közvélemény*. Budapest, Gondolat Kiadó. 614–630.
- POPPER Péter (2012): *Az önmagába térő ösvény*. Budapest, Saxum Kiadó.
- RHEINGOLD, Howard (1995): Virtuális közösségek. *Ökotáj*, 4. évf. 1. sz. Elérhető: www.okotaj.hu/szamok/10/utak2.html (A letöltés időpontja: 2014. 04. 21.)
- RIESMAN, David (1982): A karakter és a társadalom típusai. In RIESMAN, David: *A magányos tömeg*. Budapest, Közgazdasági és Jogi Kiadó. 61–97.
- SEBESTYÉN Eszter (2012): *Social media: a jelen, nem a jövő. 1. rész. Demokratikus média*. Elérhető: http://socialnetworks.blog.hu/2012/02/17/social_media_a_jelen_nem_a_jovo_1_resz_demokratikus_media (A letöltés időpontja: 2016. 08. 18.)
- SEBESTYÉN Eszter (2012): Válságkommunikáció és social media. *Kreatív*. 2012. 04. 09. Elérhető: www.kreativ.hu/kreativ_magazin/cikk/valsagkommunikacio_es_social_media (A letöltés időpontja: 2014. 01. 24.)
- SEBESTYÉN Eszter (2014): Korszakkonstruálás és közösségi média. Posztmodern politikai aktorok. *Médiakutató*, 15. évf. 3. sz. 91–98.
- SENNETT, Richard (1998): *A közéleti ember bukása*. Budapest, Helikon Kiadó.
- STRATER, Katherine – RICHTER, Heather (2008): Strategies and Struggles with Privacy in an Online Social Networking Community. In *Proceedings of HCI 2008*. Liverpool, John Moores University. 111–119. Elérhető: www.bcs.org/upload/pdf/ewic_hc08_v1_paper11.pdf (A letöltés időpontja: 2013. 01. 23.)
- SZABÓ Máté (1993): A társadalmi mozgalmak szektora és a tiltakozás kultúrája Magyarországon. *Politikatudományi Szemle*, 2. évf. 3. sz. 45–70.
- SZAKADAT István (2007): *Egyben az egész – egytől egyig*. Budapest, Typotex Kiadó.

- SZECSKŐ Tamás (2009): *Tömegkommunikáció és társadalom*. Budapest, BME Alkalmazott Kommunikációtudományi Intézet. Elérhető: www.akti.hu/dok/dokumentum03.pdf (A letöltés időpontja: 2017. 03. 20.)
- TERESTYÉNI Tamás (2006): *Kommunikációelmélet. A testbeszédétől az internetig. Új infokommunikációs technológiák*. Budapest, AKTI – Typotex Kiadó.
- TORDAI Bence (2012): *A prekariátus fogalmáról*. PhD-disszertáció. Tézisrev. Elérhető: www.academia.edu/8358321/ (A letöltés időpontja: 2017. 03. 20.)
- VÁLYI Gábor (2007): Halózati közösségek és kommunikáció. In HALÁCSY Péter et al. szerk.: *Hatalom a mobil tömegek kezében. Új média re:mix I*. Budapest, Typotex Kiadó. 113–130.
- WELLMAN, Barry – GUILA, Milena (1999): A netszörfözők nem utaznak egyedül: virtuális közösségek, mint valódi közösségek. In HALÁCSY Péter et al szerk.: *Hatalom a mobil tömegek kezében. Új média re:mix I*. Budapest, Typotex Kiadó. 143–186.

Vákát oldal

13. fejezet

Bevezetés a közszolgálati szervezetek, intézmények és a biztonsági szektor szociológiájába

Kiss Zoltán László

„Minden modern állam összetett és kiterjedt jelenség. Működése során át- meg átszövi az emberi élet legkülönbözőbb viszonyait; s szolgáltatásai [a közszolgáltatások] nélkül civilizált, modern emberi élet aligha képzelhető el. E szolgáltatásokat meg kell szervezni, finanszírozni kell, és szükség van azok munkájára is, akik közvetlenül nyújtják e szolgáltatásokat. [...] Hazánkban is sok százezren dolgoznak a köz szolgálatában. [...] Az ország jól szervezett és megfelelő képességekkel rendelkező haderő által garantált békéje és biztonsága, a jó közösségi rend, a tartós közbiztonság, a nemzet biztonságát fenyegető veszélyek elhárítása, az időben kiérkező tűzoltó, a fenyegető ipari vagy természeti katasztrófa elhárítása vagy éppen az elítélt büntetettek őrzése és visszavezetése a társadalomba az állam elemi szolgáltatásai közé tartoznak. Ugyanide sorolható a hatóságok tisztességes, hatékony és törvényes működése is, amelybe nemcsak a sürgősen igényelt útlevél azonnali kiadása, hanem az adók és más közterhek pontos és egyenletes beszedése vagy a demokratikus választások pártatlan és precíz megszervezése is beletartozik. A közszolgáltatások vagy másként a közjavak nyújtása és ehhez az államszervezet működtetése folyamatos és magas szintű szervező tevékenységet igényel, amelyre készülni kell, s amely önmagában is hivatás.”¹

13.1. Szervezetszociológiai alapok. A szervezetek fogalma és jellemzői

Hétköznapi értelemben a szervezeteket általában emberek olyan együtteseként értelmezik, akik valamilyen közös cél elérése érdekében szándékosan összehangolt tevékenységet végeznek, jellemzően valamilyen eszközök felhasználásával.

A szervezetek szociológiai megközelítésben:

- *olyan (többé-kevésbé állandó tagsággal rendelkező, tipikusan nagyobb létszámú szervezeti tagból álló) másodlagos csoportok, amelyeket meghatározott cél(ok) megvalósítása érdekében, külső akarat, illetve elhatározás nyomán, tudatosan hoztak létre;*

¹ Idézet Patyi András, a Nemzeti Közszolgálati Egyetem egykori rektorának rektori köszöntőjéből. Budapest, Nemzeti Közszolgálati Egyetem honlapja. Elérhető: www.uni-nke.hu/index.php/hu/az-egyetemrol (A letöltés időpontja: 2012. 09. 08.)

- *hierarchikus belső felépítéssel, formalizált struktúrával rendelkeznek, amelyet a szervezeti strukturális építőelemek funkcionális összekapcsolásával hoznak létre,*
- *működésüket az egyes státusokhoz kötődő elvárások, valamint a hierarchikus irányítás, vezetés alatt zajló, összehangolt, koordinált emberi tevékenység és az ezzel szorosan összefüggő információs rendszer biztosítja (munka, hatalom és kommunikáció megosztása; fenntartó kötelek; személyek kicserélhetősége);*
- *a szervezet vezetői és a vezetettek között vertikális (alá- és fölérendeltségi), valamint horizontális (mellérendeltségi) viszonyok jönnek létre;*
- *minthogy a szervezeteken belül a különféle szaktevékenységeket emberek végzik, ezért nem formális csoportképződmények is kialakulhatnak, s a szervezet működését befolyásolhatják a szervezeti tagok által fenntartott informális kapcsolatok;*
- *az egyes szervezetek tagjainak (mint másodlagos csoportok tagságának) szervezeti és társadalmi létét, világerzékelési és viláértelmezési, valamint gondolkodási sémait, viselkedésmintáit belső erkölcsi normák, kulturális értékek határozhatják meg.*

A szervezetek határai a környezetükhöz képest világosan meghatározottak, és működésük során a formalizált struktúra elemeire épülő, jelentős mértékben azokat kiteljesítő, megvalósító szaktevékenység valósul meg. A szervezet tagjainak általában nincs lehetőségük arra, hogy (a tipikusan jelentős létszámú) szerveződés összes többi tagjával közvetlen személyes kapcsolatot alakítsanak ki.

A szervezetek létrehozását különféle tényezők tehetik szükségessé, illetve indokolhatják. Ezek tipikusan a közös célok, tervek, érdekek, és az erőfeszítések összehangolásának és a munkamegosztásnak az objektív szükségessége (hiszen egyetlen ember egyedül csak nagyon nehezen lenne képes valamennyi szükségletet kielégíteni).

A szervezetek kiemelt összetevői:

- *tartalom* (elemek): emberek, eszközök (például gépek, épületek), tudáselemek, know-how, technikai színvonal (ezért is mondják egyesek, hogy a szervezetek olyan rendszerekként is felfoghatók és vizsgálhatók, amelyek meghatározott célkitűzések érdekében, különböző erőforrások igénybevételével, összehangolt, belső irányítás alatt zajló működésre képesek);
- *struktúra* (különböző funkciók, tevékenységek kapcsolati rendszere), amelyhez kapcsolódóan sor kerül a feladatok elvégzéséhez szükséges fizikai és szellemi munka elosztására (ennek kapcsán megkülönböztethető a formális [tudatosan megtervezett] és az informális [spontán kialakuló] kapcsolatok rendszere);
- *kommunikációs rendszer* (megfelelő információáramlás és kapcsolati rendszer), amely biztosítja a szervezet működését;
- *ellenőrzés*: az elért részeredmények összehasonlítása az eredetileg kitűzött (végső és rész)célokkal;
- *döntéshozatal*: a rendelkezésre álló, illetve mozgósítható (anyagi, technikai, pénzügyi, humán stb.) erőforrások kitűzött célok elérése érdekében történő, megfelelő hasznosításával.

A szervezeteket többféleképpen lehet csoportosítani, egyebek között:

- tevékenység;
- társadalmi munkamegosztásban betöltött hely;
- tagság önkéntessége vs. kényszerjellege;
- irányítási és vezetési rend, a vezetés módja, szervezeti rendje;
- kiemelt szervezetistruktúra-elemek alapján.

Haszonnal alkalmazható a Blau és Scott által javasolt megközelítés is (amely annak alapján különíti el a szervezeteket, hogy vajon alapvetően ki[k]nek az érdekében működnek az adott szerveződések). Megkülönböztetnek:

- a társadalom egésze érdekében működő szervezeteket (például különféle közzszolgálati szervezeteket, egyebek között a fegyveres erőket, rendvédelmi szervezeteket, nemzetbiztonsági szolgálatokat, közhivatalokat stb.);
- az ügyfelek bizonyos csoportjai érdekében működő (szolgáltató) szervezeteket (például iskolákat, kórházakat);
- az adott szervezet tagjai érdekében működő, a tagoknak kölcsönös előnyöket biztosító szervezeteket (például társadalmi érdekartikulációs és érdekkaggregációs szervezeteket, szakszervezeteket, politikai pártokat, vallási szervezeteket);
- a tulajdonos(ok) érdekében működő szervezeteket, üzleti érdekeltségeket (például forprofit gazdasági szervezeteket, gyárakat, pénzintézeteket – amelyek elsősorban a tulajdonosoknak, illetve a menedzsmentnek hoznak hasznot).²

13.2. A szervezetszociológia mint tudomány

A szervezetszociológia szorosan összefügg más tudományágakkal, *interdiszciplináris* tudomány. Alapvetően az utóbbi évszázadban indult fejlődésnek. Ez az alábbi tényezők együttes hatására vezethető vissza:

- különböző szociológiai és antropológiai eszmék, fogalmak megjelenése (csoport, státus, szerep, kultúra);
- új kutatási módszerek (kérdőíves [survey-] módszer);
- új elméletek a fizikában és a biológiában (például multikauzalitás, önszabályozó rendszerek elméletei);
- technológiai, termelés- és szervezésbeli változások;
- az információáramlás és a kommunikáció gyorsulása, bővülése;
- változó (társadalmi, gazdasági, kulturális, jogi stb.) környezeti feltételek.

² BLAU, Peter M. – SCOTT, W. Richard (1962): *Formal Organizations. A Comparative Approach*. San Francisco, Chaudler Publishing Co. 42–58.

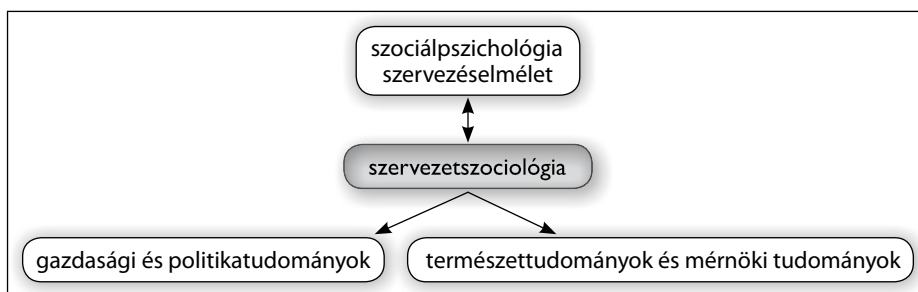

1. ábra

A szervezetszociológia összefüggése más tudományágakkal

Forrás: a szerző szerkesztése

A szervezetszociológia már a kezdetektől megkülönböztetett figyelmet fordított arra, hogy tudományos igénnyel vizsgálja:

- azon szervezeti formákat, szerkezeteket (struktúrákat), amelyek keretében zajlik a kitűzött célok elérése, illetve a feladatok teljesítése érdekében a szervezet tag-sága egészének, illetve egyes alcsoportjainak, szervezeti egységeinek a tevékenysége, és a különféle munkafolyamatok sora (amelyet igyekszik befolyásolni, illetve amelyhez igazodik általában a vezetés-irányítás szervezeti rendje is);
- azon belső és külső egyéni, csoportos és szervezeti magatartásformákat, amelyek hatással vannak, illetve lehetnek a szervezeti teljesítményre;
- a szervezeti hatékonyságot, a szervezetek sikerét vagy sikertelenségét meghatározó, illetve befolyásoló szociológiai tényezőket.

13.3. A szervezetfelfogások néhány kiemelt kérdése

Nem mindegy ugyanakkor, hogy miként tekintünk és közelítünk egy adott szervezethez, illetve szervezetrendszerhez, amikor szeretnénk azt alaposabban megvizsgálni, és a működését megérteni (sőt akár előrejelezni vagy befolyásolni). Különböző észlelési hibák és információértelmezési problémák forrása lehet, ha nem a teljes objektivitásra törekszünk, hanem például befolyásolja saját kutatói attitűdünket, hogy még önmagunkban sem tisztáztuk, hogy megítélésünk szerint:

- A szervezeteket technikailag meghatározott, *racionális* működésű – avagy a szereplők által meghatározott *szociális* rendszereknek tartjuk-e?
- A szervezeti változások döntően *belső* folyamatok – vagy pedig alapvetően *külső* környezeti kényszerek hatására történnek?
- A szervezeten belüli viszonyokat *környezeti adottságok* vagy a *vezetés* stratégiai választásai határozzák meg?
- Hogyan fogjuk fel a *környezetet*: *külső* erők aggregátuma vagy *belső* társadalmi-politikai erők által integrált rendszer?
- A szervezeti működést *egyéni* akciók vagy *kollektív* viselkedés alapján kívánjuk-e elemezni?

- A szervezeteket *semleges technikai eszközöknek* tekintjük, vagy olyan másodlagos csoportoknak, amelyekben megjelenik a *társadalom érdek-, érték- és hatalmi* struktúrája?

A szervezet *eltérő értelmezései* mögött eltérő tartalmat kapnak a különböző események. *Különböző helyekről, különböző szakmai előismeretekkel és tapasztalatokkal rendelkező megfigyelők számára különbözőképpen rajzolódik ki* a szervezet egésze, s annak különféle szakterületi, szervezetfenntartási, szervezetfejlesztési, gazdasági-ellátási, logisztikai folyamatai és részfolyamatai, szervezeti rendszerműködtető és szervezetestruktúra-képző elvei (például elsődlegesen erőszakra vagy inkább morális, normatív tekintélyre, avagy inkább utilitárius [haszonelvű] jogi tekintélyre épülő struktúrák, avagy netán ún. normatív erőszakra épülő, vegyes struktúrák adják-e egy adott szervezet alapvető jellegadó vonásait).

A laikus érdeklődőkben gyakran felmerül a kérdés: egyáltalán *megismerhetők-e a szervezetek*? Sokan elfeledkeznek arról, hogy a nem *strukturált tapasztalat* önmagában nem vezethet tudományosan megalapozott szemlélethez! Ezért nem árt önmagunkban már jó előre tisztázni, hogy *mit és miért vizsgálunk!*

A megismerés másik kulcskérdése: Tudunk-e együtt, *egyszerre gondolkodni a különböző paradigmákban*? A szervezetek leírására törekvő, egymással versengő különféle paradigmatis iránzatok számos módon csoportosíthatók:

1. „a szervezet mint *gép*” paradigma (amikor a gépesítés uralja az irányítást);
2. „a szervezet mint *organizmus*” paradigma (a természetesség utat tör magának);
3. „a szervezet mint *agy*” paradigma (az önszerveződő struktúra);
4. „a szervezet mint *kultúra*” paradigma (amikor egy kis társadalom jön létre);
5. „a szervezet mint *politikai rendszer*” paradigma (érdek, konfliktus és hatalom);
6. „a szervezet mint *pszichikus börtön*” paradigma (a rejtett pszichikum kerül előtérbe);
7. „a szervezet mint *folyamat és átalakulás színtere*” paradigma (az állandó változás logikája);
8. „a szervezet mint az *uralom eszköze*” paradigma (amikor a „csúnya arc” kerül előtérbe).³

A szervezetet mint egyfajta hatalmi gépezetet vizsgáló megközelítés különös hangsúlyt fektet annak vizsgálatára, hogy:

- kik irányítanak, kiknek van meghatározó befolyása a fontos döntések meghozatalára, végrehajtására és az erőforrások elosztására (a szervezetet irányított rendszerként vizsgálják);
- a szervezet teljesítőképessége, hatékonysága mely részterületeken, hogyan függ a belső hatalmi viszonyoktól, ezen viszonyok pedig a szervezet (például piaci környezetétől);
- hogyan épül fel és működik a szervezet hatalmi alrendszere, és milyen a kapcsolata a szervezet többi alrendszerével (különös tekintettel a szakmai alrendszerre);
- melyek minősülnek a manifeszt és látens szervezeti célok teljesítése szempontjából különösen fontos területeknek (mivel azoknak általában nagyobb a relatív hatalmi pozíciójuk, és jobb az érdekérvényesítési képességük);

³ MORGAN, Gareth (1986): *Images of Organization*. Newbury Park, SAGE Publications.

- miként állhat elő az a helyzet, hogy egy idő után (és bizonyos helyzetekben különösen) a szervezetnek gyakorlatilag jóformán minden strukturális és funkcionális jellemzője egyben hatalmi értelmezést is nyerhet.

A szervezet és szervezetrendszer

A társadalomban a szervezetek általában nem működnek elkülönülten, illetve elkülönítetten. A hasonló szakmai tevékenységet folytató szervezetek szervezetrendszerekbe tagozódnak. A szervezetrendszerek belsőleg tagoltak, hierarchizáltak, az egyes szervezetek különböző alrendszerek, részrendszerek elemeiként funkcionálhatnak (lásd ennek kapcsán egyebek között például a magyar közigazgatás, igazságszolgáltatás, illetve például a védelmi szektor szervezet- és intézményrendszerének felépítését, működését).

13.4. A szervezet és társadalmi környezete

A szervezetek általában (legalábbis szelektíve) nyílt rendszerek, amelyek környezetükkel többirányú kapcsolatban vannak. A szervezet egésze input és output folyamatainak alakulására általában számos belső és külső tényező hat. A külső hatásrendszer kiemelt elemei közé tartozhatnak egyebek között:

- a társadalmi, gazdasági, kulturális, technikai-technológiai környezet különféle elemei, tényezői, amelyek alkalmanként jelentős hatást gyakorolhatnak a szervezetre (például társadalmi-gazdasági viszonyok rendszere, jogrendszer, iskolarendszer, foglalkoztatottság, munkanélküliség, infrastruktúra fejlettsége stb.);
- a szervezetek közötti kapcsolatok, kapcsolatrendszerek (például versenyhelyzet);
- a szervezeti tevékenységet megvalósító emberi magatartások. (A szervezetek tagjai közötti, folyamatosan megújuló kölcsönös kapcsolatok meghatározó elemei a szervezeti struktúrának, és közvetve vagy közvetlenül hatást gyakorolnak a szervezeten belüli formális és informális viszonyokra, a hatalmi viszonyokra, szervezeti normák, szabályok által megkövetelt viselkedésekre, a döntéshozatali, kommunikációs és egyéb viselkedési mintákra. A szervezeti tevékenységet megvalósító emberi magatartások nem kis részben a környezeti hatások eredményeképpen is realizálódnak [például munkakultúra, társadalmi jellegzetességek, a munkavállalók egyéni jellemzői]).

A szervezet társadalmi környezetét általánosságban csak nagyon tágan határozhatjuk meg: a rendszer határain kívüli jelenségvilágként, amelytől a szervezet mint nyílt rendszer elhatárolható, és amellyel input és output kapcsolatban van. A társadalmi-gazdasági viszonyok valamely szervezet számára közvetlenül releváns környezeti tényezőkként is hathatnak – s befolyásolhatják mind az input tényezőket, mind az output folyamatok realizálódását.

A szervezetek és környezetük közötti kölcsönviszonyok általános vonásainak és befolyásoló tényezőinek meghatározását célzó kutatások alkalmanként más-más tényező esetleges hatásainak a vizsgálatát helyezték előtérbe – így esetenként más-más tényezőnek tulajdonítottak kiemelt jelentőséget. Például:

1. A *kontingenciaelmélet* arra hívja fel a figyelmet, hogy nincs olyan egyetlen, kizárólagos szervezeti felépítési forma, amely minden egyes szervezet esetében ugyanannyira hatékony lenne. A szervezeti struktúra alakulása és hatékonysága jelentős mértékben függhet az ún. kontingenciátényezőktől (azaz az adott külső és belső környezeti szituáció, például különböző környezeti hatások, cél, stratégia, feladatok bizonytalansági foka, technológia milyenségétől).
2. Az *erőforrás-függőségi megközelítés* a külső erőforrások és az azokat birtokló szervezetek kiemelt szerepét hangsúlyozza és vizsgálja, és felhívja a figyelmet arra a jelenségre, hogy bizonyos típusú szervezetek esetében magát a szervezeti struktúrát (különösen annak belső technikai magvát) általában úgy alakítják ki, hogy a szervezet szükség esetén egy szinte teljesen zárt rendszerként, a környezetből érkező esetleges negatív hatások lehetőség szerinti minimalizálásával is képes legyen működni (például katonai szervezetek műveleti területen). A szervezetnek a környezetéből érkező hatásokra való megfelelő válaszához ugyanakkor elengedhetetlen, sőt egyenesen létfontosságú lehet az adott szervezeti környezetről szerezhető információk és tudásanyag folyamatos gyűjtése, elemzése, értékelése.
3. A *szervezeti ökológiai elmélet* viszont azt hangsúlyozza: az egyes szervezeti formák megjelenése, átalakulása, illetve esetleges inadekvátsága, kudarca, bukása és felszámolódása, eltűnése, s ezen folyamatok dinamikája nagyban függ a környezeti feltételekhez való megfelelő adaptáció, alkalmazkodás képességétől és annak jellegzetességeitől.

A szervezetrendszerek egymás számára is környezetet jelentenek. A szervezetrendszerek egyes szervezetei, szervezeti elemei önmagukban is rendszerszerűen működnek, részrendszerekből állnak, és rendszerekként, adott kontextuális hatótényezők metszéspontjában, valamint dinamikus viszonyrendszerei között vizsgálhatók. A szervezetek környezetükhöz (input vs. output környezet, mikro- vs. makrokörnyezet) való alkalmazkodásának sikeressége ugyanakkor sok esetben az adott külső környezet elemeit képező más szervezetek alkalmazkodásának sikerességétől is függ.

13.5. A szervezet mint nyílt rendszer

Alapkérdés lehet számunkra a szervezet működésének hatékonysága, illetve esetleges működési zavarai a környezeti függőségi rendszerben, ezért érdemes vizsgálni, hogy egy szervezet működésére milyen főbb *külső* tényezők lehetnek elsődlegesen hatással.

1. A piaci környezet jellemzői:

- *változékonyság*: az adott szervezettel együttműködő más szervezetek, partnerek változásának gyakorisága (eszerint megkülönböztethetünk dinamikus és statikus környezetet),
- *komplexitás*: mekkora azoknak a külső tényezőknek a száma, amelyeket a döntéseknél figyelembe kell venni,
- *strukturális hatás*: például van-e, és kialakulhat-e olyan monopolhelyzet, amely kereslet-kínálati egyensúlytalanságot eredményezhet, illetve léteznek-e esetleg

bizonyos korlátozó állami intézkedések (s azoknak mi lehet a hivatalosan deklarált és hivatalosan nem deklarált célja, elérni szándékolt eredménye, várt hatása, illetve esetleges nem várt utóhatása).

2. Tudományos-technikai környezetben a szervezetnek számolnia kell általában a következőkkel:

- új tudományos eredmények megjelenése;
- a tudományos-technikai és technológiai fejlődés meghatározó irányának, fő fejlődési trendjeinek kiszámíthatósága, illetve kiszámíthatatlansága;
- a tudományos eredmények elterjedésének, gyakorlati alkalmazásának üteme változhat (például felgyorsulhat, illetve időszakosan lelassulhat);
- technika és technológia fokozódó komplexitása.

3. *Szervezetközi kapcsolatrendszer*: más szervezetek (kormányzati, közigazgatási, gazdasági, társadalmi érdekkartikulációs és érdekközpontok szervezetei, beszállítók stb.) viszonyulása, tevékenysége, véleménye.

4. *Kulturális környezet*: különböző kultúrákban jelentősen eltérően alakulhatnak a szervezeti-vezetési-irányítási és működési sajátosságok. Ezek a sajátosságok eltérő látás- és megközelítési módot eredményezhetnek, megjelenhetnek a mélyen gyökerező viselkedésmintákban, hathatnak a szervezeti kultúrára, és utóbb általában meglehetősen nehezen alakíthatók át.

13.6. A szervezetre ható társadalmi tényezők

Számos tényező határozhatja meg egy adott szervezet társadalmi beágyazottságát, elfogadottságát és adott társadalmi formációk, illetve viszonyok közötti működőképességét. Az egyes szervezetek társadalmi meghatározottsága számos tényezőtől függhet:

- következhet az adott szervezetnek a társadalmi munkamegosztásban elfoglalt helyéből, szerepéből, de
- közrehathat számos egyéb tényező is (például a társadalom makrosztruktúrájának egésze és a különféle politikai, gazdasági, jogi, pénzügyi stb. szabályozó mechanizmusok; a szervezet tagjainak társadalmi hovatartozása, beágyazottsága, viszonyrendszere és azok alakulása, változásai).

A szervezetben általában nem (vagy legalábbis: nem csupán) robotok, hanem hús-vér, gondolkodó és érző *emberek* tevékenykednek; és a szervezeti tevékenység emberi viselkedésben, magatartásokban nyilvánul meg, amelyekre általában hatnak az illető szervezeti tagok (egyének, kis csoportok) motivációi, ambíciói, érdekei, érték- és normarendszere, külső, társadalmi környezetben kialakult kapcsolatai, viszonyai is.

Következésképpen: minthogy a szervezetek tevékenysége általában nem csupán különféle szaktevékenységek elvégzésében, de azokhoz kapcsolódóan különféle emberi magatartásokban, viselkedésben is kifejeződik, ezért a szervezeti tevékenység sok tekintetben módosulhat az eredetileg kitűzött célokhoz képest, tekintettel az aktuális, valóságos viszonyok alakulására.

A szervezetek és társadalmi környezetük viszonyában további jelentős tényező, hogy a szervezetek általában saját érdekekkel is rendelkeznek, amelyeknek egyik legfontosabb forrása a túlélésre való törekvés (ezért a szervezetek saját objektív érdekei befolyásolhatják a szervezeteknek a saját szervezetrendszerükben elfoglalt helyét, helyzetét, s az adott szervezetek vezetői által követett cselekvési stratégiákat is). Emiatt előfordulhat, hogy egy adott szervezet azon hosszú távú saját érdeke, amely a szinte bármi áron való fennmaradásra irányul, szembekerül a szervezet aktuális vezetőinek, menedzsmentjének azon rövid távú céljaival és érdekeivel, amelyek a szervezet aktuális cél- és feladatrendszerének, felépítésének, működési rendjének megváltoztatásához kötődnek.

13.7. Szervezeti formák vizsgálati lehetőségei

A különböző szervezetek esetében általában megfigyelhető jellegzetes szervezeti felépítési formákat és működési módokat plasztikusan írják le az adott szervezetek szerkezetének (struktúrájának) az elemzése. A szervezetek *struktúrájának a vázát* (az ún. *konfigurációt*) számos tényező kölcsönhatásának eredményeként kapjuk. Ebben a tekintetben különösen fontos tényezők: a *munkamegosztás*, a *hatáskörmegosztás*, valamint a *koordinációs eszközök*.

A fent említett tényezők befolyással bírnak arra is, hogy miként sikerül létrehozni, fenntartani és átalakítani az olyan kiemelt szervezeti alrendszereket, mint például:

- a folyamatok alrendszere (például munkafolyamatok, döntés-előkészítés),
- az erőforrások alrendszere,
- a formális struktúra kiemelt elemei (például szabályozók, normatívák),
- az informális (szociális) alrendszer kiemelt elemei,
- a technológiai alrendszer kiemelt elemei (például eszközök, berendezések, módszerek), és
- a vezetői alrendszer kiemelt elemei.

13.7.1. Munkamegosztás

Munkamegosztáson általában egy nagyobb feladat részfeladatokra (illetve folyamatok részelemekre) való felbontását és ezen részfeladatoknak az egyes szervezeti területekhez, szervezeti egységekhez való telepítését, elosztását értjük (ilyen értelemben a munkamegosztás egyben a szervezet tagolásának alapja is).

Egy adott szervezeten belül a munkamegosztási viszonyokat alapvetően *két* dimenzióban határozhatjuk meg:

a) A szervezet *vertikális* (mélységi) tagolása döntően a függelmi, alá- és fölérendeltségi kapcsolatokat tükrözi. A szervezeti struktúrában belül az alá- és fölérendeltségi viszonyok rendszerének a *vertikális tagoltsága*, *kiterjedtsége*, a *szervezet hierarchiájának* a nagysága variálható a szervezeti célok és feladatok függvényében (így előfordulhat, hogy bizonyos területeken inkább lapos, más esetekben pedig inkább soklépcsős, belsőleg erőteljesen hierarchizált szervezetek létrehozása látszik szükségesnek). A lapos szervezetek általában könnyebben decentralizálhatók, az erősen tagolt *hierarchikus szervezetek* viszont gyakran (akár túlzott) centralizációra hajlamosabbak.

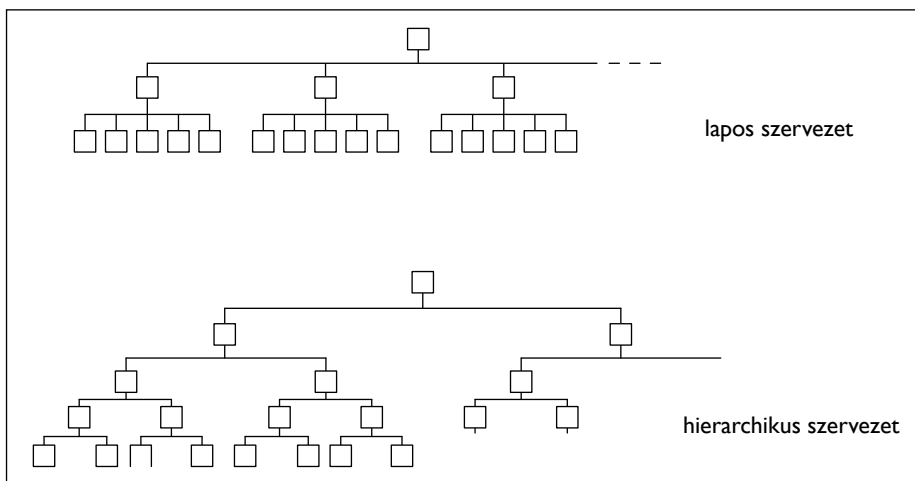

2. ábra

Hierarchikus és lapos szervezeti felépítés (elvi vázlat)

Forrás: Szervezeti menedzsment. Magyar Nemzeti Múzeum, Országos Muzeológiai Módszertani és Információs Központ. Elérhető: <http://ommik.hu/index.php/tudasbazis/szervezeti-menedzsment/105-2-szervezettipusok> (A letöltés időpontja: 2012. 09. 11.)

b) A szervezet *horizontális* (szélességi) tagolása döntően a mellérendeltségi, illetve kooperációs kapcsolatokat tükrözi. Ezeket a viszonyokat hangolják össze a szervezet koordinációs mechanizmusai. A szervezet horizontális tagolásának kialakításakor általában érdemes külön-külön is figyelembe venni a funkcionális elvet, a tárgyi elvet és a területi elvet.

A szervezeti struktúrák meghatározásakor gyakran annak függvényében osztályozzuk és vizsgáljuk elkülönítetten a szervezeteket, hogy milyen elvek alkalmazásának adnak, illetve adunk elsőbbséget:

- *egydimenziós szervezetnek* nevezzük általában azokat a szervezeteket, amelyekben a munkamegosztásnál kizárólag csak az egyik fent említett elvet alkalmazzuk;
- *többdimenziós* azokat a szervezeteket nevezzük, amelyekben a munkamegosztási elveket egymás mellett, párhuzamosan alkalmazzák.

13.7.2. Hatáskörmegosztás

A *hatáskör* általában olyan döntési, intézkedési, utasítási jogosultságot jelent, amely az adott feladat(ok) elvégzéséhez szükséges, illetve amelynek alapján az adott tevékenységet el kell végezni (beleértve akár erőforrások elosztásáról, akár másoknak [szervezeti tagoknak, szervezeti elemeknek, egységeknek, részrendszereknek, alrendszereknek és azok vezetőinek] kiadott utasításokat és az adott személyek részére alkalmazásuk feltételül szabott és előírt kompetenciakritériumok meghatározását is).

Hatáskörmegosztásnak az adott szervezeten belüli döntési és utasítási hatáskörök felosztását nevezzük (például egyértelműen meg kell határozni az egyes szervezeti elemek, egységek vezetői részére, hogy ki miért felelős, kinek meddig terjed a jog- és hatásköre, miféle döntési jogosítványokkal rendelkeznek).

Ez alapján is csoportosíthatjuk a szervezeteket, így *kétféle* szervezeti struktúrát különböztetünk meg:

a) *Egyvonalas* szervezetek: az alárendelt szervezeti elemek csak és *kizárólag egy felsőbb szervezeti egységtől kaphatnak utasítást*, és nem különül el szervezetiileg a függelmi és a szakmai irányítás. Mind a lefelé történő feladatkielérés, mind a felfelé való jelentés ugyanazon az útvonalon történik.

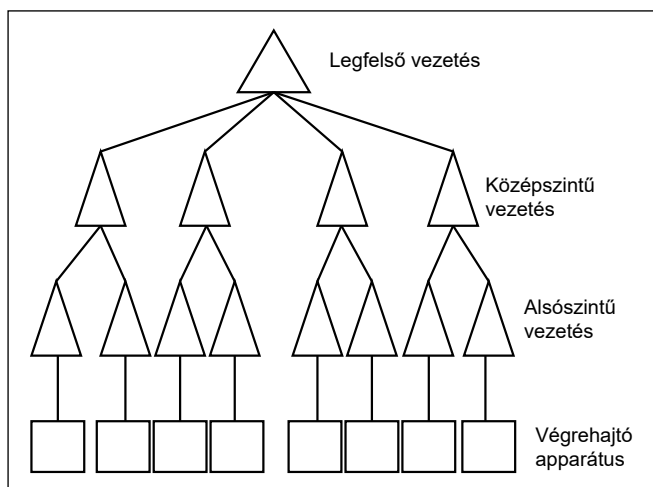

3. ábra

Egyvonalas szervezet (elvi vázlat)

Forrás: SEDIVINÉ BALASSA Ildikó – PÖLÖSKEINÉ HEGEDŰS Helén (2011): *Szervezési alapismeretek I.* Az információs rendszerek szervezésének alapkérdései. Elérhető: http://centroszet.hu/tananyag/szervezes%20JO/4_szervezeti_alapformk.html (A letöltés időpontja: 2016. 07. 02.)

b) *Többvonalas* szervezetek: az alárendelt szervezeti egységeket, személyeket két vagy *több felsőbb szervezeti egység is utasíthatja*, ezért a függelmi és a szakmai kapcsolatok részlegesen vagy akár teljesen is elkülönülhetnek egymástól.

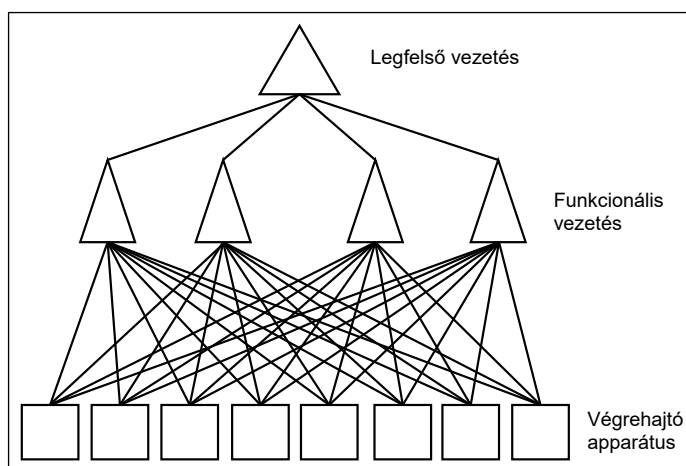

4. ábra

Többvonalas szervezet (elvi vázlat)

Forrás: SEDIVINÉ-PÖLÖSKÉINÉ (2011)

13.7.3. Koordinációs eszközök

A koordináció az egyes szervezeti egységek tevékenységének összehangolása a szervezeti célok megvalósítása érdekében. A szervezetek tagjai és a különféle szervezeti elemek közötti feladat-, jog- és hatásköri megosztás komplexitása és az alkalmanként erőteljesen jelentkező diverzifikáció megköveteli az egyes szervezeti egységek és a szervezeti tagok szaktevékenységének a különböző koordinációs eszközök alkalmazására támaszkodó összehangolását, erőteljes koordinációját a szervezeti célok megvalósítása érdekében.

13.7.4. A konfiguráció

A *konfiguráció* (mint származtatott, ámde ugyanakkor önálló jelentéstartalommal is bíró szervezeti, strukturális jellemző) több kategóriával írható le, ezek:

- a szervezet *mélységi* tagoltsága (a szervezet fő tevékenységi profilját alapul véve kialakított hierarchikus szintek száma);
- a szervezet *szélességi* tagoltsága (a hierarchia egyes szintjein egy adott vezető alá közvetlenül tartozó alárendeltek száma);
- az egyes szervezeti egységek mérete (foglalkoztatottak száma az adott szervezeti egységekben).⁴

A szervezet különféle szervezeti elemeinek összekapcsolására általában elvileg több lehetőség kínálkozik. Ezen szervezetistruktúra-építési, szerkezetkialakítási lehetőségek közötti

⁴ DOBÁK Miklós (1998): *Szervezeti formák és vezetés*. Budapest, Közgazdasági és Jogi Kiadó. 55.

választás általában bizonyos elvekre épül, amelyek különböző típusú szervezetek esetében eltérő *szervezeti dimenziókban* (szervezeti struktúrában belüli megjelenési formákban) öltnek testet:

1. A *szervezet hierarchiájának* nagysága, a szervezeti struktúrában belül az alá- és fölérendeltségi viszonyok rendszerének *tagoltsága, kiterjedtsége* variálható a szervezeti célok és feladatok függvényében.

2. A *centralizáció, illetve decentralizáció* kérdéskörét vizsgálva alapvetően arra vagyunk kíváncsiak, hogy bizonyos döntéseket általában a szervezet melyik szintjén hoznak meg.

- A *centralizáció* legfőbb jellegadó vonása, hogy a döntési jog- és hatásköröket igyekeznek lehetőleg egy felső szintű döntési központba koncentrálni.
- A *decentralizáció* során inkább arra törekszenek, hogy lehetőség szerint minél alacsonyabb szintre delegálják, telepítsék a döntési jog- és hatásköröket.

A *centralizáció* egyik legnagyobb előnye, hogy az erőforrások koncentrált felhasználására alapozva már relatíve rövid időn belül fokozhatja a szervezeti működés hatékonyságát (különösen bizonyos speciális rendeltetésű szervezetekben, rövid távon, extrém viszonyok között). A túlzott centralizáció ugyanakkor hátrányokkal is járhat: szervezeti merevséghez, rugalmatlansághoz, alacsony fokú innovációs hajlandósághoz vezethet (ahol nincs döntési jog és felelősség, ott a szervezet iránti elkötelezettség és involváltság foka, valamint a motiváltság és a felelősségtudat is alacsonyabb); nehezkesebbé válhat a felmerülő problémák időbeni felismerése; és a döntések sem mindig ott és akkor születnek, ahol és amikor a tényleges problémák jelentkeznek (ez az időbeni és távolságbeli aszinkron pedig csökkentheti a döntések végrehajthatóságát és eredményességét).

A *decentralizáció*, vagyis a döntési jog- és hatásköröknek minél alacsonyabb szintre való delegálása, telepítése, illetve szétosztása általában előnyös a szervezet tagjainak munkával való elégedettsége, teljesítménymotivációja, kreativitásuk kibontakoztatása, valamint a szervezet iránti lojalitásának és elkötelezettségének fokozása szempontjából – ugyanakkor fokozhatja a „rövidlátás” veszélyét és együttműködési nehézségeket, valamint belső konfliktusokat okozhat.

3. Az *utasítások egységessége* általában azt jelenti, hogy mindenkinek csak egy közvetlen elöljárója van. Ez a legtöbb szervezetben érvényesül, mert csökkenti annak eshetőségét, hogy a különböző vezetőktől egymástól akár jelentős mértékben eltérő utasítások érkezzenek, amelyek miatt a szervezeten belül zavar és konfliktushelyzet állhatna elő, és csökkenne a szervezet működési hatékonysága. A szolgálati út biztosítja, hogy az utasítások lefelé, illetve a szükséges információk lefelé és felfelé egyaránt haladva minden egységet elérjenek.

4. A *szervezeti modellek* írják le a formális szervezetek jellemző szervezettípusait. A modellek meglehetősen jól leírhatók olyan kiemelt vizsgálati dimenziók mentén, mint például:

- a hierarchia (azaz a szervezet struktúráján belül az alá- és fölérendeltségi viszonyok, illetve a hatalmi viszonyok hogyan fejeződnek ki);
- a funkció (a szervezet és a szervezeti egységek elsődleges feladatai);
- a termék/produktum (a szervezet és a szervezeti egységek által létrehozott anyagi, fizikai és szellemi javak);
- a hely (a szervezet földrajzi elhelyezkedése) dimenziói alapján.

Ezeket a dimenziókat a szervezet mérete és időbeni változása befolyásolja: a megnövekedett szervezet idővel általában egyre komplexebbé válik, és térben is terjeszkedhet.

A szervezetekben mindenhol megtalálhatók a helyi sajátosságok mellett közös, általánosítható jellemvonások is. A gazdasági szervezetek felépítésében az alábbi alapformákat szokták megkülönböztetni, ha az általánosítható jellemvonásokat vesszük alapul:

- hagyományos lineáris és funkcionális szervezeteket,
- divizionális szervezeteket,
- mátrixszervezeteket,
- tenzorszervezeteket,
- duális szervezeteket,
- konszerneket és holdingokat.

13.8. Kiemelt szervezeti alapformák

13.8.1. Hagományos (lineáris és funkcionális) szervezetek

Lineáris szervezetek

A *hagyományos lineáris szervezetek* általában igen egyszerű, könnyen áttekinthető szervezeti formával rendelkeznek. Ezekben a szervezetekben általában jellemzően ugyanolyan, homogén jellegű munkatevékenységet végeznek, gyakorlatilag nincs szervezeti szint specializáció. Jellemző, hogy minden beosztottnak csak egy közvetlen előljárója, felettese van, és az adott vezető az összes vezetési feladatot maga látja el, önmaga irányítja direkt módon a végrehajtást. Egydimenziós szervezetek, tagolásuk rendszerint tárgyi alapon történik. Bennük a szervezetek egyvonalas jellegéből adódóan a belső kapcsolatok és az alá-fölé rendeltségi viszonyok egyértelműen szabályozottak. A kapcsolatok áttekinthetők, egyszerűek; az alá-, fölé- és mellérendeltségi viszonyrendszer megvéd az „illetéktelenek” beavatkozásától, illetve visszaéléseitől.

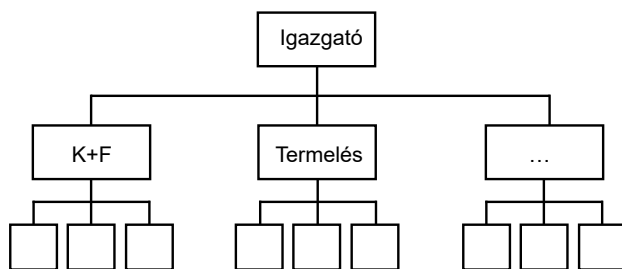

5. ábra

Lineáris egyvonalas szervezet (elvi vázlat)

Forrás: a szerző szerkesztése

A hagyományos lineáris szervezetek alkalmazásának előnye, hogy:

- egyértelmű, hogy ki a vezető által kiadott utasítások címzettje,
- mindenki tudja, hogy mi a dolga, és ki miért felelős (ezért a számonkérés is egyszerű),
- a folyamatokat standardizálják az egységes irányítás alatt álló, könnyen áttekinthető belső kapcsolati rendszerrel rendelkező szervezetben,
- könnyen és gyorsan bővíthető mind horizontálisan, mind vertikálisan a szervezet (és a profilbővülés és méretnövekedés esetén anélkül lehet végrehajtani a vertikális és/vagy horizontális bővítést, hogy ez megzavarná a szervezeten belül már meglévő hatásköri kapcsolatokat).

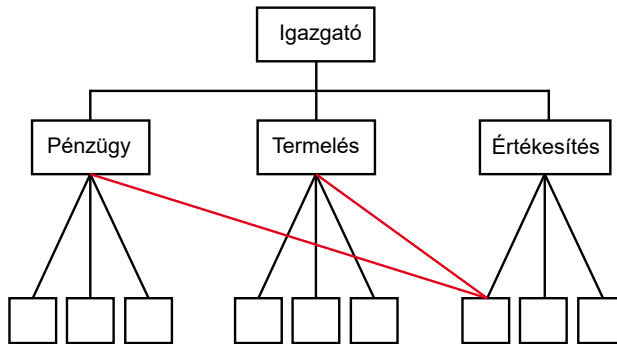

6. ábra

Többvonalas szervezet

Forrás: a szerző szerkesztése

Hátránya ugyanakkor ennek a szervezeti formának, hogy nem eléggé rugalmas, minthogy a „mindenhez értő” közvetlen felettesen keresztül történő (szolgálati úton zajló) kommunikáció szigorú, aprólékos betartása jelentősen lassíthatja a szervezeten belüli információ-áramlást és az érdemi döntések gyors meghozatalát, és szinte lehetetlenné teheti a más szervezeti elemekkel való horizontális együttműködést. Emiatt ez a hagyományos szervezeti forma jellemzően inkább csak kis méretű, tipikusan homogén tevékenységet végző szervezeteknél (például családi vállalkozások esetén) funkcionál hatékonyan.

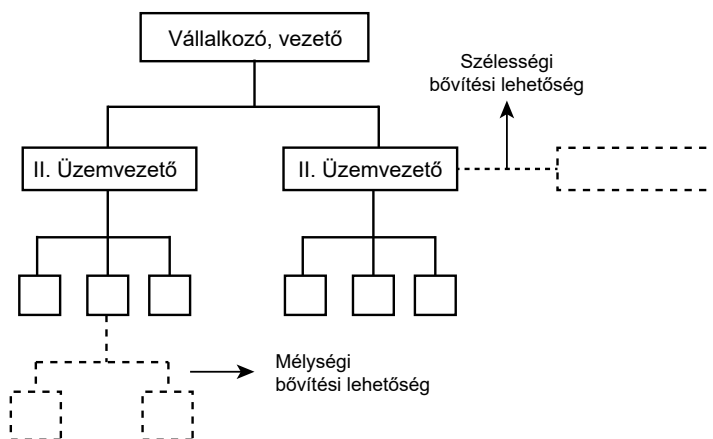

7. ábra

Lineáris szervezet horizontális és vertikális bővítésének lehetőségei (elvi vázlat)

Forrás: SEDIVINÉ-PÖLÖSKÉINÉ (2011)

További hátránya a lineáris szervezeti formának, hogy:

- általában nincs igazi specializáció,
- az innovációt nem ösztönzi, a jó kezdeményezések emiatt viszonylag gyorsan el-sikkadhatnak,
- nehezen alkalmazkodik a változásokhoz, lassú a szervezet reakcióideje,
- a stratégiai szemlélet nem jellemző, elhanyagolják,

ezért problémák forrása lehet, amikor váratlan kihívások elé kerülnek, mert gyakran meg-lehetősen rugalmatlanul, és a régi, korábban más helyzetekben egyébként bevált, ámde az új helyzetben inadekvát módszerekkel igyekeznek reagálni, választ adni az új kihívásokra.

Funkcionális szervezetek

A funkcionális szervezet az egyik legrégebbi, hagyományos szervezETFajta, strukturális jellegét tekintve egyszintű és többvonalas szervezeti típusnak tekinthető. Ez a mo-dell szigorúan hierarchikus, felső szintjén minden egység szigorúan elkülönül a többtől, és a szakterületek (funkciók) szerinti munkamegosztás az alapvető szervezési elv. Az egyes szervezeti egységeken belül is erőteljes hierarchikus struktúra található.

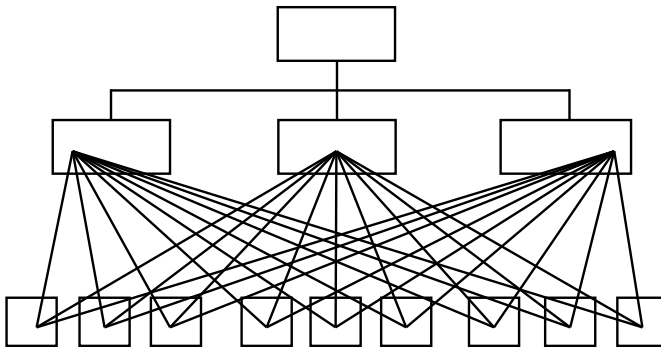

8. ábra

Funkcionális szervezet felépítése (elvi vázlat)

Forrás: SIMONICS István (2015): *Vezetési kompetenciák fejlesztése a szakmai tanárképzésben. 4.3. Szervezeti struktúrák, modellek.* Budapest, Óbudai Egyetem. Elérhető: www.tankonyvtar.hu/hu/tartalom/tamop412b2/2013-0002_vezes/tananyag/JEGYZET-33-4.3._Szervezeti_strukturak_m.scorm1 (A letöltés időpontja: 2016. 10. 14.)

A funkcionális szervezetek legfontosabb strukturális jellemzői:

- az elsődleges munkamegosztás az alapvető szervezeti funkciók szerint történik (például fejlesztés, termelés, értékesítés stb.);
- döntési jogkörök centralizáltak, és túlnyomórészt a felső vezetéshez telepítettek;
- erőteljes szabályozottság jellemzi;
- a szervezet technokratikus eszközökre alapozott működésében a vertikális koordináció játssza a főszerepet, a kommunikációs csatornák is így épülnek ki;
- alapvetően vertikális koordinációs megoldások, nehéz a horizontális koordináció kiépítése;
- egy beosztottnak több vezetője is van, illetve lehet;
- akkor működik jól, ha és amennyiben:
 - nem túl széles az elvégzendő feladatok köre, és a szaktevékenységük eredményeként előállítandó fizikai és nem fizikai termékek skálája,
 - stabil, kiszámítható piaci, tudományos-technikai környezetben tevékenykedhet.

Az egyes szakterületek önálló szervezeti egységekben jelennek meg, ezért a funkcionális szervezetek vezetői általában feladatkiadási jogot adnak a szakmai vezetőknek. Minthogy a feladat-végrehajtás érdekében a különféle szakmai területeket speciális részterületekre bontják, így az adott szakmai területen dolgozó egy-egy beosztottnak akár több főnöke is lehet. A végrehajtás szintjén lévők többszörös irányítás alatt dolgoznak, a vonalbeli vezetés és a funkcionális szakmai vezetés egyaránt jogosult utasítások adására. Ebben a szervezeti modellben tehát a függelmi viszonyok és kapcsolatok egyik jellegadó vonása, hogy az egyvonalasság és a többvonalasság (funkcionális szakmai kapcsolatok) egymással párhuzamosan vannak jelen.

A vezetés egysége, összehangolása miatt létrehozza a vezető a *törzskart*, a vezetői kollegiumot. A törzskarok eredetileg a szervezet legfelső vezetőjének közvetlenül alárendelt, az adott felső vezető munkáját direkt módon támogatni hivatott szervezeti egységek voltak, amelyeknek a vezetői döntéseket kellett előkészíteniük, javaslatot kellett tenniük és szakmai támogatást kellett nyújtaniuk – ámde nem adhattak direkt módon utasítást a szervezet fő szakmai tevékenységére vonatkozóan.

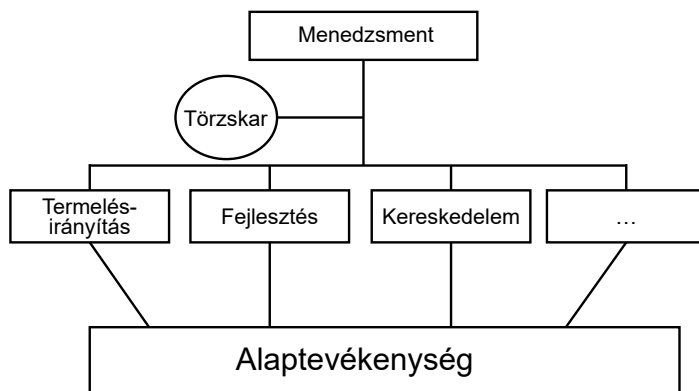

9. ábra

A funkcionális szervezet felépítése (elvi vázlat)

Forrás: SEDIVINÉ–PÖLÖSKÉINÉ (2011)

A funkcionális szervezeti forma előnyei:

- ez a szervezeti forma *akkor előnyös, amennyiben a feladatok megoldásához speciális szakértelemre van szükség* (a specializáció a hatékonyság, illetve a termelékenység növekedését, illetve az egy egységre jutó költségek csökkenését eredményezheti);
- a nagy fokú szabályozottság jelentősen csökkentheti a koordinációs költségeket;
- a stabil környezet miatt a szervezeti stratégia kialakítása viszonylag egyszerű feladat.

A funkcionális szervezeti forma hátrányai:

- miközben a funkcionális egységeken belül az együttműködés igen szoros, *problémát jelenthet a más egységekkel való együttműködés*;
- a többvonalas irányítás a koordináció problémáját veti fel, amit a funkcionális szervezetekben gyakran a napi koordinációs problémákkal és legitimációs kihívásokkal küszködő vezetők túlbürokratizált szabályozással próbálhatnak megoldani;
- növekvő diverzifikáció esetén nehezen áttekinthetővé válhatnak az információs kapcsolatok, ami jelentősen növelheti a koordináció költségeit;
- a funkcionális specializáció felesleges tartalékokhoz vezethet, ami csökkentheti a szervezeti környezethez való alkalmazkodás képességét és eredményességét;
- a(z) alkalmanként túl)centralizált hatáskörök és az erőteljes szabályozottság túlterhelheti a felső vezetést;
- a szakmai alapon létrejött konfliktusok személyes jellegűvé eszkalálódhatnak.

13.8.2. Divizionális szervezet

A divizionális szervezetek egymástól akár földrajzilag is jelentősen elkülönülő szervezeti egységekből és összintézményi funkciókat ellátó központi irányító alrendszerből állnak. (*Divíziók* = az adott szervezeteken belüli, viszonylag autonóm felelősséggel rendelkező szervezeti egységek.)

A divizionális szervezeti forma kialakulását és alkalmazásának elterjedését eredetileg elsősorban a globalizáció, a több kontinensre és sok országra kiterjedő globális termelési struktúrák, a viszonylag dinamikus piaci környezet, az erőteljes termelési diverzifikáció, a növekvő szervezeti méretek és a különféle szervezetek növekvő *internacionalizálódása* tette szükségessé.

Divíziókat általában olyan cégeknél hoztak létre, amelyeknél a működés egymástól földrajzilag is elkülönülő szervezeti egységekben, illetve egymástól jól elválasztható üzletágakban folyik. A közös igazgatás alá összevont intézmények gyakran szintén ilyen szervezeti felépítési formával működnek.

Az üzleti környezetben ez a modell elsősorban a megtermelt javak és eladott termékek köré szerveződik, és a divíziók a fő terméktípusokat reprezentálják. A divíziók szervezésének alapelvei: a termék, a piac és a területi elv. Az elsődleges munkamegosztás tehát alapvetően *tárgyi* vagy *regionális* elvű. Az elsődleges munkamegosztás tehát ezeknél a (jellemzően profitorientált termelő) szervezeteknél alapvetően *tárgyi* elvű (azaz az előállítandó fizikai és/vagy szellemi *termékek és vevők*), illetve földrajzi értelemben vett piaci *régiók* szerint tagolják a szervezetet (*területi* elv), illetve alakítanak ki szervezeti egységeket.

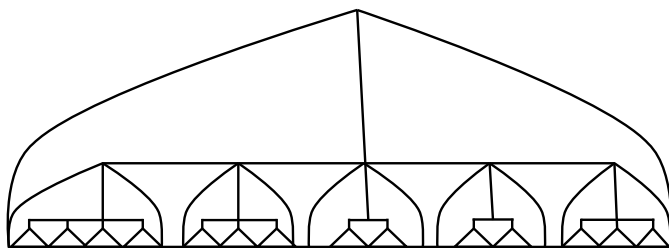

10. ábra

Divizionális szervezet felépítése (elvi vázlat)

Forrás: SIMONICS (2015)

A divizionális szervezeti forma egyik fő jellemzője, hogy fő alkotóelemei relatíve nagy önállósággal rendelkeznek, ezért a működéshez szükséges hatáskörök többsége a divíziók kezében van.

Ennél a szervezeti formánál a *stratégiai és az operatív irányítás elválik*, mivel a stratégiai szintű döntések a központ kezében vannak, az operatív döntéseket viszont a divíziók szintjén hozzák meg. A divíziók önállóságának mértéke eltérő lehet. Minthogy mindegyik divízió végső soron a szervezet első szintű vezetőjének az irányítása alá tartozik, így irányításukban a kivételek alapján történő kezelési elv valósulhat meg (ami aztán számos belső szervezeti konfliktus forrása lehet).

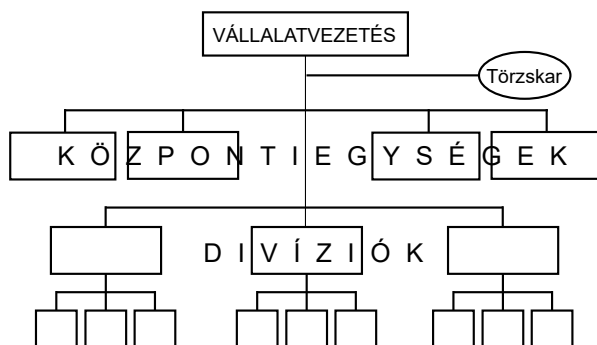

11. ábra

Divizionális szervezet

Forrás: SEDIVINÉ-PÖLÖSKEINÉ (2011)

A szervezeti szintű feladatok és célok érvényesítése érdekében az irányítási, koordinációs és ellenőrzési tevékenységet a központi egységek látják el (amelyek munkáját általában törzskarok segítik).

A divíziók viszonylagos önállóságot élveznek. A divíziók működéséhez saját irányító és végrehajtó apparátust szoktak kialakítani. A divíziókon belül alapfunkciók alapján elkülönülő (a funkció szerinti munkamegosztás elvét követve létrehozott) hierarchikus egységek vannak.

A divizionális szervezet legfontosabb általános strukturális jellemzői:

- széles feladatkör és termékskála;
- a munkamegosztás tárgyi vagy regionális elvű;
- funkcionális irányító, ellenőrző és szolgáltató egységek a központban;
- a döntések decentralizáltak a központ és a jelentős autonómiával rendelkező területi egységek (divíziók) viszonylatában;
- a divíziókon belül a döntések ugyanakkor erőteljesen centralizáltak;
- a divíziók közötti horizontális koordináció nem jellemző;
- a koordináció leginkább technokratikus eszközökkel (pénzügyi és kontrolling-rendszer) segítségével történik.

A gyakorlatban a divíziókat egymástól is akár jelentősen eltérő feladat- és hatáskörrel rendelkező felelősségi és elszámolási egységként alakítják ki. A gyakorlatban alkalmazott főbb divíziótípusok: *cost-center*, *profit-center* vagy *investment-center* divíziók.

1. *Cost-center* (önálló költségközpont): a divízió vezetője kiemelt felelősséggel tartozik a működési költségek alakulásáért (is).
2. *Profit-center* (önálló nyereségközpont): a divíziókat önálló nyereségképző helyként kezelik, az adott divízió vezetője a működési költségeken túl a bevételek alakulásáért kiemelt felelősséggel tartozik.
3. *Investment-center* (önálló tőkeallokációs központ): a divíziók vezetőinek felelősségi köre tovább bővül, a cég központi vezetése a tőke (relatív önálló) működtetését is rábízza az adott divízió vezetőjére – így az az összvállalati érdekek figyelembe-

vételével, saját hatáskörben dönt mind a tőke megszerzésének, mind felhasználásának (allokációjának, befektetésének) mikéntjéről.

A 12. ábrán a divizionális szervezetek egy lehetséges struktúráját láthatjuk.

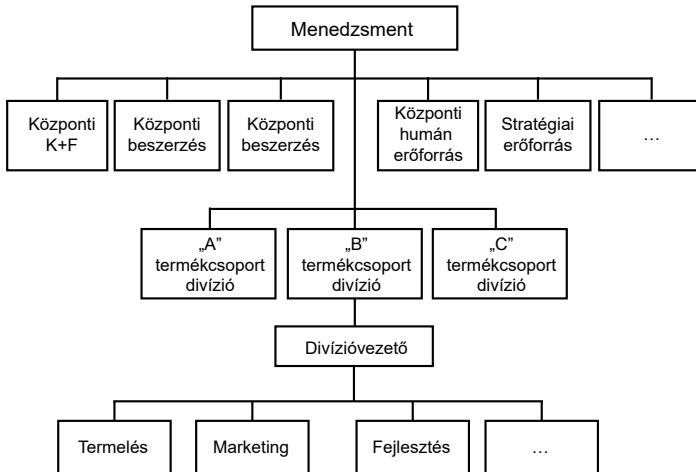

12. ábra

Divizionális szervezet felépítése (elvi vázlat)

Forrás: SEDIVINÉ–PÖLÖSKÉINÉ (2011)

A divizionális szervezeti forma előnyei:

- a stratégiai és az operatív feladatkörök szétválaszthatók, így a központi vezetés jobban koncentrálhat a stratégiai szintű tervezésre és a feladatok végrehajtásának stratégiai szintű menedzselésére;
- a divíziók számára egyértelmű, világos célok, feladatok határozhatók meg;
- erőteljes piaci orientáció, az esetleges kedvezőtlen piaci változások közvetlenül csak az adott kontinensen, régióban, országban, területen tevékenykedő egyes divíziókat érintik;
- alacsonyak a horizontális koordinációs költségek;
- teljesítményre ösztönző felelősségi és érdekeltségi rendszer.

A divizionális szervezeti forma hátrányai:

- a stratégiai és az operatív feladatok nehezebben *integrálhatók*;
- *decentralizációval* járó létszámnövekedés, párhuzamos funkciók;
- a „*divízió-egoizmus*” kialakulása, amely idővel akár olyan méreteket is ölthet és olyan súlyos feszültségek, konfliktusok forrásává válhat az egyes, egymással versengő divíziók között, hogy végül a konfliktusok elmérgesedése és eskalációja akár szét is feszítheti az adott szervezet(rendszer) kereteit.

A divizionális szervezetek nem mindig kellően rugalmasak a piaci behatásokkal szemben, ezért olyan szervezettípusban kellett továbbgondolkodni, amelyben biztosítható a szervezet

hosszú távú stabilitása úgy, hogy közben a környezeti változásokhoz való gyors alkalmazkodás is megmaradjon.

13.8.3. Mátrixszervezetek

Projekt-, illetve mátrixszervezet

A szervezetek által és szervezetekben megoldandó váratlan feladatok, problémák jelentős része többdimenziós szemléletet igényel, amihez jól alkalmazhatók az ún. *projekt vagy mátrix típusú* szervezetek.

A *projekt* általában egyedi, egyszeri, nagyobb szabású és összetett feladat: egyedi jellegű, tipikusan egyszeri szervezeti változtatás (például minőségirányítási rendszer bevezetése vagy pályázatok tervezése és kivitelezése során lehet szükség ilyen felépítésre).

A *mátrix* kifejezés eredeti jelentése: olyan téglalap alakú táblázat, amelyben az egymáshoz rendelt értékek sorokba, illetve oszlopokba vannak rendezve.

A *projektszervezetek* többdimenziós modellt követnek. Konkrétan: két fő dimenziót (a *funkcionális és a hierarchikus dimenziót*) képezik le olyan módon, hogy az egész szervezetet átfogó felső hierarchikus szint mellett az átfogó működéshez szükséges hierarchiák az egyes szervezeti egységek között helyezkednek el. A duális szervezeti struktúrában létezik egyfajta munkamegosztási, hatásköri és koordinációs elvek alapján működő *primer struktúra*, amelyre ráépül egy másik, *szekunder struktúra*.

A *mátrixszervezetekben* a különféle funkcionális részlegekben biztosítják a hozzáértő funkcionális szakemberek alkalmazását, mindeközben a speciális, „produktumtípus” szerinti irányítás az egyes projektekre, programokra összpontosítja a figyelmet. Mátrix típusú megoldást jelenthet például a szervezeten belül kialakított úgynevezett integrált projektszervezet (mikromátrix), amelyben a projektvezető és a funkcionális vezetők együtt (közel egyenrangúan) irányítják a projekt munkáját, így *kétdimenziós szervezet* alakul ki.

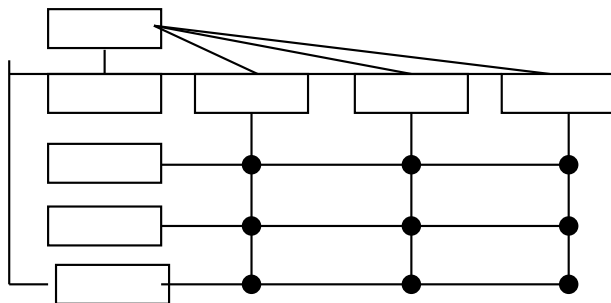

13. ábra

Projekt- vagy mátrixszervezet felépítése (elvi vázlat)

Forrás: SIMONICS (2015)

A mátrixszervezetek strukturájában egyfajta kettős irányítás valósul meg. A két dimenzió felelős vezetői együttesen döntenek a *keresztezési pontokban* lévő tevékenységekről, feladatokról, aktuális problémákról, és ehhez közel egyforma hatáskörrel, azonos súlyú kompetenciával rendelkeznek. Az ilyen típusú szervezeteket alapvetően *döntési centralizáció* jellemzi, amely *többszörös irányítási elv*, és tipikusan kettős (esetleg többszörös) alárendeltségi rendszer működése mellett valósul meg.

A mátrixszervezetben történő projektirányítás esetén az egyes projektek megvalósításával összefüggő tevékenységeket a különböző szervezeti egységek tagjai végzik, akik saját vezetőiktől kapják feladataikat, míg a szervezet központi vezetésének abban van illetékessége, hogy tervezzé, szervezzé, koordinálja, irányítsa, vezesse az egész szervezet átfogó működését, és ellenőrizze, hogy a különböző csoportok (egységek) mit és mikorra végeznek el.

A mátrixszervezet sajátos felépítéséből adódik, hogy a *vertikális és a horizontális koordináció* alapvetően biztosított a struktúra révén, ugyanakkor az ún. keresztezési, illetve metszéspontok egyben olyan konfliktusok potenciális keletkezési helyeivé is válhatnak, amelyek kezelése a vezetők (munkatársak) nagy fokú toleranciáját, konfliktustűrő képességét, valamint fejlett kommunikációs és kooperációs készségének meglétét igényelheti. Ezekben a típusú szervezetekben jelentős szerepet kaphatnak a *személyorientált koordinációs eszközök* (például az alkalmas vezetők kiválasztása kapcsán).

Az elsődleges munkamegosztás szintjén általában két fő munkamegosztási elvet egyszerre alkalmaznak, ezért jellemzően *kétdimenziós* a szervezeti forma (például funkció-tárgy, funkció-régió stb.).

A mátrixszervezetek legfontosabb strukturális jellemzői:

- kettős irányítás, jellemzően két különböző elvű munkamegosztás együttes jelenléte;
- a két dimenzió vezetői azonos súlyú kompetenciával döntenek a metszéspontban található problémákról;
- alacsonyabb szintű formalizáltság és szabályozottság;
- horizontális és vertikális koordináció, ami alapvetően strukturális megoldás révén biztosított;
- döntési centralizáció jellemzi a többszörös irányítási elv mellett;
- gyakoriak lehetnek a konfliktusok a keresztezési pontok mentén;
- nem jellemző az erőteljes szabályozottság;
- jelentős szerephez jutnak a személyorientált koordinációs eszközök.

A mátrixszervezeteknél a munkamegosztás szintjén két munkamegosztási elvet alkalmaznak egyszerre, ezért a mátrixszervezetek a többdimenziós szervezeti formák családjába tartoznak. A mátrixstruktúra metszéspontját egy-egy feladatnak vagy szervezeti egységnek feleltethetjük meg.

A mátrixszervezetek megjelenési formái:

- funkcionális-tárgyi mátrixszervezet (termékorientált, vevőorientált),
- funkcionális-regionális mátrixszervezet,
- projektorientált mátrixszervezet,
- tárgyi-regionális mátrixszervezet.

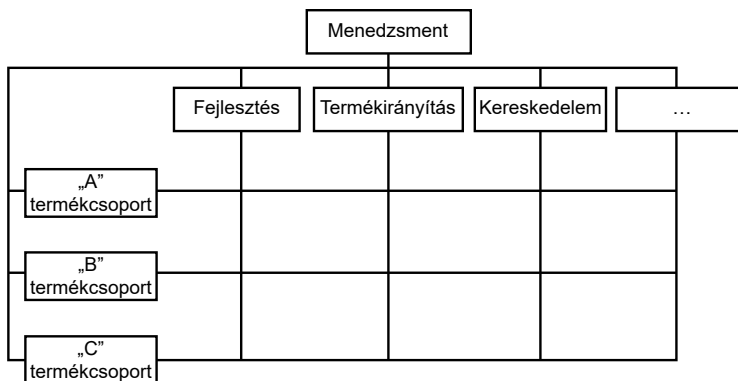

14. ábra

Funkcionális-tárgyi (termékorientált) mátrixszervezet (elvi vázlat)

Forrás: SEDIVINÉ–PÖLÖSKEINÉ (2011)

A mátrixszervezetek alkalmazásának jelentősebb előnyei:

- a tagokat nagyobb teljesítmény nyújtására ösztönözheti;
- más struktúrátípusba is könnyen integrálható;
- új szervezeti és vezetési kultúra kialakítását teheti lehetővé együttes szervezeti szocializációs és tanulási folyamat révén.

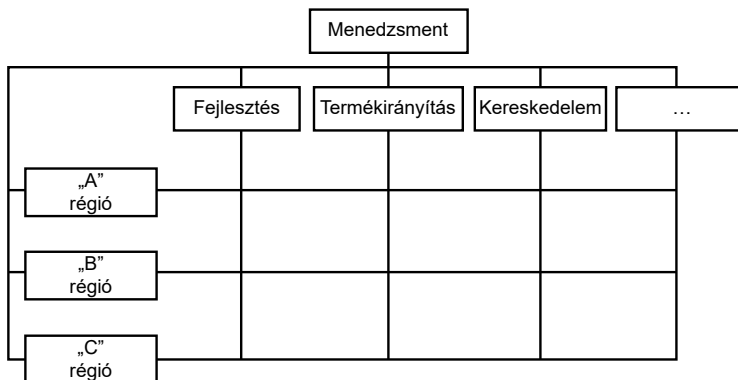

15. ábra

Funkcionális-regionális alapon működő mátrixszervezet (elvi vázlat)

Forrás: SEDIVINÉ–PÖLÖSKEINÉ (2011)

A mátrixszervezet főbb hátrányai:

- a vezetők esetleges rivalizálása;
- túlhajtott csoportmunka;
- nagy igények és terhelés az emberi képességek és készségek tekintetében, a felelősségvállalástól való tartózkodás;
- a döntések áthárítása.

13.8.4. Tenzorszervezetek

A tenzorszervezetek a mátrixstruktúrákkal rokon képződmények. A legfőbb különbség abból fakad, hogy ezek legalább háromdimenziós struktúrát alkotnak. Ezen szervezetekben egyidejűleg alkalmaznak az együttes munkamegosztás kialakításánál legalább három munkamegosztási elvet. Előfordul például, hogy párhuzamosan, egyidejűleg érvényesül a funkcionális, a tárgyi (termék/termékcsoport/termékorientált) üzletágak és/vagy a vevőorientált és/vagy regionális munkamegosztási elv.

Ezen szervezeti forma alkalmazása a jellemző például az olyan multinacionális vállalatoknál, amelyekben a termékorientált munkamegosztás alapján kialakított szervezeti egységek/divíziók és azok termékmenedzserei, illetve igazgatói tevékenységük során nem mindig képesek arra, hogy kellő pontossággal és rugalmassággal előrebecsüljék, illetve kövessék a különböző régiókhoz kapcsolódó, eltérő karakterű nemzeti piacok és piaci szegmensek változásait.

A tenzorszervezetek *legfontosabb strukturális jellemzői*:

- a különböző (funkcionális, tárgyi, vevőorientált, illetve regionális) munkamegosztási elvek vannak egyszerre jelen;
- hármas vagy többes kompetencia figyelhető meg a szervezet hatásköri rendszerében;
- erőteljes lehet a regionális szemlélet érvényesülése;
- felerősödhetnek a kooperációval kapcsolatos problémák;
- erős koordinációs készség lehet szükséges a szervezet egységei között;
- projektek egész hálózatával tehetik egyidejűleg rugalmasabbá és időérzékenyebbé a holding-, illetve hálózatos szervezetet, ami jelentősen növelheti az adott multinacionális vállalat innovációs képességét, és erősíti piacokonform magatartását;
- az egységes multinacionális vállalati arculat, imázs, valamint a régiók és termékelvű divíziók/divíziócsoportok feletti átfogó felelősség és eredményes koordináció érdekében szükség lehet átfogó, központi, funkcionális jellegű irányításra is.

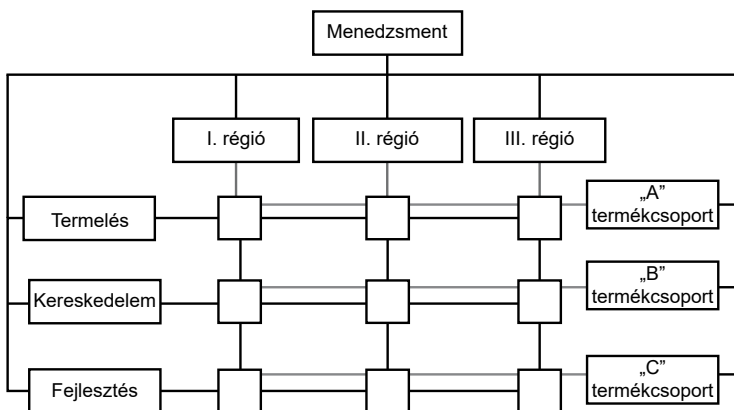

16. ábra

Tenzorszervezet (elvi vázlat)

Forrás: SEDIVINÉ–PÖLÖSKEINÉ (2011)

A mai gyakorlatban azért alkalmazzák a tenzorszerkezeti struktúrát, hogy a multinacionális nagyvállalatok is kellő rugalmassággal követhessék a piaci szegmensek változásait.

A fentiek alapján az alábbi különbséget lehet tenni az eddig kiemelten vizsgált szervezeti formák között.

1. táblázat
A szervezeti formák

		Munkamegosztás elve szerint	
Hatáskör- megosztás szerint		<i>Egydimenziós szervezet</i>	<i>Többdimenziós szervezet</i>
	<i>Egyvonalas szervezet</i>	lineáris – funkcionális lineáris – divizionális	–
	<i>Többvonalas szervezet</i>	funkcionális	projekt-, illetve mátrix- szervezet tenzorszervezet

Forrás: a szerző szerkesztése

13.8.5. Stratégiai üzleti egységekkel működő szervezetek

Egy vállalaton belül egyidejűleg létezhetnek „felszálló ágban” lévő termékek, amelyek ki-fejlesztése, gyártása, piacon való reklámozása, „terítése” stb. jelentős tőkekoncentrációt, erőforrásokat, beruházást és fejlesztést igényelhet – és ugyanakkor lehetnek olyan termékek is, amelyek úgymond „leszálló ágban” vannak, amelyek kivonulási, illetve piacról való ki-vonási stratégiák alkalmazását igényelhetik. Ez azzal járhat együtt, hogy az adott, például multinacionális cégen belül is előfordulhat, hogy az egyes divíziók versenyhelyzetbe kerülnek egymással, ami felerősítheti a vetélkedést, rivalizálást, és explicitté teheti a divizionális szervezeti forma krízisprevenciós, illetve krízisintervenciós jellegű gyengeségeit. Ennek megoldására jöttek létre az ún. „stratégiai üzleti egységek” (SÜE) mint a speciális üzleti területi egységekhez rendelt szervezeti formák.

A stratégiai üzleti területek tipikusan multinacionális vállalatok olyan piaci szeg-mensei, amelyeket a meglévő primer alapstruktúrát megtartva, arra ráépítve alakítanak ki, és egymástól viszonylag függetlenül, meglehetősen nagy relatív önállósággal felruházottan működtetnek. Ezekhez a stratégiai üzleti területekhez általában olyan homogén termékcsoportok tartoznak, amelyeket a vevők jól beazonosítható köre vásárol meg. Az alábbiakban bemutatunk egy lehetséges verziót a stratégiai üzleti egységek kialakítására.

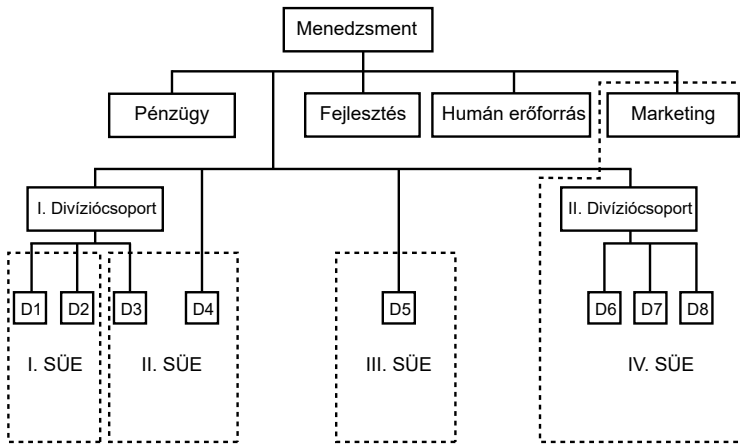

17. ábra

Stratégiai üzleti egységekkel működő duális szervezeti struktúra (elvi vázlat)

Forrás: SEDIVINÉ-PÖLÖSKEINÉ (2011)

A stratégiai üzleti egységek legfontosabb strukturális jellemzői:

- termék- és piaci portfóliók szerint alakítják ki a stratégiai üzleti egységeket;
- kettős hatáskörmegosztás jön létre;
- a stratégiai döntések decentralizálására nagyobb lehetőség nyílik;
- a divizionális és mátrixszervezet koordinációs eszközei egyaránt érvényesülnek,
- a duális szervezet magán viseli az elsődleges (primer, alap)struktúra jegyeit.

A stratégiai üzleti egységek főbb előnyei:

- nincs szükség az elsődleges (primer, alap)struktúrához tartozó anyagi-technikai, pénzügyi, külső és belső szervezeti kommunikációs, illetve információs folyamatok jelentős átrendezésére;
- gyorsan és eredményesen alkalmazkodó, rugalmas szervezetet eredményez;
- jelentős hatékonyságnövekedést eredményezhet.

A stratégiai üzleti egységek jelentősebb hátrányai:

- a termék- és portfólióváltások erős szervezeti bizonytalanságérzetet kelthetnek a tagokban;
- a kettős hierarchia súlyos pozícióharcokat eredményezhet.

13.8.6. Teamszervezetek

Ezekben a szervezeti formákban teamek rendszere, hálózata épül rá a szervezetre az alapstruktúra jelentős megváltoztatása nélkül, hogy fokozzák a gyorsan, dinamikusan változó, szervezeti megoldásokat igénylő piaci, adminisztratív, technikai-technológiai stb. környezeti feltételekhez való *organikus* alkalmazkodás hatékonyságát.

A teamszervezetek különböző formában kombinálódott teamek összességéként egyfajta másodlagos struktúrát képeznek a szervezetekben, amely ráépül az alapstruktúrára.

A teamszervezeteket elsősorban a döntés-előkészítő fázisban célszerű használni, mert az operativitást igénylő fázisokban már általában kevésbé hatékonyak, minthogy akkor már:

- jelentősen megnövekedhet a döntés-előkészítésre, a lehetőség szerint minden tekintetben alaposan végiggondolt döntés meghozatalára, valamint a végrehajtás aprólékos megtervezésére fordítandó idő;
- elvonhatják a munkatársak egy részének energiáit az operatív munkavégzéstől, ráadásul
- háttérbe szorulhat az egyéni felelősségvállalás.

A teamszervezetek alkalmazásának legfőbb előnyei:

- jelentősen elősegíthetik a többtényezős, rosszul strukturált problémák kezelését;
- felgyorsíthatják a szervezeten (például profitorientált termelő vállalaton) belüli információs folyamatokat;
- a döntésekben való részvétel a munkatársak megelégedettségét eredményezheti.

13.8.7. Konszernek és holdingok

A divizionális struktúrák fejlődése idővel elvezetett oda, hogy az egyes divíziók jogilag önálló társasági formákban működve, egymástól függetlenül végezzék tevékenységüket. Az irányító testületek irányító társasággá alakultak át. Ez a strukturális változás eredményezte a konszernek és holdingok kialakulását.

- *Konszernnek* az olyan típusú szervezeti (például profitorientált *vállalati csoportosulást* nevezünk, amelynek a jogilag formálisan önálló tagjai az együttes piaci fellépés, a fejlesztési források racionális felhasználása, az optimális tőkeallokáció, valamint az összehangolt termékpolitika érdekében közösen tevékenykednek valamely szakmai területen (például iparágban).
- *A holding* egy olyan *irányító vállalat*, amely kizárólag a vagyonkezelés eszközeivel igyekszik befolyásolni az irányított (például profitorientált termelő) vállalatokat, társaságokat, ezért csak közvetve képes beavatkozni az adott szervezetek (vállalatok, társaságok) életébe.

A fentiek alapján különbséget lehet tenni a kiemelt szervezetistruktúra-modellek között:

2. táblázat
Szervezetistruktúra-modellek

	Kiemelt szervezeti strukturális alapformák		
Adott szervezeti modell főbb vizsgálati dimenziói	Hagyományos (<i>lineáris, illetve funkcionális</i>)	Divizionális	Mátrix és tenzor
Alkalmazási feltételek	Homogén, nem túl komplex alaptevékenység. Relatív stabil, nem túl komplex környezet.	Diverzifikált tevékenység. Dinamikus, összetett környezet.	Komplex, diverzifikált tevékenység a dinamikusan változó, kockázatokkal terhelt, újszerű válaszokat igénylő környezetben. Összetett, jelentős innovációs képességet igénylő feladatok.
A szervezeti modell főbb jellemzői	Az alaptevékenységet funkcionálisan specializált alrendszerek végzik. A stratégiai és operatív döntéseket a felső vezetés hozza meg. A szervezet működése (a feladatok és hatáskörök) részleteiben is szabályozott. A funkcionálisan specializált alrendszerek belső struktúrája eltérő módon alakítható ki.	Az alaptevékenység termék-, vevő- vagy regionális elven specializált. A felső vezetés a stratégiai, a divíziók vezetői pedig az operatív döntéseket hozzák meg. A divíziók működésének keretei szabályozottak. A divíziók belső struktúrája eltérő módon alakítható ki, de többnyire funkcionális elven specializált.	Az alaptevékenység egyszerre legalább két elven specializált (projekt-, illetve termékszervezetnél minimum két egyenrangú dimenzió, míg a tenzorszervezetnél kettőnél több elv érvényesül). A stratégiai és az operatív döntéseket a (min.) két specializációs elv szerinti vezetői szintek közösen hozzák meg, többvonalas, centralizált jellegű döntési mechanizmusra alapozva. A működés keretei is változhatnak, az üzleti igényeknek megfelelően a vezetők alkalmazkodnak egy adott helyzethez. A mátrix egyes dimenzióin belül eltérő belső struktúrák alakíthatók ki.

	Kiemelt szervezeti strukturális alapformák		
Adott szervezeti modell főbb vizsgálati dimenziói	Hagyományos (<i>lineáris, illetve funkcionális</i>)	Divizionális	Mátrix és tenzor
A munkamegosztás jellemzői	Az elsődleges munkamegosztás funkciók szerint történik. Munkaköri leírások vannak. Jellemző a szabályozottság.	Az elsődleges munkamegosztás tárgyi elvű, azaz termékek, vevők, régiók szerinti divíziók alakíthatók ki. A divíziókon belül a funkciók szerinti munkamegosztás érvényesül. A stratégiai irányítás a központban van; a taktikai feladatok teljesen, a stratégia meghatározása csak részben van a divíziók kezében.	Egyszerre érvényesül a funkciók szerinti és a tárgyi szemléletű munkamegosztás (többdimenziós). A szabályozottság dominanciája nem teljes. Elvárt a folyamatos egyeztetés, a konfliktuskezelés.
A hatáskörmegosztás jellemzői	A döntési jogkörök a funkcióknak megfelelően erősen centralizáltak. Magas fokú a szabályozottság. Többvonalas szervezet (egy beosztottat egyidejűleg többen is irányíthatnak).	A döntések decentralizáltak a központ és a divíziók között. A divízióon belüli döntések centralizáltak (egyvonalasak).	A funkcionális és a tárgyi szemléletű vezetők együtt döntenek, azonos kompetenciával rendelkeznek. A döntések decentralizáltak. A szabályozottság, formalizáltság viszonylag alacsony mértékű. Többvonalas, centralizált jellegű döntési mechanizmus.
A koordináció jellemzői	A vertikális koordináció szabályozott, kiépített úton történik (strukturális és technokratikus eszközökkel). A horizontális koordináció intézményesített az azonos hierarchikus szinteken. Szabályzatok, formalizált előírások vannak. Technokratikus. Eszközei: tervek, költségvetések segítségével koordinál.	A horizontális koordináció a divíziók között külön beépített eszközöket igényel. Elenyésző az utasítás jellegű vertikális koordináció. Technokratikus eszközök (tervek, költségvetések, pályázatok) és személyorientált eszközök segítségével koordinál.	A szervezeti struktúrára alapján biztosított a horizontális és a vertikális koordináció. Meghatározók a technokratikus és személyorientált koordinációs eszközök. A horizontális koordinációt elsősorban maga a struktúra biztosítja.

	Kiemelt szervezeti strukturális alapformák		
Adott szervezeti modell főbb vizsgálati dimenziói	Hagyományos (<i>lineáris, illetve funkcionális</i>)	Divizionális	Mátrix és tenzor
A szervezeti modell előnyei	<p>A szervezeti struktúra egyszerű, könnyen áttekinthető, és szükség esetén viszonylag egyszerűen bővíthető, illetve szűkíthető mind horizontálisan, mind vertikálisan. Speciális ismeretek halmozódnak fel. A jog-, felelősségi, illetve hatáskörök egyértelmű, világos meghatározása.</p> <p>A szervezeten belül világos a karrierút.</p> <p>A döntéshozatal gyors, az erőforrások koncentrált felhasználása fokozza a hatékonyságot, termelékenységét.</p> <p>A funkciókon belül könnyű a koordináció.</p> <p>A specializáció a szakértelem és a termelékenység növekedését eredményezi a fajlagos termelési költségek csökkenése mellett.</p> <p>A szabályozottság egyértelmű, azonos színvonalú feladatvégzést eredményez.</p> <p>Bonyolult, nagy erők koncentrációját igénylő feladatok végrehajtását teszi lehetővé.</p>	<p>Erőtéljes piaci orientáció, gyors válaszok a környezeti kihívásokra. A funkciók között egyszerűbb a koordináció. A stratégiai és az operatív feladatok jól elkülöníthetők.</p> <p>Erős stratégia-központság. Erős fogyasztói és piacorientáció. A divíziók részére egyértelmű célok és feladatok határozhatók meg. A divíziók és a vállalati célok között egyértelmű kapcsolat teremthető; erőteljesen érvényesülhet a piaci orientáció. Segíti a vezetők kiemelkedését. A teljesítménymérés a szervezet egészéhez igazodik, teljesítményre ösztönző motivációs, érdekeltségi és felelősségi rendszer alakítható ki. Egy adott divízióval összefüggő helyi problémák nem akadályozzák a többi divízió tevékenységét és a szervezet összműködését (rekeszelő hatás).</p>	<p>A döntéshozatal decentralizálódik. A környezeti változásokra, kihívásokra gyorsan reagál, adaptív, innovatív válaszokat ad.</p> <p>A szervezeten belül igen rugalmasan használják a humán erőforrásokat. A kiegészítő rendszereket hatékonyan alkalmazzák. Kevert strukturák alakíthatók ki. Konfliktuskezelési készség és képesség a szervezeten belül, a konfliktuskezelés egyben tanulási folyamat.</p> <p>Erős projekt- és termékfókuszosság.</p> <p>A horizontális kooperáció erős lehet.</p>

	Kiemelt szervezeti strukturális alapformák		
Adott szervezeti modell főbb vizsgálati dimenziói	Hagyományos (<i>lineáris, illetve funkcionális</i>)	Divizionális	Mátrix és tenzor
A szervezeti modell hátrányai	Az erőteljes (túl)szabályozottság miatt nehezen tud alkalmazkodni a változó környezethez, lassú a válasz a váratlan külső és belső szervezeti környezeti változásokra. A komplex döntések a felső vezetőséghez tolnak, illetve csúsznak fel. Hiányzik a világos szervezeti kép. A stratégiai kérdések háttérbe szorulnak. A különféle funkciókra létrejött szervezeti egységek között nehéz a horizontális koordináció (ami a szabályzatok ellenére szintén veszélyeztetheti a szervezet hosszú távú adaptációs képességét). Felesleges tartalékok keletkeznek.	A decentralizáció létszámnövekedést okoz. A divíziók (alkalmanként túl)hangsúlyozott önállósága önzővé és más divíziók esetleges nehézségei iránt érzéketlenné teheti őket. Felerősödik a divíziók között a versengés. Párhuzamos funkciók megléte – s az egyes divíziókon belül is feleslegesen megkettőződhetnek a funkciók, ezért magasak lehetnek a fajlagos költségek. Specializált ismeretek nem alakulnak ki. Az információ és a tapasztalat nehezen terjed a divíziók között. A divíziók és a szervezet között zavarok adódhatnak a jog- és felelősségelosztási rendszerben.	Magas az adminisztrációs költség. A felelősség és a hierarchia között állandósulhatnak az összeütközések. Felerősödhetnek a szervezeti konfliktusok, gyakori lehet a vezetők rivalizálása és személyes konfliktusai. A csoportos döntés szerepe túlságosan nagy hangsúlyt kaphat, emiatt lelassulhat a döntéshozatal, és „szervezeti zűrzavar” keletkezhet. A döntések és a felelősségvállalás elhárítása.

Forrás: *Szervezeti menedzsment*. Magyar Nemzeti Múzeum, Országos Muzeológiai Módszertani és Információs Központ. Elérhető: <http://ommik.hu/index.php/tudaszapis/szervezeti-menedzsment/105-2-szervezettipusok> (A letöltés dátuma: 2012. 09. 11.)

13.9. Mitől hatékony egy szervezet?

Köznapi értelemben általában az minősül *hatékony szervezetnek*, amelyik sikeresen eléri a számára kitűzött célokat, végrehajtja a részére meghatározott feladatokat, ésszerűen használja fel a rendelkezésre álló erőforrásait, és alaprendeltetésének maradéktalan kiteljesítésén túl, egyéb vonatkozásokban is megfelel a fenntartók, megrendelők és partnerek elvárásainak.

A hatékony működés *feltételei*:

- legyenek világosan meghatározottak az elérendő célok és a végrehajtandó feladatok;
- legyen egyértelmű, hogy milyen teljesítményt várnak el az egyénektől, csoportoktól, szervezeti egységektől és a szervezet egészétől, minőség, flexibilitás;
- létezzen előrettekintő és kompetens irányítási-vezetési rendszer és felelősségtudattal rendelkező vezetők;

- legyenek motivált, elkötelezett, cél- és feladatorientált munkavállalók;
- valósuljon meg a permanens minőségfejlesztés, újításra, javításra törekvés, gyors reagálás a felmerülő esetleges kihívásokra (kockázatokra, fenyegetésekre, veszélyekre) és lehetőségekre;
- álljon rendelkezésre a feladatok végrehajtásához megfelelő anyagi bázis;
- valósuljon meg a költséghatékony gazdálkodás a rendelkezésre álló, illetve bevonható erőforrásokkal;
- a felmerülő konfliktusokat konstruktív módon kezeljék, rendezzék.

A hatékony szervezetek egyúttal úgynevezett *tanuló szervezetek is*, amelyeknek vezetése Handy szerint: „[Á]llandóan kérdez, elméleteket gyárt, ellenőriz, módosít. Feltérképezi erősségeit, gyengeségeit, lehetőségeit.”⁵ Tehát folyamatosan képes a külső és belső változásokra reagálni, felismeri és kezeli a feladatokat, problémákat, azokra pozitív válaszokat képes adni, mialatt törekszik arra, hogy saját működését állandó kontroll alatt tartsa és fejlessze.

13.10. Szervezeti tudás, tudástípusok

A *szervezeti tudás* létrehozása, folyamatos karbantartása és bővítése létfontosságú a szervezetek számára. Ez az igény felvet számos kérdést: mit tekintünk egyáltalán tudásnak, létezik-e egyáltalán szervezeti tudás?

A „tudás” fogalomkörének általánosan elfogadott definíciója szerint: „*A tudás körülhatárolt tapasztalatok, értékek és kontextuális információk heterogén és folyton változó keveréke; szakértelem, amely keretet ad új tapasztalatok, információk elbírálásához és elsajátításához, s a tudással rendelkezők elméjében keletkezik és hasznosul. A vállalatok nemcsak dokumentumokban és leltárakban őrzik azt, hanem a szervezeti rutin részeként az eljárásokban, gyakorlati tevékenységekbe és normákba beágyazódva is jelen van.*”⁶

A *szervezeti tudás* kérdésköre kapcsán alapvetően két eltérő nézettel találkozunk:

1. „*Tudást csak az egyének birtokolhatnak*”⁷ és „*[m]inden tudás csak az egyének fejében megy végbe, a szervezetek pedig kétféle módon tanulhatnak, vagy a tagjaik tanulása által, vagy pedig új tagok befogadása által, akik a szervezet által eddig nem birtokolt tudással rendelkeznek*”⁸

2. „*A szervezetek szintjén is létezik tudás és történik tanulás.*” March és Levitt: „*A szervezetek azáltal tanulnak, hogy a történetükből eseményeket kódolnak be a viselkedést befolyásoló rutinjaikba. [...] Ezek a rutinok függetlenek az őket végrehajtó egyénektől, akkor is fennmaradhatnak, ha nagyszámú egyén elhagyja a szervezetet.*”⁹

⁵ Lásd ennek kapcsán egyebek között: HANDY, Charles B. (1985): *Understanding Organizations*. Oxford, Oxford University Press; HANDY, Charles B. (1989): *The Age of Unreason*. Boston, Harvard Business School Press.

⁶ DAVENPORT, Thomas H. – PRUSAK, Laurence (2001): *Working Knowledge: How Organizations Manage what They Know*. Boston, Harvard Business School Press. 21.; DAVENPORT T. H. – PRUSAK L. (2001): *Tudásmenedzsment*. Budapest, Kossuth Kiadó.

⁷ FOSS, Nikolaj J. (1999): The Use of Knowledge in Firms. *Journal of Institutional and Theoretical Economics*, Vol. 155. No. 3. 458–486.

⁸ SIMON, Herbert (1999): Information 101: It's Not What You Know, It's How You Know It. In CORTADA, J. W. – WOODS, J. A. eds.: *The Knowledge Management Yearbook 1999–2000*. Boston, Butterworth-Heinemann.

⁹ LEVITT, Barbara – MARCH, James G. (1988): Organizational Learning. *Annual Review of Sociology*, Vol. 14. 319–338.

A szervezeti tudás ugyanakkor általában sokkal több, mint az egyéni tudások egyszerű aggregátuma. Ez a fajta tudás megjelenhet az egyéni szint mellett csoport-, csoportközi, szervezeti-intézményi, sőt akár szervezet-, illetve intézményközi szinten is. A szervezeti tudásbázist alkotó tudásformák:

- *funkcionális* tudás, amely a konkrét munkavégzéssel kapcsolatos tevékenységre vonatkozó olyan tudás, amely létezhet implicit formában az emberek fejében, avagy létezhet objektiválódva (például információs rendszerekben, technológiai know-how-ban);
- az a fajta irányító, integráló tudás, amely a *funkcionális tudás integrációjára és fejlesztésére*, és így közvetve az egész *rendszer működésére* vonatkozik (ez a fajta tudás mind végrehajtói, mind vezetői szinten megjelenhet a szervezeti szocializáció eredményeként, rejtett (látens) módon a formális rendszerekben (például az értékekben, gondolkodásmódban, viselkedésben, rutinokban).

Minden szervezet különféle tudásfajták (például *procedurális, deklaratív, strukturált, heurisztikus és metatudás*)¹⁰ és tudástípusok (például *explicit*¹¹ és *tacit*¹² [rejtett] tudás)

¹⁰ A tudás kiemelt fajtái a procedurális, a deklaratív, a strukturált, a heurisztikus és a metatudás. A *procedurális* tudás eljárási jellegű tudás (ismertek a szabályok, függvények, eljárások és azok alkalmazási sorrendje, s adott, hogy hogyan kell a különféle problémákat megoldani). A *deklaratív* tudás leíró jellegű tudás (egyszerű kijelentések, logikai értékek, tények halmaza, amelyek a problémamegoldáshoz rendelkezésre álló tudást alkotják – ezért ez a tudásfajta döntően az adott problématerületet leíró ismeretek összességét jelenti). A *strukturált* tudás a tudás szerkezetét írja le (mivel a deklaratív tudást alkotó fogalmak és objektumok adatokkal jellemezhetők, így a fogalmak közötti kapcsolat vizsgálható, sőt gyakran grafikusán is ábrázolható). A *heurisztikus* tudás az általános elvek, tapasztalat, gyakorlat során szerzett ismeretek összessége (bizonyos egyszerűsítő mechanizmusok eredménye, amely segít akár a bonyolult feladatokat is kezelhetővé tenni). A *metatudás* a tudásra vonatkozó tudás (annak ismeretét jelenti, hogy milyen típusú tudás felhasználásával oldható meg általában egy adott probléma). Lásd ennek kapcsán különösen: SZEGHEGYI Ágnes (2011): *Tudásmenedzsment I.* Budapest, Óbudai Egyetem Keleti Károly Gazdasági Kar Vállalkozásmenedzsment Intézet. 63. Elérhető: <https://kgk.uni-obuda.hu/sites/default/files/Jegyzet-TM.pdf>. (A letöltés időpontja: 2017. 03. 20.)

¹¹ *Explicit* tudásnak általában a szakmai normáknak, konvencióknak eleget tevő, kodifikált tudást nevezünk, amely jellemzően szavakkal, folyamatokkal, algoritmusokkal jól leírható (ez a fajta tudás meglehetősen könnyen megosztható, és a globalizáció kiteljesedése előtt alapvetően az ún. nyugati típusú munkakultúrák jegyeit felmutató szervezetekre volt jellemző).

¹² POLÁNYI Mihály a *tacit (rejtett) tudás* fogalmát először az 1958-ban megjelent *Personal Knowledge* című munkájában vezette be, majd továbbfejlesztette a tacit tudás lételméleti aspektusainak kifejtését *The Tacit Dimension* című, 1966-ban megjelent írásában. Napjainkban a tacit tudást általában a (társadalmi és szervezeti) kultúra, szokásrend olyan implicit, különféle készségekben megjelenő részeként fogják fel, amely alapvetően személyhez kötött; az adott egyén személyes tapasztalataira, értékrendjére és érzületeire épül, ám elemei jellemzően (személyközi, csoport-, szervezeti-intézményi és társadalmi) szocializációs folyamatok során, alapvetően a gyakorlatban sajátíthatók el és adhatók át (például társadalmi osztályokon, rétegeken, csoportokon, családokon, illetve szervezeteken, intézményeken belül), döntően informális keretek között – anélkül, hogy pontosan ismertté válna az adott tudás konkrét tartalma és természete; mindenki számára nyilvánvalóvá, átláthatóvá válna az adott tudáselemek átadásának és megosztásának konkrét módja. Ezért a tacit tudást általában nehezen tudják a társadalomban és a szervezetekben külön, explicit módon definiálni, illetve empirikusan vizsgálni (ugyanakkor sok kutató érzi: fontos és hasznos dolog lenne alaposabban megismerni: miként állhat elő, hogy például bizonyos társadalmi csoportok, illetve szervezetek tagjai szinte öntudatlanul is bizonyos tudáselemek birtokába kerülnek, és elsajátítanak bizonyos viselkedési mintákat anélkül, hogy arra direkt módon bárki oktatta volna őket). A tacit tudás kérdésköréről bővebben lásd egyebek között: POLÁNYI, Michael (1958): *Personal Knowledge: Towards a Post-Critical Philosophy*. Chicago, University of Chicago Press; POLÁNYI, Michael (1966): *The Tacit Dimension*. London, Routledge; T. DENES Tamás: *A tacit tudás strukturális definíciója*. Elérhető: http://www.titoktan.hu/_raktar/_e_vilagi_gondolatok/Tacit-tudas-strukturalis-definicioja.pdf (A letöltés időpontja: 2017. 03. 20.)

valamilyen kombinációját tartalmazza, és a különböző fajtájú és típusú tudások az egyes szervezetben általában kombinálódnak, valamint interakcióba is lépnek egymással.

A különböző típusú szervezetekben általában eltérő arányban kombinálódnak a tudás különböző fajtái és típusai (például az emberek fejében meglévő ún. tacit tudás, a termékekben, szolgáltatásokban testet öltő implicit tudás, valamint a dokumentumokban, szabályzatokban, módszertanokban, esettanulmányokban stb. testet öltő explicit tudáselemek) – s ezek közül jellemzően mindig dominál valamelyik.

3. táblázat
Szervezeti tudástípusok

	Egyéni szint	Szervezeti szint
Explicit funkcionális tudás	Szakmai ismeretek, tárgyi tudás	Adatbázisok, elemzések
Tacit funkcionális tudás	Eljárások, alkalmazások, problémamegoldási rutinok	Technológiai rendszerek, közös feladatmegoldási rutinok
Explicit integratív tudás	Szerepfelfogás, rendszertudás	Vezetési és formális koordinációs rendszerek
Tacit integratív tudás	Értékek, normák, értelmezési keret	Szervezeti értékrendszer és rutinok

Forrás: BOKOR Attila: *Szervezeti kultúra és tudásintegráció: a termékfejlesztés problémája*. PhD-értekezés. Budapesti Közgazdaságtudományi és Államigazgatási Egyetem, Gazdálkodástudományi PhD-program. Elérhető: http://phd.lib.uni-corvinus.hu/158/1/bokor_attila_hu.pdf (A letöltés időpontja: 2017. 03. 20.)

A különféle szervezeti tudástípusok egymástól eltérő hangsúllyal ugyan, de általában köthetők az alábbi tudásbázisokhoz, illetve azok tipikus megjelenési formáihoz:

- *Szakmai ismeretek, tárgyi tudás:* a szervezet tagjainak a fejében létező szakmai ismeretek, információk.
- *Adatbázisok, elemzések:* a szervezet különböző információs rendszereiben létező, a szervezet tagjai számára hozzáférhető adatbázisok és elemzések.
- *Eljárások, alkalmazások:* a személyes know-how, a munkavégzés tapasztalataira és addigi problémamegoldási rutinokra épülő fogások, trükkök.
- *Technológiai rendszerek, szabályzatok:* a szervezet tárgyi eszközein keresztül megtestesülő know-how-ja, gépsorok, technológiai műveletek leírásai, szabadalmak.
- *Szerepfelfogás, rendszertudás:* az egyénnek az önmagáról alkotott képe a szervezeten belüli helyét, szerepét illetően.
- *Vezetési és formális koordinációs rendszerek:* szabályzatokban, utasításokban, formális koordinációs eszközökben (például tervezési, ösztönzési, képzési programok) testet öltött irányítási módszerek.
- *Értékek, normák, értelmezési keret:* az egyén által közvetlenül nem tudatosított, de követett magatartási szabályok, értékek, értelmezési és észlelési keretek.

- *Szervezeti értékrendszer és rutinok*: a szervezeti rutinok, hatalmi és politikai játékszabályok, szocializációs módszerek, rituálék, értékrendszer, értelmezési keret.¹³

4. táblázat

Tudástípusok és jellemzőik a tacit-explicit és egyéni-szervezeti tudástengely mentén

	Egyéni tudás	Kollektív tudás
Explicit tudás	<p>Tanult tudás:</p> <ul style="list-style-type: none"> – az egyén kognitív képességeitől függ; – formális, absztrakt, elméleti tudás (például az egyetemes természeti törvények ismerete); – a nyugati társadalmakban szerepe kiemelkedő (a tudományok területén dolgozók magas társadalmi státusza). 	<p>Kódolt tudás:</p> <ul style="list-style-type: none"> – információjellegű, jelekkel, szimbólumokkal továbbított tudás; – kodifikált, írott szabályokban, írott eljárásokban, előírásokban megjelenő tudás; – egységes és előrejelezhető magatartást és szervezeti outputot indukál; – erősíti a centralizációt és a kontrollt a szervezetben.
Tacit (rejtett) tudás	<p>Tapasztalati tudás:</p> <ul style="list-style-type: none"> – akcióorientált, gyakorlati tudás; – tapasztalati tanulásal szerezhető meg, gyakorlatorientált; – erősen voluntarista és automatikus jellegű; – kontextusfüggő; – nem különíthető el az alkalmazástól. 	<p>Beágyazott tudás:</p> <ul style="list-style-type: none"> – a szervezeti rutinokban és közös normákban megtestesülő tudás; – a szervezeti közös hiedelmeken és értelmezéseken alapul, amelyek lehetővé teszik a szervezeti kommunikációt; – a szervezet gyakorlatközösségeiben gyökerezik; – relációs-specifikus, kontextusba ágyazott és szétszórt; – írott szabályok hiányában támogatja az interakciók komplex mintáinak kialakulását.

Forrás: LAM, Alice (1998): *Tacit Knowledge, Organisational Learning and Innovation: A Social Perspective*. Copenhagen, DRUID Working Paper. 98–122.¹⁴

Az egyes szervezetek különböznek egymástól mind egyéni, mind kollektív explicit- és tacittudás-teremtő és -mobilizáló képességüket tekintve. Lam szerint a domináns tudásfajták és a különböző szervezeti struktúrák között interaktív kapcsolat van, ami a tanulás és az innováció eltérő dinamikáját eredményezi.

Azok a szervezetek, amelyekben az explicit tudás a meghatározó, általában formális koordinációs és kontrollstruktúrával rendelkeznek. Ezeket a szervezeteket jellemzően

¹³ BOKOR Attila: *Szervezeti kultúra és tudásintegráció: a termékfejlesztés problémája*. PhD-értekezés. Budapesti Közgazdaságtudományi és Államigazgatási Egyetem, Gazdálkodástudományi PhD-program. Elérhető: http://phd.lib.uni-corvinus.hu/158/1/bokor_attila_hu.pdf (A letöltés időpontja: 2017. 03. 20.)

¹⁴ Idézi: KAPÁS Judit (1999): A vállalat tudása. *Vezetéstudomány*, 30. évf. 6. sz. 2–11. (idézet: 5.). Elérhető: ganyemedes.lib.unideb.hu:8080/dea/bitstream/2437/109385/1/file_up_KapasJ-Vallalat-tudasa.pdf. Lásd még: *Szervezeti tudás* című előadás. Elérhető: fano.tsf.hu/gk_old/files/egyeb/2312.ppt (A letöltés időpontja: 2017. 03. 20.)

a sztenderdizáltság magas foka jellemzi (hiszen az explicit tudás általában relatíve jól sztenderdizálható és aggregálható).

A fentiekkel szemben a „rejtett” (tacit) tudás dominanciájával rendelkező szervezetek struktúrája inkább decentralizált, és informális koordinációs mechanizmusokkal jellemezhető. (Ennek alapvető oka, hogy a tacit tudás általában nem sztenderdizálható mereven, minthogy jobbra szétszórt és erősen szubjektív – ezért a tacit tudás mobilizálása a tudással rendelkező autonómiáját és elkötelezettségét követeli meg, enélkül a tacit tudás látens, és ezért a szervezeti folyamatok tudatos alakítása érdekében kiaknázatlan maradhat.)

A szervezetek abban is különböznek egymástól, hogy inkább az egyéni tudás, vagy inkább a kollektív tudás hordozójára építenek. (Az egyénre mint tudáshordozóra építő szervezetek az egyén magas autonómiáját biztosítják, ezzel szemben a kollektív tudásra építő szervezeteknek hatékony integrációs és koordinációs mechanizmusokat kell kifejleszteniük.)

*A tudásra épülő szervezeti típusok*¹⁵

1. *Szakmai bürokrácia*, amelynek meghatározó elemei az alábbiak: tanult tudás, magasan képzett szakértők, formális tudás, bürokratikus szervezet, magas fokú egyéni autonómia, az egyéni tudások közös tudássá alakulása korlátozott (tipikus szervezet: kórház, egyetem és a szakvállalat).

2. *Operatív/működési adhocrácia*, amely alapvetően „tapasztalati tudással” jellemezhető (tipikus szervezetei: nem standardizált szolgáltatásokat nyújtó kreatív, problémamegoldó vállalatok, például marketing- és szoftvercégek).

3. *Bürokratikus gépezetek*, amelyekre kiemelten jellemzők: a kódolt tudás, a specializáció, a standardizálás, a fejlett munkamegosztás, a tudás hordozója a vezetői hierarchia, az új tudás felhalmozása rendkívül lassú és formalizált, vezetői információs rendszerek (tipikus szervezet: tömegtermelést végző vállalatok).

4. *J-forma*: beágyazott tudás, rutinokba, közös kultúrába és a csoportkapcsolatokba beágyazott tudás, csoport problémamegoldó tevékenysége, képes az implicit tudást generálni, konzervatív módon tanul, radikális innovációra nem képes (tipikus japán vállalati modell).

5. táblázat

Tudásra épülő szervezettípusok

	Tudásügynök (tudásagens)		
	(autonómia és kontroll)		
	egyén	szervezet	
A tudás és a munka sztenderdizáltságának foka	magas	szakmai bürokrácia	bürokratikus gépezet
	alacsony	operatív adhocrácia	J-forma

Forrás: a szerző szerkesztése LAM (1998) alapján

¹⁵ LAM (1998), 98–122.

Szakmai bürokrácia (tanult tudás):

- Olyan magasan képzett szakértőkre épül, akik korábban formális tanulási csatornákon szereztek szakképzettséget, és magas fokú egyéni autonómiát kapnak szaktevékenységük ellátásához.
- A tudás szerkezete individualista, funkcionális és hierarchikus.
- Észlelési szűrő: a formális szakértői tudás.
- A tudásmegosztás a funkciók között korlátozott (a közösen osztott jövőkép és a munkakörök formális határai gátolják a tacit tudás transzferjét); a tacit tudás és ítélőképesség szerepe korlátozott.
- Koordináció a tudás és egyéni képességek sztenderdizálásán keresztül (az egyén formális képzésével).
- Bürokratikus szervezeti felépítés; a sztenderdizálás forrása a külső környezet (oktatási intézmények, szakmai testületek).
- Problémamegoldás: meglévő absztrakt tudással, konzisztens és logikus módon (régisémák az új problémákra).
- Általános koncepciók alkalmazása specifikus helyzetekre.
- Kevésbé alkalmas a tanulásra, a tanulás a formális szakmai keretek között marad.
- Tipikus szervezet: kórház, egyetem.

Bürokratikus gépezet (kódolt tudás):

- A szervezeti rendező elvek: specializáció, sztenderdizálás, kontroll.
- A hatékonyságra és stabilitásra irányul; cél a bizonytalanság csökkentése.
- A koordináció eszközei: a munkafolyamatok sztenderdizálása, erős munkamegosztás és szigorú ellenőrzés.
- A tudás objektív tudássá transzformálása (kodifikálása).
- A tudáságensek nem az egyének, hanem a formális vezetési hierarchia.
- A tudás alkalmazása és teremtése élesen elválik (fregmentált tudás).
- A felső és alsó szintre áramló információk szűrése, és a személyes tudás szabályokká, folyamatokká konvertálása vezetői feladat.
- A tudás erősen fregmentált, csak a hierarchia tetején integrálódik; a tudás aggregálásában a vezetői információs rendszereké a kulcsszerep.
- A szervezet csak minimális mértékben épít az egyén tudására; a tudás szerkezete: kollektív, funkcionálisan szegmentált és hierarchikus.
- A tacit tudás szerepe alárendelt; jelentős tacittudás-vesztéssel jár (a tudás kodifikálása és aggregálása során).
- A tudás a szervezeti struktúrában és a vezetői információs rendszerben testesül meg, a formális hierarchiában kialakított működési szabályok és sztenderdek, valamint a tudás centralizálása által.
- Szervezeti tanulás: korrekció által (a teljesítménymonitoringon keresztül).
- Az új tudás megszerzése: csak a formalizálás és intézményesítés lassú folyamatán keresztül.
- A rutinfeladatok megoldására kiépített szervezeti felépítés, az újdonsággal és változással nem képes megbirkózni.
- Tipikus szervezet: tömegtermelést végző vállalatok.

Operatív adhokrácia (tapasztalati tudás):

- Organikus szervezeti forma; képlékeny és mozgékony szervezet (komplex és dinamikus környezetben túlélése szempontjából a tanulás gyorsasága és a nem tanulás a kritikus tényező).
- A tudás és a munkafolyamatok kevésbé sztenderdizáltak; az egyén magas fokú autonómiája; kreatív problémamegoldás, innováció jellemzi; a tudás individualista, de együttműködő.
- A tudásügynökök az egyének (szakértők); az egyén teljesítményének mércéjét az ügyfelek véleménye jelenti.
- Egyaránt épít a szervezet tagjainak formális tudására, valamint a személyes tudást megtestesítő know-how-ra és az egyén problémamegoldási képességére.
- A leginnovatívabb, de a legkevésbé stabil.
- Tapasztalati úton és az interaktív problémamegoldáson keresztül képes tacit tudást generálni, koordináció: a piaci alapú projektteamekben együttműködő egyének révén.
- A formális tudás szerepe korlátozott (a testreszabott tanácsadás a szervezet tapasztalatán, és az új szituációkra adott válaszokon alapul).
- A tacit tudásforma dominál (a tacit tudás generálása: az egyének interakcióján, a próbálkozások, tévedések és a gyakorlati tapasztalat útján).
- A tanulás a megosztott, közös problémamegoldáson dolgozó, különböző háttérű szakértők együttműködésének következménye.
- A tacit tudás egy része artikulálatlan maradhat, ha az egyén egy másik projektbe megy át, illetve a versenytárhoz távozik.
- A szervezet kompetenciája az egyének kompetenciájából áll.
- Tipikus szervezet: sztenderdizálatlan, kreatív és problémamegoldó közvetlen szolgáltatások az ügyfelek részére (például menedzsment-tanácsadó cégek); tudásintenzív vállalatok, illetve az integrált technikai és vezetési tapasztalatra építő know-how vállalatok.

J-forma (beágyazott tudás):

- A bürokrácia stabilitását és hatékonyságát kombinálja az adhokrácia rugalmasságával és csoportdinamikájával; adaptív és innovatív szervezet.
- Organikus, nem hierarchikus csoportstruktúrával párhuzamosan létező, formálisan működő hierarchikus vezetői struktúra; a tudás integrálója a formális szervezeti felépítése; horizontális koordináció.
- Erős vállalati kultúra (közös értékek); tudásteremtő vállalat.
- A különböző kontextusok közti dinamikus interakció ösztönzi a tacit és explicit tudás közti interakciót, és meghatározza a szervezet új tudást teremtő képességét.
- A tudásügynökök a félig autonóm projektteamek, különböző funkcionális területekhez tartozó tagokkal (a teamek az egyén és a szervezet közti hidak).
- A tanulás a közös munkatapasztalat és problémamegoldás során történik (mint az operatív adhokrácia esetén).
- Az operatív adhokráciával ellentétben a tudás a szervezetben széles körben terítődik (a funkciók közti rotációk, valamint a csoporttagok korábbi munkaterületükre való visszatérte következtében).

- A tacit tudás a domináns forma.
- A tudás teremtése, diffúziója és akkumulálása a tapasztalati tanulás és az interakciók során történik.
- Az innováció folyamatos, formája inkrementális (radikális innovációra nem képes).
- Tipikus szervezet: japán vállalati modell.

A szervezetek társadalmi konstrukciók, és ez megjelenik a szervezetek tudáskonfigurációiban is. A különböző tudástípusok relatív dominanciáját és a szervezetek tacit tudás-kezelő képességét a szélesebb értelemben vett társadalmi és intézményi tényezők (egyebek között az oktatási és képzési rendszer, valamint a munkapiactípusok és a karrierminták interakciói) határozzák meg.

A szervezetek tacit-explicit tudáskombinációját befolyásoló tényezők

Az egyes szervezetek különböznek egymástól a tacit tudás-bázisukat és annak mobilizálására vonatkozó képességüket tekintve. Az egyes tudástípusok relatív dominanciáját befolyásolja a munka szervezése, az oktatási és képzési rendszer, valamint a munkaerőpiac és karrierminták interakciója.

13.11. Bürokrácia, bürokratikus szervezet

13.11.1. Definíciós nehézségek

A *bürokrácia* kifejezés eredendően, mindennapi, köznyelvi értelemben az állami, illetve önkormányzati igazgatásban tevékenykedő tisztviselők és a hivatal „uralmát” jelentette, és bürokraták alatt általában is azon szakembereket értették az állampolgárok, akik az adott szervezetekben, hivatali irodákban (*bürokrácia*) az előírásokat személyes részrehajlás nélkül (akár szenttelenül is, de alaposan) végrehajtják, vagy az adott szervezeteket vezetik, irányítják, illetve ténylegesen kormányoznak.

A bürokrácia kialakulásának feltételei eredetileg általában mindenütt összefüggtek a pénzgazdálkodás elterjedésével, a nemzetállamok létrejöttével, a racionalizálás általános térnyerésével, az irányítási-igazgatási funkciók mennyiségi növekedésével, valamint az irányítási-igazgatási funkciók minőségi differenciálódásával.

A bürokratikus szervezetek minden jól működő modern államszervezet alapját képezik. A megfelelően szakosodott szervezetek sokféle, összetett feladat ellátására alkalmasak, szabályozott együttműködésük a felmerülő feladatok hatékony és konfliktusmentes megoldásának sarokpontja. Az ilyen típusú szervezetek egyik legfontosabb erénye a szakmai hatékonyság, a szaktudás alapján gyakorolt igazgatás.

A *bürokrácia* jelenségköre számos szempontból tanulmányozható: vizsgálható egyebek között mint szervezet, mint uralmi forma és mint pejoratív értelmű tevékenység (bürokratizmus) egyaránt – ráadásul alkalmanként jelentős eltérések figyelhetők meg az egyes

társadalomtudományok (például szociológia, politológia, közgazdaságtan) alapvető megközelítési módjaiban is.¹⁶

Max Weber előtt a bürokráciafogalom köznapi csengése meglehetősen negatív volt¹⁷ – holott objektíve éppen a bürokratikus szervezetek biztosítják a modern társadalmakban a lehetőséget az észszerű, objektivitásra törekvő, szakmailag megalapozott, tárgyyszerű tevékenységhez; a bürokrácia stabilitásban, fegyelemben, megbízhatóságban általában felülmúl minden más szervezeti formációt; a bürokratikus szervezetek nélkül gyakorlatilag megoldhatatlan lenne a modern állam- és közigazgatás, általuk viszont gazdaságos, pontos, gyors lehet az ügyintézés.

A *bürokrácia* fogalom napjainkban a formális szervezetek olyan altípusát jelöli, amely különféle állami-adminisztratív problémák racionális, hatékony és személytelen megoldását hivatott szolgálni a modern állami intézményekben. Az adminisztratív szervezetek tisztán bürokratikus altípusa a bürokrácia monokratikus változata, amely egyúttal az emberek fölötti hatalom személyes érzelmektől mentes, részrehajlás nélküli (ilyen értelemben „személytelen”), tárgyilagos, szakmailag hozzáértő gyakorlásának a legracionálisabb eszköze. A racionális mozzanat a bürokráciának a „megfelelő szakmai tudás révén gyakorolt uralom” értelmében vett jelentésére utal.

A bürokrácia kifejezés történeti megjelenésében eredendően kétfajta jelenséget takart:

- a privilegizált, vagyis a sajátos előjogokkal rendelkező *hivatalnoki réteget* (ami-lyen például a tradicionális, és a közelmúltig bizonyos mértékig a modern magyar hivatalnoki réteg is volt),
- az állami-politikai szervezetek és ezek közül is különösen az igazgatási szervezetek sajátos *uralmi helyzetét*.

¹⁶ Van, aki a(z) elsősorban nem piaci, állami) bürokrácia jelenségkörének értelmezése kapcsán markáns eltéréseket vél felfedezni a különböző társadalomtudományok, illetve tudományágak részéről: „*A szociológusok, Max Weber követve, a bürokrácia kifejezést egy racionális, hatékony szervezet megjelölésére alkalmazták. A politológusok a bürokráciát az államon belüli igazgatási szervezettel azonosítják. A közgazdászok pedig a bürokrácia kifejezéssel nem piaci szervezetet jelölnek, amelynek hatékonysága jóval alacsonyabb lehet a profitmaximalizáló vállalkozáshoz képest.*” Idézet forrása: MEYER, Marshall (1985): *Limits to Bureaucratic Growth*. Berlin, Walter de Gruyter. 1.

¹⁷ Weber előtt a bürokrácia mint a végrehajtó-igazgatási hivatalnok vagy hivatal pejoratív hatalmi tevékenysége, egyfajta illegitim uralom jelent meg. Marx szerint előfordulhat, hogy egy adott bürokrácia a maga formális céljait teszi tartalmává, s így a bürocélok „államcélokká” változhatnak. Az egyes bürokraták esetében előfordulhat, hogy az illető magáncéljai elérése érdekében magasztos államcélokra hivatkozik, holott lehet, hogy csak magasabb pozícióba akar kerülni, gyors karriert akar csinálni. Az ún. szocialista társadalom késői, összeomlás előtti időszakában sok publicisztika ostorozta az ügyféllel szemben közömbös, ellenséges, a felelősséget nem vállaló hivatalnokokat (bürokratákat).

A 19–20. század fordulóján Pareto, Mosca és Michels már mint a valódi szervezeti uralmat értelmezték a bürokráciát – sőt Michels egyenesen elkerülhetetlennek tartotta a végrehajtó igazgatási apparátus uralmának kialakulását valamennyi szervezetben (s ezt a tendenciát az oligarchia vastörvényének nevezte el). A bürokráciafogalom értelmezésének történetfilozófiai változatán belül is két eltérő megközelítést találunk: az egyik szerint a bürokrácia a fejlődés szükségszerű követelménye, a fejlődés központi irányítására alkalmas és szükséges gépezet – míg a másik megközelítés mint a piaci, spontán viszonyokba való illetéktelen beavatkozás káros eszközét látja benne. A bürokratikus szervezet ideáltípusának sajátosságait aztán Max Weber állapította meg a 20. század első évtizedeiben, a korabeli viszonyok között rendkívül jól szervezett és hatékonyan működő porosz hadsereg, valamint államigazgatás és porosz tőkés nagyüzemek működési alapelveinek és gyakorlatának figyelembevételével.

Egyes szerzők a bürokrácia sajátos vonásai közé sorolták egyebek között a hivatalnoki kiváltságok rendszerét is. Tény, hogy a hivatalnoki kar több vonatkozásban kiváltságos helyzete még a polgári társadalom egyik legtisztább fejlődési útját követő francia társadalomban is kialakult, miután:

- a szemben álló osztályok, rétegek közötti erőviszonyok átmenetileg kiegyenlítődték (s ezzel összefüggésben megnőtt az állami politikai és közigazgatási szervezetek, s ezzel együtt a hivatalnoki réteg jelentősége is);
- a közigazgatási szervezet alsóbb szinten nem kapcsolódik közvetlenül a regionális és helyi környezeti érdekviszonyokhoz, hanem az országos közigazgatás szervezeti rendszerébe és objektív uralmi viszonyrendszerébe tagozódik be, és általában így képes saját szervezeti érdekeinek érvényesítésére.

A modern bürokratikus szervezetek általában olyan végrehajtó szervezetek, amelyeket jellemzően kijelölt vagy választott vezetők, ritkább esetben testületek irányítanak. A racionális szakismereten alapuló bürokratikus szervezetek objektív helyzetük okán egyfajta uralmi helyzetbe kerülhetnek, vagy legalábbis partnerek lehetnek a különféle állami-kormányzati szakpolitikák kialakításában, végrehajtásában és ellenőrzésében.

13.11.2. Weber bürokráciaelmélete. A bürokratikus szervezet

Max Weber értékelése szerint: *„Minden tapasztalat arra vall, hogy a tisztán bürokratikus igazgatás – tehát az írásos ügyvitelen és egyszemélyi vezetésen alapuló, monokratikus-bürokratikus igazgatás – pontosság, állandóság, fegyelem, szilárdság és megbízhatóság tekintetében, [...] továbbá a tevékenység intenzív és extenzív mivolta, valamint a mindenféle feladatra való egyetemes alkalmazhatóság tekintetében tisztán technikai szempontból a lehető legnagyobb tökélyre fejleszthető, vagyis – amit mindez jelent – a formálisan legracionálisabb válfaja az uralom gyakorlásának. A »modern« szervezeti formák fejlődése minden területen (legyen a kérdéses szervezet állam, egyház, hadsereg, párt, gazdasági üzem, érdekszervezet, egyesület, alapítvány vagy bármi egyéb) teljesen egybeesik a bürokratikus igazgatás fejlődésével és állandó növekedésével. A bürokratikus igazgatás létrejötte jelenti például a modern nyugati állam csíráját. Minden folyamatos munkát hivatalnokok végeznek a hivatali irodákban, a bürokbán. Egész mindennapi életünket ezek a keretek fogják közre. Végére is, ha a bürokratikus igazgatás formális és technikai szempontból mindenütt – ceteris paribus! – a legracionálisabb, akkor a tömegek igazgatásában (az adminisztráció személyi vagy dologi szükségletei miatt) ma semmiképpen nem lehet megkerülni. A bürokratikus igazgatás nagy fölénye a szaktudásban rejlik, amely a javak előállításánál alkalmazott modern technika és gazdasági modernizálás következtében teljesen nélkülözhetetlenné vált.”*¹⁸

A modern bürokratikus szervezetek működése optimális esetben stabil, észszerű és kiszámítható. Ezen tulajdonságok alapja a racionális munkamegosztás, a szabályozottság, a hierarchikus felépítés, aktaszerűség, írásbeliség, a szakmai hozzáértés és a személyte-

¹⁸ WEBER, Max (1987): *Gazdaság és társadalom. A megértő szociológia alapvonalai, 1. Szociológiai kategóriá-tan.* Budapest, Közgazdasági és Jogi Könyvkiadó. 230. 5. §.

lenség, tárgyilagosság. Ennek kapcsán Max Weber a következőképpen fogalmaz: „*A legális uralom legtisztább típusa az, amely bürokratikus igazgatási csoportot vesz igénybe az uralom gyakorlásához. [...] Az igazgatást végző csoport egésze a legtisztább típusban egyes hivatalnokokból áll (monokrácia, szemben a »testületi« elvvel). Ezek a hivatalnokok*

1. *személyükben szabadok, csak dologi természetű hivatali kötelességeknek engedelmesskednek,*
2. *rögzített hivatali hierarchiában helyezkednek el,*
3. *hivatali hatáskörük rögzítve van,*
4. *állásukat szerződés alapján töltik be, tehát (elvileg) szabadon választják ki őket, és*
5. *szakképzettségük alapján – mégpedig, ha a dolgok igazán racionálisan alakulnak, akkor vizsgával elismert és diplomával hitelesített szakképesítés alapján – alkalmazzák (és nem választják) őket,*
6. *fix fizetést kapnak pénzben, többnyire nyugdíjjogosultak, állásuk bizonyos esetekben (kiváltképpen magánvállalatoknál) felmondható, a hivatalnok részéről pedig bármikor felmondható: a fizetést elsődlegesen a hierarchián belül elért rangnak és ezenkívül az állással járó felelősségnek megfelelően állapítják meg, egyébként pedig az az elv, hogy a társadalmi »rangnak megfelelő« legyen a fizetés,*
7. *hivataluk jelenti egyedüli vagy főfoglalkozásukat,*
8. *az előttük álló hivatali pályafutás a szolgálati időnek vagy a teljesítménynek vagy mind a kettőnek megfelelő, s a hivatali előjáró ítéletétől függő »előmenetelt« jelent,*
9. *teljes mértékben »el vannak választva az igazgatás eszközeitől«, és nem sajátítják el hivatali állásukat,*
10. *szigorú és egységes hivatali fegyelem és ellenőrzés alatt állnak.»¹⁹*

Max Weber rámutatott továbbá, hogy: „*A bürokratikus igazgatás tudás alapján gyakorolt uralmat jelent, ebben rejlik alapvetően racionális jellege.*” Weber a bürokratikus szervezet ideáltípusát a formális racionalitás kategória-rendszerében értelmezte, a formális-legális uralomtípus részeként. A bürokratizálódást az újkori Európa történelmében mutatkozó racionalizálódási folyamat egyik, fokozatosan terjedő termékének és eszközének tekintette. Weber szerint „*A racionális uralom alapkategóriái a következők:*

1. *folyamatos, szabályokhoz kötött hivatali ügyvitel, amelynek körét*
2. *az illetékesség (a hatáskör) vonja meg. Ez*
 - a) *a tevékenységek megosztása következtében elkülönülő, tárgyilag körülhatárolt feladatkört jelent,*
 - b) *a feladatok ellátásához esetleg szükséges parancsadási jogokkal és*
 - c) *az adott esetben megengedett kényszerítő eszközöknek, valamint alkalmazásuk feltételeinek szigorú körülhatárolásával.*

Az ilyen rendezetten működő hivatali gépezetet »hatóságnak« nevezzük. A racionális uralom alapkategóriáihoz tartozik még

3. *a hivatali hierarchia elve, vagyis az a rend, amelyben minden hatóságnak világosan ki van jelölve az ellenőrző és felügyeleti hatósága, és az alárendelteknek ugyanakkor fellebbezési és panasztételi joguk is van fölfelé. Azt különbözőképpen szokták szabályozni, hogy a megváltoztatható rendelkezés helyett a fellebbviteli hatóság*

¹⁹ WEBER (1987), 230. 4. §.

maga bocsát-e ki másik, »helyes« utasítást, vagy azt az alárendelt hivatalt bízza meg ezzel, amely ellen panaszt emeltek. – Idetartoznak továbbá

4. a »szabályok«, melyek szerint az eljárást lefolytatják. Ezek lehetnek:

- a) *technikai szabályok,*
- b) *normák.*²⁰

A bürokratikus szervezetek és azok működési hatékonysága a modern társadalmakban és államokban kulcsfontosságú, mivel ezek a szervezetek általában a legitim kényszer gyakorlását és a tömegméretű adminisztráció szükségleteinek kielégítését szolgálják – ezért nélkülözhetetlen, hogy ezeket a szervezeteket egyértelmű munkamegosztás, világosan meghatározott, részletes szabályok, előírások és személyes részrehajlás (rokon- és ellen-szenvi viszonyok) nélküli, (ilyen tekintetben objektivitásra törekvő) személytelen viszonyok jellemezzék.

Weber hangsúlyozta: a bürokrácia ideális formája általában a valóságban ugyan nem létezik, de a különféle bürokratikus szervezeteket vizsgálóknak célszerű vizsgálatuk tárgyát a bürokrácia ideáltípusához viszonyítani, amikor végrehajtják a való világ szelektív rekonstrukciójára alapozott elemzésüket. Eszményi bürokratikus szervezetének (a weberi bürokratikus szervezet ideáltípusának) alapvető sajátosságai:

- a) a működési cél és feladatok világos meghatározása, s az elvégzendő munkafeladatok egyértelmű elkülönítése, amelynek részeként sor kerül az egyes munkafeladatok jól meghatározott részfeladatokra történő felbontására; munkamegosztás és specializáció;
- b) mivel minden részlegnek és személynek megvan a jogszabályokban, belső szabályzókban egyértelműen meghatározott feladata, illetve munkaköre, elvben lehetetlen a szervezeten belül ezen funkciók megkettőzése;
- c) az autoritás a szakmai tudásból származik;
- d) a tevékenység alapjául formális szabályok és előírások szolgálnak (a körültekintő szabályozottság a pontosság és kiszámíthatóság alapja; az egyöntetűség biztosítása és a munkavállalók tevékenységének szabályozása végett a vezetők sem függetleníthetik magukat a formális szervezeti szabályok betartásától);
- e) folyamatos, szabályok szerint történő munkavégzés, szabályokhoz kötött hivatali ügyviteli rend;
- f) személytelenség az ügyek intézésében (a szabályokat egyöntetűen alkalmazzák és ezt rendszeresen ellenőrzik, részrehajlástól mentesen, tekintet nélkül a személyekre és a munkavállalók személyes preferenciáira);
- g) az ügyiratokon alapuló igazgatás elve érvényesül;
- h) az egyes szervezeti státusokhoz, pozíciókhoz illetékességet (hatáskört) rendelnek (a döntési jog- és hatásköröket oda telepítik, ahol megfelelő szakértelem van erre);
- i) hierarchia elve²¹ (ellenőrző, felügyeleti hatóságok, fellebbezési és panasztételi jog);
- j) uralmi rangsor (a hivatalokat és pozíciókat hierarchikus rendbe szervezik, minden egyes alacsonyabb szintet egy magasabb szint felügyel és ellenőriz; döntések cent-

²⁰ WEBER (1987), 226.

²¹ Általánosságban a hierarchia olyan elfogadott szabályok szerint működő alá-, fölé- és mellérendeltségi rendszer, amelyben az alárendeltek engedelmességgel tartoznak a fölérendelteknek (előljáróknak, feljebbvalóknak), s az azok által jogszerűen megkívánt teljesítési kötelesek. A hierarchia egyik alapja a tradíció.

- ralizációja valósul meg (de a döntéseket jellemzően arra a szintre telepítik, amelyen valódi szakértelemmel rendelkeznek, és ezért érdemi döntést képesek hozni az adott szakmai kérdésben);
- k) sajátos személyzeti rendszer, amelynek fontos elemei:
- a kiválasztás megfelelő képzettségen alapul (a formalizált kiválasztási rendszerben a szervezet valamennyi tagját speciális minősítések alapján választják ki a szervezet adott posztjára [megfelelő embert a megfelelő helyre] – miután az adott szervezeti tag túlesett a megfelelő kiválasztási, képzési, betanítási, felkészítési fázisokon, majd eredményesen teljesítette az adott beosztás betöltéséhez előzetes feltételként előírt vizsgákat);
 - létezik és ismert a szervezet beosztott és vezető állású tagjai előtt egyfajta pályakép, pályamodell és karrierrendszer (tisztában vannak azzal, hogy miféle feltételek, illetve követelmények teljesítése esetén, milyen módon futhatnak be karriert/karrierutakat, mit kell tenniük azért, hogy idővel egyre magasabb pozíciókba kerülhessenek, több fizetést, illetményt kaphassanak, illetve szolgálataikért életpályájuk végén akár nyugdíjra is jogosultakká válhassanak);
 - a hivatali előmeneteli rendszerben a magasabb pozíciókat csak a megfelelő képzettséggel, végzettséggel, elméleti szaktudással és gyakorlati tapasztalattal bíró alkalmazottak láthatják el;
 - a karierr-rendszerben a senioritás elve érvényesül;
 - a tisztviselők védve vannak az önkényes elbocsátásoktól;
- l) bürokratikus cselekvési modellek és elvek, amelyeket a szervezet követ (például az előírások személytelensége és a döntések centralizációja), stabilak, a szervezet belső részévé váltak;
- m) a hivatali állások, beosztások és az igazgatás eszközei nem birtokolhatók és nem sajátíthatók ki;
- n) a vezetők alapvetően magas fokú elkötelezettséggel, szilárd pályaeorientációval rendelkező hivatásos tisztviselők, nem pedig az általuk vezetett egységek tulajdonosai;
- o) a szervezeti tagok előre rögzített kondíciókkal meghatározott fizetésért dolgoznak; és előre egyértelműen meghatározott pályakép ismeretében számíthatnak arra, hogy eredményes munkájuk, szervezet iránti lojalitásuk alapján karriert futhatnak be a szervezet beosztási hierarchiájában, egyre magasabb pozíciókba emelkedve;
- p) a „jó hivatalnok” eleget tesz a szervezet jogszerű (pontosságra, gyorsaságra, szakértő ellenőrzésre, folyamatosságra, diszkrécióra és tárgyilagosságra vonatkozó) elvárásainak,
- q) a kommunikáció előre rögzített, illetve meghatározott szabályok szerint, tipikusan írásos formában, jellemzően hivatali („szolgálati”) úton történik;
- r) sajátos testületi szellem.

Ez a fajta, bürokratikus modell szerint működő ideáltipikus bürokratikus szervezet egy olyan, relatíve zárt, a szervezet gépszerű működését segítő szerkezetként képzelhető el, amelyben a szervezeti struktúrából kiküszöbölődnek a személyes viszonylatok és nem racionális megfontolások (például ellenséges érzület, érzelmi elkötelezettség, lekötöttség, amelyek akadályozhatnák a szakmai racionalitás szerinti tevékenységet).

A demokráciákban a különböző társadalmi alrendszer csúcsein (a legszűkebb döntéshozói pozíciókban [az adott elit korpuszában], a szubelitekben és az elit alatti ún. közvetítő rétegekben) kialakult elitformációk sikeresen ellensúlyozzák egymást a tételes, pozitív jogban foglalt lehetőségeket is kihasználva és az adott társadalmi alrendszer vezetéséhez, irányításához szükséges speciális szakismeretekre támaszkodva, ezzel is egy olyan, objektív helyzetet teremtve, s olyan fékeket és ellensúlyokat beépítve, hogy gyakorlatilag szinte lehetetlenné válik, hogy egyetlen (például állami-bürokratikus közigazgatási) elitcsoport monopolizálja a hatalmat, s kizárólagos uralmi pozícióba kerülhessen.

A bürokratikus állami szervezetek általában egyfajta folytonosságot képviselnek az állami életben a választott politikai vezető testületekkel és azok irányítóival szemben (erre szükség is lehet, egyebek között a jogbiztonság garantálása érdekében). Ugyanakkor előfordulhat, hogy a bürokratikus állami szervezetek folytonosság és lehetőség szerinti változatlanúság fenntartására irányuló törekvései mögött nemritkán a rutinból, megszokottságból, elfoglalt és megszilárdított kényelmes pozíciókból, és a mindezekkel összefüggő érdekviszonyrendszerből adódó ellenállás húzódik meg.

Utóbb sor került a weberi bürokráciafogalom kritikai vizsgálatára és továbbfejlesztésére (lásd egyebek között Robert K. Merton, Michel Crozier, Philip Selznick, Alvin Gouldner, Peter Blau, Marshall Meyer, Gordon Tullock és Anthony Downs munkásságát). Volt, aki a modernitás új típusú állami-adminisztratív bürokratikus szervezeteinek felépítését, működési mechanizmusainak pozitív és negatív vonásait vizsgálta. Mások a szervezeteken belül vizsgálták: egyesek a szervezeteknek a külső környezet meghatározó szereplőivel való viszonyrendszerét és belső folyamatait (egyebek között a szabályok kialakításának, a döntéshozatalnak és szervezeti működésnek a csoportérdekek és értékek mentén szétszabdalt mezőben való alakulását) vették górcső alá. Megint mások pedig arra hívták fel a figyelmet, hogy a modern bürokratikus szervezetek hierarchiája sajátos ket-tősséget mutat: egyrészt eszköze a szervezeti tevékenység irányításának, koordinálásának; másrészt forrása és elfogadtatója lehet akár a szervezet tagjai között fennálló társadalmi különbségeknek is. Alfred Kieser és Charles Perrow ehhez hozzátette, hogy a különböző szervezetek racionális működése ráadásul attól is függhet, hogy maguk a szereplők mit értenek racionalitáson – hiszen ez befolyásolhatja a többi szervezeti taggal való viszonyukat (akik szintén egymástól eltérő, szubjektív módon értelmezhetik, hogy mit is értenek saját szempontjukból „racionálisnak”).

13.11.3. A bürokratizmus mint a bürokratikus szervezet diszfunkcionális következménye és a bürokratizmus forrásai

A hétköznapiakban pejoratív értelemben „bürokrácia” alatt még ma is gyakran olyan szervezeteket értenek, amelyek diszfunkcionálisan tevékenykednek, minthogy túltengenek bennük a jog- és hatásköri átfedések, az aktatologatás (*red-tape*) és időt húzó, illetve időrabló procedúrák – emiatt ezen szervezetek nem hatékonyak (és jellemzően nem is törekszenek hibáik kijavítására és hatékonyságuk fokozására). Ennek a pejoratív értelemben vett bürokratizmusnak a tipikus forrásai közé általában az alábbiakat sorolják:

- a bürokratikus szervezet működésének *diszfunkcionális* következményeit;
- a bürokratikus szervezet *politikai, gazdasági*, társadalmi környezetéből származó esetleges jogellenes ráhatásokat, elvárásokat, amelyek szintén hathatnak a szervezet működésére;
- a bürokratikus szervezet *szociokulturális* környezetéből adódó következményeket.

A Max Weber által a hivatali szervezetek optimálishoz közelítő működését pozitív attitűddel leíró ún. ideáltipikus bürokráciamodelt illető kritika egyik legfontosabb ágának képviselői abból a marxista konfliktuselméleti perspektívából indulnak ki, amely a bürokrácia kifejezést pejoratív értelemben használja, a bürokratikus uralom osztályuralmon alapuló és időleges voltát hangsúlyozza, és a bürokráciát a mindenkor uralkodó osztály érdekeit és az osztályuralmat kritikátlanul kiszolgáló eszköznek, a társadalom szűkös erőforrásait gyakran feleslegesen elszívó, megfelelő kontroll nélkül gyorsan vízfejjé dagadó élősködőnek tekinti. Szerintük a bürokráciák a különféle társadalmi elitcsoportok egymással vetélkedő érdekei és informális szabályok érvényesülése miatt gyakran nem a weberi ideáltipikus szervezeti működési rend szerint tevékenykednek. Utalnak arra is, hogy a különböző társadalmi alrendszerek bürokratikus elitjei nemegyszer akár etikátlan, illetve jogszerűtlen eszközök alkalmazásától sem riadnak vissza, amikor igyekeznek bármi áron bebiztosítani uralmi helyzetüket. Ilyen helyzetek általában olyan társadalmakban alakulhatnak ki, amelyekben a különféle társadalmi alrendszerek pozicionális, funkcionális és értékelítjeihez hagyományosan tapadnak az elitek felsőbbrendűségét elismerő megítélések, és az elitcsoportok tagjai számos exkluzív privilégium birtokosai. A bürokrácia csendes, de szívós ellenállása különösen az olyan reformokkal (reformkezdeményezésekkel, reformfolyamatokkal) szemben alakulhat ki, amelyek esetleg alapvetően igyekeznek megkérdőjelezni az adott bürokratikus szervezet (s benne például az adott szervezeti vezetők) helyét, szerepét, befolyásgyakorlási és érdekérvényesítési képességét.

A bürokrácia; a bürokratizmus lehetséges negatív következményei

Általában, optimális esetben a hatékonyság követelménye által ösztökélt bürokratikus szervezetek arra hajlanak, hogy rugalmasan viselkedjenek, és megfelelő szervezeti választ adjanak a külső és belső környezetből érkező ingerekre. Ugyanakkor az is előfordulhat, hogy bizonyos bürokratikus szervezetek, illetve szervezeti rendszerek csak akkor (vagy még azt követően sem) engedelmesskednek a változás, illetve változtatás kényszerének, miután működésük súlyosan diszfunkcionálissá vált, egyebek között azért, mert az adott szervezetek:

- mereven, önmagukért ragaszkodnak bizonyos szabályok betartásához;
- túlzott írásbeliség, formalizmus a jellemző (amely már akadályozhatja az érdemi szakmai tevékenység ellátását);
- eltűnik a döntésért viselt egyéni felelősség, illetve gyakori, hogy a szükséges döntések meghozatalával együtt járó felelősség elől a beosztottak a vezetőik (előljáróik, feljebbvalóik) döntései mögé bújnak (az adott döntések minden elemének utasításokkal, szakvéleményekkel való „lefedezésére” való törekvés által vezéreltetve);
- az ügyfelekkel hatalmi pozícióból, lekezelően tárgyalnak, illetve bánnak;

- a szervezeti szocializáció gyakran maximális önálvetési attitűdöt kényszerít ki a beosztottaktól;
- az érdemi döntésektől (valamint az azokkal együtt járó felelősségtől) való, állandó-suló menekvés készítés egy idő után bizonytalanná, túlzottan merevvé, lassúvá, sőt akár adaptációra képtelenné is teheti az adott szervezetet;
- mindenki addig emelkedik a szervezeti hierarchiában, amíg végül olyan szintre nem jut, ahol már nem képes megfelelni a vele szemben támasztott szakmai elvárásoknak, nem képes ellátni feladatát (Peters-elv);
- az érdemi szakmai tevékenység helyett maguknak az adott szervezeteknek és a szervezeti működésnek a (szinte bármi áron való) fenntartása válhat elsődleges céllá (öncéllá).

A fentiek alapján negatív értelemben vett bürokratikus szervezetről olyan szervezetek esetén beszélhetünk, amelyek (különböző okoknál fogva) nem képesek és hajlandók felismerni a külső és belső társadalmi, gazdasági, politikai, kulturális változásokat, trendeket, és nem hajlandók arra, hogy saját tevékenységüket (cselekvési programjaikat, eljárási rendjüket), működési rendszerüket, struktúrájukat a változó körülményeknek megfelelően alakítsák, sőt akár aktívan ellen is állnak a változási igények megfogalmazásának, illetve akadályozzák a szükséges változások keresztülvitelét.

Ez különösen abban az esetben lehet súlyos probléma, ha kiderül: egy adott szervezet azt követően és annak ellenére is szándékosan tovább folytatta tevékenységét, hogy egyértelművé vált az adott szervezet vezetői számára, hogy a szervezet (előbb véletlenül, majd a hibákat eltusolni akarva utóbb már szándékosan) jogszabályokat megkerülő, illetve megsértő módon, rosszhiszeműen járt el, s az alaprendeltetésével és járulékos feladataival összefüggően a részére meghatározottaktól eltérő tevékenységet folytatott folyamatosan.

A túlzott bürokratizmussal jellemezhető szervezetek esetében gyakori vonás, hogy ezen szervezetek:

- *tartózkodnak az alkalmazkodástól*, ami egyrészt stabilitást jelent a szervezet egésze és tagsága számára (hiszen ez a dolgok kiszámíthatóságának, állandóságának, tervezhetőségének a kulcsa), másrészt viszont az újító törekvésekkel való merev szembeszegüléshez vezethet, ami nehézkessé teheti a szervezeti működést (és a tételen, pozitív jogban foglalt, illetve társadalmi alaprendeltetésük kiteljesítését, létrehozásukkor részükre meghatározott alapfeladatok ellátását);
- *„megfojtják” a szervezeti tagok, beosztott alkalmazottak és vezetők személyiségét és kezdeményező-készségét* (ez valószínűleg sok alkalmazottra nézve igaz lehet, de nem szükségszerű);
- *a hatalmi pozíciók betöltése nem mindig a szaktudáshoz, hanem egyéb tényezőkhöz is (például kritikátlan utasítási, illetve parancsvégrehajtási hajlandóságukhoz) kötődik;*
- *„A bürokrácia gyakran feleslegesen sok értelmetlen szabály betartását követeli!”*

A fent említett jelenségek számos esetben az állami-politikai szervezetek működési sajátoságaiból következnek, diszfunkcionális hatásokként (például azért, mert csupán formálisan létezik, vagy éppen teljesen hiányzik egy-egy fontos szervezeti működési elem – avagy éppen hogy számos felesleges strukturális elem létezik az adott, túlhierarchizált, szükség-

telenül sok hierarchikus szintet tartalmazó szervezeten belül, ami miatt aztán túlságosan bonyolulttá válhat a döntéshozatal, a felelősségi viszonyok és a végrehajtás rendszere is). A szervezeti tevékenység emberi magatartásokon keresztül realizálódik, amelyekre számos tényező gyakorolhat hatást (egyebek között például a szervezeti és egyéni túlélésre, szervezeti struktúrában való bennmaradásra és az adott szervezeti státusok, pozíciók és privilégiumok bármi áron való megőrzésére való törekvés). Ez a fajta bürokratikus szervezet csak akkor hajlandó engedni a szervezeti-strukturális változásokat, illetve a tevékenységi rend megváltoztatását sürgető igényeknek, amikor már olyan súlyos diszfunkciók kialakulásával szembesülünk, amelyeket már nem tudnak eltussolni sem.

13.11.4. A bürokratizmus jelensége, következményei

A különféle típusú szervezetekben megfigyelhető bürokratizmust vizsgálva a szociológia funkcionista iskolájához tartozó Robert K. Merton úgy találta, hogy a negatív értelemben vett bürokratizmus az anómia egy típusának (a ritualizmusnak) a megnyilvánulása.²² Ebben az összefüggésben a bürokrata olyan szervezeti tagként írható le, aki a bürokratikus szervezetben végzett munkája során nemritkán megfedkezni látszik arról, hogy végül is mi a munkájának végső célja, s kizárólag a személytelen, gyakran rigid eszközök előírások szerinti használatára koncentrál (például arra, hogy minden tekintetben betartsa az előírt eljárási rendet, határidőre elkészítse és felterjessze a megfelelő alaki formátumban elkészített dokumentumokat stb.).

Merton arra jutott, hogy maguk az efféle bürokratikus szervezetek is gyakran ebben az irányban igyekeznek szocializálni az egyéneket (egyebek között azáltal, hogy a szervezeti tagok ellenőrzése, jutalmazása, illetve szankcionálása gyakran szinte kizárólag arra irányul, hogy megfelelően betartják-e az előírt formai követelményeket) – jóformán függetlenül attól, hogy tevékenységüknek milyenek a tartalmi mutatói. Ehhez társulhat, hogy idővel kialakulhat a bürokratikus szervezetekben az olyan „virtuóz bürokrata” típusa, aki a „szakmai” önbecsülését jelentős részben a formai szabályok ismeretében és azok közötti sikeres „ellavírozásban” való jártasságára, „profizmusára” alapozza. (Ezt a magatartásmódot, sőt bizonyos személyiségvonások átalakulásának, illetve – kóros esetekben – egyes személyiségjegyek torzulásának a kialakulási esélyeit felerősítheti egyrészt az a tény, hogy a bürokratáktól amúgy is megkövetelik, hogy a szervezeti cél elérése és feladatkörének „értékmentes” ellátása érdekében az ügy tartalmi elemei tekintetében „kapcsolja ki” érzelmeit, ezért előfordulhat, hogy a bürokrata érzelmei pusztán a formai „tökéletesség” elérésére irányulhatnak. Ehhez járulhat még az a fajta sajátos testületi szellem, amelyet a bürokratikus szervezetekben egyebek között az érdemi szakmai versengés hiánya eredményezhet.)

²² MERTON, Robert K. (1980): *Társadalomelmélet és társadalmi struktúra*. Budapest, Gondolat Kiadó. 338–451. Merton vonatkozó kutatásai során az anómia jelenségkörét és típusait vizsgálva azt vette alapul, s tipológiáját is annak megfelelően állította fel, hogy miként alakul az egyéneknek a társadalmi normákhoz való alkalmazkodása (vagyis miként viszonyulnak egyrészt a társadalmilag elfogadott célokhoz, másrészt a társadalom által elfogadottnak tekinthető eszközökhöz). Kutatási eredményeit táblázatos formában is közreadta (lásd MERTON [1980], 335.).

Szervezeti szinten idővel előállhat az ún. céláthelyezés (*goal-displacement*) jelenség-köre (amikor is az eszközök válnak céllá). Merton a szervezeti bürokratizálódást vizsgálva felhívja a figyelmet két további tényre is:

- minthogy a bürokraták gyakran hatalmi pozícióban vannak az ügyfelekkel szemben, egy idő után kialakulhat többeknél a hatalmaskodásra való hajlam;
- a szigorú szervezeti bürokratikus hierarchia, a vezetőknek való kiszolgáltatottság, valamint a szolgálati időhöz kötődő előmenetel pedig annak kockázatát növelheti, hogy a bürokraták körében egyéni szinten gyakorivá válhat a szolgálalkúság és a talpnyalásra való hajlandóság.²³

A bürokratizálódás szervezeti önvédő mechanizmusának kialakulását és elterjedését okozhatja szervezeti-intézményi szinten az állami, illetve politikai befolyásolás, beavatkozás túlzottan (netán jogellenesen) erőteljes mértéke is. Az állami, illetve politikai beavatkozás terjedelme, mikéntje számos tényezőtől függhet, és a különféle bürokratikus szervezetek fennmaradása, működése és fejlődése számára meghatározó jelentőséggel bírhat.

Az állami, illetve politikai beavatkozás terjedelme, mikéntje függhet egyebek között a társadalmi, politikai, gazdasági, kulturális stb. rendszer történelmi hagyományaitól és jelenlegi jellegadó vonásaitól, valamint az aktuális kontextuális hatótényezőktől (például adott szervezet számára fontos, ámde netán szűkösen hozzáférhető erőforrások [pénz, technika, technológia, emberi erőforrás stb.] elérésének, a megszerezhető erőforrások elosztásának és racionális felhasználásának kihívásaitól). Ez utóbbi azért is fontos szempont lehet a közigazgatási szervezetek munkastílusának esetleges változásai, illetve bürokratizálódási hajlandóságának növekedése kapcsán, mert:

- amennyiben az elérhető erőforrások szűkösek, akkor a megszerezhető erőforrások igazságos elosztása fokozott felelősséget róhat az elosztásról döntő vezetőkre, az erőforrások elosztásában és racionális felhasználásában közreműködőkre – mindez pedig a szervezeti tevékenység bonyolulttá válásához, a bekért „önigazoló” nyilvántartások, kimutatások számának gyarapodásához, a döntési szintek megtöbbszöröződéséhez, a felelősségvállalástól való tartózkodáshoz, illetve húzódozáshoz, valamint a kiutalási eljárás hosszadalmasságához vezethet;
- a rendelkezésre álló szűkös erőforrások feletti rendelkezésnek már önmagában a ténye egyfajta objektív hatalmi szituációba juttathatja a szétosztásban, kiutalásban és a felhasználás megfelelőségének visszaellenőrzésében közreműködőket, ezért fokozódhat a címzettek objektív kiszolgáltatottsága és szubjektív kiszolgáltatottság-érzete (s ezzel együtt arra irányuló késztetésük, hogy meg akarjanak felelni egy vélt vagy valós, akár informális elvárásnak is). Minél nagyobb mértékű az erőforráshiány, annál nagyobb relatív jelentőséghez, hatalomhoz, illetve befolyásgyakorlási képességhez juthatnak azok a szervezeti szereplők, akik döntenek az elosztásról, valamint az adminisztratív és kibocsátói/kiutalói szervezeti részrendszer reprezentánsaiként meghatározzák az elosztás alapelveit és mikéntjét, közreműködnek az erőforrások elosztásában, kiutalásában, majd a felhasználás „megfelelőségének” visszaellenőrzésében.

²³ MERTON (1980), 452–471.

A bürokratizmus növekedését fokozhatja továbbá az a tény is, hogy meghatározott társadalmi, gazdasági, politikai és kulturális viszonyok, és adott szervezeti-intézményi adottságok meghatározott magatartási mintákat, viselkedési formákat, gazdasági szabályszerűségeket érvényesülésüket eredményezhetnek relatíve nagy valószínűséggel. Ezeket nem lehet állami elhatározással hatályon kívül helyezni, mert az adottságokból származó következmények jogszabályok útján való hatályon kívül helyezésére irányuló kísérletek ugyancsak bürokratizmust szülhetnek. A politikai rendszer és a társadalmi-kulturális környezet mint szervezeti hatótényezők szintén hatást gyakorolhatnak a bürokratikus szervezetekre, és hozzájárulhatnak akár a bürokratizmus fokozódásához is (például amikor a politika diszfunkcionálisan „belenyúl” a szervezeti rendszer felépítésébe, működési rendjébe). Ennek pozitív és negatív²⁴ következményei megjelenhetnek mind az egyes szervezetek, szervezetrendszerek belső jelenségvilágában, működési rendszerében, mind az adott szervezeti-intézményi tevékenység külső társadalmi fogadtatásában.

13.12. Hatalmi, érdek- és kontrollviszonyok a szervezetben. A szervezet és az egyén

A hatalom olyan társadalmi viszony, illetve kapcsolat, amelyben meghatározott személyeknek vagy csoportoknak lehetőségük és esélyük van arra, hogy saját akarataikat az esetleges ellenszegülés ellenére is keresztülvigyék, mások magatartását eredményesen befolyásolják, és másokat engedelmességre kényszerítsenek (függetlenül attól, hogy min alapul ez a bizonyos akaratérvényesítési esély).²⁵

²⁴ Ennek egyik eredménye az ún. szála típusú közigazgatás, amely általában az olyan, ún. prizmatikus (szórt, megtört struktúrával rendelkező) társadalmak egyik sajátossága, amelyek éppen átmenetben vannak az egy-színű, homogén társadalomtól a sokféle struktúrával, érdektagolt és kölcsönös toleranciával rendelkező társadalom felé. A szála modell szerinti közigazgatásban a hivatalos politika gyakran csak az uralkodó politikai elit önkényes véleményét jelenti, a jogszabályok nem az állampolgárok valódi érdekeit szolgálják, és nem hatékonyak, a közigazgatásban dolgozó tisztviselők pedig inkább érdekeltek a jogszabályok betartásának elszabotálásában, megkerülésében, mint a végrehajtásukban (főleg, ha kinevezésükben, karriermobilitásukban nem is annyira a szaktudás, hanem sokkal inkább a kapcsolati beágyazottság és a nepotizmus játszik döntő szerepet). Mindezek egyik fő következménye a normák hatástalansága. Ebben a helyzetben az állampolgárok, illetve a közigazgatás ügyfeleinek bizalma előbb-utóbb megrendül a közigazgatásban és az alapvető állami-társadalmi intézményekben, s gyakorta bírálják a közigazgatást és annak vezetőit, amiért azok nem követik még a saját maguk által törvénybe, jogszabályba foglalt normáikat sem, sőt attól sem riadnak vissza, hogy akár jogsértések elkövetése, korrupció árán is jóformán kizárólag arra törekedjenek, hogy saját maguknak előnyöket, privilégiumokat szerezzenek, illetve azokat megőrizzék, tovább gyarapítsák. Ezen közigazgatási szervezetek, intézmények, valamint fenntartóik és klienseik gyakran sajátos kettős értékrendet követnek: egyrészt mindent megtesznek azért, hogy – akár jogsértések árán is – mihamarabb privilegizált helyzetbe kerüljenek, s annak lehetőleg minden előnyét kihasználják (amikor saját érdekeik érvényesítéséről van szó) – másrészt merev jogalkalmazást várnak másoktól, ha érdekeik azt diktálják. Az ilyen típusú prizmatikus társadalmakra jellemzővé válik a cinizmus, mind a politikai és közigazgatási szervezetek vezetői és személyi állománya, mind ezen szervezetek kliensei, sőt az állampolgárok széles köre részéről. Ezen társadalmakban nagy fokú lesz általában a joggal, a jogszolgáltatással és a közhatalom szervezeteivel szembeni ellenézés is, s ezért negatívan ítélik meg a közigazgatás szerveit, intézményeit és képviselőit is.

²⁵ WEBER (1987), 77. 16. §.

13.12.1. Hatalom, konfliktus és kultúra a szervezetben

Jávor István felhívta a figyelmet arra „*a szervezet mint a dominancia eszköze*” megközelítés ismertetése kapcsán, hogy: „*A szervezetek önmagukban hatalmi tényezőt jelentenek mind saját tagságuk, mind környezetük irányába. Ha a hatalmi egyensúly megbomlik, a szervezet elkezd saját tagjain és a környezetén is uralkodni. A szervezet azonban közvetlen egyensúlymegbomlása nélkül is tud erkölcsi vagy jogi normákat sérteni. Norma- és jogsértés a lehető legtermészetesebb módon épül be a szervezetek döntéshozatalába, viselkedésébe.*

A szervezetnek különböző céljai lehetnek, amelyeket a szociológia három nagy csoportba oszt:

1. *gazdasági célok: a szervezet költségeivel, profitjával és egyéb gazdasági mutatókkal függnek össze;*
2. *hatalmi célok: a szervezet piaci pozíciójával, beszállítók és felvásárlók rendszerében elfoglalt függőségi helyzetével, piaci részesedésével kapcsolatosak;*
3. *társadalmi felelősség-célok: törvények betartásával, erkölcsi viselkedés felmutatásával, saját dolgozói biztonságának garantálásával kapcsolatosak.*²⁶

A növekvő profittal rendelkező, felelős és etikus magatartást felmutató cégek a fenti három cél mindegyikével foglalkoznak valamilyen módon. A stratégiai döntések közé tartozik ugyanakkor, hogy a három cél hogyan, milyen arányban szolgálja a szervezetet, vagy éppen az egyik cél miként gyűri maga alá a másik kettőt.

13.12.2. A szervezetek deviáns viselkedése

A tapasztalatok azt mutatják, hogy problémás helyzetekben a társadalmi felelősség-célok szenvednek leginkább csorbát, s megjelenhetnek a szervezeti deviancia különféle formái.

Nehéz a deviancia határát meghúzni, azaz meghatározni, meddig viselkedik egy szervezet korrektül, erkölcsileg és jogilag megfelelően. Ez adja az ezzel foglalkozó kutatások és a mögöttük húzódó társadalmi kérdések lényegét. A társadalmi folyamatokban összemossódnak a jogi és nem jogi, erkölcsi és nem erkölcsi kérdések. A társadalomban lévő egyenlőtlenségek önmagukban is kimerítik az intézményi és szervezeti deviancia fogalmát, hiszen a hatalmi és elosztási különbségek intézményi szinteken foglalkoztatási, túlélési stb. esélykülönbségekként jelentkezhetnek.

Általánosságban talán kijelenthető, hogy a szervezet számára egészen addig érdemes egy deviáns cselekvést folytatni, amíg az általa hozott extraprofit finanszírozni tudja a keletkezett költségeket, sőt még marad is a profitból. A *szervezeti deviancia* megjelenési formái:

- a különböző célok közötti mérlegelés (a piac sokrétű: a gazdaság, jog, politika átszövheti egymást, tehát a szervezet vezetésének lehetőség szerint mindig olyan döntéseket kell hoznia, amelyek sikeresen helyezik el a szervezetet e három tengely mentén);
- a lebukás veszélyének, illetve a cselekedet kockázatának kiszámolása.

²⁶ JÁVOR István (1993): *A szervezetszociológia gondolati rendszerei*. Budapest, Tankönyvkiadó. 587.

13.12.3. Érdekviszonyok alakulása a szervezetben

A szervezeteken belül kialakuló különféle érdek- és hatalmi viszonyok összefüggésben lehetnek számos, szervezeten belüli és kívüli tényezővel. Az érdek- és hatalmi viszonyok magukban foglalják a különböző érdekérvényesítési mechanizmusok egymástól eltérő működéseit; és a különböző forrásokból táplálkozó érdek- és hatalmi viszonyok egymást kiegészítve, egymásra kölcsönösen hatva szerves egységet alkothatnak. Különbséget tehetünk *formalizált és nem formalizált* forrásokból eredő érdek- és hatalmi viszonyok között (utóbbira példa az információ és az arra alapozott döntések köre, hiszen az információ nem mindig kizárólag a hivatalos szervezeti-intézményi kommunikációs csatornákon áramlik a leghatékonyabban, és nem is mindig kötődik a hivatalos hierarchia formális státusaihoz, illetve pozícióihoz). Mind a szervezeteken belüli, mind a szervezetek környezetéből származó érdekek, érdekviszonyok körül kapcsolatok, érdekcsoportok szerveződhetnek, amelyeknek megvannak a maguk eszközei érdekeik és befolyásuk érvényesítésére. Ebből következik, hogy

- a szervezeten belüli tényleges hatalmi viszonyok nem kizárólag és szükségszerűen a formalizált hierarchia pozícióihoz (illetve például az adott pozicionális elit státusához) rendelten alakulnak;
- ezek a hatalmi viszonyok gyakran számos tényező függvényében változnak, és folyamatjellegűek;
- a szervezetek általában egyáltalán nem konfliktusmentes struktúrák (sem belső, sem külső kapcsolatrendszerüket tekintve).

A szervezeten belüli hatalmi viszonyrendszernek különösen nagy jelentősége lehet a szervezeteken belül kialakított irányítási és ellenőrzési rendszer hatékony működése szempontjából, mivel:

- a szervezetnek nem kizárólag a formális, manifeszt, deklaratív szervezeti céljai léteznek, és nem csupán a szervezet formalizált struktúrája él,
- a szervezeten belül az egyének és csoportok céljai, érdekei nem mindig azonosak a szervezet egészének érdekeivel, következésképpen
- a nem formalizált szervezeti kapcsolatrendszerek és az informális csoportok szintén fontos tényezők lehetnek (szélsőséges esetben akár a szervezet formális, hivatalosan deklarált céljaival ellentétes hatást is eredményesen fejthetnek ki).

A szervezetekben a *kontroll* tulajdonképpen *kettős* értelmű: az irányítást és az ellenőrzést (felügyeletet) egyaránt magában foglalja (ennek kapcsán most csupán azokra a reakciókra, szankciókra utalunk, amelyekkel a szervezet igyekszik a saját céljainak megfelelő tevékenységre készíteni tagjait):

- a *normatív kontroll* elsősorban különféle előírásokat, szabályokat tartalmaz, amelyek megszegése szankciókat vonhat maga után;
- a *situatív típusú kontroll* viszont olyan befolyásolási eszközökkel (például jutalmazás) igyekszik azt a helyzetet megteremteni, hogy az adott irányított tevékenység a vezetés által megkívántnak megfelelően változzon, alakuljon.

Mindkét kontrolltípus meghatározott státusokhoz, pozícióhoz kötött általában a szervezetekben. Mind a normatív, mind pedig a szituatív típusú kontroll tényleges érvényesülése szempontjából fontos, hogy valóban elfogadja-e a szervezet egésze és a szervezeti tagság egyes, kulcspozíciókban dolgozó tagjai az irányítás-ellenőrzés rendszerét. A nem formális viszonyokra épülő, informális csoportok passzív vagy aktív ellenállása jelentős mértékben csökkentheti mind a normatív, mind pedig a szituatív típusú szervezeti kontroll-mechanizmus rendszerbe illesztésének és alkalmazásának eredményességét. Ennek az informális ellenállásnak sokféle módzata lehetséges, például az információ- és teljesítmény-visszatartás; tényleges együttműködési hajlandóság minimalizálása; a kooperációtól való egyértelmű, akár deklaratív visszahúzódság; időhúzás (akár „csupán” olyan módon, hogy az illető ügyintézők minden apró részletszabályt aggályos pontossággal betartanak); a többi beosztott kolléga felbújtása, manipulálása, nyílt elégedetlenség szítása; a szervezet külső lejáratása, a szervezet számára kényelmetlen információk kiszivároztatása.

Amennyiben a szervezeti célok követése kapcsán lehetővé válik az egyéni célok elérése, úgy a kontroll is eredményesebb lehet.

13.12.4. A szervezet és az egyén

A szervezetek tevékenysége a szervezeti tagok cselekvése, viselkedése, magatartása révén valósul meg. A szervezetek működésének hatékonyságát nagymértékben segíthetik vagy éppen akadályozhatják maguk a szervezeti tagok (akár mint egyének, akár mint szervezeten belüli informális munkavállalói csoportosulások tagjai, akár mint a szervezeti hierarchia elemei). Ennek egyik oka, hogy már maguknak a szervezeti tagoknak a szervezeti elvárásokhoz való adaptációja sem problémamentes, hanem bizony gyakran ellentmondásos, konfliktusokkal terhelt. Ez összefügg egyebek között azzal a ténnyel, hogy a szervezetek általában kettős elvárást támasztanak a tagjaikkal szemben:

- működésük érdekében szükségszerűen elvárják az egyénektől a különféle szabályok, normák aprólékos betartását és a kiszámítható viselkedést, ugyanakkor
- a szervezetek túlélésre való törekvése egyúttal azt is megkívánhatja, hogy az egyének szükség esetén kezdeményezően, újítóan lépjenek fel, akár a korábban rögzített normák megsértése árán is.

Az alkalmazkodás, az önálvetési attitűd és a szervezeti normák megtartása tipikusan közvetlen és általában azonnali igény a szervezet részéről – míg a kreativitás, az újítási képesség elvárása nem mindig a közvetlen napi munkával összefüggő elvárás (sőt akár büntetné is több szervezet, ha tagjai „kreatívan” el akarnának térni a részükre korábban szigorúan meghatározott szabályoktól). Minél magasabban áll egy szervezeti tag az adott szervezet hierarchiájában, általában annál nagyobb objektív lehetősége nyílik az önálló munkára, annál több és részletesebb információt igényelhet és kaphat a szervezet egészének tevékenységéről.

Az egyének szervezeti adaptációjának sikerességét számos tényező befolyásolja. Ezen tényezők egy része történeti jellegű, más része a külső és belső szervezeti viszonyrendszerrel függ össze. A hatótényezők közé sorolják egyebek között a társadalmi, politikai, gazdasági, kulturális viszonyok rendszerét, illetve annak alakulását, a munkaerőpiac aktuális

helyzetét és érzékelhető trendjeit, a gazdaság különböző ágainak az eltérő jövedelmezőségét, a szervezeti tagság egyes csoportjai számára külső és belső szervezeti vonatkoztatási csoportul szolgáló más társadalmi, illetve foglalkozási csoportok helyzetét, saját keresettel összehasonlítható jövedelmét.

A szervezetek és az egyének közötti viszonyrendszer nemcsak egyirányú folyamat: az egyének a szervezethez való alkalmazkodási folyamata bizonyos értelemben megköveteli a szervezet részéről is egyfajta interaktivitást az egyén irányában. Nem csupán az egyéneknek kell alkalmazkodniuk a szervezeti célokhoz, elvárásokhoz, normákhoz és viszonyokhoz, de maguknak a szervezeteknek is figyelembe kell venniük legalább részben az adott szervezeti tagoknak, illetve tagok csoportjainak az egyéni motívumait, elvárásait, kívánságait, ambícióit, hogy azok is valamilyen szinten kielégülhessenek a szervezeti tevékenység során.

A szervezetek és az egyes szervezeti tagok viszonyrendszerében néhány további tényezőnek szintén kitüntetett jelentősége van:

- szervezeti klíma, szervezeti kultúra, munkafolyamatok, szociális és egészségügyi ellátottság színvonala, az irányítás, illetve vezetés sajátosságai;
- szakterületi, szervezetfenntartási, gazdasági ellátási, illetve logisztikai folyamatok; munkamegosztás (funkcionális, területi, tárgyi stb.);
- jövedelmek, illetmények, munkabérek és béren kívüli juttatások, cafeteria stb.;
- szervezeten belüli (érdek- és hatalmi) viszonyok és konfliktusok;
- tényleges érdekérvényesítési lehetőségek, ennek kapcsán a viszonylagos szervezeti „demokrácia” gyakorlásának lehetősége – amelynek egyik megnyilvánulási formája a szervezet tagjainak (általuk betöltött beosztásokkal összefüggő) differenciált tájékoztatása, az egyes döntésekben való részvétel lehetőségének biztosítása, ami fokozza a szervezet tagjainak fontosság-tudatát, motiváltságát. (A kevesebb szintből álló, kisebb mértékben hierarchizált struktúrák általában kedvezőbb lehetőséget biztosítanak a szervezeti demokrácia kiteljesedése számára.)

Jávor István és Rozgonyi Tamás szervezetszociológusok az elmélet és az empiria, a teória és a tapasztalat egységének megteremtésére törekedve a hatalom és konfliktus kiemelt vizsgálati szempontjai mentén hat (racionális, részben racionális, koordinatív, közvetített mechanizmussal működő, irracionális és hatalmi gépezet jellegű) szervezeti modellt különböztettek meg. Ezek alapján kidolgoztak egy olyan döntésmódel-típológiát, amely tipikusan hatalmi erőterekben érvényesül. Ez a modell-típológia átfogja az autokratikus, konszenzusos, demokratikus, implementációs, kooptációs, kooperatív, spontán koordinációs és irreverzibilis játékokon alapuló, anarchikus, öntanuló, utánzásos, kudarckerülő, intuitív (politikai), valamint a kevert döntési folyamatokat és modelleket. Ezzel szakértői vélemények szerint kidolgozták a szervezetek hatalmi-konfliktusos felfogásának egy új, a modern szervezetek összehasonlítható elemzéseinél kiválóan használható paradigmáját.²⁷

²⁷ Lásd Farkas János 2006-ban megjelent recenzióját JÁVOR István és ROZGONYI Tamás: *Hatalom – konfliktus – kultúra* című könyvéről: *Közgazdasági Szemle*, 53. évf. 3. sz. 287–290. Elérhető: <http://epa.oszk.hu/00000/00017/00124/pdf/08kafarkas.pdf> (A letöltés időpontja: 2017. 03. 20.). Az eredeti, recenzált mű címe: JÁVOR István – ROZGONYI Tamás (2005): *Hatalom – konfliktus – kultúra*. Budapest, Közgazdasági és Jogi Kiadó – Kerszöv Jogi és Üzleti Kiadó.

13.13. Közszolgálat, közszolgálati szervezetek

13.13.1. A közszolgálat fogalma

A magyar nyelv rendkívül kifejező. Ennek a megállapításnak az igazságtartalmával szembe-sülünk akkor is, amikor megpróbáljuk definiálni, hogy mit is értünk közszolgálat, közszol-gálati szervezetek alatt. A *közszolgálat* kifejezés etimológiája, nyelvtani eredete a *köz(össég)* (a társadalom, az állam, illetve az önkormányzatok) *érdekében tett szolgálatra* utal.²⁸

A nemzetközi gyakorlatnak megfelelően közszolgálati jellegű szervezeteknek, intéz-ményeknek tekintjük azon szervezeteket, intézményeket, amelyeket a köz (a társadalom, az állam, illetve az önkormányzatok) tart(anak) fenn (egészben vagy nagyrészt) abból a célból, hogy ezen szervezetek, intézmények, illetve alkalmazottaik meghatározott állami alapfunkciókat valósítsanak meg; közérdekű feladatokat lássanak el, illetve közszolgáltató-sokat nyújtsanak (egyebek között ilyen közérdekű szolgáltatás a honvédelem, rendvédelem, valamint a hatósági igazgatási tevékenység is).

A közszolgálat csak a közzféra tekintetében értelmezhető, annak nem lehet bárki az alanya. Lényeges kérdés tehát, hogy hol és hogyan húzzuk meg a közzféra (s azon belül a közszolgálat) határait. Amennyiben a társadalomirányítás feladat- és szervezeti-intézmé-nyi struktúrájából indulunk ki, akkor jó közelítéssel be tudjuk határolni azon szervezetek, intézmények körét, amelyek a közzférát alkotják, hiszen a legtágabb értelemben felfogott közszolgálati jogviszony alapvetően ezen szervezetekhez, intézményekhez köthető.

A közzféra, a közzükségletek és közszolgálat, közszolgálatosság fogalomkörét a nem-zetközi és hazai szakirodalom sokféleképpen értelmezi. Mi a magunk részéről a fent említett kulcsfogalmakat a továbbiakban az alábbi tartalommal használjuk:

1. A *közzféra* (*public sphere*) a közzükségletek (közösségi, illetve kollektív igények) kielégítését biztosító szervezetek, intézmények összessége.
2. A *közzükségletek* (*social wants, public needs*) olyan *sajátos társadalmi igények, amelyek a társadalom tagjainak többsége részéről merülnek fel*. Pontosabban: *azon igények, amelyeket közösségi (politikai) döntés közösségi igénynek minősít, s kielégítésük jellemzően közfeladatok finanszírozásával, illetve közjavak felhasználásával, alapvetően (nem feltétlenül teljes mértékben) közzpénzekből történik*.²⁹

²⁸ Persze számtalan módon állhatunk a társadalom, illetve azon belül különféle közösségek, illetve egyének csoportjainak a szolgálatára, azonban mégsem tekinthetünk minden cselekedetet közszolgálatnak (ha például adományt gyűjtünk az árvízkárosultak vagy az otthonukat önhibájukon kívül elvesztett, hajléktalanná vált kisgyermekes, „devizaalapú kölcsön”-adós családok megsegítésére, vagy jótékonyági estet rendezünk stb.), az emberileg és társadalmilag feltétlenül pozitív cselekedet – azonban mégsem tekinthető szűken vett közjogi értelemben közszolgálatnak.

²⁹ A közzükségletek köre egzakt, tudományos módon, tértől és időtől függetlenül nem határozható meg, hiszen számos tényező függvényében változhat a jelentéstartalmuk. Jellemzően a közösség szükségleteinek kielégítéséről van szó, amely hagyományosan állami, illetve közfeladat. Idesorolhatók a hagyományosan másképp nem fedezhető szükségletek (például honvédelem, rendészet, nemzetbiztonsági kérdéskörök; közoktatás). A közszolgáltatásokat igénybe vevők, illetve a haszonélvezők köre nem mindig határozható meg pontosan, vagy nem mindenki ért egyet vele (például a környezetvédelem és az árvízvédelem – habár az állam, illetve az önkormányzatok gazdasági beavatkozása általában a polgárok érdekeire való hivatkozással történik).

3. *A közszolgáltatások a közszükségletek kielégítése érdekében nyújtott szolgáltatások speciális fajtája.*³⁰ A közszükségletek kielégítése érdekében a közszolgáltatások nyújtói elláthatnak közfeladatokat (nonprofit jelleggel), illetve nyújthatnak közérdekű szolgáltatásokat (profitorientált jelleggel).
4. *A közszükségletek kielégítése jellemzően a közfeladatok finanszírozásával, illetve közjavak felhasználásával történik.*
- *Közfeladatok (public tasks):* olyan ellátandó állami, önkormányzati, illetve egyéb feladatok, amelyeket a társadalomban attól függetlenül el kell végezni, hogy nyereségesek-e. Ellátásukra jellemzően jogszabály kötelez. A központi kormányzatnak általában kiemelt szerepe van a közfeladatok meghatározásában és az ellátásukhoz szükséges pénzügyi források biztosításában.³¹ A közfeladatok finanszírozása általában az állami feladatokénál tágabb körre terjed ki (például jellemzően kiterjed az autonóm önkormányzatok, köztestületek működése pénzügyi feltételeinek biztosítására is); s finanszírozásuknak különböző technikai formái, illetve módjai lehetnek.³² A közfeladatok ellátóival szemben jellemzően speciális, az össztársadalmi átlagnál magasabb szintű, szigorúbb követelmények fogalmazódnak meg.
 - *Közjavak (public goods):* azon eszközök és szolgáltatások, amelyek közszükségleteket úgy elégítenek ki a közszektorban, hogy esetükben nem lehetséges a „piacosítás”; általában és túlnyomórészt az (adóztatást előíró, illetve adókat következetesen behajtó) állam nyújtja őket;³³ fogyasztásukból nem zárhatók ki az egyének (állampolgárok); fogyasztásuk során jellemzően nem érvényesül a rivalizálás; kínálatuk piaci alapon nem szervezhető meg (például honvédelem, közbiztonság, tűzoltóság, nemzetbiztonság, büntetés-végrehajtás, közszolgálati tv- és rádiócsatornák működtetése, közegészségügy, közutak, közoktatás stb.) – s hatékonyságuk mérése speciális (az ún. *3E = effectiveness*

³⁰ A közzszféra, a közszükségletek és közszolgálat fogalomköreivel kapcsolatban lásd különösen: DINYA László (2000): A közzszféra szerepe a régió versenyképességének növelésében. In FARKAS Beáta – LENGYEL Imre szerk.: *Versenyképesség – regionális versenyképesség*. Szeged, SZTE Gazdaságtudományi Kar Közleményei, JATEPress. 117–123., 118–119.

³¹ A központi kormányzat „*kialakítja a gazdaságpolitika függvényében a költségvetési politika allokációs, elosztási és stabilizációs céljait. Meghatározza a közfeladatok körét és terjedelmét, az ellátásukhoz szükséges pénzügyi forrásokat. Kialakítja az államháztartás alrendszereit és az államháztartáson kívüli gazdasági szereplők közötti munkamegosztást és a finanszírozás rendjét*”. BOTOS Katalin – SCHLETT András – HALMOSI Péter (2012): *Államháztartástan*. Szegedi Tudományegyetem, Gazdaságtudományi Kar. 71/2012. 16. Elérhető: www.jegyzetportal.hu/download/penzugy_jog/adoespenzugy2002-2.doc (A letöltés időpontja: 2017. 03. 20.)

³² A közfeladatok finanszírozása történhet piaci alapon; nem piaci alapon (a közösségi szükségletek [*collective needs*] esetén), illetve biztosítási elven (a szolgáltatás igénybevevőinek veszélyközössége útján). A közfeladatok finanszírozása a finanszírozás módját tekintve történhet saját intézmények útján; közbeszerzések révén, illetve nonprofit szervezetekkel.

³³ A modern államok szerepének növekedése többek között abban nyilvánul meg, hogy egyre több jóságot biztosítanak, mint közjavat. Az államok gazdasági szerepvállalása jellege szerint lehet: *stabilizáció* (kulturális ingadozások kiegyenlítésével); *allokáció* (a közfeladatok ellátásához szükséges források megszerzése és felhasználása révén); *redistribúció* (a reálszférában kialakult jövedelemarányok módosítása, újraelosztása). Lásd ennek kapcsán különösen: MUSGRAVE, Richard A. – MUSGRAVE, Peggy B. (1989): *Public Finance in Theory and Practice*. New York, McGraw–Hill.

[eredményesség], *efficiency* [hatékonyság], *economy* [gazdaságosság] paradigmájának³⁴ megfelelő).

A tiszta közjavak klasszikus példája a *honvédelem*, amelynek finanszírozása az adott állam (illetve politikai-katonai szövetség) biztonság- és védelempolitikai, valamint nemzetbiztonsági céljaival, érdekeivel és elveivel összhangban, alapvetően az államháztartási rendszer³⁵ központi kormányzati forrásaiból történik. A széles értelemben vett biztonság katonai aspektusainak állami garantálásából származó előnyöket nem lehet felosztani, s a védelem, katonai biztonság garantált mivoltának előnyeiből nem lehet egyetlen állampolgárt sem kizárni. Ezen javak fogyasztása közalapon történik, ugyanakkor másrésről talán természetes elvárás (lehetne, illetve kellene, hogy legyen), hogy előállításuk is közösségi alapon történjék, s mindenki tudása, tehetsége és lehetőségei szerint igyekezzen hozzájárulni fenntartásukhoz és hatékony működtetésükhöz!

13.13.2. Egy kis közszolgálat-történet

Már több ezer évvel ezelőtt, az ősi társadalmakban is jelentkezett az az igény, és érzékelhetővé vált az az objektív funkcionális szükségszerűség, hogy idővel létrehozzanak (toborozzanak, kiválasszanak, felkészítsenek, felszereljenek, kiképezzenek), és szükség esetén eredményesen alkalmazhassanak egy olyan, speciális szaktudással rendelkező, a mindenkori hatalom képviselőihez minden körülmények között lojális szakembergárdát, illetve szakértői csoportot, amely nem gyakorolja ugyan közvetlenül a hatalmat, de lehetővé teszi a hatalom, illetve uralom gyakorlását az állami érdekek képviseletében és maradéktalan megvalósulása érdekében a társadalmi munkamegosztás fejlődése eredményeképpen létrehozandó közigazgatási rendszerben és a különböző (egyebek között védelmi) társadalmi alrendszerekben.

Valamiféle (köz)igazgatási szervezettel minden állam, illetve akár helyi hatalmi formáció rendelkezett. A modernitást megelőző időszakok államalakulatainak a közigazgatása többnyire nem volt személytelen: a tisztségviselők általában személyre szóló megbízatást hajtottak végre, valamilyen jelentős hatalommal rendelkező személy, uralkodó szolgájaként, általában az adott uralkodó akaratából és hivatalos megbízása alapján.

Az ősi istenkirályságokban (Egyiptomban, Mezopotámiában), az ősi Asszír és Perzsa Birodalomban, de a közép- és dél-amerikai indián birodalmakban (így egyebek között a maja, azték és inka birodalmakban is) jelentős közigazgatási rendszereket építettek ki.

³⁴ BARR, Nicholas (2009): *A jóléti állam gazdaságtana. A nagy ellátórendszerek működésének összefüggései*. Budapest, Akadémiai Kiadó. 609.

³⁵ Az államháztartás: „[K]özfeladatokat ellátó és finanszírozó gazdálkodási rendszer, azon gazdasági egységek összessége, amelyek politikai felelősségvállalás mellett vesznek részt a jövedelmek és a nemzeti vagyon újraelosztásában, valamint a nem piaci javak előállításában és közreadásában.” Az államháztartás tehát az állam gazdálkodási rendszerének része: „[A] központi és a helyi kormányzat bevételeit és kiadásait tartalmazó mérleg, illetve az ezekre vonatkozó szabályrendszer. Magyarországon az államháztartást a központi kormányzat, az elkülönített állami pénzalapok, a helyi önkormányzatok, valamint a társadalombiztosítás költségvetései alkotják [...] Az állami feladatok ellátásának pénzügyi fedezetét az állam részben vagy egészben, közvetlenül vagy közvetve biztosítja attól függően, hogy a feladatokat az államháztartás melyik alrendszerével, illetve milyen más szervezeteken keresztül végzi.” Botos et al (2012), 16.

A Római Birodalomban szintúgy kifejlett közigazgatási rendszert hoztak létre (a szerteágazó és túlburjánzó közigazgatási rendszer kiteljesedése után a Római Birodalom két részre szakadását követően a Keletrómai Császárság területén, a Bizánci Birodalomban bontakozott ki [lásd ennek kapcsán az ún. bizantinizmus jelenségkörét]).

Kínában a Tang-dinasztia volt az első olyan uralkodócsalád (az i. sz. 7–8. században), amely írásos versenyvizsgákon választotta ki hivatalnokait (s aztán a rendszer módosított változatban gyakorlatilag a 20. század elejéig fennmaradt).³⁶

Utóbb, a modern korban az állam és egyház elválasztásával, valamint a központi közigazgatás kiépítésével átalakult a közzolgáltatás személyi rendszere, és a közigazgatás kiteljesedése a közzolgáltatásra is hatást gyakorolt. Az addig általában relatíve kis létszámú közigazgatási személyzet rohamos mértékben felduzzadt, viszonylag egységessé vált (aztán pedig megindult, majd utóbb az állam által felvállalt feladatok felszaporodásával felgyorsult benne az addig viszonylag egységes közzolgáltatási személyzetten belül egyfajta differenciálódás és hierarchikus rend kiépülése). Az egyik legfőbb modellként a hadseregek általános szervezeti felépítése és szigorú alá-fölé rendeltségi szerveződése szolgált. Jellemzően az abszolút monarchiákban (hazánkban Mária Terézia és II. József uralkodása idején) valósult meg a modern közzolgáltatás alapjainak letétele, illetve teljesedett ki a köztisztviselői szervezetrendszer átalakulása.

A 19. században Európában megjelent a tisztán zárt vagy karrierjellegű közzolgáltatási – s azon belül egy új típusú közigazgatási – rendszer. A politikasemleges, élethivatás-szerűnek tekintett közzolgáltatás és közigazgatás ekkor kezdett élesen elválni a profitorientált versenyszférától; és az ipari forradalom hatására megindult egyrészt a közzolgáltatásban, illetve közigazgatásban kínált alkalmazotti illetmények, bérek, másrészt a versenyszféra által kínált fizetések, illetve a jövedelmek reálértékének eltávolodása is.

A hivatásos közzolgáltatás ellátására a nemzetközi gyakorlatban nagy általánosságban alapvetően kétféle rendszer alakult ki: az ún. „nyílt” és a „zárt” közzolgáltatási rendszerek. Ezek tiszta, steril formában nemigen létezhetnek a gyakorlatban (ezért talán helyesebb a „nyíltabb”, illetve „zártabb” minősítések használata). Hazánkban eredendően a kontinentális hagyományoknak megfelelően az úgynevezett „zárt(abb)” közzolgáltatási karrierrendszer honosodott meg – s jogszociológiai értelemben jelenleg is inkább a zártabb közzolgáltatási rendszerek általános elemei dominálnak.

13.13.3. A magyar közigazgatás története

Magyarországon az egységes közigazgatás rendszerének létrejötte a 17. század elejétől figyelhető meg (bár az erre irányuló különböző, több-kevesebb sikerrel járó uralkodói törekvések több évszázadra visszamenően folyamatosan megfigyelhetők voltak).³⁷

³⁶ A közigazgatási és kormányzattörténeti ismeretek mellett sokszor fontos szerepet kapott a versenyvizsgákon az is, hogy a jelölt milyen tehetséget volt képes felmutatni mint a mandarin kultúra értelmiségi művelője (például egy adott, kötött versmérték szerint képes-e filozófiai fogalmazványt írni a kínai klasszikusokból, mert akkor még arra is esélye nyílt, hogy akár a császári fővárosba is elutazhatott egy második rostára).

³⁷ Lásd ennek kapcsán, egyebek között: GYÖRFFY György (1977): *István király és műve*. Budapest, Gondolat Kiadó. 211–248., 593–600.

A közigazgatás jellemzői a 18–19. században

A török uralom visszaszorítása után a volt magyar kamaraelnök (Kollonich Lipót győri püspök) kapta meg az uralkodótól a feladatot, hogy dolgozza ki a töröktől visszafoglalt, felszabadított területek új államigazgatási berendezésének rendszerét (ez a munkálat volt az úgynevezett *Einrichtungswerk* [1688]).

Kollonich a magyar államterületet több régióra kívánta bontani (Budán, Kassán, valamint Zágrábban magasabb regionális hatóságot kívánt létrehozni, amelyeket Budán a nádor, Kassán az országbíró, Zágrábban pedig a horvát bán felügyelt volna), a magyar kancelláriát pedig udvari hivatallá kívánta átalakítani. Ezt a tervezetet végül a bécsi Haditanács elutasította, mert megítélésük szerint az új rendszer befolyásgyakorlási képességüket, jog- és hatáskörüket jelentősen csorbította volna.

Az 1723. évi XCVII. törvénycikk felállította a Helytartótanácsot, mint a Magyarország területén az egész országra érvényes hatáskörrel működő, a pénz- és hadügyeken kívül a köz- és államigazgatást legmagasabb szinten intéző belügyi kormány szervet. III. Károly uralkodása alatt lassan elkezdődött a főbb szakigazgatási ágazatok (szegényügy, egészségügy, majd a *Ratio Educationis* kibocsátásával a tanügyi igazgatás) rendszerének kiépülése.

A magyar közigazgatási rendszer tényleges kiépítése és rendszerszerű működésének elindítása a felvilágosult abszolutista uralkodókra várt. Mária Terézia Államtanácsa (*Staatsrat*) az állami szervezet reformjainak központjaként szolgált. 1768-ban adta ki Mária Terézia a vármegyei igazgatás teljes egészét átfogó főispáni utasítását,³⁸ amelyben explicit módon is megfogalmazták azt, hogy céljuk: „*a vármegyék különböző igazgatásából származott és a közönségre nézve ártalmas hiányokat orvosolni [...] jó és egyenlő igazgatást*” létrehozni.³⁹ A hivatalt élethivatásukként választó tisztviselők Mária Terézia idejétől kezdve nyugdíjban is részesültek (bár a nyugdíjba vonulás lehetősége eleinte csak az állami tisztviselőkre terjedt ki, míg az önkormányzati közhivatalnokok nyugdíjigényét csupán jóval később, a 19. század második felében ismerték el véglegesen).

A közigazgatással összefüggő kérdések a reformkori országgyűléseken gyakran visszatérő témák voltak. A közigazgatási reformok bevezetéséért és következetes végrehajtásáért küzdők vezéralakjai Eötvös József, Szalay László, Trefort Ágoston, Csengery Antal és Lukács Móric voltak, akik valamennyien a központi, centralizált államhatalom megerősítését, s annak érdekében a korábbi, feudális vármegyei közigazgatás háttérbe szorítását szerették volna előmozdítani.

A polgári államigazgatás alapjait az 1848–1849-es polgári forradalom és szabadságharc törvényei alapozták meg: az 1848. évi III. törvénycikkben a kormány működéséről, az 1848. évi XVI. törvénycikkben pedig a vármegyei és városi közigazgatási szervezetekről döntöttek.

³⁸ Az 1784–1787 között végrehajtott első magyarországi census (népszámlálás) adatai szerint Magyarországon és Erdélyben mintegy ötezer tisztviselő élt.

³⁹ A hétszemélyes táblának II. József idején még az volt a véleménye, hogy a közigazgatási hivatalhoz elég a józan ész, míg az uralkodó hangsúlyt fektetett a szakképzettségre. A tisztviselőket a katonai minősítési rendszer adaptálásával minősítették.

A forradalom és szabadságharc leverését követően az Alexander Bach osztrák belügyminiszter nevével fémjelzett, nyíltan abszolutista korszakban (1850–1859 között) a Habsburgok szerették volna a Magyar Királyságot teljesen beolvasztani a birodalomba. Átszabták a közigazgatási rendszert: előbb leválasztották a Magyar Királyságról Erdélyt, Horvátországot, a Szerb Vajdaságot, a Temesi Bánságot és a katonai határőrvidéket, majd a megmaradt területeket öt kerületre osztották (Pest, Pozsony, Sopron, Kassa, Nagyvárad központokkal), így eltörölve a régi vármegyerendszert (s egyúttal a megyék és városok önkormányzati jogait is). A közigazgatás nyelve egységesen a német lett (a germanizációs és beolvasztási törekvéseknek megfelelően), a hivatalnoki rendszeren belül pedig sajátos, költséges duplázást hoztak létre: a magyar tisztviselők mellett Ausztriából „importált” osztrák hivatalnokok is dolgoztak – egyebek között az adóbeszedés, a közoktatás, az infrastruktúra, a bírói rendszer működtetése és részben a közigazgatási rendszer átalakítása területén. (Ezeket az osztrák hivatalnokokat Bach-huszároknak csúfolták azért, mert a központi rendelkezések szerint állandóan magyaros viseletben voltak kötelesek járni.)

A neoabszolutizmus reformjait (beleértve a kettős hivatalnokréteg költséges fenntartását) az 1867-es kiegyezés után kiépülő polgári közigazgatási szervezet (a szakigazgatás egyes szervezeteinek kivételével) felszámolta. A kiegyezés után a vármegyék újra megerősödtek. Az első törvényhatósági és községi törvények (előbbi az 1870. évi XLII. törvénycikk, utóbbi az 1871. évi XVIII. törvénycikk) megtartották a megyék szerepét a községek fölött. Kiepítették a főispáni felügyelet rendszerét, amelyet az addig hivatalos státusukat és az azzal járó privilégiumokat megőrizni igyekvő szabad királyi városokra is kiterjesztettek. 1883-ban törvényt alkottak a tisztviselők képezéséről, létrejöttek a pénzügyi közigazgatási bíróságok is, majd 1896-ban sor került a közigazgatási bíróság felállítására.

A két világháború között

A közigazgatás elméleti és gyakorlati kérdéseinek tudományos igényű vizsgálatával mélyebben csak az 1930-as években kezdtek foglalkozni Magyarországon – holott akkorra Európa fejlettebb országaiban már több közigazgatás-tudományi irányzat is vitatkozott egymással. A magyar polgári közigazgatás-tudomány legismertebb képviselőjévé Magyary Zoltán vált, aki úgy tartotta, hogy „a közigazgatás is igazgatás, amelybe a tudományos munkaszervezés és üzemvezetés törvényszerűségei bevihetők, s ezzel hatékonysága hallatlan mértékben növelhető”. Hozzátette: „A közigazgatás gazdaságosságának és eredményességének fokozása nem kívánja a jogállamiság feladását.”⁴⁰ Úgy ítélte meg, alapvetően nincs akadálya annak, hogy a közigazgatás egyszerre legyen hatékony és jogkövető – tehát a közigazgatás fejlődését nem a két nézőpont közötti merev választással, hanem a két megközelítés harmonikus integrálása révén kialakítandó szinergiára alapozva kell megvalósítani.

Magyary szerint a közigazgatási szakszemélyzet szükséges létszámának kalkulációja-
kor egyszerre kell figyelembe venni az elvégzendő munka jellegét és mennyiségét, a munka elvégzéséhez szükséges munkaidőt, az alkalmazandó eljárási módot, valamint a személyi állomány minőségét (amit nagy mértékben befolyásolhat a közigazgatási szakszemélyzet

⁴⁰ MAGYARY Zoltán (1942): *Magyar közigazgatás. A közigazgatás szerepe a XX. sz. államában, a magyar közigazgatás szervezete, működése és jogi rendje*. Budapest, Királyi Magyar Egyetemi Nyomda.

kiválasztásának mikéntje, a kiválasztottak szakmai felkészültsége, szakképzettsége és az alkalmazásban állók minősítésének rendszere). 1931-ben a Bethlen-kormány elrendelte a közigazgatás egyszerűsítésének előkészítését, amellyel Magyaryt bízták meg. Magyar 1932-ben el is készítette a magyar közigazgatás racionalizálásának programját – de a javaslat megvalósítására végül mégsem került sor.⁴¹

A tanácsrendszer (1950–1990)

A második világháborút követően, az 1945–1947 közötti demokratizációs időszakban a területi és helyi közigazgatás a központi kormányzat ellenőrzése alá került (miután fokozatosan csökkentették az önkormányzati testületek ellenőrzési jog- és hatáskörét).

Az 1949 utáni kommunista hatalomátvételt követően elkezdődött az ország közigazgatási rendszerének szovjetesítése, és egyúttal betetőződött a korábbi évtizedek központosítási folyamata is: a tanácsrendszer 1950-es bevezetésével egységes szervezeti keretet kapott a közigazgatás szinte valamennyi ága, ugyanakkor a közigazgatás és államigazgatás közötti korábbi határok elmosódtak, és gyakorlatilag szinte teljesen megszűnt az önkormányzati jelleg. Az egységes államhatalom elve érvényesült, s a tanácsok az államhatalom helyi szerveiként funkcionáltak. A tanácsok központi irányítását kezdetben elvileg a Minisztertanács (ténylegesen a belügyminiszter) látta el. A központi beavatkozás kiterjedt volt, az egyes szakminisztériumok gyakorlatilag teljes körű ellenőrzés alatt tartották a különböző szintű tanácsai szervek tevékenységét.⁴²

A tanácsrendszert mintegy négy évtizedes fennállása alatt háromszor alakították át jelentősebb mértékben:

- az 1950-es első tanács törvény gyakorlatilag minimálisan különbözött a mintául szolgáló szovjet jogszabály (tükörfordításától);
- az 1954-ben született második tanács törvénnyel, amely az első Nagy Imre-kormány politikai célkitűzésének megfelelően a törvényesség megerősítését, a különböző szervek egymáshoz való viszonyának egyértelműbb meghatározását és a magyar viszonyokhoz való jobb alkalmazkodást szolgálta;
- az 1971-es harmadik tanács törvényben a tanácsok államhatalmi szerveként való meghatározása mellett megjelent a tanácsok önkormányzati jellegének, illetve mivoltának megfogalmazása is (és ezzel összefüggésben önállóságuk valamelyest növekedett is). Ekkor került sor az addig működő járási tanácsok megszüntetésére (feladataik és hatásköreik döntő hányada a községi tanácsokhoz, kisebbik része a megyei tanácsok járási hivatalaihoz került). Ugyanekkor iktatták törvénybe az 1960-as évek végén megkezdett közigazgatási kísérletek tapasztalatait (egyebek között a nagyközségi tanácsok és a városkörnyékek rendszerét) is.

⁴¹ A Bethlen Istvánt a kormányfői székben követő Károlyi Gyula folytatta ugyan elődjének racionalizálási kísérleteit, s fenntartotta Magyar megbízását, de a gazdasági világválság idején már nem mert változtatni. Gömbös Gyula hatalomra kerülése (1932) után Magyar visszavonult tanszékére, és a Magyar Közigazgatástudományi Intézetben válogatott igazgatási szakemberekkel folytatta munkáját. Magyar halálával az általa kialakított iskola és gondolkodásmód megszűnt. Lásd ennek kapcsán: Koi Gyula (2008): Magyar Zoltán mint az összehasonlító közigazgatás úttörő művelője. *Jogtudományi Közlöny*, 63. évf. 7–8. sz. 352–360.

⁴² FICZERE Lajos – FORGÁCS Imre szerk. (2001): *Magyar közigazgatási jog*. Budapest, Osiris Kiadó.

1983 után részleges modellváltás történt. A tanácsrendszer utolsó éveiben növekedett a helyi tanácsok önállósága, és csökkent függőségük a területi tanácsoktól (amelyek szintén egyre kevésbé függtek a központi kormányzattól). Az előző két évtized nagyarányú öszszevonásai után a közös tanácsok belső szerkezete is megváltozott: először a nem tanácsai székhely státussal bíró községekben, majd a tanácsai székhelyeken is elöljáróságok jöttek létre azért, hogy hatékonyabban képviselhessék a települési érdekeket, és közelebb vigyék a helyi ügyeket a lakossághoz.

A rendszerváltás után

Amíg a rendszerváltás előtti időszakban hazánkban – más szovjet kommunista szatellitországokhoz hasonlóan – a közigazgatást az államigazgatással azonos fogalomként kezelték (mivel a közigazgatás összes területét hosszú ideig központosították), addig a politikai és gazdasági rendszerváltoztatás során megszüntették a tanácsrendszert, felállítottak egy olyan új önkormányzati rendszert, amelyet leválasztottak az államigazgatásról. 1990-ben megalakultak a helyi önkormányzatok, a közigazgatás és az államigazgatás fogalma elkülönült egymástól. Az önkormányzatok attól kezdve a közigazgatási funkciók egész sorát látták el. A Magyar Köztársaság Alkotmánya egyúttal a magyar közigazgatás számára is meghatározó, alapvető fontosságú törvényként szolgált. Ettől kezdve beszélhetünk külön az önkormányzatok által végzett igazgatásról (*önkormányzati igazgatás*) és az államigazgatás szervei által végzett igazgatásról (*államigazgatás*).

Hazánkban napjainkban *közigazgatás* alatt a vonatkozó, hatályos jogszabályok alapján *azon szervezetek összességét értik, amelyek közhatalmat gyakorolva, az állam vagy az önkormányzat nevében közfeladatokat látnak el, és jogszabályokat hajtanak végre*. A helyi ügyekben az önkormányzati igazgatásnak, az országos jelentőségű ügyekben a központi közigazgatásnak kell a vonatkozó jogszabályokat maradéktalanul betartva eljárnia.⁴³

A hazai közzolgálat reformjára az 1990-es évek elején került sor. Az eredeti gondolat alapján a munkavégzésre egyébként irányadó a Munka Törvénykönyvéről című 1992. évi XXII. törvény (Mt.) alapján, azt háttérjogszabályként alkalmazva egy egységes közzolgálati törvényt alkottak volna meg – végül azonban ettől eltérően három részletben szabályozták a közzolgálati jogviszonyokat: az 1992. évi XXIII. törvény a köztisztviselők jogállásáról (Ktv.), az 1992. évi XXXIII. törvény a közalkalmazottak jogállásáról (Kjt.) és az 1996. évi XLIII. törvény a fegyveres szervek hivatásos állományú tagjainak szolgálati viszonyáról

⁴³ A magyar közigazgatás alapját a települési önkormányzatok jelentik. Az önkormányzati szervek illetékessége az adott önkormányzat közigazgatási határáig terjed. A megyei önkormányzati szervek illetékességi területe a megye összes önkormányzatára kiterjed. Az országos illetékességű szervek pedig az ország egész területén folytathatnak eljárást. A központi közigazgatás szervei a magyar kormány irányítása alá tartoznak, egyes esetekben rendelkeznek helyi (főbbnyire megyei vagy regionális illetékességű, ún. dekoncentrált) hivatalokkal, máskor az egész ország az illetékességi területük.

(Hjt.) együtt képezték a közszolgálati jogviszony három pillérét, mögöttes jogszabályként a Munka Törvénykönyvével.⁴⁴

2012. március 1-jétől a 2011. évi CXCV. törvény lépett a köztisztviselők jogállásáról szóló 1992. évi XXIII. törvény helyébe. Az új jogszabály a kormánytisztviselői törvénynek, a köztisztviselői törvénynek, valamint a Munka Törvénykönyvének a közigazgatás személyi állományára irányadó szabályait foglalta magában – és közszolgálati tisztviselők alatt már alapvetően egy relatíve szűkebb kört (kormánytisztviselőket, kormányzati ügykezelőket, köztisztviselőket, közszolgálati ügykezelőket) értett. Az új jogszabály már az első mondatában egyértelműen közvetítette a létrehozók alapvető szándékát: *„Az erős, de az indokoltnál nem nagyobb, a változásokhoz gyorsan és rugalmasan alkalmazkodni képes – a nemzeti érdekeket előtérbe helyező – állam olyan közszolgálatra alapozható, amely élvezzi a társadalom közmegebecsülését, hatékony és költségtakarékos, demokratikus, pártsemleges, törvényesen működik, tagjai korszerű szakmai ismeretekkel rendelkeznek, Magyarország érdekeit és a közjót pártatlanul és hazaszeretettel szolgálják. Célunk ezért, hogy előmozdítsuk az erős nemzettudatra épülő és értékelvű közszolgálati tisztviselői hivatás megteremtését, s kiszámítható életpályát nyújtsunk, amelynek szabályai segítik a tisztviselőket a hivatalukhoz méltó, kötelességtudatos magatartás tanúsításában.”*⁴⁵

A magyar központi közigazgatás a kormány (a végrehajtó hatalom csúcsszerve) irányítása alatt áll. A közigazgatás szakmai felügyeletének és fejlesztésének feladatait a Belügyminisztérium látja el. Az önkormányzati helyi igazgatás szervezetei és intézményei felett a megyei közigazgatási hivatalok látnak el hasonló funkciót (míg Budapest közigazgatási területén belül ezt a feladatkört a Fővárosi Közigazgatási Hivatal tölti be). A közigazgatási hivatalok törvényességi ellenőrzést folytathatnak le. A törvényességi felügyeletet jelenleg az ügyészi szervezetben dolgozó közigazgatási ügyészek gyakorolják.⁴⁶

⁴⁴ A Ktv. szerint a *köztisztviselő*: közigazgatási szerv feladat- és hatáskörében eljáró vezető és ügyintéző, aki előkészíti a közigazgatási szerv feladat- és hatáskörébe tartozó ügyeket érdemi döntésre, illetve – felhatalmazás esetén – a döntést kiadmányozza, szakértelemmel foglalkozik a rábízott feladatokkal összefüggő valamennyi kérdéssel, felelős saját tevékenységéért és munkaterületén a közigazgatási szerv állandó és időszakos célkitűzéseinek érvényesítéséért, a munkaköri leírásában részére megállapított, illetve a vezető által kiadott feladatokat a kapott utasítások és határidők figyelembevételével, jogszabályok és ügyviteli szabályok ismeretében és betartásával végzi. A fogalom az ellátandó feladat alapján határozta meg a köztisztviselőt, kiegészítve az intézményi definícióval, amikor meghatározta a *közigazgatási szervezet* is. A Ktv. a Miniszterelnöki Hivatal, a minisztériumok, a kormányhivatalok, a központi hivatalok területi és helyi szervei, a kormány általános hatáskörű területi államigazgatási szervei, a helyi önkormányzatok törvényességi ellenőrzésére hatáskörrel rendelkező szervei, a rendőrség, valamint a helyi önkormányzat képviselő-testületének hivatala és hatósági igazgatási társulása, közterület-felügyelete, a körjegyzőség köztisztviselőinek és ügykezelőinek közszolgálati jogviszonyára terjed ki. Eltérő rendelkezés hiányában a Köztársasági Elnök Hivatala, az Országgyűlés Hivatala, az Alkotmánybíróság Hivatala, az országgyűlési biztos hivatala, az Állami Számvevőszék, a Közbeszerzések Tanácsa, az Országos Rádió és Televízió Testület Irodája, a Gazdasági Versenyhivatal, a Magyar Tudományos Akadémia Titkársága, a Pénzügyi Szervezetek Állami Felügyelete és a Nemzeti Hírközlési Hatóság köztisztviselői közszolgálati jogviszonyára is a Ktv. rendelkezéseit kell alkalmazni (a jogszabályban meghatározott eltérésekkel).

⁴⁵ 2011. évi CXCV. törvény a közszolgálati tisztviselőkről. Elérhető: http://net.jogtar.hu/jr/gen/hjegy_doc.cgi?docid=A1100199.TV (A letöltés időpontja: 2017. 03. 20.)

⁴⁶ Megyei Törvényességi Felügyeleti Ügyészség, illetve Budapesti Törvényességi Felügyeleti Ügyészség néven látják el ezt a feladatot a korábbi helyi, illetve kerületi ügyészségek törvényességi felügyeleti csoportjai helyett. Budapesten a felettes szerv a Fővárosi Főügyészség Közigazgatási Osztályának Törvényességi Felügyeleti Csoportja.

A közelmúltban a közigazgatási bíráskodás is nagy változásokon ment keresztül, hiszen 2018. január 1-től hatályba lépett a hazai közigazgatási bíráskodást jelentősen átalakító, közigazgatási perrendtartásról szóló 2017. évi I. törvény (Kp.); a közigazgatási ügyekben eljáró bíróságok elé vihető perek szabályrendszere és az ezen perekben ítélező bíróságok, így a Fővárosi Közigazgatási és Munkaügyi Bíróság, valamint a Fővárosi Törvényszék hatásköri és illetékességi szabályai is alapvetően módosultak (a közigazgatási peres eljárásokra vonatkozó szabályanyag részben kikerült a polgári perrendtartásból, és önálló kódexben, több helyen visszautalva a polgári perrendtartásról szóló 2016. évi CXXX. törvényre, a Kp.-ban kapott helyet) – és a közeljövőben várhatóan sor kerül a Közigazgatási Felsőbíróság felállítására is.

13.13.4. Közzolgálat napjainkban

A modern közzolgálat elválaszthatatlan az állami irányítás felépítésétől – következésképpen az egyes eltérő társadalomirányítási modellekhez hasonlóan megkülönböztetünk különféle közzolgálati modelleket is. Az egyes közzolgálati modellek megjelenése a modern közigazgatási rendszerek kialakulásához köthető. Európában jellemzően a karrierjellegű (zárt) modell lett a meghatározó, míg az Egyesült Államokban egy relatíve nyíltabb, dinamikusabb rendszer alakult ki.

Már több olyan nemzetközi kutatás indult, amely a mai fejlett polgári demokráciák (egyebek között az Európai Unió tagországai) közzsféráinak, közzszolgálatainak és közigazgatási rendszereinek nemzetközi összehasonlító elemzésére tett kísérletet különböző kiemelt vizsgálati dimenziók alapján. Az összehasonlító kutatások egyik legfőbb célja az volt, hogy a vizsgálati eredményekre támaszkodva lehetővé váljon az illetékes döntéshozók számára a közzszolgálati szervezetek jelenleginél hatékonyabb együttműködésének megszervezése s működésük új, magasabb minőséget eredményező összehangolása.⁴⁷ A kutatók már a kezdetekkor találkoztak az összehasonlíthatóság problémájával, minthogy: *„A közzszolgálat-fogalmat, a látszattal ellentétben, nagyon nehéz pontosan lefordítani a különböző európai országok tekintetében; olyannyira, hogy a tévedés kockázata az összehasonlításokban még fokozottabb, mint egyéb, a közigazgatást érintő problematikák tekintetében. Hogy csak három példát vegyünk, a francia 'la fonction publique' (szó szerint: 'közzszolgálat') kifejezés értelmét az Egyesült Királyságban a 'civil service' (szó szerint: 'civil szolgálat') megjelöléssel adnánk vissza, míg Németországban az 'öffentlicher Dienst' (szó szerint: 'közzszolgálat') fogalommal. A három országban ezek a kifejezések egyszerre, együttesen használatosak a köztisztviselők (fonctionnaires, civil servants, Beamten) megjelölésére, és a hétköznapi beszédben a közigazgatás szinonimáivá váltak. Pedig ezek a kifejezések*

⁴⁷ Lásd erre vonatkozóan egyebek között: VAN DER MEER, Frits – STEEN, Trui – WILLE, Anchrít (2015): Civil Service Systems in Western Europe: A Comparative Analysis. In *Comparative Civil Service Systems in the 21st Century*. 38–56. Elérhető: www.researchgate.net/publication/304882551_Civil_Service_Systems_in_Western_Europe_A_Comparative_Analysis (A letöltés időpontja: 2017. 03. 20.); BOSSAERT, D. – DEMMKE, Christoph – NOMDEN, K. – POLET, R. (2001): *Civil Services in the Europe of Fifteen. Trends and New Developments*. Maastricht, European Institute of Public Administration; BOSSAERT, D. – DEMMKE, C. (2003): *Civil Services in the Accession States. New trends and the impact of the integration process*. Maastricht, European Institute of Public Administration.

országoként távolról sem feleltethetők meg tökéletesen egymásnak.⁴⁴⁸ A nyugati nemzeti közigazgatások és közszolgálatok összehasonlító elemzéseinek az eredményei azt mutatják, hogy a „közszolgálat” kifejezés jellemzően a közszféra foglalkoztatási feltételeit és humánpolitikai módszereit takarja; s ahány ország, annyiféle közszolgálati (azon belül is alapvetően: közigazgatási) berendezkedés található.

Hazánkban a Nemzeti Közszolgálati Egyetem Államkutatási és Fejlesztési Intézete (NKE ÁKFI) koordinálásával folynak napjainkban az ún. *Jó Állam*-kutatások és az NKE ÁKFI gondozásában jelennek meg minden évben az elméleti és empirikus kutatási eredményeket összegző ún. *Jó Állam Jelentések*, a *Jó Állam Véleményfelmérések* eredményeit tartalmazó szakmai kiadványok, továbbá a szintén az NKE ÁKFI szakmai tevékenységi profiljához kapcsolódó speciális kutatóműhelyek éves eredményeinek az ismertetései.

13.13.5. Közszolgálati szervezetek

A nemzetközi gyakorlatnak megfelelően a közszférát alkotó szervezetek, intézmények közé soroljuk általában az alábbi közszolgálati szervezeteket, intézményeket:

1. a törvényhozó-népképviselői szerveket (parlament, önkormányzati szervek);
2. a közigazgatási szerveket (a központi, területi és helyi-önkormányzati közigazgatási szerveket);
3. az államigazgatási és önkormányzati szerveket;
4. az állami főhatalom szerveit és kiemelt reprezentánsait (a köztársasági elnököt, az Országgyűlést, az Alkotmánybíróságot, az Állami Számvevőszéket, valamint az ombudsmanok hivatalait);
5. a fegyveres erőket, rendvédelmi szerveket és nemzetbiztonsági szolgálatokat;
6. az igazságszolgáltatás szervezeteit (bíróságokat, ügyészségeket⁴⁴⁹);

⁴⁴⁸ ZILLER, Jacques (1993): *Administration comparées. Les systèmes politicoadministrative de l'Europe des douze*. Paris, Montchrestien.

⁴⁴⁹ Általánosan kétféle ügyészségi modell létezik. Az alárendelt ügyészségi modellben az ügyészség a végrehajtó hatalomnak alárendelten működik, s a szervezetet a kormány az igazságügyért felelős miniszteren keresztül irányítja (ebben a modellben az irányítás általános jellegű, konkrét hatáskörrelvonást nem jelent, s az ügyészség hatásköre a közigazgatás felügyeletére nem terjed ki). Az önálló ügyészségi modellben az ügyészség a végrehajtó hatalomtól független, felelősséggel csak az adott ország parlamentjének tartozik, amely azonban szakmai kérdésekre nem szólhat bele (ebben a modellben az ügyészség hatásköre kiterjed a közigazgatás felügyeletére is). A magyar ügyészi szervezet az Alaptörvény 29. cikk (3) bekezdésében és az ügyészségről szóló 2011. évi CLXIII. törvényben, valamint a legfőbb ügyész, az ügyészek és más ügyészségi alkalmazottak jogállásáról és az ügyészi életpályáról szóló 2011. évi CLXIV. törvény alapján működik. Az ügyészségről szóló törvény négy szintű ügyészi szervezetet állapít meg. Az ügyészi szervezet csúcán a Legfőbb Ügyészség áll, majd a fellebbviteli főügyészségek, főügyészségek és a legalsóbb szinten a járási ügyészségek. A törvény lehetőséget biztosít arra, hogy az ügyészségi nyomozás, illetve indokolt esetben más ügyészségi feladatok ellátására önálló főügyészséget, illetve járási szintű ügyészséget hozzon létre. Ennek megfelelően az ügyészségi nyomozás terén a Központi Nyomozó Főügyészséget, illetve a járási és nyomozó ügyészségeket és a nyomozó ügyészségeket hozták létre. (Jelenleg a Központi Nyomozó Főügyészség mellett a Budapesti Nyomozó Ügyészség és a Pestvidéki Nyomozó Ügyészség működik önálló szervezeti egységként, míg [Pest megyét leszámítva] a megyeszékhelyeken a helyi járási ügyészségekbe betagozódva, mint járási és nyomozó ügyészségek működnek.) Budapest helyen pedig egy önálló járási ügyészség, a Budapesti Közérdekvédelmi Ügyészség jár el a közérdekvédelmi ügyekben.

7. az állami, illetve önkormányzati költségvetésből gazdálkodó, állam által működtetett közfeladatot ellátó, de közhatalmat nem gyakorló szervezeteket:
 - közoktatási intézményeket (iskolákat);
 - egészségügyi intézményeket (kórházakat), valamint
 - szociális, kulturális és egyéb intézményeket (az egyházi, magán- és alapítványi intézmények kivételével);
8. *közvállalatokat*: amelyek kiemelt fontosságuk okán állami tulajdonban állnak (például posta, víz-, gáz-, illetve tömegközlekedési szolgáltatásokat nyújtó vállalatok);
9. *köztisztviselőket, közalapítványokat*.

Összességében elmondható, hogy a teoretikus (elméleti) meghatározás szerint általában *közszolgálati alkalmazottaknak* olyan dolgozókat tekintenek, akik olyan szerveknél dolgoznak, amelyek a köz érdekében működnek.

A pragmatikus (legcélszerűbb) meghatározás követői alapvetően szervezeti oldalról közelítenek, s azokat tekintik *közszolgálati dolgozóknak*, akiket a jogállásukat szabályozó jogszabályok annak minősítenek.⁵⁰ Az erre vonatkozóan iránymutatással szolgáló önálló jogág (a közszolgálati jog) a közszolgálati viszonyok szabályozására született a közjog részeként.⁵¹ A közszolgálati viszonyokat és a közszolgálati pragmatikát szabályozza; egyik alanya mindig állami, önkormányzati szerv, amely közfeladatot lát el; a másik alany a közszolgálati dolgozó, aki állami vagy önkormányzati szerv számára, azon keresztül a társadalom egésze számára, a szerv irányítása és ellenőrzése mellett ellenszolgáltatás (díjazás, bérezés) fejében lát el közfeladatot.

A közszolgálati jellegű szervezetekre irányuló törvényi szabályozás alapvető célja, hogy az államszerkezeten belül az *állami végrehajtásért, igazgatásért felelős intézményrendszernek más rendszerelemektől való* határozott elkülönülése mellett stabil közszolgálati szervezet- és intézményrendszer működjön, amely korszerű szakmai ismeretekkel rendelkezik, független a politikai váltógazdálkodástól, a törvényességet feltétlenül tiszteletben tartja, s kizárólag a köz érdekét tartja szem előtt, és amelyben:

- egyértelmű az állam egésze és egyes szervezetei, intézményei rendeltetésének, kiemelt feladatainak a meghatározása, az *állami hatáskörök* rögzítése (tudjuk, hogy az állam milyen feladatokat akar ellátni, mely feladatok ellátása tekinthető *állami közszolgáltatásnak*);
- az egységes állami szuverenitás gyakorlását igyekeznek következetesen megosztani az egyes kiemelt hatalmi ágak (a törvényhozás, a végrehajtó hatalom és a független igazságszolgáltatás között);

⁵⁰ A közszolgálati jogviszonyokat szabályozó törvények általában speciális, különös jogszabályok. Hazánkban is ez a helyzet: a közszolgálati jogviszonyokat szabályozó törvények speciális, különös jogszabályok a Munka Törvénykönyvéhez képest. Lásd ennek kapcsán egyebek között: a fegyveres szervek hivatásos állományáról szóló törvényt; a közalkalmazottak jogállásáról szóló törvényt; a köztisztviselők jogállásáról szóló törvényt; a bírák jogállásáról szóló és az igazságügyi alkalmazottak jogállásáról szóló törvényeket; az ügyészek szolgálati viszonyáról szóló törvényt.

⁵¹ A közjogra az a jellemző, hogy az állam vagy valamelyik szerve jelen van, míg a magánjogban nincs jelen (ott mellérendelt felek vannak). Ezért a közszolgálati jog kizárólag a közjogba tartozik. A közjog által definiált jogviszonyokban az esetek túlnyomó többségében jelen van az állam, és általában jelen van a közhatalom, a kényszerítő erő is. (A versenyszféra munkajogi viszonyait rendező szabályokat a magánjogba, azon belül a munkajogba sorolják.)

- ezen államszerkezeten belül az intézményrendszert egységes, professzionális *közigazgatási kar* működteti;
- a közigazgatás intézményrendszere *plurális* jellegű, s mind vertikálisan (központi közigazgatás – területi-önkormányzati közigazgatás), mind pedig horizontálisan (központi közigazgatás – dekoncentrált közigazgatás) megfelelőképpen *tagolt*;
- az állami hatásköröket gyakorló intézményrendszer a tételes, pozitív jogban, vonatkozó jogszabályokban rögzített követelményeknek (egyebek között a törvényhozói és a bírói) kontrollnak *alávetetten* működik, lehetőleg egységes eljárási szabályok szerint, s maradéktalanul figyelembe véve az egymástól eltérő ágazati sajátosságokat;
- mind a szervezetek, mind a szervezetek személyi állománya esetében kiemelten fontosak és határozottan érvényesülnek a szervezeti és személyi integritás feltételei és követelményei.⁵²

A modern menedzsmentelmélet számos ága közül az egyik úgy tartja: a közszolgáltató szervezetek egy része akkor működne jobban, ha privatizálva lenne, s az állam csupán szabályozó és garanciális szerepet vállalna (például hatóságilag felügyelné mondjuk egy vízmű esetén a nyújtott vízszolgáltatás mennyiségét és minőségét, hatóságilag szabályozná, illetve felügyelné az árképzést; nem engedné, hogy valaki a szolgáltatás abbahagyása nélkül kivonuljon a piacról stb.). Más menedzsmentelméleti ágak szerint viszont az államnak, s annak erre felhatalmazott képviselőinek igenis érdemes, sőt bizonyos esetekben be is kell avatkoznia a köz érdekében a piaci folyamatokba.

Természetesen a köz szolgálatában vállalt szaktevékenység nem csupán széles jog- és hatáskörökkel, de bizony erkölcsi kötelességgel is jár. Az adófizető állampolgárok pénzéből finanszírozott állami működés során közreműködő (például közigazgatási, rendvédelmi, katonai és nemzetbiztonsági feladatokat ellátó) szakember nem csupán önmagát, hanem az államot (s nemzetközi kontextusban, átvitt értelemben) az országát, nemzetét is képviseli munkája során, ezért tőle a lehető legmagasabb szintű morális helytállást várják el az adófizető állampolgárok és maga az állam vezetése is, amely feladata ellátására kijelölte, s amelynek hasonlóan példamutató módon, jogkövetően és kötelességtudóan kell eljárnia! A szervezetszociológiai szakirodalom által leírt számos szervezeti diszfunkció egyike lehet, ha a szervezet egészén vagy valamely részrendszerén belül a szervezeti integritással gondok adódnak, illetve ha valamely szervezeti szereplők társadalmi, illetve szervezeti erkölcsi-etikai szabályokat, normákat, értékeket sértenek (például amiatt, hogy gondatlanul, hanyagul bánnak a rájuk bízott javakkal; vagy saját önös céljaikra használják a szervezeti erőforrásokat, avagy esetleg korrumpáltak).

⁵² A közszolgálati szervezetekkel kapcsolatban megfogalmazódó szervezeti és személyi integritás követelményének jelentőségéről, az integritásmenedzsment és a korrupciómegelőzés szükségességéről, valamint az integritásszemlélet közszolgálati szervezeteken belüli kialakításának cél- és eszközrendszeréről részletes összefoglalást nyújt: JUHÁSZ Lilla Mária – RIGÓ Attila (2013): *Integritásmenedzsment. Korrupció-megelőzés és integritás-szemlélet a közszolgálatban*. Egyetemi tansegédlet. Budapest, Nemzeti Közszolgálati és Tanácsadó Kiadó.

A *szervezeti integritás* követelményeinek maradéktalan érvényesülése érdekében minden egyes, a köz szolgálatában álló szervezetnek, intézménynek és azok összes tagjának egyaránt a jogszabályokban előírtak szerint, tisztességesen, etikusan, feddhetetlenül, átláthatóan, elszámoltathatóan kell ellátniuk feladataikat. A követett értékek, célok és az egyes személyek viselkedése összhangban kell hogy álljon egymással, s a szervezeteknek és munkatársaiknak minden szükséges lépést meg kell tenniük azért, hogy a szervezeti integritásra vonatkozó, kiemelten kezelt szervezeti értékek és elvárások alapján végezzék munkájukat. A közszolgálati (s azon belül a közigazgatási) szervezetek esetében a szervezeti integritás azt is jelenti, hogy az adott intézmény, illetve szervezet:

- működése megfelel az adott szervezetet, intézményt létrehozó jogszabályban meghatározott közérdekű céloknak (*közfeladatok ellátása*);⁵³
- a feladatellátás során a *közösségi értékek* érvényesülését az adott szervezetre, intézményre vonatkozó külső és belső szabályozásban – sok esetben többszörösen is beépített – garanciák és biztosítékok rendszere szolgálja.

A közszolgálati hivatást önként választó közszolgáknak ismerniük kell, és el is kell fogadniuk hivatásrendjük erkölcsi-etikai szabály- és normarendszerét. A hivatásetika és az etikai normák sokaságából általában etikai kódexeket állítanak össze, amelyek célja, hogy egyértelműen kijelöljék a követendő értékrendet és az elvárt viselkedési mintákat az adott hivatást gyakorlók számára.

A *közszolgálati hivatásetikára* mint olyan elvek, normák és értékek összességére, illetve rendszerére tekintünk, amelyeket a különféle közszolgálati életpályákon dolgozó tisztviselőknek (köztisztviselőknek, kormánytisztviselőknek, rendőröknek, katonáknak, nemzetbiztonsági és katasztrófavédelmi szakembereknek stb.) követniük kell a hivatásuk teljesítése során. A közszolgálati hivatásetika közszolgálati szervezetek és az ilyen szervezetekben dolgozó tisztviselők viselkedési, írott (jog) és íratlan (morális) szabályait határozza meg.⁵⁴ A közszolgálati hivatásetika alapvetően egyidejűleg négyféle értéktypust hordoz magában:

- *erkölcsi értékeket* (a közbizalom fenntartása érdekében példaértékű magatartást minden helyzetben),
- *emberi tisztességet* (az állampolgárokkal, ügyfelekkel, partnerekkel, munkatársakkal szembeni tisztelet megadását és a tisztességet),
- *demokratikus értéket* a közérdek szolgálata során,
- *szakmai értékeket* (szakmai felkészültséget, hatékonyságot, pártatlanságot stb).⁵⁵

⁵³ A közigazgatási szervezetek tehát döntően megkülönbözteti más piaci szereplőktől, hogy működtetésük esetében az alapvető kérdés a társadalmi rendeltetésüknek való megfelelés, és csak ezt követően mérlegelhetők a gazdaságossági és hatékonysági szempontok.

⁵⁴ JUHÁSZ Lilla Mária – KIS Norbert (2013): *Közszolgálati életpályák*. NKE Közös alapozó modul. Tansegédlet. Budapest, Nemzeti Közszolgálati Egyetem.

⁵⁵ *Közszolgálati alapvizsga* (2013). Jegyzet. Budapest, NKE Szolgáltató Nonprofit Kft.

13.14. Egyes közszolgálati szervezetek működési sajátosságai

13.14.1. A közigazgatási szervezetek szociológiai jellemzői

Egy adott ország közigazgatásának szervezetrendszere általában összetett (különböző al-rendszereket, részrendszereket is magában foglaló, szigorú alá- és fölérendeltségi elven szerveződő) rendszer, amely általában magában foglalja az államigazgatásnak mind a központi, mind a helyi szerveit, az önkormányzatokat és a köztisztviselői önkormányzatokat egyaránt. Egy ország közigazgatási szervezetrendszere kialakulásának összetett okai és motivációi vannak, s számos tényező hatására változhatnak (ideértve egyebek között az adott ország történeti tradícióit, hagyományait, az aktuális külső, nemzetközi és hazai társadalmi, gazdasági, politikai, kulturális környezetrendszerét is).

A modern állam igazgatása funkcionálisan sokrétű, és szervezetenként pluralizált. A mai korban a korábban hagyományos állami feladatok és funkciók többsége, a politikától független, szakszerű és a társadalommal állandó kapcsolatban álló – weberi értelemben vett bürokratikus – igazgatás ellátásának jelentős része is alsóbb, jellemzően önkormányzati szintekre került. A korábban kifejezetten állami feladatként meghatározott szaktevékenységeket napjainkban már egyre többféle szervezet, intézmény, közösség, szerveződés látja el:⁵⁶ „A közigazgatási szerv sajátosságainak elemzéséhez a közigazgatás alapvető rendeltetéséből célszerű kiindulnunk, amelyet mint az állami akarat érvényesítését biztosító végrehajtó-rendelkező tevékenységet határozhatunk meg. Ez a tevékenység szervezeti kereten belül történik, így a közigazgatási szerveknek is az a legalapvetőbb jellemzőjük, hogy azok a Magyar Köztársaság végrehajtó-rendelkező tevékenységét valósítják meg. A közigazgatási szerv másik alapvető jellemzője, hogy állami szerv, az általa végzett igazgatási tevékenység az állami tulajdon alapján végzett állami igazgatás. Ebből következik, hogy a közigazgatási szervet az összes állami szervvel közös sajátosságok jellemzik, amelyek egyben megkülönböztetik a nem állami szervektől. Itt meg kell jegyezni, hogy az önkormányzatok saját önkormányzati tulajdonnal rendelkeznek, így nem minősíthetők állami szerveknek. Sajátos, kettős arculatuknak megfelelően ezek a szervek részben önkormányzati és részben államszervek attól függően, hogy milyen feladatot látnak el.”⁵⁷

Szervezetszociológiai szempontból a közigazgatás szervezetei más szervezetektől, illetve egymástól is erősen eltérők lehetnek. A közigazgatás szervezetei, intézményei (más állami-politikai szervezetekhez hasonlóan) tevékenységük során közvetlenül alakítanak ki individuális emberi viszonyokat, általában kötelező, kikényszerítő jelleggel, s az adott szervezetben hozott döntések sajátosak, jogalkalmazó jellegűek. Az államigazgatásban, amely a közigazgatás rendszerének szerves részét képezi, érvényesül a szigorú alá- és fő-

⁵⁶ HORVÁTH Attila szerk. (2007): *Irányítás, felügyelet, ellenőrzés a közigazgatás működésében*. Budapest, Magyar Közigazgatási Intézet.

⁵⁷ KALAS Tibor (2012): *A közigazgatási szerv*. Elérhető: jogikar.uni-miskolc.hu/download.php (A letöltés időpontja: 2017. 03. 20.)

lérendeltségi viszonyokon alapuló hierarchikus rendszer.⁵⁸ A közigazgatás egyes szervezeteinek (s azok részeként az államigazgatás szervezeteinek) egyedi sajátosságait számos tényező határozza meg (például a belsőleg erőteljesen hierarchizált szervezeti-intézményi rendszerben elfoglalt helyük, területi elhelyezkedésük, feladatkörük, jog- és hatáskörük, az állampolgárokkal való kapcsolatuk jellege és szorosságának mértéke). Ezeknek a részletesebb tárgyalása a szakszociológiai feladata lesz.

Itt most csupán annyit jegyzünk meg, hogy a közigazgatás nem csupán kizárólag szigorú alá- és fölérendeltségi elven szerveződhet. A közigazgatás részét alkotják – a klasszikus államigazgatáson túl – az autonómiával rendelkező önkormányzatok, közttestületek, közvállalatok stb is.⁵⁹ A dekoncentrált szervezetek, intézmények a felülről lefelé építkező államigazgatás és az alulról építkező önkormányzati igazgatás találkozási pontjánál találhatók. Olyan államigazgatási feladatokat látnak el – többnyire középszinten –, amelyek nem minősíthetők önkormányzati közügyeknek. Két fajtájuk van, egyrészt az általános hatáskörű dekoncentrált szervekként működő regionális közigazgatási hivatalok, másrészt az ágazati feladatokat ellátó dekoncentrált szervezetek, intézmények rendszere.

A legitim hatalom monopóliuma

A különféle közzolgálati szervezetek döntései gyakran közvetlenül érinthetik az egyéni emberi viszonyokat az adott szervezet határain belül és azon kívül, a társadalomban, mint-hogy privilegizáltan vehetnek igénybe hatalmi eszközöket döntéseik megvalósítása kapcsán. Ez a tény lehetőséget, illetve képességet ad nekik a döntések kikényszerítésére, amellyel más típusú szervezetek általában nem rendelkeznek. A különféle közzolgálati szervezetek (s azok részeként egyebek között az állami-politikai szervezetek) döntéseit fokozottan körülhatárolják jogszabályokkal, döntési kereteit jogszabályok útján kötelezően állapítják

⁵⁸ Az irányítás mint alá-főlé rendeltségi viszony lehet kötöttebb és lazább, ennek megfelelően különbséget tehetünk az irányítás különböző altípusai között:

- *Totalitárius*: azaz hierarchián túli. Ezt a típust alkalmazzák a honvédelem, a rendészet szervezetében, illetve a civil szférában is, például helyi, területi, országos katasztrófák elleni védelem megszervezése és irányítása.
- *Teljes körű*: vagyis hierarchikus, amikor a fölérendelt szervezetet megilleti az irányítás tartalmát képező minden jogosítvány. Az irányító a szervezet létét, szervezetét, tevékenységét, működését meghatározhatja, beavatkozhat a működésbe, a vezetési jogkörét korlátozhatja, akaratközvetítése során akár egyedi utasítást is adhat. A célirányos magatartás kikényszerítése érdekében kényszereszközöket alkalmazhat. A teljes körű, vagyis a hierarchikus irányítás a közigazgatáson belül a tipikus irányítási megoldás.
- *Korlátozott*: más megfogalmazással hierarchián kívüli. Ez – általában – nem terjed ki az irányított szervezet szervei ügyeire, és a szakmai ügyekben is csak kivételesen élhet az irányító a konkrét utasítás, illetve egyedi döntés jogosítványával. A hierarchián kívüli irányítás elsősorban a szakmai ügyekre terjed ki.

⁵⁹ Az autonómiával rendelkező szervezetekkel kapcsolatban általában nem érvényesül a merev hierarchikus rend. Mindamelllett az ilyen szervezetek maguk is lehetnek hierarchikus rendszerek részei, illetve alanyai (a helyi önkormányzatok például hierarchikus kapcsolatban állnak az általuk fenntartott intézményekkel, vállalkozásokkal). Az autonóm szervezetek azonban sem egymással, sem a közigazgatással nem állhatnak hierarchikus kapcsolatban.

meg. Ez érvényes a fegyveres erőkre, rendvédelmi szervekre és a nemzetbiztonsági szolgálatokra is.⁶⁰

A formális és a reális döntések elválása

Az állami-politikai szervezetekben az erőteljesen hierarchikus szervezeti felépítés, valamint a jogszabályok, belső normák, utasítások teljesítésének kiemelt jelentősége gyakran azzal a következménnyel jár, hogy

- csökken a döntési alternatívák lehetséges száma;
- megfelelő információk állnak rendelkezésre a döntés-előkészítőknek és döntéshozóknak a hatékony döntések meghozatalához;
- egyértelművé válik a felelősség a döntések meghozatalának és végrehajtásának folyamatában.

Természetesen a fent felsorolt következmények a gyakorlatban különböző tényezők következtében jelentősen módosulhatnak, például:

- Amennyiben az adott szervezetben, intézményben a szervezeti hierarchia szintjei a feltétlenül szükségesnél nagyobb számúak (a hierarchikus szintek sokasodásának, netán többszöröződésének különböző [például történeti, társadalmi, politikai, gazdasági, technikai stb.] okai lehetnek).
- A szervezeti tevékenységek jellemzően különféle emberi magatartásokon keresztül valósulnak meg. Az állami-politikai szervezet működésében is jelentősek a szervezetben jelen lévő nem formalizált kapcsolatok, a nem hivatalos hierarchia és információs rendszer. Ugyanakkor a különféle állami-politikai szervezetek (például közszolgálati szervezetek is) a társadalmi környezet által erőteljesen kondicionáltan működnek.
- A szervezeti hierarchiának megfelelően kialakított és működtetett döntési rendszer általános elvi alapja az, hogy minden döntés lehetőleg ott szülessen, ahol az információ a legnagyobb mértékben, a szakmailag leginkább megalapozott racionális döntések meghozatalára alkalmas módon rendelkezésre áll. Az információ hozzáférhetősége azonban mind pozitív, mind negatív vonatkozásban befolyásolható, alakítható, s ez már eleve formálhatja a hatalmi viszonyokat (így a döntési lehetőségeket) is. A különféle szervezeti döntések kialakításához szükséges információ ráadásul általában nem csupán közvetlenül a döntés előkészítését szolgálja, hanem a döntés elhelyezését is a szervezet más döntéseinek sorozatában (egyebek között ezért is elengedhetetlen, hogy a hierarchia felsőbb fokain sor kerüljön a döntések jóváhagyására).

⁶⁰ A nemzetbiztonsági szolgálatok feladatrendszerüket tekintve hírszerző és elhárító szervezetekre tagolhatók. Attól függően, hogy mely ország polgári vagy katonai szolgálatáról beszélünk, van, ahol a két terület egyazon szervezeten belül található, egy pontban azonban mindig azonosak: a megszerzett, elemzett és értékelt információt a meghatározott döntéshozó személy vagy szervezet részére juttatják el. Magyar viszonylatban lásd egyebek között például a Katonai Nemzetbiztonsági Szolgálatra vonatkozó információkat (elérhető online: <http://knbsz.gov.hu/hu/index.html> [A letöltés időpontja: 2017. 03. 16.]).

- A szervezeti hierarchiák magasabb szintjein általában a szakmai döntések decentralizálttá válnak, hiszen az azok alapjául szolgáló szakmai lépéseket alsóbb szinteken már kidolgozzák. Ugyanakkor a magasabb szintű jóváhagyás is tényleges döntést, ellenőrzést és felelősséget jelent, s a meghozott döntésekért vállalt felelősséget feltételez. A beosztottak által előkészített, a beosztott szakmai előadók szaktudására és információkra alapozott döntési tervet a hierarchia fokain felfelé haladva az újabb információknak megfelelően módosulhat, s ezáltal változhat (jobb esetben javulhat, rosszabb esetben romolhat) a döntés racionalitása is. A valóságban gyakran csak a felterjesztett ügydarabok formális jóváhagyására kerül sor. Így elválhat a hierarchia alsóbb fokán született *reális* döntés attól a *formális* döntéstől, amelyet a hierarchia magasabb szintjein hoznak (általában csak formális elfogadás, jóváhagyás formájában). Minél több hierarchikus szint van egy adott szervezetben, annál nagyobb annak valószínűsége, hogy egyre távolabb kerülhet egymástól a két-féle (realis és formális) döntés, s fokozódhat a döntési kompetenciák és felelősség elválásának veszélye.

Az állami-politikai szervezetek rendszere

A közszolgálat szervezetei az állami-politikai szervezetek rendszerének elemeivel szoros kapcsolatban tevékenykedhetnek, s ezért rájuk is hathat (legalábbis közvetve) számos olyan tényező, amelyekkel az állami-politikai szervezetek általában célképzésüket, felépítésüket, működésüket stb. befolyásoló kihívásként szembesülnek (például társadalmi-gazdasági-politikai és kulturális körülmények, szituációk, kontextusok létrejötte, alakulása stb.).

Európában az állami-politikai szervezetek felépítésének alapelvei közé szokták sorolni egyebek között a népszuverenitás és a népképviselő elvét, a hatalom megosztásának elvét, a centralizáció, dekoncentráció és decentralizáció alapelvét, a hierarchia, az integráció és a koordináció alapelvét, az ágazati és funkcionális elveket, a szubszidiaritás alapelvét (továbbá kisebb-nagyobb mértékben a helyi önkormányzatokkal összefüggő számos működési alapelvét).⁶¹ Napjainkban is alapvetően ezen alapelvek és következményeik szolgálnak a fejlett polgári demokráciák, illetve államok politikai-intézményi berendezkedésének alapjául, ezekre épül az alkotmányi/alaptörvényi szabályozás, ezek jelennek meg hivatkozási alapként a politikai tevékenységben is. Figyelemre méltó általános trend a végrehajtó hatalom és a közigazgatás súlyának növekedése (amely anno elsősorban a jóléti állam gyakorlati térhódításával indult el mindenütt).

13.14.2. A rendőrség szociológiai jellemzői

A mai, modern értelemben vett rendőrség létrehozásának igénye először a 19. századi Angliában merült fel, azoknak a társadalmi változásoknak a nyomán, amelyek az ipari forradalom eredményeként jelentek meg. A bűnözés terjedése ellen és a kizsákmányolt munkástömegek

⁶¹ JÓZSA Zoltán (2014): *A közigazgatási szerv és szervezet, szervtípusok, a közigazgatási szervezet felépítésének általános elvei*. Budapest, NKE Vezető- és Továbbképzési Intézet.

megmozdulásai, zavargásai kezelésére olyan erőszakszervezetre volt szükség, amely más eszközrendszert és cselekvési sémákat alkalmaz, mint a haderő. „*Ha működési-szervezési elvek alapján közelítjük meg a rendvédelmet, akkor azt látjuk, hogy két alapvető modell különböztethető meg: a dekoncentrált állami és az önkormányzati rendőrségi modell. Alapvető különbség, hogy a dekoncentrált modellben az állam fennhatósága érvényesül a kormány által, míg a másikban a rendőrség a helyi, önkormányzati igazgatás része, és ennek a primátusa dominál. Az állami modellt kontinentális modellnek, az önkormányzati angolszász modellnek is nevezik.*”⁶²

Története során a rendőri szervezet alapfunkciója – a társadalom erőszakszintjének csökkentése és alacsony szinten tartása – megmaradt, de a tevékenységi kör és az eszközrendszer alaposan átalakult. A társadalom igényei az elmúlt kétszáz év során jelentősen megváltoztak, a demokratizálódás, a társadalmi problémák megítélése folyamatosan változásokat indukált a rendőri feladatkörök tekintetében is. A kriminológiai kultúra tovább gazdagította a lehetséges rendőrségi modellek sorát (ennek eredményeként manapság megkülönböztethetünk a rendészeti működés stratégiai iránya alapján *reaktív és proaktív rendőrséget*).

Az erőszak mint rendőri eszköz

A kezdeti időkben az erőszak volt a rendőrségi feladatellátás legfontosabb eszköze. A későbbiekben jelentősége csökkent ugyan, de az alkalmazás lehetősége a rend fenntartásában, illetve a konfliktuskezelésben nem szűnt meg. A viszonyt különösen bonyolulttá tette, hogy a rendőrség által alkalmazott erőszaknak a társadalom általános erőszakszintjének a csökkentését kellene szolgálnia – viszont nehezen jelölhető meg egzakt módon az a határ, hogy mikor, milyen szintű és formájú erőszak-alkalmazás a leginkább helyes és célravezető.

A rendőr helye és megítélése a társadalomban

A feladatok, feladatkörök és a társadalmi szerep megváltozása a rendőrség szervezetének, s azon belül a rendőrök személyének a közösségi, sőt osztálytársadalmi megítélését is megváltoztatta.

A *rendőrség társadalmi szerepének alakulását* vizsgálva a szociológusok egy hármas felosztást alkalmaznak. A három alapvető modell, amellyel a modern korban a rendőrség munkája jellemezhető:

1. a „bűnözés elleni háború” modell,
2. a „rendfenntartás” modell és
3. a „szolgáltatás” modell.

1. A *bűnözés elleni háború modell* alkalmazására a 19. századtól a 20. század közepéig került sor. Ekkoriban a társadalmi gondolkodásmódra (különösen az irányításban szerepet játszó felsőbb társadalmi rétegekben) az volt a jellemző, hogy a „tisztes polgárok”

⁶² KOZÁRY Andrea (2008): *Nemzetközi összehasonlító szervezettan*. Egyetemi tansegédlet. Budapest, NKE RTK. 7.

és a „deviáns rétegek” képviselői közé egyfajta választóvonalat kívántak húzni, s ebben a szeparációban, a választóvonal meghúzásában meghatározó szerep hárult a rendőrségre, amelyet ekkoriban erősen paramilitáris jellegű szervezeti struktúrába szerveztek, s a rendőri állományt úgy szocializálták, hogy az erősen maszkulin vonásokat felmutató rendőrök a feladatellátáshoz kételyek és kritika nélkül viszonyuljanak. Az ilyen modellt követő országokban meglehetősen *militáns fellépés* volt jellemző a bűnelkövető magatartású személyek, közösségek ellen. A rendőri munkát végzőkre nemritkán jellemző volt az előítéletesség az általuk „problémásnak”, bajkeverőnek ítélt társadalmi csoportok tagjai irányába, és ez kölcsönös volt. Ez a tény rányomta bélyegét a rendőrök általános társadalmi megítélésére. A felsőbb társadalmi osztályok tagjai gyakran megvetették és lenézték a rendőrt, a társadalmi hierarchiában alul lévők viszont általában bizalmatlanul, félve, néha gyűlölettel tekintettek rájuk. A rendőrökről úgy tartották, hogy félig katonák, fő erényük a kapott parancs feltétlen végrehajtása és a nyers fizikai erő. A rendőrség maga is egyre inkább elkülönült, *izolálódott* a társadalomtól, és egy sajátos, több vonatkozásban *elidegenedett* szubkultúrát hozott létre önmaga számára. A polgárok és maguk a rendőrök is úgy tekintettek a rendőrségre, mint „vékony kék vonalra a barbárság és a civilizáció között”.⁶³ A polgárok gyakran szorongással, félelemmel s nemritkán gyűlölettel gondoltak a rendőrrre.

2. A *rendfenntartás modell* a 20. század közepén először az Egyesült Államokban jött létre, alapvetően az ott felmerült társadalmi szükségletekre válaszul. Az 1960-as és 1970-es években ugyanis a rendőrség feladatrendszere egyre sokrétűbbé vált: már nem pusztán a bűnözés elleni harcra és a jogkövető állampolgárok, illetve a deviáns társadalmi csoportok közötti elválasztásra korlátozódott, hanem egyre inkább előtérbe került a jog, a *demokratikus érték- és normarendszer védelme, megőrzése; a társadalmi béke és rend fenntartása* az egyes településeken vagy régiókban. A rendőrség feladatköre jelentősen bővült (ilyen feladatok, társadalmi elvárások voltak [a teljesség igénye nélkül]: a bűnüldözés és a bűnmegelőzés, rendfenntartás, a közutak és a közlekedés rendjének fenntartása, ellenőrzése, a rendezvénybiztosítás, az idegenrendészet stb.). A rendőrség fontos feladatává vált, hogy alapvetően a középosztály normarendjéhez igazodva védje a *demokratikus értékeket*, kezelje a *konfliktusokat*, és a bűnelkövetők üldözése mellett lehetőség szerint *bűnmegelőzési feladatokat* is végezzen. Ennek megfelelően a rendőröknek meg kellett ismerniük és magukévá kellett tenniük a középosztály normarendjét, és nagyobb döntési szabadságot (s azzal együtt szélesebb jog- és hatáskört is) kaptak: szükség esetén önálló ítéletet kellett hozniuk, hogy adott helyzetben, szituációban mi a követendő viselkedésminta – sőt arra is irányulnia kellett a tevékenységüknek, hogy azt se engedjék, hogy az adott mikroközösségekben, ahol szolgáltak, a társadalmi békét bárki is megbontsa. Ebben a modellben az ideáltipikus rendőr képe is megváltozott: az előző modellre jellemző félkatonai vonások háttérbe szorultak; s már más képességeket, kulcskompetenciákat vártak el tőlük (például a kiválasztás és a képzés során kiemelten fontossá vált az *intelligencia* és a *tolerancia*, valamint a képzettségi szint emelése).

3. A problémaorientált vagy *közösségi rendészet* a 20. század végének és napjainknak is uralkodó szemlélete. „*Ez abból indul ki, hogy a közbiztonságot fenyegető veszélyek felismerése és azok hatásos elhárítása professzionális rendőri feladat, amelyet egy olyan szervezet képes adekvátan végrehajtani, amely a legkedvezőbb feltételeket biztosítja. A modell*

⁶³ KRÉMER Ferenc (2003a): *A rendőri hatalom természete*. Budapest, Napvilág Kiadó.

*lényege, hogy a rendőrségnek be kellett látnia, egyedül, a lakosság segítsége nélkül képtelen fenntartani a társadalmi békét. A problémák az egész közösség problémái, a rendőr szerepet vállal azok megoldásában, maga is a közösség aktív tagja. A rendőrt a közösség olyan tagjának tekintik, aki szolgáltatást nyújt azáltal, hogy a problémák megoldására speciális eszközrendszerrel rendelkezik.*⁶⁴ Ezt a modellt *szolgáltatás modellnek* is szokták nevezni. A modell lényege tehát, hogy mind a szakpolitikai döntéshozóknak, mind a rendőrségnek szembesülnie kellett a ténnyel, hogy a társadalom egésze, az egyes közösségek és az állampolgárok biztonságának garantálása, a közösségi szolgáltatások (például rendőri igazgatási feladatok) nyújtása, a különféle közösségi problémák kezelése csakis akkor lehet eredményes, ha a rendőr a közösségek tagjaival, a települések lakosaival egyre szorosabb *együtműködésben* dolgozik, s képes a biztonsági szempontok alapján történő igazgatásra, jogi, etikai és humánus szempontok összehangolására is. Ebben a modellben a *közösségi rendőrség (mint szervezet és mint testület)* őrzi a társadalom, a közösségek rendjét, és a rendőrt a *közösség olyan aktív tagjának* tekintik, aki szolgáltatást nyújt azáltal, hogy a problémák felismerésére és megoldására *speciális felkészültséggel és eszközrendszerrel rendelkezik.*⁶⁵ A szerepváltozás pedig nem másból, mint a rend fogalmának új, szélesebb társadalmi értelmezéséből adódott. Ennek a viszonyrendszernek a felismerése és következetes alkalmazása a rendőri munkában pozitív hatást gyakorolhat a rendőrök társadalmi megbecsültségére.⁶⁶

13.14.3. A katonai szervezetek szociológiai jellemzői

Katonai szervezet

A katonai szervezet (szinonim kifejezésekkel: haderő, hadsereg, fegyveres erő) az államapparátus részét képező; történelmileg, funkcionálisan és strukturálisan társadalmi meghatározottságú; erőteljesen hierarchizált; tevékenységében a bürokrácia ideáltípusát megközelíteni igyekvő; üzemszerűen működő uralmi szervezet. *A fegyveres erő szerepe* a védelem, az érdekfenyedettség esetére szóló készenlétben jelölhető meg.

A hadsereget a koordinált tevékenység maximális teljesítményét biztosító szervezet mintamodelljének tekinthetjük. Más szervezetekben e modell elemei kevésbé pregnánsan vagy csupán csírájában találhatóak. Másrészt egyes tulajdonságok, illetve jellemzők, amelyek minden más szervezetben előfordulnak, itt felnagyítva és sarkítva vannak jelen.

A katonai szervezetek bizonyos vonatkozásokban eltérően épülnek föl, és egyes esetekben más módon működnek, mint más szervezetek. Az alábbiakban a katonai szervezetek jellemzőit láthatjuk (ezek közül egyik vagy másik lehet jellemzője más szervezeteknek is, de összességükben más szervezetekben ilyen kontextusban nem jelennek meg):

- a hierarchia elvének maximális érvényesülése;
- fizikailag is érzékelhető korlátok, szabályozottság, zártság;
- jelentős hatalmi eltérések a szintek között;
- a hierarchikus szintek jogait és kötelességeit a végsőkéig meghatározzák;

⁶⁴ KOZÁRY Andrea (2013): *Összehasonlító szervezettan*. Egyetemi tansegédlet. Budapest, NKE RTK. 10.

⁶⁵ FINSZTER Géza (2010): A rendészet rendszerszemléletű megközelítése és a stratégiai tervezés. In *Tanulmányok a rendészeti stratégiához. Rendészeti Szemle Különszám*.

⁶⁶ KOZÁRY Andrea (2015): *Rendészetszociológia I*. Budapest, Rejtjel Kiadó.

- a szervezeti fegyelmet biztosító intézmények kifejlesztése;
- a tekintély és a függés erős;
- a hatalmi rituálék és szimbólumok nagy hangsúlya;
- a tevékenységek kifinomult és procedurális szabályozása;
- leszűkült érdekérvényesítési lehetőség,
- egyszemélyi parancsnoki rendszer.

Max Weber a katonatiszteket olyan különleges rendi ismertetőjegyekkel rendelkező, ki-nevezett katonai hivatalnokokként jellemzi, akik a hadsereget vezetik. Samuel Huntington szerint a korszerű tisztikar egyfajta hivatásos testület, a modern katonatiszt pedig hivatásos közszolgálati bürokrata szakember.

A katonai szervezetek működésének specifikumai:

- politikai fontossággal bír a csoportjainak, tagjainak magatartása;
- életveszéllyel jár a rendeltetészerű feladatvégzés;
- folyamatosan nagy szellemi-idegi-fizikai megterhelést jelent;
- a feladatellátás centralizált és szabályozott;
- az eredmény nem látható be közvetlenül;
- békehelyzetben modellezi rendeltetésének gyakorlati kiteljesítését;
- testületi szellem (csoporttudat, kohézió);
- a vezetés eszköze: a parancs (más normát felülír);
- a normaképzés alapvető mechanizmusa a szabályozás,
- a szervezettel szembeni lojalitás mindenek fölé rendelt;
- engedelmességet fizikai kényszerrel is támogathat;
- a szolgálati út rendszere a legfontosabb csatorna.

A katonai szervezet erősen hierarchikus felépítéséből több szervezeti, illetve működési sajátosság következik:

- a beosztások és rendfokozatok hierarchiája részletekbe menően kimunkált, a leg-felsőbb szinttől az alegységek szintjéig;
- a pozíciók betöltése meghatározott feltételekhez kötött;
- a parancsnok egy személyben felelős a rá bízott szervezetért;
- a tevékenység irányítása, szabályozása parancsok, utasítások alapján történik;
- a hierarchia különbségeinek őrzésére a szervezet intézményeket hozott létre.

A fegyveres erő kiemelt célja: a haza fegyveres védelme, a hadrafoghatóság fenntartása (haditechnika, személyi állomány, harckészültség). Ezen a feladatkörök ellátásához a had-sereg sajátos és speciális elvárásokat támaszt a személyi állományával szemben:

- a szolgálati rend betartása és betartatása,
- speciális szakismeretek,
- lojalitás, elkötelezettség,
- együttműködési készség (csapatmunka),
- megfelelő fizikai, szellemi és mentális teherbírás,
- alkalmazkodási és önálvétési készség,

- hivatásrendi értékek internalizációja⁶⁷ és tisztelete (laktanyában, munkahelyen és a magánéletben is).

A katonai szervezet tagjai identitásérzetének fokozása és az elvárt viselkedési, illetve magatartási formák és értékek megszilárdításának elősegítése érdekében működnek a katonai oktatási-képzési intézmények, amelyekben az oktatási és képzési folyamat során egyszerre érvényesül a manifeszt és a rejtett tanterv.

A hivatásrendi értékekkel való azonosulást segítik elő az egyenruha, a sajátos szimbólumok, jelek; beosztások, illetve státusok jelvényei; a zene; mozgási kombinációk és kommunikációs formák, rituálék, gesztusok.

Hivatásos katonák gondolkodásmódjának általános jellemző vonásai:

- *speciális attitűdök, értékek és normák* (szolgálat felelőssége, társadalmi kötelesség-tudat és a hivatáshoz való ragaszkodás; szakmaszeretet); speciális léthelyzetből fakadó sajátos világlátás és gondolkodásmód;
- sajátos *hivatási erkölcs, pályakép* és magatartásformák (a hivatás gyakorlói kollektív szolgáltatást nyújtanak a társadalom egészének; kollektív professzionális felelősséggel tartoznak a tiszti kódex alapján);
- *hagyományok, testületi szellem, egység és közösségiség jelentősége* (hivatalos szervezeti bürokrácia; katonai közép- és felsőfokú oktatási rendszer; különféle egyesületek, szövetségek, folyóiratok; valamint az íratlan szokások, hagyományok és ideológiák), együttes kiképzés; fegyelem; egymásrautaltság; transzkontextuális küldetéstudat;
- *társadalmi felelősség* (szolgáltatás általános és a társadalom külső fegyveres veszélyeztetéssel szembeni biztonsága szempontjából létfontosságú jellege, valamint speciális szaktudás monopóliuma).

Kulcsfogalmak

szervezet, bürokratikus szervezet, közszolgálati szervezet, közigazgatási szervezet, rendvédelmi szervezet, katonai szervezet

Ellenőrző kérdések

Ismertesse Max Webernek a bürokratikus szervezetek ideáltípusának felépítésére és leírására vonatkozó leírását!

Mutassa be a közigazgatási szervezetek szociológiai jellemzőit!

Miként jellemezhetőek a rendőri és a katonai szervezetek jellegadó vonásai?

⁶⁷ Internalizáció: az a folyamat, amelynek során az egyén oly mértékben sajátítja el, teszi magáévá az értékeket, illetve normákat, hogy akkor is azoknak megfelelően viselkedik, ha nem számít külső negatív szankciókra az adott normák megszegése esetén (belső meggyőződésből viselkedik a normáknak megfelelően, mert a normakövető viselkedést értékesnek tartja). (Anthony Giddens)

Felhasznált irodalom

- BARR, Nicholas (2009): *A jóléti állam gazdaságtana. A nagy ellátórendszerek működésének összefüggései*. Budapest, Akadémiai Kiadó.
- BLAU, Peter M. – SCOTT, W. Richard (1962): *Formal Organizations. A Comparative Approach*. San Francisco, Chaudler Publishing Co.
- BOKOR Attila: *Szervezeti kultúra és tudásintegráció: a termékfejlesztés problémája*. PhD-értekezés. Budapesti Közgazdaságtudományi és Államigazgatási Egyetem, Gazdálkodástudományi PhD-program. Elérhető: http://phd.lib.uni-corvinus.hu/158/1/bokor_attila_hu.pdf (A letöltés időpontja: 2017. 03. 20.)
- BOSSAERT, D. – DEMMKE, C. (2003): *Civil Services in the Accession States. New trends and the impact of the integration process*. Maastricht, European Institute of Public Administration.
- BOSSAERT, D. – DEMMKE, Christoph – NOMDEN, K. – POLET, R. (2001): *Civil Services in the Europe of Fifteen. Trends and New Developments*. Maastricht, European Institute of Public Administration.
- BOTOS Katalin – SCHLETT András – HALMOSI Péter (2012): *Államháztartástan*. Szegedi Tudományegyetem, Gazdaságtudományi Kar. 71/2012. 16. Elérhető: www.jegyzetportal.hu/download/penzogy_jog/adoespenzogy2002-2.doc (A letöltés időpontja: 2017. 03. 20.)
- DAVENPORT, Thomas H. – PRUSAK, Laurence (2001): *Working Knowledge: How Organizations Manage what They Know*. Boston, Harvard Business School Press. [DAVENPORT, Thomas H. – PRUSAK, Laurence (2001): *Tudásmenedzsment*. Budapest, Kossuth Kiadó.]
- DINYA László (2000): A közszféra szerepe a régió versenyképességének növelésében. In FARKAS Beáta – LENGYEL Imre szerk.: *Versenyképesség – regionális versenyképesség*. Szeged, SZTE Gazdaságtudományi Kar Közleményei, JATEPress. 117–123.
- DOBÁK Miklós (1998): *Szervezeti formák és vezetés*. Budapest, Közgazdasági és Jogi Kiadó.
- FICZERE Lajos – FORGÁCS Imre szerk. (2001): *Magyar közigazgatási jog*. Budapest, Osiris Kiadó.
- FINSZTER Géza (2010): A rendészet rendszerszemléletű megközelítése és a stratégiai tervezés. In *Tanulmányok a rendészeti stratégiához. Rendészeti Szemle Különszám*.
- FOSS, Nikolaj J. (1999): The Use of Knowledge in Firms. *Journal of Institutional and Theoretical Economics*, Vol. 155. No. 3. 458–486.
- GUIOT, Jean M. (1984): *Szervezetek és magatartásuk*. Budapest, Közgazdasági és Jogi Kiadó.
- GYÖRFFY György (1977): *István király és műve*. Budapest, Gondolat Kiadó.
- HANDY, Charles B. (1985): *Understanding Organizations*. Oxford, Oxford University Press.
- HANDY, Charles B. (1989): *The Age of Unreason*. Boston, Harvard Business School Press.
- HORVÁTH Attila szerk. (2007): *Irányítás, felügyelet, ellenőrzés a közigazgatás működésében*. Budapest, Magyar Közigazgatási Intézet.
- JÁVOR István (1993): *A szervezetszociológia gondolati rendszerei*. Budapest, Tankönyvkiadó.
- JÁVOR István – ROZGONYI Tamás (2005): *Hatalom – konfliktus – kultúra*. Budapest, Közgazdasági és Jogi Kiadó – Kerszöv Jogi és Üzleti Kiadó.
- JÓZSA Zoltán (2014): *A közigazgatási szerv és szervezet, szervtípusok, a közigazgatási szervezet felépítésének általános elvei*. Budapest, NKE Vezető- és Továbbképzési Intézet.
- JUHÁSZ Lilla Mária – KIS Norbert (2013): *Közzszolgálati életpályák*. NKE Közös alapozó modul. Tansegédlet. Budapest, Nemzeti Közzszolgálati Egyetem.

- JUHÁSZ Lilla Mária – RIGÓ Attila (2013): *Integritásmenedzsment. Korruptió-megelőzés és integritás-szemlélet a közszolgálatban*. Egyetemi tansegédlet. Budapest, Nemzeti Közszerzési és Tankönyv Kiadó.
- KALAS Tibor: *A közigazgatási szerv*. Elérhető: jogikar.uni-miskolc.hu/download.php (A letöltés időpontja: 2017. 03. 20.)
- KAPÁS Judit (1999): A vállalat tudása. *Vezetéstudomány*, 30. évf. 6. sz. 2–11. (idézet: 5.). Elérhető: ganymedes.lib.unideb.hu:8080/dea/bitstream/2437/109385/1/file_up_KapasJ-Vallalat-tudasa.pdf. Lásd még: Szervezeti tudás című előadás. Elérhető: fano.tsf.hu/gk_old/files/egyeb/2312.ppt (A letöltés időpontja: 2017. 03. 20.)
- KISS Zoltán László (2005): *A magyar katonai elit, 1945–1989*. Budapest, ZMNE.
- KLEIN Sándor (2012): *Vezetés- és szervezetpszichológia*. Budapest, Edge 2000 Kft.
- KOI Gyula (2008): Magyary Zoltán mint az összehasonlító közigazgatás úttörő művelője. *Jogtudományi Közöny*, 63. évf. 7–8. sz. 352–360.
- KOVÁCS Zoltán (2002): *Szervezetpszichológia*. Jegyzet. Budapest, Corvinus Egyetem.
- KOZÁRY Andrea (2008): *Nemzetközi összehasonlító szervezettan*. Egyetemi tansegédlet. Budapest, NKE RTK. 7.
- KOZÁRY Andrea (2013): *Összehasonlító szervezettan*. Egyetemi tansegédlet. Budapest, NKE RTK.
- KOZÁRY Andrea (2014): *Rendészetszociológia I*. Budapest, Rejtjel Kiadó.
- KOZÁRY Andrea (2015): *Rendészetszociológia II*. Budapest, Rejtjel Kiadó.
- Közigazgatási alapvizsga* (2013). Jegyzet. Budapest, NKE Szolgáltató Nonprofit Kft.
- KRÉMER Ferenc (2003a): *A rendőri hatalom természete*. Budapest, Napvilág Kiadó.
- KRÉMER Ferenc (2003b): *Szociológiai alapismeretek. Kézikönyv rendvédelmi hallgatók számára*. Budapest, Rejtjel Kiadó.
- LAM, Alice (1998): *Tacit Knowledge, Organisational Learning and Innovation: A Social Perspective*. Copenhagen, DRUID Working Paper. 98–122.
- LEVITT, Barbara – MARCH, James G. (1988): Organizational Learning. *Annual Review of Sociology*, Vol. 14. 319–338.
- MAGYARY Zoltán (1942): *Magyar közigazgatás. A közigazgatás szerepe a XX. sz. államában, a magyar közigazgatás szervezete, működése és jogi rendje*. Budapest, Királyi Magyar Egyetemi Nyomda.
- MERTON, Robert K. (1980): *Társadalomelmélet és társadalmi struktúra*. Budapest, Gondolat Kiadó.
- MEYER, Marshall (1985): *Limits to Bureaucratic Growth*. Berlin, Walter de Gruyter. 1.
- MORGAN, Gareth (1986): *Images of Organization*. Newbury Park, SAGE Publications.
- PERROW, Charles (1994): *Szervezetpszichológia*. Budapest, Osiris Kiadó.
- POLANYI, Michael (1958): *Personal Knowledge: Towards a Post-Critical Philosophy*. Chicago, University of Chicago Press.
- POLANYI, Michael (1966): *The Tacit Dimension*. London, Routledge.
- SCHEIN, Edgar H. (1978): *Szervezéslelektan*. Budapest, Közgazdasági és Jogi Kiadó.
- SEDEVINÉ BALASSA Ildikó – PÖLÖSKÉINÉ HEGEDÜS Helén (2011): *Szervezési alapismeretek I. Az információs rendszerek szervezésének alapkérdései*. Elérhető: http://centroszet.hu/tananyag/szervezes%20JO/4_szervezeti_alapformk.html (A letöltés időpontja: 2016. 07. 02.)
- SIMONICS István (2015): *Vezetési kompetenciák fejlesztése a szakmai tanárképzésben. 4.3. Szervezeti struktúrák, modellek*. Budapest, Óbudai Egyetem. Elérhető: www.tankonyvtar.hu/hu/tartalom/tamop412b2/2013-0002_vezetes/tananyag/JEGYZET-33-4.3._Szervezeti_strukturak__m.scorml (A letöltés időpontja: 2016. 10. 14.)

- SIMON, Herbert (1999): Information 101: It's Not What You Know, It's How You Know It. In CORTADA, J. W. – WOODS, J. A. eds.: *The Knowledge Management Yearbook 1999–2000*. Boston, Butterworth-Heinemann.
- SZEGHEGYI Ágnes (2011): *Tudásmenedzsment I.* Budapest, Óbudai Egyetem Keleti Károly Gazdasági Kar Vállalkozásmenedzsment Intézet. Elérhető: <https://kgk.uni-obuda.hu/sites/default/files/Jegyzet-TM.pdf> (A letöltés időpontja: 2017. 03. 20.)
- Szervezeti menedzsment.* Magyar Nemzeti Múzeum, Országos Muzeológiai Módszertani és Információs Központ. Elérhető: <http://ommik.hu/index.php/tudasbazis/szervezeti-menedzsment/105-2-szervezettipusok> (A letöltés időpontja: 2012. 09. 11.)
- T. DENES Tamás: *A tacit tudás struktuális definíciója.* Elérhető: www.titoktan.hu/_raktar/_e_vilag_i_gondolatok/Tacit-tudas-strukturalis-definicioja.pdf (A letöltés időpontja: 2017. 03. 20.)
- VAN DER MEER, Frits – STEEN, Trui – WILLE, Anchrit (2015): Civil Service Systems in Western Europe: A Comparative Analysis. In *Comparative Civil Service Systems in the 21st Century*. 38–56. Elérhető: www.researchgate.net/publication/304882551_Civil_Service_Systems_in_Western_Europe_A_Comparative_Analysis (A letöltés időpontja: 2017. 03. 20.)
- WEBER, Max (1987): *Gazdaság és társadalom. A megértő szociológia alapfogalmai I.* Budapest, Közgazdasági és Jogi Kiadó.
- ZILLER, Jacques (1993): *Administration comparées. Les systèmes politicoadministrative de l'Europe des douze.* Paris, Montchrestien.

Vákát oldal

14. fejezet

A korrupció jelenségek köre mint társadalmi és szervezeti-intézményi kihívás

Tarján Gábor

14.1. A korrupció fogalma és megközelítése

A korrupció általános definícióját több okból kifolyólag is nehéz megfogalmazni. Az első, hogy a kifejezés több egymással összefüggő, de önállóan értelmezhető jelenséget foglal magába. Ezek – többek között – függenek egy-egy ország társadalmának erkölcsi állapotától, a normatív etikai felfogásoktól, a demokrácia minőségétől (jogalkotás) és a kulturális attitűdöktől. Másként fogalmazunk, ha a korrupció hétköznapi értelmezését helyezzük középpontba és másként, ha a közsférával hozzuk összefüggésbe.

A normaszegő cselekmények azon csoportja, amelyet a korrupció szóval jelöl a tudományos szakirodalom, folyamatosan kutatott terület. Kutatottsága ellenére a magatartásnak még sincs olyan egységes és konkrét meghatározása, amelyet a kutatók egyöntetűen elfogadnának, azzal együtt sem, hogy a korrupció tudományos feltárása széles spektrumú. „*A korrupció szerteágazó fogalom, pontos, általánosan elfogadott meghatározása mind ez ideig sem hazánkban, sem nemzetközi szinten nem létezik. A köznyelv sokféle értelemben, számos vetületi megközelítésből használja, ezenkívül kultúra-, tudomány- és korszakfüggő, hogy mi tekintendő korrupciónak.*”¹ A korrupciónak rengeteg fajtája ismert: gazdasági, üzleti, orvosi, katonai, rendőri és számtalan egyéb. A korrupció speciális megvalósulási területei kapcsán sem lehető fel konszenzussal elfogadott megfogalmazás, sőt e magatartások, jelenségek sokszínűsége önmagában is tovább nehezíti a definíció pontos meghatározását.² Leggyakrabban a Transparency International megfogalmazása használatos, miszerint: „*the abuse of entrusted power for private gain*” (rárüházott hatalommal való visszaélés egyéni haszonszerzés céljából).³

Akkor beszélünk korrupcióról, ha az egyén személyes érdekeit azon célok vagy személyek) fölé helyezi, amelyek szolgálatára egyébként hivatott. Tehát a korrupció köz-hatalommal történő visszaélés egyéni haszonszerzés, személyes érdek céljából. Másképp fogalmazva a korrupció a hivatali pozícióval történő visszaélés magánelőny szerzése cél-

¹ A korrupció elleni kormányzati intézkedésekről és a Közigazgatás Korrupció-megelőzési Programjának elfogadásáról kiadott 1104/2012. (IV. 6.) Korm. határozat (hatályos: 2015. május 27-ig).

² NÉMETH Bálint (2014): *A korrupció formális modellje*. Technikai jegyzet. Budapest, Corvinus Egyetem. Elérhető: http://unipub.lib.uni-corvinus.hu/1636/1/korrupcio_0630.pdf (A letöltés időpontja: 2016. 06. 13.)

³ Transparency International. Elérhető: www.transparency.org/whoweare/organisation/faqs_on_corruption (A letöltés időpontja: 2016. 02. 01.)

jából, ellenszolgáltatás fejében. Állami-intézményi szinten a korrupció a közvagyon olyan jellegű szétosztása, amely egy szűk partikuláris érdekcsoportnak kedvez ahelyett, hogy az osztársadalmi érdekeket tartaná szem előtt. A meghatározások általában valamely kormányzati intézményhez kötik a korrupciót, de piaci cégek között is megvalósulhat.

A korrupció szűkebb definíciója szerint korrupció az, amit a törvény annak tart, ebben az esetben az érintettek gyakran köztisztviséget betöltő személyek. A tágabb definíciója etikai alapelvek megsértését jelenti egy kultúrán, társadalmon, csoporton, illetve történelmi időszakon belül.

Hangsúlyoznunk kell, hogy a korrupció – ellentétben más társadalmi jelenségekkel – nem írható le statisztikai módszerekkel.

A korrupció, mint a javak és a személyek, csoportok közötti speciális kapcsolat, viszony két személyi és két nem személyi – tárgyi, fogalmi – elemet tartalmaz:

1. a *korrumpáló*, az illegitim ügylet kezdeményezője;
2. a *korrumpált*, aki az amorális és többszörösen sértő tettnek az elfogadója;
3. a korrupció során felajánlott megvesztegetési *díj*;
4. a korrumpált által elfogadott *előny*.

Az első két csoport tagjai lehetnek személyek, csoport vagy szervezet.

A korrupciós folyamatban, tevékenységben részt vevő, azaz cserére felajánlott javak lehetnek:

- anyagiak (pénz);
- szolgáltatások, pozíciók, kedvezmények;
- magatartásformák (lojalitás, szavazás).

Le kell szögeznünk, hogy a korrupció értékelése, okának és kezelésének mikéntje kultúrafüggő.

A korrupció elleni sikeres fellépés elengedhetetlen feltétele egy olyan átfogó szakpolitika, amely a büntetőjogi és gazdasági intézkedéseken kívül az élet számos területére kiterjed, többek között az egészségügyi és szociális rendszerre, az oktatás és nevelés területére, a tájékoztatásra (média), a technológia és az innováció mindennapi használatára. És mindenekelőtt a közigazgatásra, a közhatalomra, szervezetekre és emberekre egyaránt. Az összehangolt szakpolitikai eljárások fokozatosan adják vissza az emberek önmagukba és intézményekbe vetett hitét, ami a korrupció elleni fellépés alfája és ómegája.

Az EU tagországai számos kezdeményezést tettek az utóbbi években, de az eredmények egyenlőtlenek, és többet kell tenni a korrupció megelőzése és megbüntetése, felszámolása érdekében.

A 2014. februári jelentésében az Európai Bizottság átfogó képet nyújt az egyes tagállamok helyzetéről: a hatályos intézkedésekről, a fennálló kérdésekről, a működő politikákról és a javítani kívánt területekről.⁴ Szóba kerül a megelőzésre irányuló kötelezettségvállalás, a jogszabályok módosítása, koordináló testületek létrehozása, magatartási kódexek megalkotása, speciális ügyészek alkalmazása a korrupció ellen, a politikai élet (pártok és jelöltek) és a közbeszerzések finanszírozásának átláthatóvá tételének és felügyeleti mechanizmusának

⁴ EU Anti-Corruption Report, 2014. Elérhető: https://ec.europa.eu/home-affairs/what-we-do/policies/organized-crime-and-human-trafficking/corruption/anti-corruption-report_en (A letöltés időpontja: 2017. 03. 20.)

kiépítése, a mentelmi jog felülvizsgálata, a számviteli kötelezettség szigorítása, nyilvános információkhoz történő hozzáférés biztosítása, a külföldi megvesztegetés proaktív kivizsgálási kapacitásának növelése, az igazságszolgáltatás függetlensége. Ebből kiderül, hogy a korrupció jellege és terjedelme tagállamonként változik, és a korrupcióellenes politikák hatékonysága különböző.

A közvélemény-kutatások szerint összességében az európai polgárok több mint háromnegyede egyetért abban, hogy a korrupció elterjedt jelenség hazájukban. A belgáknál 67%, a cseheknél 95%, a görögöknél 99%. Ausztria az egyetlen ország Nyugat-Európában, ahol a nagy számban – a válaszadók közel egyharmada – elfogadhatónak tartja, hogy közszolgáltatást cserébe ajándékot adjon. A válaszadók 4%-a mondta, hogy az elmúlt évben kérték vagy várták a megvesztegetést. Magyarországon ez az arány 13%, a lengyelek körében 15%, a szlovákoknál 21%, míg a csehek esetében 8%, de a szlovéneknél „csak” 3%, míg a spanyolok körében 2%. A németek 9%-a mondta, hogy személyesen ismer valakit, akit megvesztegettek. Az EU-ban tízből tíz – tehát mindegyik – vállalat úgy gondolja, hogy a korrupció akadályt jelent az üzletmenetben. A legkevesebben a bolgárok köréből (9%) vélik, hogy a korrupció megakadályozására elegendő a büntetőjogi szabályozás. A ciprusiak 57%-a állítja, hogy mindennapi életük során személyesen érinti a korrupció, míg 83%-uk szerint üzleti sikert csak politikai kapcsolatokkal lehet elérni. A legnagyobb arányban (71%) a cseh vállalkozók állítják, hogy érinti őket a korrupció. A máltaiak 53%-a szerint a korrupció az építési engedélyeket kiadó tisztviselők körében a legnagyobb.

A Transparency International (TI) 2016-os felmérése szerint a magyarok mindössze 16%-a gondolja, hogy az egyes állampolgár eredményt érhet el a korrupció elleni harcban, és csak 20%-uk tenne bejelentést, ha korrupcióval találkozna. Ez az EU-n belül a legrosszabb arány. A TI korrupcióérzékelési indexén (CPI) Magyarország 2016-ban hét helyet zuhant, és ezzel a világ korrupciós ranglistáján az 57. helyre került 48 ponttal. Míg a 2004-es EU-csatlakozás utáni években Magyarország Észtország és Szlovénia mögött a régióban a harmadik legjobb helyezést érte el, addig napjainkban már csak Bulgária korruptabb nála.

A szakértők kimutatták, hogy az Európai Unióban a korrupció és az egy főre jutó bruttó hazai termék (GDP) között jelentős összefüggés figyelhető meg. A korrupció Magyarországon is megakasztja a gazdasági fejlődést, mert bizonytalan üzleti környezetet eredményez, ami romló versenyképességhez és egyenlőtlen jövedelemeloszláshoz vezet. Az üzleti élet szereplői is elégtelennek ítélik a magyar kormány korrupció elleni intézkedéseit. Kívóan rossz az állami intézmények megítélése: a 2001-es 26. helyről 2016-ban a 114. helyre csúszott az ország. Sokatmondó, hogy az üzletemberek Magyarországon a szabályozási bizonytalanságot és a korrupciót jelölték meg mint a sikeres üzlet legfőbb akadályait. *„A magyar gazdaság versenyképessége nemcsak az EU 28-akétól, hanem a régiós országokétól is távolodik, és ennek legfőbb oka az állami intézményrendszer elégtelen működése.”⁵*

A korrupció nemcsak a gazdaságra nézve káros, hanem súlyos, az élet alapvető feltételeit károsító következményekkel is jár a sérülékeny magyar társadalomban. *„Szociológiai kutatások is rámutattak, hogy a magyarok zárt gondolkodású, magába forduló, alapvetően bizalomhiányos közegben élnek. Az emberek sem egymásban, sem pedig azokban a tisztségviselőkből és intézményekben nem bíznak, akik és amelyek kulcsfontosságúak a társada-*

⁵ A Transparency International 2016-os világfelmérése. Elérhető: <https://transparency.hu/wp-content/uploads/2017/01/CPI-2016> (A letöltés időpontja: 2017. 03. 20.)

lom és az állam működése szempontjából, így többek között a parlamenti képviselőkben, a pénzügyi szakemberekben és az újságírókban sem [...] a magyarok általában nem tartják magukat korruptnak, miközben a korrupciót széles körben érzékelik, sőt többnyire el is fogadják. A társadalom ilyen szintű ambivalenciája jelentős veszélyeket hordoz magában. Megfelelő beavatkozás hiányában a gazdasági javakon túl könnyen olyan alapvető értékek válhatnak korrupció tárgyává, mint a szabadságjogok, a félelemtől való mentesség, a biztonságérzet, az emberi lehetőségek és boldogulás, valamint az intézményekbe vagy emberek egymásba vetett, egyébként is gyenge hite.”⁶

Korrupció és közhatalom

A korrupciónak többféle megjelenési formája van, amelyek közül legismertebb, amikor az átlagemberek informális kapcsolati hálójukat a cél érdekében bizonyos esetekben arra használják, hogy meghatározott javakhoz, szolgáltatásokhoz a jogszabályokat megkerülve jussanak hozzá. Ettől eltér a kormányzati/politikai szereplők által professzionálisan szervezett nagykorruptió, amelynek eredete nálunk a rendszerváltás utáni túl gyors privatizációig nyúlik vissza.

A közhatalom intézményrendszere biztosítja a társadalmi cserefolyamatok (anyagi javak, kultúrák, hatalmak, társas kapcsolatok stb. cseréje) értékelt működését. Azaz a közhatalom nemcsak működteti, hanem ellenőrzi a társadalmi folyamatok legfontosabb csatornáit, és változtatni ezeken csak oly módon lehet, ha a közhatalmi intézményeket, illetve az ott dolgozókat befolyásolni tudják. A befolyásolásnak számos legális módja van, hiszen az rendkívül fontos a társadalom valamennyi tagja számára. A befolyásolás legális módszerei mindenki számára hozzáférhetők, külön előnyöket és külön hasznot nem eredményeznek.

Tehát a korrupció a közhatalom feletti befolyás megszerzésének az a módja, amely nem eredményez mindenkire érvényes változást. A korrupció csak a korrumpáló számára változtatja meg a cselekvés feltételeit, lehetővé téve számára, hogy kedve szerint alakítsa azokat. A korrumpáló többnyire, de nem feltétlenül, valamilyen magánhatalmat, leginkább annak általános formáját, pénzt kínál cserébe. A pénz azonban nem az egyetlen lehetséges ellentételezés, a hivatali karrier, a befolyásos posztok elnyerése vagy egyéb szolgáltatások szintén képezhetik a csere alapját.

A közhatalmat az intézmények alkalmazottjain keresztül lehet korrumpálni. A szervezet egésze is bevonható a korrupcióba, ha felsővezetése valamilyen előnyökért hajlandó alkut kötni. Ekkor a szervezet működését a „megrendelő” igényei szerint alakítják, a társadalmi alapértékek és jogszabályok szem előtt tartása helyett. A haszon ilyenkor csak a korrupcióban részt vevőké és nem a szervezet egészéé. Gyakoribb azonban, hogy a szervezeten belül csak azokon a helyeken korrumpálják a dolgozókat, ahol a korrumpáló számára lényeges döntések születnek.

A korrupció lényegéhez tartozik, hogy a korrumpáltak a közhatalmat magánhatalommá alakítják át, amit így magánhaszon megszerzésére használnak. A korrupció széles

⁶ BURAI Petra (2017): „Muszáj jobbnak lenni”. Kiutak a korrupcióból. In JAKAB András – URBÁN László szerk.: *Hegymenet. Társadalmi és politikai kihívások Magyarországon*. Budapest, Osiris Kiadó. 310–311.

körü elterjedése a közhatalom meggyengülését, sőt megszűnését is jelentheti. A korrupció elterjedésének feltétele, hogy a közhatalom ne megfelelően kezelje a társadalmi folyamatok változásából adódó új problémákat. Minél képtelenebb a közhatalom a szükségszerű változásra, minél merevebben ragaszkodik korábbi formáihoz, annál nagyobb a valószínűsége, hogy hatalmi rendszere a korrupció rendszerévé szilárdul. Ez nemcsak a közhatalom meggyengülését, hanem végső esetben megszűnését is jelentheti. Ezáltal válik a korrupció a közhatalom alkalmatlanságának haszonélvezőjévé.

A korrupciókutatásban alkalmazott módszerek közül az országok összehasonlítására alkalmas percepciós, érzékelési indexek azt mutatják meg, hogy az állampolgárok vagy a problémával/kérdéssel foglalkozók mennyire gondolják korruptnak az adott kormányt. A kontrollált kísérleteket alkalmazó módszer esetében szimulálják a korrupciót különböző játékokkal, és megnézik, jutalmak és büntetések hatására az emberek mennyire hajlandóak szabályt szegni. Az ún. big data módszer alkalmazásokon alapul, amikor nagy mennyiségű digitális adatot, céghálókat, tulajdonosi viszonyokat vizsgálnak, és ebből vonatkoztatnak a korrupció jellegére. A kvalitatív módszert alkalmazók mélyinterjúkat készítenek, megpróbálják megtalálni a korrupt szereplőket, akik a témába vágó, ahhoz kapcsolódó történeteket, sztorikat mesélnek el, amelyek révén le lehet írni, hogyan működik a korrupciós mechanizmus. Azonban nincs olyan módszer, amelynek alkalmazásával pontosan meg lehetne mondani, mennyire korrupt egy ország.

A különböző felmérések szerint Magyarország a korrupcióval közepesen fertőzött országok közé tartozik. Az adatok értékeléséhez tudni kell, hogy olyan ország vagy szervezet, ahol nulla a korrupciós kockázat, azaz, ahol nincs korrupció, nem létezik. A szervezetszociológiai kutatásokból tudjuk, hogy mindig kialakulnak olyan helyzetek, amikor hatalmi szempontból az erőforrások megszerzésének illegitim módja a kifizetődőbb. Mértékadó vizsgálatok szerint a közbeszerzések 65–75%-a érintett korrupcióban, és ezekben az esetekben 10 és 25% közötti felárról beszélhetünk, bár sokszor ennél nagyobb az extraprofit. A közvetlen, pénzben kifejezhető kárnál azonban súlyosabb következményekkel járnak a korrupció közvetett hatásai.

Korrupció és közbeszerzés

„A korrupciós kockázatok vizsgálata a korrupció feltételeinek a vizsgálatát jelenti. Ugyanis, ha valaki csalni akar, akkor a csaláshoz megfelelő feltételeket hoz létre. A korrupciós kockázat azt jelenti, hogy a csalásnak ezek a feltételei létrejönnek a közbeszerzések során.”⁷

A közbeszerzések megkerülhetetlenek, ha egy országon belül vagy országok összehasonlításában vizsgáljuk a korrupció jelenségét. Egyrészt a közbeszerzések súlya és szerepe meghatározó jelentőségű egy-egy nemzetgazdaságon belül, hiszen az OECD-országok egészében 2013-ban a közbeszerzések adták a kormányzati kiadások 29%-át, míg az EU-tagországok együttesében a GDP 14%-ára rúg a közbeszerzések összege. Másrészt egy országon belül a közbeszerzés a korrupciós tranzakciók meghatározó terepének

⁷ TÓTH István János – HAJDU Miklós (2016): Korrupciós kockázatok, átláthatóság, közbeszerzések. Magyar közbeszerzések 2009–2015 közötti adatainak elemzése. In KOLOSI Tamás – TÓTH István György szerk.: *Társadalmi Riport 2016*. Budapest, TÁRKI. 33.

számít, amit alátámaszt, hogy az OECD számításai szerint a külföldi vállalkozások által elkövetett és feltárt megvesztegetések 57%-a közbeszerzések elnyeréséhez kapcsolódott. Harmadrészt a közbeszerzésekhez kapcsolódó korrupció esetén a közbeszerzések jelentős gazdasági súlya miatt tetemes jóléti veszteségekkel kell számolni. Becslések szerint a korrupciós közbeszerzéseknel a túlárazásból következően a szerződéses érték 10–30%-ára tehető a társadalmi veszteség.

Ha a közbeszerzési eljárás lezárásaként a szerződést úgy kötik meg, hogy kizárólag a későbbi nyertes adott be ajánlatot, akkor ez önmagában a korrupciós kockázatok magas szintjét jelzi. Egy ajánlat esetén ugyanis sokkal könnyebb és kisebb tranzakciós költséggel jár egy korrupciós tranzakciót lebonyolítani, mint több versenyző ajánlat esetén, ami nem jelenti azt, hogy minden egy ajánlat mellett lefolytatott közbeszerzés korrupciós lenne. De azt igen, hogy ezeket a közbeszerzéseket a korrupció számára kedvezőbb feltételekkel bonyolították le. A korrupciós kockázatok magas szintjére utal, hogy Magyarországon 2009 és 2010 között a közbeszerzések viszonylag magas aránya bonyolódott le verseny nélkül (31,4% és 33,2%).

Összehasonlítva ezt a visegrádi országok és a korrupciós kockázatok hatékonyan kontrolláló néhány európai ország (például Egyesült Királyság, Dánia, Németország, Finnország, Svédország) adataival, látható, hogy a magyarnál csak a lengyel helyzet rosszabb, míg a verseny nélküli közbeszerzések aránya Németország kivételével alig haladta meg a 10%-ot (az Egyesült Királyságban 3–5%, Dániában és Svédországban 5–7%, Németországban 11–14%).

Magyarországon erőteljesen nőtt a korrupciós kockázat 2009–2015 között, ami a szerződéses összegeket is figyelembe véve azt is jelenti, hogy a magyar állami intézmények, vállalatok és önkormányzatok a vizsgált időszak alatt a közbeszerzések mintegy felét, 6880 milliárd forintot nulla korrupciós kockázati szint mellett, 4202 milliárd forintot közepes, és 1019 milliárd forintot a korrupciós kockázatok maximális szintje mellett költözték el.

Az EU-finanszírozás a közbeszerzések lebonyolításában nem eredményez erősebb versenyt, és az eredmények azt mutatják, hogy 2009 és 2015 között az EU által is finanszírozott közbeszerzések szignifikánsan gyengébb verseny mellett (kevesebb érvényes ajánlat mellett) valósultak meg, mint a tisztán a magyar állam (magyar adófizetők) által finanszírozott közbeszerzések.

Az új közbeszerzési törvény már hatálybalépése előtt megváltoztatta az ajánlatkérők magatartását: a törvény elfogadása után gyakrabban kezdték alkalmazni azokat a közbeszerzési eljárási fajtákat (például meghívásos közbeszerzések), amelyek nem tették szükségessé ajánlati felhívás közzétételét. Ez a tendencia folytatódott és erősödött a törvény hatálybalépése után. A kormánynak valószínűleg nem állt szándékában, hogy ilyen folyamatokat ösztönözzön, de az új törvény nyilvánvalóan előkészítetlen volt, hatáselemzés nem előzte meg, kidolgozói nem számoltak a korrupciós kockázatok következményeivel. Ezért mondhatjuk, hogy a 2010 után lebonyolított közbeszerzéseket alacsonyabb versenyerősség és magasabb korrupciós kockázati szint jellemzi, amit katalizált a 2012. januárban hatályba lépett közbeszerzési törvény (2011. évi CVIII. tv.). Ebből is következik, hogy egy-egy kormányzati döntés előtt, a nem kívánt hatásokat elkerülendő, empirikus vizsgálatokkal megfelelően alátámasztott előzetes hatásvizsgálatok szükségesek.

14.2. A korrupció megítélése: hatalmi modellek és megközelítési módok

Mivel a korrupció folyamatában valamilyen módon az esetek nagy százalékában szervezetek (is) részt vesznek, nézzük meg az ehhez kapcsolódó hatalmi modelleket.

1. Az első csoportba tartoznak az informális szervezeti klikkek, azaz a szoros és bizalmas viszonyt kialakító, titokban összejátszó személyek csoportjai. A szervezeteken belül három jellegzetes informális klikket különíthetünk el. Az első típus tevékenysége arra irányul, hogy megvalósítsa az általában informális alkukat és mögöttük a szervezeti információk, illegális tevékenységek és a formális szervezetek manipulációját, oly módon, hogy megakadályozza az ezekhez kapcsolódó ellenőrzést. Az ilyen klikkek megpróbálják elérni, hogy a szervezeten belüli összes ellenőrzési ponton legyen a klikk érdekeit képviselő emberük, és/vagy olyan felületes legyen a dokumentálás, hogy ne lehessen hatékony ellenőrzést végezni. Az összes kontrollpont személyi kapcsolatokkal, ellenőrizhető információkkal, dokumentumok manipulálásával, érdekmegegyezésekkel vagy más módon kikapcsolható. A második típusú klikkben az egyes tagok, fontos információt birtokló személyek és az általuk átadott/kiszivárogtatott információ lehetőséget teremtenek a klikk érdekei ellen ható lépések kikerülésére. A harmadik típusú klikk azokból a személyekből áll, akik az informális megegyezéseket legalizálni tudják. Ezek olyan személyek és csoportok, akik/amelyek fontos kérdésekben döntési helyzetben vannak. Ezek a klikkek gyakran zárt személyi csoportot hoznak létre, de külső szakértőket is bevonnak a legalizálás érdekében. A korrupciós klikkek abban különböznek a tipikus informális klikkektől, hogy ebben az esetben többen félelemből vesznek részt vagy hallgatnak. Erre gyakran ráépül egy sajátos vezetési rendszer is.

2. A második csoportot a korrupciós vezetési rendszerek alkotják. Korrupt vezetési rendszeren azt értjük, hogy a vezetés (egykes vezető) a korrupciót a beosztottak és vezetőtársak kapcsolatában a vezetési munka részének tekinti(k). A rendszer működtetésének alapelemei:

- a) a pénzbeli *jutalmazás*, illetve a karrier gyorsítása;
- b) a *megfélemlítés*;
- c) az illegális tevékenységbe *kényszerítés*.

3. A harmadik csoportban piacképes rendszerek jelennek meg, ez a korrupciós franchise. A szervezeteken belüli és szervezeteken kívüli korrupciós kapcsolatok stabil virtuális szervezetekké (struktúra, folyamatok, informális kapcsolati háló) válnak. A kapcsolatok nem válnak formálissá, mert a tudást, az embereket és a technológiákat szervezik össze, és nem az eljárásokat, folyamatokat. Ezek a stabil korrupciós rendszerek arra is képesek, hogy ne csak egy-egy ügyletet bonyolítsanak le a résztvevők érdekében, hanem folyamatos működésre is képesek. Ezeket a rendszereket korrupciós brókerek (akik a korrupciós hálózatok egyes csoportjait összekapcsolják) kötik össze. Ők azok, akik kapcsolatot alakítanak ki ismeretlenek között, akiknek személyében garantálják a megbízhatóságot, az illegális pénzek korrekt elosztását. Megjelennek olyan korrupciós brókerek is, akik kész rendszereket árulnak egy-egy ügylet lebonyolítására: szervezeti eljárásokat, technikákat, szociális rendszereket.

A racionális megközelítés szerint a korrupció minimum két szereplő között lezajló tranzakció (egyéni korrupció, mikroszint). A strukturális megközelítés szerint a korrupció nem egyéni cselekedet vagy döntés, hanem olyan jelenség, amely intézményesült, és nagyobb társadalmi struktúrába ágyazódik be, tehát az egyéni túlmutatató társadalmi tényezők határozzák meg a cselekvés módját (szervezeti korrupció, makroszint).⁸

Empirikus kutatások szerint a szereplők hajlandósága, hogy korrupcióban vegyenek részt, azoknak az egyetemes társadalmi normáknak és értékeknek a tükröződése, amelyek szocializációjuk során épültek be normatív gondolkodásukba. Mutatja annak az országnak az erkölcsi felfogását, amelyben nevelkedtek.

A korrupció intézményesülhet a szervezetekben, ha az illegális tevékenység stabil és ismétlődő mintái napi szinten rutinjellegű cselekedetként jelennek meg. Ezeket a résztvevők úgy hajtják végre, hogy nem foglalkoznak a cselekedet korrupciós jellegével, így tetteiket nem is látják helytelennek. Az ilyen szervezetekben végül olyan kultúra alakul ki, amelyben a formális szabályoktól és eljárásoktól való eltérés normális és elfogadható.

Az anyagi jellegű strukturális felfogások a társadalmi rendszer anyagi vonatkozásban kényszerítő követelményeivel magyarázzák a korrupciót. A kutatások szerint a nagyobb gazdasági verseny, a gazdasági növekedés és a korrupció között fordított az összefüggés. Eszerint a formális demokratikus intézmények hosszú távon csökkentik a korrupciót, de magában a demokratizálódás folyamatában még növelhetik is a korrupció szintjét. A strukturális tényezők és a korrupció egymást erősítő hatását mutatja, hogy a nagyobb egyenlőtlenség magasabb korrupciós szintet generál, a korrupció magasabb szintje viszont növeli a társadalmi egyenlőtlenséget. A korrupció jelentős hatást gyakorol olyan makrostrukturális tényezőkre is, mint a gazdasági növekedés, a közkiadások, az adóbehajtás, a nemek közötti egyenlőség, a külföldre „menekülés” stb.

A korrupció relációs szemlélete abból indul ki, hogy az egyének társulásának oka a haszonszerzés. Ez teszi érdekeltté őket abban, hogy a formális szervezeti és legális struktúrákkal párhuzamosan működő informális cserekapcsolatokat tartsanak fenn. A relációs megközelítés két fő korrupciós modellje a horizontálisan, illetve a vertikálisan strukturált korrump hálózat. Az első modellt azokra a korrump cserékre összpontosítja a figyelmet, ahol bizalmi alapú, bensőséges kapcsolat van a résztvevők között. A második modellben a korrupció egyenlőtlen helyzetű szereplők között megy végbe, és a hatalmi dinamika fontos tényezője a cserének. A relációs modellek az illegális tevékenységek vizsgálata során az olyan interperszonális kapcsolatokra koncentrálnak, mint a csere nem pénzbeli formái, a kölcsönösség, a szívesség és a korrump résztvevők között kicsoportszinten végbemenő más tranzakciók. Azonban ennek a megközelítésnek az alapján a korrump cserék tisztán gazdasági elemzése nem elégséges a korrupciós logika megértéséhez, mert az ebbe a körbe tartozó tranzakciók és az ajándékozás nem mindig igényel azonnali viszonzást. Ezáltal rész nyílik az átadás és a viszonzás között, így a legtöbb korrump gyakorlat nem jellemezhető tisztán piaci ügyletként. Az ajándékozás ajándékadósságot hoz létre, amit a jövőben vissza kell fizetni.

⁸ JANCICS Dávid (2016): *A korrupció interdiszciplináris megközelítései*. Budapest, Nemzeti Köszolgálati Egyetem. 3–9. Elérhető: http://vtki.uni-nke.hu/uploads/media_items/a-korrupcio-interdiszciplinaris-megkozelitesei-1.original.pdf (A letöltés időpontja: 2013. 02. 07.)

Hálózati korrupció

Azok a személyes horizontális hálózatok, amelyek hosszú távú társadalmi kapcsolatokon alapulnak, lehetővé teszik az egyének számára, hogy megbirkózzanak az alkalmatlan formális intézményekkel, az állami vagy a piac által uralt társadalmi-gazdasági rendszerek fogyatékosságaival. Ezeknek a világban mindenütt megtalálható hálózatoknak a tagjai az informális cselekedeteiket úgy tekintik, mint amelyekkel csak segítenek a hozzájuk közel álló személyen. A tagok olyan erőforrásokat keringetnek a köz- és magánszervezetek között, illetve azokon belül, mint a bennfentes információ, a politikai támogatás, a jó iskolába való felvétel és olyan kedvezményeket a hivatalos eljárásokban, mint az igazolványok kiállítása. A horizontális hálózatok egy sajátos formája a nepotizmus, amikor a szereplők rokonokat juttatnak szervezeti pozícióba, megsértve ezzel a szervezet személytelen, érdekmeken alapuló felvételi szabályait.

*„A hálózati kultúra és a hozzá kapcsolódó informális intézményrendszer jól ismert jelenség Kelet-Közép-Európában. A hálózat lényege, hogy az informális csere nem csupán két szereplő között bonyolódik, hanem abban több, különböző jellegű kötéssel összakapcsolódó személy cserél ki egymás között erőforrásokat és információt. A hálózat fontos funkciója, hogy összeköt korábban egymás számára ismeretlen szereplőket [...] A nagykorruptációs hálózatok több szempontból is hasonlítanak a formális szervezetekre. Csakúgy, mint bármely bürokratikus szervezetben, a korrupt hálózatban is sok szereplő tevékenységét kell összehangolni viszonylag hosszabb távon egy adott szervezeti cél érdekében.”*⁹

Kritikusok szerint Magyarországon napjainkban a politikai és gazdasági élet csúcspontján hálózatos rendszerszintű korrupció szövi át, ami azt jelenti, hogy a korrupció nem két egyén elszigetelt tranzakciója, hanem komplex személyes és szervezeti hálózatokon keresztül bonyolódik. Az ilyen többszereplős korrupt ügyletek száma a 2000-es évek eleje óta folyamatosan növekszik Magyarországon.

A hálózatos szerkezet nagy előnye a korrupt elit szempontjából, hogy lehetővé teszi az ügynevezett hálózati koordinációt, amely a klasszikus hierarchikus vagy piaci koordinációnál hatékonyabban hangolja össze és irányítja a szereplők tevékenységét egy bizonyos cél érdekében. A tagok közötti bizalmi viszony csökkenti a hálózat működésének kockázatait és ezáltal a lebukás elkerülésére fordítandó pénzt, időt és energiát, azaz a tranzakciós költségeket. A kormányzati intézményeket, az igazságszolgáltatást és a magánszektor összekötő informális háló biztosítja a gyors információáramlást, és lehetővé teszi a korrupt klikket fenyegető vészhelyzet, például egy ellenőrzés esetén az azonnali reakciót.

A hálózati szerkezet előnye, hogy egyes szereplők lelepleződése esetén nem dől be az egész rendszer, mert az egymáshoz gyenge kötésekkel kapcsolódó alcsoportok egyes tagjai lebukhatnak ugyan, de a hálózat maga túléli a veszteséget.

A rendszerszintű korrupció megjelenésével az állam funkciója is megváltozik: óriási mennyiségű adóforint kiszivattyúzása forrásává és egyúttal eszközévé válik. Ebben az esetben a kormányzatnak csupán a külső kerete emlékeztet a klasszikus racionális

⁹ JANCICS Dávid (2014): Megbízók, brókerek, strómanok. A hálózatos korrupció alakváltozása. In MAGYAR Bálint – VÁSÁRHELYI Júlia szerk.: *Magyar polip 2*. Budapest, Kossuth Kiadó; KANYÓ Mária – KARDOS Sándor István (2014): Látencia és kutathatóság – Csökkenthető-e parancsnoki eszközökkel a rendőri korrupció látenciája? *Társadalom és Honvédelem*, 18. évf. 1. sz. 5–24. Elérhető: www.uni-nke.hu/uploads/media_items/tarsadalom-es-honvedelem-2014_-ev-1_-szam.original.pdf (A letöltés időpontja: 2017. 03. 20.)

bürokrácia modelljére (Max Weber), mivel a formális máz alatt olyan informális hatalmi csoportok tartják szoros ellenőrzésük alatt ezt a struktúrát, amely egyre több hasonlóságot mutat a posztszovjet utódállamok *neopatrimoniális* kormányzataival. Az állami gépezet itt formális és informális intézmények, valamint patrónus-kliens kapcsolatrendszerek összehangolt együttműködése alapján működik. Bár látszólag továbbra is ellátja klasszikus funkcióit, azonban ezek közül egyeseket a korrump elit érdekei szerint jól, másokat viszont rosszul menedzsel. Az adók beszedésénél szuperhatékony és szigorú, a közpénzek elosztásánál trehány és feltűnően megengedő. Az ilyen alacsony hatékonyságú intézmények egy nyugati típusú demokráciában a gyenge kormányzás tipikus ismertetőjegyei, azonban egy korrump rendszerben a működés alapvető építőelemei, fontos forrásátcsoportosító és legitimációs funkciót látnak el.

A rendszerszintű korrupció morálisan az egész társadalmat rombolja, azonban hatásait sokan a saját bőrükön tapasztalják.

A korrupció típusai

Az, hogy valaki milyen „minőségű” korrupcióban vesz részt, függ a társadalmi státuszától is. Egy korrupciós ügyletben mást tud felkínálni egy alsóbb társadalmi státuszú ember, mint egy vezető beosztású, és más előnyöket is tud szerezni. Minél alacsonyabb társadalmi státuszú valaki, annál inkább kényszer számára a korrupció, megélhetése múlik rajta. Az alsóbb osztályokban nincs meg a megfelelő kapcsolatrendszer, keresni kell egy beszállási pontot, energiát, időt és pénzt kell befektetni, hogy megtalálja a megfelelő közvetítőt – aki egy ismerős ismerőse –, és aki ismer valakit, akinél el lehet intézni az ügyet.

A középosztálybelinek már könnyebb a helyzete, rendelkezik kapcsolati hálójával, olyan ismerősökkel, barátokkal, volt osztálytársakkal, akik a kölcsönös szívességek rendszere működtetői. Ez a rendszer „finomhangolású”, nehezebben megfogható, mert a középosztálybeliek is nehezen szállnak be készpénzes megvesztegetési ügyekbe, nincs erre hangolva a kommunikációjuk. Íratlan szabályok működnek, mint a hivatalos iratok között „felejtett” nagycímletű bankjegyek.

Kritikusok szerint napjainkra szinte intézményesült a korrupció. Erre egy jellemző példa lehet az, hogy az egyszerűbb celebek is eljutnak arra a szintre, hogy simán negligál(tat)ják a kisebb rendőrségi ügyeiket; megvannak hozzá az eszközök, a megfelelő ügyvédek. A legfelső körökben pedig már igény szerinti korrupciós szolgáltatásokat is kínálnak legális szolgáltatásnak álcázva erre hivatott „üzletemberek”. A hierarchia csúcsát a sokmilliárdos közbeszerzések jelentik.

A korrupciók legjellemzőbb formái az EU-s pénzek eltulajdonítása, az EU-s fejlesztések túlárazása – általában 15–20%-kal –, az infrastrukturális (például útépítés) és ingatlanfejlesztési beruházások, az energia- és IT-szektor.

Közszolgálati korrupciótípusok:

- *közéleti tisztésre irányuló* korrupció (például állami szolgáltató helyett maszekhoz irányítás);
- *piacra irányuló* korrupció (tisztégéből fakadó szolgáltatások iránti kereslet mesterséges megnövelése);

- *közérdekre irányuló* korrupció (a haszon nem a felhasználóé, hanem a kibocsátóé, például elavult felszerelések megvásárlása, túlzott mennyiségű beszerzés).

A korrupció ellen a szervezetnek fejlett és egységes etikai kultúrával kell rendelkeznie (azaz etikus magatartás vezetői és végrehajtói szinten, etikus magatartás jutalmazásának fejlett rendszere, etikai értékek aktív terjesztése).

A politikai korrupció nem más, mint a hatalommal való visszaélés, amely sérti a demokratikus politikai berendezkedés alapértékeit, a politikai egyenlőséget és igazságosságot. A politikai korrupció során a hatalom erkölcsileg neutralizálódik és öncélúként a magánérdekek eszközévé válik. A politikai korrupcióhoz olyan fogalmak társíthatók, mint a jog sértés, a közérdeksértés és a közvélemény félrevezetése, manipulálása.¹⁰

A politikai korrupciónak van jogon alapuló definíciója, közérdekalapú definíciója (először természetesen azt a kérdést kell feltenni, hogy mi a közérdek?), a közvéleményen alapuló definíciója – ezen belül elkülönül a közemberek és az elit világa –, és kiemelendőnek tartjuk a hatalmi cserét megjelenítő politikai, valamint a társadalmi cserét megjelenítő hálózati korrupciót. Az előbbi esetben a politikai csere kapcsolatrendszerének középpontjában egy olyan patrónus áll, mint hatalmi centrum, aki befolyásánál fogva kikényszeríti a cserét, és meghatározza a csere egyenértékűségét. A második esetben a korrupciós hálózat a politikai rendszer legális keretei között építi ki informális és illegitim kapcsolatrendszerét, és olyan bünszövetkezetet hoz létre, amely egyszerre képes a hatalom, a pénz és a szakértelem erőforrásainak mozgósítására. A törvényesség és törvényenkívüliség határai elmosódnak az elítéltek árulása révén, mivel a közt (közbizalom, közjó) törvényt sértésekkel rombolják, és formálják a társadalmi igazságtalanságokat.

A *state capture*-nek (foglyul ejtett államnak) nevezett szervezetekben a gazdasági szereplők próbálják a törvényhozókat a kedvező szabályozás érdekében befolyásolni. De az érdekcsoportok más állami szervezetekbe is benyomulnak.

A 15–29 év közötti fiatalok 80%-a szerint sokkal jobban boldogulnak manapság azok az emberek, akik készek hazudni, csalni, lopni, mint azok, akik becsületesen élik életüket. A 15–29 éves fiatalok többnyire elutasítják a korrupciót, azonban a gazdasági kilátástalanság legtöbbször felülírja morális elveiket, így egy jó egyetemre való bejutás, vagy jó állás reménye vonzóbb számukra, mint tisztességesnek maradni. A megkérdezett fiatalok 90%-a szerint a korrupció jelen van a politikai életben, 84%-uk véli úgy, hogy a korrupció tapasztalható az üzleti szektorban is.

A politikusok rendkívül alacsony népszerűségnek örvendenek a magyar fiatalok körében, ugyanis a válaszadók 90%-a gondolja úgy, hogy nem mutatnak jó példát, egyáltalán nem tartják a politikusokat követendő példának. Úgy vélik, leginkább a családtól, a barátoktól és a tanároktól számíthatnak jó példamutatásra.¹¹

Kialakult a strómanrendszer, amikor a strómanok mögött állnak a valódi tulajdonosok. Létrejön a megkettőzött államszerkezet, amelyben a korrupció lényegi pontokon tér el a hagyományos korrupciótól. A korrupció közismert formájában olyan cserét jelent,

¹⁰ JÁVOR István (2008): A politikai korrupció szervezeti struktúrája. *Társadalomkutatás*, 26. évf. 1. sz. 11–38.; JÁVOR István – ROZGONYI Tamás (2005): *Hatalom – konfliktus – kultúra*. Budapest, Közgazdasági és Jogi Kiadó – Kerszöv Jogi és Üzleti Kiadó Kft.

¹¹ A Transparency International kutatása alapján. Elérhető: <https://transparency.hu/hirek/a-magyar-fiatalok-80-a-szerint-nem-eri-meg-ma-becsuletesnek-lenni/> (A letöltés időpontja: 2017. 03. 20.)

amelyen mindkét fél nyer. A társadalom érdekeivel ellentétes strómanrendszerben bonyolult vagyon- és tőkeelosztás zajlik, amelyet egy központ szabályoz. A stróman az állami intézményrendszer részévé válik, és úgy működik, hogy a mögötte álló szereplő láthatatlan legyen. Ő vállalja a korrupció kockázatát „gazdája” helyett. A stróman korrupciós bróker, aki közvetíti a szereplők és jövőendő vagyonuk között. A stróman dolga, hogy a befektetett pénz politikai tőkévé, sajtóvá, kampánypénzzé alakuljon.

A különböző tranzakciókban meghatározóvá vált a korrupciós brókerek szerepe, akik egyrészt bizalmi szerepet betöltő összekötőként működnek a keresleti és a kínálati oldal között, másrészt ők játsszák a „kapuőr” (*gatekeeper*) szerepét is, gondoskodnak arról, hogy illetéktelenek ne kerülhessenek ebbe a körbe. Egyre gyakoribb, hogy a kínálati oldalon a korrupciós bróker közreműködésével komplex szolgáltatásokat lehet megvenni. Egy beruházás esetében az egész eljáráshoz szükséges kapcsolatrendszert – beleértve az esetleg másodfokon eljáró hatóságok, adott esetben a bíróságok illetékeseit is – tudja befolyásolni az ügyvédi iroda vagy tanácsadó cég. Kialakult a korrupció sajátos franchise-rendszere is. Iparágtól és térségtől függetlenül teljesen hasonló mechanizmusok és szereplők segítik a vállalkozókat, önkormányzatokat, hivatalokat és gazdasági szervezeteket, hogy különböző illegális módokon és eszközökkel hozzájussanak a megszerezni kívánt erőforrásokhoz.

Az egész folyamatot egy szigorúan központosított rendszer irányítja, ami ellentétes a 21. századi modern nyugati államról alkotott felfogással.

14.3. Korrupciós folyamat

A szabályozás minősége fontos tényező, de elsősorban nem ezen múlik a közbeszerzések tisztasága, a korrupciós érintettség mértéke. A nemzetközi példák azt bizonyítják, hogy minden közbeszerzési szabályozás támadható vagy túlzott részletessége, vagy túlzott lazasága miatt. A beruházásoknál, szolgáltatásoknál a monopóliumhelyzet önmagában is növeli a korrupció esélyét. Jelentős kockázati tényező a visszacsatolás gyengesége vagy teljes hiánya, mert ebben az esetben a törvénytelen viselkedés nem jár kockázattal, vagy csak minimális mértékben.

A korrupció nemcsak a reálisnál 10–30%-kal magasabb árakat, de alacsony minőséget is eredményez. Káros következménnyel jár a verseny jelentős korlátozása is, mert ahol meghatározóak a korrupciós hatalmi mechanizmusok, ahol kialakultak a korrupciós kapcsolatok és érdekközösségek, ott a szabályozástól függetlenül nehéz vagy lehetetlen kívülről bekerülni a rendszerbe, csak a korrupciót elfogadó szervezeteknek, személyeknek van esélye.

Magyarországon korrupciós motivációs eszköz sok esetben az a megfélemlítés: „*ha én nem teszem meg, megteszi más, engem kirúgnak*”. Nagyon sokszor a szervezet legális, formális jutalmazási rendszerét veszik igénybe, mert előléptetés, magasabb fizetés jár annak, aki aktívan részt vesz egy korrupt cselekményben. Van, amikor az a jutalom, hogy az alacsonyabb státuszú maga is kisebb üzleteket köthet a saját zsebére, és így válik korrupttá. Ehhez persze szükséges, hogy a szervezeti elit elnézze a kisebb lopásokat, korrupciókat.

Kelet-európai régióinkban az emberek szívesen használnak a különböző cserékre informális hálózatokat, amelyek átszövik a társadalmat: „*én segítek neked, ha cserébe te segítesz*”. Ennek a szisztémának a működtetésében szerepet játszik a szocialista múlt, másrészt gyakran a gazdasági-szervezeti kényszer motiválja az embereket arra, hogy ilyen

típusú kisebb-nagyobb stikliket kövessenek el. Nem ebbe a kategóriába tartozik, amikor ezeket az informális hálózatokat tudatosan használják arra a célra, hogy pénzt vegyenek ki a rendszerből. Formális szervezeteket, cégeket hoznak létre korrupciós célból, profeszszionális „brókereket” alkalmaznak, akiknek annyi a dolguk, hogy profi módon, főállásban korrump hálózatokat kapcsoljanak össze. Ezek gyakran ügyvédek, ügyvédi irodák, akiknek az a dolguk, hogy olyan szerződési struktúrákat hozzanak létre, amelyeken keresztül kiveszik a pénzeket a rendszerből.¹²

Kulcsfogalmak

korrupció – szűkebb és tágabb értelemben; korrupció elemei; korrupció és közhatalom; informális szervezeti klikk – korrupciós vezetési rendszer – korrupciós franchise; racionális, strukturális és relációs szemlélet; korrupció típusok; strómanrendszer

Ellenőrző kérdések

- Mit jelent a korrupció, mit értünk a fogalom alatt?
- Hogyan értelmezi azt a kijelentést, hogy a korrupcióértékelés kultúrafüggő?
- Milyen jellegzetességei vannak a közhatalmi korrupciónak?
- Melyek a korrupcióhoz köthető hatalmi modellek és szemléletek?
- Milyen típusai vannak a korrupciónak?
- Mi a strómanrendszer? Miért nevezzük a strómant korrupciós brókernek?

Felhasznált irodalom

- BÁGER Gusztáv (2001): Korrupciós kockázatok a közigazgatásban. Metodológiai és empirikus tapasztalatok. *Pénzügyi Szemle*, 56. évf. 1. sz. 43–56.
- BURAI Petra (2017): „Muszáj jobbnak lenni”. Kiutak a korrupcióból. In JAKAB András – URBÁN László szerk.: *Hegymenet. Társadalmi és politikai kihívások Magyarországon*. Budapest, Osiris Kiadó. 308–325.
- GULYÁS Gyula (2004): A politikai korrupcióról. In GULYÁS Gyula szerk.: *Politikai korrupció*. Budapest, Aula Kiadó. 7–43.
- HUFF Endre Béla (2013): A korrupció háromszereplős logikái modellje. *Büntetőjogi Szemle*, 1–2. sz. 33–41.
- JANCICS Dávid (2014): Megbízók, brókerek, strómanok. A hálózatos korrupció alakváltozása. In MAGYAR Bálint – VÁSÁRHELYI Júlia szerk.: *Magyar polip 2*. Budapest, Kossuth Kiadó.
- JANCICS Dávid (2016): *A korrupció interdiszciplináris megközelítései*. Budapest, Nemzeti Közszolgálati Egyetem. Elérhető: http://vtki.uni-nke.hu/uploads/media_items/a-korrupcio-interdiszciplinaris-megkozelitesei-1.original.pdf (A letöltés időpontja: 2017. 03. 20.)

¹² JÁVOR István (2015): Szervezeti hatalmi struktúrák – korrupciós rendszerek. Empíria és elmélet. *Szociológiai Szemle*, 25. évf. 1. sz. 2–38.

- JÁVOR István (2008): A politikai korrupció szervezeti struktúrája. *Társadalomkutatás*, 26. évf. 1. sz. 11–38.
- JÁVOR István (2015): Szervezeti hatalmi struktúrák – korrupciós rendszerek. Empíria és elmélet. *Szociológiai Szemle*, 25. évf. 1. sz. 2–38.
- JÁVOR István – ROZGONYI Tamás (2005): *Hatalom – konfliktus – kultúra*. Budapest, Közgazdasági és Jogi Kiadó – Kerszöv Jogi és Üzleti Kiadó Kft.
- KANYÓ Mária – KARDOS Sándor István (2014): Látencia és kutathatóság – Csökkenthető-e parancsnoki eszközökkel a rendőri korrupció látenciája? *Társadalom és Honvédelem*, 18. évf. 1. sz. 5–24. Elérhető: www.uni-nke.hu/uploads/media_items/tarsadalom-es-honvedelem-2014_-ev-1_-szam.original.pdf (A letöltés időpontja: 2017. 03. 20.)
- MAGYAR Bálint – VÁSÁRHELYI Júlia szerk. (2014): *Magyar polip 2*. Budapest, Kossuth Kiadó.
- NÉMETH Bálint (2014): *A korrupció formális modellje*. Technikai jegyzet. Budapest, Corvinus Egyetem. Elérhető: http://unipub.lib.uni-corvinus.hu/1636/1/korrupcio_0630.pdf (A letöltés időpontja: 2016. 06. 13.)
- TÓTH István János – HAJDU Miklós (2016): Korrupciós kockázatok, átláthatóság, közbeszerzések. Magyar közbeszerzések 2009–2015 közötti adatainak elemzése. In KOLOSI Tamás – TÓTH István György szerk.: *Társadalmi Riport 2016*. Budapest, TÁRKI. 33–53.

Egyéb források

- 1104/2012. (IV. 6.) Korm. határozat a korrupció elleni kormányzati intézkedésekről és a Közigazgatás Korrupció-megelőzési Programjának elfogadásáról (hatályos: 2015. május 27-ig).
- A magyar fiatalok 80%-a szerint nem éri meg ma becsületesnek lenni. 2012. 05. 02. Elérhető: <https://transparency.hu/hirek/a-magyar-fiatalok-80-a-szerint-nem-eri-meg-ma-becsuletesnek-lenni/> (A letöltés időpontja: 2017. 03. 20.)
- A Transparency International 2016-os világfelmérése. Elérhető: <https://transparency.hu/wp-content/uploads/2017/01/CPI-2016> (A letöltés időpontja: 2017. 03. 20.)
- EU Anti-Corruption Report (2014). Elérhető: https://ec.europa.eu/home-affairs/what-we-do/policies/organized-crime-and-human-trafficking/corruption/anti-corruption-report_en (A letöltés időpontja: 2017. 03. 20.)

Ajánlott irodalom

- CSEFKÓ Ferenc – HORVÁTH Csaba szerk. (2012): *Politika és korrupció – a törvényesség és törvénytelenység határai*. Konferenciakötet. Pécs, Pécsi Tudományegyetem Állam- és Jogtudományi Kara, PTE ÁJK Politikatudományi és Társadalomelméleti Tanszék.
- DARGAY Eszter (2015): Integritás, mint a korrupciómegelőzés eszköze a közigazgatásban. *Polgári Szemle*, 11. évf. 4–6. sz. Elérhető: <http://polgariszemle.hu/archivum/101-2015-december-11-evfolyam-4-6-szam/gazdasagpolitika-jegybankpolitika-allami-ellenorzes/713-integritas-mint-a-korrupciomegelozes-eszkoeze-a-koezigazgatasban> (A letöltés időpontja: 2017. 05. 22.)
- HANKISS Elemér (1985): *Diagnózisok*. Budapest, Magvető Kiadó.
- NÉMETH Erzsébet – KÖRMENDI Gábor – KISS Beatrix (2011): Korrupció és nyilvánosság. A média hatása a korrupcióra és annak társadalmi megítélésére. *Pénzügyi Szemle*, 56. évf. 1. sz. 57–65.

- PULAY Gyula (2014): A korrupció megelőzése a szervezeti integritás megerősítése által. *Pénzügyi Szemle*, 59. évf. 2. sz. 151–166.
- SZÁNTÓ Zoltán – TÓTH István János – VARGA Szabolcs (2011): A korrupció társadalmi és intézményi szerkezete. Korrupciós tranzakciók tipikus kapcsolatháló-konfigurációi Magyarországon. *Szociológiai Szemle*, 21. évf. 3. sz. 61–82.
- SZÁNTÓ Zoltán – TÓTH István János – VARGA Szabolcs – SÍK Endre szerk. (2012): *A (kenő) pénz nem boldogít? Gazdaságszociológiai és politikai gazdaságtani elemzések a magyarországi korrupcióról*. Budapest, Budapesti Corvinus Egyetem.
- TAKÁCS István – CSAPODI Pál – TAKÁCS-GYÖRGY Katalin (2011): A korrupció mint deviáns társadalmi attitűd. *Pénzügyi Szemle*, 56. évf. 1. sz. 26–42.

Vákát oldal

15. fejezet

A migráció szociológiai kérdései

Kiss Zoltán László

15.1. Bevezetés

Globalizálódó világunkban az emberiség egészének, a különféle társadalmaknak, nemzeteknek, államoknak, s egy-egy adott társadalom különböző, kisebb-nagyobb lélekszámú csoportjainak a lakóhely-változtatással együtt járó önkéntes vagy kényszerű fizikai hely-változtatásainak (elköltözésüknek, el-, ki-, illetve bevándorlásuknak), letelepedésüknek és társadalmi integrációjuknak a kérdései egyre fokozódó jelentőséggel bírnak mind nemzetközi, mind hazai társadalmi, gazdasági, (biztonság-, gazdaság-, munkaerő-, foglalkoztatás-, szociál-, család-, kulturális, oktatás- és egészségügy-)politikai; mind vallási; államigazgatási, közigazgatási, nemzetbiztonsági, rendészeti és katonai vonatkozásban.

A külföldi állampolgároknak a hazánkon keresztül alapvetően Nyugat-Európa (döntően Németország) felé irányuló, időszakonként akár tömeges méreteket elérő legális és illegális bevándorlásának, letelepedésének és társadalmi integrációjának a jelenségeköre, valamint a magyar állampolgároknak a hazánkból szintén legfőképpen a nyugat-európai fejlett polgári demokratikus országok (túlnyomórészt EU-tagországok) irányában zajló tömeges méretű elvándorlása, külföldi letelepedése okainak, motívumainak és következményeinek a problémaköre heves társadalmi-politikai és szakmai viták fókuszpontjában állt az elmúlt több mint két évben és áll jelenleg, tankönyvünk kéziratának lezárásának időpontjában is.¹

¹ Tankönyvünk kéziratát hivatalosan 2017. július 30-án zártuk le, amikor úgy tűnik, még mindig várat magára egy olyan, minden részletében kimunkált, minden tekintetben megnyugtató preventív és korrektív megoldásokat kínáló, többszintű, integrált nemzetközi rendszer kialakítása és hatékony működtetése, amelyhez hazánk is eredményesen csatlakozhatna, szoros együttműködésben az ENSZ, az EU, a NATO, az EBESZ, az Afrikai Unió és a V4-ek illetékeseivel.

Különös aktualitást ad ezen problémakörnek az, hogy a Nemzetközi Migrációs Szervezet (International Organization for Migration, IOM)² előrejelzései szerint a nemzetközi migráció jelenségköre a jövőben a jelenleginél is súlyosabb kihívások elé állítja majd az egyes államok, regionális és nemzetközi szervezetek, intézmények döntés-előkészítő szakembereit és döntéshozóit. Az IOM 2010-ben még azt az előrejelzést fogalmazta meg, hogy amennyiben a nemzetközi migrációban részt vevő emberek számának a növekedési üteme az előző két évtizedben tapasztaltakhoz hasonló lesz, akkor azzal számolhatunk, hogy 2050-re a nemzetközi migrációban részt vevő személyek száma közel megduplázódik a világban (a 2009-ben regisztrált 214 millióról 2050-re már várhatóan mintegy 405 millió főre emelkedik évente);³ s a belső migránsok száma is jelentősen emelkedik majd. Sajnos, azóta jelentős mértékben fokozódott a nemzetközi migráció üteme több régióban (így kontinensünkön is) s az előrebecsülnél jelentősebben nőtt mind a menekültek száma (nem utolsósorban a kelet- és közép-ázsiai, valamint afrikai fegyveres konfliktusok intenzitásának fokozódása miatt, amelyek súlyosan sújtották az adott hadszíntereken, művelési területeken élő civil lakosokat, közösségeket), mind pedig az egyéb nemzetközi migránsok száma. Csak három jellemző adat ennek kapcsán, amelyek a jelenlegi nemzetközi menekülthelyzet és a nemzetközi migrációs válság súlyosságával és jelenlegi megoldatlanságával szembesítenek:

- az ENSZ Menekültügyi Főbiztosságának adatai szerint jelentősen megnőtt az ENSZ által hivatalosan is menekülteknek tekintett személyek száma a világban: 2010-ben még „csak” 15,9 milliónyi menekültet regisztráltak, viszont a menekültek száma 2018. június végére már elérte a 25,4 milliót;⁴
- az ENSZ szakosított szervezete 2000-ben még 172,7 millió, 2010-ben már 222 millió, 2015-ben 243,7 millió, 2017-ben pedig már 258 milliónyi olyan személyt tartott

² A *Nemzetközi Migrációs Szervezet (International Organization for Migration, IOM)*, illetve annak jogelődje 1951-ben jött létre, annak érdekében, hogy segítségére legyen az európai kormányoknak a háború következtében elvándorolni kényszerült emberek szervezett utaztatásában. Az évek folyamán még három névváltoztatásra is sor került. 1952-ben Európai Migráció Kormányközi Bizottsága (ICEM – Intergovernmental Committee for European Migration), majd 1980-ban Migráció Kormányközi Bizottsága (ICM – Intergovernmental Committee for Migration) elnevezést kapta, 1989 óta pedig Nemzetközi Migrációs Szervezet (ICM – International Committee for Migration) néven működik. A kezdetekkor egyfajta operatív logisztikai ügynökségből mára egy széleskörűen elismert nemzetközi ügynökség lett, amely az elmúlt fél évszázadban számos emberi (például 1956-ban a levert magyarországi forradalom és szabadságharc) és természeti eredetű (például 2005-ben a pakisztáni földrengés) katasztrófa kapcsán ráirányította a figyelmet arra, hogy az emberséges és rendezett migráció előnyt biztosíthat mind a meggyötört menekült áldozatok, mind a befogadó országok társadalma és gazdasága részére, így elfogadottabb jelenséggé téve azt a nemzetközi porondon. Éves költségvetése 1,3 milliárd US dollár, 8400 fős szakállománya pedig világszerte több mint 150 országban tevékenykedik. Jelenleg 157 tagállama van, és további 10 állam rendelkezik megfigyelői státusszal. (Utóbbiak között találjuk egyebek között Oroszországot, Kínát, Kubát, Indonéziát, Katart és Szaúd-Arábiát.) International Organization for Migration. Elérhető: www.iom.int/cms/en/sites/iom/home/about-iom-1/history.html; www.iom.int/cms/en/sites/iom/home/about-iom-1/members-and-observers/governments/observer-states.html (A letöltés időpontja: 2017. 03. 20.)

³ *World Migration Report 2010. The Future of Migration: Building Capacities for Change. Executive Summary.* Geneva, International Organization for Migration (IOM). 1. (A letöltés időpontja: 2017. 03. 20.)

⁴ United Nations High Commissioner for Refugees, UNHCR Statistical Data Sets (2015). Elérhető: <http://unhcr.org/figures-at-a-glance.html> (A letöltés időpontja: 2018. 07. 07.)

- számon, akik az ENSZ hivatalos terminológiája szerint egyik országból a másikba (legálisan vagy illegálisan) átvándorló nemzetközi migránsnak minősültek;⁵
- az Európai Unió 28 tagállama valamelyikének területére csupán 2015 folyamán több mint 2,7 millió személy vándorolt be nem EU-tagországo**kból**⁶ (akik közül 1,25 milliónyian hivatalos menedékkérelmet is benyújtottak⁷).

Ezért félok, hogy még az IOM által korábban jósoltnál is több nemzetközi migránssal lehet majd számolni az idő előrehaladtával – akik közül várhatóan nem kevesen szeretnének majd bejutni akár legálisan, akár illegálisan az Európai Unió tagállamaiba letelepedés, akár átutazás céljából. Ezért mindenképpen célszerűnek látszik alaposabban megismerni ezt a társadalmi jelenségekört, s felkészülni az ezzel összefüggő potenciális kihívások (kockázatok, fenyegetések, veszélyek) megelőzésére és kezelésére.

Tankönyvünk ezen fejezetében is kizárólag a társadalmi tényekkel és azok objektív, tudományos igényű vizsgálatával, értelmezésével, és hallgatóink, valamint képzési szakjaink, szakirányaink sajátosságainak megfelelő differenciált magyarázatával foglalkozunk, integrálva a korábban született, a szaktudományos közvélemény által már helytállóként elfogadott szakismereteket, valamint a lehető legfrissebb szakismeretek közül azokat, amelyek tartósan helytállóknak ígérkeznek.

Ezért ebben a fejezetben a szabatos fogalomhasználat, valamint az egyértelmű és egyöntetű fogalomértelmezés érdekében:

- a) előbb tisztázunk néhány alapfogalmat (*migráció; migráns, menekült, oltalmazott, menedékes, befogadott* stb.), ahogyan azokat a migráció szociológiája is használja;
- b) megvizsgáljuk a migráció jelenségekörével (tipikus kiváltó okaival, lefolyásával, fennmaradásával, lehetséges pozitív és negatív következményeivel) összefüggő főbb nemzetközi elméleti megközelítési irányokat, irányzatokat, s azok jellegadó vonásait és kutatási eredményeit;
- c) górcső alá vesszük a külső és belső társadalmi migráció jelenségekörével kapcsolatos hazai megközelítést, eljárásrendet, tapasztalatokat és társadalmi, gazdasági, politikai, kulturális, nemzetbiztonsági stb. kihívásokat, dilemmákat.⁸ Ennek kapcsán külön kitérünk a migráció hazai társadalmi problémakörével összefüggésben:

⁵ United Nations Department of Economic and Social Affairs, Population Division (2015). *Trends in International Migrant Stock: The 2015. Revision*. United Nations database, POB/DB/MIG/Stock/Rev.2015. Elérhető: <http://refugeesmigrants.un.org/infographics>. (A letöltés időpontja: 2017. 03. 20.) Lásd még: *International Migration Report 2017. Highlights, Key Facts* (2018). New York, Population Division of the Department of Economic and Social Affairs of the United Nations Secretariat. Elérhető: www.un.org/en/development/desa/population/migration/publications/migrationreport/docs/MigrationReport2017_Highlights.pdf (A letöltés időpontja: 2018. 03. 20.)

⁶ Eurostat (2017): *Migration and migrant population statistics*. Elérhető: http://ec.europa.eu/eurostat/statistics-explained/index.php/Migration_and_migrant_population_statistics (A letöltés időpontja: 2017. 03. 20.)

⁷ EU migrant crisis: facts and figures. Elérhető: www.europarl.europa.eu/news/en/headlines/society/20170629STO78630/eu-migrant-crisis-facts-and-figures (A letöltés időpontja: 2017. 03. 20.)

⁸ Mi a rendelkezésre álló szűk terjedelmi korlátok és tankönyvünk jellegadó vonásai okán ezúttal nem bocsátkozunk hosszabb és mélyebb elemzésekbe. Akit ez a témakör mélyebben érdekel, annak javasoljuk, hogy a legális és illegális migráció kérdéskörének magyar szabályozási elméletét és gyakorlatát a nemzetközi kontextusba ágyazottan vizsgálja, mind a meghozott jogszabályok, mind a konkrét gyakorlati lépések vonatkozásában; tanulmányozza a határátlépésre, beutazásra, bevándorlásra, tartózkodásra, letelepedésre vonatkozó jogszabályokat és intézményi gyakorlatot. Ehhez hasznos lehet a Bevándorlási és Állampolgársági Hivatal – mint illetékes hatóság – útmutatásainak alaposabb megismerése is.

- a külföldi állampolgárok részéről hazánkba irányuló legális és illegális migráció jelenségekörének néhány főbb szociológiai aspektusára, valamint
- a magyar állampolgárok által hazánkból más országokba irányuló migráció társadalmi jelenségekörére és az azzal összefüggő főbb szociológiai kérdésekre, kihívásokra, valamint a jelenlegi és lehetséges jövőbeni problémákra.

15.2. Fogalom meghatározás

A migráció kifejezés (latin eredetiben: *migratio*) eredeti alapjelentése: fizikai elmozdulás, helyváltoztatás, (el)vándorlás. A kifejezéssel (más-más kiegészítő jelentéssel, de) találkozunk számos élettelen és élő természettudomány, valamint a társadalomtudományok terminológiájában egyaránt, mindig „*a vizsgálat tárgyának a valamihez képest megvalósuló fizikai elmozdulása, helyváltoztatása, (el)vándorlása*” értelemben. Csak néhány példa erre:

- a fizika és kémia vizsgálja egyebek között a szubatomi és atomi részecskék, valamint molekulák különböző okokra, bizonyos tényezők közrehatására visszavezethető fizikai elmozdulását, helyváltoztatását;
- a biokémia vizsgálja több más mellett a sejtek mozgását;⁹
- a biológia vizsgálja az egyes élőlények (növények, állatok [emlősök, madarak, halak, rovarok stb.]) vándorlását¹⁰ és génvándorlását¹¹ is;
- a történettudomány vizsgálja egyebek között a történelemben az egyes emberi rasszok,¹² népcsoportok, nemzetek kényszerű vagy önkéntes vándorlásának a történelmi okait, lefolyását, eseménytörténetét, hatástörténetét, illetve következményrendszerét (lásd ennek kapcsán például a magyar történettudományban a magyarok elődeinek, a honfoglaló magyar törzsszövetség tagjainak, valamint utóbb a magyarrá lett keleti népeknek¹³ és a hazánk területére máshonnan bevándorolt különféle népeknek, néptörödékeknek a kutatását célul kitűző történettudományi „iskolák”, vezető kutatók idevágó munkáit).

Egy adott földrajzi-közigazgatási terület népességszámát alapvetően két tényező alakítja: a természetes szaporodás és a vándorlási különbözet. Ugyanakkor az emberiség elterjedésében, valamint az egyes kontinensek, régiók, országok népességszámának az alakulásában fontos szerepet tölthet be a migráció (fizikai térbeli vándorlás) is, amelynek nyomán idővel benépesültek bolygónk legtávolabbi területei is.

⁹ Lásd például az immunsejtek aktivációját és a sejtek migrációját a gyulladáshelyekhez.

¹⁰ Egész állatpopulációk évszakos földrajzi mozgása számukra kedvezőbb környezetek felkeresése céljából.

¹¹ Migráció (génvándorlás): genetikai információ továbbítása egyik populációból (emigráció) a másikba (immigráció) vándorló egyedek vagy csoportok által.

¹² Az emberi rasszok jellegzetes HLA polimorf sajátosságokkal (fenotípus, haplotípus) rendelkeznek, amelyek egyebek között a migráció, az evolúció és a környezet jellegzetes patogén mikroflórájának hatása következtében alakultak ki. BUZÁS Edit – FALUS András – PETRÁNYI Győző (2006): Az immungenomika alapjai és jövője. *Magyar Tudomány*, 167. évf. 3. sz. 313–321. Elérhető: www.matud.iif.hu/06mar/09.html (A letöltés időpontja: 2017. 03. 20.)

¹³ Lásd ennek kapcsán különösen: SZOMBATHY Viktor – LÁSZLÓ Gyula (1988): *Magyarrá lett keleti népek*. Pécs, Panoráma Kiadó.

Napjainkra a migráció és a migráns kifejezések jelentése különböző okok miatt sokat árnyalódott. Megmaradt a kifejezések eredeti jelentése (ami alapján a migráció alapvetően továbbra is elsősorban térbeli fizikai elmozdulást, [el]vándorlást jelent) – de az emberek lakóhely-változtatással együtt járó térbeli mozgására, vándorlására, az ún. humán migrációra vonatkozóan egyre differenciáltabbak a megfogalmazások, mivel egyre szélesebb és mélyebb értelemben vizsgálják és határozzák meg magát a napjainkra egyre komplexebbé váló társadalmi jelenséget.

Amikor valaki az emberek társadalmon belüli, illetve társadalmak közötti, lakóhely-változtatással együtt járó térbeli mozgásának, vándorlásának (az ún. humán migrációnak) a jelenségkörét szeretné alaposabban megismerni, azzal szembesülhet, hogy a távolabbi és közelebbi múltban számos definíciós kísérlet történt ugyan mind külföldön, mind itthon, de érezhető, hogy nem minden tekintetben jött létre teljes egyetértés még a lexikonok legalapvetőbb kifejezéseket tartalmazó szócikkeinek a szerzői és szerkesztői között sem (ráadásul a meghatározások hangsúlyai is jelentősen változhattak az idők folyamán). Így például:

- *Révai nagy lexikona* 1915-ben a migrációt „költözés, vándorlás” értelemben határozta meg,¹⁴
- a Bakos-féle *Idegen szavak és kifejezések szótára* úgy fogalmaz, hogy a migráció:
 - „ásványok illetve ionjaik vándorlása egyensúlyi állapotot biztosító kéreg-rész felé,
 - kőolaj elvándorlása keletkezési helyéről mai lelőhelyére,
 - állatok időszakos vándorlása más területre (például a madarak költözése),
 - a lakosság lakóhely-változtatása egy országon belül vagy áttelepülése egyik országból a másikba”¹⁵ (A szótár még csak nem is említette a migráns kifejezést);
- a *Magyar értelmező kéziszótár* a migrációt csupán vándorlásként definiálta (vándorlás alatt más szócikkében alapvetően egy természetben végbemenő jelenséget értve,¹⁶ illetve azt, hogy valaki gyalogosan hosszabb utat tesz meg) – s még csak nem is említette a migráns kifejezést;
- az *English Oxford Dictionary* online kiadása úgy fogalmaz, hogy a migrációban részt vevő, azaz migráns az a személy, „aki egyik helyről költözik a másikra annak érdekében, hogy munkát találjon vagy jobb életkörülményeket.”¹⁷
- A *Larousse* és a *Le Robert* francia értelmező szótárak 1998-as és 1999-es kiadásában egymáshoz igen hasonlóan definiálták a migrációt. A *Le Robert* francia értelmező szótár szerint a migráció értelme: „népességvándorlás egyik országból a másikba azzal a céllal, hogy ott letelepedjen”¹⁸ (ez a meghatározás szó szerint

¹⁴ *Révai nagy lexikona* (1915). XIII. kötet. Budapest, Révai Testvérek Irodalmi Intézet Részvénytársaság. Hasonmás kiadás (1993). Budapest, Babits Kiadó. 734.

¹⁵ BAKOS Ferenc szerk. (2005): *Idegen szavak és kifejezések szótára*. Budapest, Akadémiai Kiadó – Kossuth Könyvkiadó. 541.

¹⁶ KOVALOVSKY Miklós et al szerk. (1992): *Magyar értelmező kéziszótár*. 2. kötet L–Zs. Budapest, Akadémia Kiadó. 956., 1466.

¹⁷ *Oxford Dictionaries (Angol értelmező szótár)*. Elérhető: <https://en.oxforddictionaries.com/definition/migrant> (A letöltés időpontja: 2016. 10. 27.)

¹⁸ *Le Robert de poche, Dictionnaire de Langue Française (Francia értelmező szótár)* (1998). Párizs, Maury-Eurolivres. 836.

megismétlődik a *Larousse-ban* is).¹⁹ A Larousse legfrissebb, online változatában a migráció meghatározása már részletesebb és árnyaltabb: „[E]gyének vagy népesség szándékos áramlása egyik országból a másikba, gazdasági, politikai vagy kulturális okokból.”²⁰

A Nemzetközi Migrációs Szervezet (*International Organization for Migration, IOM*) meghatározása szerint: a migráció személy vagy személyek csoportjának mozgása, államhatáron belül vagy nemzetközi határ(oka)t átlépve. Megközelítésük szerint ez a fajta népeségmozgás magában foglalja az emberek bármínemű, lakóhely-változtatással együtt járó mozgását, függetlenül annak hosszától, összetételétől és okától (továbbá magába foglalja még a menekültek, kitelepítettek, gazdasági migránsok stb. migrációját is)²¹ – a migránsok pedig azok a személyek, csoportok, akik ebben a bizonyos, nemzeti, illetve nemzetközi közigazgatási határok átlépésével és lakóhely-változtatással együtt járó fizikai helyváltoztató mozgásban önként vagy valamilyen kényszer hatására részt vesznek.

Az emberek társadalmon belüli, illetve társadalmak közötti vándorlásának (az ún. *humán migrációnak*) a jelenségköre megítélésünk szerint olyan komplex társadalmi, politikai, gazdasági, ökológiai, kulturális, oktatási, vallási; katonai, rendészeti, nemzetbiztonsági stb. folyamatok és események láncolata, eredménye és eredője, amelyek komplexitásának megértéséhez inter-, illetve multidiszciplináris megközelítésre van szükség. Ezért talán nem meglepő, hogy több tudományterület és tudományág számos elmélet megalkotásával tett kísérletet az emberi történelemben mindenkor jelen lévő, bár időszakonként és területenként eltérő intenzitással jelentkező humán migráció mögött meghúzódó lehetséges kiváltó okok, motívumok, befolyásoló tényezők; a migráció lefolyásával összefüggő pozitív és negatív jelenségek, valamint lehetséges következmények vizsgálatára. Ennek kapcsán könyvtárnyi szakirodalom keletkezett itthon és külföldön arra vonatkozóan, hogy az egyes szaktudományok kutatói miként ítélik meg: miféle természeti környezeti, társadalmi, gazdasági, politikai, kulturális, tudományos-technikai és technológiai okokra, tényezőkre volt visszavezethető és miféle következményekkel járt a népvándorlások, honfoglalások korában Euráziában,²² Afrikában és az amerikai kontinensen, hogy egy-egy adott emberi rassz,

¹⁹ *Le Petit Larousse, Dictionnaire de Français (Francia értelmező szótár)* (1999). Párizs, Éditions Larousse. 653.

²⁰ *Larousse dictionnaire de Français (Francia értelmező szótár)*. Online adatbázis. Elérhető: www.larousse.fr/dictionnaires/francais/migration/51399 (A letöltés időpontja: 2016. 10. 29.)

²¹ *International Organization for Migration*. Elérhető: www.iom.int/cms/en/sites/iom/home/about-migration/key-migration-terms-1.html#Migration (A letöltés időpontja: 2015. 03. 23.)

²² A 3–4. évszázadtól kezdve a közép-ázsiai sztyeppék állattartó lakói nyugat felé indultak el, miután az akkori globális klímaváltozási periódusban kiszáradtak és élhetetlenné váltak legelőik. Vándorlásuk egy több évszázados korszak (a népvándorlások kora) névadója lett. Az Európába több hullámban érkező nomád törzsek immigrációja gyökeresen megváltoztatta Európa etnikai összetételét; időleges gazdasági és kulturális visszaesés következett be; a közigazgatási, az oktatási és a katonai infrastruktúra hatékonysága csökkent, a római kor fejlett írásbelisége gyakorlatilag megszűnt. A népvándorlás korát a 9. században Kelet-Európa felől a magyar honfoglalás, Észak-Európa felől a viking (norvég, dán, gaut, svéd/varég) népcsoportok letelepülése zárta le. A népvándorlás utolsó előtti nagyobb hullámként megjelenő magyar törzsek, miután 895–896-ban elfoglalták a Kárpát-medence állítólag gyéren lakott területeit, később Géza fejedelem és I. István király államalapító döntései és akár erőszakkal is végrehajtott modernizációs kísérletei nyomán sikerrel beilleszkedtek Európa társadalmi-politikai és kulturális rendszerébe. A korabeli népvándorlás utolsó kelet-európai hullámával érkező kunok, jászok integrációja hazánkban nagyrészt sikeresnek mondható.

különböző népcsoportok, népek, népességrészek (törzsszövetségek, nemzetségek) földrajzi tekintetben elmozdultak, elvándoroltak azért, hogy átmenetileg vagy véglegesen letelepülési területet, állandó lakóhelyet változtassanak.

A társadalomtudományokon belül a szociológia tudományának egésze és azon belül számos szakszociológia vizsgálja a humán migráció társadalmi jelenségkörét a maga sajátos kérdésfeltevései, szempontrendszere és kutatási módszertana segítségével. Vannak olyan szakszociológiák, amelyek csupán alapvetően indirekt módon érintik más társadalmi jelenségkörre, illetve szervezetekre, intézményekre koncentrált kutatásaik során a külső és a belső migráció jelenségkörét, és annak esetleges pozitív és negatív hatásait (például a globalizáció szociológiája; társadalmi struktúra, rétegződés és a társadalmi mobilitás szociológiája; vallásszociológia; médiaszociológia; a rendészetszociológia; vagy éppen a hadügy szociológiájának részeként a béke és biztonság szociológiája; a konfliktus, erőszak és háború szociológiája és a katonaszociológia stb.) – s létezik a migráció szociológiája, amely kifejezetten a humán migráció kérdéskörének a direkt vizsgálatára jött létre, tevékenykedik és fejlődik.

A migráció szociológiája mint szakszociológia elméleti és empirikus kutatásainak a fókuszában az áll, hogy melyek a humán migráció kialakulásának lehetséges direkt és indirekt okai, mozgatórugói; kiváltó és befolyásoló tényezői, tipikus motívumai; alapvető manifeszt és lehetséges látens céljai; megjelenésének lehetséges formái, típusai; lefolyásának tipikus rendje és szakaszai, potenciális hatásai és társadalmi következményei. Ennek kapcsán óhatatlanul vizsgálnia kell a kontextuális hatótényezők rendszerét is, rávilágítva a nemzeti és nemzetközi szintű társadalmi hatótényezők és folyamatok komplexitására; feltárásuk, mélyebb megismerésük, értelmezésük; megelőzésük és kezelésük különféle lehetséges társadalmi, gazdasági, politikai és humanitárius vonatkozásaira.

Tehát a szociológián belül a migráció szociológiája vizsgálja alapvetően azt, hogy milyen társadalmi-gazdasági, politikai, vallási, kulturális és egyéb okokra vezethető vissza, hogyan alakul(t), s milyen következményekre vezetett a múltban, mit eredményez a jelenben, valamint milyen pozitív és esetleges negatív következményekkel járhat a jövőben (akár helyi, regionális, nemzeti, illetve nemzetközi szinten) az emberek különböző társadalmi csoportjainak (nemzeti-etnikai, vallási és foglalkozási, munkajelleg stb. csoportok tagjainak; családoknak, nemzetségeknek, nemzeteknek, illetve különböző értékrendeket követőknek, eltérő kultúrákhoz, emberi rasszokhoz tartozóknak) a fizikai mozgása, vándorlása, találkozási, egymás mellett élése, letelepedése, beilleszkedése (integrálódása vagy asszimilációja), együtt élése – avagy éppen beilleszkedni, békésen együtt élni nem tudása egy adott társadalmon belül, illetve társadalmak között.

Ennek kapcsán a migráció szociológiája külön is nagy hangsúlyt fektet olyan elméleti és nemzetközi összehasonlító empirikus kutatások végrehajtására, amelyek a migráció lefolyásával összefüggően a ki- és bevándorlás, a migránsok és a tranzitországok, valamint a célországok, célterületek lakossága között tapasztalható szociális interakciók, attitűd- (értékelő beállítódás-)változások, gondolkodási, magatartási és szociális viselkedési minták természetének, alakulásának és következményeinek a feltérképezésére, leírására és magyarázatára, valamint – bizonyos statisztikai hibahatárokon belüli – esetleges előrebecslésére szolgálnak.

Külön vizsgálják az új területen letelepedők, valamint a honos (befogadó) népesség egésze és különböző alcsoportjai között kialakuló kapcsolatokat, a bevándorló etnikulturális és vallási csoportok belső kapcsolatrendszerének szerveződését; a bevándorlók és a befogadó népesség belső viszonyaiban a migráció eredményeként létrejövő változásokat, a bevándorlás által előidézett helyzethez való alkalmazkodást, a bevándorláspolitikai jellegadó vonásait az elvek, a megvalósított gyakorlat és a következmények szintjén.

A migráció szociológiájában használt számos alapvető kifejezés egy része már ismert a tankönyvünk korábbi, *mobilitással* összefüggő fejezetében leírtakból. Emlékeztetőül: a szociológiában a mobilitás kifejezés alapjelentése szerint mozgékonytságot, elmozdulást jelent; s a társadalmi mobilitás és a térbeli mobilitás egymással összefüggő fogalmak. A társadalmi mobilitásnak sokféle formája lehet. Ezek közé tartozik egyebek között:

- a társadalmi rétegek, osztályok, csoportokon belüli (horizontális), illetve azok közötti (vertikális) mobilitása;
- a nemzedékek közötti (intergenerációs) és nemzedéken belüli (intragenerációs, vagy karrier-) mobilitás;
- a házassági mobilitás;
- az egyes szakmai területek, szakmacsoportok, szakmák közötti mobilitás;
- egy adott társadalom különböző csoportjainak, különféle társadalmaknak, illetve a népesség (emberi populáció) egészének fizikai helyváltoztatással együtt járó mozgása, térbeli mobilitása (belső vagy külső elköltözése, vándorlása) is.

15.3. A belső vándorlás

Az általános társadalmi modernizációs mintául tekintett, hosszú ideje békében élő, fejlett polgári demokráciákban korábban a tipikus fizikai mobilitási (s azon belül: belső migrációs) folyamatok egyik meghatározó vonása volt az ún. hierarchikus, lépésenkénti migráció modellje, amelynek az volt a lényege, hogy az általános, jellemzően többlépcsős intergenerációs társadalmi mobilitás részeként intraregionális, illetve interregionális mozgások figyelhetők meg (a perifériáról a centrumtérsgébe; a tanyákról, kisebb falvakból jellemzően a „települési lejtő” magasabbnak mondott fokain álló, urbanizáltabb nagyobb településekre költözött a lakosság):

- a tanyák, elszigetelt kistalvak lakói általában a közelben lévő, urbanizáltabb falvakba, nagyközségekbe, kisvárosokba költöztek be, utódaik aztán
- nagyobb ipari városok és regionális központok lakói lettek, s általában azok utódaiból lettek később
- az urbanizáció és iparosodottság magasabb fokán álló nemzeti fővárosok, majd a metropoliszok, végül megalopoliszok lakói.

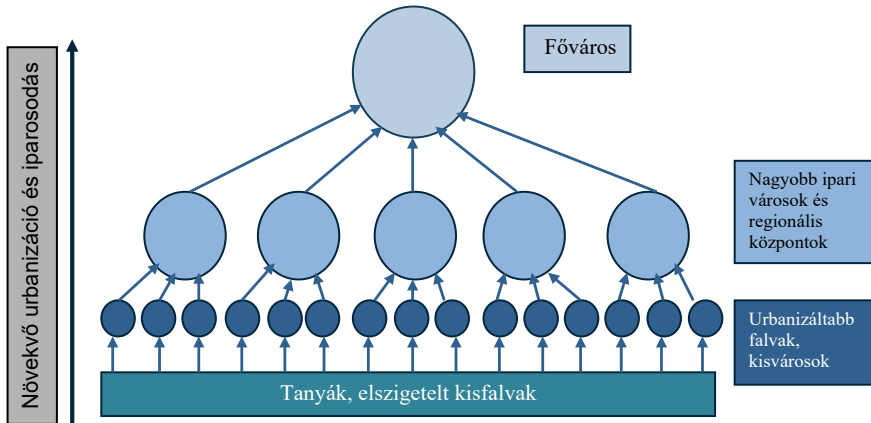

1. ábra

A hierarchikus, lépésenkénti migráció modellje

Forrás: a szerző szerkesztése

Hazánkban mindegyik fent említett jelenség érzékelhető volt a múltban és kitapintható a jelenben:

- Létezett erőteljesen a perifériától a centrum felé (tanyákról, elszigetelt kisközségtől a „települési lejtő” magasabbnak mondott fokain álló, urbanizáltabb falvak, kisközségek, majd nagyobb városok, megyeszékhelyek, egyéb regionális centrumok és a főváros felé) történő vándorlás.
- Emellett megfigyelhető egy másik sajátos jelenség is: a belföldi vándorlás alapvetően keletről nyugatra irányult – aminek döntően Közép- és Nyugat-Dunántúl, valamint Közép-Magyarország lett a nyertese (a megyék közül elsősorban Pest megye felé irányult a vándorlás, főleg az észak-magyarországi és az észak-alföldi megyékből).
- Budapest pozitív vándorlási egyenlege megszűnt 1990-re, s a falvak váltak ekkortól a belföldi vándorlás elsődleges nyerteseivé (egészen 2007-ig).
- Az 1990-es években a szuburbanizáció²³ jelentőssé vált, főleg a budapesti városrégióban.
- Napjainkban a dezurbanizáció is jelen van a budapesti régióban (érdekes trend, hogy míg a fiatal pályakezdők jellemzően a fővárosba igyekeznek beköltözni, addig

²³ Budapest esetében egyszerre figyelhetjük meg a lakónépesség szuburbanizációját, az ipari szuburbanizációt és a szolgáltató szektor szuburbanizációját. A főváros központi kerületeiben egyre inkább előregedik, és szinte folyamatosan csökken a lakónépesség; a külvárosi kerületek, elővárosok és a környező települések viszont jelentős fejlődésen mennek keresztül. A megmaradt ipari termelés súlypontja alapvetően az agglomerációba helyeződött át, így csökkent a főváros területén az ipari munkahelyek száma (az agglomerációban viszont növekedett, hiszen a telekommunikáció fejlődésével immáron lehetővé vált, hogy a termelés-szervezési és a termelésirányítási, illetve -vezetési funkciók a térben eltávolodjanak egymástól). A szolgáltató szektor szuburbanizációja is zajlik: elsősorban a nagy térigényű szolgáltatási tevékenységek (raktározás, nagykereskedelem, bevásárlóközpontok) költöznek ki a város peremére, a különféle ipari parkokba, valamint a főváros közelében lévő agglomerációs településekre.

- a kisgyermekes családok körében divatba jött a vidéki életforma és inkább kifelé törekednek).
- Az ingázók általában a főváros körüli ún. „alvővárosokból” indulnak (számuk jelenleg kb. 120–150 ezer fő).
 - A nagyobb távolságra lakók hetente, havonta utaznak haza, vállalva az ingázással együtt járó kellemetlenségeket.
 - Magas a 30 év alattiak aránya mind a belső vándorlásban részt vevők körében, mind azok soraiban, akik érintettek a külföldre irányuló „agyelszívásban” (amely elsősorban diplomás szakemberek külföldre csábítását célozza) és „szakielszívásban” (a nemzetközi piacépes tudással rendelkező szakmunkások külföldi munkára való elcsábításában) is.
 - Az 1990-es évektől kicsit megnövekedett a 30–40 év közöttiek aránya az ingázók körében is.
 - A 2010-es évek elejétől elkezdődött egyfajta lassú, óvatos reurbanizációs folyamat is,²⁴ elsősorban a főváros néhány belső kerületében.

15.4. Migrációs elméletek

A migráció (s azon belül a legális és illegális) migráció tanulmányozásához elkerülhetetlen a migrációs folyamatok, kiváltó okaik, rendszerük, felépítésük megértése. Ugyanakkor a migráció társadalmi jelenségkörének tanulmányozását eleve jelentősen megnehezíti a tény, hogy: „*A nemzetközi migrációnak ma nincs egységes, átfogó elmélete, csak elmélet-töredékek léteznek, amelyek nagyrészt egymástól elszigetelten jöttek létre.*”²⁵

A migráció szociológiájával foglalkozók általában különválasztják a migráció *megindulásával* és a migráció *fenntartásával* foglalkozó elméleteket.

A humán migráció kutatásának modern kori története meglehetősen hosszú, közel másfél évszázados múltra tekint vissza. Annak részeként a szociológia nemzetközi és hazai szakirodalma ugyanakkor felhívja a figyelmet arra, hogy az emberek, társadalmi csoportok, populáció térbeli mozgásának, mobilitásának jelenségkörét vizsgálva egyértelmű különbséget kell tenni a cirkuláció és a migráció között, s hogy a humán cirkulációs mobilitás különféle formái nem tekinthetők migrációnak a migráció kifejezés eredeti, szakterminológiában használatos, *állandó lakóhely megváltoztatásával együtt járó humán térbeli mobilitás* értelmében.

Ennek oka, hogy:

²⁴ A reurbanizáció egyik jellegadó vonása, hogy a fővárosok, különféle nagyvárosi régiók addigi radikális népességszám-csökkenése megáll, s a központi városrag egyes részein ismét egyfajta népességszám-növekedés figyelhető meg, ami együtt járhat a régi, rossz állapotban lévő belvárosi lakónegyedek „revitalizációjával” (felújításával, a történelmi városrag épületeinek korszerűsítésével, modernizációjával), ami azt eredményezheti, hogy az (elsősorban a fiatal, jól kereső) értelmiségi réteg képviselői számára újra felértékelődhet és célértékké válhat a be-, illetve visszaköltözés a helyreállított, magas színvonalon felújított és újra élhetővé tett belső városrészekbe.

²⁵ Sík Endre (2012): *A migráció szociológiája 1.* Budapest, ELTE-TÁTK. 7. Elérhető: www.tarki.hu/hu/about/staff/sb/Migracio_Szociologiaja_1.pdf (A letöltés időpontja: 2016. 09. 02.)

- a *cirkuláció* jelenségköre esetén az adott emberek, embercsoportok térbeli mozgása periodikus gyakorisággal ismétlődik ugyan, de mindig fennáll az érintettek részéről a visszatérés határozott szándéka, és biztos, hogy az adott periódus (például munkanap, munkahét, hónap, szemeszter vagy betakarítási ciklus, illetve szerződésben rögzített egyéb időtartam) végén az érintettek háborítatlanul visszatérnek állandó lakhelyükre, az otthonaikba, ugyanakkor
- a *migráció* esetén olyan tényleges fizikai lakóhely-változtatásra, vándorlásra kerül sor településhatárok átlépésével, amelynek oka, hogy a migrációban részt vevő, úton lévő, (el)vándorló személyek, csoportok (migránsok) azért indultak útnak (önkéntes elhatározásból vagy valamilyen kényszer hatására), hogy hosszú időre vagy akár véglegesen elköltözzenek, elvándoroljanak eredeti lakhelyükről és az új, állandó lakóhelyükön egy új, lehetőleg jobb életet kezdjenek (akár országon belül [nemzeti], illetve országhatáron átlépve [nemzetközi migráció]).

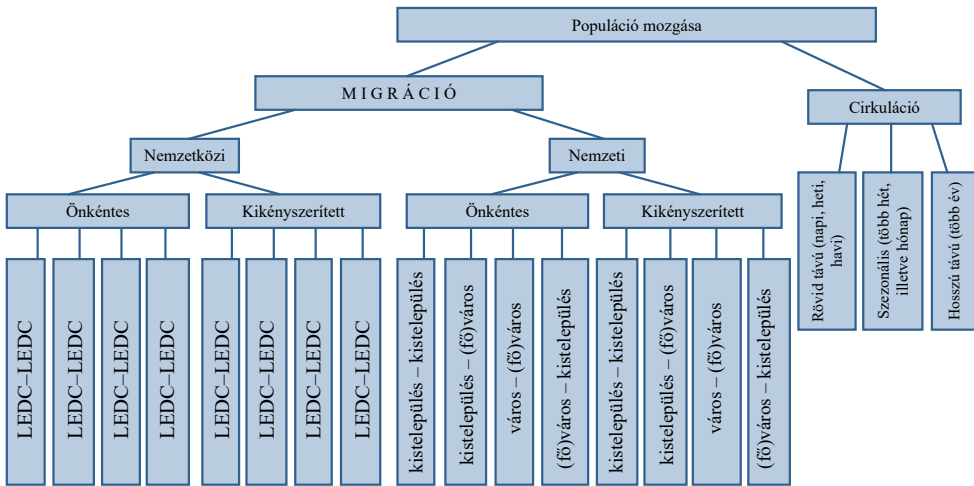

MEDC: More Economically Developed Countries / Gazdaságilag fejlett országok (jellemzően nyugati polgári demokráciák)
 LEDC: Less Economically Developed Countries / Gazdaságilag fejletlen, illetve fejlődő országok (jellemzően harmadik világbeli országok)

2. ábra

Az emberi populáció mozgásainak különböző formái

Forrás: a szerző szerkesztése

A migráció szociológiája tehát nem tekinti migrációnak a szó eredeti, klasszikus, *állandó lakóhely megváltoztatásával együtt járó humán térbeli mobilitás* értelmében a humán cirkulációs mobilitás különféle formáit, mivel azok esetében általános közös sajátosság, hogy a térbeli helyváltoztatásban érintett személyeknek, társadalmi csoportok tagjainak nem változik az állandó lakóhelye, hanem biztosan visszatérnek állandó lakóhelyükre, otthonaikba a jellemzően konkrétan előre tudható időtartamú, térbeli helyváltoztatással

és közigazgatási határok átlépésével együtt járó mobilitási periódusuk végén.²⁶ Tehát nem tekintjük migránsnak:

- sem az ingázókat (tanulókat, munkavállalókat), akik például napi/heti/havi periodikus rendszerességgel, folyamatosan ismétlődően utaznak egy másik településre iskolába, illetve munkába járás céljából (s periodikus, ciklikus gyakorisággal ismétlődően megvalósuló térbeli mozgásuk közigazgatási határok átlépésével jár együtt);²⁷
- sem az ún. szezonális cirkulációban részt vevőket, akik többhetes, illetve hónapos időtartamra elutaznak valamely másik régióba, országba akár:
 - idénymunkásként, időszakos munkavállalás céljából (például valamely mezőgazdasági termék betakarításának időszakában más országgrészben, illetve országban idénymunkát vállalnak, például Franciaországban, Olaszországban, Spanyolországban);
 - turistákat, üdülőket, szünidőre utazókat (akik pihenni, üdülni, turisztáskodni, túrázni indulnak például nyári, illetve téli szünidő vagy a szabadság időtartama alatt);
 - vendéghallgatókat, vendégoktatókat (akik például akár egész egyetemi szemesztereket töltenek el másutt, valamely másik tanintézetben, mondjuk Erasmus-programokban részt vevő vendéghallgatóként, illetve vendégoktatóként), illetve
- sem a különféle multinacionális forprofit cégek, konzorciumok; állami szervezetek, intézmények hosszabb időtartamra (akár több évre) más régiókba, országokba, földrészekre delegált, illetve vezényelt munkavállalóit, képviselőit, amelyre tipikus példák:
 - szakemberek, menedzserek áthelyezése multinacionális cégek, illetve külföldi tulajdonban álló gyárak saját munkatársai közül más régiókban, országokban, kontinenseken fellelhető leányvállalataikhoz, divízióikhoz (például a német Mercedes cég központjából a cég kecskeméti gyárába, az Auditól a cég győri gyárába);

²⁶ A szezonális cirkulációs migrációnak egy speciális formája a nomád állattartással járó vándorlás, aminek oka, hogy az állatokat újabb és újabb legelőkre hajtó népcsoportok folyamatos vándorlásban vannak, azonban útvonaluk nem véletlenszerű, hanem általában minden évben ugyanazon az útvonalon haladnak, s minden évben visszatérnek téli és nyári szállásaikra.

²⁷ *Ingázásnak* nevezzük azt a jelenséget, amikor az aktív keresőnek vagy tanulónak más településen van a lakóhelye és a munkahelye/iskolája. Tehát, amikor az illető a lakóhelyéről a munkahelyére/iskolájába utazik munkavégzés, illetve tanulás céljából, és onnan utána akár még aznap, akár hét végén vagy hónap végén hazautazik, közben települések közigazgatási határának átlépésével. Megkülönböztethetünk tehát napi ingázást (amikor a személy naponta utazik a lakóhelyéről a munkahelyére vagy az iskolába, majd pedig a tanítási vagy munkanap végén onnan vissza), heti és annál ritkább ingázást (amikor a személynek a munkahelyével azonos településen valamilyen ideiglenes lakóhelye van [például kollégiumban, munkásszálláson, albérlésben], és csak hetente, hétvégeken vagy annál ritkábban utazik haza állandó lakóhelyére a családjához, szüleihez). Amennyiben napjaink ingázását vizsgáljuk, megállapíthatjuk, hogy több vonatkozásban jelentősen megváltozott az ingázók összetétele. Így például a kor és iskolai végzettség szerinti összetétel is átalakult: nőtt a 20–29 éves korcsoportba tartozóké, és megemelkedett a 40–49 évesek aránya is. Emelkedett továbbá a magasabb iskolai végzettségűek aránya. Fontosak az agglomerációs övezetek lakói is: a Nyugat-Európában tapasztalható jelenséghez hasonlóan a levegőszennyezettség, a zaj, a stressz, a kriminalitás elől sokan költöztek ki a nagyvárosokhoz szorosan kötődő kertvárosokba, s onnan naponta járnak be dolgozni.

- diplomaták akkreditációja, gazdasági képviselők vezető munkatársainak kiküldetése az adott ország külföldi diplomáciai, illetve gazdasági képviselőire;
- katonák, rendőrök, közigazgatási szakemberek külföldi (például nemzetközi válságreagáló) műveletekbe, missziókba, illetve külszolgálatba vezénylése.

A *humán migráció* alatt a térbeli humán mobilitás egy olyan formáját értjük, amelynek során az adott társadalmi csoport(ok), népesség térbeli fizikai helyváltoztatással (lakóhelyváltással, elköltözéssel, elvándorlással) együtt járó mozgása történik, s a társadalmi folyamat adminisztratív (közigazgatási) határok átlépésével és lakóhely-változtatással jár együtt. Ezen, településhatárok átlépésével (belső vándorlással), illetve akár országhatárok átlépésével (külső vándorlással) is együtt járó társadalmi mobilitási folyamat során és eredményeképpen az esetek túlnyomó többségében az eredeti lakóhely végleges elhagyására kerül sor.

Természetesen nem csupán egy adott államon és társadalmon belül fordulhat tehát elő, hogy a népesség különböző tagjai, alcsoportjai, csoportjai úgy döntenek (önként vagy kényszerből), hogy útra kelnek és elköltöznek, elvándorolnak, esetleg elmenekülnek az eredeti lakóhelyükről, hanem előfordulhat, hogy egész nagycsaládok, nemzetségek, törzsszövetségek, népek, nemzeti-etnikai és vallási közösségek hozzák meg azt a döntést, hogy elhagyják addigi lakhelyüket és új állandó lakóhelyet keresnek maguknak akár saját országuk más tájain, vagy új hazát keresnek maguknak egykori országuk határain túl, egy másik állam területén, ahol letelepedhetnek és új életet kezdhetnek. Erre számos példát ismerünk a történelemből (például a honfoglalások korából, beleértve a magyar törzsszövetség új hazába való költözésére vonatkozó egykori döntését is) – s a közelmúltból is, amikor a globalizálódó világban újra egész közösségek, népek kénytelenek, illetve szándékoznak útra kelni, jellemzően a nagyobb fizikai, gazdasági biztonságot nyújtó, gazdaságilag fejlettebb régiók felé, illetve a tipikusan fejlettebb országok irányában.

15.5. Osztályozási, csoportosítási lehetőségek

A humán migrációt sokféleképpen osztályozhatjuk, értelmezhetjük és vizsgálhatjuk az emberi népesség különböző csoportjainak lakóhely-változtatással együtt járó, közigazgatási határokat átlépő, helyváltoztató térbeli mozgását, (el)vándorlását aszerint, hogy például:

- mik a migráció fő irányai;
- mik a kiváltó okai és közreható tényezői az adott migrációs folyamatnak;
- kik és miként jellemezhetők szociológiai értelemben (egyebek között a társadalmi egyenlőtlenségek főbb státuskijelölő dimenziói mentén) azok, akik rászánták magukat arra, hogy elvándoroljanak eredeti lakóhelyükről és új otthonot keressenek maguknak;
- mennyire volt az elvándorlásra vonatkozó döntésük alapja önkéntes elhatározás avagy egy kikényszerített, jobb híján hozott döntés;
- milyen formákban jelentkezik a migráció;

- mennyire marad a vándorlás egy adott ország határain belül: ennek kapcsán megkülönböztetünk belső (intern, nemzeti) vándorlást és országhatárt átlépő, nemzetközi (extern) vándorlást (ki- és betelepülést);²⁸
- a vándorlásokat a földrajzi távolság szerint is osztályozhatjuk, ezen az alapon beszélhetünk országon belüli, országok közötti (de még adott kontinensen belüli), valamint kontinensek közötti vándorlásról;
- a belső vándorlások során áthidalt távolság alapján megkülönböztethetünk intra-regionális és interregionális vándorlásokat (előbbi kategóriába sorolható például az agglomeráció településeire való kiköltözés, utóbbira példa a nagy kiterjedésű afrikai országok nomád pásztorkodási rendszere, amelynek nyomán egész népek költöztek egyre odébb több száz év alatt stb.);
- milyen tartósságú (ideiglenes vagy állandó) a migráció;
- a nemzetközi, illetve helyi jog alapján mennyire tekinthető legálisnak vagy illegálisnak az adott migrációs folyamat;²⁹
- milyen formákat ölt a migráció (ennek kapcsán beszélhetünk külön telepes, kényszer-, körkörös, lánc- és karriermigrációról);
- miként változnak az állandó és ideiglenes vándorlás mutatószámai;³⁰
- milyen (pozitív vagy negatív) hatást gyakorol a kibocsátó és befogadó társadalmi közegre (beleértve a külső és belső vándorlási folyamatok asszimilációs és disszimilációs hatásait, szociodemográfiai következményeit [hatásokat és visszahatásokat] mind a kibocsátó, mind pedig a befogadó társadalmakban);
- hogyan alakulnak a migráció nyomán az állandó népesség és a lakónépesség arányai;
- hogyan módosulnak az egyes régiók népesedési arányai, adott országok nemzetiségi, etnikai és vallási összetétele (megfigyelhetők-e, s ha igen, akkor milyen irányban és arányban például eltolódások a népesség egészének, egyes kohorszainak [életkori csoportjainak] és különféle társadalmi alcsoportjainak [rétegeinek, osztályainak, rendjeinek] nemzeti-etnikai és vallási kompozíciójában), változik-e az adott társadalmi csoportok önképe, társadalmi befolyásgyakorló és érdekérvényesítő képessége.

²⁸ KAROLINY Eszter – MOHAY Ágoston: *A (nemzetközi) migráció fogalma*. Elérhető: www.ittvagyunk.eu/htmls/cikkek.html?articleID=28 (A letöltés időpontja: 2012. 03. 23.)

²⁹ A legális migráció: amikor az egyén a célországban fennálló jogszabályoknak és/vagy nemzetközi egyezményeknek megfelelően jár el. Az illegális migráció: amikor az egyén nem a célországban fennálló jogszabályoknak és/vagy nemzetközi egyezményeknek megfelelően jár el.

³⁰ Az állandó népesség és a lakónépesség meghatározása: a népszámlálások alapvetően a települések kétféle népességszámát különböztetik meg: az *állandó népességet*, azaz az ott állandó lakóhellyel rendelkező népességet; valamint a *lakónépességet* (ezt úgy számítják, hogy az állandó lakóhellyel rendelkező népesség számához előbb hozzáadják az ott ideiglenesen bejelentett népesség számát, majd a kapott számból kivonják az állandó lakóhellyel rendelkezők közül azok számát, akiknek máshol ideiglenes lakóhelyük van). Az állandó és ideiglenes lakóhely kategóriák alkalmazása miatt a magyar statisztika megkülönbözteti az *állandó vándorlást*, vagyis az állandó lakóhely megváltozását; továbbá az *ideiglenes vándorlást*, vagyis az új, ideiglenes lakóhelyre való bejelentkezést és a korábbi ideiglenes lakóhely feladását.

1. Amennyiben arra vagyunk kíváncsiak, hogy mik a migráció jellemző *fő irányai*, akkor megkülönböztethetjük:

- az *emigrációt* (*kivándorlást, elvándorlást*), amikor a népesség (szabad elhatározás alapján vagy erőszak hatására) elvándorol (például gazdasági, politikai, vagy vallási indíttatás, nyomás, kényszer miatt),³¹ valamint
- az *immigrációt* (*bevándorlást*), amikor egy adott népesség betelepül valahová (egy másik, jellemzően gazdaságilag fejlettebb, nagyobb fokú fizikai biztonságot és magasabb szintű létbiztonságot, jobb megélhetési és boldogulási lehetőségeket kínáló országba, régióba [bár ritkábban megfigyelhettünk akár ellentétes irányú vándorlást is]).³²

2. Amikor annak függvényében vesszük górcső alá a migráció jelenségét, hogy mennyire volt *önkéntes* az emberi népesség különböző csoportjainak lakóhely-változtatással együtt járó, közigazgatási határokat átlépő, helyváltoztató térbeli mozgására irányuló döntése, egy elméleti kontinuum két végpontján találjuk:

- egyrésztől egyéneknek illetve az adott közösségek tagjainak az elvándorlásra, másutt való végleges letelepedésre vonatkozó teljesen *önként, szabad akaratból* hozott döntését (például egy fejlett nyugat-európai EU-tagország magasan képzett állampolgárainak arra vonatkozó döntéseit, hogy szaktudásuk magasabb honorálása, a kedvezőbb megélhetési lehetőségek, magasabb életnívó, a jobb adózási lehetőségek, a kedvezőbb gazdasági befektetési lehetőségek érdekében élnek a munkaerő és a tőke EU-n belüli szabad áramlásának jogával és lehetőségével, s a továbbiakban más EU-tagországokba kívánnak átköltözni, ott véglegesen letelepedni, dolgozni, élni és családot alapítani [például csak 2017-ben mintegy 2,4 millió olyan személy bevándorlását regisztrálták az egyes EU-tagállamok, akik egy másik EU-tagországból költöztek át hozzájuk]³³),
- az elméleti kontinuum másik végpontján található a totális *kényszert*, ami az adott embercsoport, közösség elvándorlását, elmenekülését kikényszerítheti (persze ennek is többféle oka lehet, erre a történelem számos példát szolgáltat, például a totális kizsákmányolás, kifosztottság; folyamatos megaláztatás, negatív diszkrimináció, üldöztetések; a rabszolga-kereskedelem, népvándorlások, erőszakos népességáttelepítések; polgárháborúk, háborúk fenyegető réme és szenvedései elől elmenekült családok, nemzeti-etnikai és vallási közösségek megaláztatott, elmenekült, elűzött, elhurcolt tagjai sorsának ismeretében).

³¹ Az emigrációs mozgások, kivándorlások a földrajzi felfedezések óta igen jelentős szerephez jutottak a nemzetállamok történetében, főleg nemzeti kataklizmák időszakában. A 19. század közepétől-végétől és a 20. század elejétől ezek a népességmozgások felgyorsultak. A második világháború után Közép- és Délkelet-Európában mintegy 10 millió ember hagyta el kényszerűségeiből hazáját, s települt át másik ország területére. Nemzetünk történelmére is igen nagy hatással voltak a népességmozgások. Gondoljunk a honfoglalásra vagy a vesztes szabadságharcok utáni időkre, a kitelepítésekre, a múlt század eleji 1,5 milliós kivándorlásra, a világháborúk utáni elvándorlásokra, lakosságcserekre, az 1956-os forradalom utáni, mintegy 200 ezer menekültre, illetve migránsra.

³² Az 1949-es statisztikák alapján több mint 300 ezer magyar érkezett hazánkba a lakosságcsere során.

³³ Eurostat (2019): *Migration and migrant population statistics*. Elérhető: http://ec.europa.eu/eurostat/statistics-explained/index.php/Migration_and_migrant_population_statistics (A letöltés időpontja: 2019. 03. 20.)

3. Annak függvényében, hogy a tételes, pozitív jogban mit írnak elő adott helyzetekre és hogyan minősítenek bizonyos viselkedéseket, tehetünk különbséget a migráció *legális és illegális* formái között.

Az államok, nemzetek igyekeznek a migrációs folyamatok tekintetében a vándorlók feletti ellenőrzésüket különböző módon érvényesíteni, hiszen egy adott ország területére való belépésnek, illetve az ott-tartózkodásnak jogi feltételei³⁴ vannak. Minden állam igyekszik ellenőrizni államhatárait, a be- és kilépő személyeket, az áthaladókat, és ehhez feltételeket szabhatnak, amelyeket érvényesíthetnek, természetesen a menekültekre vonatkozó szabályok figyelembevételével.³⁵ Amennyiben a migráció ezen szabályok tiszteletben tartásával történik, akkor legális migrációról, amennyiben viszont az előírások, szabályok semmibe vételével, megszegésével, illetve kijátszásával történik, akkor illegális migrációról beszélünk. Az illegális migráció esetében tehát az állandó lakóhely megváltoztatása céljából, közigazgatási határok (illetve országhatárok) átlépésével folytatott fizikai helyváltoztató mozgás jogellenes formában, az adott állam, vagy nemzetközi egyezmény rendelkezéseivel szemembenően, törvénytelenül valósul meg. Amíg tehát a legális migráció esetén a migráns személy jogszerűen, hivatalos papírok, engedélyek birtokában tartózkodik egy adott ország területén, addig ennek illegális verziójában pont az ellenkezője történik: vagyis az illető személy megfelelő törvényes felhatalmazás hiányában teszi mindezt (nemegyszer különböző bűnözői, embercsempész csoportok segítségével, akiknek szervezett tevékenysége profitorientáltan ráépül az illegális migráció folyamatára). Nem könnyíti meg a tisztánlátást, hogy a nemzetközi közösség prominens szervezetei, illetve tagjai (beleértve az ENSZ-t,³⁶ az EU-t, az AU-t, az EBESZ-t stb., valamint az EU egyes tagállamait is) nemegyszer eltérő, sőt időről időre változó véleményeket, állásfoglalásokat fogalmaznak meg a menekültek és a gazdasági bevándorlók kategorizálásának szempontrendszeréről.

³⁴ WELLER Mónika (2000): *Emberi jogok és európai integráció*. Budapest, Emberi Jogok Magyar Központja Közalapítvány. 108.

³⁵ Visszaküldés tilalma (*non-refoulement*): menekültekre vonatkozik, biztosítja számukra a menedékjogi eljárás lefolytatását.

³⁶ A migráció különféle aspektusait és összetettségét ábrázolja azon szervezetek nagy száma és foglalkozási területük diverzitása, amelyek a migráció témájával foglalkoznak, a benne résztvevőkkel és jogaikkal, a folyamatokkal és következményeikkel. Ezek közül kiemeltük, melyek az Egyesült Nemzetekhez kapcsolhatók: A migránsok jogaival és a menekültek védelmével foglalkozik az UNESCO, UNICEF, UN Women, ECE (Economic Commission for Europe), az ILO (International Labour Organisation), IOM (International Organisation for Migration), OHCHR (United Nations Office of the High Commissioner for Human Rights), UNDP (United Nations Development Programme), UNHCR (United Nations High Commissioner for Refugees). Migrációs politikák kidolgozása: ILO, IOM, OHCHR, UNHCR, WHO, ECA (Economic Commission for Africa), ESCAP (Economic and Social Commission for Asia and the Pacific), SRSG (Special Representative of the Secretary General), UNITAR (United Nations Institute for Training and Research), UNODC (United Nations Office on Drugs and Crime).

Migráció felhasználása a fejlődéshez: ESCAP, IOM, UNDP, World Bank, FAO, IFAD (International Fund for Agricultural Development), UNCTAD (United Nations Conference on Trade and Development).

Migrációs adatok és kutatás fejlesztése: ECE, IOM, World Bank, ESCWA (Economic and Social Commission for Western Asia), DESA (Department of Economic and Social Affairs), (United Nations Populations Fund). Erősíti a partnerséget és az együttműködést: ESCWA, IOM, SRSG, GMG (Global Migration Group), GFMD (Global Forum on Migration and Development).

Report of the Secretary-General on International Migration and Development. Elérhető: www.un.org/en/development/desa/population/migration/events/other/other/Briefing_SGsReport_101016.pdf (A letöltés időpontja: 2017. 03. 20.)

Az illegális migráció meghatározására általánosságban alkalmazható a Nemzetközi Migrációs Szervezet (IOM) megfogalmazása: „*a küldő, a transzfer és a fogadó ország szabályozási normáitól eltérő nemzetközi vándorlás*”. Ebből kiindulva az illegalitás meghatározásához ismernünk kell a migráció legális formáit, azokat a szabályokat, amelyek betartása mellett egy egyén nem sorolható az irreguláris migránsok közé, hogy kizárásos alapon behatároljuk azt, aki nem teljesíti ezeket a feltételeket, vagy megszegi az alábbi szabályokat.

4. Vizsgálhatjuk a migráció jelenségkörét a tipikus *kiváltó okai* szerint is. Sokfélék lehetnek, ezeket részletesen később fejtjük ki. Itt most csupán arra utalunk, hogy relatíve gyakran fordul elő, hogy a gazdaságilag fejletlen, illetve fejlődő (jellemzően harmadik világbeli) ún. LEDC-országokból³⁷ nem csupán a tényleges fizikai erőszak elől valóban menekülők, hanem azok is útra kelnek a gazdaságilag fejlett MEDC-országok³⁸ (jellemzően nyugati polgári demokráciák) felé, akik jobbára csupán a jobb anyagi élet- és munkalehetőségek megtalálásában és megteremtésében bíznak önmaguk és családjuk számára.

- Az elmúlt évtizedek főbb fejlődési trendjeit figyelve azt látjuk, hogy a nemzetközi migráció korábbi tipikus kibocsátó országai közül számos fogadó országgá vált; s a jellemző kiindulópontok, kibocsátó közegek eltolódtak Európából elsősorban Afrika; Közel- és Közép-Kelet-Ázsia, valamint Latin-Amerika felé;
- az első világháború előtt jellemzően Európából vándoroltak sokan az USA-ba (egyebek között az Osztrák–Magyar Monarchiából több százezer magyar honfitársunk³⁹);
- a két világháború között is alapvetően Európából vándoroltak, illetve menekültek sokan az USA-ba (elsősorban az 1930-as és 1940-es években);
- a második világháború alatt és azt követően közvetlenül (1945–1949 között) sok millió ember vándorolt a kontinensen – előbb a totalitárius (fasiszta, kommunista) rezsimek embertelenségei és a civileket sem kímélő háborús konfliktusok elől menekülve, majd a világháború végét követően elindultak hazafelé a harcok által megtépázott kontinensen (már akinek volt hova és mibe hazamenni, és volt alkalma újra elkezdni a békés életet – hiszen sokan voltak, akiket már nem engedtek haza, vagy hazaérkezésüket követően nem sokkal internálták, fogolytáborokba zárták, illetve kitelepítették, vagy elűzték őket otthonaikból);
- az 1950-es években elsősorban Dél-Európából érkeztek munkavállalók Nyugat-Európába;
- az 1960-as években sokan érkeztek a függetlenné váló egykori gyarmatokról az egykori gyarmattartókhoz (kisebb részük azért, mert valamikor a gyarmatokon szorosan együttműködtek az elnyomó gyarmattartókkal, s így féltek a függetlenné váló országokban a többség bosszújától, nagyobb hányaduk a jobb élet és boldogulás reményében [gazdasági] migránsként);
- az 1970-es és 1980-as években elsősorban a Közel-Keletről érkeztek migránsok Nyugat-Európába (kisebb hányaduk a közel-keleti polgárháborúk menekültjeiként,

³⁷ LEDC: Less Economically Developed Countries – Gazdaságilag fejletlen, illetve fejlődő országok.

³⁸ MEDC: More Economically Developed Countries – Gazdaságilag fejlett országok.

³⁹ Lásd ennek kapcsán elsősorban: PUSKÁS Julianna (1982): *Kivándorló magyarok az Egyesült Államokban, 1880–1940*. Budapest, Akadémiai Kiadó.

relatíve nagyobb hányaduk a jobb élet, könnyebb boldogulás és anyagi gyarapodás reményében (ilyen gazdasági migránsok voltak a Törökországból Németországba családjukkal együtt tömegesen átvándoroltak, akik hajlandóak voltak elvégezni a német munkaerőpiacon alacsonyabb presztízsű munkákat is);

- az 1990-es években sokan indultak útnak a közép-kelet-ázsiai és távol-keleti országokból (például Kínából is) Nyugat-Európa és az USA felé (bár tegyük hozzá, hogy az egykor Európa–USA, majd később Ázsia–USA viszonylatban is oly jelentős *braindrain* [agyelszívás] mára teljesen háttérbe szorult, és a magasan kvalifikált munkaerő helyett elsősorban mezőgazdasági idénymunkások vándorolnak be az USA-ba);
- a 2000-es évek első másfél évtizedében pedig jelentős népességmozgások indultak meg a közel-keleti, közép-ázsiai és észak-afrikai konfliktusgócok irányából, valamint a frissen EU-taggá lett kelet-közép-európai posztkommunista országok állampolgárai részéről elsősorban a nyugat-európai fejlett polgári demokráciák, szociális jóléti államok irányába.

5. Amikor azt vizsgáljuk, hogy *milyen formákat ölt a migráció*, megkülönböztethetjük a telepes, kényszer-, körkörös, lánc- és karriermigrációt:⁴⁰

- A *telepes* migráció tökéletes példája az európai kivándorlás az amerikai kontinensre kezdetben földművelési célokkal, vagy az izraeliek telepespolitikájának eredményeként a megszállt területeken létrehozott telepek példája.
- A *kényszmigráció* a kapcsolatok erőszakos megszakításával jár, mint például az amerikai ültetvényekre anno behurcolt mintegy 12,5–15 millió afrikai rabszolga esetében.
- A *körkörös* migráció (vagy *rotációs* migráció) legegyszerűbben úgy fogalmazható meg, ha egy olyan munkást veszünk példának, aki bizonyos időszakot (hónapokat, pár évet) dolgozik egy adott helyen, majd hazatér származási helyére és egy hasonló helyzetben lévő – sokszor azonos területről érkező – munkás veszi át a helyét.
- A *láncmigráció* esetében a migrációs informális hálózatok segítségével, rokoni, baráti kapcsolatok mentén érkeznek kisebb csoportok (családok) egy adott helyre, ahol már egy közeli ismerős – rokon – és egy létező közösség várja őket.
- A *karriermigráció* egyértelműen a nagyvállalatokban rejlő lehetőségek megragadására irányul.⁴¹

15.6. Elméleti megközelítések a migráció tipikus okairól és következményeiről

A nemzetközi és nemzeti szintű migráció lehetséges okainak, kialakulásának, megindulásának, fennmaradásának, s lehetséges társadalmi, gazdasági, politikai, kulturális stb. következményeinek a vizsgálatára egész elméleti és empirikus kutatói iskolák jöttek létre

⁴⁰ Abban az esetben, ha a kivándorló majdnem teljesen megtartja hazájában, a társadalomban, szűk környezetben elfoglalt helyét, azaz vissza kíván térni, nem számít migrációnak.

⁴¹ Sík (2012), 39.

a nemzetközi és hazai szakmai közvéleményben, amelyek jellemzően más-más (alkalmasint előfordulhat, hogy egymástól nem is annyira jelentős mértékben különböző) tényezőknek adnak elsőbbséget, hangsúlyt vizsgálataik és kutatási eredményeik értelmezései során.

15.6.1. Elméletek a migráció kialakulásáról és megindulásáról

A szociológián belül elsősorban a történetiszociológia, a gazdaságszociológia és a migráció szociológiája vizsgálja a nemzetközi migrációs jelenségek kialakulásával és megindulásával összefüggő folyamatokat. Ennek kapcsán vannak, akik alkotó módon építenek több közgazdasági megközelítésre, mások döntően az egyének, csoportok, közösségek kollektív döntései társadalom-lélektani vonatkozásainak a fontosságát hangsúlyozzák.

A kérdéskör vizsgálata kapcsán a szociológusok saját elméleti és empirikus kutatásaik során tesztelik a közgazdaságtan alábbi négy fő elméleti irányzatának a nemzetközi és nemzeti szintű migrációval összefüggő állításainak az érvényességét és felhasználhatóságát: a neoklasszikus közgazdaságtan makro- és mikroelméletét; a migráció új közgazdaságtana és a duális munkaerőpiac elmélete relevanciáját.

1. *A neoklasszikus közgazdaságtan* a jövedelem, bérek, költségek és foglalkoztatás közti összefüggésekre világít rá, főként egyéni döntések vizsgálatára alapozva elméleteit. A neoklasszikus migrációs modellek elsősorban abból indulnak ki, hogy az egyén racionális döntő, és folyamatosan arra törekszik, hogy gazdasági pozícióját javítsa – s ez a törekvés hajtja akkor is, amikor a lehető „legjobb” országot igyekszik keresni.⁴²

- A neoklasszikus közgazdaságtan makroelmélete szerint a migráció, akár országok között, akár országon belül, alapvetően a bérkülönbségek hatására alakul: a munkások oda áramlanak, ahol magasabb bérezésben részesülnek.⁴³
- A neoklasszikus közgazdaságtan mikroelmélete figyelembe veszi a mozgással, azaz a migrációval járó költségeket (például az utazás kiadásait [az embercsempészeknek mennyit kell fizetni], azokat a költségeket, amelyek azzal függnek össze, hogy az elvándorlónak a munkakeresés közben is fenn kell tartania önmagát, valamint olyan nehézségeket, melyek az új kultúra és nyelv megismerése, elsajátítása kapcsán merülnek fel – de az elmélet idesorolja a kötelékek elszakítása által okozott pszichológiai terheket is). Amennyiben ezek a költségek nem haladják meg a migrációval elérhető magasabb bért (tehát „nyereségesnek ígérkezik a vállalkozás”), akkor az egyén a migráció mellett dönt.⁴⁴

⁴² HÁRS Ágnes (1992): A nemzetközi migráció néhány problémájáról. *Szociológiai Szemle*, 2. évf. 2. sz. 123–137. Elérhető: www.szociologia.hu/dynamic/9202hars.htm (A letöltés időpontja: 2016. 09. 05.)

⁴³ A migráció makrogazdasági elméletéről lásd Lewis (1940), a migráció neoklasszikus elméletének kiváló példája: HARRIS, John – TODARO, Michael P. (1970): Migration, Unemployment and Development: A Two-Sector Analysis. *American Economic Review*, Vol 60. No. 1. 126–142. Magyarul erről lásd elsősorban: SÍK (2012), 7–28.

⁴⁴ Lásd ennek kapcsán elsősorban SJAASTAD, Larry A. (1962): The Costs and Returns of Human Migration. *Journal of Political Economic*, Vol. 70. No. 5. 80–93.; BORJAS, George J. (1987): Self-selection and the earnings of immigrants. *American Economic Review*, Vol. 77. 532–553. Magyarul erről lásd elsősorban: SÍK (2012), 7–28.

2. *Az új közgazdaságtan* megfigyeléseinek központjában a család áll, a jólétükre, gazdasági biztonságukra fókuszáló szempontokon keresztül. A migráció új közgazdaságtana is a családot helyezi a döntéshozatal központjába, nem az egyéni döntéseket tekinti a migráció kiváltóinak. Egy fejlett országban egy család a háztartását fenyegető kockázatokat a lehető legjobban igyekszik csökkenteni (például biztosítások, bankrendszer, kölcsönök), míg egy fejlődő országban ilyen intézményesített mechanizmusok ritkán, illetve nem kellő differenciáltsággal lehettek föl, és gyengék, ezért nagyobb biztonságot jelenthet egy másik országba való átköltözés a család jövedelmének biztonsága érdekében. Egyes esetekben csak a családok egyes tagjai vesznek részt a migrációban, így támogatva a családot, a helyben maradt tagok az otthoni termelésben vállalnak szerepet, amihez támogatást nyújt az a bevétel, amelyet a másik országban dolgozó családtag hazautal.⁴⁵

3. A *duális munkaerőpiaci elmélet* a migrációt nem elsősorban az emberek szükségleteiből vezeti le, hanem a globalizált piacok következményének tekinti. Hipotézisük szerint alapvetően nem az egyéni vagy családi döntések nyomán indul el a migráció, hanem abból a tényből fakad, hogy a modern ipari társadalmak velejárója, a fejlett országok gazdasági szerkezetéhez tartozik a bevándorló munkások iránti kereslet. Négy alapvető jellegzeteséget állapít meg Piore:

- *Strukturális infláció:* A munkakörök között kialakul egy hierarchia, amelyet a béreknek is tükrözniük kell, ezért amennyiben a legalsó szint bérét növelik, hogy új munkaerőt vonzanak be, a fölötte lévő szinten dolgozók is béremelést követelnek. A teljes struktúra összes szintjén az arányos és univerzális béremelés úgy kerülhető el, ha migráns munkásokat alkalmaznak, akik elfogadják az alacsony béreket.
- *Motivációs problémák:* Olyan munkásokat keresnek a munkaadók, akiknek a munkájuk pusztán a pénzkeresés egyik formája, nem kívánnak presztízszt szerezni vele. Ezen kritériumnak a migráns munkások felelnek meg leginkább, mivel – főként az érkezésüket követő időszakban – elsősorban az olyan alap életfeltételeiket kívánják megteremteni, mint a napi megélhetés, a lakhatás, gyermekeiknek az oktatás és csak aztán jöhet a vágyott jóléti javak lassú, fokozatos megszerzése – ámde vállalják ezt a lassú, szerves előrehaladást, „építkezést”, mert számukra a fejlődő és a fejlett társadalmak közti életszínvonalbeli különbségek miatt a befogadó országban alacsonynak számító bér is relatíve magasnak tűnhet.
- *Gazdasági dualizmus:* Az ún. tőkeintenzív és tudásintenzív szektorokban dolgozók elbocsátása költséges a képzettségük, használt eszközeik, csoportosulásaik folytán. A munkaintenzív szektorban az elbocsátás gyors és alacsony költségekkel jár, így a munkáltató könnyebben meg is fogja tenni, amitől ezek a helyek kevés vonzereővel bírnak a hazai munkavállalók számára, főként a bizonytalan, rosszul fizetett és korlátozott előrelépési feltételek okán. Ezen utóbbi szektorban irányul a kereslet a migráns munkaerő felé.
- *A munkaerő-kínálat demográfiai jellemzői:* A fentebb is említett hátrányos körülményeket is elfogadó munkaerőre fennáll a kereslet, ezeket a helyeket régebben a nők és a fiatalabb felnőtt korú diákok [egyetemisták, főiskolások] töltötték be, akik közül a nők általában a gyermekvállalásig dolgoztak, az egyetemisták, főiskolások pedig

⁴⁵ A migráció keynesi elméletéről lásd: HART (1975). Magyarul erről lásd elsősorban: SÍK (2012), 7–28.

alapvetően kiegészítő bevételnek tekintették ezeket a munkákat egy „komolyabb” munka megszerzésére várva. Mivel a nők részvétele a munkaerőpiacon növekedett, s már képesek önállóan is magasabb társadalmi státuszt elérni, tartósan magas jövedelemforrást találni a munkájukért cserébe, az egyetemisták és főiskolások pedig egyre hosszabb ideig maradhatnak az állami finanszírozású felsőoktatásban, így megemelkedett a kereslet a bevándorlók iránt.⁴⁶

A szociológián belül a nemzetközi migráció okaival és megindulásával összefüggésben számos további elmélet is napvilágot látott, hiszen a történelmi folyamatok összetettsége megköveteli a többirányú megközelítést, amely az érzékelt jelenségek, trendek megismerését, megértését nagymértékben elősegítheti. Elsősorban a behaviorista és egyensúlyi tradíció, a történeti-strukturális iskola és Wallerstein világrendszer-elmélete által megfogalmazott hipotézisek érvényességét tesztelik a nemzetközi és hazai kutatók.

1. Gravitációs elmélet

A gravitációs elmélet a Newton-féle tömegvonzás törvényéhez hasonlóan vizsgálja a területek közötti interakciókat. E szerint az elmélet szerint az áramlások háttérében rendező elvek és szabályok húzódnak meg, amelyek hatást gyakorolnak az egyéni döntésekre, legyen az kezdeményező vagy akár korlátozó.

2. Az egyensúlyi modell

Az elmélet reflektál Faistnak a migráció elméleti iskoláit saját szempontrendszer alapján elkülönítő osztályozására, s önmagát az ún. mikroszintű vizsgálati dimenziók elemzésére, értékelésére koncentráló iskolához sorolja. Faist felosztása szerint ugyanis különbséget lehet tenni a migrációra vonatkozó elméletek között az alábbi szintek elkülönítésével:

- a mikroszinten alapvetően az egyéni döntések a mérvadók,
- mezoszinten elsősorban a migrációs hálózat (közösségi és szociális hálózatok) a meghatározóak,
- makroszinten pedig a társadalmi, politikai, gazdasági stb. környezeti lehetőségek állnak az elvándorlásra vonatkozó döntések mögött. (Ilyen környezeti lehetőségnek tekinti például a gazdasági helyzetet, a kulturális környezetet, a politikai berendezkedés hatásait stb.)

Az egyensúlyelmélet szerint a migráció alapvetően a társadalmi-gazdasági pozíciójának javítására törekvő egyén szubjektív döntésén alapul, s az egyén igyekszik racionálisan begyűjteni és mérlegelni a szükségesnek gondolt információkat, majd mérlegelni a felmerülő lehetséges költségeket, kockázatokat és hasznokat. Az egyensúlyi modell az 1970-es évek

⁴⁶ A migrációval összefüggő duális munkaerőpiaci elméletről lásd: PLORE, Michael J. (1979): *Birds of Passage: Migrant Labor in Industrial Societies*. Cambridge University Press, New York. Magyarul erről lásd elsősorban: Sík (2012), 7–28.

közepéig volt mérvadó (inverze a történeti strukturális modell), majd az ún. neoklasszikus modell dominanciája volt jellemző. A neoklasszikus modellt többen azonosnak vélik az ún. taszítás és vonzás (push and pull) elmélettel, s azt állítják, hogy csupán megfogalmazásbeli különbség van közöttük.

3. Taszítás és vonzás (*push and pull*) elmélet

Az elmélet eredetileg a német–brit Ernst G. Ravenstein (1834–1913) nevéhez köthető, aki 1885-ben megjelent tanulmányát az 1871-es és 1881-es brit népszámlálási adatokra alapozta. Ravenstein a migráció társadalmi jelenségét vizsgálva úgy vélte, hogy bizonyos természeti törvények is adaptálhatónak látszanak az emberi migráció jelenségének és folyamatainak leírására és (bizonyos statisztikai hibahatárok közötti) előrebecslésére. Elmélete szerint a származási országban fennálló gazdasági viszonyok taszítják leginkább az eredeti lakóhelyéről elvándorolni vágyó személyeket, csoportokat békeidőben, a fogadó ország kedvező és lehetőségeiben gazdag gazdasági viszonyai pedig vonzzák őket. A modell szerint a nemzetközi migráció hátterében elsősorban egy adott terület, illetve régió országainak munkaerő-keresletében és -kínálatában megfigyelhető különbségek állnak. Tehát a taszítás és vonzás egymással kölcsönhatásban vannak, s a köztük lévő ún. nexuspont a gazdaság.⁴⁷

Hatalmas adathalmazok sokéves elemzését követően az alábbi törvényszerűségek érvényesülését vélelmezte a békés viszonyok között megvalósuló társadalmi migrációval kapcsolatban:

- Békés társadalmi viszonyok között alapvetően gazdasági okokra vezethető vissza a migráció.
- A migráció az ipar és a kereskedelem fejlődésével általában együtt jár.
- A modern korban relatíve legtöbbször a mezőgazdasági területekről az ipari területek felé mozdulnak.
- Akik eredeti lakóhelyükről elköltöznek (önként vagy kényszerből), azok általában igyekeznek inkább csak rövidebb fizikai távolságokra költözni. Akik viszont arra kényszerülnek, hogy nagyobb távolságokra költözzenek, jellemzően elsősorban a nagy ipari vagy kereskedelmi centrumokba igyekeznek.
- A nagyvárosok lakónépességének felfokozott (exponenciális) növekedési üteme mögött elsősorban a máshonnan (jellemzően mezőgazdasági vidékekről) való beköltözés áll, s csak másodsorban játszik szerepet a helyi lakónépesség természetes (születésszám-)gyarapodása.
- Minden migrációs hullámot követ előbb-utóbb egy kiegyenlítő hatású migrációs ellenhullám.⁴⁸
- A nők inkább hajlandók a kisebb távolságon belüli költözésekre, mint a férfiak. Amennyiben a férfiak rászánják magukat az eredeti lakóhelyükről való elköltözésre, akkor hajlamosabbak inkább nagyobb távolságokra költözni (s a nemzetközi migrációban részt vevő emberek túlnyomó többségét is inkább a férfiak adják).

⁴⁷ HÁRS (1992), 123–137.

⁴⁸ A visszavándorlók között relatíve gyakran találunk olyanokat, akik megtalálták a számításukat, s egy kisebb vagyon összegyűjtését követően visszaköltöznek szülőföldjükre, valamint azokat, akik egyáltalán nem találták meg a számításukat, s emiatt csalódottan visszaköltöztek.

Everett S. Lee elméleti és empirikus kutatásai alapján továbbfejlesztette a push & pull elméletet abban a vonatkozásban, hogy szerinte a migrációs döntésre és magára a folyamatra négy fontos tényező van különösen jelentős hatással. Ezek a tényezők az alábbiak:

- a küldő terület tényezői,
- a fogadó terület tényezői,
- a felmerülő akadályok,
- személyes tényezők.

Lee és követői rámutatnak egyebek között arra a tényre is, hogy napjainkra:

- A migráció gyakran egyirányú a fejletlen és fejlett térségek között (ezért ha nem nagy a visszavándorlás, akkor az ellentét tovább növekedhet – az urbanizációs folyamat is egyebek között ennek köszönhető).
- A fejlett országok egy részében mostanra fokozatosan megnövekedett ugyan a belső vándorlás gyakorisága, azonban ezzel egy időben egyre kiegyenlítettebbé is vált (vagyis nincs már túlsúlyban a falvakból a városba irányuló vándorlás, mert a kisebb-nagyobb városokból, megyeszékhelyekről, de akár a fővárosból, metropoliszokból is szívesen költöznek [utóbbi esetben jellemzően a fővárosi agglomerációban található falvakba], továbbá a városok közötti vándorlások száma is megnő).
- A vándorlás mozgatóerői között a munkahelyszerzés mellett egyre nagyobb szerepet játszik az embereknek az élhetőbb, kellemesebb lakóhelyi környezet iránti igénye (ez a trend tetten érhető a vándorlási egyenlegek alakulásában is).⁴⁹

Míg Ravenstein úgy vélte, hogy mind a nemzeti, mind a nemzetközi migráció háttérben általában ugyanazon szabályszerűségek húzódnak meg, mára úgy tűnik, hogy jelentős eltérésekre lelünk, s érdemes egymástól elválasztva is vizsgálni a két jelenségekört. Az államok saját határellenőrzési rendszere teszi a nemzetközi migrációt „jól körülhatárolható társadalmi folyamattá”.⁵⁰ Megfigyelhető, hogy főként a fogadó ország határozza meg, hogy a felénk irányuló migrációt legálisnak vagy illegálisnak tekintik-e, vagy sem (bár a nemzetközi közösség által felállított standardok szerepe meghatározható lehet egy nemzetközi jog normáit követő országban).⁵¹

4. Rosemann magatartás-orientált (behaviorista) modellje

Rosemann a migránsokat két csoportra bontva megkülönbözteti: az ún. teljes elmozdulásos migránsokat és az ún. részleges elmozdulásos migránsokat. Szerinte a két megközelítés közötti különbség alapvetően térbeli és időbeli mobilitásban rejlik.

⁴⁹ A vándorlási egyenleg a településre való bevándorlás és az onnan való elvándorlás különbségét jelenti, illetve a nemzetközi vándorlásban a bevándorlás és kivándorlás különbségét.

⁵⁰ HUZDIK Katalin: *Migration potential and affecting factors in Hungary in the first decade of the 21st century*. Elérhető: http://webcache.googleusercontent.com/search?q=cache:pBpt_yRR5XUJ:szie.hu/file/tti/archivum/Huzdik_Katalin_thesis.pdf+&cd=1&hl=hu&ct=clnk&gl=hu (A letöltés időpontja: 2015. 03. 26.)

⁵¹ HÁRS (1992), 123–137.

5. Kényszermodell

Ahogy a nevében is olvasható, a kényszermodell a migráció mögött meghúzódó „kényszerhatást” vizsgálja. Itt már megjelenik a gazdasági nyomás mellett olyan ok is, mint a tolerancia vagy az emberi jogok korlátozása, be nem tartása. Ezen szubjektív okok (puha változók) adatokkal ugyan nehezen jellemezhetők, de közvetlenül vagy közvetve hatással vannak az egyén döntésére.

6. A történeti-strukturális modell

Az 1970-es évektől a migráció kutatásával foglalkozók egyre intenzívebben vizsgálták a társadalmi-gazdasági egyenlőtlenségek globális rendszerének alakulását (s az egyéni döntések helyett a makrofolyamatok hatásainak vizsgálatára helyeződött át a hangsúly), így létrehozva a történeti strukturális megközelítést, amely a régiók és nemzetek közti egyenlőtlen fejlődési arányokat is vizsgálja. (Ez a megközelítés abban az értelemben történeti, hogy a nemzetközi politikai gazdaságtan és a szociológia kutatási módszertanának integrált alkalmazásával „*a térben és időben végbemenő változó sajátosságokat tartja szem előtt*”.⁵²)

A történeti-strukturális modell az egyes országok közötti egyenlőtlenségek vizsgálatára épül, s azt hangsúlyozza, hogy a határok továbbra is fenntarthatják az egyenlőtlenségeket. A korábbi elméletekkel ellentétben nem fogadja el a taszítás és vonzás elméletét. A migrációs döntés mögött szerintük nem annyira az egyéni döntés áll, mint inkább rendszerszintű hatótényezők (tehát mikroszintről makroszintre tevődött át a hangsúly, s a kutatások fókuszusa inkább magának a rendszernek és strukturális sajátosságainak a vizsgálatát helyezte előtérbe).

A közelmúltban újabb megközelítésekkel találkozhattunk a történeti-strukturális modellen belül:

a) Szekunder munkaerőpiacok elmélete

Az elmélet szerint a munkaerőpiac primer és szekunder szektorra osztható. A primer szektorban elhelyezkedők magasabb bérrel, jobb munkafeltétellel és kedvezőbb előrejutási lehetőséggel számolhatnak, míg a szekunder szektor munkavállalója (példának okáért: kvalifikálatlan ipari munka, alacsonyabb szintű szolgáltatások stb.), a marginális munkaerő, a primer szektorral ellentétben, alacsonyabb bérrel és rosszabb munkafeltételekkel járó munkák közül válogathat. A marginális munkaerő egyik jelentős részét a (az első generációs) migráns munkavállalók képezik, míg másik részét a hazai marginális helyzetű munkavállalók. A két fél között is azonban jelentős különbség mérhető, miszerint a migráns munkavállaló rugalmasabb és könnyebben alkalmazkodik.

⁵² HÁRS (1992), 123–137.

b) Bevándorló enklávék és etnikai alapon szerveződő vállalkozások elmélete

Ezen megközelítés értelmében azon migránsokról van szó, akik maguk kezdenek vállalkozásba a fogadó országban belül, s vállalkozásukban migráns munkaerő dolgozik.

c) Az *informális társadalmi kapcsolati hálók (networkök)* kitüntetett szerepét vizsgáló elméletek

A migrációs folyamatra köztudottan hat a társadalmi háló. Az elméletet képviselők szerint a push & pull elmélet már nem állja meg a helyét a jelenkorban, mivel a folyamat meghatározó eleme már nem a munkaerő áramlása, hanem inkább a családtagok migrációja, s ennek révén a család egyesítés vagy illegális, vagy legális módon.

7. Wallerstein világrendszer-elmélete

Immanuel Wallerstein amerikai szociológus, történész a részben általa kidolgozott ún. világrendszer-elméletében arra hívja fel a figyelmet, hogy szerinte a nemzetközi migráció egyfajta természetes következménye a tőkés fejlődésnek és az általa okozott töréseknek.⁵³

Wallerstein szerint a világ különböző részeinek gazdaságai a 16. századtól kezdődően, egy máig tartó hosszú folyamat eredményeként lassan egy olyan, relatíve koherens nemzetközi munkamegosztási rendszerbe („világrendszerbe”) kapcsolódnak össze, amelyben valamennyi résztvevő működését alapvetően a tőkefelhalmozás logikája és az azzal összefüggő nemzetközi cserekapcsolatok bővülése határozza meg. Ebben a folyamatban meghatározó szerepet játszottak az egykori gyarmatosító országok, amelyek egy rendszerré kapcsolták össze a korábban létezett egyes elszigetelt, lokális gazdasági egységeket a 16. századtól a 19. század végéig terjedő időszakban. A kapitalista világrendszer idővel szükségszerűen kiterjedt az egész világra, s ezzel egy egységes kapitalista gazdasági világgazdasági rendszer létrejöttét alapozta meg a történelem folyamán, amelyen belül az egységbe olvadt gazdaság folyamatait egyrésztől a fokozódó tőkefelhalmozás, másrésztől pedig a munka és a tőke szembenállása mozzgatják.⁵⁴

Ennek a folyamatnak (legalábbis annak kezdeti szakaszában) nyertesei azok az államok lettek (Anglia, Franciaország, Hollandia), amelyek meg tudták újítani a politikai és társadalmi berendezkedésüket, lebontva a középkori struktúrákat. A 19. század végére kialakuló világgazdasági rendszer nem volt homogén sem kulturális tekintetben (bár kulturális fogalmi és értékei alapvetően eurocentrikusak voltak), sem pedig a politikai és gazdasági berendezkedéseket illetően, és Wallerstein szerint ezek a különbségek várhatóan nem is fognak eltűnni a rendszer további átalakulásai során sem (bár úgy véli, hogy az USA világhatalmi pozícióinak meggyengülése, az EU esetleges újbóli felerősödése, Kína egyértelmű jövőbeni dominanciája és más potenciális hatalmi erőközpontok megjelenése még sok te-

⁵³ WALLERSTEIN, Immanuel (2010): *Bevezetés a világrendszer-elméletbe*. Budapest, Harmattan Kiadó.

⁵⁴ Emiatt elutasítja a harmadik világ kifejezés használatát is, mivel szerinte a harmadik világ országai is részesei a világgazdaságnak.

kintetben hathat a rendszer összműködésére és lehetséges konfliktusainak kialakulására, valamint kezelésére, nem is annyira a centrumban [az ún. magterület országaiban], mint a félperiférián és a periféria országaiban).⁵⁵



Wallerstein's World System Theory Model

3. ábra

Wallerstein világrendszer-elmélete

Forrás: WALLERSTEIN, Immanuel (2004): *World Systems Analysis*. John Hope Franklin Center Book-series. Duke University

A világrendszer legfőbb jellemzője az, hogy benne minden árucikké válik, aminek a piac kijelöli helyét és értékét. A rendszer egészének működését leginkább a Kondratyev-ciklus segítségével lehet leírni. Wallerstein világrendszer-elméletének kulcselemei:⁵⁶

- A föld: a hagyományos, nem tőkés gazdálkodókat kiszorítják a helyi piacról, így ők kevésbé kötődnek a földhöz és mozgékonyabbá válnak.
- A nyersanyagok: a korábbi földművelő réteg számára új, individuális kereseti formák jönnek létre, amelyek aláássák azokat a társadalmi szervezeti formákat, amelyekre addig támaszkodtak.
- A munkaerő: megjelennek a nem helyi tulajdonban lévő gyárak, és kiszorítják azokat a termékeket, amelyeket korábban helyben állítottak elő.
- Az anyagi kapcsolatok: a külföldi tulajdonban lévő vállalatok kiépítik szállítói és kommunikációs kapcsolatrendszerüket, amelyek nemcsak az áruk, a tőke vagy az információk, hanem az emberek áramlását is elősegítik.

⁵⁵ A centrum-periféria nem elsősorban földrajzi egységek, hanem a nemzetközi munkamegosztásban elfoglalt helyek: centrum, ahol a kapitalista gazdaság leginkább profitábilis termékeit, azaz ún. vezértermékeit gyártják. Centrumország az az ország, ahol a gazdaságban az ilyen termékek gyártása van túlsúlyban. Nézete szerint a rendszer létrejötte során a gyarmatosító országokon, azaz a centrumon kívüli területek először perifériaként léptek be a rendszerbe, alávetve a centrum gazdasági és politikai igényeinek. A periféria és a centrum között munkamegosztás jön létre: a periféria kezdetben csak nyersanyaggal és olcsó munkaerővel látja el a centrum fejlett iparát. A centrum-periféria viszonyban az egyenlőtlen csere, kizsákmányolás valósul meg: a centrum extraprofíttra tesz szert, mikor olcsón vásárol a perifériától, és drágán ad el neki. A centrum-periféria nem köthető földrajzi helyhez, és nem örök időre fixált (lásd például Japán esete). A centrum-periféria közötti átmenet az ún. félperiféria. A félperiféria a centrumországok viszonylatában periféria, a periféria vonatkozásában viszont centrum módjára viselkedik – kizsákmányolja, de maga is kizsákmányol. A félperifériába a 20. század végén Kelet-Európa, Kína, Brazília, illetve Mexikó tartoznak. Periféria és centrum egy földrajzi egységen belül is létezhet, például Izrael és az arab államok viszonylatában.

⁵⁶ A migrációval összefüggő duális munkaerőpiaci elméletéről lásd PIORE (1979). Magyarul erről lásd elsősorban: Sík (2012), 7–28.

- Az ideológiai kapcsolatok: a globalizáció folytán kulturális kapcsolatok alakulnak ki az országok között, a központi és periféria országai között koloniális múltrol is beszélhetünk, de lehet szó csupán gazdasági befolyásról is. A reklámok, tv-műsorok, információk áramlása, közvetítése elültetik a vágyakozást a központi országokban uralkodó fogyasztói ízlés iránt.
- A globális városok: a világgazdaság központjai egyes nagyvárosok, mint New York, Chicago, Los Angeles, Miami, London, Párizs, Frankfurt, Milánó, Tokió, Oszaka és Sydney, amelyekben koncentrálódik a magasan képzett munkaerő, s amelyek igényei nagy mennyiségű, viszonylag képzetlen munkaerőt vonzanak. Itt főként szolgáltatásokra, kisegítőkre kell gondolni. A kevésbé iskolázott hazai dolgozók nem ezeket a munkákat fogják elvállalni, hanem a közepes helyeket keresik, így az alacsony fizetéssel járó munkahelyek a bevándorlóknak maradnak.

Összefoglalva, a migráció szociológiája szerint a nemzetközi migráció főbb kiváltó okait tekintve számos taszító és vonzó tényezőt találunk.

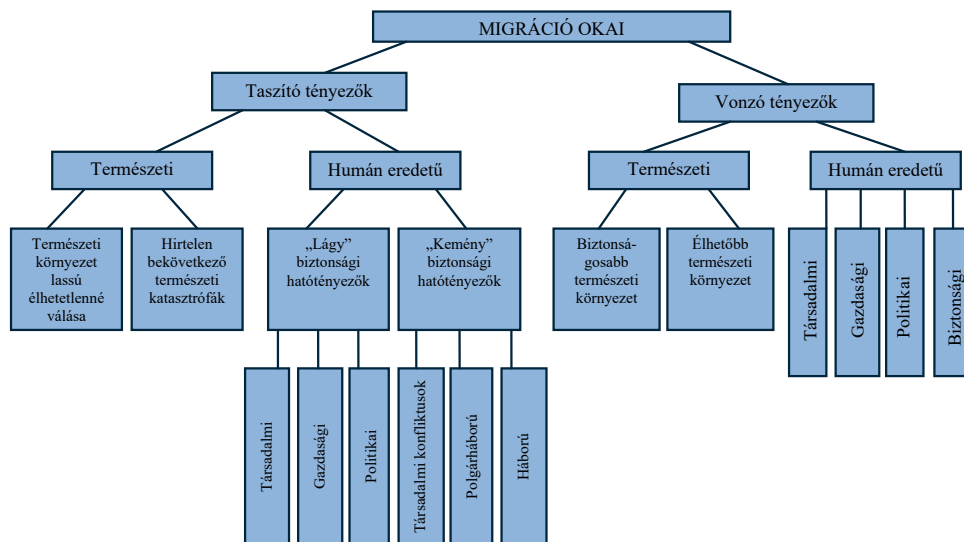

4. ábra

A migráció okai

Forrás: a szerző szerkesztése

15.7. A nemzetközi migráció főbb kiváltó okai

15.7.1. Kiváltó okok

I. *Taszító tényezők (Push factors)*

1. *Természeti eredetű* (természeti környezetben bekövetkezett), relatíve lassúbb vagy drasztikusan gyors változások:

A) Természeti környezet relatíve *lassú élehetlenné válása*:

a) természeti erőforrások kimerülése:

- vízhiány, hosszú aszályos periódusok,
- termőterület, legelők kimerülése, elszikesezése, kiszáradása; népességeltartó képességük vesztes lecsökkenése; rossz termésátlagok,
- elsivatagosodás,

b) környezetszennyezés emberi egészségre káros mértéke.

B) *Váratlan* természeti katasztrófák:

- földrengés, földcsuszamlások, vulkánkitörés,
- esőzések, áradások, El Niño, cunami, erdőtüzek,
- járványok (emberek és állatállomány létszámának radikális csökkenése), fertőzésveszély,
- kártevők elszaporodása, inváziója.

2. *Humán eredetű* (ember által okozott, a társadalmi-gazdasági-politikai környezetben bekövetkezett kedvezőtlen) változások:

A) *Gazdasági* okok:

- megfelelő munka- és álláslehetőségek hiánya, magas munkanélküliségi ráta,
- megélhetési lehetőségek hiánya, földhiány, élelmiszer-ellátás nehézségei, alultápláltság, éhezés,
- extrém mértékű kizsákmányolás és szegénység, alacsony bérek, deklasszáció (társadalmi-gazdasági helyzet elbizonytalanodása, lecsúszása, akár például államilag is támogatott banki pénzügyi-anyagi kifosztás, irreális adósság állampolgárok adott célcsoportjaira terhelése miatt),
- termelési szerkezet és termelési mód drasztikus átalakulása, földművelés visszaszorulásával járó delokalizáció,
- gépesítés, automatizáció feleslegessé teszi az addigi munkaerőt – munkahelyek elvesztése,
- tulajdonviszonyok (akár erőszakos) átalakulása.

B) *Társadalmi* okok:

- túlnépesedés és hatásai (elmérgesedő társadalmi viták, konfliktusok a kimerülő erőforrások társadalmi újraelosztása körül),
- intolerancia, negatív diszkrimináció, társadalmi kirekesztettség, előítéletesség, izoláció, gyanakvó, illetve ellenséges társadalmi légkör, bűnbakképzés adott nemzeti-etnikai, vallási, politikai stb. csoport tagjaival szemben,

- társadalmi elnyomás, igazságtalanságok, sérelmek, kilakoltatások, tulajdontól való megfosztás, sanyargatás, üldöztetés, elűzetés,
- megfelelő társadalmi ellátórendszerek (például egészségügy, oktatás, társadalombiztosítás, nyugdíjbiztosítás stb.) hiánya, illetve nem megfelelő színvonalú működése (hatásuk adott családok, közösségek fertilitási és mortalitási mutatóira),
- egyének és családtagjaik, valamint közösségek élet- és vagyonszükségletét veszélyeztető erőszakos bűncselekmények tömegessé válása, társadalmi kiterjedtsége,
- normasértések, jogsértések, bűncselekmények tényleges elkövetői menekülnek az igazságszolgáltatás elől.

C) *Politikai okok:*

- lokális konfliktusok, éles társadalmi-politikai viták szélsőséges megnyilvánulások, majd (előbb anomikus, szervezetlen, utóbb szervezett, fegyveres politikai) erőszak formájában történő eskalációja,
- polgárháborús helyzet; fegyverek civilek kezébe kerülése, proliferációja,
- civileket sem kímélő erőszakos, fegyveres konfliktusok (belső felkelések, lázadások, katonai puccsok, polgárháború, pogromok, lincselések, illetve külső hatalom inváziója, intervenciója, háború) (menekültek),
- adott nemzeti-etnikai, vallási, politikai stb. csoport tagjaival szembeni politikai hangulatkeltés; államilag támogatott, illetve vezérelt terrorizmus célcsoportjaivá és áldozataivá is válhattak (diaszpóra tagjai),
- kényszermunka, emberrablások, emberi pajzs taktika használata, modern rabszolgálat előli menekülés (akár azt is vállalva, hogy kiszolgáltatják magukat az embercsempészeknek),
- kényszeráttelepítések illetve elűzetés otthonaikból, földjeikből, a régióból és az adott országból,⁵⁷
- adott autoriter politikai hatalom és rezsimek által normasértéssel, jogsértéssel, bűncselekmények elkövetésével vádolt személyek, családok, közösségek külföldi emigrációba kényszerítése,⁵⁸
- háborúk.

II. *Vonzást gyakorló tényezők (Pull factors)*

Természeti környezetben remélt kedvező kondícióváltozások:

1. *Természeti környezet:*

- tiszta, iható ivóvíz,
- termékeny földek,
- természeti katasztrófák és járványok bekövetkezési esélye minimális,

⁵⁷ Lásd például: Ruandából több mint kétfélmillió ember menekült el az 1990-es évek közepén a népirtást követően; palesztinok kényszeráttelepítése Izraelben; kurdok kényszeráttelepítése Irakban, Törökországban, Szíriában az öbölháborúk idején; dél-vietnámiak és kambodzsaiak menekülése az indokínai, illetve vietnámi háborúk alatt és azokat követően; tamilok Sri Lankán.

⁵⁸ Például a burmai (mianmari) katonai rezsimek által külföldi száműzetésbe kényszerítettek.

- környezetszennyezés emberi egészségre káros mértéke minimális, illetve elhanyagolható,
- jobb klimatikus viszonyok.

2. *Társadalmi-gazdasági-politikai* környezetben remélt kedvező változások:

A) *Gazdasági* okok:

- több és jobb álláslehetőség, biztos munkahely,
- magasabb fizetés; nagyobb jövedelemre való vágyakozás,
- könnyebb és magasabb szintű megélhetés; jobb élet- és lakáskörülmények,
- vállalkozás szabadsága,
- munkaerőhiány egyes külföldi szektorokban.

B) *Társadalmi* okok:

- általános társadalmi, gazdasági stabilitás, béke, biztonság, jólét, megértés és kölcsönös tolerancia atmoszférája,
- egyén és családtagjai élet- és vagyónbiztonsága; családtagok, gyermekek békében, biztonságban élhetnek és nőhetnek fel; hozzátartozók, barátok is biztonságban,
- egyén és családtagjai emberi és állampolgári jogainak akadálytalan érvényesíthetősége (szabad vallásgyakorlás stb.),
- jobb oktatási-képzési és lakhatási lehetőségek,
- kedvezőbb boldogulási és kibontakozási lehetőségek az egyén, családtagjai és közössége számára; intra- és intergenerációs társadalmi előrelépés, felemelkedés, mobilitás lehetősége,
- nem fenyeget az egyének és családtagjaik, valamint közösségek élet- és vagyónbiztonságát veszélyeztető erőszakos bűncselekmények tömegessé válása,
- szabadon megválasztható, megteremthető és erőszakos külső társadalmi nyomás nélkül fenntartható saját életmód, életvitel, életstílus (amíg az nem sérti mások, a többségi társadalom normáit és érdekeit),
- megfelelő társadalmi ellátórendszerek (például egészségügy, oktatás, társadalombiztosítás, nyugdíjbiztosítás stb.) megléte, hatékony működése és könnyebb hozzáférhetősége,
- családdegysítés korábban elvándorolt családtagokkal; eltávozott barátokkal való újbóli találkozás, közös élet indítása (akár közösségekben, kommunákban).

C) *Politikai* okok:

- politikai stabilitás, béke,
- kiszámítható jogállami működés,
- egyén és családtagjai emberi és állampolgári jogainak akadálytalan érvényesíthetősége,
- politikai filozófiák (például marxizmus, demokráciaeszmény) terjesztése, propagálhatósága,
- vallási hit terjesztése (például buddhizmust, kereszténységet, iszlámot terjesztő misszionáriusok).

15.8. Elméletek a nemzetközi migráció fennmaradásáról és hatásairól

Mint azt az előzőekben láthattuk, a migráció elindulásának különböző kiváltó okai lehetnek. Ugyanakkor számos tényező kölcsönhatásának kell megvalósulnia a migráció folytonos fennmaradásához. Ezzel összefüggésben négy főbb elméleti iskola fogalmazza meg hipotéziseit:

1. *Hálózatelmélet*: ezek nem intézményesült hálózatok, amelyek főként emberi kapcsolatokra épülnek, a migránsok, ismerőseik, családjaik közreműködésével jönnek létre, olyanok bevonásával, akik bármely jellegű támogatással hozzá tudnak járulni a migrációs folyamatban részt vevő alany megsegítéséhez. Ezek mentén a költözés egyszerűbb, olcsóbb; információkkal és akár átmeneti lakhatással is tudják támogatni az érkezőt, így biztosabban és kevesebb költséggel tudja megteremteni a kívánt életkörülményeit, valamint a munkaszerzés során is könnyebbé válnak. Az alacsonyabb költségek és könnyebb feltételek miatt a küldő ország majdhogynem teljes társadalmát reprezentálódik a migrációban részt vevők által.⁵⁹

2. *Intézményelmélet*: a teljesen informális, kölcsönös megsegítésen alapuló rendszerek mellett megjelennek azok a szervezetek, amelyek strukturáltabbak, hatékonyabbak, ellenben mellőzik a törvényességet. Ennek következtében, hogy többen kívánnak belépni egy országba, mint amennyit az fogadni tud vagy kíván, kialakul a migráció feketepiac, ahol munkaszerződésektől, hamis dokumentumokon és letelepedési engedélyeken át az embercsempészetig a migránsok a „szolgáltatások” széles skálájából választhatnak hatalmas összegekért cserébe. A feketepiacok igazságtalan, kizsákmányoló – esetenként embertelen – bánásmódja miatt létrejönnek azok a humanitárius célok által vezérelt szervezetek, amelyek a migránsok jogait kívánják védeni, tanácsadást, menedékhelyet és védelmet nyújtanak.⁶⁰

3. *Kumulált okság elmélete*: bizonyos esetekben az indítékok összeadódnak, és az egyik lépés úgy módosítja a társadalmi összefüggést, hogy abban a következő stádiumban nő a migráció valószínűsége. A következő tényezőket tartják számon ebben az összefüggésben:⁶¹

- a jövedelemelosztás (az emberek növelni kívánják jövedelmüket a könnyebb boldogulás miatt, és meghatározó társadalmi csoportjuk többi tagjához képest érzékelt helyzetükben (tehát egymáshoz képest) is emelkedni kívánnak; a migrációt elősegíti, ha szemtanúi lehetnek egy olyan példának, ahol a migráció emelte az adott család jövedelmét);
- a föld elosztása (a migrációban dolgozók hosszú távú befektetés céljából vásárolnak földeket származási helyükön – a művelés kevesebb haszonnal jár, mint a külföldi munka –, a megvásárolt föld parlagon hever, és ezzel még több földet vonnak el a helyiektől, akik még inkább migrációra kényszerülnek);
- a migráció kultúrája (a migráció egy felemelkedési lehetőséget jelent, így presztízs kérdése is, a vállalkozószellem és a bátorság jele);

⁵⁹ Sík (2012), 7–28.

⁶⁰ Sík (2012), 7–28.

⁶¹ Sík (2012), 7–28.

- a humán tőke regionális eloszlása (a migrációs folyamatok elején főként a magas végzettségekkel rendelkezők próbálkoznak külföldön – és járnak is sikerrel –, mint ezt fentebb kifejtettük, a hálózatok segítségével egy diverzifikáltabb tömeg érkezik egy fejlett országba; a küldő régiókból elvándorol a munkaerő tovább csökkentve az ország gazdasági növekedését, és így növelve a migráció esélyét);
- a munka társadalmi címkézése (bizonyos munkaköröket a helyi munkaerő nem hajlandó betölteni, mivel főként migránsok töltötték be, így továbbra is fennáll a kereslet a bevándorló munkaerőre).

4. A migrációs rendszer elmélete

„A világrendszer-elmélet, a hálózatelmélet, az intézményelmélet és a kumulált okság elméletének különféle állításai mind azt sugallják, hogy a migrációs áramlások meghatározott helyen és időben bizonyos mértékű stabilitásra, struktúrára tesznek szert, amit migrációs rendszereknek nevezünk.”⁶² Egy ilyen rendszerhez egy fogadó, központi régió tartozik (ország vagy azok csoportja), valamint egy küldő ország, ahonnan kiemelten sok migráns áramlik az adott fogadó régióba. Az áramlást inkább gazdasági vagy politikai, mint földrajzi kapcsolat segíti elő. Ezeknek a rendszereknek nem csak két pólusa lehet, egy fogadó ország lehet több rendszernek az egyik csücskén, és ugyanígy a kiindulási országból is áramolhatnak több célpont felé. Mindezek által a rendszerek a társadalmi, gazdasági, politikai és időbeli körülmények mentén rugalmasan változnak.

A hálózatok mint a migrációt fenntartó – a bevándorló egyén szemszögéből tekintve segítő, könnyítő – eszközök egyik példája az etnikai alapon szerveződő vállalkozások. Az ilyen jellegű vállalkozások legtöbbször az asszimiláció kérdésének vonatkozásában merültek fel, azt a feltételezést alátámasztva, hogy ez utóbbit akadályozzák; csak később kezdték el őket a migrációs folyamat informális hálójának egyik csomópontjaként elemezni. Eszerint egy bevándorló által működtetett vállalkozás a gyarapodása során az informális hálón keresztül fog munkaerőt toborozni, ilyen módon nem csupán az olcsó munkaerőhöz jut, hanem ezenfelül megkönnyíti a munkások közti együttműködés kialakulását, valamint előmozdítja elköteleződésüket a vállalathoz.

Ezen elmélet szerint a Ravenstein-féle *push and pull* elmélet alkalmazható volt abban az időszakban és esetekben, amikor a migráció főként a munkaerőre volt jellemző, de már kevésbé sem olyan helytálló a családtagok folyamatba való beépülésével. A hosszabb vagy meghosszabított munkaszerződésekkel a bevándorló munkások (vagy egyes esetekben idegymunkások) jogot nyertek a családegyesítésre, amelyet természetesen ki is használtak.

„A migráció személyes hálóinak tanulmányozása rávilágít a migrációs viselkedések társadalmi viszonyaira. Ez felfedheti a migrációs áramok eredetét, összetételét, irányát és maradandóságát.”⁶³

A migrációt szabályozni próbáló korlátok főként a fogadó fél oldalán lelhetők föl, a fogadó országok próbálják meghatározni a bevándorlás mértékét. Ez az állítás igaz a gazdasági okok miatt migrálókra, akárcsak a menekültekre is; abban az esetben indulnak el az emberek, ha úgy vélik, van hová menni.

⁶² SÍK (2012), 7–28.

⁶³ HÁRS (1992), 123–137.

A migráció kialakulása, vagy akár a fennmaradása során láthattuk, hogy a több, különféle kiváltó ok, majd a kialakuló rendszerek – formális, informális vagy legális, illegális – egymás mellett is létezhetnek, több kialakulást előmozdító ok kombinációja vezethet végül az emigráláshoz, valamint a hálózatok és rendszerek sokasága segíti és tartja életben a migrációs folyamatokat az évek múlásával.

Amellett, hogy a nemzetközi migráció számos régiót érint, így beszélhetünk az észak-amerikai kontinenst érintőről, vagy a Közel-Keleten végbemenő áramlásokról, a teljes globális folyamatból az Európában lezajló és érintő vonatkozásokra kívánok koncentrálni.

A második világháborút követően a migrációs tendenciákat főként a háború és annak következményei határozták meg. Az 1950-es évekre már inkább az újra letelepedés volt jellemző, amikor is főként az európaiak vándoroltak Észak-Amerikába, valamint megindult egy hullám Izrael irányába is. Az ezt követő évtizedben a munkaerő migrációja tört előre, amit az 1970-es évekre az érintett családok egyesítése jellemezett.⁶⁴

A bevándorlás szabályozása érdekében különféle lépéseket tettek a közkedvelt célországok: Franciaország vagy megvonta állampolgári kapcsolatait vagy beolvasztotta tengerentúli területeit a köztársaságba; míg az Egyesült Királyság egy bonyolult, több fokozatos letelepedési jogosultságot adó rendszert hozott létre. Az ilyen és ehhez hasonló gyarmati múltú országok is teszik – részben – egyedivé az európai régió migrációhoz fűződő viszonyát és viselkedését.⁶⁵

A migráció több, eltérő fajtája létezik, amelyek közt fontos a különbségtétel; számos módon, speciális módszertan felhasználásával csoportosíthatjuk.

15.9. Bevándorlók és befogadók alkalmazkodási mechanizmusai

A befogadó többségi társadalom⁶⁶ egésze és egyes társadalmi alcsoportjai, rétegei, osztályai részéről a bevándorló, betelepülő csoportokkal kapcsolatos attitűdök (értékelő beállítódások), az esetleges kockázatok vélelmezése, érzékelése és értékelése; s az ún. szociális distanciatudat és fenyegetettségérzet több tényezőtől függhet, és az egyes befogadói csoportok között egymástól alkalmasint jelentős mértékben nagy eltéréseket is mutathat, annak függvényében, hogy:

- milyen az esetleges valós, objektíve létező verseny-, illetve konfliktushelyzet;

⁶⁴ Sík (2012), 30–39.

⁶⁵ Sík (2012), 30–39.

⁶⁶ *Többségi társadalom* alatt a társadalom részterületeinek többségén *domináns* népcsoportot értünk, amely nem feltétlenül és automatikusan számbeli többséget jelent (hiszen előfordulhat, hogy egy adott településen, régióban például a többségi társadalom képviselői kerülhetnek akár kisebbségbe is – lásd például hazánk esetét, ahol már több tucat olyan település található a Heves-Borsodi dombság területén, a Csereháton, a Bodrogközben, a Rétközben, a Beregi- és a Szatmári-síkságon, a Nyírség keleti részén, a Sárréten és a Közép-Tisza-vidéken, ahol a roma népesség részaránya már meghaladta az 50%-ot a lakosok között. Lásd erről részletesebben: Pásztor István Zoltán – Pénzes János (2012): Foglalkoztatási krízis és jövedelmi periferizálódás Északkelet-Magyarországon a roma népesség arányainak tükrében. *KSH Területi Statisztika*, 4. sz. 353–371. (különösen 354.) Elérhető: www.ksh.hu/docs/hun/xftp/terstat/2012/04/pasztor_penzes.pdf (A letöltés időpontja: 2017. 03. 20.)

- milyen az érintett társadalmi csoportok szubjektív vélekedése arról, hogy miként hat(hat) a társadalmi-gazdasági viszonyok egészére és azon belül a saját relatív helyzetük és érdekérvényesítő képességük alakulására a bevándoroltaknak a munkaerőpiacon (esetleges potenciális versenytársként) való megjelenése.

Minél nagyobb fokú a befogadó társadalmon belül egy adott társadalmi csoport tagjaiban a biztonság érzete, versenyképességük tudata és minél konzisztensebbnek, stabilabbnak érzik társadalmi státusukat és pozíciójukat, annál inkább befogadóak, toleránsak és együttműködőek az újonnan érkezettekkel szemben – legyenek azok akár háborús övezetből menekültek, akár anyagi boldogulásukat kereső legális munkavállalók, migránsok.

Minél nagyobb fokú ugyanakkor egy adott társadalmon belül egy adott társadalmi csoport tagjaiban a bizonytalanság érzete, minél gyengébbnek érzik saját versenyképességüket, s minél ingatagabbnak érzik saját társadalmi státusukat, annál gyakoribb körökben, hogy erősen tartanak attól, hogy az újonnan érkezett idegen etnikulturális csoportok „el akarják venni” tőlük a munkájukat, megélhetési forrásait – így annál gyanakvóbbak, elutasítóbbak is lehetnek az újonnan érkezettekkel szemben, s annál könnyebben tudják őket demagóg módon uszítani az idegenekkel szemben (akkor is, ha azok sem szubjektíve, sem objektíve nem jelentenek semmiféle veszélyt az érintettek munkaerőpiaci és társadalmi pozícióira).

15.9.1. Sikeres integráció

A modernizációban, az új társadalmi körülményekhez való alkalmazkodásban és a társadalmi integráció területén sikeresnek bizonyuló bevándorló csoportok tagjai általában tudatosan törekszenek a befogadó társadalom mintáinak elfogadására; igyekeznek mihamarabb felzárkózni, beilleszkedni a legális struktúrákba, s megszerezni azokat a képességeket, amelyek lehetővé tehetik számukra és leszármazottaik részére a többségi társadalom és a számukra fontos vonatkoztatási csoportok érték- és normarendszerének befogadását, magukévá tételét; az uralkodó anyagi és szimbolikus javak elsajátítását, s a befogadásukat elősegítő kommunikációs mechanizmusok felhasználását.

Erre tipikus példával szolgáltak azok a bevándorlók, akik relatíve fejlett iparral és mezőgazdasággal rendelkező európai társadalmakból érkeztek több hullámban a 19–20. század folyamán az USA-ba, ahol meglehetősen gyorsan és eredményesen vették át az uralkodó érték-, gondolkodási és viselkedési mintákat, integrálódtak, sőt asszimilálódtak a sokáig képlékeny társadalmi strukturális viszonyrendszerekbe (többségüknél az asszimiláció a harmadik generációra szinte be is fejeződött). Több vonatkozásban a társadalmi-gazdasági-technikai-technológiai innováció motorjaiként is funkcionáltak, és jelentős (intra- és intergenerációs) karriermobilitási pályákat futottak be a hosszú ideig telítetlen munkaerőpiaccal, egyre újabb munkaerőpiaci szegmensek kialakulásával, szinte korlátlan gazdasági növekedési, valamint pénz- és társadalmitőke-felhalmozási és konverziós potenciállal bíró amerikai társadalomban. (Különösen igaz ez az USA-ban a fehér, angolszász protestáns családokból származókra – de számos olyan magyar honfitársunkról tudunk, akik szintén tiszteletre méltó pályát futottak be, s új hazájuk tisztelt és elismert polgáraivá váltak.)

Ilyen *integrációs sikertörténetnek* tekinthető több vonatkozásban:

1. a korábban az USA-ba kivándorolt több százezer magyar honfitársunk eredményes beilleszkedése az amerikai társadalomba,
2. a zsidók hazánkba való migrációja, betelepődése az elmúlt évszázadokban (leszámitva az 1920–1945 közötti években velük történeteket és a holokauszt borzalmait),
3. a nyugat- és dél-európai fejlett polgári demokráciák társadalmában annak a kb. 600 ezer honfitársunknak a sorsa, akik a 2004-es EU-csatlakozásunk óta eltelt kb. 13 évben távoztak hazánkából, élve az EU polgárait megillető olyan alapjogokkal, mint a személyek szabad mozgásának, lakóhelyük szabad megváltoztatásának és külföldi munkavállalásuknak a joga.⁶⁷

Hazánk alapvetően egy befogadó ország, a magyarság alapvetően egy befogadó nemzet, ezt mindenféle ellenkező híresztelés és próbálkozás ellenére számos történelmi példa bizonyítja.⁶⁸ Még az esetleges felmerülő interetnikai konfliktusok is sok tekintetben kevésbé súlyosak voltak nálunk, mint más országokban, amikor történelmünk során tömegesen érkeztek hazánkba több hullámban önkéntes betelepülők, vagy éppen központi akarat alapján betelepítettek (lásd ennek kapcsán a besenyők, jászok, kunok, németek [szászok, svábok, bajorok], zsidók, szlávok [szlovákok, szerbek, horvátok, ruszinok], románok,⁶⁹ görögök, örmények), vagy maradtak itt bizonyos idő után egyes néptöredékek (például a török kiűzése után több száz török család). Ugyanakkor arra is számos történelmi példát tudunk felsorolni, hogy sajnos az elbujdoklás, kivándorlás sem idegen a magyar történelemben (ami gyakran összekapcsolódott azzal, hogy a hatalmi harcokban ideiglenesen vesztesre álló fél külföldre menekült, hogy életét mentse, majd pedig később, a körülmények megváltozása, az ellenérdekelt fél halála után megpróbált visszatérni Magyarországra, hogy újra aktív szerepet játsszon az ország irányításában – Vazul fiai a Kijevi Fejedelemségből, Hunyadi László és Mátyás Lengyelországból tértek vissza az itthoniak hívó szavára).

Az első tömeges és „jól dokumentált” kivándorlás a kuruc harcok utáni elbujdoklás. Rákóczi fejedelem és környezete a megtorlás elől, s az újrakezdés reményében, a török szultán udvarába menekült. Mikes Kelemen leveleiből jól tudjuk, hogy a kivándorlás, az önként vállalt száműzetés már akkor is rengeteg keserűséggel, emberi tragédiával járt együtt.

A magyar kivándorlás következő nagy hulláma egy újabb elbukott szabadságharc után következett be. Kossuth és az őt követő honvédtisztek egy csoportja is előbb a szultáni udvarba, majd Angliába menekült. Közülük többen futottak be később jelentős karriert a török birodalomban, Olaszországban, Észak-Amerikában. Bizonyítva ezzel is, hogy a magyarok képesek beilleszkedni, a befogadó társadalom megbecsült tagjaivá válni.

⁶⁷ BEKE Károly (2017): *Ide vezetett a tömeges kivándorlás: több magyar lépett le, mint gondoltuk*. 2017. 08. 30. Elérhető: www.portfolio.hu/gazdasag/ide-vezetett-a-tomeges-kivandorlas-tobb-magyar-lepett-le-mint-gondoltuk.260665.html (A letöltés időpontja: 2017. 09. 20.)

⁶⁸ KRISTÓ Gyula – BARTA János – GERGELY Jenő (2002): *Magyarország története: Előidőktől 2000-ig*. Budapest, Pannonica Kiadó.

⁶⁹ A román betelepülők alapvetően Erdélybe érkeztek, a Kárpátokon túlról, Havasalföldről és Moldvából a 18. század folyamán, főleg 1740 és 1760 között.

Az eddig vázolt kivándorlási hullámokban mindig egy szűk, vezető elit volt érintett, akiknek megvolt a gazdasági háttere, illetve a politikai és kapcsolati tőkéje ahhoz, hogy kivándoroljon. A köznépek eme történelmi sorsfordulókat követően is csak a belső migrációt tudták választani: elbujdokoltak, földönfutóvá, betyárrá váltak.

1. A széles néprétegeket is érintő, nagy tömegeket megmozgató kivándorlásra a közelmúlt magyar történelmében két példát találunk. A 19. század végén, 20. század elején gazdasági okokból, főként vidéki, szegény paraszti tömegek a szegénység, a földnélküliség elől menekülve hagyták el az országot.

Terjedelmi korlátaink miatt most nem boncolgatjuk hosszasan, hogy milyen szerteágazó társadalmi, gazdasági, politikai okai voltak annak, hogy a magyarok is részt vettek az Európa egyes országaiból, régióiból a tengerentúlra (jellemzően az USA-ba) irányuló, több hullámban (1844–1854, 1863–1873, 1881–1888 és 1903–1913 között zajló) elvándorlásban. Az alaphelyzetet jól írja le József Attila:

*„Sok urunk nem volt rest, se kába,
birtokát óvni ellenünk
s kitántorgott Amerikába
másfél millió emberünk.”
(József Attila: *Hazám*)*

A költeményben említett szám valódi költői túlzás (még akkor is, ha a történelmi ún. Nagy-Magyarország lakosságát veszi figyelembe) – de tény, hogy sok százezer honfitársunk távozott keserű szájizzel külföldre (döntően az USA-ba, s jelentős magyar kolóniák jöttek létre az Egyesült Államokban és Kanadában). Csak 1912–1913-ban 411 556 fő magyar anyanyelvű bevándoroltat tartottak nyilván az USA-ban.⁷⁰

Az USA-ba kivándorolt több százezer magyar honfitársunk sok küzdelem után eredményesen integrálódott és asszimilálódott az amerikai társadalomba, s mindmáig fontos és elismert csoportot képeznek.

⁷⁰ PUSKÁS (1982).

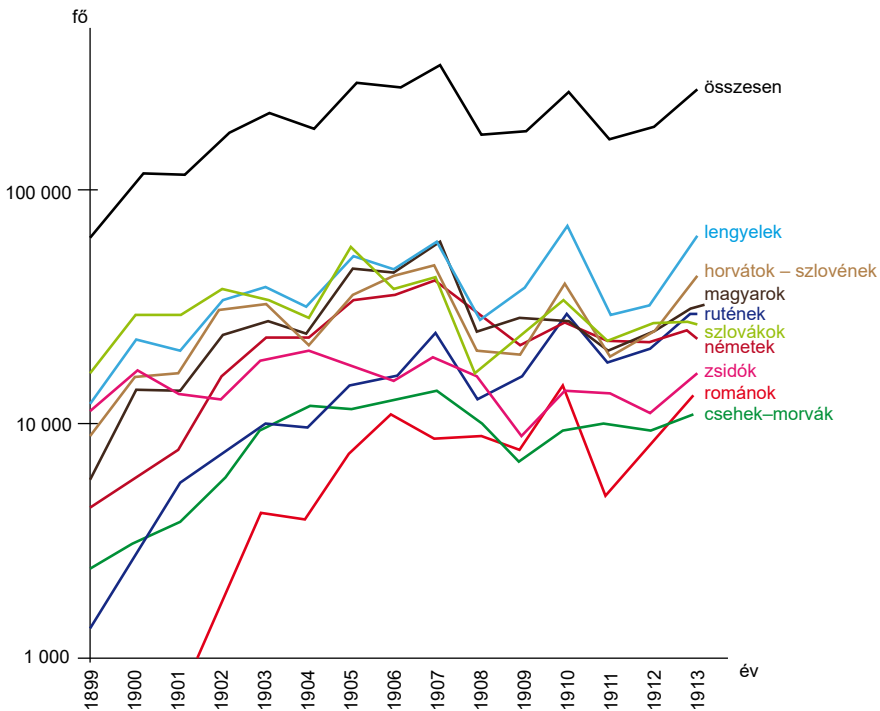

5. ábra

*Bevándorlás az USA-ba az Osztrák–Magyar Monarchiából, 1899–1913.
(trend 3 éves mozgó átlagolással)*

Forrás: PUSKÁS (1982)

Az Osztrák–Magyar Monarchiából az 1880-as évektől mintegy kétmillió ember kelt útra, jellemzően az ország etnikailag kevert peremvidékeiről. A kivándorló magyar származású százazrek többsége eredetileg pénzt keresni indult az Egyesült Államokba, s nem szándékozott véglegesen letelepülni ott.

Puskás Julianna kutatásai rámutattak: minthogy a kivándorolt magyarok többsége amerikai tartózkodását eleinte ideiglenesnek tekintette, ennek megfelelően éltek és ebből nem is csináltak titkot. Ez a korabeli, *népek olvasztótégelyeként* (*melting pot*) működő, sokféle nemzethez tartozó bevándorlókból éppen egységes nemzetté váló amerikai társadalom számos tagjának nem tetszett, mivel nem tudták és nem is akarták elfogadni azt a tényt, hogy sok kinn tartózkodó magyar nem volt hajlandó asszimilálódni, sőt sokan még az ország nyelvét sem tanulták meg. Ráadásul az Osztrák–Magyar Monarchiából érkezett bevándorlók általában ugyanott települtek le, s átvitték az Újvilágba az otthoni etnikai és osztályellentéteket is.

A magyarok főképp kilenc közép-atlanti és középnyugati államban települtek le – de éppen belső megosztottságuk miatt végül nem alakult ki számottevő politikai erőt képviselő magyar lobbicsoport. Minthogy az amerikai iparban dolgozó magyarokat gyakran használták sztrájktrórként, ezért az amerikai szakszervezetek nem voltak hajlandók képviselni

őket. Emiatt a magyarok kénytelenek voltak létrehozni saját betegsegélyező egyleteiket, amelyek (a magyar nyelvű sajtó és az egyházak mellett) utóbb fontos szerepet játszottak a magyar közösség összetartásában. Végül az eredetileg kivándoroltaknak csak relatíve kis hányada tért vissza szülőhazájába.

Az első világháború egyfajta lojalitási válságot eredményezett. A világháború során a magyarok leginkább a hadiiparban dolgoztak, azzal a tudattal és nehéz lelkiismerettel, hogy az általuk megtermelt hadianyagot egyebek között hazájuk állampolgárai ellen fordítják majd. Ezért meglehetősen sokan részt vettek szabotázsakciókban, ezzel tovább rontva a magyarság újvilági megítélését. A többségi társadalom részéről fokozódó ellenséges attitűdökre az amerikai magyarok hűségnyilatkozatokkal, majd 1918-ban hűségliga létrehozásával válaszoltak (amely paradox módon egy amerikai kormány szervéig iszerte alatt működött).

A két világháború közötti időszak második felében a magyarok új kivándorlási hulláma érkezett az USA-ba, s átalakult a kivándorlók csoportjának belső társadalmi összetétele is:

- Az 1920-as évek elején az USA-ban szigorú korlátokat vezettek be a bevándorlás ütemének csökkentésére; az 1922-ben bevezetett ún. nemzeti kvóta alapján évente csak 473 fő magyar kaphatott bevándorlási engedélyt.
- Az 1920-as évek végén és 1930-as évek elején megnőtt a már kinn lévők integrációs és asszimilációs hajlama, miután Trianon⁷¹ után a vegyes lakosságú területek elcsatolása véget vetett a tömeges visszavándorlásnak (ezért a már az USA-ban született második generáció tagjainak jelentős hányada meg sem tanult magyarul, amerikai egyetemekre járt, és középosztálybeli életet igyekezett megteremteni és élni).
- Az 1930-as évek második felében érkezettek között már nem annyira a korábban olyannyira jellemző képzetlen mezőgazdasági munkások voltak döntő többségben, hanem már sokkal inkább a képzett kisiparosok és az értelmiségiek vándoroltak ki (valamint szép számmal találtunk politikai menekülteket és az ún. zsidótörvények hátrányos következményei miatt új hazát keresőket is). A kivándorlók csoportjának belső társadalmi összetételében megfigyelhető változások befolyást gyakoroltak az amerikai magyar közösség, szervezetek, egyházak és a magyar nyelvű sajtó egészének hangvételére, irányultságára is.

A második világháború alatt már gyakorlatilag nem merült fel a kettős lojalitás kérdése; az amerikai magyarok többsége amerikainak tekintette magát, de mindent megtett a demokratikusabb Magyarország megteremtéséért. Politikai egység ugyan ekkor sem alakult ki (az egymástól eltérő jövőképek ezt eleve lehetetlenné tették volna), de a kisebb-nagyobb belviszályok ellenére a második generáció asszimilációja sikeresnek bizonyult.

⁷¹ A trianoni békeszerződést (amit magyar forrásokban gyakran *békedikítatunként*, *kényszerszerződés*ként, *békeparancsként* emlegettek) 1920 márciusában írták alá az első világháborút lezáró Párizs környéki békeszerződések rendszerének részeként, a háborúban vesztes Magyarország (mint az Osztrák–Magyar Monarchia egyik utódállama), másrészt a világháborúban győztes antant szövetség államai. A békeszerződés eredményeképp a Magyar Királyság széthullott; s bár a békeszerződés garantálta Magyarország önállóságát, de az ország elvesztette területének több mint kétharmadát és lakosságának több mint felét. Konkrétan: Magyarország az akkori 282 870 km² területének Horvátországgal együtt 71%-át, anélkül 67%-át elvesztette; s Magyarország lakossága az 1910-ben mért 18 264 533 főről 7 615 117 főre esett vissza.

1945–1990 között három nagy kivándorlási hullámra került sor:

- A második világháború végén, jellemzően 1945-ben az USA-ba kivándorolt magyarok többsége a két háború közti úri középosztályból került ki, akik általában hatalomra jutó demokratikus ellenzék és a szovjet hadsereg elől menekültek, s amerikai tartózkodásukat ideiglenesnek, egyfajta szükséges rossznak tekintették. Sajátos helyzetbe kerültek: az USA-ba csak a korábbi bevándorlók segítségével juthattak be (*Displaced Persons Acts*), de ezt utóbb a „parasztoktól” való elzárkózással „köszönték meg”. Politikai szervezeteik és sajtójuk az általuk képviselt politikai irányvonalat tükrözték. Ennek a csoportnak a tragédiája, hogy hazájuk elvesztése után új hazájuk nem fogadta őket szívesen (gyakran, nemegyszer igaztalanul, fasisztának titulálták őket); nem beszéltek angolul, nem volt az Újvilágban piacképes szaktudásuk, végzettségük sem; és semmilyen módon nem keresték a kapcsolatot sem az előttük az USA-ba kivándoroltakkal, sem az utánuk az USA-ba kiérkezett másik két csoport képviselőivel (így az amerikai magyarság politikai atomizálódása tovább folytatódott).
- Az 1947–1948-ban kivándoroltak többsége a háború utáni rövid demokratikus időszak elitjéből került ki, s a hidegháború egyik legforróbb időszakában menekült a kommunisták elől. Őket az amerikaiak sokkal szívesebben fogadták, s az (akkor egyébként már nem is létező) demokratikus Magyarország képviselőinek és szószólóinak tekintették.
- Az 1956-os magyar forradalom és szabadságharc leverése után az USA-ba kivándoroltaknak két alcsoportját különböztette meg Puskás Julianna saját kutatásai alapján: az 1956-os bevándorlók többsége nem politikai üldözött, szabadságharcos menekült volt (ahogy azt korábban a romantikus mítoszok állították), hanem alapvetően a jobb jövő és megélhetés reményében hagyta el az országot. Ugyanakkor Puskás rámutatott arra is, hogy 1956 nyugati visszhangja és az 1960–1970-es évek „etnikai reneszánsza” utóbb azért együttesen mégis elvezetett az amerikai magyarság magyarságtudatának megerősödéséhez, ami aztán a politikai egység hiányában is nagy segítségére volt az 1989 után újjászülető magyar demokráciának.⁷²

Az 1989–1990-es politikai rendszerváltás óta bekövetkezett mintegy két és fél évtizedben és napjainkban újra meglehetősen sok magyar (jellemzően fiatal szakértelmiségi) választja kivándorlási célországként az USA-t – de ennek kapcsán sajnos még várat magára a hitelt érdemlő statisztikai adatok és szociológiai kutatási eredmények összegzése és elemző értékelése.

A 20. században három további történelmi sorsforduló, a számunkra vesztes első világháborút lezáró igazságtalan trianoni békediktátumok, a vesztes második világháborús részvételünk, valamint a leverett 1956-os forradalom és szabadságharc után is jelentős tömegek hagyták el Magyarországot.

- Trianont követően sok ezer magyarnak kellett távoznia a környező országokból, s kellett új hazát találnia és új életet kezdenie a megcsonkított anyaországban.

⁷² Puskás, Julianna (2000): *Ties That Bind, Ties That Divide: 100 Years of Hungarian Experience in the United States*. Ellis Island Series Teaneck. New Jersey, Holmes & Meier Publ. Inc. Lásd ennek kapcsán még: Az amerikai magyarság története (2001). *Klió*, 10. évf. 3. sz. Elérhető: www.c3.hu/~klio/klio013/klio026.html (A letöltés időpontja: 2017. 03. 20.)

A második világháború végén az orosz megszálló csapatok elől menekülve az akkori politikai és gazdasági elit jó része Nyugatra menekült. A harcokban részt vevő magyar csapatok egy része is a nyugati szövetségesek fogságába esett, akiknek egy része nem tért vissza utána Magyarországra. A Magyarországról a német koncentrációs táborokba elhurcolt zsidó lakosság azon része sem tért vissza hazánkba, akik túléltek a haláltáborokat, a felszabadításukat követően inkább Izraelbe vándoroltak.

- Az 1956-os magyar forradalom és szabadságharc leverését követően, köszönhetően annak, hogy az addig erősen őrözött nyugati és déli határszakaszokon megszűnt a határellenőrzés, néhány hét alatt mintegy 200 ezer ember hagyta el Magyarországot, túlnyomórészt a zöld határon át (közülük 11 ezer fő jött aztán vissza 1957 nyaráig a Kádár-kormány amnesztiáját elfogadva). A nyugati országok kormányai és lakossága, valamint a nemzetközi szervezetek szimpátiával figyelték a magyar forradalmat, s nemzetközi humanitárius akciót indítottak a magyar menekültek megsegítésére, mert erkölcsi kötelességüknek érezték, hogy a kikerülőket bőkezű gondoskodással, barátként fogadják, mivel úgy gondolták: a szovjet kommunista terror elől menekülő szabadságharcosok a nyugati mentalitás számára a legfontosabb érték, a szabadság érdekében tették kockára az életüket. A magyar menekülteket nagy számukra tekintettel Ausztriában egyéni elbírálás nélkül menekülteknek tekintették, ellátásukra jelentős összeget biztosítottak. 1957. április 1-ig a 193 805 kivándorló 70%-át elszállították az elsődleges befogadó államokból (főként Ausztriából).⁷³

1946–1948-ban, nagyhatalmi döntés alapján, erőszakkal kitelepítették a magyarországi német lakosság jó részét, s helyükre a Beneš-dekrétumok alapján bűnösnek kikiáltott csehszlovákiai magyarokat telepítették. Ez a 200-250 ezer embert érintő lakosságcsere azonban egy politikai okokból végrehajtott, erőszakos megtorlás volt a kollektív bűnösség elve alapján, ezért ez a nagy tömegeket érintő népmozgás nem tekinthető önkéntes kivándorlásnak.

2. Magyarország újabb kori történetének legnagyobb arányú bevándorlása a kelet-európai zsidóság érkezése volt, amely a 19. század második felében vált tömeges méretűvé. Persze, előtte is éltek már zsidók Magyarországon.

Amíg a 11–12. században több európai országban üldözték a zsidókat, addig Magyarországon az Árpád-házi királyok alatt több-kevesebb megszorítással, de a korabeli európai viszonyoknál biztonságosabb körülmények között élhettek. Szent István (1000–1038), Szent László (1077–1095) és Könyves Kálmán (1095–1116) idején Magyarország befogadta a cseh és német területekről betelepülő, illetve nemritkán menekülő zsidókat. A tatárjárás után az ország újjáépítéséhez szükség volt a hitelügyletekkel is foglalkozó zsidókra, ezért szolgálataikért IV. Béla 1251-ben kiadta híres zsidó kiváltságlevelét, amely gyakorlatilag királyi védelem alá helyezte a zsidóságot azzal, hogy rögzítette: a zsidók a király kamaraszolgái,

⁷³ KECSKÉS D. Gusztáv (2015): Menekültek 1956-ban és 2015-ben. *HVG. 2015. 10. 01.* Megjegyezzük: Puskás Julianna 5%-ra becsülte azok arányát, akik részt vettek a fegyveres harcokban, és a megtorlás elől menekültek. Szerinte összesen 50-60%-ban lehettek olyanok, akiknek a távozásában valamilyen tágon vett politikai indok szerepet játszott – a többiek elsősorban a jobb élet, a gazdasági érvényesülés érdekében keltek útra. GYÁNI Gábor: *Könyvszemle – Puskás Julianna: Kivándorlás és az amerikai magyarság sorsa.* Elérhető: <http://epa.oszk.hu/00700/00775/00029/491-498.html> (A letöltés időpontja: 2017. 03. 20.)

a kincstárnak adóznak, az pedig biztosítja jogvédelmüket. (A kiváltságlevelet a középkori magyar királyság fennállása alatt az egymást követő uralkodók többször megerősítették.)

Mátyás király idejére a hazai zsidók száma 15 ezer fő fölé emelkedett: nagyobb részük németországi származású, jiddis nyelven beszélő askenázi volt, de a Földközi-tenger térségéből, főleg Spanyolországból származó, ladino nyelven beszélő szefárdok száma is jelentős volt.

A törökök kiűzése során és azzal összefüggésben a magyarországi zsidóság összlétszáma néhány ezer főre csökkent, nem függetlenül attól, hogy 1598-ban, 1684-ben, majd 1686-ban Buda ostromakor a zsidók a török oldalán küzdöttek a keresztény seregek ellen, azok visszaszorításáért.

A 18. században a török kiűzésével együtt járó harcok miatt elnéptelenedett ország újratelepítése során a környező országokban kialakult kedvezőtlenebb életkörülményeik miatt a 18. században folyamatosan érkeztek zsidó bevándorlók Magyarországra (bár a magyarországi törvények nem tették lehetővé a zsidók szabad lakhelyválasztását). Akkoriban elsősorban Csehország és Németország területéről német nyelvű askenázi zsidók vándoroltak be Magyarországra. Az 1735–1738-as első zsidóösszeírás (*Conscriptio Judaeorum*) szerint a 30 vizsgált megyében a zsidók száma 12 ezerre nőtt (Acsády Ignác teljes számukat akkor 15-18 ezerre becsülte, s úgy vélte, hogy arányuk kb. 0,5% volt a korabeli magyar összlakosságon belül).⁷⁴ A II. József-féle 1785–1787-es népszámlálás, majd az ezt követő, nem nemesekre vonatkozó összeírások (1805, 1825, 1830, 1846), aztán Fényes Elek számításai (1840), végül az osztrákok által végrehajtott népszámlálás (1850) és az első magyar népszámlálás (1869) adatai már településszinten tartalmazzák a zsidók, majd az izraelita vallásúak adatait, és jól mutatták a számszerű növekedést, valamint a területi megoszlás változásait.

A magyarországi zsidóság lélekszáma 1769-ben mintegy 20 ezerre, 1787-ben viszont már kb. 80 ezer főre volt tehető a Magyar Királyságban (Horvátország adatai nélkül) (a II. József-féle 1785–1787-es népszámlálás során összeírt 80 900 fő az akkoriban 6,5 milliós összlakosságnak az 1,3%-át tette ki). Ekkoriban a zsidók elsősorban mezőgazdasági termékkereskedelemmel foglalkoztak, ők értékesítették a nagybirtokok, falvak termékeit, a bort, búzát, bőrt stb. Előbb a nagybirtokok központjaiban, majd a kereskedelmi utak csomópontjában kialakuló, egyre erősödő városokban telepedtek le, majd II. József császár 1781-ben kiadott türelmi rendelete lehetővé tette számukra, hogy beköltözhesse a szabad királyi városokba; engedélyezte részükre az iskoláztatást, az iparűzést, a földvásárlást is.

Magyarország újabb kori történetének legnagyobb arányú bevándorlása a kelet-európai zsidóság érkezése volt, amely a 19. század második felében vált tömeges méretűvé. Az új bevándorlók jellemzően szegény, nagyrészt iskolázatlan, falusi, földműveléssel is foglalkozó, jiddis nyelven beszélő askenázi zsidók voltak a Monarchia fennhatósága alá tartozó Galiciából és az Orosz Birodalom területéről, akiket elsősorban az osztrák–magyar 1867-es kiegyezéssel együtt járó, az otthoninál liberálisabb politikai-társadalmi légkör, a jelentős

⁷⁴ Nagyobb részük ekkor még az északnyugati (Pozsony, Nyitra, Trencsén, Moson) megyékben élt: cseh és morva származású volt az összes magyarországi zsidó családfő kb. kétötöde. Ennél jóval kevesebb volt a német és osztrák származású zsidók száma (Vas, Sopron, Moson), az északkeleti megyékben élő lengyelországi (galíciai) származású zsidók lélekszáma pedig ekkor még messze alattamaradt a nyugatiaknak. Velük szemben a szefárd zsidóknak már csak kis lélekszámú csoportjai maradtak Erdélyben és a Temesközben.

gazdasági fejlődéssel együtt járó munkalehetőségek és a boldogulás, a jobb élet iránti vágy vonzott Magyarországra. A galíciai menekülthullám után érkeztek Magyarországra az erdélyi betörés során földönfutóvá vált zsidók és a Palesztinából visszatelepült zsidók is.⁷⁵

Néhány emberöltővel későbbre a zsidók száma megsokszorozódott:

- 1890-ben 707 961 főt számoltak össze (akkoriban a Magyar Királyság területén, Horvátország nélkül, összesen 15 162 983 fő élt, így az izraelita lakosság a teljes összlakosság 4,67%-át tette ki);
- 1900-ban 831 162 főt számoltak össze (ez a korabeli Magyar Királyság összesen 16 838 255 fős összlakosságának 4,94%-át tette ki);
- 1910-ben már 911 227 főt számoltak össze, akik az akkori 18 264 533 fős összlakosságnak már 1/20-át (4,99%-át) tették ki.⁷⁶

Czeizel Endre kutatásai szerint: „1910-ben a magyar állampolgárok 18,2 milliós számán belül a zsidóság aránya 910 ezer, kerekén tehát 5% volt, ezzel szemben a bankárok 80%-a közülük került ki, és a kereskedők között is többszörös volt részesedésük népességbeli arányuknál. A pénzvilágban és a kereskedelemben pedig a személyes rátermettség és üzleti ügyesség nehezen különíthető el kalmárszellemtől és kapzsiságtól. Érdekesebb ennél a zsidóság értelmiségiek közötti részesedése, mert ez már összefügghet éles eszükkel/intelligenciájukkal. 1910-ben Magyarországon az ügyvédek 50%-a és az orvosok 60%-a volt zsidó származású.”⁷⁷

A két világháború közötti periódust is vizsgálva Sebők László rámutat, hogy a hazánk számára súlyos veszteségeket hozó első világháborús vereség, a forradalmak, majd az igazságtalan trianoni békediktátum után létrejött új társadalmi-gazdasági helyzetben: „A megmaradt országterületen az első világháború után a zsidóság társadalmi és foglalkozási struktúrája alapjaiban nem változott meg jelentősen, bár egyes szakmákban (például orvosoknál) jelentősen visszaszorultak, a szabad pályákon szerepük továbbra is jelentős maradt. 1920-as adat szerint az újságírók 34%-a, a színészek 23%-a, más művészek 15-25% volt zsidó. Ugyanekkor a gyárak tulajdonosainak 40,5%-a, és az 1000 holdnál nagyobb birtokok tulajdonosainak 19,6%-a volt zsidó. A zsidóság alapvetően városi, polgári társadalmi csoport volt, melynek több mint 60%-át alkották a középréteghez tartozók, 3%-a dolgozott a mezőgazdaságban, 13%-a volt ipari munkás. Ki kell azonban emelnünk, hogy az állami vagy közigazgatási szférákban számuk és arányuk jelentős mértékben csökkent. A numerus clausus alkalmazása következtében a felsőoktatásban a zsidók aránya a 30% körülről kb. 10%-ra esett vissza, majd a '30-as évek közepétől tovább csökkent 5% alá.

Hitler hatalomra jutása után öt évvel a magyarországi zsidóság helyzetének romlása felgyorsult a három zsidótörvény (1938, 1939, 1941) és számos, életüket tovább korlátozó

⁷⁵ Czeizel Endre kutatásai szerint a magyarországi zsidóságnak mintegy fele a 19. század első kétharmadában hazánkba bevándorolt galíciai származású zsidó felmenőktől származott, kb. negyede cseh–morva, mintegy hatoda pedig osztrák–német területről elsősorban a 18. században bevándorolt askenázi zsidók leszármazottja volt, az 1700 előtt is Magyarországon élt zsidók leszármazottainak aránya viszont nem érte el a 10%-ot. (A korabeli városi neológ zsidók általában magyarnak, a falvakban élő ortodox zsidók inkább német anyanyelvűeknek vallották magukat).

⁷⁶ *A történelmi Magyarország atlasza és adattára* (1994). Pécs, Talma Kiadó.

⁷⁷ CZEIZEL Endre (2015): Mi az oka a zsidóság sikerének? *Szombat*, 2015. 08. 10. Elérhető: www.szombat.org/politika/4162-mi-az-oka-a-zsidóság-sikerének (A letöltés időpontja: 2017. 03. 20.)

törvény megszavazása és életbe lépése után. A területrevíziók (1938–41) után visszakerült Magyarországhoz mintegy 320 ezer zsidó, az alábbi területi megoszlásban: Felvidéken 68 ezer, Kárpátalján 78 ezer, Észak-Erdélyben 164 ezer, Bácskában 14 ezer, továbbá összesen kb. 10 ezer nem izraelita felekezetű zsidó származású. Az 1941-es Magyarország területén összesen 725 ezer izraelita vallású és 100 ezer más vallású, valamint az országba menekült több tízezer lengyel származású, illetve hontalan zsidó élt.⁷⁸

1944-ig a magyarországi zsidók többségét még nem fenyegette közvetlen életveszély, de az üldözés ténye letagadhatatlan. Magyarország német megszállását követően Adolf Eichmann és maroknyi csapata azonban már 1944 áprilisában megkezdte a magyarországi zsidóság gettósítását és deportálását – aktív magyar segítséggel,⁷⁹ kb. 200 000 ember (csendőr, államhivatalnok és vasutas) közreműködésével.⁸⁰

Stark Tamás a második világháborúban megölt és elhunyt magyar állampolgárságú zsidó honfitársaink számát 440–550 ezer fő közöttire becsülte az 1941-es területre vonatkozóan (levezetése szerint elhunyt a budapesti zsidóság kb. 40%-a, a vidéki zsidóságnak pedig mintegy 75%-a)!

Sebők László idézi, hogy: „A Zsidó Világkongresszus egy 1946-os összeírása 165 ezer zsidó túlélőt (ezen belül 143 ezer izraelita vallásút), az 1948-as népszámlálás 134 ezer izraelita vallásút (ezen belül Budapesten 101 ezret) talált. [...] Ugyanakkor mivel a mai országterületen a visszatértek számát általában 90–120 ezer fő közöttire becsülik, s ennek nagyobb részéről elég jó adataink vannak – a kutatók szerint 200–260 ezer fő közötti lehetett a zsidók valós száma 1946 körül. Ezt azonban a kivándorlás és az »alija« jelentős számban csökkentette: mind a hazai, mind az izraeli források szerint 1945–57 között legalább 50-60 ezer zsidó vándorolt ki, nagyobb részük Palesztinába (Izraelbe).”

Napjainkra vonatkozóan hozzáteszi: „Stark Tamás az 1946 elején összeírt 143 ezres izraelita vallású és a maximálisan 260 ezer főre becsült zsidó származású adatsorból kiindulva egy népesség-előrejelzést készített a korösszetételi, népmozgalmi, migrációs és számos egyéb adat figyelembevételével. Arra az eredményre jutott, hogy 2000-ben a »halálka«, a zsidó joghagyomány szerint zsidó anyától születettek száma minimálisan 64 ezer fő, a maximális érték szerint pedig 119 ezer fő lehetett. Ugyanakkor a zsidó apai felmenőkkel (hiteles adatok híján) nem számolhatott, a férfiágon zsidó származású vegyes házasságokban születettek száma azonban valószínűleg több tízezres nagyságrendet ért el. Adatait továbbszámolva arra az eredményre jutottam, hogy jelenleg (2012-ben) a magyarországi zsidók száma 45 ezer és 85 ezer fő között lehet, az apai ágon zsidó származásúakkal együtt pedig legfeljebb valamivel 100 ezer fő felett.”⁸¹

⁷⁸ SEBŐK László (2013): A magyarországi zsidók a számok tükrében. *Rubicon*, 23. évf. 4. sz. Elérhető: www.rubicon.hu/magyar/oldalak/a_magyarorszag_i_zsidok_a_szamok_tukreben/ (A letöltés időpontja: 2017. 07. 20.)

⁷⁹ Edmund Veesenmayer a nürnbergi perben az alábbiakat vallotta: „Ez egy olyan hatalmas rendőri feladat volt, amelynek elvégzését három hónap alatt csak a lelkes magyar teljes hatósági és karhatalmi apparátus tette lehetővé. Kívülről nem tudtak volna megfelelő erőt hozni e célra, mert csak az tudta volna elvégezni, amelyik az országot, népet ismeri, s a nyelvet beszéli. Eichmannnak csak igen kis törzse volt. Ilyen gyorsan és ennyire súrlódásmentesen csak a magyar kormány teljes segítségével volt lehetséges.”

⁸⁰ Veesenmayer 1944. október 28-án a zsidóság akkori létszámhelyzetét röviden a következőképp mutatta be a német külügyminisztériumba küldött feljegyzésében: „Birodalmi területre már elszállítva 430 ezer. Honvédségi zsidó munkaszolgálatban jelenleg kereken 150 ezer. Budapest területén kereken 200 ezer.”

⁸¹ SEBŐK (2013).

Napjainkban Magyarország zsidósága Közép-Európa egyetlen számottevő, aktív és a társadalomba eredményesen integrálódott zsidó közössége: míg térségünk más országaiban [Ausztriában, Romániában, Csehországban, Szlovákiában, Lengyelországban, Szerbiában, Horvátországban] jelenleg az önmagukat zsidónak vallók száma mindenhol jellemzően tízezer fő alatt van, addig a legfrissebb kutatási adatok alapján a kutatók *napjainkban* mintegy 160 ezer főre becsülik a magyarországi zsidóság számát (akik közül a zsidó anyáktól születettek számát kb. 110 ezer főre taksálják). A *Zsidók és zsidóság Magyarországon, 2017* elnevezésű, a vizsgált alapsokaságra vonatkozóan a kutatók által több vizsgálati dimenzió mentén reprezentatívnak mondott kutatási eredmények alapján a hazai zsidóságot vizsgáló kutatók úgy találták, hogy „*négyszázötven Budapesten él, és szintén ilyen arányban vannak a diplomások közöttük*”. (Konkrétan: a közreadott adatok alapján a magukat *zsidónak* valló felnőtt fővárosiak körében 78% volt a *főiskolai, illetve egyetemi végzettséggel* rendelkezők részaránya – míg a teljes fővárosi felnőtt népesség körében a diplomások aránya csupán 32%!) A foglalkoztatás szerinti megoszlásra vonatkozó információkat tekintve a vizsgálat adatai szerint a magukat zsidónak valló felnőtt fővárosiak körében 52% volt a beosztott *értelmiségiek*, 17% a *vezető* állásúak és 21% az *önálló vállalkozók* részaránya – míg a teljes fővárosi felnőtt népesség körében ettől jelentősen eltérőek az arányok: csupán 20% a beosztott *értelmiségiek*, 6% a *vezető* állásúak és 6% az *önálló vállalkozók* részaránya!⁸²

3. Napjainkra a *fiatal felnőtt korosztály tömeges kivándorlása és külföldön* (alapvetően az EU fejlett polgári demokráciáiban) *való letelepedése* a magyar társadalom egyik legfontosabb problémájává vált. Az 1990-es évek elején megindult, majd hazánk 2004-es EU-csatlakozása után felgyorsult kivándorlás mára az egész társadalmat érintő *súlyos gazdasági, munkaerőpiaci és szociális problémává* vált. Napjainkban gyakorlatilag minden családban van néhány olyan rokon, ismerős, családtag, aki hosszabb-rövidebb időre külföldre ment munkát vállalni, s egyre több az olyan közöttük, aki az ideiglenes munkavállalás helyett a végleges letelepedést választotta.

Napjainkban sajátos, kettős trendet figyelhetünk meg:

- egyrészt a külföldi állampolgároknak a hazánkon keresztül alapvetően Nyugat-Európa (döntően Németország) felé irányuló, tömeges méretű legális és illegális migrációját (amely heves társadalmi-politikai viták fókuszpontjában állt az elmúlt két évben és áll jelenleg, tankönyvünk kézírata lezárásának időpontjában is);
- másrészt a magyar állampolgároknak a hazánkból szintén döntően a nyugat-európai fejlett polgári demokratikus országok (túlnyomórészt EU-tagországok) irányában zajló tömeges méretű elvándorlását (amelyről gyakorlatilag alig esik szó a médiában, a nyilvánosság különböző fórumain).

Szociológusként a magunk részéről korábban is, jelen esetben is mindig távol tartottuk és tartjuk magunkat bármiféle (aktuál)politikától, politikai állásfoglalásoktól. Ráadásul egy egyetemi alaptantárgy tankönyvével szemben külön is követelmény, hogy semmiképpen ne adjon teret semmiféle (aktuál)politikai kinyilatkoztatásoknak, lözungoknak, valótlan,

⁸² AjvÉ. Zsidóság – identitás – antiszemitizmus. *HVG*, 2018. 06. 05. 18–19.

illetve demagóg állításoknak, hanem kizárólag a társadalmi tényekkel és azok objektív, tudományos igényű vizsgálatával, értelmezésével és hallgatóink sajátosságainak megfelelő, differenciált magyarázatával foglalkozzon, integrálva a korábban született, a szaktudományos közvélemény által már helytállóként elfogadott szakismereteket, valamint a lehető legfrissebb szakismeretek közül azokat, amelyek tartósan helytállónak ígérkeznek.

Ezért az alábbiakban néhány alapvető tényt rögzítünk majd a migráció nemzetközi és hazai társadalmi problémakörével összefüggésben, külön-külön utalva a rendelkezésünkre álló szűkös területi keretek között:

- a külföldi állampolgárok részéről hazánkba irányuló legális és illegális migráció jelenségre és potenciális biztonsági kockázataira, valamint
- a magyar állampolgárok által hazánkba más országokba irányuló migráció társadalmi jelenségre és azzal összefüggő kérdésekre.

Tények a rendszerváltást követő magyar kivándorlással kapcsolatban:

- Az 1989–90-es rendszerváltás, a vasfüggöny lebontása új távlatokat nyitott a külföldi munkavállalást, letelepedést tervező magyarok előtt. Minden magyar állampolgár különösebb adminisztratív akadályok nélkül „világútlevelet” kaphatott, azaz megszűnt az addigi kettősség a keleti blokk országaiba érvényes „piros” és a háromévenkénti egy utazást lehetővé tevő „kék” útlevelek között, megszűnt az addig háromévenként adott szűkös valutakeret, egyszerűsödtek az addig nagyon merev határátlépési szabályok.
- A radikális könnyítések ellenére a '90-es évek elején Magyarországról nem indult meg egy olyan tömeges elvándorlás, mint néhány volt szocialista országból (Lengyelország, Bulgária). Kezdetben néhány olyan, nagyon speciális szakma képviselői (például a Pető Intézet konduktorai) kezdtek el Nyugaton munkát vállalni, akik világszínvonalon is kuriózumnak számító szakmát műveltek. A kezdeti időkben számos középiskolai, egyetemi tanulmányaikat befejező fiatal ment külföldre, hogy bébiszitterként, pincérként egy-két évet dolgozva valamilyen szintű idegennyelv-tudásra tegyenek szert, majd pár év múlva hazatérve az akkor Magyarországon nagy számban megjelenő multinacionális vállalatok keresett munkaerői legyenek.
- A kezdeti évek tapogatózásai után a magyarországi kivándorlás évi 15–20 ezer főben stabilizálódott, majd 2007-től meredeken növekedési pályára állt.⁸³

⁸³ GÖDRI Erzsébet (2015): Nemzetközi vándorlások. In MONOSTORI Judit – ÖRI Péter – SPÉDER Zsolt szerk.: *Demográfiai portré 2015*. Elérhető: demografia.hu (A letöltés időpontja: 2017. 03. 20.)

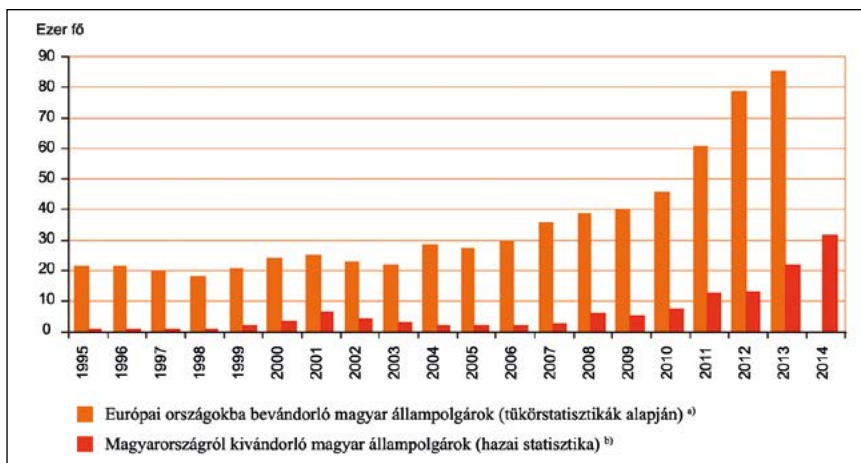

6. ábra

A Magyarországról kivándorló, illetve a más európai országokba bevándorló magyar állampolgárok száma 1995–2013 között

Forrás: a) Eurostat adatbázis (frissítve: 2015. május 25-én), 2009-től kiegészítve a német (DESTATIS) és az osztrák (Statistik Austria) adatokkal; saját számítás; b) KSH, Demográfiai évkönyvek (2009-ig a KEKKH személyiadat- és lakcímvilvántartása, 2010-től pedig a OEP tajnyilvántartása alapján)

Megjegyzés: Az Egyesült Királyság adatait 2006-tól, Franciaország adatait 2000-től tartalmazza az összesítés.

Sajnos, jelenleg Magyarország valamiért nem rendelkezik megbízható, hivatalos statisztikával arról, hogy pontosan hányan és miért vándorolnak ki vagy vállalnak munkát külföldön. A források többsége mindig a befogadó, célországok tükröstatistikáit használja. Nemcsak statisztikai problémák nehezítik a kivándorlók számbavételét. A kivándorlók körét eleve nehéz definiálni: az ingázó, a néhány hónapot, évet külföldön töltő, és az anyaországtól teljesen elszakadó, külföldön új életet kezdő magyarok eltérő megítélés alá esnek, attól függően, hogy a kivándorlás jelenségét milyen aspektusból vizsgáljuk. Például a hazai potenciális munkaerő-tartalék, a hazautalt jövedelem, a demográfiai kilátások szempontjából más-más kivándorlókatégória lehet releváns.

A munkaerő EU-n belüli szabad áramlásának a lehetősége azonban nemcsak a migráció növekedését, hanem a különböző munkavállalási célú migrációs formák pluralizálódását is elősegítette, gyakoribbá váltak az ideiglenes, a hosszabb-rövidebb időszakokból álló cirkuláris, illetve ingázó elmozdulások. A fogadó országok hivatalos bevándorlási statisztikáiban ezek a migránsok többnyire nem jelennek meg, azaz a pontatlan statisztikákat még tovább növeli az idénymunkások száma. Mára már bevett gyakorlattá vált, hogy a burgenlandi szüret idejére több nyugat-magyarországi intézmény ideiglenesen bezár, mert az ott dolgozók akkorra időzítik szabadságukat, vagy a nagy németországi csomagküldő cégek is nagy számban szívják fel a magyar munkaerőt a karácsony előtti csúcsidőben.

A magyarországi migráció felgyorsult a 2000-es évek második felétől: „A 2004-es EU-bővítés és a régi tagországok munkaerőpiacainak fokozatos megnyitása az újonnan csatlakozott országokból Nyugat-Európába irányuló migráció jelentős növekedését eredményezte. A munkaerő-mobilitást elsősorban a régi és az új tagországok közötti gazdasági

és munkaerőpiaci (foglalkoztatottsági, jövedelmi) egyenlőtlenségek ösztönözték, mértéke azonban meglehetősen változó volt az egyes fogadó, illetve kibocsátó országokat tekintve. Az áramlások nagyságát és irányát elsősorban a potenciális célországok munkaerő-kereslete és munkapiacaiak hozzáférhetősége (az átmeneti korlátozások fokozatos feloldása) határozta meg, ugyanakkor számos egyéb tényező – mint például a nyelv, a földrajzi közelség, a korábbi migrációs kapcsolat – is befolyásolta. Elltérően a legtöbb régióbeli országtól, Magyarországon a kivándorlás viszonylag későn, a kétezres évek második felében, több évvel a csatlakozás után kezdett számottevő mértékben növekedni. 2007-től a tükörstatisztikák és a hazai munkaerő-felmérés adatai egyaránt a kivándorlás, illetve a külföldi munkavállalás lassú növekedését, majd 2011-től – a német és az osztrák munkaerőpiaci korlátozások felszámolását követően – e növekedés felgyorsulását mutatják.”⁸⁴

Ebben a célországok munkaerő-kereslete mellett a hazai gazdasági növekedés elmaradásának és a gazdasági kilátások romlásának is szerepe volt. 2012-re a tükörstatisztikák szerint az európai országokba bevándorló magyar állampolgárok száma megközelítette az évi 80 ezer, majd 2013-ra meghaladta az évi 85 ezer főt – az Egyesült Királyság adatai nélkül. Figyelembe véve, hogy ebben az időszakban, a szigetországban is évi 24–25 ezer magyar állampolgár igényelt adó- és társadalombiztosítási számot, elmondható, hogy 2012-től már legalább évi százezer fő távozott Magyarországról csak az európai célországokba.

A 2007-től jelentősen „felpörgő” kivándorlási hullámot egy tipikusan magyar jelenség, a devizaalapú hitelezés problémaköre tovább erősítette. A 2000-es évek elején igen kedvező feltételekkel, ám 150 HUF/CHF körüli árfolyamon felvett „devizahitelek” (amelyekről utóbb többen kiderítették, hogy csaló pénzügyi termékek) a világgazdasági változások, a 2008–2009. évi gazdasági világválság hatására néhány év alatt 270 HUF/CHF körüli árfolyamon törlesztendő, elviselhetetlen teherré nőttek a magyar családok jó része számára. A gyakorlatilag változatlan magyar átlagbérek mellett a háromszorosára nőtt törlesztőrészeket az emberek többsége nem tudta kigazdálkodni, s ezzel párhuzamosan a hitelre vásárolt ingatlanok értéke is meredeken csökkent. Ez is hozzájárult ahhoz, hogy vélhetően sok ezer honfitársunk döntött úgy, külföldre költözik.

A közelmúltban több olyan kísérlet is történt, hogy megbízható statisztikák hiányában megbecsüljék a külföldön élő, dolgozó magyarok számát. A magyar KSH különböző adatai, a fogadó országok munkavállalási statisztikái, az EU Eurostat jelentései, a Világbank külföldről érkező rendszeres átutalásokat vizsgáló jelentései stb. alapján, azokat összevetve, az egymásnak gyökeresen ellentmondó adatokat korrigálva a következő összkép bontakozott ki: 2016-ban az EU-országokban élő magyarok száma megközelítette a 600 ezer főt!⁸⁵

⁸⁴ BLASKÓ Zsuzsa – GÖDI Irén (2014): Kivándorlás Magyarországról: szelekció és célország-választás az „új migránsok” körében. *Demográfia*, 57. évf. 4. sz. 271–307.

⁸⁵ BEKE (2017).

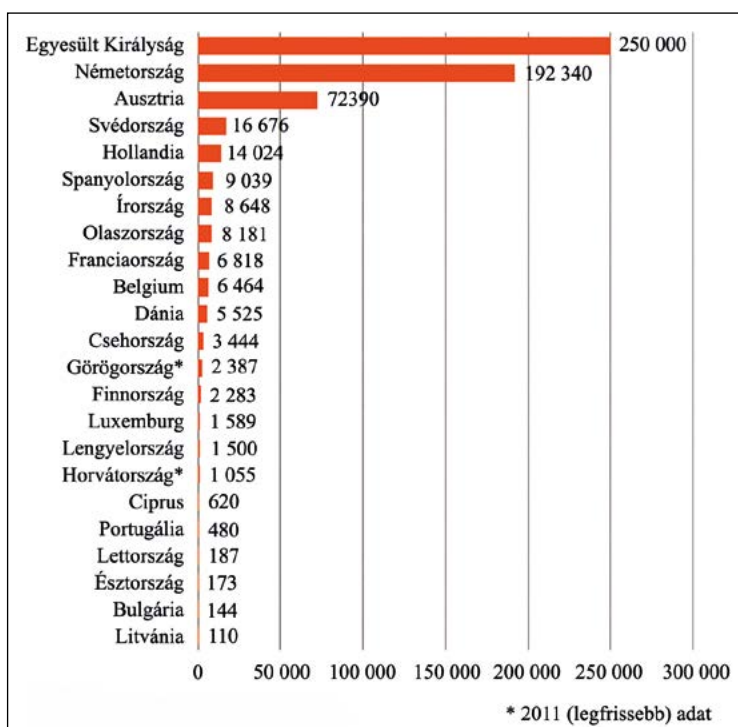

7. ábra

Az EU-tagállamokban élő magyarok száma

Forrás: BEKE (2017)

Figyelembe véve, hogy a munkavállalási céllal külföldre utazó, kivándorló magyarok nemcsak az EU országaiba utaznak, hanem kisebb mértékben, de szerepel a célországok között több nem EU-tagország is (az Egyesült Államok, Svájc, Kanada, Izrael, Dubai, Ausztrália vagy néhány más közel-keleti ország is), összességében kijelenthetjük, hogy 2016-ban a Magyarországról kivándoroltak számát 600–650 ezer főre becsülhetjük.

15.9.2. Fejlett munkakultúrájú, relatíve zárt etnikai csoportok

Tudunk arra is példákat, hogy premodern elemeket tartalmazó gazdasági, társadalmi és kulturális viszonyok közül érkeznek egyébként fejlett technikai-technológiai ismeretekkel rendelkező bevándorló csoportok (lásd például a külföldön letelepedett japán, kínai, koreai és vietnámi közösségeket), akiknek viselkedése gyakran sajátos kettősséget mutat:

- egyrészt rendkívül szorgalmasak, innovatívak, kreatívak, nyitottak minden technikai-technológiai újításra, gyorsan és aktívan reagálnak a befogadó társadalmi-gazdasági közegben tapasztalt változásokra, fejlett munka- és gazdálkodáskultúrával rendelkeznek (s közben, időlegesen, szerény körülményekkel és jövedelemmel is beérik);

- másrészt viszont meglehetősen zárt, belsőleg erősen strukturált, hierarchizált és szolidáris közösségeket képeznek, amelyek tagjai mereven ragaszkodnak saját hagyományos értékrendjükhöz, család- és közösségorientált életmódjukhoz (s ez abban is kifejezésre juthat, hogy térben elkülönülő, rasszjegyekkel, kulturális kódokkal és belső tilalmakkal körbebástyázott külön társadalmat teremtenek, amelyek több vonatkozásban, nagy vonalakban leképezhetik az egykori kibocsátó közegük, területük társadalmi viszonyait).⁸⁶

A fentiek okán ezek a meglehetősen zárt, összehangolt, erőteljesen célracionális tevékenységet folytató közösségek igen gyorsan rendkívüli tőkét képesek felhalmozni, amelyet részben a saját közösségükön belül, részben a befogadó társadalom pénzforgalmi rendszereiben, részben pedig eredeti hazájukban ruháznak be. Ezek a közösségek meglehetősen stabilak: csak hosszú, akár többgenerációnyi idő után kezdenek el lassan bomlásnak indulni (elsősorban olyan módon, hogy a globalizáció hatására egyre több fiatal válik ki belőlük és törekszik arra, hogy teljes mértékben befogadást nyerjen a befogadó társadalomba). Ezért a kvázi kulturális konfliktusok inkább belső nemzedéki konfliktusok formájában vannak jelen.⁸⁷ Napjainkban mintegy 46 millióra becsülik azon kínaiak számát, akik világszerte diaszpórában élnek (döntően Ázsiában) – de több, mint 2,1 millió kínai él az EU tagállamaiban is⁸⁸ (hazánkban számarányukat jelenleg hivatalosan kb. 18 ezer főre teszik).

⁸⁶ Póczik Szilveszter, az Országos Kriminológiai Intézet főmunkatársa az ilyen, tipikusan délkelet-ázsiai bevándorló csoportok kapcsán felhívja a figyelmet arra a tényre, hogy: „Bár a bevándorlók hatékonyan lefedik a munkamegosztásban és iskoláztatásban való részvétellel megnyíló integrációs felületeket, integrációjuk mégis igen felületes. Gazdaságuk és munkaerőpiacuk belterjes: miközben a befogadó társadalom számára szolgáltatásokat kínálnak, a voltaképpeni gazdálkodás befelé folyik. Rendelkeznek saját pénzkölcsönzési, biztosítási, áruhitelzési rendszerekkel. Egyáltalán nem vagy kivételes esetben asszimilálódnak, önkéntes gettótétben élve a befogadó társadalommal csak csekély kultúrkeresét folytatnak, ezért hiányoznak a kulturális interferenciák, a kulturális és normakonfliktusok. A befogadó társadalom általában kevésbé ismeri e zárványtársadalmak működési mechanizmusait, például a bűnüldözés nem szerez tudomást a közösségen belüli bűnelkövetésről sem egyediekben, sem mennyiségi tekintetben. A közösség ugyanis rendelkezik saját igazságszolgáltatási és konfliktuskezelési rendszerekkel, amelyek kompetenciáját, joghatóságát, döntéseik érvényességét és szankcióik hatékonyságát a közösségen belül nem szokás kétségbe vonni. A többségi társadalomban normaszegőnek minősülő magatartásformák – kábítószer-élvezet, védelmi pénzek, baksis, korrupció – a közösség szemében a közösségi élet természetes velejárói lehetnek, mint a befogadó társadalomban az adók, illetékek, borraivalók. A kifelé érvényesített kommunikációs tabukat az is indokolja, hogy a közösségnek létfontosságú érdeke fűződik a makulátlanság látszatának őrzéséhez.” PÓCZIK Szilveszter (2011): Nemzetközi migráció – biztonságpolitikai, rendészeti aspektusok. In TARRÓSY István – GLIED Viktor – KESERŰ Dávid szerk.: *Új népvándorlás. Migráció a 21. században Afrika és Európa között*. Pécs, IDRResearch Kft. – Publikon Kiadó. 46.

⁸⁷ CHARNEY, Michael – YEOH, Brenda – TONG, C. K. eds. (2003): *Chinese Migrants Abroad: Cultural, Educational and Social Dimensions of the Chinese Diaspora*. Szingapúr, World Scientific and Singapore University Press.

⁸⁸ *Chinese Diaspora Across the World: A General Overview* (2015). Academy for Cultural Diplomacy. Elérhető: www.culturaldiplomacy.org/academy/index.php?chinese-diaspora (A letöltés időpontja: 2017. 03. 20.)

15.9.3. Transzformációs feszültségek, negatív modernitás

Amennyiben bizonyos bevándorló csoportok egyes tagjainak, illetve a csoport egészének nem sikerül megfelelő választ adnia a modernizációs és integrációs kihívásokra, illetve csak lassan formálódik, hogy miként reagáljanak és alkalmazkodjanak kollektíven a modernitás feltételrendszeréhez, előfordulhat, hogy ellenérzést váltanak ki a többségi társadalomból, ami diszkriminációhoz vezethet, és hozzájárulhat ahhoz, hogy a bevándorlók körében átmenetileg „féloldalas” modernizáció alakuljon ki, és halmozottan jelentkezzenek a modernizáció negatív kísérőjelenségei is. Ezen negatív jelenségek egyike lehet, hogy a szükséges készségek csupán részleges birtoklása a kevésbé sikereseket a modernitás által létrehozott félegális és illegális struktúrákba (szélsőséges esetekben a szervezett bűnözői világba való beilleszkedés felé) tereli. Idővel ez a helyzet konzerválódhat, s annak a kockázatát hordozza, hogy az adott periférikus helyzet és ahhoz illeszkedő magatartásforma több nemzedékre meghatározóvá válhat, megnehezítve a kitörési lehetőségeket – illetve megtörténhet, hogy az adott bevándorló csoportnak azon tagjai, akik mégis sikeres és teljes integrációra törekcsenek, ehhez az utat végül a modernitás illegális, negatív struktúrái felől igyeckcsenek megtalálni.

Ilyen helyzetekben a befogadó társadalmak különböző módon reagálhatnak. Kitzűzött céljaik, követett stratégiájuk és gyakorlati lépéseik nagyban függnek a döntéseket előkészítő és a döntéseket meghozó személyek érték- és normarendszerétől, céljaitól, jövőre vonatkozó szakpolitikai, társadalomszervező és igazgatási elképzeléseitől, társadalmi beágyazottságtól, valamint társadalmi-politikai bázisaik érdekeitől és vélekedésétől. A döntéshozók általában a kockázat- és konfliktuskezelési megoldások eszközrendszereit részben a központi állami és lokális igazgatási intézményrendszeren keresztül, részben a civil társadalom intézményein, részben pedig a civil társadalom (látszólagosan vagy ténylegesen) spontán megmozdulásain keresztül érvényesítik.

Megfigyelhető, hogy a megoldási és szabályozási minták a politikai berendezkedéstől függően is eltéréseket mutatnak:

- a totalitárius, autoriter, etnocentrikus tendenciájú politikai rendszerek gyakran történelmi távlatú, gyors, drasztikus, rendeleti jellegű megoldásokra törekcsenek, ami egyes kisebbségi csoportokat akár fizikai létükben veszélyeztethet.
- a demokratikus jogállamok inkább a konszenzusos-integratív megoldásokat részesítik előnyben, azok hosszú időbeli lefutása és bizonytalan eredményessége ellenére is, jelentős szerepet tulajdonítanak az ún. regulatív jogi normák és feladatkijelölő normák mellett az esélykiegyenlítő intézkedéseknek (gyakran nehézségeik adódnak azonban a hosszú távú koncepciók kidolgozása és megvalósítása kapcsán).

A 20. század második felében a korábbi történelmi tapasztalatok nyomán, valamint a bevándorlási problémák növekedésének kapcsán jelentős fordulat ment végbe az állam és társadalom viszonyát meghatározó koncepciókban. Az unikulturális centralizált etnikai nemzetállam gondolatának helyébe a liberális és szociális állameszme házasságából született föderatív, regionális, szubszidiáris öngazgatási struktúrákra épülő multietnikai és multikulturális szolgáltató és esélykiegyenlítő, pluralista polgári állam koncepciója lépett.

15.9.4. Kirekesztődés, ellentársadalom

Tudunk arra példát a világból, hogy egy adott kisebbségi csoport (amelyet alkalmasint kényszerrel telepítettek be valahová jóval korábban) még évtizedek múltán sem tud minden tekintetben felzárkózni a többségi társadalomhoz, ezért körükben gyakran a modernizációnak inkább a negatív kísérőjelenségei jelentkeznek, mint a pozitívumai. Az USA-ban az egykor oda erőszakkal, rabszolgamunkára behurcolt afroamerikai kisebbség tagjai közül mindmáig relatíve nagy hányad szenved el társadalmilag hátrányos megkülönböztetést (napjainkban konkrétan elsősorban a foglalkoztatásügy, az egészségügy és a lakásügy területén).⁸⁹ Egy részükre a mélyszegénység jellemző, ami együtt járhat egy etnikailag, kulturálisan (s akár vallásilag is) elkülönült, elhatárolt, gazdaságilag és szociálisan belsőleg strukturált és differenciált zárványtársadalom kialakulásával, amelynek néhány (elsősorban magasan képzett, transzkontextuális értelmiségi küldetéstudattal megáldott) képviselője egyrészt igyekszik esélyegyenlőségi harcot vívni polgárjogi reformerőként színes bőrű polgártársai jogainak teljes körű érvényesítéséért, és pozitív diszkriminációt kíván mielőbbi integrációjuk elősegítésére – míg mások esetleg alkalmanként éppen hogy keményen szembe fordulnak a többségi társadalommal, s olyan „ellentársadalomként” viselkednek, amely a többségi társadalmat elutasítja, a vele való kommunikációt megszakítja, saját független intézményrendszer kialakítására, izolációra, tudatos szubkultúra-építésre törekszik, akár az őt körülvevő társadalom ellenségeinek szövetségeként definiálva magát.

Napjainkban mintegy 39 millió afroamerikai állampolgár (*African American*) él az USA-ban, akik az USA összlakosságának közel 13%-át teszik ki. Őseiket a 16. századtól a 19. század elejéig több hullámban szállították erőszakkal rabszolgának a mai USA területére, ahol elsősorban az amerikai Dél egykori rabszolgatartó államaiban alkalmazták őket az ültetvényeken. Jelentős afroamerikai tömegek migráltak Észak urbánus-ipari központjaiba 1865-öt (a rabszolgatartás intézményének hivatalos felszámolását) követően, miután Délen lecsökkent az igény élőmunkájuk iránt a nagyüzemi ültetvényes gazdálkodás átalakulásának eredményeként, s egyúttal megnőtt a kereslet az általuk kínált képzetlen élőmunka-kapacitás iránt Észak iparában és infrastruktúrális beruházásainál. Azonban nem sokkal később, a 19. század végétől a 20. század közepéig a munkaerőpiacon egy nagy-szabású struktúraváltás zajlott le, amely viszonylag gyorsan feleslegessé tette az Északra vándorolt afroamerikaiak javarészt képzetlen munkaerőtömegét, amely aztán idővel sajátos elzárkózottságra kényszerült, miután mind szociális, mind térbeli értelemben ki-, illetve berekesztődött a nagyvárosok peremterületein kialakuló gettóba a megfelelő munkaerőpiaci adottságok, jártasságok, készségek és kompetenciák hiánya, valamint a befogadó társadalom elzárkózása, társadalmi és jogi diszkriminációja miatt. Végül mostanra a polgárjogi harc eredményeképpen az USA egészében megszűnt a faji diszkrimináció, helyét alapvetően megfelelő esélykiegyenlítésre koncentráló szociál- és intézménypolitika vette át. Ennek ellenére a szakértők azzal számolnak, hogy még jó pár nemzedéknyi időt vesz

⁸⁹ State of the Union, 2017. In *Pathways (a magazine on poverty, inequality, and social policy) – annual Poverty and Inequality Report*. Stanford, Stanford Center on Poverty and Inequality, Institute for Research in the Social Sciences, Stanford University. Elérhető: <http://inequality.stanford.edu/publications/pathway/state-union-2017>. Lásd még: 3 areas that show America's racial inequality. Posted by Milenko Martinovich – Stanford, June 25th, 2017. Elérhető: www.futurity.org/racial-ethnic-inequalities-united-states-1467732-2/; www.futurity.org/racial-ethnic-inequalities-united-states-1467732-2/ (A letöltés időpontja: 2017. 09. 12.)

majd igénybe, amíg végre arról lehet beszámolni, hogy eredményre vezetett az afroamerikai lakosság integrációja.

Strukturálisan hasonló szociológiai értelemben az a rapid népességszám-robbanás és polgárjogi fejlődés, amely az USA latin-amerikai bevándorló körében megfigyelhető. A latinók (Hispanics) részaránya 1980-ban még „csak” 6,5%-a volt az USA teljes lakosságának közel 1 millió fővel – míg számuk, fertilitási mutatóik okán, 2015-re megsokszorozódott, s mostanra elérte az 56,5 millió főt (ezzel az USA lakosságának 17,6%-át teszik ki).⁹⁰

15.9.5. Megrekedés a periférián

Európa jelenleg legnagyobb etnikai kisebbségi csoportjának, a romáknak (*cigányoknak*) az ősei a 14–15. századtól, több hullámban vándoroltak be nemzeti alapon szervezett csoportokban az indiai szubkontinens felől, a Balkán útba ejtésével Kelet-Európába. Mostanra a romák száma Európában 10–12 millió főre nőtt, amelyből kb. 6 millió fő az EU tagállamaiban él.⁹¹

Hazánkban a KSH munkatársai által korábban közzétett adatok alapján: „*A magyarországi roma népesség aránya az 1893-ban lezajlott cigányösszeírás során kimutatott 1,1%-ról a 2003-as szociológiai felmérés idejére 5,6%-ra nőtt. A teljes lakosságra kiterjedő népszámlálás alapján 1941 és 2001 között a romák száma mintegy hétszeresére nőtt.*”⁹²

A KSH munkatársainak előrebecslése szerint: „*Hablicsek László (2000) a rendelkezésre álló adatok, valamint számos (jelenlegi és valószínűsíthető) demográfiai jellemző alapján készített népesedési előrejelzése 2050-re mintegy 2 millió roma etnikumú lakossal számol, ami a gyorsan csökkenő magyarországi népesség negyedét fogja kitenni.*”⁹³ Ez a kísérleti számítás figyelembe vette a roma népesség enyhén csökkenő természetes szaporodását, valamint várható élettartamuk növekedését is.”⁹⁴

Az elsősorban a kelet-európai régióban jelentős számban jelen lévő roma kisebbség problematikus csoportjai annak idején hosszú időre megrekedtek egy már az érett közép-kor viszonyai között is súlyosan elmaradottnak számító fejlettségi szinten, s nem tudtak beilleszkedni a korabeli fejlettebb munkamegosztáson nyugvó gazdálkodási rendszerekbe a saját peripatetikus (kóborló), a természeti és társadalmi környezetet kizsákmányoló megélhetési kultúrájuk miatt – ezért nem tudtak igazán beilleszkedni, s csupán a korabeli társadalmak térbeli és szociális perifériáin sikerült időlegesen megtűrtté válniuk, hagyományossá vált etnikai szegénységkultúrájukkal.

A bevándorlás a 18. században a nyugat-európai üldöztetések elől Kelet-Közép-Európa irányába menekülő romákkal bővült, akikhez a 19. században a regionális fellendülés

⁹⁰ FLORES, Antonio (2017): *Facts on U.S. Latinos, 2015. Statistical portrait of Hispanics in the United States.* Pew Research. Elérhető: www.pewhispanic.org/2017/09/18/facts-on-u-s-latinos/ (A letöltés időpontja: 2017. 09. 12.)

⁹¹ EU and the Roma. Elérhető: ec.europa.eu/justice/discrimination/roma/index_en.htm (A letöltés időpontja: 2017. 09. 12.)

⁹² PÁSZTOR–PÉNZES (2012), 354.

⁹³ HABLICSEK László (2000): Kísérlet a roma népesség előreszámítására 2050-ig. In HORVÁTH Ágota szerk.: *Cigányok születni. Tanulmányok, dokumentumok.* Budapest, Aktív Társadalom Alapítvány – Új Mandátum Kiadó. 243–276.

⁹⁴ PÁSZTOR–PÉNZES (2012), 354.

és a kedvezőbb életfeltételek vonzásában újabb roma csoportok érkeztek, immáron újra kelet felől.

A romák rohamosan növekvő népességszáma, periférikus helyzete; kóborlásai során sem a közösségek, sem a magánszemélyek tulajdonát nem tisztelő életmódja, életvitele, és az azzal összefüggő közbiztonsági kockázatok a 18. század végétől egyrészt korlátozó, másrészt kényszerintegrációs intézkedéseket váltottak ki – de ezek a folyamatos bevándorlás miatt nem igazán hoztak látványos sikereket, hanem csupán lassú, felületes alkalmazkodást eredményeztek. Végül a 19. század végére a magyarországi romák döntő többsége alapvetően letelepedetté vált.

Kelet-Európában a 20. századi második felében, Magyarországon pedig elsősorban 1961-től indult meg egyfajta autoriter-paternalista integrációs és modernizációs intézkedéssorozat-kísérletnek a második nagy hulláma, amely igyekezett a roma népesség legszegényebb rétegeit is bevonni a szociális ellátásba, iskoláztatásba, egészségügyi ellátásba, munkaerőpiacra; felszámolta a falvak szélén a cigánytelepeket, s beillesztette az extenzív nagyipari és mezőgazdálkodásba a munkaképes korú képzetlen roma férfinépesség döntő hányadát – miközben egyfajta segítő és ellenőrző hálózatot épített körük.

Ennek az integrációs és modernizációs kísérletnek az eredményeit azonban semmissé tették az 1990-es politikai és gazdasági rendszerváltoztatás negatív kísérőjelenségei, aminek eredményeként: *„A cigányság a rendszerváltás óta eltelt öt év során korábban soha nem látott mértékben és ütemben szorult ki a munkaerőpiacról, és veszítette el a szocializmus negyven éve alatt fokozatosan megteremtett, alacsony szintű, de legalább a munkanélküliség által nem fenyegetett megélhetésének alapjait [...] 1993 végére a foglalkoztatáshoz szokott (60,2%), munkaképes korú cigányoknak csaknem a 40%-a elveszítette az állását. (Összehasonlításképpen: a hasonlóan definiált nem cigány népesség körében ugyanez az arány mindössze 10% körüli.) Az állásvesztés nagyjából egyforma mértékben érintette a nőket és a férfiakat mind a cigány, mind pedig a nem cigány csoporton belül.”*⁹⁵

Az alacsonyan képzett munkaerő iránti igény csökkenése a roma népesség nagy részét a hosszantartó munkanélküliség helyzetébe vagy a szürkegazdaságba szorította, így gyakorlatilag két évtized alatt visszacsúsztak a halmozottan hátrányos etnikai és szociális peremcsoport helyzetébe, ami mindmáig súlyosan terheli a hazai szociális ellátási rendszert és az esélykiegyenlítés rendszereit. Ezen a tényen az sem változtat, hogy időközben a mindenkori politikai hatalom kormányzati ciklusoktól függetlenül demokratikus politikai képviselőket biztosított a roma kisebbség szűk elitcsoportja néhány tagjának.⁹⁶

⁹⁵ KERTESI GÁBOR (1995): Cigány foglalkoztatás és munkanélküliség a rendszerváltás előtt és után (Tények és terápiaiak). *Esély*, 4. sz. Elérhető: http://esely.org/kiadvanyok/1995_4/ciganyfoglalkoztatatas.pdf (A letöltés időpontja: 2017. 03. 20.)

⁹⁶ Magyarországon a kisebbségi törvénnyel (1993. évi LXXVII. tv. a nemzeti és etnikai kisebbségek jogairól). 2005. évi CXIV. törvény a kisebbségi önkormányzati képviselők választásáról, valamint a nemzeti és etnikai kisebbségekre vonatkozó egyes törvények módosításáról.

A roma kisebbséggel összefüggésben tapasztalható szegregáció, diszkrimináció, deviancia, bűnözés, bűnözési látencia, áldozattá válás, rendőri figyelem és más kriminológiai-lag releváns mozzanatok továbbra is a közfigyelem és a társadalomkutatás érdeklődésének középpontjában állnak,⁹⁷ miközben megfigyelhetők ellenkultúrák, valamint kibontakoznak újfajta integrációs stratégiák is.⁹⁸ Ugyanakkor úgy tűnik, hogy a jelenlegi mélyszegénység viszonyai között inkább egy etnikailag, kulturálisan elkülönült és elhatárolt, gazdaságilag és szociálisan belsőleg strukturált és differenciált zárványtársadalom kialakulása zajlik, amely idővel akár szembe is fordulhat a többségi társadalommal.

15.10. Tragikus magyar demográfiai trendek

Hazánkban jelenleg meglehetősen *tragikusak a demográfiai mutatók*, s ha a jelenlegi trendek maradnak, akkor *súlyos társadalmi, gazdasági, politikai következményekkel számolhatunk* a drasztikus népességfogyás és a népesség szerkezetének belső strukturális átrendeződése okán.

A hazánk lakosságának jövőbeni alakulására vonatkozó demográfiai előrebecslések rendkívül borús kilátással riasztanak. Amennyiben maradnak a jelenlegi demográfiai trendek – akármelyik lehetséges fejlődési forgatókönyvet vesszük alapul –, akkor azzal számolhatunk, hogy *hazánkban évtizedeken belül tragikusan lecsökkenhet* a munkaképes korú lakosság számaránya, s ez súlyos társadalmi-politikai feszültségek, konfliktusok forrásává válhat.

⁹⁷ Részletesen lásd: PÓCZIK Szilveszter (2003): *Cigány integrációs problémák*. Budapest, Kölcsey Intézet; PÓCZIK Szilveszter (1999): *Cigányok és idegenek*. Miskolc, Felsőmagyarország Kiadó; PÓCZIK Szilveszter (2004): *Cigányok Európában – Cigányok Magyarországon. 700 év a társadalom peremén*. *Európai Tükör*, 9. évf. 9. sz. 53–68.

⁹⁸ Az EPP-ED romákat érintő következő állásfoglalására a Néppárt 2006. március 30–31-i római kongresszusán került sor, amelynek hivatkozási alapját a 2004 októberében Orbán Viktor kezdeményezésére összehívott, egyéves fennállásra tervezett néppárti ún. Roma Munkacsoport által kidolgozott *A romák oktatási és foglalkoztatási helyzete az Európai Unióban* című program adta.

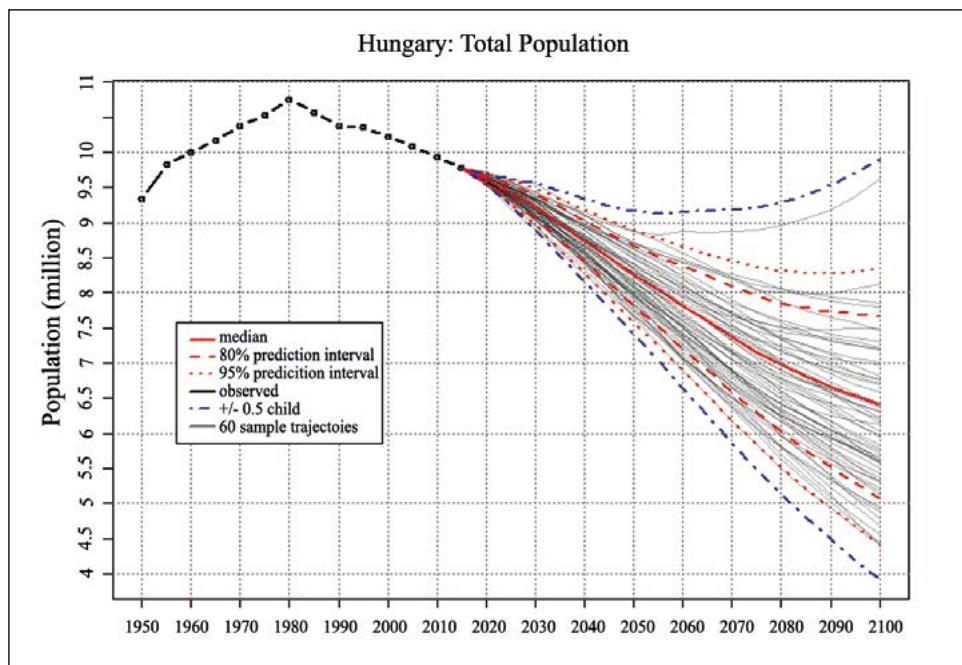

8. ábra

*A magyar demográfiai mutatók lehetséges alakulásának forgatókönyvei
(ENSZ demográfiai trendszámítások alapján)*

Forrás: UN Department of Economic and Social Affairs. Population Division. Elérhető: <https://esa.un.org/unpd/wpp/Graphs/Probabilistic/POP/TOT/> (A letöltés időpontja: 2017. 12. 21.)

15.11. Demográfiai kihívások előtt az EU-tagországok

Természetesen a fejlett társadalmakban általában jellemző általános népességfogyási trend nem csupán a magyar szakmai döntés-előkészítők és a szakpolitikai döntéshozók gondja. A közelmúltban a világ számos gazdasági és politikai erőcentrumában felmerült a kérdés, hogy miként lehetne kezelni, megállítani és visszajára fordítani az érzékelt népességfogyási trendeket, hogy elkerüljék az európai kontinens végletes elöregedési folyamatát, aminek következtében jelentősen lecsökkenhet a munkaképes korú lakosság számaránya a következő évtizedekben.

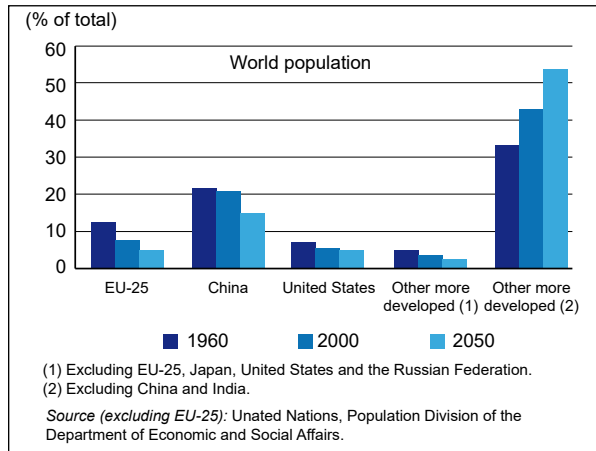

9. ábra

*A világ demográfiai mutatóinak várható változásai
 (ENSZ demográfiai trendszámítások alapján)*

Forrás: UN Department of Economic and Social Affairs. Population Division. Elérhető: https://esa.un.org/unpd/wpp/publications/files/key_findings_wpp_2015.pdf (A letöltés időpontja: 2017. 12. 21.)

Az EU-n belül és kívül akadtak, akik azt javasolták, hogy a vészes demográfiai fogyás megállítására külső, nemzetközi migránsok bevándorlását tegyék lehetővé (amennyiben nem vezetnének eredményre a nemzeti szinten sürgősen meghozandó a foglalkoztatás-, munkaerőpiaci, szociál- és családpolitikai lépések, s nem nőne az adott országokban a lakosok száma).

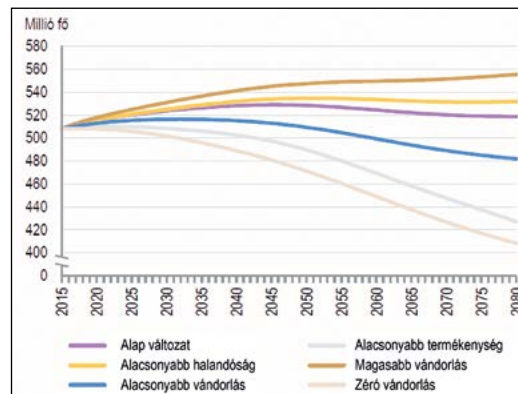

10. ábra

Az EU-28 népességének alakulása a különböző előreszámítási változatok szerint

Forrás: KSH Statisztikai Tükör, Népesedési világnap (2017). Budapest, KSH. 6. oldal, 10. ábra. Elérhető: www.ksh.hu/apps/shop.kiadvany?p_kiadvany_id=934826&p_temakor_kod=KSH&p_session_id=982504784149540&p_lang=HU (A letöltés időpontja: 2017. 03. 20.)

Számos szakember úgy látja: ha maradnak a jelenlegi európai termékenységi arányszámok, akkor az európai országok többségében az eljövendő évtizedekben a népesség száma nem nő jelentős mértékben – hacsak nem kezdenek hozzá sürgősen az adott államok foglalkoztatás-, munkaerőpiaci, szociálpolitikai és családpolitikai rendszereinek radikális átalakításához és a családtámogatási rendszerek megerősítéséhez.

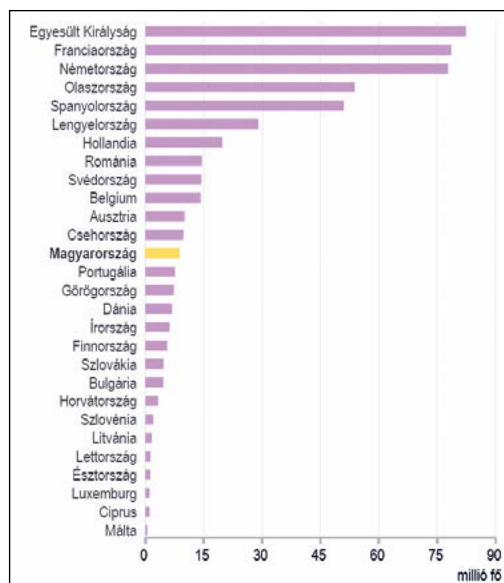

11. ábra

Az EU-28 országainak várható népessége, 2080

Forrás: KSH Statisztikai Tükör, Népesedési világnap (2017), 7. oldal, 12. ábra

Azért sürgették számos EU-tagországban a foglalkoztatás-, munkaerőpiaci, szociál- és családpolitika rendszerének megváltoztatását, mert megdöbbenne szembesültek a közelmúltban a jövőbeni változások trendjeit bemutató számítások eredményeivel. Abban bíztak, hogy ilyen módon ellensúlyozhatóvá válhat a népesség számának csökkenése, sőt több EU-tagországban akár lassú emelkedés is várható lehet a jövőben.⁹⁹

⁹⁹ KSH Statisztikai Tükör, Népesedési világnap (2007).

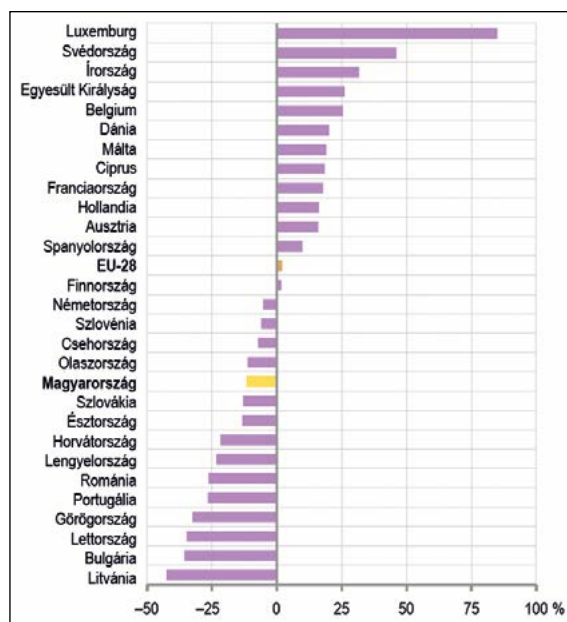

12. ábra

A népesség számának változása az EU-28 tagállamaiban 2016–2080

Forrás: KSH Statisztikai Tükör, Népesedési világnap (2017), 7. oldal, 11. ábra

Az összességében igen kedvezőtlen európai uniós demográfiai trendek ellensúlyozására több politikai döntéshozó egyfajta másik lehetőségként felvetette a nemzetközi migráció által kínált „pótlás” lehetőségét – nem csupán az EU-n belüli vándorlás, áttelepülés elősegítésének, ösztönzésének formájában, de az EU schengeni határain kívüli országokból is (akár a világ konfliktuszónáiból a konfliktusok elől elmenekülő menekültek befogadásával, akár az Európán kívüli, fejlődő országokból elinduló, jobb életet, boldogulást kereső ún. gazdasági migránsok akár tömeges beengedésével).

Attól tartunk, hogy sajnos az elképzeléseket, javaslatokat megfogalmazó politikusok nem minden esetben egyeztettek bejelentéseik megtétele előtt a társadalomtudományi, közgazdász, közigazgatási és nemzetbiztonsági szakemberekkel; nem szükségszerűen mérték fel az összes lehetséges előnyös és esetleges hátrányos rövid, közép- és hosszú távú következményt, s úgy tűnik, hogy nem került sor az EU-tagországok közösségének előzetes egyeztetések, akár konstruktív viták során kielélt konszenzusos döntésére sem a „hogyan tovább”-ot illetően. Márpedig az idő sürget, mert úgy tűnik: az elmúlt években már elindult

egy sokmillió új népvándorlási és honfoglalási hullám,¹⁰⁰ amelyre évekkel ezelőtt már többben figyelmeztettük az illetékes döntéshozókat.¹⁰¹

15.12. Az EU és a migráció

15.12.1. Migránsok és/vagy menekültek

A migránsok egy része direkt vagy indirekt kényszer, fenyegetés, veszélyhelyzet miatt kénytelen elhagyni otthonát (ők az ENSZ Menekültügyi Főbiztossága hivatalos álláspontja szerint *menekülteknek* minősülnek), más csoportjaik azonban nem szükségszerűen közvetlen fenyegetés miatt hagyják el országukat, hanem esetleg munkakeresés, oktatás vagy családdegyesítés végett, azaz általános életkörülmény-javítás céljából (utóbbiak nem kerülnének életveszélybe, ha vissza kívánnának térni szülőföldjükre).

Azon országok hatóságai, amelyeken a migránsok (köztük számos menekült) áthaladnak (tranzitországok), valamint a célországok hatóságai is általában a nemzetközi egyezmények és szabályozások vonatkozó pontjai alapján igyekeznek elbírálni a menekültügyi kérvényeket (amihez segítséget nyújthat nekik az ENSZ Menekültügyi Főbiztossága, vagy az Egyesült Nemzetek Szövetsége) – míg egy migráns kérdésében az adott ország saját bevándorláspolitikája és törvényei a mérvadóak.

Ezen meghatározásokból kiindulva az ENSZ Menekültügyi Főbiztossága szerint az Európába érkező csoportok nagy része háború sújtotta területekről érkezik, így jogosulttá válhat a menekült megnevezésre, viszont a csoportok másik része szimplán a migráns – tágabb értelmezésű – fogalom alá esik. Visszakanyarodva az al-Dzsazíra által felvetett kérdésre –, amely szerint a Földközi-tenger térségében lezajló incidensek, határátlépési kísérletek és balesetek, emberi katasztrófák esetében kizárólag a menekült szót fogják használni – az ENSZ Menekültügyi Főbiztossága ad egyértelmű választ: „[...] *mi, az ENSZ Menekültügyi Főbiztosságánál, »menekültek és migránsokról« beszélünk, mikor azokról az egyenekről beszélünk, akik tengeri úton közelítenek.*”¹⁰²

¹⁰⁰ A közelmúltban Európában megtapasztalt migrációs hullám számos okra vezethető vissza. Ezek egyebek között: államkudarok és terrorszervezetek térnyerése; romló körülmények a közel-keleti térség menekülttáboráiban; gazdasági egyenlőtlenségek, lemaradás a társadalmi, gazdasági, politikai struktúrák fejlődésének tekintetében; egy új, biztonságosabb és olcsóbb útvonal megnyílása; hatékony európai uniós határvédelem hiánya; tömegkommunikációs hatások.

¹⁰¹ Lásd például Kiss Zoltán László (2015): *Válságreakáló műveletek alkalmazott társadalomtudományi aspektusai*. Katonák békében és missziókban. Budapest, HM Zrínyi Média Közhasznú Nonprofit Kft. 335.

¹⁰² EDWARDS, Adrian (2016): *Point de vue du HCR: „réfugié” ou „migrant” – Quel est le mot juste?* Genf, UNHCR. 2016. 07. 12. Elérhető: www.unhcr.org/fr/news/stories/2016/7/55e45d87c/point-vue-hcr-refugie-migrant-mot-juste.html (A letöltés időpontja: 2017. 03. 20.). Angolul lásd: EDWARDS, Adrian (2016): *UNHCR viewpoint: 'Refugee' or 'migrant' – Which is right? Word choice matters*. Geneva, UNHCR. Elérhető: www.unhcr.org/news/latest/2016/7/55df0e556/unhcr-viewpoint-refugee-migrant-right.html (A letöltés időpontja: 2016. 10. 20.)

A nemzetközi migránsnak nincs egységes meghatározása; az ENSZ Statisztikai Bizottsága úgy fogalmaz: „[N]emzetközi migráns mindenki, aki állandó tartózkodási országot vált.”¹⁰³

A fentebb kifejtett különbségtétel a migráns és a menekült között Magyarországon is érvényes. A magyar jogban a 2007. évi LXXX. törvény rendelkezik a menedékjogról. A menedékjog tartalmát, az elismerés és a visszavonás feltételeit és körülményeit tartalmazza. Rendelkezéseit a menekültek helyzetére vonatkozó, az 1967. évi jegyzőkönyvvel módosított 1951. évi genfi egyezményvel, valamint az Emberi Jogok Európai Egyezményével összhangban kell alkalmazni.

„E törvény szabályozza a Magyarország által nyújtott menedékjog tartalmát, a menekültként, oltalmazottként, menedékesként, valamint befogadottként történő elismerés (a továbbiakban együtt: elismerés) feltételeit, a menekültügyi hatóság által elrendelt kiutasításra, továbbá az elismerésre, illetve annak visszavonására irányuló eljárást.”¹⁰⁴

Alapelvei:

- „Magyarország által menekültként, oltalmazottként, valamint menedékesként elismert személy menedékjogot élvez.”
- „[...] a gyermek mindenek felett álló érdekének és jogainak figyelembevételével kell eljárni”
- „[...] a család egységének elvét szem előtt kell tartani.”
- „[...] a különleges bánásmódot igénylő személyek vonatkozásában a helyzetükből fakadó sajátos szükségleteik figyelembevételével”¹⁰⁵ kell alkalmazni a törvényt.

Annak ellenére, hogy a migráns kifejezés kifejezetten negatív felhangot kapott a közelmúlt eseményei tükrében, a szó eredeti jelentése csupán egy semleges gyűjtőfogalom, amely minden olyan személyre érvényes, aki gazdasági, politikai vagy egyéb kulturális okokból kíván másik országban letelepedni.

A menedékkérelmet a Bevándorlási és Menekültügyi Hivatalnál (BMH) mint menekültügyi hatóságnál lehet előterjeszteni. A kérelmet a BMH a menedékjogról szóló 2007. évi LXXX. törvény és a 301/2007. (XI. 9.) kormányrendelet alapján vizsgálja meg, és bírálja el.

A magyar menekültügyi jogszabályok három különböző státuszt különböztetnek meg.

1. *Menekült*: a menekültstátusz a magyar állampolgársághoz sok tekintetben hasonlatos. A fő különbség a parlamenti választási jog tekintetében jelenik meg. Ezen státusszal rendelkezők három év folyamatos magyarországi tartózkodás után kérelmezhetnek állampolgárságot, amennyiben az előírt követelményeknek teljes mértékben megfelelnek.
2. *Oltalmazott*: oltalmazott státuszra az a személy jogosult, aki nem menekült, de fennáll annak a valós veszélyes, hogy visszaküldése esetén súlyos sérelemnek lenne kitéve. Ilyen súlyos sérelem többek között a halálbüntetés, kínzás, embertelen vagy

¹⁰³ Report of the Secretary-General on International Migration and Development. Elérhető: www.un.org/en/development/desa/population/migration/events/other/other/documents/Briefing_SGsReport_101016.pdf (A letöltés időpontja: 2016. 09. 24.)

¹⁰⁴ 2007. évi LXXX. törvény a menedékjogról I. fejezet.

¹⁰⁵ 2007. évi LXXX. törvény a menedékjogról 3. §.

- megalázó bánásmód vagy büntetés stb. Az oltalmazott státusz hasonlít a menekültstátuszhoz, s így az állampolgársághoz is.
3. *Befogadott*: befogadott az a nemzetközi védelemre szoruló külföldi, akit nem lehet hazájába hazaküldeni, mert ott üldözésnek, kínzásnak vagy megalázó bánásmódnak lenne kitéve, illetve halálbüntetés áldozata lenne, azonban sem menekült, sem oltalmazott státuszra nem jogosult. Ezt a státuszt 1 év időtartamra adják, utána pedig hosszabbítható.¹⁰⁶

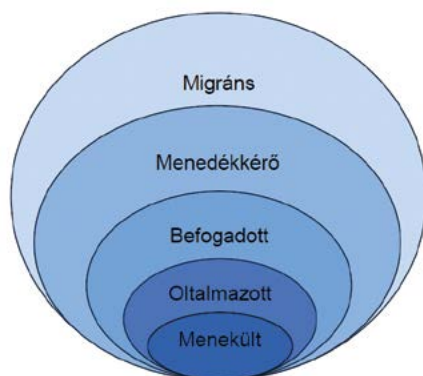

13. ábra

A migráns gyűjtőfogalom alá tartozó kifejezések

Forrás: a szerző szerkesztése

A menekültstátusz megszerzésének feltételeit vizsgálva tapasztalhatjuk, hogy a magyar szabályozás támogatja a család egységének elvét, ezért (amennyiben nem áll fenn kizáró ok) menekültként ismerik el a menekültstátuszt birtokló családtagjait (házastárs, gyermek és szülő, amennyiben kiskorúról van szó). A státusz megszűnhet visszavonással vagy a magyar állampolgárság megszerzésével, továbbá háromévente felülvizsgálni köteles az illetékes hatóság.

Az oltalmazott abban különbözik a menekülttől, hogy nem felelt meg az elismerés feltételeinek, „*de fennáll annak a veszélye, hogy származási országába történő visszatérése esetén őt súlyos sérelem érné, és nem tudja, vagy az e veszélytől való félelmében nem kívánja hazája védelmét igénybe venni*”.¹⁰⁷ A családgyejesítés elvét itt is alkalmazzák, akárcsak a menekültstátusz kérvényezése esetében, valamint a felülvizsgálat is hasonló módon fennáll.

Az Európai Unió Tanácsa vagy a kormány döntése nyomán kerülhet sor a menedékes státuszban való részesítésre olyan esetben, amikor csoportok hazájukat tömegesen hagyják el „*fegyveres konfliktus, polgárháború, etnikai összecsapás, illetve az emberi jogok általános, módszeres, durva megsértése – így különösen kínzás, kegyetlen, embertelen vagy*

¹⁰⁶ Vöröskereszt. Elérhető: www.voroskereszt.hu/menekultuegy.html (A letöltés időpontja: 2015. 04. 13.)

¹⁰⁷ Bevándorlási és Állampolgársági Hivatal. Elérhető: www.bmbah.hu/index.php?lang=hu (A letöltés időpontja: 2016. 10. 16.)

megalázó bánásmód miatt".¹⁰⁸ Az ideiglenes védelmet az Országgyűlés egy évre adja, amely meghosszabbítható.

15.12.2. Migráció számokban

Az ENSZ főtitkárának általános, 2016-os, világszerte megfigyelhető migrációról szóló, rövid áttekintőjében kiemelnek néhány összesítő adatot:

- 2015-ben megközelítőleg 244 millió migráns volt világszerte (összesen a világ teljes népességének 3,3%-a);
- ez a szám az elmúlt húsz évben erősen növekedett: 1990 óta 91 millióval nőtt, azaz 60%-kal;
- a 244 millió migráns összesen 48%-a nő, valamint nagy részük, 72%-uk 20 és 64 év között van.

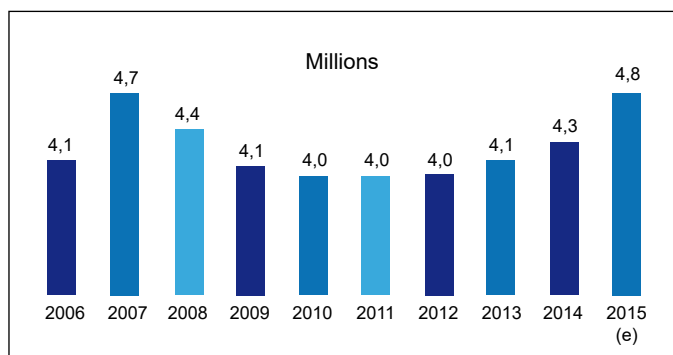

14. ábra

Az OECD-országokba bevándorlók száma (2006–2015)

Forrás: Bevándorlási és Állampolgársági Hivatal. Elérhető: www.bmbah.hu/index.php?lang=hu (A letöltés időpontja: 2016. 10. 16.)

Az OECD-statisztikák alapján – amelyek az OECD országait tekintik összesnek – immáron második éve növekedett a migrációs áramlatok aránya, 4,8 millió ember érkezett az OECD tagországába 2015-ben, ami a 2007-es csúcst is meghaladja. 2007-ben 4,7 millió, majd folyamatosan csökkentek a számok, míg 2010 és 2012 között stabilan 4 millióra tehető. Ezeket az éveket enyhe növekedés jellemezte (2013-ban 4,1 millió és 2014-ben 4,3 millió). A 2015-ös 4,8 millió fő 10%-kal több, mint az azt megelőző évben. Szintén 2015-ben döntött rekordot a menedékkérők száma: 1,65 millió fő, amelyből 1,3 millió az OECD európai tagországába érkezett.¹⁰⁹ (14. ábra)

¹⁰⁸ Bevándorlási és Állampolgársági Hivatal. Elérhető: www.bmbah.hu/index.php?lang=hu (A letöltés időpontja: 2016. 10. 16.)

¹⁰⁹ Bevándorlási és Állampolgársági Hivatal. Elérhető: www.bmbah.hu/index.php?lang=hu (A letöltés időpontja: 2016. 10. 16.)

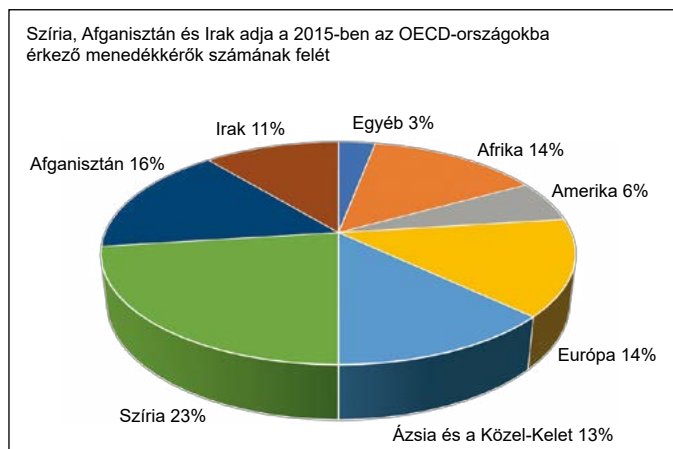

15. ábra

Az OECD-országokba 2015-ben érkezők megoszlása származási ország/kontinens szerint

Forrás: Bevándorlási és Állampolgársági Hivatal. Elérhető: www.bmbah.hu/index.php?lang=hu (A letöltés időpontja: 2016. 10. 16.)

A menedékkérők 23%-a Szíriából érkezett, 16%-a Afganisztánból, 14%-a Afrikából és ugyanennyi Európából, 13%-a Ázsiából és a Közel-Keletről, 6%-a a két amerikai kontinensről és végül 3% egyéb területről.¹¹⁰ (15. ábra)



16. ábra

A menedékkérők számának országokénti eloszlása

Forrás: Perspectives des migrations internationales 2016 – Nemzetközi migráció perspektívái 2016. OECD. Elérhető: www.oecd.org/fr/migrations/perspectives-des-migrations-internationales-19991258.htm (A letöltés időpontja: 2016. 10. 04.)

¹¹⁰ Perspectives des migrations internationales 2016 – Nemzetközi migráció perspektívái 2016. OECD. Elérhető: www.oecd.org/fr/migrations/perspectives-des-migrations-internationales-19991258.htm (A letöltés időpontja: 2016. 10. 04.)

A legtöbb menedékkérő 2015 májusa és 2016 áprilisa között Németországba érkezett: 573 360 fő, második helyen az Egyesült Államok található 150 875 fővel és a harmadik Svédország 150 278 fő menedékkérővel. Arányaiban mégis Svédország áll az élen, az említett több mint 150 ezer fő, lakossága 15,52%-át teszi ki, míg az Egyesült Államokban ez csak 0,47%. A lakossági százalékarányban mért rangsorban a második helyen Ausztria áll 10,6%-kal és a harmadik Németország 7,09%-kal.¹¹¹ (16–17. ábra)



17. ábra

A befogadó országok rangsora a lakossági százalékarány tekintetében

Forrás: Perspectives des migrations internationales 2016 – Nemzetközi migráció perspektívái 2016. OECD.
Elérhető: www.oecd.org/fr/migrations/perspectives-des-migrations-internationales-19991258.htm
(A letöltés időpontja: 2016. 10. 04.)

Az Európába, s ezen belül az Európai Unióba irányuló migráció mindennapos jelenség. A folyamat hátterében egyre gyakrabban a globális válságok állnak. Az EU 507 milliós összlakossága közül körülbelül 20 millióan nem uniós állampolgárok. Az EU mindinkább törekszik a közös jogi keret kialakítására, a nemzeti migrációs politikák kiegészítése és összehangolása érdekében. A bevándorlók kategorizálását tekintve megkülönbözteti a tanulmányi vagy kutatási célú bevándorlást, a munkavállalási célú bevándorlást és a család-egyesítési célú bevándorlást. Azonban akármilyen céllal is történjen a bevándorlás, fontos, hogy integráció kövesse azt. Az integráció nem igényli az identitás elhagyását, viszont az adott társadalom alapvető jogi normáit és elfogadott értékrendjét tiszteletben kell tartani a kulturált és zavartalan egymás mellett élés érdekében.

Napjainkban a nemzetközi migrációval együtt járó teher enyhítése érdekében a nemzetközi közösség, az ENSZ, az Európai Unió és Magyarország is igyekszik egyre hatékonyabb lépéseket tenni az illegális migráció ellen. Számos nemzetközi szerződés segíti elő az országok nemzetbiztonsági szolgálatait, rendvédelmi szerveit és hatóságait közötti együttműködést a migráció biztonságot fenyegető tevékenysége elleni küzdelemben.

Az Európai Unió tagállamainak állampolgárai szabadon utazhatnak és mozoghatnak az EU határain belül. A nem EU-tagországok, ún. harmadik országok állampolgáraitra irányuló uniós migrációs politikák egyre inkább arra összpontosítanak, hogy meghatározott típusú bevándor-

¹¹¹ Perspectives des migrations internationales 2016.

lókat vonzzanak be a bizonyos szakismeretek terén mutatkozó hiány enyhítésére. A kiválasztás történhet nyelvtudás, munkatapasztalat, iskolai végzettség és kor alapján. A kiválasztást a munkáltatók is végezhetik, így a bevándorlók már megérkezésükkor rendelkezhetnek állással.

A bevándorlási politika a munkaerő-toborzás támogatása mellett két további területre koncentrál: az engedély nélküli migrációnak és a munkavállalási engedéllyel nem rendelkező bevándorlók illegális foglalkoztatásának megelőzésére, valamint a bevándorlók társadalmi integrációjának elősegítésére. Az Európai Unió jelentős erőforrásokat mozgósított az embercsempészettel és az emberkereskedelemmel foglalkozó hálózatok felszámolására.¹¹²

Az EU azonban a nem uniós országokkal is fontosnak tartja a párbeszéd megvalósítását, hogy irányt mutasson a migrációs szakpolitika komplex rendszerében.¹¹³

A migrációs politika még a maastrichti szerződéssel került az alapító szerződésekbe, majd az amszterdami szerződés helyezte azt át a közösségi pillérbe.

Az első programot az 1999–2004 közötti időszakra állapította meg az Európai Tanács. Ez volt a Tamperei Program, amely lefektette a közös menekültügyi és bevándorláspolitikai alapjait, s amely hangsúlyozta a vízumpolitika és az okmányhamisítás elleni fellépést, valamint a harmadik országbeli külképviseletek közötti együttműködést. Kiemelte a határőrizeti szervek közötti együttműködés fontosságát. A Tamperei Program révén születhettek meg az első visszafogadási megállapodások is. A program foglalkozott még a határon átnyúló szervezett bűnözés elleni fellépés megszervezésével.

A következő öt éves etapra (2004–2009) a Hágai Program volt hivatott megvalósítani a célkitűzéseket, amely nagymértékben támaszkodott a Tamperei Program elért eredményeire.¹¹⁴

A Hágai Program 10 prioritása a következő:

1. Alapvető jogok
2. Terrorizmus elleni harc
3. Bevándorlási politika
4. Belső és külső határok, vízumok
5. Közös menekültügyi térség
6. Integráció
7. Információcsere
8. Szervezett bűnözés elleni harc
9. Polgári és büntetőügyek
10. A politikai célkitűzéseknek megfelelő pénzügyi források.¹¹⁵

¹¹² Az Európai Migrációs Hálózat (European Migration Network) 2016 júniusában közzétette a migrációról és a menekültügyről szóló, 2015. naptári évre vonatkozó összegző jelentését, amelyben vizsgálta az EU egészében és az euróövezeti tagállamokban végbemenő főbb jogi és szakpolitikai fejleményeket. Az átfogó dokumentum hatóköre kiterjedt a Migrációügyi és Uniós Belügyi Főigazgatóság, valamint a különféle uniós ügynökségek által folytatott migrációs és menekültügyi politika kiemelt szempontjaira. Lásd ennek kapcsán: *European Migration Network (EMN) Annual Report on Immigration and Asylum 2015* (06. 2016). A Synthesis of Annual Policy Reports 2015 submitted by EU Member States and Norway. Synthesis Report. Elérhető: http://ec.europa.eu/eurostat/statistics-explained/index.php/Migration_and_migrant_population_statistics/hu (A letöltés időpontja: 2017. 03. 20.)

¹¹³ Migrációs és menekültügyi politika. Elérhető: http://europa.eu/pol/pdf/flipbook/hu/migration_hu.pdf (A letöltés időpontja: 2015. 04. 14.)

¹¹⁴ Elérhető: www.ittvagyunk.eu/htmls/cikkek.html?articleID=34 (A letöltés időpontja: 2015. 04. 14.)

¹¹⁵ Elérhető: www.bruxinfo.hu/cikk/20050801-kozeppontban-a-terrorizmus-elleni-kuzdelem.html (A letöltés időpontja: 2015. 04. 14.)

A program jegyében indult meg a Schengeni Információs Rendszer továbbfejlesztése, valamint a Vízüminformációs Rendszer létrehozása.¹¹⁶

A 2007–2013 közötti időszakra létrehozták a Külső Határok Alapot, az Integrációs Alapot. A 2008–2013 közötti időszakra pedig az Európai Menekültügyi Alapot és a Viszszatérési Alapot.¹¹⁷

A Hágai Program lezárulta után, a 2010–2014 közötti időszakra a Stockholmi Programot hirdették meg, amely a korábbi programok eredményeire építve határozta meg prioritásait a szolidáris, befogadó, védelmet nyújtó Európa képében.¹¹⁸

Összességében tehát elmondható, hogy az unió törekszik fenntartani a migráció és a biztonság egyensúlyát. A biztonságot pedig nemcsak saját tagállamainak állampolgárai számára kívánja garantálni, hanem nyitott a bevándorlókkal szemben is.

Nyugat-afrikai útvonal

A nyugat-afrikai útvonalat, amelynek célállomása a Kanári-szigetek, többségében marokkói, guineai és szenegáli állampolgárok használják. Az utat az általuk készített fa halászhajókkal teszik meg. Ilyen hajó például a cayuco, vagy a Marokkóból induló kisebb halászhajó, a patera. Míg a Marokkóból induló migránsok utazásának megszervezésében egyéni csempészek vesznek részt, addig a többi nyugat-afrikai országban laza, állandó struktúra nélküli csempészhálózatok tevékenykednek. A migrációs nyomás ezen az útvonalon 2006-ban tetőzött, közel 32 ezer illegális határátlépővel. Az európai mérleget nézve a 2006-os évben ez volt a legmagasabb. A következő években azonban már 60%-os csökkenés volt tapasztalható, több okból kifolyólag: bilaterális megállapodás a spanyol hatóságok és Mauritánia, valamint Szenegál között; hazaszállítási megállapodások a származási országokkal; SIVE tengeri felügyeleti rendszer telepítése a spanyol partoknál; megerősített határellenőrzési tevékenység, beleértve a Frontex által koordinált Hera közös műveleteket. 2008 és 2012 között folyamatosan csökkent a migránsok száma a Kanári-szigeteken. 2012-ben mindössze 170 esetet jelentettek (kizárólag marokkói indulással). 2013 és 2014 során a migrációs trend viszonylag stabil maradt. A hajók számában azonban enyhe növekedés volt tapasztalható, amelyek utaztatásának fő oka a drogcsempészet.¹¹⁹

Nyugat-mediterrán útvonal

A Nyugat-mediterrán útvonal kiindulási pontja Észak-Afrika, célállomása pedig Spanyolország, Franciaország, Olaszország, illetve esetlegesen más északibb uniós tagállamok. Ezt az útvonalat leginkább kameruni, algériai és mali állampolgárok használják, de nyugat-afrikai országok állampolgárai is igénybe veszik, így elkerülvén a Szaharát. A migránsok első állomása Ceuta és Melilla, amelyek spanyol exlávék Marokkóban, s ezen tény a megoldás

¹¹⁶ Elérhető: www.ittvagyunk.eu/htmls/cikkek.html?articleID=34 (A letöltés időpontja: 2015. 04. 14.)

¹¹⁷ Elérhető: http://europa.eu/index_hu.htm (A letöltés időpontja: 2015. 04. 14.)

¹¹⁸ Elérhető: http://europa.eu/legislation_summaries/justice_freedom_security/free_movement_of_persons_asylum_immigration/jl0034_hu.htm (A letöltés időpontja: 2015. 04. 14.)

¹¹⁹ Elérhető: <http://frontex.europa.eu/trends-and-routes/western-african-route/> (A letöltés időpontja: 2015. 04. 12.)

fő akadálya is egyben. Az útvonalon jelentős még a kábítószer-csempészet is, amely komoly kihívások elé állítja a spanyol hatóságokat. A számokat nézve, 2011-ben ugrásszerűen megnőtt az illegális határátlépők száma, aminek háttérében az arab tavasz húzódott meg. Az akkori 8450 illegális határátlépés 2014-re 7840-re csökkent.¹²⁰

Közép-mediterrán útvonal

A Közép-mediterrán útvonalon a migrációs áramlás Észak-Afrika felől Málta és Olaszország felé halad a Földközi-tengeren keresztül. Líbia gyakran a nexuspont szerepét tölti be a Nyugat-Afrikából és az Afrika szarvából érkező migránsok számára. 2010-ig Líbia virágzó gazdasági helyzete miatt még célállomás volt, mára azonban tranzitországgként működik. Az útvonalon embercsempész-hálózatok működnek, amelyek gyakran öreg halászhajókkal, nem megfelelő navigációs rendszerrel, vagy akár gumicsónakokkal és egyéb nem tengerkompatibilis eszközökkel kívánják célba juttatni a migránsokat, így a hatóságok határellenőrzési tevékenysége 2014 folyamán SAR¹²¹-műveletre változott. 2008-ban közel 40 ezer illegális határátlépőt azonosítottak, többségében Lampedusa és Málta térségében. 2009-ben az olasz kormány Líbiával kötött bilaterális megállapodása nyomán a folyamat szinte megállt, azonban a 2011-es tunéziai és líbiai zavargások miatt ismét megugrott a migránsok száma (több mint 64 ezer), valamint jelentős tömegek érkeztek a szubszaharai térségből is (kb. 40 ezer). A Kadhafi-rezsim összeomlásával csökkent a migrációs nyomás, s 2012 során az észlelések igen alacsony szintet mutattak. A következő évben azonban egy újabb hullám indult, és 2014-ben több mint 170 ezer migráns¹²² érkezett csak Olaszország területére.¹²³

Apulia és Calabria útvonal

Az Apulia és Calabria útvonalon Törökország, Egyiptom és Görögország irányából érkeznek az illegális migránsok (főként sírek, pakisztániak) mind tengeri, mind szárazföldi határokat átlépve. Ezen az útvonalon is, mint mindegyiken, embercsempész-hálózatok tevékenykednek, jelentős profitot termelve. A Jón-tengeren a csempészek halászhajók helyett átalakított jachtokat használnak. Az Egyiptomban működő hálózatok anyahajókat vesznek igénybe, amelyek után halászhajókat vontatva jutnak el az olasz partokhoz. A Törökország felől érkező illegális migránsokat régi teherszállító hajókkal szállítják a célállomásra. 2009-től kezdődtek meg az útvonalon az adatgyűjtések, s a csúcst 2011-ben mérték (5259), szintén

¹²⁰ Frontex. Elérhető: <http://frontex.europa.eu/trends-and-routes/western-mediterranean-route/> (A letöltés időpontja: 2015. 04. 12.)

¹²¹ SAR = Search and Rescue (Kutatás és mentés). Elérhető: <http://frontex.europa.eu/trends-and-routes/central-mediterranean-route/> (A letöltés időpontja: 2015. 04. 13.)

¹²² A 2014-es adat kissé pontatlan, mivel nemcsak kizárólag a közép-mediterrán útvonal, hanem a Calabria–Apulia útvonal adatai is idesorolandók. Elérhető: <http://frontex.europa.eu/trends-and-routes/central-mediterranean-route/> (A letöltés időpontja: 2015. 04. 13.)

¹²³ Frontex. Elérhető: <http://frontex.europa.eu/trends-and-routes/central-mediterranean-route/> (A letöltés időpontja: 2015. 04. 13.)

az arab tavasz hatására. 2012 (4772) és 2013 (5000) folyamán csökkent az illegális határátlépések száma ebből az irányból, mivel a migránsok Görögország felől, a Nyugat-Balkánon keresztül kívánnak belépni az EU területére.¹²⁴

Kelet-mediterrán útvonal

A Kelet-mediterrán útvonalon az illegális migránsok Törökországon át, Görögországon, Dél-Bulgárián, Cipruson keresztül érkeznek az Európai Unió területére. A 2008 óta eltelt időben (ti. 2008 óta folyik az adatgyűjtés) a második legforgalmasabb útvonallá vált,¹²⁵ amelynek nexuspontja Törökország lett. Ami a migránsokat illeti, főként szír menekültek, afgánok és szomálik alkotják a legnagyobb csoportokat, de folyamatosan növekszik a szubszaharai térségből érkező bevándorlók száma is. A török vízumpolitika liberalizációja, amely számos afrikai országot érint, még vonzóbbá tette ezt az útvonalat. 2010-ben hirtelen növekedés volt tapasztalható az Evros folyó mentén. Itt főleg afgán és iraki menekültek kívántak bejutni (55 700-an) az unió térségébe. 2011-ben az arab tavasz hatására itt is megugrott a határátlépések száma, ám nem volt olyan jelentős, mint a többi útvonalon (2008 – 52 300; 2011 – 57 000). A legalacsonyabb rekordot 2013-ban mérték, amikor majd a felére csökkent a határátlépések száma (24 800), azonban 2014-re ismét megnőtt (50 830).¹²⁶

Körkörös útvonal Albániából Görögországba

A körkörös illegális migráció az albán és görög szárazföldi határon át éveken keresztül az egyik legjelentősebb áramlat volt az EU külső határán. Az áramlás hátterében gazdasági okok húzódnak meg, a migránsok ugyanis szezonális munkákra (mezőgazdaság, építőipar) érkeznek Görögországba. A munkások itt többnyire feketemunkákban vesznek részt, s mivel ezek a feketemunkásokat foglalkoztató cégek ritkán kerülnek a bíróság elé, így ez vonzó lehetőség az albánok számára, akik akár többször is próbálkoznak az illegális határátlépéssel, hogy beléphessenek Görögországba.

A 2010-es év fordulópont volt, ugyanis az uniós vízumpolitika liberalizációja révén albán állampolgárok még folyamatosan megkíséreltek illegálisan belépni Görögországba, de már kevesebben, mint azelőtt. Így a hatóságok jobban tudtak összpontosítani olyan folyamatokra, amelyek a csempészetrel vannak összefüggésben. A számokat tekintve, míg 2008-ban hozzávetőlegesen 42 ezer illegális határátlépést észleltek, addig 2011-re, a vízumpolitika liberalizációját követő évben 5300-ra esett vissza (minimumrekord). 2011 óta lassú

¹²⁴ Frontex. Elérhető: <http://frontex.europa.eu/trends-and-routes/apulia-and-calabria-route/> (A letöltés időpontja: 2015. 04. 13.)

¹²⁵ Az EU-ba érkező összes illegális migráns 40%-a. Elérhető: <http://frontex.europa.eu/trends-and-routes/eastern-mediterranean-route/> (A letöltés időpontja: 2015. 04. 13.)

¹²⁶ Frontex. Elérhető: <http://frontex.europa.eu/trends-and-routes/eastern-mediterranean-route/> (A letöltés időpontja: 2015. 04. 13.)

növekedés tapasztalható, de 2014-ben is csak 8840 illegális határátlépést rögzítettek, amely jócskán elmarad a 2008-as adattól.¹²⁷

Az Economist összegyűjtötte azon országokat egy térképre, amelyek már építettek kerítést, vagy terveznek építeni. Az interaktív térképen jól láthatóan a legtöbb megépült kerítés a Közel- és Közép-Keleten található, de Ázsia déli részében is szép számban fellelhetők.

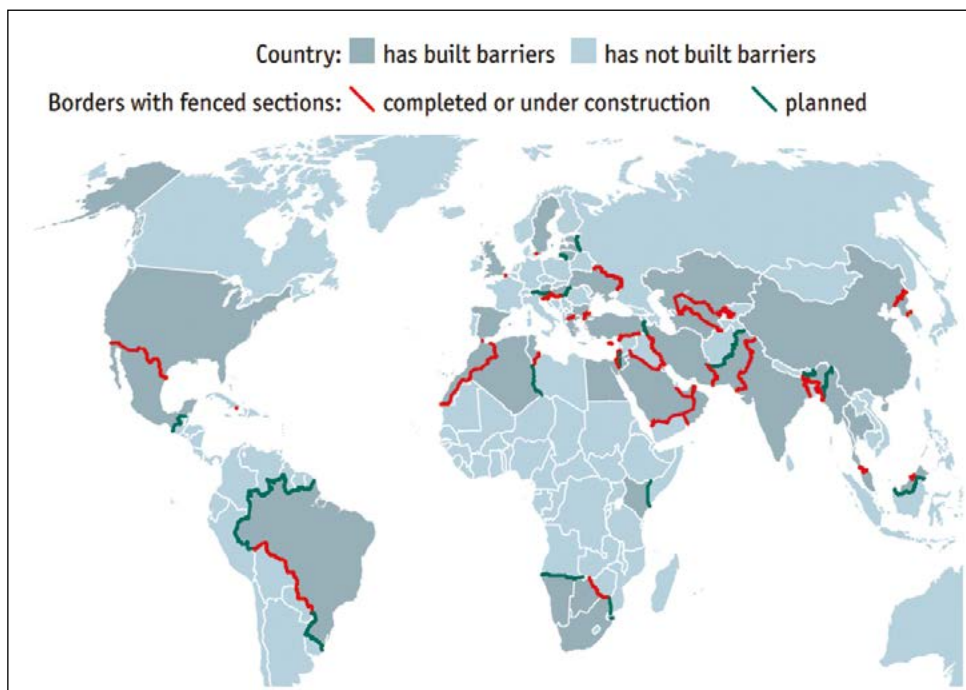

18. ábra

Tervezett (zöld) és már épülő vagy megépült (piros) határkerítések a Földön

Forrás: The data team: More neighbours make more fences. *The Economist*, 2016. 01. 07. Elérhető: www.economist.com/blogs/graphicdetail/2016/01/daily-chart-5?fsrc=rss (A letöltés időpontja: 2016. 10. 26.)

A térkép európai bontásában lehetőség van a részletek, például a magyarországi helyzet megtekintésére is.

¹²⁷ Frontex. Elérhető: <http://frontex.europa.eu/trends-and-routes/circular-route-from-albania-to-greece/> (A letöltés időpontja: 2015. 04. 13.)

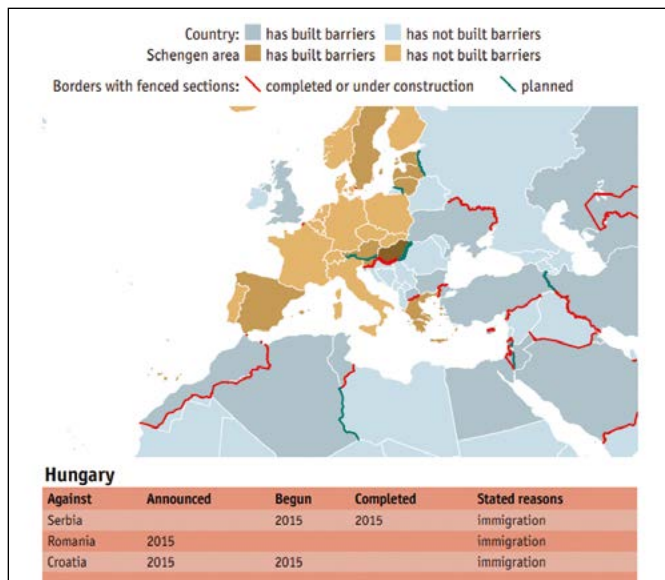

19. ábra

Tervezett (zöld) és már épülő vagy megépült (piros) határkerítések Európában és a Közel-Keleten

Forrás: The data team: More neighbours make more fences. *The Economist*, 2016. 01. 07. Elérhető: www.economist.com/blogs/graphicdetail/2016/01/daily-chart-5?fsrc=rss (A letöltés időpontja: 2016. 10. 26.)

A magyar kormány a balkáni útvonalon érkező migrációs hullám miatt kialakult helyzetet igyekezett kezelni, az embercsempészláncok működését mepróbálta akadályozni, majd hosszú távon az elérhető minimálisra csökkenteni.¹²⁸

Magyarország határai részben a schengeni övezet határai is egyben, így európai uniós tagságunkból kifolyólag az uniós szabályozás tárgyalása elkerülhetetlen.

15.12.3. EU–Frontex–SIS II

A schengeni térség egyik legnagyobb vívmánya a szabad közlekedés, a határellenőrzések megszűnése, viszont egyben ez is hordozza az egyik legnagyobb veszélyt, hiszen szinte keresztülszelheti Európát az, aki egy helyen bebocsátást nyert a határon, vagy illegális módon jutott be. A belső határok megnyitása hatalmas kihívást és terhet is jelentett a rendvédelemért felelős hatóságok számára.

A nemzetközi migráció célpontjai továbbra is Európa nyugati országai, a külső határokon lévő országok, mint Magyarország is, leginkább átutazó állomásként szolgáltak.

A *Frontex* létrehozása jelentős változásokat hozott a külső határok ellenőrzésében a schengeni térség létrejötte óta. A *Frontex* az Európai Unió varsói székhelyű, határ- és partvédelemért felelős ügynöksége. Léte jelentősen segíti, hogy a schengeni követelmények

¹²⁸ Megkezdődött a határzárépítés a horvát határon. 2015. 09. 08. Elérhető: www.kormany.hu/hu/a-miniszterelnok/hirek/megkezdodott-a-hatarzarepites-a-horvat-hataron (A letöltés időpontja: 2016. 11. 04.)

egységesen érvényesüljenek a külső határokon, illetve igyekeznek segítséget nyújtani a határ-államoknak, vagy azoknak, amelyek nagy migrációs nyomásnak vannak kitéve, a tehermegosztás elve alapján. Ezek alapján más tagállamok küldenek rendőröket és határőröket a helyi szervek támogatására.¹²⁹ Valamint létrehozta a schengeni térség körözési rendszerét, a Schengeni Információs Rendszert, amely lehetővé teszi az információk gyors cseréjét a határigazgatási hatóságok között.

Az unió határral és partvédelemmel foglalkozó feladatkörén belül számos részterületért tartozik felelősséggel a Frontex, ezen területek közé tartozik a határigazgatási szakemberek képzése. Ahhoz, hogy a schengeni társult és uniós országokban harmonizálni lehessen a határőrök képzését, a Frontex közös képzési normákat dolgoz ki (hogy az unió külső határához érkező személy, legyen bárhol is az, ugyanazon normáknak megfelelő, egységes határellenőrzési eljárásokon essen át belépésének érdekében). Ez az ugyanazon sémára történő képzés magában hordozza azt a hatalmas pozitívumot is, hogy így különböző országok határőrei is képesek magas hatásfokkal, gördülékenyen együtt dolgozni, ha a Frontex által koordinált közös művelet azt megkívánja. Az ilyen műveletek koordinálása is az ügynökség hatáskörébe tartozik: az unió külső határterületeire, amelyek fokozott segítséget igényelnek, kiküld műszaki eszközöket (légi járművek, határrendészeti és határellenőrzési berendezések, hajók) és specifikusan képzett határigazgatási szakembereket, valamint küldésüket felügyeli és összehangolja. A közös műveletek során kiemelendők a közös visszatérési műveletek. Bár azt, hogy kit utasítanak ki területükről, a tagországok csakis önmaguk határozzák meg, a szervezet, az unióból egy harmadik országba való visszazállításra vonatkozóan követendő módszereket dolgoz ki a visszatérésre kötelezett migráns számára, amelyeket összehangolva valósít meg. Egy újabb rendkívül fontos terület, amivel a Frontex foglalkozik, az a gyors reagálás (összehangolja az európai határvédelmi csapatok műveleti területre való küldését abban az esetben, ha nagy számban érkeznek nem uniós tagországok állampolgárai valamely külső határhoz), ezzel megpróbálván könnyíteni az adott tagország határára nehezedő hatalmas nyomást. A Frontexnél aktív kutatói tevékenység is folyik: annak érdekében, hogy a határellenőrzési hatóságok szükségleteinek a lehető legnagyobb mértékben megfeleljenek az új fejlesztések/technikák, ipari szereplőkkel és kutatókkal való közös munkát tesz lehetővé az ügynökség a határellenőrzési szakértők számára. Mindezen fő tevékenységek közül mégis kiemelendő a kockázatelemzés, mivel az összes ezen alapul. Az ügynökség folyamatosan vizsgálja az unió határbiztonságát és az azt fenyegető kockázatokat, felrajzolja a különböző mintázatokat és tendenciákat az illegális migrációt illetően, a több tagországot érintő bűnözést, jellemzően többnyire az embercsempészetet. Eredményeit, megállapításait nemcsak saját tevékenységeinek megtervezésénél használja föl, hanem megosztja az Európai Bizottsággal és az uniós országokkal.¹³⁰

A *SIS II* (második generáció) – Schengeni Információs Rendszer (Schengen Information System, SIS) segítséget nyújt a schengeni térség hatékony védelme, valamint az eltűnt személyek felkutatása érdekében a nemzeti bűnüldöző hatóságok számára. A nemzeti hatóságok gyorsabban és hatékonyabban tudják a rendszeren keresztül megosztani egymással

¹²⁹ Vas Gizella (2012): A határrendészet helye, szerepe a schengeni térségben. *Migráció és Társadalom*. Magyar Rendészettudományi Társaság. 1. sz. Elérhető: <http://rendeszet.hu/folyoirat/2012/1/hat%C3%A1rrend%C3%A9szet-helye-szerepe-schengeni-t%C3%A9rs%C3%A9gben> (A letöltés időpontja: 2016. 09. 06.)

¹³⁰ Agence européenne de garde-frontières et de garde-côtes (Frontex). Európai Unió. Elérhető: https://europa.eu/european-union/about-eu/agencies/frontex_fr (A letöltés időpontja: 2016. 09. 13.)

a schengeni térségen belüli vagy a határain végzett ellenőrzések eredményeit, jelzéseket adnak ki eltűnt vagy körözött személyekre vagy tárgyra, iratokra. Tehát a SIS segít annak a nyilvántartásnak a létrehozásában és fenntartásában, amely tartalmazza azon személyek listáját, akik nem jogosultak a schengeni övezetbe való beutazásra vagy ott-tartózkodásra. (A rendszer ennek érdekében tartalmaz képeket és ujjlenyomatokat is.) A Schengeni Információs Rendszer nem csak személyekről tárol adatokat, hanem olyan tárgyakról (például gépjárművekről, lőfegyverekről) és iratokról (például személyazonossági okmányokról) is, amelyeket bűncselekményhez használtak föl, vagy elloptak. A többször említett SIS jelzés lényege, hogy leírást ad a keresett személyről vagy tárgyról a nemzeti vám-, rendőrségi, igazságügyi vagy egyéb hatóságoknak. Ilyen jelzést akkor adnak ki, ha meg akarják akadályozni egy személy beutazását; egy olyan személy őrizetbe vétele esetén, aki ellen európai elfogatóparancs van érvényben; segítséget nyújtanak a hatóságok számára személyek tartózkodási helyének megállapítása érdekében; eltűnt tárgyak és személyek felkutatása érdekében. A SIS II elérése a nemzeti bűnüldöző, igazságügyi és közigazgatási hatóságok számára lehetséges, valamint az olyan személynek, akinek az adatai tárolva vannak. Kérheti az adatok megtekintését, és amennyiben azok pontatlanok, törlésüket vagy javításukat.¹³¹

Az *Európai Unió bevándorláspolitikájának* fő célkitűzése az átfogó, európai szintű migrációs politika megalkotása, amelynek alapja a szolidaritás. Az Európai Unió a szabályozás során annak meghatározásába szólhat bele, hogy milyen feltételeket támasztanak a harmadik országból érkezőkkel szemben, viszont annak meghatározása, hogy hány ilyen személyt enged be a tagállam, már belső, nemzeti szintű döntés. Az integráció támogatása az unió egyik alapköve, emellett a tagállami szabályozások összehangolására nem kötelezheti az országokat, inkább kiegészítő jelleggel járul hozzá a lépésekhez. Az illegális migráció kontrollálása érdekében az Európai Unió a visszafogadási megállapodásokra támaszkodik, ezeket a megállapodásokat az EU harmadik országokkal köti abból a célból, hogy a területére belépő személyt, aki nem felel meg a feltételeknek, visszafogadja az az ország, ahonnan származik, vagy ahol az EU határának átlépése előtt tartózkodott. Eddig a következő országokkal lépett hatályba ilyen jellegű megállapodás: Albánia, Azerbajdzsán, Bosznia-Hercegovina, Grúzia, Hong Kong, Macedónia Volt Jugoszláv Köztársaság, Makaó, Moldova, Montenegró, Oroszország, Örményország, Pakisztán, Srí Lanka, Szerbia, Törökország, Ukrajna, Zöld-foki Köztársaság. A liszaboni szerződés aláírása óta a rendes jogalkotási eljárás vonatkozik az irreguláris és a legális migrációval kapcsolatos politikákra is, továbbá már a bevándorlás és menekültügy területére is kiterjed a bíróság hatásköre.¹³²

A bizottság 2011-ben elfogadott egy *a migrációval és a mobilitással kapcsolatos általános megközelítést*, amely négy részre oszlik: legális migráció és mobilitás, irreguláris migráció és emberkereskedelem, nemzetközi védelem és menekültügy, valamint a migráció és a mobilitás fejlesztési hatásának maximalizálása. Az egész általános megközelítés középpontjában a harmadik országokkal való partnerség kialakítása és ápolása áll, hogy ne

¹³¹ European Commission: Schengen Information System. Elérhető: http://ec.europa.eu/dgs/home-affairs/what-we-do/policies/borders-and-visas/schengen-information-system/index_en.htm (A letöltés időpontja: 2016. 09. 25.)

¹³² Politique d'immigration: Union Européenne. Elérhető: www.europarl.europa.eu/atyourservice/fr/displayFtu.html?ftuId=FTU_5.12.3.html (A letöltés időpontja: 2016. 10. 26.)

csak a visszafogadási megállapodásokon keresztül harcoljanak közösen az illegális migráció ellen, hanem akár fejlesztési támogatásokat is bevonva.¹³³

2014-ben az Európai Tanács meghatározta a 2014–2020 közötti időszakra vonatkozó stratégiáját, iránymutatásait. Ennek fényében szükséges a migráció általános megközelítése a védelemre szorulóknak megsegítését szem előtt tartva. 2015. május 13-án közzétették az európai migrációs stratégiát, amely a bevándorlással kapcsolatos kérdéseket, problémákat a prioritások közé emeli, különös hangsúlyt fektetve a földközi régióra. (A Frontex Triton és Poszeidón műveleti számára a források és kapacitások megháromszorozásáról döntött a bizottság.) A bizottságnak szándékában áll a dublini eljárás rendszerének esetleges felülvizsgálata, továbbá javasolja az illegális migráció kiváltó okainak pontos kutatását és a létező problémák kezelését ezek csökkentése érdekében. Az Európai Unió bevándorlással, migrációval és menekültüggyel foglalkozó irányelvei felülvizsgálatát kilátásba helyezte az alábbi három részterületen:¹³⁴

1. legális migráció,
2. beilleszkedés,
3. irreguláris migráció.

Legális migráció: Itt főként az uniós kék kártya felülvizsgálatát javasolta a bizottság, mivel ez a tagállamok csak egy szűk körében érvényesül (a kék kártya egy gyorsított eljárás, amelynek segítségével harmadik országból érkező munkavállalók könnyebben kapnak tartózkodási és munkavállalási engedélyt magas szintű képzettséget igénylő munkavállaláshoz).

Beilleszkedés: Egy 2008-as jelentésből kiderült, hogy a tagállamok nem megfelelően alkalmazzák a családtagok jogával kapcsolatos rendelkezéseket. Ezért 2014 áprilisában a bizottság iránymutatást adott az alkalmazást illetően. 2016 tavaszán a bizottság cselekvési tervet nyújtott be, amely konkrét kezdeményezéseket tartalmaz az uniós területén tartózkodó, jogszerűen bevándorolt személy integrálását illetően.¹³⁵

Irreguláris migráció: két főbb jogszabály létezik az irreguláris migráció elleni küzdelem terén. Az első tartalmazza azokat a közös normákat, eljárásokat és procedúrákat, amelyek alkalmazása szükséges és meghatározó a harmadik országból származó, az Európai Unió területén illegálisan tartózkodó személyek visszatérésére. A második azokat a szankciókat fogalmazza meg, amelyek azokat a munkáltatókat sújtják, akik az Európai Unió területén jogtalanul tartózkodó harmadik országbeli állampolgárokat foglalkoztatnak.¹³⁶

¹³³ Politique d'immigration: Union Européenne.

¹³⁴ A migrációs nyomás kezelése az EU-ban. Elérhető: www.consilium.europa.eu/hu/policies/migratory-pressures/ (A letöltés időpontja: 2016. 10. 19.)

¹³⁵ Politique d'immigration: Union Européenne. Elérhető: www.europarl.europa.eu/atyourservice/fr/displayFtu.html?ftuId=FTU_5.12.3.html (A letöltés időpontja: 2016. 10. 26.)

¹³⁶ A migrációs nyomás kezelése az EU-ban. Elérhető: www.consilium.europa.eu/hu/policies/migratory-pressures/ (A letöltés időpontja: 2016. 10. 19.)

15.12.4. V4 együttműködés

2016. szeptember 5-én érkezett meg az az 50 cseh rendőr, akik a V4-tagállamok határrendészeti együttműködésének keretében teljesítenek szolgálatot Magyarország déli határán. Ugyanebből a célból érkezett 2016. szeptember 17-én 25 rendőr és 24 határőr Lengyelországból. Mindkét ország küldöttei saját egyenruhájukban teljesítettek szolgálatot, és kézi hőkamerákkal támogatták a határ védelmét – gépkocsizó járőrszolgálatot, gyalogos járőrszolgálatot és figyelő szolgálatot láttak el. Magyar rendőrök felügyelete mellett gyakorolhatták intézkedési jogosultságukat.¹³⁷

A Visegrádi négyek együttműködése a határvédelem terén „*Magyarország stratégiai érdeke*” – jelentette ki dr. Simicskó István honvédelmi miniszter még 2015 telén. Az együttműködés keretében került sor a Balaton 2015 (október 15. és december 15. közötti) közös kiképzésre, amelynek keretében érkeztek például cseh katonák is hazánkba. A cseh, magyar és szlovák közös kiképzés célja a tömeges bevándorlás okozta válsághelyzet kezelését segítő feladatok ellátása, 21 tagú cseh logisztikai egység, 21 szlovák katona vett részt a kiképzésen a magyar állománnyal egyetemben. Összességében Csehország, Szlovákia és Lengyelország 170 rendőrt és katonát küldött Magyarország déli határai védelmének megerősítésére.¹³⁸

Hans Peter Doskozil osztrák védelmi miniszter is hangsúlyozta a regionális összefogás, tehát a Magyarországgal való együttműködés fontosságát a határvédelem területén.¹³⁹

Ezeket túl a NATO varsói csúcstalálkozóján az Európai Unióval közös, kiemelt együttműködési területként jelölték meg a „*szélesebb és összehangoltabb közös tengeri fellépés[t] a migráció és az embercsempészet ellen, illetve a Földközi-tenger középső térségének ellenőrzése kapcsán*”.¹⁴⁰

15.13. Magyarország és napjaink külső és belső migrációs krízise

A 2015-ben kicsúcsosodó migrációs válság a társadalom több szegmentumában is érezte hatását. Az illegális határátlépések száma rohamosan nőtt, a menedékkérők száma is érzékelhetően növekedett, mint a KSH adatai bizonyítják. Az új helyzetre reagálva a kormány több irányból kívánt lépéseket tenni.

Egyrésztől rendeletben intézkedtek a „tömeges bevándorlás okozta válsághelyzet” bevezetéséről, amelynek hatására a katonák is elláthatnak bizonyos rendészeti feladatokat, főként annak érdekében, hogy együtt tudjanak működni a rendőrséggel a határvédelem és a tömeges migráció következményeiből fakadó esetleges megsokszorozódó problémák

¹³⁷ A rendőrség hivatalos oldala. Elérhető: www.police.hu/hirek-es-informaciok/legfrissebb-hireink/szervezeti-hirek/hatarrendeszeti-egyuttmukodes-videoval (A letöltés időpontja: 2016. 11. 04.)

¹³⁸ NYULAS Szabolcs (2015b): *Magyarország stratégiai érdeke a V4-ek együttműködése*. Elérhető: www.kormany.hu/hu/honvedelmi-miniszterium/hirek/magyarorszag-strategiai-erdeke-a-v4-ek-egyuttmukodes (A letöltés időpontja: 2016. 09. 13.)

¹³⁹ Osztrák védelmi miniszter: regionális együttműködés kell a határvédelemben. *Magyar Hírlap*, 2016. 07. 10. Elérhető: http://magyarhirlap.hu/cikk/60596/Osztrak_vedelmi_miniszter_Regionalis_egyuttmukodes_kell_a_hatarvedelemben (A letöltés időpontja: 2016. 09. 24.)

¹⁴⁰ TÁLAS Péter (2016): A varsói NATO-csúcs legfontosabb döntéseiről. *Nemzet és Biztonság*, 9. évf. 2. sz. 97–101. Elérhető: www.nemzetesbiztonsag.hu/cikkek/nb_2016_2_09_talas_peter_-_a_varsoi_nato-csucs_legfontosabb_donteseirol.pdf (A letöltés időpontja: 2016. 10. 29.)

megoldása során, másrésről megépült a határzár Magyarország déli határvonalán. A határzár kiépítése élénk kritikákat váltott ki, ahogy elismerést is. A zöldhatáron való átjutást valóban számottevően korlátozza, viszont igazán hatásosnak csakis a folyamatos őrzések működése mellett minősül.

A migrációs folyamatokról való értekezések, megbeszélések és egyeztetések során a nemzetközi fórumokon, minden esetben az államok közti együttműködés fontosságát hangsúlyozzák. A kérdéskör megközelítése lehet teljesen változó; eltérő vélemények esetén is a nyilatkozatok, közlemények mind a közös munka, az információcsere és az együttműködés jelentőségét emelik ki.

Az Európai Unió tagállamai lassan, de fokozatosan lépéseket tesznek egy egységesebb bevándorláspolitikai irányába, törekszenek a harmadik államokkal való harmonikus partnerségi viszonyok kialakítására és ezek hosszú távú megőrzésére.

Másik oldalról tekintve a Visegrádi négyek összefogása az együttműködésre törekvés másik irányát mutatja, ahol is az államok összefognak egy konkrét intézkedés mentén – ebben az esetben ez a lépés Magyarország, és a térség déli határának védelme. Erre eddig a négy ország rendfenntartó erőinek szoros együttműködésével került sor, a katonák és rendőrök közös munkájával.

15.13.1. A hazánkat érintő migrációs áramlatok jellemzői

Nyugat-balkáni útvonal

A Nyugat-balkáni útvonal két fő migrációs hullámot fedett le. Az egyik maguk a nyugat-balkáni országok migránsai, a másik pedig főként ázsiai migránsok, akik eredetileg vagy a bolgár–török, vagy a görög–török szárazföldi vagy tengeri határokon léptek be az Európai Unióba, hogy a Nyugat-Balkánon keresztül eljussanak Magyarországra. Ez az útvonal mutatta a legnagyobb relatív növekedést a felderített szír és szomáli migránsok viszonylatában. A nexuspont Macedónia, ahol az embercsempész-hálózatok a nyílt taxirendszert kihasználva taxikkal szállították a migránsokat a szerb határra.

A 2010-es uniós vízumpolitika liberalizációja után gyorsan megváltoztak a trendek a régióban. A térség tranzitjellege származási jelleget öltött, ami azt jelenti, hogy ebből a régióból származtak elsősorban a migránsok. 2012-ben a nyugat-balkáni országok állampolgárai különböző formákban visszaéltek a legális utazás adta lehetőségekkel, amelyeket vagy a határellenőrzés folyamán, vagy már az unió területén észleltek. Ugyanezen év során körülbelül 33 ezer (53%-kal több, mint 2011 folyamán) menedékkérelmet nyújtottak be, az öt, újonnan vízummentessé vált ország állampolgárai.¹⁴¹ 2013 során ugrásszerűen megnőtt a migrációs folyamat a magyar–szerb határon, amelynek hátterében számos ok áll, köztük a magyar migrációs és menekültügyi jog 2013-as januári változása. Ez idő alatt közel 20 ezer migráns lépte át a határt illegálisan, és majdnem mindegyikük menedékjogot kért. A folyamat júniusban tetőzött, amikor napi szinten átlagosan 130 illegális határátlépést

¹⁴¹ Az öt új vízummentes nyugat-balkáni ország: Albánia, Bosznia-Hercegovina, Montenegró, Szerbia, Macedónia. Koszovó nem kapott vízummentességet, így az ő migrációjukra leginkább az illegálitás jellemző. Frontex. Elérhető: <http://frontex.europa.eu/trends-and-routes/western-balkan-route/> (A letöltés időpontja: 2015. 04. 13.)

észleltek. A következő hónapok intézkedései révén a második félévben jelentős csökkenés volt tapasztalható. Nemzetiségüket tekintve, sokan voltak koszovói lakosok, szerb állampolgárok, de nagy számban voltak afgánok, pakisztániak, algériaiak, marokkóiak és még a szubszaharai térségből is, akik közül sokan Görögországban éltek a továbbutazás előtt.

Az illegális határátlépések száma 2014 során tetőzött, amikor is több mint 43 ezer esetet észleltek, többségében koszovóiak részéről. Azonban a koszovóiak célállomása nem Magyarország volt. Miután megkapták a magyar hatóságtól a menedékkjogot, továbbutaztak, főleg Ausztria és Németország felé, ahol ismételten menedékkérelemmel fordultak az ottani hatóságokhoz.¹⁴²

Keleti határok útvonal

Az Európai Unió 6000 km hosszú szárazföldi határszakasza Fehéroroszország, Moldova, Ukrajna, Oroszország és az EU keleti tagállamai között jelentős kihívás elé állítja a határ-ellenőrzést. Az embercsempész-hálózatok a zöldhatár mentén gyakran kihasználják az úthálózat adta előnyöket a migránsok mozgatásához a határ átlépése előtt és után is. Mivel a rendszeres utasforgalom-ellenőrzés nehezebbé vált az ukrán határszakaszon, így az illegális határátlépések lehetősége is megnőtt.

2011 és 2012 között jelentős növekedés volt tapasztalható a keleti határon, főleg a lengyel–oros határszakaszon, ahol a 70%-ot is elérte. A növekedés motorja a bővülő legális utazási csatornák és hosszú távú gazdasági fejlődés az Orosz Föderációban. A keleti határ mentén a legális utazási csatornákkal kapcsolatos visszaélés gyakoribb, mint az illegális migráció. Ezeket az elkövetési módokat főként a FÁK államai – beleértve Grúziát is – használják. A visszaélések korlátozására tett erőfeszítések eredményét jól mutatja, hogy 2013 során az EU egészére nézve, a keleti határon 39%-os az elutasítások aránya.

Erre az útvonalra sokkal inkább jellemző a csempészet, mint más útvonalakon. Ennek oka a térség eltérő gazdasági helyzetéből fakad. Míg az EU felé főként cigarettát és üzemanyagot csempésznek, addig az ellenkező irányba lopott járműveket és háztartási cikket (élelmiszertől az elektronikáig). Amíg tehát a csempészet itt a legjelentősebb, addig az illegális migráció itt a legkisebb, mindössze 2%. A tranzitország szerepét továbbra is Ukrajna tölti be, mind FÁK- (elsősorban grúzok és oroszok) és nem FÁK-államok (szómálik és afgánok) tekintetében. Mióta a Frontex adatokat gyűjt, 1000 körül stagnál az évi illegális határátlépések száma. A keletukrán konfliktus nyomán sem volt nagyobb növekedés az illegális migráció tekintetében. A konfliktus hatása inkább a menedékkérelmekkel kapcsolatosan mutatkozott meg 2014 során.

A Magyarországra érkező menedékkérők száma a 2000 és 2001-es évek 7801 és 9554 fője után folyamatosan csökkent 2004-ig (1600 fő), amióta is folyamatosan növekszik. A 2008-as és 2009-es év még enyhén magasabb adatokat mutat (3118 és 4672 fő), de a 2013-as évben érte el a számottevően magasabb 18 900 főt, ami 42 777-re növekedett 2014-re, és végül a 2015-ös évben kulminált 177 135 fővel. A 2015-ben menedéket kérők 26,09%-a afgán, 36,4%-a szír, 13,8%-a koszovói, 8,5%-a pakisztáni és 5,2%-a iraki. Ez az öt

¹⁴² Frontex. Elérhető: <http://frontex.europa.eu/trends-and-routes/western-balkan-route/> (A letöltés időpontja: 2015. 04. 13.)

magaslik ki arányaiban az összesből (átlagban egy-egy nemzet képviselőinek aránya 1% és 0,11% között mozog). Egy évvel korábban, 2014-ben, a koszovóiak tették ki az összes menedékkérő felét, 50,1%-ot, míg az afgán (20,5%), szír (16%), pakisztáni (0,9%), iraki (1,1%) menedékkérők jóval elmaradtak a 2015-ös arányokhoz képest.¹⁴³ Több mint 390 ezer ember lépte át Magyarország zöldhatárait illegálisan 2015-ben – nyilatkozta Pintér Sándor belügyminiszter.

1. táblázat

Magyarországra érkezett menedékkérők és a nemzetközi védelemben részesülők száma (2000–)

Év	Menedékkérő	Menekültstátuszt kapott	Oltalmazott státuszt kapott	Befogadott státuszt kapott
2000	7 801	197	–	680
2001	9 554	174	–	290
2002	6 412	104	–	1 304
2003	2 401	178	–	772
2004	1 600	149	–	177
2005	1 609	97	–	95
2006	2 117	99	–	99
2007	3 419	169	–	83
2008	3 118	160	88	42
2009	4 672	177	64	156
2010	2 104	83	132	58
2011	1 693	52	139	14
2012	2 157	87	328	47
2013	18 900	198	217	4
2014	42 777	240	236	7
2015	177 135	146	356	6
2016	29 432	154	271	7
2000-2016 összesen	316 901	2 464	1 831	3 841

Forrás: KSH. Elérhető: www.ksh.hu/docs/hun/xstadat/xstadat_eves/i_wvn003.html (A letöltés időpontja: 2017. 03. 20.)

Az afgán menedékkérők száma enyhe hullámozást mutatott a 2015-ös ugrás előtt, 2000 és 2002 között 2-3000 körül, majd 2003-ban lecsökkent 469-re, továbbá 2004 és 2007 között 40 alatt maradt. 2008-ban ismét emelkedés volt tapasztalható, míg elérte az említett 2015-ös 46 ezret.

¹⁴³ A Magyarországra érkezett menedékkérők száma állampolgárság szerint. KSH. Elérhető: www.ksh.hu/docs/hun/xstadat/xstadat_eves/i_wvn002b.html (A letöltés időpontja: 2016. 11. 02.)

2. táblázat

Magyarországra érkezett menedékkérők és a nemzetközi védelemben részesülők száma

	Időszak	Menedékkérő	Menekült	Oltalmazott	Befogadott
			státuszt kapott		
2013.	január–március	2 322	26	45	3
	április–június	9 419	47	54	1
	július–szeptember	4 404	54	40	–
	október–december	2 755	71	78	–
2014.	január–március	2 736	45	51	5
	április–június	2 699	95	42	1
	július–szeptember	8 711	58	44	1
	október–december	28 631	42	99	–
2015.	január–március	33 549	29	96	3
	április–június	33 239	44	68	–
	július–szeptember	109 175	35	73	1
	október–december	1 172	38	119	2
2016.	január–március	7 182	39	109	4
	április–június	15 309	48	56	2
	július–szeptember	4 386	40	67	1
	október–december	2 555	27	39	–
2017.	január–március	1 290	19	53	7
	április–június	689	27	222	4
	július–szeptember				
	október–december				
		270 223	784	1355	35

Forrás: KSH. Elérhető: www.ksh.hu/docs/hun/xstadat/xstadat_evkozi/e_wvwnv001.html (A letöltés időpontja: 2017. 03. 20.)

A szír származású menedékkérők száma tartósan alacsony volt egészen 2012-ig, amikor is a korábban jóval 100 alatti érték 145-re emelkedett, majd folyamatosan, ugrásszerűen nőtt tovább (2013: 977 fő, 2014: 6857 fő, 2015: 64 587 fő).

3. táblázat

A Magyarországra érkezett menedékkérők száma állampolgárság szerint

Állampolgárság	2000	2001	2002	2003	2004	2005	2006	2007
Afgán	2 185	4 311	2 348	469	38	22	13	35
Algériai	95	76	34	79	–	–	22	48
Bangladesi	1 656	1 514	359	31	29	90	15	10
Egyiptomi	20	24	4	22	3	13	20	41
Etióp	21	45	13	8	5	3	6	5
Grúz	27	29	91	205	288	114	175	131
Indiai	235	241	63	46	34	40	19	8
Iraki	889	1 014	2 008	348	36	18	68	136

Állampolgárság	2000	2001	2002	2003	2004	2005	2006	2007
Iráni	55	144	160	170	46	25	20	14
Kameruni	44	19	8	7	8	10	13	6
Kínai	198	124	83	67	64	165	275	417
Koszovói	–	–	–	–	–	–	–	–
Mali	–	–	–	–	–	–	–	–
Macedón	7	118	19	5	8	16	17	32
Marokkói	7	9	–	1	2	2	4	5
Moldáv	30	25	12	15	54	20	42	45
Nigériai	94	111	125	74	73	89	109	86
Orosz	52	40	43	105	35	37	63	51
Örmény	123	37	26	54	16	13	15	5
Pakisztáni	220	157	40	53	54	40	18	15
Palesztin	29	104	29	23	63	24	37	52
Sierra Leone-i	147	295	37	5	3	7	5	3
Srí Lanka-i	249	54	8	–	–	1	–	10
Szerbiai	692	214	97	112	180	243	384	911
Szíriai	41	17	20	11	10	18	32	48
Szomáliai	152	298	213	113	18	7	42	99
Szudáni	78	75	130	16	11	10	3	10
Török	116	116	105	125	125	65	43	56
Tunéziai	11	7	6	4	4	5	1	–
Ukrán	41	30	14	15	45	26	38	19
Vietnámi	65	53	181	49	105	319	406	862
Egyéb	222	253	136	169	243	167	212	259
Összesen	7 801	9 554	6 412	2 401	1 600	1 609	2 117	3 419

Forrás: KSH. Elérhető: www.ksh.hu/docs/hun/xstadat/xstadat_eves/i_wnvn002b.html (A letöltés időpontja: 2016. 11. 02.)

4. táblázat

A Magyarországra érkezett menedékkérők száma állampolgárság szerint

Állampolgárság	2008	2009	2010	2011	2012	2013	2014	2015
Afgán	116	1 194	702	649	880	2 328	8 796	46 227
Algériai	19	11	35	56	59	1 116	98	599
Bangladesi	35	26	4	3	15	679	252	4 059
Egyiptomi	50	19	14	20	8	105	23	92
Etióp	3	6	3	1	6	5	8	43
Grúz	165	116	68	21	12	41	40	30
Indiai	12	7	3	11	12	84	11	345
Iraki	125	57	48	54	28	63	497	9 279
Iráni	10	87	62	33	45	61	268	1 792
Kameruni	4	8	6	6	3	54	94	642
Kínai	55	45	12	10	6	5	11	8

Állampolgárság	2008	2009	2010	2011	2012	2013	2014	2015
Koszovói	1 266	1 786	379	211	226	6 212	21 453	24 454
Mali	–	–	–	–	–	305	117	291
Macedón	44	50	5	3	2	11	11	18
Marokkói	4	5	14	30	47	496	49	267
Moldáv	23	35	14	9	7	10	5	8
Nigériai	56	66	37	22	27	455	257	1 005
Orosz	21	27	23	11	4	11	19	17
Örmény	13	12	11	12	2	3	4	3
Pakisztáni	246	41	41	121	327	3 081	401	15 157
Palesztin	41	23	225	29	19	136	875	1 036
Sierra Leone-i	6	4	5	5	11	54	61	93
Srí Lanka-i	12	28	6	4	10	9	19	115
Szerbiai	327	536	67	27	20	88	145	89
Szíriai	16	19	23	91	145	977	6 857	64 587
Szómáliai	185	75	51	61	69	191	194	352
Szudáni	4	1	14	4	2	104	71	278
Török	70	114	59	25	30	86	116	292
Tunéziai	5	5	10	30	21	234	44	77
Ukrán	4	9	9	5	2	7	37	28
Vietnámi	42	73	37	11	3	8	28	33
Egyéb	139	187	117	118	109	1 881	1 916	5 819
Összesen	3 118	4 672	2 104	1 693	2 157	18 900	42 777	177 135

Forrás: KSH. Elérhető: www.ksh.hu/docs/hun/xstadat/xstadat_eves/i_wnvn002b.html (A letöltés időpontja: 2016. 11. 02)

A menedékkérők menekült-, oltalmazott vagy befogadott státuszt kaphatnak.

- 2012-ben a legtöbben október és december között érkeztek, ám a 2015 és 2016 első részéből származó adatokhoz képest igen kevesen: 2157 fő. Ezek közül 15,2% kapott oltalmazott, 4% menekült- és 2,2% befogadott státuszt.
- 2013-ban 1% kapott menekült-, 1,1% oltalmazottit és 0,02% befogadott státuszt. 2014-ben 0,56% menekült, 0,55% oltalmazott és 0,01% befogadott az arány.
- 2015-ben 0,08% lett menekült, 0,2% oltalmazott és 0,003% befogadott. A 2016-os adatok számítása során csak a januártól szeptemberig tartó időszak értékei vehetők számításba. Az összes menedékkérő (26 877 fő) 0,4%-át illetve meg menekültstátusz, 0,8%-ot oltalmazotti és 0,02%-ot a befogadotti.¹⁴⁴ (5. táblázat)

2000 és 2015 között összesen 287 469 menedékkérő érkezett Magyarországra, ezekből 2310 fő (0,8%) megkapta a menekültstátuszt, 1560 fő (0,54%) az oltalmazottit (értékek csupán 2008 utántól), és 3834 fő (1,33%) lett befogadott.¹⁴⁵

¹⁴⁴ Magyarországra érkezett menedékkérők és a nemzetközi védelemben részesülők száma. KSH. Elérhető: www.ksh.hu/docs/hun/xstadat/xstadat_evkozi/e_wnvn001.html (A letöltés időpontja: 2016. 11. 02.)

¹⁴⁵ Magyarországra érkezett menedékkérők és a nemzetközi védelemben részesülők száma (2000–). KSH. Elérhető: www.ksh.hu/docs/hun/xstadat/xstadat_eves/i_wnvn003.html (A letöltés időpontja: 2016. 11. 02.)

5. táblázat

Magyarországra érkezett menedékkérők és a nemzetközi védelemben részesülők száma

	Időszak	Menedékkérő	Menekült	Oltalmazott	Befogadott
			státuszt kapott		
2014.	január–március	2 736	45	51	5
	április–június	2 699	95	42	1
	július–szeptember	8 711	58	44	1
	október–december	28 631	42	99	–
2015.	január–március	33 549	29	96	3
	április–június	33 239	44	68	–
	július–szeptember	109 175	35	73	1
	október–december	1 172	38	119	2
2016.	január–március	7 182	39	109	4
	április–június	15 309	48	56	2
	július–szeptember	4 386	40	67	1
	október–december	2 555	27	39	–
2017.	január–március	1 290	19	53	7
	április–június	689	27	222	4
	július–szeptember	746	29	455	62
	október–december	672	31	380	2
2018.	január–március	294	23	210	12
	április–június	159	30	47	5
	július–szeptember	107	11	16	–
	október–december				

Forrás: KSH. Elérhető: www.ksh.hu/docs/hun/xstadat/xstadat_evkozi/e_wvvn001.html (A letöltés időpontja: 2016. 11. 02.)

15.13.2. A menekültügyi eljárás

A Bevándorlási és Állampolgársági Hivatalnak hét regionális központja van, amelyek menekültügyel foglalkoznak: Budapesti és Pest Megyei, Észak-alföldi (Debrecen), Dél-alföldi (Békéscsaba és Szeged), Nyugat-dunántúli (Győr), Közép-dunántúli (Bicske) és az Észak-magyarországi Regionális Igazgatóság (Balassagyarmat). A kérelem benyújtására való szándékot már az idegenrendészeti, szabálysértési vagy büntetőeljárás során, repülőtéren vagy tranzitónában is lehet jelezni. Tranzitóna jelenleg Tompán, Röszkén, Beremenden, valamint Letenyén található.

A menekültügyi hatóság az eljárás lefolytatása miatt őrizetbe veheti a kérelmezőt, legfeljebb 72 órára (menekültügyi őrizet). Ezt a bíróság 60 nappal meghosszabbíthatja, de mivel az indítványt a menekültügyi hatóság többször is előterjesztheti, összesen hat hónap lehet az őrizet időtartama. Minden tizennegyedik életévét betöltött személy ujjnyomatát rögzítik fényképével egyetemben az Eurodacban, az Európai Unió egységes ujjnyomat-

nyilvántartó rendszerében. Az eljárás és tolmács összes költsége a hivatalokat terheli abban esetben, ha ez az első menekültügyi eljárása a kérvényt kérőnek.¹⁴⁶

Az eljárás során a kérelem benyújtóját személyesen meghallgatják annak érdekében, hogy tájékoztatást adjon menekülése okairól, körülményeiről és a menekültstátusz megszerzéséhez szükséges feltételek teljesítésének bizonyítékát bemutathassa. (A személyazonosító dokumentumokat be kell mutatnia.) A folyamat lezárása után öt lehetséges döntés születik: a kérvényezőzt elismerik menekültnek, oltalmazottnak, befogadottnak (azaz ideiglenes maradhat), elutasítják, és végül, az eljárást megszüntetik. Az első három opcionál, tehát pozitív megítélés esetén, az illető tartózkodási jogot kap. Elutasítás esetén a kiutasításáról és kitoloncolásáról döntenek, továbbá meghatározzák a beutazási és tartózkodási tilalom időtartamát. Az eljárás megszüntetésére akkor kerül sor, ha a kérelmező nem működik együtt (megtagadja a nyilatkozattételt, nem jelenik meg a meghallgatáson, ujjnyomat és fénykép készítését megtagadja), vagy ismeretlen helyre távozik. Ezekben az esetekben egyébként a hatóság hozhat döntést a meglévő adatok alapján is. Az el- és kiutasító döntések esetén természetesen a kérelmező fordulhat bírósághoz.

Az elismert státuszt az érintett fél és a menekültügyi hatóság is megszüntetheti; az első azáltal, hogy lemond státuszáról, utóbbi pedig visszavonás útján.

Magyarország menekültügyi politikáját tekintve, 2010 óta egyre szigorúbb szabályozás van kialakulóban. A szigorítás eredménye az alább látható táblázatban is egyértelműen látható. Míg 2010-ben még 258 fő rendelkezett befogadott státusszal, addig ez a szám 2014-re 61 főre csökkent.

Hazánkba évente átlagosan 35-40 ezer menedékkérő érkezik, legtöbbször a volt Jugoszláviából, Afrikából és a Közel-Keletről.

A jelenlegi jogszabályok értelmében azokat a migránsokat, akik illegálisan, dokumentumok nélkül érkeznek Magyarországra, automatikusan idegenrendészeti fogdába viszik. Az elbírálási folyamat lassúsága miatt itt akár 1 évet is eltölthetnek. Idegenrendészeti fogda működik Békéscsabán, Nyírbátorban, Kiskunhalason, a budapesti reptéren. A legnagyobb befogadó állomás Debrecenben működik, itt a megfelelő okmánnyal érkező menedékkérőknek biztosítanak szállást és ellátást. Bicskére azok kerülnek, akik megkapják a menekültstátuszt vagy kiegészítő védelemben részesülnek. A bicskei befogadó állomás feladata a beilleszkedés elősegítése.

Dublini eljárás¹⁴⁷

A menekültügyi eljárás lefolytatására más államban is sor kerülhet bizonyos, alább tárgyalt feltételek megléte esetén (2013. június 26-án kelt 604/2013/EU Parlamenti és Tanácsi Rendelet részes tagállama, valamint Izland, Liechtenstein, Norvégia, Svájc).

Másik országban történő elbírálásra a következő esetekben kerülhet sor:

¹⁴⁶ Bevándorlási és Állampolgársági Hivatal. Elérhető: www.bmbah.hu/index.php?lang=hu (A letöltés időpontja: 2016. 10. 16.)

¹⁴⁷ Bevándorlási és Állampolgársági Hivatal. Elérhető: www.bmbah.hu/index.php?lang=hu (A letöltés időpontja: 2016. 10. 16.)

- A menekülés során szétszakad a család, és a családegyesítés elve miatt más országban bírálják el a kérelmet, vagy olyan országban, ahol már egy családtagja rendelkezik menekültstátusszal, amennyiben ezt a kérelmezők kívánják.
- Kiskorú esetén az a tagállam foglalkozik a kérelemmel, ahol családtagjai jogszerűen tartózkodnak, vagy – amennyiben nincsenek ilyen hozzátartozói – az ország, ahol benyújtotta a kérelmet, vagy – amennyiben másik országban tartózkodik, mint ahol először benyújtotta – kérelmezheti ez utóbbi országban való elbírálást.
- Az a tagállam lesz felelős az eljárásért, amelyik tartózkodási engedélyt vagy vízumot bocsátott ki az adott személynek. (Amennyiben rendelkezik a kérelmező ilyen okmányokkal.)
- Amennyiben szabálytalanul lépett be a dublini államok egyikébe, de egy másik államban nyújtja be kérelmét, az első lesz felelős az eljárás lefolytatásáért.

Abban az esetben, ha egy másik állam felelőssége megállapítható egy ilyen esetben, és ez az állam nyilatkozatot tesz erről, az ügyet és a kérelmező személyét átadják az illető országnak. Az átadásra hat hónap áll rendelkezésre normál esetben, tizenkettő, ha szabadságvesztésre ítélték a kérelmezőt, és tizennyolcra, ha ismeretlen helyen tartózkodik. A határidők lejártával az ügy visszakerül Magyarországhoz.

Befogadó intézmények

A befogadó állomás feladat- és hatáskörében:

- szállást nyújt a menekültek, oltalmazottak, menedékesek és befogadottak számára;
- tájékoztatást nyújt számukra;
- jogosultságaik biztosítása érdekében nyilvántartást vezet;
- rendezett körülményeket biztosít a hatósági eljáráshoz;
- együttműködik a rendvédelmi szervekkel és a nemzetbiztonsági szolgálatokkal, önkormányzatokkal, társadalmi szervezetekkel és egyházakkal;
- egészségügyi ellátást és ellenőrzést biztosít;
- helységet biztosít vallásgyakorlásra;
- elősegíti a hazatérést vagy harmadik országba való távozást.

Magyarországon befogadó állomás Bicskén és a vámosszabadi telephelyen működik, valamint a Bevándorlási és Állampolgársági Hivatal ideiglenes befogadó állomásokat üzemeltet Nagyfán, Körmenden és Kiskunhalason. Szállást (a család egységének figyelembevételével), napi háromszori étkezést és tisztálkodási szereket biztosítanak a befogadó intézményben, valamint ruházatot. Tovább lehetőségük van munkavégzésre az intézményben, amelyért pontosan meghatározott juttatásban részesülhetnek. A kérelmező igénybe vehet utazási kedvezményeket is, továbbá biztosított a számára az egészségügyi ellátás, az oktatási-nevelési költségek megtérítése, az ország végleges elhagyásának támogatása, valamint a köztemetés költségeinek megtérítése. 2014. január 1-től 2016. május 31-ig az oltalmazottak és a menekül-

tek igényelhetők a *Társadalmi beilleszkedés elősegítése integrációs szerződés segítségével* elnevezésű támogatást.¹⁴⁸

Tartózkodás és letelepedés

A menekültstátusz kérvényezése mellett számos más lehetőség kínálkozik azok számára, akik nem kívánnak vagy tudnak élni vele.

1. Az a harmadik országbeli állampolgár kap EU kék kártyát, aki rendelkezik érvényes úti okmánnal; igazolja beutazása és tartózkodása célját, nem áll SIS figyelmeztető jelzés alatt, a törvényben meghatározott kizáró okok sem állnak fenn, *„valamint nem áll kiutasítás vagy beutazási és tartózkodási tilalom hatálya alatt, illetve beutazása és tartózkodása nem veszélyezteti Magyarország közbiztonságát, nemzetbiztonságát vagy közegészségügyi érdekeit”*.¹⁴⁹ Ezekon kívül még kaphat EU kék kártyát egy harmadik országbeli állampolgár, ha legalább tizennyolc hónapig jogszerűen tartózkodott a kártyát kiállító tagállam területén. (A SIS figyelmeztető jelzés részletes leírására a 15.12.3-as részben kerül sor.)

Nem kaphat EU kék kártyát, aki menekültkénti elismerését már előzőleg kérvényezte, vagy ezt a státuszt már el is nyerte, és aki más jellegű (például kutatási) tartózkodási engedéllyel rendelkezik.

2. Állandó tartózkodási kártyát kaphat, aki

- EGT-állampolgár, valamint öt éven át jogszerűen Magyarország területén tartózkodott;
- családtag, aki harmadik ország állampolgára, és öt éven át jogszerűen Magyarország területén tartózkodott;
- állandó tartózkodási joggal rendelkező szülő Magyarországon született gyermeke,
- magyar állampolgár családtagja, aki legalább egy éve egy háztartásban él vele.

3. Munkavállalási célú tartózkodási engedélyt harmadik országbeli állampolgár kaphat, akinek a tartózkodási célja, hogy *„a foglalkoztatásra irányuló jogviszonya alapján, ellenérték fejében, más részére, illetve irányítása alatt tényleges munkát végezzen”* (vagy gazdasági társaság tulajdonosaként, tisztségviselőjeként dolgozzon).

4. Jövedelemszerzés célú tartózkodási engedélyt kaphat az, aki harmadik ország állampolgára, és önállóan, ellenérték fejében végezhető tevékenységet kíván folytatni.

Ideiglenes tartózkodási kártya: *„Jelenleg az új-zélandi, a koreai és a tajvani állampolgárok kérhetnek ideiglenes tartózkodási engedélyt, a 2012. évi LIV. törvény alapján, a 2013. évi LXIV. törvény alapján, valamint a 2014. évi LIII. törvény alapján”* – olvasható a Bevándorlási és Állampolgársági Hivatal oldalán. *„Évente legfeljebb a nemzetközi szerződésben meghatározott kvótát meg nem haladó számú ideiglenes tartózkodási engedély állítható ki.”*

5. Nemzeti tartózkodási kártyát vagy nemzeti vízumot, illetve nemzeti tartózkodási engedélyt az a nemzetközi szerződésben meghatározott harmadik országbeli állampolgár

¹⁴⁸ Bevándorlási és Állampolgársági Hivatal. Elérhető: www.bmbah.hu/index.php?lang=hu (A letöltés időpontja: 2016. 10. 16.)

¹⁴⁹ Bevándorlási és Állampolgársági Hivatal. Elérhető: www.bmbah.hu/index.php?lang=hu (A letöltés időpontja: 2016. 10. 16.)

kaphat, aki annak céljából kíván Magyarországon tartózkodni, hogy a magyar nyelvet ápolja, a nemzeti önazonosságot megőrizze, a családi kapcsolatokat erősítse és tanulmányait gyarapítsa (nem a klasszikus értelemben vett közép- és felsőoktatás).

6. Önkéntes tevékenység célú tartózkodási engedély, tehát közérdekű önkéntes tevékenységet kíván végezni a fogadó szervezetnél, ellenszolgáltatás nélkül.

7. Hontalanként való elismerés kérelmezése lehetséges, kivéve, ha az Egyesült Nemzetek szerveitől vagy szervezeteitől védelemben részesül (itt természetesen kivétel az Egyesült Nemzetek Menekültügyi Főbiztosa); a lakóhelyeül szolgáló ország elismerte őt állampolgárának; háborús, emberiség elleni bűnöket követett el; súlyos, nem politikai bűncselekményt követett el; az Egyesült Nemzetek céljaival és elveivel ellentétes cselekmények elkövetésében vétkes (ez utóbbi feltételek jelennek meg a menekültstátusz elismerése esetén is), vagy alapos a gyanú, hogy állampolgárságát szándékosan szüntette meg, a hontalan státusz megszerzése céljából.

8. Családi együttélés biztosítása céljából az a harmadik országbeli állampolgár kaphat tartózkodási engedélyt, aki „*tartózkodási engedéllyel, bevándorlási, letelepedési, ideiglenes letelepedési, nemzeti letelepedési vagy EK letelepedési engedéllyel rendelkező harmadik országbeli állampolgár, vagy a szabad mozgás és tartózkodás jogával rendelkező személyek beutazásáról és tartózkodásáról szóló 2007. évi I. törvény szerinti tartózkodási kártyával vagy állandó tartózkodási kártyával rendelkező, vagy menekültként, oltalmazottként elismert személy*”¹⁵⁰ családtagja, kísérő nélküli kiskorú szülője, ennek hiányában gyámja, eltartott szülője, testvére és egyenes ági rokona, ha egészségi állapota miatt képtelen önmagáról gondoskodni.

9. EGT-állampolgár regisztrációs igazolás, akinek tartózkodási célja keresőtevékenység vagy tanulmányok folytatása, és a tartózkodás teljes időtartamára elegendő forrással rendelkezik önmaga és családtagjai számára.

10. EGT-állampolgárt kísérő vagy EGT-állampolgárhoz csatlakozó, harmadik ország állampolgárságával rendelkező családtag kaphat tartózkodási kártyát.

11. Hivatalos célú tartózkodási engedély (diplomáciai testület tagja, külföldi állam vagy nemzetközi szervezet küldöttje, sajtótudósító, tudományos tevékenység folytatása nemzetközi, intézményközi megállapodás nyomán).

12. Magyar állampolgár családtagja tartózkodási kártya: ez abban az esetben adható, amikor az igénylő személy magyar állampolgár eltartottja, vagy legalább egy éve egy háztartásban él vele, továbbá olyan személy, akiről egészségügyi okokból gondoskodik magyar állampolgár, végül magyar állampolgár által eltartott kiskorú gyermek, akinek állampolgársága ismeretlen, vagy Magyarországon született, és nincs fölötte felügyeleti joggal bíró szülője.

13. Továbbá lehetséges szezonális munkavállalás, látogatás, tanulmányi, vállalaton belüli áthelyezés, kutatási és gyógykezelés célú tartózkodási engedély kérvényezése.

A tartózkodási kérvényeken kívül lehetséges a letelepedés is.

- EK letelepedési engedélyt az a harmadik országbeli állampolgár kaphat, aki teljesíti a következő feltételeket: biztos megélhetése és lakhatása van Magyarország területén.

¹⁵⁰ Bevándorlási és Állampolgársági Hivatal. Elérhető: www.bmbah.hu/index.php?lang=hu (A letöltés időpontja: 2016. 10. 16.)

letén, jogosult egészségügyi biztosításra, vagy tudja önmaga számára biztosítani az ellátást, legalább öt éven át jogszerűen Magyarországon tartózkodott, és nincs kizáró ok; vagy rendelkezik EU kék kártyával és legalább két évig tartózkodott Magyarországon területén, vagy öt évig az Európai Unió tagállamainak területén. Kizáró okok: a letelepedése veszélyezteti Magyarország közbiztonságát vagy nemzetbiztonságát; SIS figyelmeztető jelzés hatálya alatt áll; az engedély megszerzése érdekében hamis adatot, valótlan tényt közölt, vagy az eljáró hatóságot megtévesztette; vagy más (például szezonális munkavállalóként, önkéntesként vagy akár menekültstátusz birtokában) engedéllyel tartózkodik az országban.

- Ideiglenes letelepedési engedélyt az a harmadik országbeli állampolgár kaphat, aki az EK letelepedési engedély feltételeit teljesíti a minimum tartózkodási időktől eltekintve, valamint az EU más tagállama által kiállított huzamos EK tartózkodási engedéllyel rendelkezik. A kizáró okok is megegyeznek az EK letelepedési engedéllyel bemutatottakkal.
- Nemzeti letelepedési engedélyt kaphat az a harmadik országbeli állampolgár, aki teljesíti a három, fentebb kétszer is említett feltételt (lakhatás, egészségügyi biztosítás és kizáró okok), valamint vagy három évet tartózkodott Magyarországon, vagy menekültstátuszú személy családtagja, vagy magyar állampolgár felmenővel rendelkezik.

15.14. Adalékok a nemzetközi migráció és a biztonság kapcsolatának vizsgálatához

Szociológusként a magunk részéről korábban is, jelen esetben is mindig szigorúan távol tartottuk és tartjuk magunkat bármiféle (aktuál)politikától, politikai állásfoglalástól.¹⁵¹

A nem katonai biztonsági kérdések között a migráció megítélése sokáig nem kapott akkora figyelmet, mint amekkorát igényelne. Katonai, vagyis nemzetbiztonsági aspektusból kizárólag a migrációval érintett, illetve süjtött ország vagy régió biztonságával foglalkoztak a szakmabeliek, a migránsok biztonsága nem képezte a vizsgálat tárgyát, holott a nemzetközi migrációnak két főszereplője van: a befogadó társadalom és betelepülő társadalom.¹⁵²

A migráció biztonsági kihívást jelent nemcsak a befogadó társadalom, de a betelepülő társadalom számára is. A fő súrlódást az okozza, hogy ami az egyik fél számára előnyt jelent, a másik fél számára lehetséges, hogy hátrányos. A befogadó számára előny többek között az, hogy a betelepülők elvégzik az alacsony presztízsű munkákat, a betelepülő számára pozitívum, hogy van munkája, javulhatnak az életkörülményei, viszont visszatetszést

¹⁵¹ Ráadásul egy egyetemi alaptantárgy tankönyvével szemben külön is követelmény, hogy semmiképpen ne adjon teret semmiféle (aktuál)politikai kinyilatkoztatásnak, lözungenak, valótlan, illetve demagóg állításnak, hanem kizárólag a társadalmi tényekkel és azok objektív, tudományos igényű vizsgálatával, értelmezésével és hallgatóink, valamint képzési szakjaink, szakirányaink sajátosságainak megfelelő differenciált magyarázatával foglalkozzon, integrálva a korábban született, a szaktudományos közvélemény által már helytállóként elfogadott szakismereteket, valamint a lehető legfrissebb szakismeretek közül azokat, amelyek tartósan helytállóknak ígérkeznek.

¹⁵² SZABÓ A. Ferenc (2006): *A nemzetközi migráció és korunk biztonságpolitikai kihívásai*. HM Zrínyi Kommunikációs Szolgáltató Kht. – Zrínyi Kiadó. 22.

kelthet a befogadó állam szegényebb rétegei között, akik úgy érezhetik, hogy a migránsok elveszik előlük a munkát. Azonban maga a migráció nem alkalmas konfliktus előidézésére. A hangsúly a folyamat sebességében, a migránsok számában és személyében rejlik.

A nemzetközi migráció egyik legfőbb hátránya a kulturális különbségekben is rejtőzhet. Az asszimiláció és integráció hiánya ugyanis növelheti a bizalmatlanságot, csökkentheti a biztonságérzetet, azonban a multikulturalitás, a sokszínűség előnyt is jelenthet a befogadó társadalom számára.

A biztonságérzet csökkenésével szemben a befogadó társadalom védekezik, például limitált, fokozatos befogadással, feltételek kiszabásával.¹⁵³

Láthatjuk tehát, hogy migráció és biztonság tükrében nem lehet egyszerűen, egy oldalról megközelíteni a kérdéskört, így olyan megoldást sem lehet találni, amely mindenkinek megfelel. A befogadó társadalom biztonsága és a betelepülő társadalom biztonsága olykor egymással szöges ellentétben áll, azonban mérlegelésre van szükség, hogy el tudjuk dönteni, melyik lehet az adott pillanatban fontosabb.

A nemzetközi migráció jelenségkörével összefüggésben a nemzetközi és a hazai szakirodalom a kétségtelenül meglévő *számos pozitív hozadék mellett több potenciális* kihívást, kockázatot, fenyegetést, illetve veszélyhelyzetet is említ. Ezek egy része reális, más része talán napjainkban némiképpen eltúlzottnak tűnhet, de mindenképpen érdemesnek látszik arra, hogy legalább felsorolásszinten említést tegyünk róluk, illetve elkezdjük alapos, tudományos igényű, kontextuális, inter- és multidiszciplináris jellegű vizsgálatukat. Ezeket a főbb potenciális kihívásokat, kockázatokat, fenyegetéseket mutatjuk be (a teljesség igénye nélkül) a továbbiakban.

15.14.1. Lehetséges társadalmi kockázatok

Az egyik legfőbb társadalmi kockázat a *2015-ben tömeges méreteket öltött illegális migrációval* függött össze, hiszen az esetek túlnyomó többségében nem sikerült az illetékes nemzetbiztonsági szerveknek beazonosítaniuk, hogy kik, honnan, milyen előélettel érkeztek, és miféle potenciális vagy tényleges kockázatot, veszélyt jelenthetnek hazánk, EU-tagország státusú partnerországaink és a nemzetközi közösség egésze számára.

Voltak olyan szakemberek, akik azt állították, hogy: „*Nagy esély van rá, hogy pakisztáni ISIS-operátorok, iráni iszlám gárdisták és különböző dzsihadista tanzimok képviselői nyertek befogadást afgán menekültek vagy szíriai háborús oltalmazottak gyanánt.*”¹⁵⁴

Az illegális migráció három csoportba osztható:¹⁵⁵

- vannak, akik okmányok nélkül (például vízum) vagy hamis dokumentumokkal lépték át a határt, vagy a zöldhatáron keresztül léptek az országba;
- azon személyek, akik legálisan érkeztek, de túllépték a megengedett tartózkodási időt (lejárt a vízumuk), vagy az itt maradás érdekében álházasságot kötnek;
- turistaként érkeztek, munkavállalási szándékkal.

¹⁵³ SZABÓ (2006).

¹⁵⁴ A migránsvédők a végsőkig elmennek. Interjú Katona Nasrinnal (2017). *Figyelő*, 45. sz. 2017. november 9–15. 10–13.

¹⁵⁵ Illegális migráció Magyarországon. Elérhető: <http://emberijogok.kormany.hu/illegalis-migracio-magyarorszagon> (A letöltés időpontja: 2016. 09. 12.)

Sajnos tény, hogy mind a legális, mind az illegális migránsok esetén felmerülhet utóbb a befogadó társadalomba való beilleszkedni nem tudás, a többségi társadalommal való egyre élesedő konfliktusok, a radikalizálódás, illetve szélsőséges akciók (akár a terrorizmus¹⁵⁶) kockázata is.

A legális migrációval együtt járó potenciális társadalmi kockázatok, konfliktusforrások közé sorolhatók, egyebek között:

- integrációs és asszimilációs képesség és hajlandóság hiánya (elsősorban harmadik generációs személyeknél);
- befogadó országok állampolgárainak elutasító magatartása;
- európai (nyugati) kultúra elutasítása;
- vallási különbségekből adódó feszültségek;
- szegregáció a perifériára szorultak körében;
- radikalizáció kialakulása;
- szervezett bűnözői csoportok tevékenysége;
- szélsőséges és terrorista csoportokkal való kapcsolatfelvétel;
- terrorizmus ideológiai, anyagi támogatása.

Az illegális migrációval együtt járó potenciális társadalmi kockázatok, konfliktusforrások közé sorolhatók egyebek között:

- humanitárius válságot idézhet elő;
- egészségügyi kockázatot rejt magában;
- környezetszennyezéssel, környezetkárosítással jár;
- illegális határátlépésekkel és megélhetési bűnözéssel kapcsolatos;
- erőszakos cselekmények a menekülttáborokban;
- hatóságok elleni erőszakos megnyilvánulás;
- szervezett bűnözéshez és illegális kereskedelemhez is kapcsolható;
- erőszakos megélhetési bűncselekmények elkövetését vonja magával;
- bűnözők, szélsőséges és terrorista személyek is rejtőzködhetnek közöttük.

Az államok egyik alapvető célja az állampolgáraik közösségének és magának az államnak a védelme. Ezért meg kell hozniuk minden olyan intézkedést, amellyel felvehetik a harcot a szélsőségesesség, a terror minden megnyilvánulása ellen. Több kutató felveti annak kérdését, hogy vajon összeköthető-e (s ha igen, akkor miképpen) napjaink tömeges illegá-

¹⁵⁶ A számtalan terrorizmusdefiníció közül témakörünk szempontjából az egyik legjobban használhatónak az Észak-atlanti Szerződés Szervezete (NATO) által adott megfogalmazás kínálkozik, amely szerint: „A terrorizmus erő vagy erőszak személyek vagy vagyontárgyak elleni törvénytelen alkalmazása, félelem és rettegés keltése, illetve azzal való fenyegetés abból a célból, hogy kormányokat vagy társadalmakat befolyásoljanak, vagy átvegyék az irányítást a lakosság fölött, vagy félemlítsenek meg valamilyen politikai, vallási vagy ideológiai cél elérése érdekében.” NATO’s military concept for defence against terrorism. Elérhető: www.nato.int/cps/en/natohq/topics_69482.htm (A letöltés időpontja: 2017. 03. 20.). A terrorizmus mint társadalmi gyökerű, társadalmi hatásokkal bíró, társadalmi jelenség szociológiai szempontú vizsgálatával összefüggésben lásd egyebek között: Kiss Zoltán László (2005): A terrorizmus elleni küzdelem szociológiai természetű kihívásai. *Hadtudomány*, 15. évf. 4. sz. 182–187.

lis migrációval együtt járó népvándorlási hulláma a terrorizmus, valamint a *terrorizmus támogatásának* kérdéskörével.¹⁵⁷

Sajnálatosan sok példát ismerünk akár a közelmúltból is, amikor súlyos emberáldozatokkal járó terrortámadások történtek az Európai Unió országaiban, amelyek jelentős hányadát szélsőséges muszlim bevándorlók követték el.

- 2004. március 11-én Spanyolországban, a madridi vasúthálózat ellen végrehajtott összehangolt pokolgépes támadás, amelynek következtében 191-en meghaltak és 1800-an megsebesültek (a támadás kivitelezésével egy az al-Káida terrorszervezethez tartozó terrorcsoportot tettek felelőssé).
- 2005. július 7-én a londoni metrórendszerben és egy buszon elkövetett öngyilkos-robbantás-sorozat, amely 56 áldozatot és 700 sebesültet követelt (ezeket a cselekményeket olyan muzulmánok követték el, akik Nagy-Britanniában születtek és éltek).
- 2015. január 7-én a párizsi *Charlie Hebdo* szerkesztősége ellen és másnap egy üzletben hajtott végre összesen 20 halálos áldozattal és 21 sérülttel járó terrortámadást (az elkövetők iszlamista merénylők voltak).
- 2015. november 13-án este szintén Párizsban, több helyszínen összehangolt terrortámadást követtek el az Iszlám Állam terrorszervezethez köthetően (a vérengzés eredményeként, amelyben a legtöbb áldozatot a Bataclan koncertteremnél gyilkolták meg, összesen 129 fő halt meg és 368 fő sebesült meg).
- 2016. március 22-én Belgiumban a brüsszeli Zaventem reptéren és a városközpontban lévő Európai Parlament közelében található metróállomáson végrehajtott robbantássorozatban 32 halálos áldozattal és 330 sebesülttel járó terrortámadást követtek el (a muszlim elkövetők tetteit az Iszlám Állam vállalta magára).
- 2016. július 14-én a franciaországi Nizza városában egy teherautóval az ünneplő tömegbe hajtva, 86 áldozattal és 307 sebesülttel járó terrorcselekményt hajtott végre egy muzulmán vallású, tunéziai származású nizzai lakos (ezúttal is az Iszlám Állam vállalta magára a felelősséget a tett elkövetéséért).
- 2016. december 19-én Berlinben, a karácsonyi vásárba hajtottak egy lopott kamionnal, 12 ember halálát és további 49 személy sérülését okozva (az elkövető egy tunéziai terrorista volt, aki korábban már kapcsolatba kívánt kerülni az Iszlám Állammal).

Mindezen felsorolt események világosan felhívták a hatóságok figyelmét arra, hogy megjelenhetnek szélsőséges, radikális csoportok, akik a vallási fanatizmus nevében toborozhatják tagjaikat, súlyosan jogellenes cselekmények elkövetésére biztatva őket. Ezek az egyének tehát önként, vagy valamelyik szervezett bűnözői csoport közreműködésével, illetve terrorista sejt általi toborzás révén csatlakozhatnak terrorista csoportokhoz és hajthatnak végre terrorcselekményeket.

Megjegyezzük, hogy a kockázatok a legális bevándorlók esetében sem zárhatók ki teljes mértékig, ideértve azokat is, akik például az ún. *letelepedési államkötvények* vásárlása

¹⁵⁷ SCHMID, Alex P. (2016): *Links between Terrorism and Migration: An Exploration*. ICCT Research Paper (May 2016). The Hague: International Centre for Counter Terrorism (ICCT).

révén vándorolhattak be egy adott ország vagy államszövetség területére.¹⁵⁸ Így nemzetbiztonsági szempontból fontos és hasznos lenne azon közel 20 ezer személynek az alaposabb vizsgálata is, akik 2013 júniusát követően a letelepedési kötvényprogram kapcsán jöttek Magyarországra, illetve vándoroltak magyar papírokkal hazánkon keresztül az Európai Unió más országainak területére, miután a letelepedési kötvényprogramban érintett nyolc cég közül valamelyiknél megvásároltak legalább egy 300 ezer eurós *letelepedési államkötvényt* (hivatalos magyar nevén *Letelepedési Magyar Államkötvényt*).¹⁵⁹ A Bevándorlási és Menekültügyi Hivatal (BMH) által 2017. december elején közzétett, véglegesnek mondott adatok szerint 2013 júniusa óta legalább 19 885 külföldi vett részt a programban, akik közül 6538 külföldi személy letelepedési engedélyt kapott „befektetőként”, 47 fő pedig tartózkodási engedélyt kapott.¹⁶⁰ A kötvény megvásárlói magukkal hozhatták közvetlen családtagjaikat is, ennek eredményeként 2017 decemberéig plusz további 13 300 fő részére adtak ki családegyesítés címén hivatalos engedélyt.¹⁶¹

A politikai döntéshozóknak számos tényezőt figyelembe véve kell meghozni stratégiai szintű, sok évtizedre meghatározó jelentőségű döntéseiket. Ennek kapcsán azt sem feledhetik, hogy a bevándorlók milyen demográfiai mutatókkal rendelkeznek, s betelepülésük miféle távlati következményekkel járhat.

¹⁵⁸ Ismert nemzetközi gyakorlat, hogy azok az országok, amelyek vonzzák a külföldi betelepülőket, bizonyos gazdasági befektetésekért cserébe letelepedési lehetőséget nyújtanak külföldieknek, hosszabb távon az állampolgárság megszerzésére. Az ezzel kapcsolatos nemzetközi gyakorlat széles skálán változik. A letelepedési kötvények magyar rendszere szerint ilyen állampapírokhöz kizárólag az állam által kijelölt magánközvetítőkön (nagyraoszt magyar háttérű, de egy kivétellel offshore) cégeken keresztül lehet hozzájutni. A külföldi befektető e kötvények vásárlása révén tulajdonképpen kölcsönt nyújt a magyar államnak, amit középtávon kamattal együtt kap vissza (így profit az ügyletben kizárólag a közvetítő cégekben keletkezik, ott viszont igen jelentős mértékben). Lásd ennek kapcsán: 2012. évi CCXX. törvény a harmadik országbeli állampolgárok beutazásáról és tartózkodásáról szóló 2007. évi II. törvény módosításáról. Lásd még: GYENIS Ágnes: Fizetős kapu a határkerítésen VIP-migránsoknak. *HVG*, 2016. 09. 24.

¹⁵⁹ Ez egy olyan értékpapír, amelyet az EU-n kívüli országokból érkező befektetők vásárolhatnak meg a magyar kormány által kijelölt közvetítőkön keresztül, és ezért cserébe magyarországi letelepedési engedélyhez (hivatalos nevén: nemzetgazdasági érdekből kiadott nemzeti letelepedési engedély) juthatnak, amellyel az egész Európai Unióban szabadon utazhatnak. A kötvényprogramot bonyolító offshore cégek bevételét 145,9 milliárd forintra becsülték 2017. december elejéig.

¹⁶⁰ Utóbbiak nem kívántak élni azzal a lehetőséggel, hogy átváltsák a részükre kiadott tartózkodási engedélyt letelepedési engedélyre. A letelepedésikötvény-program eredetileg 2013 júniusában indult, az ügyfelek előbb tartózkodási engedélyt kaptak, majd fél év után kérvényezhették a letelepedési engedélyt. Utóbb, 2016. július 1-től módosultak a szabályok, és a külföldiek egyből letelepedési engedélyt kaptak. Lásd WIEDERMANN Tamás (2017): Végleges: húszezer bevándorló érkezett a kötvényprogrammal. *Magyar Nemzet Online*. 2017. 12. 07. Elérhető: <https://mno.hu/gazdasag/vegleges-huszezer-bevandorlo-erkezett-a-kotvenyprogrammal-2432444> (A letöltés időpontja: 2017. 03. 20.)

¹⁶¹ A nemzetközi szokásjogban ilyen esetekben a családegyesítés címszó általában a házastársra és a kiskorú gyermekekre vonatkozik, de esetünkben a kötvényprogramban a magyar kormány ezt kiterjesztette a nem egy háztartásban élő, nagykorú gyerekekre, sőt a nagyszülőkre is úgy, hogy még az együttlakást sem követelte meg. Így egyetlen 300 ezer eurós kötvény vásárlásával akár nyolc ember is bejuthat az EU (s azon belül hazánk) területére.

Európa lakosságának 4,9 százaléka muszlim 2016-ban

Az európai muszlim népesség növekedése a migráció jövőbeni alakulásától függően

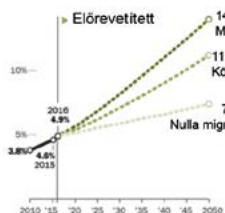

A muszlimok aránya a népesség százalékában

- > 18,0%
- 12,0–11,9%
- 6,0–11,9%
- 3,0–5,9%
- <3,0%



A muszlim lakosság becslött mértéke 2016-ban		A muszlim lakosság aránya százalékban
EU + Norvégia és Svájc	25 770 000	4,9
Franciaország	5 720 000	8,8
Németország	4 950 000	6,1
Nagy-Britannia	4 130 000	6,3
Olaszország	2 870 000	4,8
Hollandia	1 1210 000	7,1
Spanyolország	1 180 000	2,6



Termékenység és migráció hajtotta a muszlim népesség növekedését Európában 2010 és 2016 között

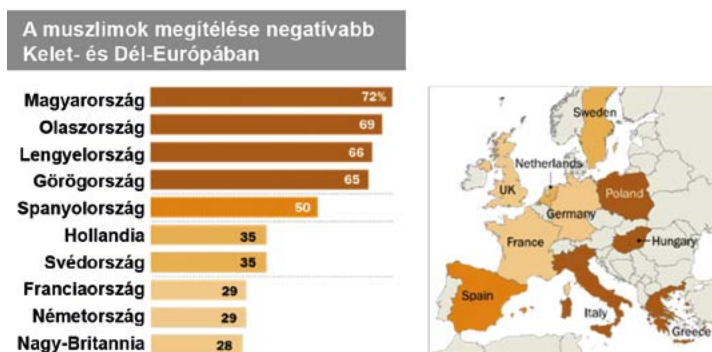

20. ábra

A muszlimok demográfiai mutatói

Forrás: HACKETT, Conrad (2017): *5 facts about the Muslim population in Europe*. Fact Tank – Our Lives in Numbers. November 29, 2017. Elérhető: www.pewresearch.org/fact-tank/2017/11/29/5-facts-about-the-muslim-population-in-europe/ (A letöltés időpontja: 2017. 03. 20.)

6. táblázat

A muszlimok számának előrejelzése különböző migrációs forgatókönyvekkel kalkulálva

	2010	2016	2050 (zéró migráció esetén)	2050 (közepes migráció esetén)	2050 (magas migráció esetén)
Európában összesen	19 520 000	25 770 000	35 770 000	57 880 000	75 550 000
Egyesült Királyság	2 970 000	4 130 000	6 560 000	13 060 000	13 480 000
Franciaország	4 720 000	5 720 000	8 600 000	12 630 000	13 210 000
Németország	3 300 000	4 950 000	5 990 000	8 480 000	17 490 000
Olaszország	2 150 000	2 870 000	4 350 000	7 050 000	8 250 000
Spanyolország	980 000	1 180 000	1 880 000	2 660 000	2 810 000
Svédország	430 000	810 000	1 130 000	2 470 000	4 450 000
Hollandia	990 000	1 210 000	1 510 000	2 200 000	2 790 000
Belgium	650 000	870 000	1 250 000	2 050 000	2 580 000
Svájc	390 000	510 000	660 000	1 140 000	1 520 000
Norvégia	180 000	300 000	390 000	980 000	1 320 000
Ausztria	450 000	600 000	750 000	960 000	2 120 000
Dánia	220 000	310 000	430 000	770 000	1 100 000
Finnország	60 000	150 000	220 000	720 000	990 000
Görögország	590 000	620 000	590 000	700 000	860 000
Bulgária	820 000	790 000	700 000	500 000	650 000
Ciprus	280 000	300 000	300 000	390 000	430 000
Portugália	30 000	40 000	50 000	210 000	220 000
Írország	50 000	70 000	80 000	190 000	200 000
Magyarország	< 10 000	40 000	30 000	110 000	390 000
Románia	70 000	80 000	70 000	110 000	120 000

	2010	2016	2050 (zéró migráció esetén)	2050 (közepes migráció esetén)	2050 (magas migráció esetén)
Szlovénia	70 000	80 000	80 000	100 000	100 000
Csehország	< 10 000	20 000	20 000	100 000	110 000
Horvátország	70 000	70 000	60 000	70 000	70 000
Luxemburg	10 000	20 000	20 000	60 000	90 000
Lengyelország	< 10 000	10 000	10 000	50 000	60 000
Málta	< 10 000	10 000	10 000	40 000	80 000
Szlovákia	< 10 000	< 10 000	< 10 000	30 000	40 000
Lettország	< 10 000	< 10 000	< 10 000	< 10 000	< 10 000
Litvánia	< 10 000	< 10 000	< 10 000	< 10 000	< 10 000
Észtország	< 10 000	< 10 000	< 10 000	< 10 000	10 000

Forrás: Europe's Growing Muslim Population. Elérhető: www.pewforum.org/2017/11/29/europes-growing-muslim-population (A letöltés időpontja: 2017. 03. 20.)

Kulturális és vallási kockázatok

A befogadó országok állampolgárai és a betelepülni kívánó migránsok kulturális és vallási különbözőségéből esetleg adódó feszültségek, konfliktusok kockázatai, amelyeknek nem megfelelő kezelése esetén idővel elmérgesedhetnek a viszonyok, és érvényesülhet mindkét fél részéről Allport híressé vált fokozatossági modellje, amely szerint az előítéletesség egyre szélsőségesebb formát ölthet (a szóbeli előítéletességtől, elkerüléstől a hátrányos megkülönböztetésen, elkülönítésen, kirekesztésen keresztül a fizikai agresszióig, sőt akár az üldözésig és kiirtásig¹⁶²). Sajnálatos tény, hogy szélsőséges esetben előfordulhat, hogy egy adott kisebbségi csoport akár tudatos szubkultúra-építésbe is kezdhet, saját intézményrendszert alakíthat ki, redukálhatja, illetve megszakíthatja a többséggel való kommunikációt, önkéntes izolációba is vonulhat, szembe is fordulhat a többségi társadalommal, előbb burkoltan, majd egyre nyíltabban el is utasíthatja azt. Szerencsére csak elvétve tudunk példákat arra, hogy adott bevándorlócsoporthoz a többségi társadalom felbomlásztására, illetve maguk alá gyűrésére tennének kísérletet, akár politikai bűnözés és terror, vagy az államterület megcsönkítése révén.

Egészségügyi kockázatok

Azok az egyének, akik a legális és illegális bevándorlást választják, komoly egészségügyi kockázatot jelenthetnek mind a vándorlás útvonalán lévő országoknak, mind pedig a befogadó államoknak. A kontrollálatlan beutazások következtében a hatóságok képtelenek ellenőrzésük alatt tartani és kiszűrni azokat a személyeket, akik valamilyen (például súlyos fertőző) betegségben szenvednek. A tömegével, ellenőrizetlenül érkező menekültek, illetve migránsok helyzete az ellátás hiánya, az elhelyezés és egészségügyi problémák következtében könnyen humanitárius válságba, majd konfliktusokba és lázongásokba fordulhat át.

¹⁶² ALLPORT, Gordon W. (1999): *Az előítélet*. Budapest, Osiris Kiadó.

Környezetszennyezés

A tömeges, ellenőrizetlen, szabályozatlan vándorlás következtében keletkező környezetkárosítás jelentős lehet (hulladék tömege, higiénés viszonyok leromlása, kommunális intézmények „leharcolása”, rongálások stb.).

15.14.2. Gazdasági kockázatok

Munkaerőpiac problémái

Megjelenésük a bevándorlók képzettségéből, munkaképességéből eredeztethető, befolyásolhatják az adott ország foglalkoztatottsági mutatóit. (A legális és illegális migrációban részt vevőkre jellemző lehet a túlképzettség, de akár az alulképzettség is.)

Jogellenes, rejtett gazdasági tevékenységek

Közéjük tartoznak azok a törvénybe ütköző gazdasági cselekmények, amelyek a migráció tekintetében összefüggésbe hozhatók a fekete- vagy szürkegazdaság megjelenésével, kiterjedésével.

Források elosztása

A bevándorlás nyomán előfordulhat, hogy az egyre szűkösebben rendelkezésre álló természeti és anyagi erőforrások felosztása, elosztása, tőkejavak megosztása, és juttatások igénybevétele kapcsán feszültség, konfliktus áll elő a többség és a betelepülő, de magasabb fertilitási mutatói okán egyre jelentősebb létszámú, egyre befolyásosabb kisebbség között.

Belpolitikai válságok

A migráció okozta belső politikai konfrontációk, érdekkülönbségek, amelyek a migráció kérdésével összefüggésben alakulnak ki.

Kisebbségi pártok, mozgalmak megjelenése

Új, etnikai alapon szerveződő politikai pártok, erőcsoportok, érdekartikulációs, érdekkagregációs, érdekvédelmi szervezetek létrejötte és működése egy adott államon belül, illetve nemzeti határokon átnyúlóan.

Kisebbségi csoportok megerősödése

Nem mindig a konszenzusos politikai megoldásokat keresik, előfordulhat, hogy inkább a befogadó állam és társadalom ellen szerveződnek és lépnek fel, egyre nagyobb hatékonysággal.

Idegen érdekek érvényesülése

Másik ország által az adott állam belső ügyeibe való etnikai alapú beavatkozás, illetve érdekeik érvényre juttatási szándéka.

15.14.3. Közbiztonsági kockázatok

Az illegális migráció növekedésével arányosan növekedhet az elkövetett bűncselekmények száma mind a cél-, mind pedig a vándorlási útvonalakon lévő országok területén, s egyre szélesebb körben teret nyerhet a szervezett bűnözés is. A bevándorló személy lehet áldozat és tettes is. Az illegális bevándorlással együtt járó negatív biztonsági kockázatok felderítése, kezelése nagy fokú plusz leterheltséget ró az érintett országok nemzetbiztonsági és rendvédelmi szolgálataira és hatóságaira, a (humán, technikai és pénzügyi) erőforrások átcsoportosításának kényszere miatt csökkenhet az adott szervezetek alaprendeltetésének kiteljesítésére fordított energia, és csökkenhet a feladatok elvégzésének hatékonysága, mivel azon feladataik ellátására már kevesebb figyelmet tudnak fordítani. Így előállhat az a nem kívánt állapot, hogy éppen az adott állam polgárainak a biztonsága csökken.

Illegális határátlépés

A vándorlás során, annak útvonalán lévő országok közötti illegális határátlépések szintén azok közé a cselekmények közé tartoznak, amelyekkel a migráns tömegek az államok törvényes rendjét, működését gátolják. Az ez ellen történő hatósági fellépések további jogellenes cselekmények kiváltását eredményezhetik (lásd például a hatóságokkal szembeni erőszakos megnyilvánulások különböző formáit).

A magyar államhatár átlépésének feltételeit *Az államhatárról szóló 2007. évi LXXXIX. törvény* szabályozza: „Az államhatárt nemzetközi szerződésben és törvényben meghatározott feltételekkel – ha nemzetközi szerződés vagy az Európai Unió közvetlenül alkalmazandó jogi aktusa kivételt nem tesz – a forgalom számára megnyitott, a forgalom jellegének megfelelő közúti, vasúti, vízi vagy légi határátkelőhelyen vagy a határátlépési ponton, ellenőrzés mellett szabad átlépni.”¹⁶³ Az államhatár átlépése során be kell tartani az államhatár átlépésével összefüggő jogszabályi rendelkezéseket, valamint a határátkelőhely rendjét. A törvény rendelkezik még a részleges határzár elrendeléséről is. Ez utóbbira nemzetbiztonsági érdekből kerül sor vagy járványveszély megelőzése érdekében, vagy az Egészségügyi

¹⁶³ 2007. évi LXXXIX. törvény az államhatárról 11. §.

Világszervezet (WHO) Nemzetközi Egészségügyi Rendszabályainak végrehajtása miatt, például nemzetközi horderejű járvány elhárítása érdekében.

A törvény rendelkezik a tranzitónákról is: „Az 5. § (1) bekezdés szerinti területen tranzitóna alakítható ki, amely a menekültkénti vagy oltalmazottkénti elismerését kérő személyek átmeneti tartózkodására és a menekültügyi, idegenrendészeti eljárások lefolytatására, valamint az ezekhez szükséges létesítmények elhelyezésére szolgál.”¹⁶⁴

Az 5. § (1) bekezdés szerinti terület Magyarország területének külső határ szerinti határvonalától, illetve a határjeltől számított 60 méteres sávja. Ebből a zónából a kilépés (vagyis a törvény szövege szerint a belépés Magyarország területére) akkor lehetséges, amennyiben:

- a menekültügyi hatóság nemzetközi védelmet biztosító döntést hoz,
- a menekültügyi eljárás általános szabályok szerinti lefolytatásának feltételei fennállnak,
- valamint ha a kérelem benyújtásától számított 4 hét eltelt, és a kérelem nem elfogadhatatlan, a belépést az idegenrendészeti hatóság jogszabály alapján engedélyezi.

Összefoglalva: a határt az erre kijelölt helyeken lehet átlépni, ellenőrzés (tehát érvényes okmányok bemutatása) mellett.

Magyarországon a 2012. évi C. törvény a büntető törvénykönyvben (Btk.) szabályozza az *illegális bevándorlással* kapcsolatos bűncselekményeket. A hatályos Btk. szerint a határzár tiltott átlépését három vagy öt évig terjedő szabadságvesztéssel büntetik. Öt év abban az esetben szabható ki, amennyiben az illető a jogosulatlan belépést

- „a) fegyveresen,
- b) felfegyverkezve,
- c) tömegzavargás résztvevőjeként követi el.”¹⁶⁵

A határzár megrongálására is hasonló szabályozás érvényes:

„Aki az államhatár rendjének védelmét biztosító létesítményt, illetve eszközt megsemmisíti vagy megrongálja, ha súlyosabb bűncselekmény nem valósul meg, büntetett miatt egy évtől öt évig terjedő szabadságvesztéssel büntetendő.”¹⁶⁶ (Bűncselekmény a 2012. évi C. törvény 4. § (1) szerint az a szándékosan vagy – bizonyos esetekben – gondatlanságból elkövetett cselekmény, amely veszélyes a társadalomra, azaz mások jogait vagy személyét, illetve Magyarország társadalmi, gazdasági, állami rendjét sérti vagy veszélyezteti. A bűncselekmény lehet büntetett vagy vétség. „Büntetett az a szándékosan elkövetett bűncselekmény, amelyre a törvény kétévi szabadságvesztésnél súlyosabb büntetés kiszabását rendeli, minden más bűncselekmény vétség.”¹⁶⁷ Vétségnek minősül a határzárval kapcsolatos építési és karbantartási munka akadályozása.)

¹⁶⁴ 2007. évi LXXXIX. törvény az államhatárról.

¹⁶⁵ 2012. évi C. törvény 352/A §.

¹⁶⁶ 2012. évi C. törvény 352/B §.

¹⁶⁷ 2012. évi C. törvény 5. §.

Illegális kereskedelem

Minden olyan jogellenes kereskedelem, amellyel valamilyen tiltott terméket (kábitószert, fegyvert, korlátozott terméket stb.) vagy személyt áruba bocsájtanak, s ezen tevékenység a legális és illegális migránsokhoz köthető.

Kábitószerral kapcsolatos bűnözés

A migrációhoz köthető a kábitószerral kapcsolatos bűnözés is. A bevándorlók többsége olyan vallás, ideológia, illetve kultúra mentén szocializálódott, amelyek alapjaiban tiltják, illetve utasítják el az alkohol fogyasztását. A világ számos részében legálisan hozzáférhető szesz-tartalmú készítmények fogyasztása számukra nem megengedett, ezért mentális és egyéb problémájuk vélt vagy valós csökkentésére más bódító eszközökhöz kénytelenek fordulni. A tudatmódosító szerekhez kötődő, vagy azok hatása alatt elkövetett bűncselekmények különbözőek ugyan, de mindenképpen közös pontként szerepelhet a bevándorlók, illetve a szervezett bűnözői csoportok aktív részvétele. A célországba többnyire illegálisan bejutó és ott megragadni kívánó migránsok sokszor kilátástalannak tűnő helyzetük miatti elkéseredésükben fordulnak a kábitószerekhez. Az általuk elképzelt megélhetésük az „új hazában” nem úgy alakul, ahogy azt szeretnék. Az illegalitás hatására – hiszen a célország tudta és engedélye nélkül tartózkodnak ott – nehezebben találnak maguknak munkát. A hátrahagyott családjukat, vagy ha sikerült magukkal vinniük, akkor a velük élőköt nem tudják eltartani. Így könnyen kiszolgáltatottá válnak, hiszen kényszerhelyzetben vannak. Vagy becsületes munkához jutnak, vagy kénytelenek lesznek valamilyen formában, de mindenképpen tisztességtelen módon keresethez jutni. Ha ez nem történik meg, könnyen a kábitószerekhez nyúlnak és deviáns magatartásformákat vesznek fel. Ekkor léphet színre a drog és az abból adódó bűncselekmények. Ezt tehetik önállóan mint elkövetők, vagy valamelyik bűnözői csoport tagjaként. Ha egyedül hajtják végre a büntettet, azt tehetik a kábitószerek hatása alatt vagy annak megszerzéséért is. Mind az egyéni, mind pedig a szervezeten elkövetett bűnesetek tekintetében további jogsértésekről beszélhetünk. Itt már megjelennek a közbiztonsági kockázatok is: a lopás, rablás, betörés, a gépjárműlopás vagy feltörés, esetenként erőszakos, illetve az életellenes bűncselekmények is.

A drog hatása alatt elkövetett esetekkel kapcsolatban felmerül az egyének lelki válsága, a kilátástalanság érzete, az elkéseredés általi kiútkeresés. A rossz helyzetfelismerés, a problémamegoldó képesség hiánya, illetve helytelen alkalmazása tereli rossz útra a reményvesztett migránst.

Embercsempészet

Az embercsempészet a célzott állam jogrendjének megsértésén kívül gyakran jár a csempésztett személy életének, testi épségének veszélyeztetésével, valamint anyagi

kizsákmányolásával. Ezt a fajta jogellenes cselekedetet elkövethetik egyénileg vagy csoportosan, jellemzően a szervezett bűnözéshez kötődően.¹⁶⁸

Magyarországon a 2012. évi C. törvény a büntető törvénykönyvben szabályozta az illegális bevándorlással kapcsolatos bűncselekményeket. Az embercsempészet tényállása kapcsán rögzítette a jogszabály: „*Aki államhatárnak más által a jogszabályi rendelkezések megszegésével történő átlépéséhez segítséget nyújt, büntetett miatt egy évtől öt évig terjedő szabadságvesztéssel büntetendő.*”¹⁶⁹ A büntetést tovább súlyosbíthatja, ha haszonszerzés céljából „nyújt segítséget” a határátlépésben; egyszerre több személynek nyújt segítséget; az államhatár védelmét szolgáló létesítményt megrongálja, továbbá ha az embercsempészt az érintettek sanyargatásával, fegyverrel, bűnszövetségben követi el. A törvény nem csak a részvételt bünteti, hanem a bűncselekmény szervezését és az előkészületet is.

Jogellenes tartózkodás elősegítése

Aki segítséget nyújt egy olyan személynek, aki nem az Európai Unió tagállamának vagy az Európai Gazdasági Térségről szóló megállapodásban részes más állam állampolgára, a jogellenes tartózkodásban vétséget követ el. Szintén vétséget követ el, aki visszaél családi kapcsolatok létesítésével, tehát elmúlt tizennyolc éves, és haszonszerzés céljából „*kizárólag tartózkodási jogosultságot igazoló okmány kiadása érdekében létesít családi kapcsolatot, vagy az apaságot megállapító teljes hatályú elismerő nyilatkozathoz hozzájárul*”.¹⁷⁰

Harmadik országbeli állampolgár jogellenes foglalkoztatása

Vétséget követ el, aki keresőtevékenység folytatására jogosító engedéllyel nem rendelkező

- „a) harmadik országbeli állampolgárt rendszeresen vagy tartósan, illetve*
- b) jelentős számú harmadik országbeli állampolgárt egyidejűleg foglalkoztat*”¹⁷¹ (azaz legalább öt személyt).

Továbbá büntetett követ el, aki

- „a) keresőtevékenység folytatására jogosító engedéllyel nem rendelkező harmadik országbeli állampolgárt különösen kizsákmányoló foglalkoztatási feltételek között foglalkoztat,*
- b) olyan, keresőtevékenység folytatására jogosító engedéllyel nem rendelkező harmadik országbeli állampolgárt foglalkoztat, akinek sérelmére emberkereskedelmet követtek el.*”¹⁷²

¹⁶⁸ www.unodc.org/unodc/en/human-trafficking/what-is-human-trafficking.html (A letöltés időpontja: 2017. 03. 20.)

¹⁶⁹ 2012. évi C. törvény 353. §.

¹⁷⁰ 2012. évi C. törvény 355. §.

¹⁷¹ 2012. évi C. törvény 356. §.

¹⁷² 2012. évi C. törvény 356. §.

Emberkereskedelem

Az emberkereskedelem ugyanezen kockázatok mellett a szállított emberek méltóságát, emberi voltát gyakran semmibe véve, őket áruként, tárgyként adja-veszi, a modern kor rabszolgáiként¹⁷³ vagy két lábon járó szervdonorként, szervbankként kezeli áldozatait. Az emberkereskedelem megelőzésére kiemelt nemzetközi figyelem irányul, hiszen nem csupán egy bűncselekményről beszélünk, hanem az emberi jogok, az emberi méltóság, az emberi szabadság súlyos megsértéséről. Több nemzetközi egyezmény is foglalkozik az emberkereskedelem, a rabszolgaság, a szolgaság, a kényszermunka vagy a kötelező munkára ítéelés tilalmáról. Ezek közül kiemelendő az Európai Unió Alapjogi Chartája,¹⁷⁴ az Európai Tanács kerethatározata¹⁷⁵ és a Palermói Jegyzőkönyv.¹⁷⁶

Alapvető eltérések: amíg az embercsempészet a migráns személy bejegyzésével történik, addig az emberkereskedelem esetén az érintett akaratán és bejegyzésén kívül folyik a cselekmény, az illető kárára.

Etnikai bűnözés

Etnikai alapon szerveződő bűnözői csoportok megjelenése.

Hatóságokkal szembeni erőszakos cselekmények

A tömeges illegális migráció törvényes keretek közötti tartásához a rendvédelmi szervek számos olyan intézkedés meghozatalára kényszerülnek, amelyek alkalmasint ellentétesek lehetnek a (például illegális) bevándorlók akaratával. Ezek sok esetben a menekülttáborokban elkövetett erőszakos cselekményekben, a kilátástalanságukból adódó ön- és közveszélyes tevékenységükben, illetve a hatóságokkal, rendvédelmi szervekkel szembeni erőszakos megnyilvánulásokban mutatkozhatnak meg.

¹⁷³ 2016-ban a modern rabszolgaság valamely formájában sánylódók számát 40,3 millió före becsülték világszerte, akik közül 24,9 millió fő kényszermunka, 15,4 millió fő pedig kényszerházasság rabja. Lásd: *Global Estimates of Modern Slavery: Forced Labour and Forced Marriage* (2017). Geneva, International Labour Organization (ILO). Elérhető: www.ilo.org/global/publications/books/WCMS_575479/lang-en/index.htm (A letöltés időpontja: 2017. 03. 20.). Lásd még a témakör kapcsán röviden: www.ilo.org/global/topics/forced-labour/lang-en/index.htm (A letöltés időpontja: 2017. 03. 20.).

¹⁷⁴ EU Alapjogi Chartája. Az EU nizzai csúcstalálkozóján írták alá 2000. december 7-én.

¹⁷⁵ 2002/629/IB, az emberkereskedelem elleni küzdelemről, 2002. július 19.

¹⁷⁶ 2006. évi CII. törvény az Egyesült Nemzetek keretében Palermóban, 2000. december 14-én létrejött, a nemzetközi szervezett bűnözés elleni egyezménynek az emberkereskedelem, különösen a nők és gyermekek kereskedelme megelőzéséről, visszaszorításáról és büntetéséről szóló jegyzőkönyve kihirdetéséről.

Megélhetési bűnözés

A törvényes munkalehetőség hiányában vagy azt elkerülve, direkt szándékból elkövetett bűncselekmények az egyének létfenntartásához kötődően. Kisebb-nagyobb súlyúak lehetnek.

Prostitúció

A globalizáció¹⁷⁷ és az abból fakadó migráció a prostitúcióra is hatást gyakorol. „*A migráns prostitúció jelensége ugyan már korábban is létezett, ám nem ilyen nagyságrendben. Az 1960-as években Dél-Amerikából, majd később az Ázsiából kiinduló migrációs hullám például hatást gyakorolt az emberkereskedelemre is, akként, hogy a célországokban nőtt a helyzete miatt kiszolgáltatott, prostitúcióra kényszerült vagy kényszerített sértettek száma. Az 1980-as évek végén, a rendszerváltást követően, a kelet-közép-európai országokban is hasonló folyamatok játszódtak le. A hátrányosabb gazdasági helyzetű országok főként kiinduló (származási) vagy tranzitorzággá váltak, míg a gazdaságilag előnyösebb helyzetű országok közül néhány célországgá vált mind az emberkereskedelem, mind pedig az embercsempészet szempontjából.*”¹⁷⁸

Az illegális bevándorlók körében magas azoknak a száma, akik prostitúciós tevékenységben vesznek részt. Közülük sokan önként vállalják, de rengetegen vannak olyanok, akiket kényszerítenek erre. Formája a szervezett bűnözéshez kötődik.

Szervezett bűnözés

Komoly problémát jelent az unió országaiban az illegális migránsokat egyrészt áldozatként használó, másrészt pedig tettestársként „foglalkoztató” szervezett bűnözői csoportok megjelenése. Az adott országok, illetve az EU bűnüldöző szerveinek óriási kihívást, leterheltséget, szakmai tudást és anyagi ráfordítást jelent a bűnszervezetek felderítése és felszámolása. Ez természetesen nem könnyű feladat, hiszen sok esetben országhatárokon átnyúló, jól szervezett, zárt közösségű, hierarchikus felépítésű, profitorientált elkövetői csoportokról van szó. Abban az esetben, ha a bevándorló a megélhetését legális körülmények között nem tudja biztosítani, illetve a célország társadalmi normáit nem fogadja el, könnyen valamilyen bűnözői csoport tagjává válhat. Persze ez sem megy olyan egyszerűen, hiszen – mint már említettem – rendkívül zárt csoportokról van szó, amelyek megválogatják tagjaikat.

¹⁷⁷ A globalizáció összetett társadalmi és gazdasági folyamat, amelynek többek között gazdasági, politikai és kulturális vonatkozásai vannak, és amely egymás után éri el a világ országait. A globalizáció kölcsönös függőségi viszonyokat teremt, illetve olyan szabályokat érvényesít, amelyek az egyes államok kormányai számára nem feltétlenül elfogadhatók. Elérhető: <http://tarstudszoatar.adatbank.transindex.ro/?szo=27> (A letöltés időpontja: 2017. 03. 16.)

¹⁷⁸ FEHÉR Lenke: *Nemzetközi emberkereskedelem 2004–2008*. OTKA 4693. Szakmai zárójelentés. 5. Ennek kapcsán lásd még: FEHÉR Lenke (2009): Az emberkereskedelem áldozatára vonatkozó alapelvek a nemzetközi dokumentumokban. *Acta Humana*, 20. évf. 1–2. sz. 130–145.; FEHÉR Lenke (2008): Az emberkereskedelem elleni nemzetközi fellépés főbb állomásai. *Acta Humana*, 21. évf. 1–2. sz. 14–36.

De kapcsolatok révén, amelyek adott bűnbandák esetén állhatnak az azonos régiókból származók befogadásából, hamarabb bekövetkezhetnek. A szervezett bűnözői csoportba bekerülő migráns így a törvénytelen cselekmények különféle változataival találja magát szemben, a kisebb súlyú büntettektől egészen a nagyobb, összetettebb, vagyis szervezeten elkövetett bűncselekményekig. E jogellenes ténykedésekből kiindulva beszélhetünk olyan szervezett bűnözői csoportok által folytatott tevékenységekről, mint a gépjárműlopás, betöréses lopások és rablások, a feketegazdaságban való aktív közreműködés, orgazdahálózatok országhatárokon átnyúló üzemeltetése, illetve illegális kereskedelem (ember, kábítószer stb.).

Tulajdonképpen megállapítható az a tény, hogy e csoportos bűnözői forma a korábban felsorolt törvénybe ütköző cselekmények mindegyik formájában jelen van, kellő mértékben magában foglalva a legális és illegális bevándorlást érintő bűncselekményeket, amelyek révén akarva-akaratlanul is kapcsolatba hozható a terrorizmussal.

Okirat-hamisítás

Az illegális bevándorlás egyik súlyos velejárója, hogy soraik között rejtve, jellemzően hamis okmányokkal ellátva olyan egyének bújhatnak meg és juthatnak be az Európai Unió valamelyik tagállamába, akik nagy valószínűséggel valamilyen körözési listán szerepelnek, bűnözők vagy terroristák. Segítségével teljesen új személyiségek hozhatók létre, és e személyek mozgása sok esetben összeköthető az illegális kereskedelemmel, pénzügyi forgalom lebonyolításával, illetve számos, más jellegű bűncselekménnyel. Szervezett formában zajlik, de állhatnak mögötte ellenérdekelt külföldi nemzetbiztonsági szolgálatok is.

15.14.4. Nemzetbiztonsági kockázatok

Államellenes szerveződések

Etnikai csoportok a befogadó állam elleni belháborús, polgárháborús törekvései.

Ellenérdekű titkosszolgálati tevékenységek

Az ellenérdekelt titkosszolgálatok befolyással bírhatnak a migráncscsoportok felett, és olyan tevékenységekre buzdíthatják őket, amelyekkel károkat okozhatnak az államnak.

Idegengyűlölet

A nemzetbiztonsági kockázatok közé sorolható a befogadó országok állampolgárainak a bevándorlókkal szembeni hozzáállása, fellépése, a közöttük kialakuló kapcsolat is. Meghatározó jelentőséggel bír, hogy befogadják őket maguk közé, vagy pedig elutasító magatartást tanúsítanak velük szemben. Az idegengyűlölet megjelenése kiváltó oka lehet számos, az érintett állam biztonságát, nemzetbiztonságát fenyegető, törvény által elítélendő cselek-

ménynek. Az integrálódás kérdésköre és annak hiányából következő deviancia mind-mind egy olyan magatartás felé terelheti a migránst, amellyel szembemegy a társadalommal.

Szélsőségek

A demográfiai összetétel megváltozása, a migránsok integrációjának hiánya elmeget olyan negatív irányba is, amellyel a perifériára szorultak kiutat nem találva a radikalizmus felé fordulhatnak. Ez pedig nagyon veszélyes, hiszen ezek azok a személyek, akik igen könnyen valamelyik szélsőséges csoport közelében találhatják magukat.

Védelmi képességek gyengülése

A befogadó országban lévő migránsok vallási, kulturális vagy egyéb okból megtagadják egy adott állam védelmében való részvételt, illetve előfordulhat, hogy bevonásuk a honvédelem, illetve nemzetbiztonság területein végzett szaktevékenységekbe bizonyos kockázatokat rejthet magában.¹⁷⁹

A nemzetbiztonsági szolgálatok¹⁸⁰ feladata az illegális tömeges migrációval érkező terroristák kiszűrése és a legális migránsok, betelepülők szélsőségesse válásának megakadályozása érdekében rendkívül összetett, s igényli a *hírszerző* és az *elhárító* szervezetek fokozott együttműködését.

Az illegális migráció jelensége számos nemzetbiztonsági kockázatot tartalmaz, ezért a szolgálatok számára nagyszámú teendőt, tennivalót ad. Ezeknek a biztonságot veszélyeztető tevékenységeknek a kezelése egyrészt a szolgálatok törvényi kötelezettségéből,¹⁸¹ másrészt pedig alapfeladatukból adódik. A korábbi fejezetekben taglalt különböző, a migrációval összefüggésbe hozható jogellenes cselekmények és hatásuk elkerülése, megelőzése érdekében a nemzetbiztonsági szolgálatok intézkedéseket foganatosítanak. A migrációt érintő feladatok tükrében a birtokukba jutó információk alapján a szolgálatoknak vizsgálniuk kell a legális és illegális bevándorlás esetleges nemzetbiztonsági hatásait.

Mindkét esetben vannak átfedések, kiemelten a szélsőségek, a szervezett bűnözés és a terrorizmus eshetősége kapcsán. Az Európai Unió határainak szabadabb átjárása is megkönnyíti a vándorlást, ugyanakkor megnehezíti az amúgy is meglehetősen túlterhelt nemzetbiztonsági szolgálatok, rendvédelmi szervek dolgát.

A nemzetbiztonsági szolgálatoknak egyaránt képződnek feladatai országhatárokon belül és kívül is. A hírszerző szolgálatoknak fel kell deríteniük az ország felé irányuló migrációs hullámokat. Ki kell szűrniük azokat a személyeket, akik bűnözői tevékenységet folytatnak, vagy valamilyen módon kapcsolatba hozhatók szervezett bűnözői csoportokkal, terrorizmussal.¹⁸² Továbbá fel kell fedniük és beazonosítaniuk azokat a törekvéseket, ame-

¹⁷⁹ Póczik Szilveszter (2006): Nemzetközi migráció, kisebbségek, társadalmi kockázatok és megoldások. *Polgári Szemle*, 2. évf. 12. sz.

¹⁸⁰ Hazánkban jelenleg: Információs Hivatal, Alkotmányvédelmi Hivatal, Katonai Nemzetbiztonsági Szolgálat, Nemzetbiztonsági Szakszolgálat, Teroorelhárítási Információs és Bűnügyi Elemző Központ.

¹⁸¹ Hazánkban a nemzetbiztonsági szolgálatokról szóló 1995. évi CXXV. törvény alapján.

¹⁸² Póczik (2006), 114–115.

lyek a migráció ellen irányulnak. Képességeiket felhasználva a megfelelő hírszerzési elemek bevonásával kell végezniük a feladataikat, amelyek példaként említve az alábbiak lehetnek:

- HUMINT¹⁸³ – szervezett bűnözői csoportokba, embercsempész-hálózatokba, terrorista szervezetekbe való beépülés, azok felfedése, kapcsolatok kialakítása, elfogott bűnözők kihallgatása;
- SIGINT¹⁸⁴ – szervezett bűnözői csoportok, embercsempész-hálózatok, terrorista szervezetek kommunikációjának felfedése, lehallgatása;
- OSINT¹⁸⁵ – szervezett bűnözői csoportokról, embercsempész-hálózatokról, terrorista szervezetekről, személyekről rendelkezésre álló nyílt információk megszerzése és összegyűjtése;
- IMINT¹⁸⁶ – szervezett bűnözői csoportokról, embercsempész-hálózatokról, terrorista szervezetekről, személyekről készült képi információk összegyűjtése, mozgásuk, rejtékhelyük megfigyelése;
- MASINT¹⁸⁷ – a szervezett bűnözői csoportok, embercsempész-hálózatok, terrorista szervezetek mozgásának megfigyelése, valamint a piszkos bombák beszerzésének meghatározása;
- CYBINT¹⁸⁸ – a szervezett bűnözői csoportok, embercsempész-hálózatok, terrorista szervezetek kommunikációjának felfedése és megszerzése.

A migrációval összefüggő biztonsági és nemzetbiztonsági feladatok az elhárító szolgálatok számára is kiemelt fontossággal bírnak. Az elhárító szolgálatok alaprendeltetésüknél fogva az adott ország szuverenitását, alkotmányos rendjét, társadalmi és gazdasági biztonságát fenyegető törekvésekkel szemben tevékenykednek.¹⁸⁹ A migrációval kapcsolatban felmerülő feladataik végrehajtását, hasonló formában a hírszerző szolgálatok feladatrendszeréhez, de az ország határain belül végzik. A legális és illegális bevándorlók által indukálódott kötelezettségük teljesítéséhez a szervezeti sajátosságokból adódó képességük felhasználásával, rendkívül nagy nyomás alatt tevékenykednek. Ez abból adódik, hogy míg a hírszerző szervezetek az ország határain kívül tudják azonosítani a felmerülő kockázati tényezőket, addig a biztonsági szolgálatoknak a saját országon belül kell megtenni ugyanezt. Hiszen ami már átment egy külső szűrőn, és ennek ellenére bejut egy állam területére, már nehezebben azonosítható.

Mind a hírszerző, mind az elhárító szolgálatok közös tulajdonsága, hogy a megszerzett információkat – ahogy azt már korábban említettem – elemzés és értékelés után a törvényben meghatározott tájékoztató kötelezettségüknek megfelelően, át kell adniuk a döntéshozó állami vezetők számára. Fontos része és a nemzetbiztonsági tevékenység alapjai közé sorolható az információszerzés módjainak leplezett formája, a megszerzett adatok minősített

¹⁸³ HUMINT – Human Intelligence – Emberi forrással folytatott hírszerzés.

¹⁸⁴ SIGINT – Signal Intelligence – Rádióelektronikai felderítés.

¹⁸⁵ OSINT – Open Source Intelligence – Nyílt forrású adatszerzés.

¹⁸⁶ IMINT – Imagery Intelligence – Képi felderítés.

¹⁸⁷ MASINT – Measurement and Signature Intelligence – Mérési jelmeghatározó hírszerzés.

¹⁸⁸ CYBINT – Cyber Intelligence – Kiberhírszerzés.

¹⁸⁹ Magyarországon a Nbtv. szerint meghatározottak alapján az Alkotmányvédelmi Hivatal. Elérhető: <http://ah.gov.hu> (A letöltés időpontja: 2017. 03. 16.)

kezelése¹⁹⁰ és a források védelme. A sikeres munka érdekében nem szabad megfélemlíteni egy nagyon fontos tényezőről, az információk megosztásáról egymás között nemzeti, valamint nemzetközi szinten. Csak akkor lehet eredményt elérni, ha a szolgálatok félreteszik az egymással szembeni gyanakvást, előítéleteket, rivalizálást, és egységként lépnek fel a közös célok eléréseért. A kitűzött célok elérése, a migráció által okozott biztonsági, nemzetbiztonsági válságok kezelése tehát egy közös, osztatlan tevékenységen, a szolgálatok és a rendvédelmi szervek összedolgozásán alapszik.

A katonák és rendőrök szerepe a tömeges illegális migráció okozta válsághelyzet kezelésében

A tömeges illegális migráció okozta válsághelyzet elrendelése korlátozódhat egyes régiókra, megyékre, vagy a teljes ország területére is kiterjedhet. A rendelkezés a rendvédelmi szerveket érinti, és a közelmúlt módosításai nyomán a honvédelmi szerveket is, ezek hatásköre bővül. Az állampolgárok életét közvetlenül nem befolyásolja, mivel a válsághelyzet nem minősül különleges jogrendnek, ezért az alapvető jogokat nem korlátozzák. (Különleges jogrend az, amikor az állam az Alaptörvényben foglalt általános szabályoktól eltérően, de szintén az Alaptörvény által rendezett módon működik; ilyenkor bizonyos alapvető jogokat korlátozhatnak is. A különleges jogrend a rendkívüli állapotra [például hadiállapot] és a szükségállapotra vonatkozik, kihirdetéséhez az országgyűlési képviselők kétharmadának szavazatára van szükség.¹⁹¹)

A 41/2016. (III. 9.) Kormányrendelet elrendelte a válsághelyzetet a tömeges bevándorlás következtében. A rendelet hatályát veszítette volna 2016. szeptember 9-én, de módosították a 272/2016. (IX. 5.) Kormányrendelettel, így 2017. március 8-án veszítette hatályát.

A 2007. évi LXXX. törvény rendelkezett a menedéjgról, a tömeges bevándorlás okozta válsághelyzet elrendeléséről a következő esetekben:

- a Magyarországra érkező elismerést kérők száma meghaladja
 - „aa) egy hónap átlagában a napi ötszáz főt,
 - ab) két egymást követő hét átlagában a napi hétszázötven főt vagy
 - ac) egy hét átlagában a napi nyolcszáz főt”;
- a tranzitónában tartózkodók száma meghaladja
 - „ba) egy hónap átlagában a napi ezer főt,
 - bb) két egymást követő hét átlagában a napi ezeröttszáz főt vagy
 - bc) egy hét átlagában a napi ezerhatszáz főt”;¹⁹²
- ezeken kívül minden olyan esetben, amikor a migrációs helyzetből kifolyólag egy település közbiztonsága vagy közegészségügye veszélyeztetve van, továbbá, ha a település közelében található befogadó állomáson zavargás tör ki.

A válsághelyzetet a kormány rendelheti el (az országos rendőrfőkapitány és a menekültügyi hatóság vezetője kezdeményezésére), a feltételek fennállását a rendőrfőkapitány és a me-

¹⁹⁰ Magyarországon a minősített adat védelméről szóló 2009. évi CLV. törvény. Elérhető: https://net.jogtar.hu/jr/gen/hjegy_doc.cgi?docid=a0900155.tv (A letöltés időpontja: 2017. 03. 16.)

¹⁹¹ Magyarország Alaptörvénye 48. cikk.

¹⁹² 2007. évi LXXX. törvény 80/A.

nekültügyi hatóság vezetője ellenőrzi, és a rendelet hatályon kívül helyezését javasolják a kormánynak, amint ezek nem állnak fenn. A válsághelyzetet hat hónappal hirdethetik ki, majd szükség esetén meghosszabbítható.

Tömeges bevándorlás okozta válsághelyzet fennállásakor a beutazók elhelyezésére, ellátására és fogvatartására szolgáló építmények építése, telepítése és üzemeltetése, valamint a menekültügyi és idegenrendészeti feladatok ellátásával közvetlenül összefüggő beszerzések az ország alapvető biztonságával összefüggő beszerzésnek minősülnek, a közbeszerzésekről szóló törvény rendelkezéseit nem kell alkalmazni.

„A tömeges bevándorlás okozta válsághelyzet esetén az elismerés iránti kérelmek regisztrálásában és az ehhez kapcsolódó feladatok ellátásában a menekültügyi hatóság irányítása szerint

- a) a miniszter felkérése esetén a rendészetért felelős miniszter erre vonatkozó döntése alapján – az általános rendőrségi feladatok ellátására létrehozott szerv, illetve
- b) a miniszter felkérése esetén a honvédelemért felelős miniszter erre vonatkozó döntése alapján – a Magyar Honvédség közreműködhet.”¹⁹³

A menedékjogról szóló törvény szerinti tömeges bevándorlás okozta válsághelyzet idején való közreműködés során a Magyar Honvédség a rendőrség feladat- és hatáskörét nem vonhatja el, továbbá a közreműködés során a katona kizárólag a menedékjogról szóló törvény szerinti tömeges bevándorlás okozta válsághelyzetet kihirdető kormányrendeletben meghatározott területen segítheti a rendőrség feladatainak ellátását.¹⁹⁴ Ezen közreműködői feladatokat saját parancsnokaik vezetésével hajtják végre. Pontosán meg kell határozni az igénybevételük célját, időtartamát, a kirendelt erők feladatait, létszámát és eszközeit, fegyverzetét, valamint földrajzilag körülírt területét. A fent említett feladatok teljesítésére 200 fő 21 napi igénybevételéről a Honvéd Vezérkar főnöke dönt, azt meghaladórol a honvédelemért felelős miniszter. A válsághelyzetre való tekintettel – megállapodás alapján és térítés ellenében – a honvédség szállítóeszközei és műszaki munkagépei ideiglenesen átengedhetők.

A katona közreműködését a tömeges bevándorlás okozta válsághelyzetben szintén a 2011. évi CXIII. törvény a *honvédelemről és a Magyar Honvédségről, valamint a különleges jogrendben bevezethető intézkedésekről* szabályozza; „a Rendőrségről szóló 1994. évi XXXIV. törvény (a továbbiakban: Rtv.) 29–32. §-ában, 33. § (1) bekezdés a) és f) pontjában, 33. § (2) bekezdés a)–b) és f) pontjában, 35–36. §-ában, 37. § a) és e) pontjában, továbbá 42–43. §-ában meghatározottak szerint jogosult intézkedni, illetve kényszerítő eszközt alkalmazni”.¹⁹⁵ Ezek alapján igazoltathatja azt, akinek személyazonosságát meg kell állapítani a közrend, a közbiztonság védelme érdekében, bűnmegelőzési vagy bűnüldözési célból, a tartózkodása jogszerűségének megállapítása céljából, közlekedérendészeti ellenőrzés során, valamint az igazoltatott vagy más természetes, illetve jogi személy és egyéb szervezet jogainak védelme érdekében. Az igazoltatottat a lakcíme igazolására szólíthatja fel, vagy ha – a Btk.-ban meghatározottak szerinti – hivatalos vagy közfeladatot ellátó személy kéri fel az igazoltatásra, akkor az adatokról való nyilatkozásra kéri fel az igazoltatottat.

¹⁹³ 2007. évi LXXX. törvény 80/B.

¹⁹⁴ 2011. évi CXIII. törvény.

¹⁹⁵ 2011. évi CXIII. törvény 54/D.

Amennyiben szükséges, rögzítik az igazoltatott személyazonosító adatait és az igazoltatás idejét, okát is. Sikertelen személyazonosság-megállapítás esetén az illető előállítható, de az csak a személyazonosság megállapításához szükséges ideig tarthat. Az igazoltatás során a katona a járművet átvizsgálhatja, valamint ujjnyomat is vehető az igazoltatottól az azonosítás érdekében.

Fokozott ellenőrzés, ruházat, csomag és jármű átvizsgálása: bűncselekmény elkövetőjének elfogása és előállítása, vagy a közbiztonságot veszélyeztető cselekmény vagy esemény megelőzése, megakadályozása érdekében nyilvános helyen vagy a közterület kijelölt részén az oda belépőket vagy az ott tartózkodókat igazoltathatja, valamint épületet, építményt, helyszínt, csomagot és járművet átvizsgálhat. A közbiztonságra veszélyt jelentő tárgyat, amelyet őrizetlenül hagytak, megsemmisítheti. Akivel szemben személyi szabadságot korlátozó intézkedést foganatosítanak, átvizsgálhatja. Az intézkedés nem történhet szemérem sértő módon, tehát azonos nemű személy végezheti.

A katona elfogja és az illetékes hatóság elé állítja azt, akit szándékos bűncselekmény elkövetése közben tetten értek; vagy aki az ország területén jogellenesen tartózkodik, továbbá a hatóság vagy az illetékes szerv elé állíthatja azt, aki a felszólítására nem tudja magát igazolni, vagy az igazolást megtagadja; aki bűncselekmény elkövetésével gyanúsítható; vagy aki a szabálysértést az abbahagyásra irányuló felszólítás után is folytatja, továbbá akitől tárgyi bizonyítási eszközt kell megszerezni, vagy elkobzás alá eső dolgot kell visszatartani.

A 35. § szerint „*nemzetközi szerződés alapján végrehajtják a személyek államhatáron történő átadását, átvételét, valamint más államok között átadásra kerülő személyeknek az átadás helyére kíséréssel történő átszállítását, valamint részt vesz az Európai Unió tagállamai által közösen, kísérelével végrehajtott hazatérésekben*”.¹⁹⁶ A személyes szabadságot korlátozó kényszerintézkedések a tranzit zónában is alkalmazhatók. A határátlépésnek az Európai Unió kötelező jogi aktaiban és jogszabályokban meghatározott feltételeit ellenőrzi, így az államhatár átlépésére jelentkező személyek személyazonosságát, úti okmányát ellenőrizni, a személy tárgyait és járművét átvizsgálni jogosult (ez érvényes a tranzit-területekre egyaránt).

Tömeges bevándorlás okozta válsághelyzetben a járványügyi intézkedések biztosítása céljából

- a) útvonalat, közterületet a forgalom elől elzárhat, a forgalmat korlátozhatja,*
- b) nyilvános és közforgalmú intézmények működését korlátozhatja,*
- c) magánlakásba – külön írásos utasítás birtokában – ellenőrzés, a helyszín megfigyelése és biztosítása céljából beléphet, és ott tartózkodhat,*
- d) területet, épületet lezárhat, és megakadályozhatja, hogy oda bárki belépjen, vagy onnan távozzék, illetve az ott tartózkodókat távozásra kötelezheti.*¹⁹⁷

Személyeket, valamint anyagi javakat fenyegető veszélyhelyzet megszüntetése, továbbá az államhatár védelme érdekében megtehető a vészhelyzet elhárításához szükséges intézkedések, valamint sor kerülhet területek lezárására, belépés megakadályozására, vagy távozásra is kötelezhető az ott tartózkodók. Az intézkedéssel érintett személyről, vagy ebből a szempontból lényeges körülményről felvétel készíthető, akár közterületen, akár

¹⁹⁶ 1994. évi XXXIV. törvény 35.

¹⁹⁷ 1994. évi XXXIV. törvény 35/B.

a határátkelőhelyeken, valamint a beutazókat befogadó intézmények területén. A végrehajtásra vezényelt katonát nem terheli az e törvény szerinti fegyverhasználati kötelezettség, amennyiben nincs más lehetőség, testi sérülés okozására alkalmas más kényszerítő eszközt is használhat.

A tömeges migráció okozta válsághelyzet bevezetése folytán kapott új feladatkörök következtében a magyar fegyveres erők, rendvédelmi szervek, nemzetbiztonsági szolgálatok és közigazgatási (elsősorban bevándorlással foglalkozó) szervek, szervezetek „előtérbe” kerültek, tevékenységük társadalmi elismertsége alapvetően presztíznövekedéssel járt számukra.

15.15. Összefoglalás

A belső migráció fontos és hasznos; a nemzetközi legális migrációnak számos pozitív hozadéka van, illetve lehet mind a kibocsátó, mind a tranzit-, mind pedig a befogadó országok társadalmára és gazdaságára.

A kontrollálatlan nemzetközi tömeges illegális migráció kérdésköre ugyanakkor számos potenciális konfliktus, kockázat, fenyegetés, illetve veszély forrása lehet. A nemzetközi közösség aktív tagjaként és számos nemzetközi jogi alapidokumentum aláírójaként alapvető kötelességünk a háborúk okozta szenvedés elől menekülőknél segítséget, védelmet, oltalmat adni – de ebből egyáltalán nem következik szükségszerűen az, hogy részükre bármiféle kontroll nélküli, hosszú távú tömeges le-, illetve betelepédést vagy állampolgárságot kellene biztosítanunk.

Felhasznált irodalom

- Ajvé. Zsidóság – identitás – antiszemitizmus. *HVG*, 2018. 06. 05. 18–19.
- ALLPORT, Gordon W. (1999): *Az előítélet*. Budapest, Osiris Kiadó.
- A történelmi Magyarország atlasza és adattára* (1994). Pécs, Talma Kiadó.
- A migránsvédők a végsőkig elmennek. Interjú Katona Nasrinnal (2017). *Figyelő*, 45. sz. 2017. november 9–15. 10–13.
- ÁRPÁSI Attila (2017): *A biztonság nemzetbiztonság aspektusai az új kihívások tükrében*. Budapest, Nemzeti Közszerológiai Egység.
- AUDREY, Singer – MASSEY, Douglas S. (1998): The Social Process of Undocumented Border Crossing Among Mexican Migrants. *International Migration Review*, Vol. 32. No. 3. 561–592.
- BAKOS Ferenc szerk. (2005): *Idegen szavak és kifejezések szótára*. Budapest, Akadémiai Kiadó – Kosuth Könyvkiadó.
- BEKE Károly (2017): *Ide vezetett a tömeges kivándorlás: több magyar lépett le, mint gondoltuk*. 2017. 08. 30. Elérhető: www.portfolio.hu/gazdasag/ide-vezetett-a-tomeges-kivandorlas-tobb-magyar-lepett-le-mint-gondoltuk.260665.html (A letöltés időpontja: 2017. 09. 20.)
- BERTALAN Béláné (1997): Feketemunka importból, avagy a hétköznapi diplomácia eredete? In SIK Endre – TÓTH Judit szerk.: *Migráció és politika*. Budapest, MTA Politikai Tudományok Intézete. 121–134.

- BÍRÓ A. Zoltán (1994): Adalékok a vándorló ember ikonográfiájához (Migrációs folyamatok a Székelyföldön, 1985–1989). In SIK Endre – TÓTH Judit szerk.: *Jönnek? Mennek? Maradnak?* Budapest, MTA Politikai Tudományok Intézete. 19–39.
- BLASKÓ Zsuzsa – GÖDI Irén (2014): Kivándorlás Magyarországról: szelekció és célország-választás az „új migránsok” körében. *Demográfia*, 57. évf. 4. sz. 271–307.
- BUZÁS Edit – FALUS András – PETRÁNYI Győző (2006): Az immungenomika alapjai és jövője. *Magyar Tudomány*, 167. évf. 3. sz. 313–321. Elérhető: www.matud.iif.hu/06mar/09.html (A letöltés időpontja: 2017. 03. 20.)
- CHARNEY, Michael – YEOH, Brenda – TONG, C. K. eds. (2003): *Chinese Migrants Abroad: Cultural, Educational and Social Dimensions of the Chinese Diaspora*. Szingapúr, World Scientific and Singapore University Press.
- CZEIZEL Endre (2015): Mi az oka a zsidóság sikerének? *Szombat*, 2015. 08. 10. Elérhető: www.szombat.org/politika/4162-mi-az-oka-a-zsidóság-sikerenek (A letöltés időpontja: 2017. 03. 20.)
- EDWARDS, Adrian (2016. 07. 12.): *Point de vue du HCR: „réfugié” ou „migrant” – Quel est le mot juste?* UNHCR.
- FEHÉR Lenke: *Nemzetközi emberkereskedelem 2004–2008*. OTKA 4693. Szakmai zárójelentés.
- FEHÉR Lenke (2008): Az emberkereskedelem elleni nemzetközi fellépés főbb állomásai. *Acta Humana*, 21. évf. 1–2. sz. 14–36.
- FEHÉR Lenke (2009): Az emberkereskedelem áldozatára vonatkozó alapelvek a nemzetközi dokumentumokban. *Acta Humana*, 20. évf. 1–2. sz. 130–145.
- FLORES, Antonio (2017): *Latinos, 2015. Statistical portrait of Hispanics in the United States*. Pew Research. Elérhető: www.pewhispanic.org/2017/09/18/facts-on-u-s-latinos/ (A letöltés időpontja: 2017. 09. 12.)
- GALAMBOS Sándor (2016): *A határ megerősítve*. 2016. 07. 05. Elérhető: https://honvedelem.hu/cikk-/58109_a_hatar_megerositve (A letöltés időpontja: 2017. 03. 20.)
- GÖBÖLYÖS Mária (1999): Magyar munkavállalók Németországban. In SIK Endre – TÓTH Judit szerk.: *Átmenetek*. Budapest, MTA Politikai Tudományok Intézete. 173–180.
- GÖDRI Erzsébet (2015): Nemzetközi vándorlások. In MONOSTORI Judit – ÖRI Péter – SPÉDER Zsolt szerk.: *Demográfiai portré 2015*. Elérhető: demografia.hu (A letöltés időpontja: 2017. 03. 20.)
- GYÁNI Gábor: *Könyvszemle – Puskás Julianna: Kivándorlás és az amerikai magyarság sorsa*. Elérhető: <http://epa.oszk.hu/00700/00775/00029/491-498.html> (A letöltés időpontja: 2017. 03. 20.)
- GYENIS Ágnes: Fizetős kapu a határkerítésen VIP-migránsoknak. *HVG*, 2016. 09. 24. Elérhető: https://hvg.hu/itthon/201639_betelepites_osszefonodas_lenyulas_belul_tagasabb (A letöltés időpontja: 2017. 03. 20.)
- HABLICSEK László (2000): Kísérlet a roma népesség előreszámítására 2050-ig. In HORVÁTH Ágota szerk.: *Cigánynak születni. Tanulmányok, dokumentumok*. Budapest, Aktív Társadalom Alapítvány – Új Mandátum Kiadó. 243–276.
- HACKETT, Conrad (2017): *5 facts about the Muslim population in Europe*. Fact Tank – Our Lives in Numbers. November 29, 2017. Elérhető: www.pewresearch.org/fact-tank/2017/11/29/5-facts-about-the-muslim-population-in-europe/ (A letöltés időpontja: 2017. 03. 20.)
- HAJNAL László (2002): Romák Kanadában. In KOVÁTS András szerk.: *Roma migráció*. Budapest, MTA KI. 41–66.
- HARRIS, John – TODARO, Michael P. (1970): Migration, Unemployment and Development: A Two-Sector Analysis. *American Economic Review*, Vol. 60. No. 1. 126–142.

- HÁRS Ágnes (1992): A nemzetközi migráció néhány problémájáról. *Szociológiai Szemle*, 2. évf. 2. sz. 123–137. Elérhető: www.szociologia.hu/dynamic/9202hars.htm (A letöltés időpontja: 2017. 03. 20.)
- HÁRS Ágnes (2013): Magyarok – külföldön. Gondolatok a magyarok külföldi munkavállalásáról. *Magyar Tudomány*, 174. évf. 3. sz. 286–291. Elérhető: www.matud.iif.hu/2013/03/07.htm (A letöltés időpontja: 2017. 03. 20.)
- HÁRS Ágnes – SIMONOVITS Bori – SIK Endre (2004): Munkaerőpiac és migráció: fenyegetés vagy lehetőség? Elektronikus verzió (2006). In KOLOSI Tamás – TÓTH István György – VUKOVICH György szerk.: *Társadalmi Riport 2004*. Budapest, TÁRKI. 272–289. Elérhető: www.tarki.hu/adatbank-h/kutjel/pdf/a803.pdf (A letöltés időpontja: 2017. 03. 20.)
- HÁRS Ágnes – TÓTH Judit szerk. (2010): *Változó migráció – változó környezet*. Budapest, MTA Etnikai-nemzeti Kisebbségkutató Intézet.
- HAUTZINGER Zoltán (2014): A migráció alaptézisei. In HAUTZINGER Zoltán szerk. – HEGEDÜS Judit – KLENNER Zoltán: *A migráció elmélete*. Egyetemi jegyzet. Budapest, NKE RTK. 5–21.
- HUNYADI Zsuzsa (1992): Vendégmunkások Erdélyből. In SIK Endre szerk.: *Menekülők, vándorlók, szerencsét próbálók*. Budapest, MTA Politikai Tudományok Intézete. 23–32.
- HUZDIK Katalin: *Migration potential and affecting factors in Hungary in the first decade of the 21st century*. Elérhető: http://webcache.googleusercontent.com/search?q=cache:pBpt_yRR5XUJ:-szic.hu/file/tti/archivum/Huzdik_Katalin_thesis.pdf+&cd=1&hl=hu&ct=clnk&gl=hu (A letöltés időpontja: 2017. 03. 20.)
- KAROLINY Eszter – MOHAY Ágoston: *A (nemzetközi) migráció fogalma*. Elérhető: www.itvagyunk.eu/htmls/cikkek.html?articleID=28 (A letöltés időpontja: 2012. 03. 23.)
- KECSKÉS D. Gusztáv (2015): Menekültek 1956-ban és 2015-ben. *HVG*, 2015. 10. 01.
- KERTESI Gábor (1995): Cigány foglalkoztatás és munkanélküliség a rendszerváltás előtt és után (Tények és terápiaiak). *Esély*, 4. sz. Elérhető: http://esely.org/kiadvanyok/1995_4/ciganyfoglalkoztatasi.pdf (A letöltés időpontja: 2017. 03. 20.)
- KISS Zoltán László (2005): A terrorizmus elleni küzdelem szociológiai természetű kihívásai. *Hadtudomány*, 15. évf. 4. sz. 182–187.
- KISS Zoltán László (2015): *Válságreakgáló műveletek alkalmazott társadalomtudományi aspektusai*. Katonák békében és missziókban. Budapest, HM Zrínyi Média Közhasznú Nonprofit Kft.
- KOVALOVSKY Miklós et al szerk. (1992): *Magyar értelmező kéziszótár*. 2. kötet L–Zs. Budapest, Akadémia Kiadó.
- KRISTÓ Gyula – BARTA János – GERGELY Jenő (2002): *Magyarország története: Előidőktől 2000-ig*. Budapest, Pannonica Kiadó.
- Larousse dictionnaire de Francais (Francia értelmező szótár)*. Online adatbázis. Elérhető: www.larousse.fr/dictionnaires/francais/migration/51399 (A letöltés időpontja: 2016. 10. 29.)
- Le Petit Larousse, Dictionnaire de Français (Francia értelmező szótár)* (1999). Párizs, Éditions Larousse.
- Le Robert de poche, Dictionnaire de Langue Française (Francia értelmező szótár)* (1998). Párizs, Maury-Eurolivres.
- Magyar értelmező kéziszótár* (1992). 2. kötet L–Zs. Budapest, Akadémiai Kiadó.
- MARTINOVICH, Milenko: *3 areas that show America's racial inequality*. Stanford, June 25th, 2017. Elérhető: www.futurity.org/racial-ethnic-inequalities-united-states-1467732-2/ (A letöltés időpontja: 2017. 09. 12.)

- MASSEY, Douglas A. – ARANGO, Joaquin – GRAEME, Hugo – KOUAOCI, Ali – TAYLOR, Edward J. (2007 [1993]): A nemzetközi migráció elméletei: áttekintés és értékelés. In SIK Endre szerk.: *A migráció szociológiája*. 1. kötet. Budapest, ELTE TáTK. 9–40.
- MASSEY, Douglas S. – ESPINOSA, Kristin E. (1997): What's Driving Mexico-U.S. Migration? A Theoretical, Empirical, and Policy Analysis. *American Journal of Sociology*, Vol. 102. No. 4. 939–999.
- NYULAS Szabolcs (2015a): *Átfogó felkészítést kapnak a katonák, mielőtt a határra mennének*. 2015. 10. 05. Elérhető: https://honvedelem.hu/cikk/53422_atfogo_felkeszitest_kapnak_a_katonak_mielott_a_hatarra_mennenek (A letöltés időpontja: 2017. 03. 20.)
- NYULAS Szabolcs (2015b): *Magyarország stratégiai érdeke a V4-ek együttműködése*. 2015. 12. 09. Elérhető: https://honvedelem.hu/cikk/54549_magyarorszag_strategiai_erdeke_a_v4-ek_egyuttmukodese (A letöltés időpontja: 2016. 09. 13.)
- Oxford Dictionaries*. Elérhető: <https://en.oxforddictionaries.com/definition/migrant> (A letöltés időpontja: 2016. 10. 27.)
- PALLONI, Alberto – MASSEY, Douglass S. – CEBALLOS, Miguel (2001): Social Capital and International Migration: A Test Using Information on Family Networks. *American Journal of Sociology*, Vol. 106. No. 5. 1262–1298.
- PÁSZTOR István Zoltán – PÉNZES János (2012): Foglalkoztatási krízis és jövedelmi periferezálódás Északkelet-Magyarországon a roma népesség arányainak tükrében. *KSH Területi Statisztika*, 4. sz. 353–371. (különösen 354.) Elérhető: www.ksh.hu/docs/hun/xftp/terstat/2012/04/pasztor_penzes.pdf (A letöltés időpontja: 2017. 03. 20.)
- PAUKER, Csaba (1999): Nyugat-Európában dolgozó magyar munkavállalók pótlólagos jövedelemforrásai. In SIK Endre – TÓTH Judit szerk.: *Átmenetek*. Budapest, MTA Politikai Tudományok Intézete. 107–122.
- PIORE, Michael J. (1979): *Birds of Passage: Migrant Labor in Industrial Societies*. Cambridge University Press, New York.
- PÓCZIK Szilveszter (1999): *Cigányok és idegenek*. Miskolc, Felsőmagyarország Kiadó.
- PÓCZIK Szilveszter (2003): *Cigány integrációs problémák*. Budapest, Kölcsey Intézet.
- PÓCZIK Szilveszter (2004): Cigányok Európában – Cigányok Magyarországon. 700 év a társadalom peremén. *Európai Tükör*, 9. évf. 9. sz. 53–68.
- PÓCZIK Szilveszter (2006): Nemzetközi migráció, kisebbségek, társadalmi kockázatok és megoldások. *Polgári Szemle*, 2. évf. 12. sz.
- PÓCZIK Szilveszter (2011): Nemzetközi migráció – biztonságpolitikai, rendészeti aspektusok. In TARRÓSY István – GLIED Viktor – KESERŰ Dávid szerk.: *Új népvándorlás. Migráció a 21. században Afrika és Európa között*. Pécs, Publikon Kiadó. 35–51.
- PORTES, Alejandro – SENSENBRENNER, Julia (2007 [1993]): Beágyazottság és bevándorlás: megjegyzések a gazdasági cselekvés társadalmi meghatározóiról. In SIK Endre szerk.: *A migráció szociológiája*. 1. kötet. Budapest, ELTE TáTK. 105–127.
- POUCHARD, Alexandre (2015): „Migrants” ou „réfugiés”. *quelles différences?* Le Monde.fr. 2015. 08. 15.
- PUSKÁS Julianna (1982): *Kivándorló magyarok az Egyesült Államokban, 1880–1940*. Budapest, Akadémiai Kiadó.
- PUSKÁS, Julianna (2000): *Ties That Bind, Ties That Divide: 100 Years of Hungarian Experience in the United States*. Ellis Island Series Teaneck. New Jersey, Holmes & Meier Publ. Inc.

- Révai nagy lexikona (1915). XIII. kötet. Budapest, Révai Testvérek Irodalmi Intézet Részvénytársaság, Hasonmás kiadás (1993). Budapest, Babits Kiadó.
- SCHMID, Alex P. (2016): *Links between Terrorism and Migration: An Exploration*. ICCT Research Paper (05. 2016). The Hague: International Centre for Counter Terrorism (ICCT).
- SEBŐK László (2013): A magyarországi zsidók a számok tükrében. *Rubicon*, 23. évf. 4. sz. Elérhető: www.rubicon.hu/magyar/oldalak/a_magyarorszagi_zsidok_a_szamok_tukreben/ (A letöltés időpontja: 2017. 07. 20.)
- SIK Endre szerk. (2011): *A migráció szociológiája I*. E-tankönyv. Budapest, ELTE TáTK. Elérhető: www.tarki.hu/hu/about/staff/sb/Migracio_Szociologiaja_1.pdf (A letöltés időpontja: 2017. 03. 20.)
- SIK Endre szerk. (2012): *A migráció szociológiája II*. Budapest, ELTE TáTK. Elérhető: www.tarki.hu/hu/about/staff/sb/sik_a_migracio_szociologiaja_2.pdf; www.tankonyvtar.hu/hu/tartalom/tamop425/0010_2A_15_Sik_Endre_Migracio_szociologiaja_2_Valogatta_es_szerk_Sik_Endre/pt01.html (A letöltés időpontja: 2017. 03. 20.)
- SJAASTAD, Larry A. (1962): The Costs and Returns of Human Migration. *Journal of Political Economic*, Vol. 70. No. 5. 80–93.
- SZABÓ A. Ferenc (2006): *A nemzetközi migráció és korunk biztonságpolitikai kihívásai*. HM Zrínyi Kommunikációs Szolgáltató Kht. – Zrínyi Kiadó.
- SZOMBATHY VIKTOR – LÁSZLÓ Gyula (1988): *Magyarrá lett keleti népek*. Pécs, Panoráma Kiadó.
- SZÜCS László (2015): *Kerítés védi a magyar–szerb határt*. 2015. 09. 17. Elérhető: <https://honvedelem.hu/cikk/53120> (A letöltés időpontja: 2017. 03. 20.)
- TAKÁCS Adrienn Flóra (2016): *A magyar katonák illegális nemzetközi migráció elleni tevékenysége*. Budapest, Nemzeti Közszerződési Egyetem.
- TÁLAS Péter (2016): A varsói NATO-csúcs legfontosabb döntéseiről. *Nemzet és Biztonság*, 9. évf. 2. sz. 97–101.
- TILLY, Charles (2012 [1993]): Áthelyeződött hálózatok. In SIK Endre szerk.: *A migráció szociológiája I*. E-tankönyv. Budapest, ELTE TáTK. 89–104. Elérhető: www.tarki.hu/hu/about/staff/sb/Migracio_Szociologiaja_1.pdf (A letöltés időpontja: 2017. 03. 20.)
- VAS Gizella (2012): A határrendészet helye, szerepe a schengeni térségben. *Migráció és Társadalom*. Magyar Rendészettudományi Társaság. 1. sz. Elérhető: <http://rendeszet.hu/folyoirat/2012/1/hat%C3%A1rrend%C3%A9szet-helye-szerepe-schengeni-t%C3%A9rs%C3%A9gben> (A letöltés időpontja: 2016. 09. 06.)
- WALLERSTEIN, Immanuel (2004): *World Systems Analysis*. John Hope Franklin Center Book-series. Duke University.
- WALLERSTEIN, Immanuel (2010): *Bevezetés a vilárendszer-elméletbe*. Budapest, Harmattan Kiadó.
- WELLER Mónika (2000): *Emberi jogok és európai integráció*. Budapest, Emberi Jogok Magyar Központja Közalapítvány.
- WIEDERMANN Tamás (2017): Végleges: húszezer bevándorló érkezett a kötvényprogrammal. *Magyar Nemzet Online*. 2017. 12. 07. Elérhető: <https://mno.hu/gazdasag/vegleges-huszezer-bevandorlo-erkezett-a-kotvenyprogrammal-2432444> (A letöltés időpontja: 2017. 03. 20.)

Egyéb források

1989. évi 15. törvényerejű rendelet a menekültek helyzetére vonatkozó 1951. évi július hó 28. napján elfogadott egyezmény valamint a menekültek helyzetére vonatkozóan az 1967. évi január hó 31. napján létrejött jegyzőkönyv kihirdetéséről
1994. évi XXXIV. törvény
1995. évi CXXXV. törvény
- 2002/629/IB, az emberkereskedelem elleni küzdelemről, 2002. július 19.
2005. évi CXIV. törvény
2006. évi CII. törvény
2007. évi LXXX. törvény
2007. évi LXXX. törvény
2007. évi LXXXIX. törvény az államhatárról
2009. évi CLV. törvény. Elérhető: https://net.jogtar.hu/jr/gen/hjegy_doc.cgi?docid=a0900155.tv (A letöltés időpontja: 2017. 03. 16.)
2011. évi CXIII. törvény
2011. évi CXIII. törvény
2012. évi C. törvény
2012. évi C. törvény
2012. évi CCXX. törvény
- A rendőrség hivatalos oldala. Elérhető: www.police.hu (A letöltés időpontja: 2016. 11. 04.)
- Az ENSZ Menekültügyi Főbiztosa Hivatalának kézikönyve.
- Bevándorlási és Állampolgársági Hivatal. Elérhető: www.bmbah.hu/index.php?lang=hu (A letöltés időpontja: 2016. 10. 16.)
- Chinese Diaspora Across the World: A General Overview.* Academy for Cultural Diplomacy. Elérhető: www.culturaldiplomacy.org/academy/index.php?chinese-diaspora (A letöltés időpontja: 2017. 03. 20.)
- EU Alapjogi Charta
- Frontex:
- <http://frontex.europa.eu/trends-and-routes/apulia-and-calabria-route/> (A letöltés időpontja: 2015. 04. 13.)
 - <http://frontex.europa.eu/trends-and-routes/western-balkan-route/> (A letöltés időpontja: 2015. 04. 13.)
 - <http://frontex.europa.eu/trends-and-routes/central-mediterranean-route/> (A letöltés időpontja: 2015. 04. 13.)
 - <http://frontex.europa.eu/trends-and-routes/eastern-mediterranean-route/> (A letöltés időpontja: 2015. 04. 13.)
 - <http://frontex.europa.eu/trends-and-routes/circular-route-from-albania-to-greece/> (A letöltés időpontja: 2015. 04. 13.)
 - <http://frontex.europa.eu/trends-and-routes/western-mediterranean-route/> (A letöltés időpontja: 2015. 04. 12.)
 - <http://frontex.europa.eu/trends-and-routes/western-african-route/> (A letöltés időpontja: 2015. 04. 12.)

Global Estimates of Modern Slavery: Forced Labour and Forced Marriage (2017). Geneva, Határzár-erősítés a magyar–szerb határszakaszon. 2016. 04. 13. Elérhető: <https://honvedelem.hu/cikk/56449>

http://ec.europa.eu/justice/discrimination/roma/index_en.htm (A letöltés időpontja: 2017. 09. 12.)

http://ec.europa.eu/eurostat/statistics-explained/index.php/Migration_and_migrant_population_statistics (A letöltés időpontja: 2017. 03. 20.)

http://ec.europa.eu/dgs/home-affairs/what-we-do/policies/borders-and-visas/schengen-information-system/index_en.htm (A letöltés időpontja: 2016. 09. 25.)

http://europa.eu/index_hu.htm (A letöltés időpontja: 2015. 04. 14.)

http://europa.eu/pol/pdf/flipbook/hu/migration_hu.pdf (A letöltés időpontja: 2015. 04. 14.)

http://europa.eu/legislation_summaries/justice_freedom_security/free_movement_of_persons_asylum_immigration/jl0034_hu.htm (A letöltés időpontja: 2015. 04. 14.)

https://europa.eu/european-union/about-eu/agencies/frontex_fr (A letöltés időpontja: 2016. 09. 13.)

International Labour Organization (ILO). Elérhető: www.ilo.org/global/publications/books/WCMS_575479/lang-en/index.htm (A letöltés időpontja: 2017. 03. 20.)

International Migration Report 2015. Highlights, Key Facts. New York, Population Division of the Department of Economic and Social Affairs of the United Nations Secretariat. Elérhető: www.un.org/en/development/desa/population/migration/publications/migrationreport/migreport.shtml (A letöltés időpontja: 2017. 03. 20.)

International Organization for Migration

– www.iom.int/cms/en/sites/iom/home/about-iom-1/history.html (A letöltés időpontja: 2017. 03. 20.)

– www.iom.int/cms/en/sites/iom/home/about-iom-1/members-and-observers/governments/observer-states.html (A letöltés időpontja: 2017. 03. 20.)

– www.iom.int/cms/en/sites/iom/home/about-migration/key-migration-terms-1.html#Migration (A letöltés időpontja: 2015. 03. 23.)

kormany.hu

– <http://emberijogok.kormany.hu/illegalis-migracio-magyarorszagon> (A letöltés időpontja: 2016. 09. 12.)

– www.kormany.hu/hu/kulgaszdasagi-es-kulugyminiszterium/hirek/a-magyar-roman-hatarra-epitendo-kerites-elokesziteserol-dontott-a-kormany (A letöltés időpontja: 2017. 03. 20.)

– www.kormany.hu/hu/honvedelmi-miniszterium/hirek/magyarorszag-strategiai-erdeke-a-v4-ek-egyuttmukodese (A letöltés időpontja: 2016. 09. 13.)

– www.kormany.hu/hu/a-miniszterelnok/hirek/megkezdodott-a-hatarzarepites-a-horvat-hataron (A letöltés időpontja: 2016. 11. 04.)

– www.kormany.hu/hu/kulgaszdasagi-es-kulugyminiszterium/hirek/ejfeltol-magyarorszag-lezarja-a-magyar-horvat-zoldhatart (A letöltés időpontja: 2017. 03. 20.)

– www.kormany.hu/hu/a-miniszterelnok/hirek/megkezdodott-a-hatarzarepites-a-horvat-hataron (A letöltés időpontja: 2017. 03. 20.)

KSH:

– www.ksh.hu/docs/hun/xstadat/xstadat_evkozi/e_wnvn001.html (A letöltés időpontja: 2016. 11. 02.)

– www.ksh.hu/docs/hun/xstadat/xstadat_eves/i_wnvn003.html (A letöltés időpontja: 2016. 11. 02.)

– www.ksh.hu/docs/hun/xstadat/xstadat_eves/i_wnvn002b.html (A letöltés időpontja: 2016. 11. 02.)

- www.ksh.hu/docs/hun/xstadat/xstadat_eves/i_wvn002b.html (A letöltés időpontja: 2016. 11. 02.)
- www.ksh.hu/apps/shop/kiadvany?p_kiadvany_id=934826&p_temakor_kod=KSH&p_session_id=982504784149540&p_lang=HU (A letöltés időpontja: 2017. 03. 20.)
- www.ksh.hu/docs/hun/xstadat/xstadat_eves/i_wvn002b.html (A letöltés időpontja: 2016. 11. 02.)
- www.ksh.hu/docs/hun/xstadat/xstadat_eves/i_wvn003.html
- www.ksh.hu/docs/hun/xstadat/xstadat_evkozi/e_wvn001.html (A letöltés időpontja: 2017. 03. 20.)
- www.ksh.hu/docs/hun/xstadat/xstadat_evkozi/e_wvn001.html (A letöltés időpontja: 2016. 11. 02.)

Magyarország Alaptörvénye

Menekültügyi egyezmény. UNHCR Magyarország. Elérhető: www.unhcr.org/hu/237-huinformacio-forrasokegyezmenyekmenekultugyi-egyezmeny-html.html (A letöltés időpontja: 2017. 03. 20.)

Osztrák védelmi miniszter: regionális együttműködés kell a határvédelemben. *Magyar Hírlap*, 2016. 07. 10. Elérhető: http://magyarhirlap.hu/cikk/60596/Osztrak_vedelmi_miniszter_Regionalis_egyuttmukodes_kell_a_hatarvedelemben (A letöltés időpontja: 2017. 03. 20.)

Report of the Secretary-General on International Migration and Development. Elérhető: www.un.org/en/development/desa/population/migration/events/other/other/documents/Briefing_SGsReport_101016.pdf (A letöltés időpontja: 2017. 03. 20.)

State of the Union, 2017. In *Pathways (a magazine on poverty, inequality, and social policy) – annual Poverty and Inequality Report*. Stanford, Stanford Center on Poverty and Inequality, Institute for Research in the Social Sciences, Stanford University. Elérhető: <http://inequality.stanford.edu/publications/pathway/state-union-2017> (A letöltés időpontja: 2017. 03. 20.)

The data team: More neighbours make more fences. *The Economist*, 2016. 01. 07. Elérhető: www.economist.com/blogs/graphicdetail/2016/01/daily-chart-5?src=rss (A letöltés időpontja: 2016. 10. 26.)

UN Department of Economic and Social Affairs. Population Division. Elérhető: https://esa.un.org/unpd/wpp/publications/files/key_findings_wpp_2015.pdf (A letöltés időpontja: 2017. 12. 21.)

United Nations Department of Economic and Social Affairs, Population Division (2015). *Trends in International Migrant Stock: The 2015. Revision*. United Nations database, POB/DB/MIG/Stock/Rev.2015. Elérhető: <http://refugeemigrants.un.org/infographics>. (A letöltés időpontja: 2017. 03. 20.)

United Nations High Commissioner for Refugees, UNHCR Statistical Data Sets (2015). Elérhető: <http://refugeemigrants.un.org/infographics> (A letöltés időpontja: 2017. 03. 20.)

Vöröskereszt. Elérhető: www.voroskereszt.hu/menekultuegy.html (A letöltés időpontja: 2015. 04. 13.)
www.bru.xinfo.hu/cikk/20050801-kozepontban-a-terrorizmus-elleni-kuzdelem.html (A letöltés időpontja: 2015. 04. 14.)

www.consilium.europa.eu/hu/policies/migratory-pressures/ (A letöltés időpontja: 2016. 10. 19.)

www.europarl.europa.eu/atyourservice/fr/displayFtu.html?ftuId=FTU_4.2.3.html (A letöltés időpontja: 2016. 10. 26.)

www.europarl.europa.eu/atyourservice/fr/displayFtu.html?ftuId=FTU_5.12.3.html (A letöltés időpontja: 2016. 10. 26.)

www.europarl.europa.eu/news/en/headlines/society/20170629STO78630/eu-migrant-crisis-facts-and-figures (A letöltés időpontja: 2017. 03. 20.)

-
- www.ittvagyunk.eu/htmls/cikkek.html?articleID=34 (A letöltés időpontja: 2015. 04. 14.)
- www.oecd.org/fr/migrations/perspectives-des-migrations-internationales-19991258.htm (A letöltés időpontja: 2016. 10. 04.)
- www.pewforum.org/2017/11/29/europes-growing-muslim-population (A letöltés időpontja: 2017. 03. 20.)
- www.unodc.org/unodc/en/human-trafficking/what-is-human-trafficking.html (A letöltés időpontja: 2017. 03. 20.)

Vákát oldal

Ajánlott irodalom
(önálló, extracurriculáris szakkollégiumi, illetve tudományos
diákköri témafeldolgozáshoz)

Összállította: Kiss Zoltán László

Összefoglaló művek

- ALEXANDER, Jeffrey C. (1996): *Szociológiaelmélet a II. világháború után*. Budapest, Balassi Kiadó.
- ANDORKA Rudolf (2006): *Bevezetés a szociológiába*. Második javított és bővített kiadás, szerk. SPÉDER Zsolt. Budapest, Osiris Kiadó.
- ANDORKA Rudolf – HRADIL, Stefan – PESCHAR, Jules L. szerk. (1996): *Társadalmi rétegződés*. Budapest, Aula Kiadó.
- ANGELUSZ Róbert szerk. (1999): *A társadalmi rétegződés komponensei*. Válogatott tanulmányok. Budapest, Új Mandátum Könyvkiadó.
- FELKAI Gábor – NÉMEDI Dénes – SOMLAI Péter szerk. (2000): *Szociológiai irányzatok a XX. század elejéig*. Budapest, Új Mandátum Könyvkiadó.
- FELKAI Gábor szerk. (1999): *A szociológia kialakulása*. Budapest, Új Mandátum Könyvkiadó.
- GIDDENS, Anthony (2008): *Szociológia*. Második kiadás. Budapest, Osiris Kiadó.
- GYÁNI Gábor – KÖVÉR György (2003): *Magyarország társadalomtörténete a reformkortól a második világháborúig*. Második, javított kiadás. Budapest, Osiris Kiadó.
- JÁVOR István – ROZGONYI Tamás (2005): *Hatalom – konfliktus – kultúra*. Budapest, Közgazdasági és Jogi Kiadó – Kerszöv Jogi és Üzleti Kiadó.
- LITVÁN György – SZÜCS László (1973): *A szociológia első magyar műhelye. A Huszadik Század köre*. I. Budapest. Gondolat Kiadó.
- MOREL, Julius – BAUER, Eva – MELEGHY Tamás et al szerk. (2000): *Szociológiaelmélet*. Budapest, Osiris Kiadó.
- NAGY J. Endre (1993): *Eszme és valóság. Magyar szociológiai történeti tanulmányok*. Budapest–Szombathely, Pesti Szalon Könyvkiadó – Savaria University Press.
- SZÁNTÓ Miklós (1998): *A magyar szociológia újjászervezése a hatvanas években*. Budapest, Akadémiai Kiadó.
- VALUCH Tibor (2005): *Magyarország társadalomtörténete a XX. század második felében*. Budapest, Osiris Kiadó.

Egyetemes szociológiatörténet és -elmélet

Auguste Comte

- COMTE, Auguste (1979): A társadalom újjászervezéséhez szükséges munkálatok terve. In COMTE, Auguste: *A pozitív szellem. Két értekezés.* Budapest, Magyar Helikon.
- COMTE, Auguste (2000): Előadások a pozitív filozófiáról. In FELKAI Gábor – NÉMEDI Dénes – SOMLAI Péter szerk.: *Szociológiai irányzatok a XX. század elejéig.* Budapest, Új Mandátum Könyvkiadó. 15–37.
- MOREL, Julius et al szerk. (2000): Szociológiaelmélet. In MOREL, Julius – BAUER, Eva – MELEGHY, Tamás et al. szerk.: *Szociológiaelmélet.* Budapest, Osiris Kiadó. 24–29.
- SZCZEPANSKI, Jan (1975): *A szociológia története.* Budapest, Kossuth Könyvkiadó. 52–78.

Ideológiák

- GIDDENS, Anthony (1999): *A harmadik út. A szociáldemokrácia megújulása.* Budapest, Agóra Marketing Kft. 11–27.
- KÖRÖSÉNYI András (1989): *Liberális vagy konzervatív korszakváltás?* Budapest, Magvető Kiadó. 9–31., 141–168.

Karl Marx

- FELKAI Gábor (1999): A német és az osztrák szociológia a századforduló előtt. In FELKAI Gábor szerk.: *A szociológia kialakulása.* Budapest, Új Mandátum Könyvkiadó. 304–328.
- MARX, Karl (1952): A német ideológia. In MARX, Karl – ENGELS, Friedrich: *A német ideológia. Szemelvények Marx és Engels 1845–46-ban írt, kéziratban maradt művéből.* Budapest, Szikra Könyvkiadó. 7–21., 33–64. (részletek: 5–19., 33–64.)

Herbert Spencer

- SPENCER, Herbert (2000): A szociológia elvei. In FELKAI Gábor – NÉMEDI Dénes – SOMLAI Péter szerk.: *Szociológiai irányzatok a XX. század elejéig.* Budapest, Új Mandátum Könyvkiadó. 59–103.
- SPENCER, Herbert (2000): A társadalom evolúciója. In FELKAI Gábor – NÉMEDI Dénes – SOMLAI Péter szerk.: *Szociológiai irányzatok a XX. század elejéig.* Budapest, Új Mandátum Könyvkiadó. 38–58.
- SZCZEPANSKI, Jan (1975): *A szociológia története.* Budapest, Kossuth Könyvkiadó. 136–164.

Émile Durkheim

- DURKHEIM, Émile (2000): A szociológia módszertani szabályai. In FELKAI Gábor – NÉMEDI Dénes – SOMLAI Péter szerk.: *Szociológiai irányzatok a XX. század elejéig*. Budapest, Új Mandátum Könyvkiadó. 272–313.
- MOREL, Julius et al szerk. (2000): Szociológiaelmélet. In MOREL, Julius – BAUER, Eva – MELEGHY Tamás et al szerk.: *Szociológiaelmélet*. Budapest, Osiris Kiadó. 29–34.
- SZCEPANSKI, Jan (1975): *A szociológia története*. Budapest, Kossuth Könyvkiadó. 334–360.

Max Weber

- MOREL, Julius et al szerk. (2000): *Szociológiaelmélet*. Budapest, Osiris Kiadó. (Különösen a következő fejezet: WEBER, Max: A szociológia mint az értelemmel teli társadalmi cselekvés tudománya, 35–41.)
- WEBER, Max (1970): A társadalomtudományi és társadalompolitikai megismerés „objektivitása”. In KEMÉNY István – VARGA Iván szerk.: WEBER, Max: *Állam, politika, tudomány*. Tanulmányok. Budapest, Közgazdasági és Jogi Könyvkiadó. 9–73.
- WEBER, Max (1979): *Gazdaságtörténet*. Budapest, Közgazdasági és Jogi Könyvkiadó. 279–293. (Lásd még: KEMÉNY István [1992]: Előszó Max Weber *Gazdaság és társadalom* című szemelvénygyűjteményéhez. In KEMÉNY István: *Szociológiai írások*. A szerzővel közösen válogatta és szerkesztette: GÁBOR Kálmán. Szeged, Replika Könyvek. 23–53.)
- WEBER, Max (1982): *A protestáns etika és a kapitalizmus szelleme*. Előszó. Budapest, Gondolat Könyvkiadó. 7–25.

George Herbert Mead

- BLUMER, Herbert (2000): A társadalom mint szimbolikus interakció. In FELKAI Gábor – NÉMEDI Dénes – SOMLAI Péter szerk.: *Szociológiai irányzatok a XX. században*. Budapest, Új Mandátum Könyvkiadó. 323–331.
- MEAD, George Hebert (2000): A pszichikum, az én és a társadalom szociálbehaviorista szempontból. In FELKAI Gábor – NÉMEDI Dénes – SOMLAI Péter szerk.: *Szociológiai irányzatok a XX. században*. Budapest, Új Mandátum Könyvkiadó. 258–271.
- MOREL, Julius et al szerk. (2000): *Szociológiaelmélet*. Budapest, Osiris Kiadó. 67–79.

Talcott Parsons

- MOREL, Julius et al. szerk. (2000): *Szociológiaelmélet*. Budapest, Osiris Kiadó. 157–177.
- PARSONS, Talcott (2000): A modern társadalmak rendszere. In FELKAI Gábor – NÉMEDI Dénes – SOMLAI Péter szerk.: *Szociológiai irányzatok a XX. században*. Budapest, Új Mandátum Könyvkiadó. 40–61.

Racionális döntések elmélete

ELSTER, John (1998): Savanyú a szőlő? In CSONTOS László vál.: *A racionális döntések elmélete*. Budapest, Osiris Kiadó – Láthatatlan Kollégium. 113–128.

SHELLING, Thomas C. (1998): Termosztátok, tragacsok. In CSONTOS László vál.: *A racionális döntések elmélete*. Budapest, Osiris Kiadó – Láthatatlan Kollégium. 208–242.

További irodalom

- HOMANS, George Caspar (2000): A társadalmi cselekvés mint csere („Piros könyv”). In FELKAI Gábor – NÉMEDI Dénes – SOMLAI Péter szerk.: *Olvasókönyv a szociológia történetéhez. Szociológiai irányzatok a XX. században*. Budapest, Új Mandátum Könyvkiadó. 140–153.
- MOREL Julius et al szerk. (2000): *Szociológiaelmélet*. Osiris Kiadó, Budapest. (különösen: Konfliktuselmélet: DAHRENDORF, Ralf, 181–197.)
- RÓNA-TAS Ákos (1991): A racionális döntés elmélete a szociológiában. *Replika*, 2. évf. 4. sz. 41–49.
- SZÁNTÓ Zoltán (1998): Előszó. A racionális döntések elméletén nyugvó társadalomtudomány. Metateoretikus vázlatpontok. In CSONTOS László vál.: *A racionális döntések elmélete*. Budapest, Osiris Kiadó – Láthatatlan Kollégium. 7–22.

Magyar szociológiatörténet

Magyar szociológiatörténet I. (1867–1919)

- BOLGÁR Elek (1973): A szociológia fejlődése és irodalma Magyarországon. In LITVÁN György – SZÜCS László: *A szociológia első magyar műhelye. A Huszadik Század köre. I.* Budapest, Gondolat Kiadó. 80–93.
- BOSNYÁK Béla (1973): A budapesti diáknymor. In LITVÁN György – SZÜCS László: *A szociológia első magyar műhelye. A Huszadik Század köre. II.* Budapest, Gondolat Kiadó. 189–224.
- BRAUN Róbert (1973): A falu lélektana. In LITVÁN György – SZÜCS László: *A szociológia első magyar műhelye. A Huszadik Század köre. II.* Budapest, Gondolat Kiadó. 277–353.
- BUDAY Dezső (1973): Az egyke. In LITVÁN György – SZÜCS László: *A szociológia első magyar műhelye. A Huszadik Század köre. II.* Budapest, Gondolat Kiadó. 136–151.
- JÁSZI Oszkár (1973): Herbert Spencer és a jövő feladataink. In LITVÁN György – SZÜCS László: *A szociológia első magyar műhelye. A Huszadik Század köre. I.* Budapest, Gondolat Kiadó. 359–376.
- KUPA László (1996): Történet és identitás. Gondoljuk újra a szociológiatörténetet. *Replika*, 7. évf. 23–24. sz. 183–191.
- LEOPOLD Lajos (1973): A presztízsről. In LITVÁN György – SZÜCS László: *A szociológia első magyar műhelye. A Huszadik Század köre. I.* Budapest, Gondolat Kiadó. 517–520.
- LITVÁN György – SZÜCS László (1973): Bevezetés. A „Huszadik Század” – a szociológia első magyar műhelye. In LITVÁN György – SZÜCS László: *A szociológia első magyar műhelye. A Huszadik Század köre. I.* Budapest, Gondolat Kiadó. 5–46.
- LOSS Sándor (1995): Pikler Gyula. In LOSS Sándor – SZABADFALVI József szerk. – SZABÓ Miklós – H. SZILÁGYI István – ZÓDI Zsolt: *Portrévázlatok a magyar jogbölcséleti gondolkodás történetéből*. Miskolc, Bíbor Kiadó. 47–62.
- NAGY Endre (1993): Jászi – a Durkheim-sokk. In NAGY J. Endre: *Eszme és valóság. Magyar szociológiatörténeti tanulmányok*. Budapest–Szombathely, Pesti Szalon Könyvkiadó – Savaria University Press. 89–101.

- NAGY Endre (1993): Pulszky Ágost. In NAGY J. Endre: *Eszme és valóság*. Magyar szociológiai történeti tanulmányok. Budapest–Szombathely, Pesti Szalon Könyvkiadó – Savaria University Press. 19–31.
- NAGY Endre (1993): Somló Bódog. In NAGY J. Endre: *Eszme és valóság*. Magyar szociológiai történeti tanulmányok. Budapest–Szombathely, Pesti Szalon Könyvkiadó – Savaria University Press. 61–88.
- NAGY Endre (1996): Szociológiai történet: a szociológia története. *Replika*, 7. évf. 23–24. sz. 191–203.
- NÉMEDI Dénes (1996): Minek a történet? *Replika*, 7. évf. 23–24. sz. 173–183.
- SAÁD József (1996): Magyar szociológiai történet: minek a története? *Replika*, 7. évf. 23–24. sz. 161–173.
- VÁMBÉRY Ruzstem (1973): Tarde rendszere. In LITVÁN György – SZÜCS László: *A szociológia első magyar műhelye. A Huszadik Század köre*. I. Budapest, Gondolat Kiadó. 377–393.

Magyar szociológiai történet II. (1920–1945)

- BOGNÁR Bulcsú (2000): A népi szociográfia nemzeti radikalizmusa. Erdei Ferenc, Féja Géza és Veres Péter társadalomszemléletének kapcsolódásairól. *Szociológiai Szemle*, 10. évf. 2. sz. 60–78.
- ERDEI Ferenc (1980): A magyar társadalomszerkezet. In ERDEI Ferenc: *A magyar társadalomról*. Budapest, Akadémiai Kiadó. 293–323.
- ERDEI Ferenc (1984): A makói társadalom szerkezete. In ERDEI Ferenc: *Történelem és társadalomkutatás*. Budapest, Akadémiai Kiadó. 367–403.
- HAJNAL István (2001): A technika története (részletek) – A technika fejlődése – Az első gépek. In LAKATOS László szerk. – HAJNAL István: *A technika története*. Budapest, Új Mandátum Könyvkiadó. 145–157., 227–242.
- LACZKÓ Miklós (1988): Harmadik nemzedék. In LACZKÓ Miklós: *Korszellem és tudomány 1910–1945*. Budapest, Gondolat Kiadó. 307–365.
- LAKATOS László (2001): *Hajnal István*. Budapest, Új Mandátum Könyvkiadó. (különösen: 7–63.)
- NÉMEDI Dénes (1985): Polgárosodás és közösség: a hőskor szociográfiái. In NÉMEDI Dénes: *A népi szociográfia 1930–1938*. Budapest, Gondolat Kiadó. 179–235.
- RÉZLER Gyula (1943): Társadalmi leírásunk kezdetei. In RÉZLER Gyula: *Falukutatók és szociográfusok. A magyar társadalom önvizsgálata az elmúlt évtizedben*. Budapest, Faust Könyvkiadó. 7–75.
- STEINMETZ, Sébald Rudolf (1906): A szociográfia helye. *Huszadik Század*, 2. sz. 1–10.
- WEIS István (1942): A középosztály. In WEIS István: *Hazánk társadalomrajza*. Budapest, Országos Közoktatási Tanács. 77–91.

Magyar szociológiai történet III. (1946-tól napjainkig)

- ANDORKA Rudolf (2006): *Bevezetés a szociológiába*. Budapest, Osiris Kiadó. Különösen: A magyar szociológia főbb témái az 1990-es években és az ezredfordulón: változások, hazai és nemzetközi tendenciák:
- CSEPELI György – WESSELY Anna (1992): A közép-európai szociológia kognitív esélyei. *Replika*, 3. évf. 1–2. sz. 1–7.

- SZÁNTÓ Miklós (1998): Az elődök. In SZÁNTÓ Miklós: *A magyar szociológia újjászervezése a hatvanas években*. Budapest, Akadémiai Kiadó. 21–50.
- SZÁNTÓ Miklós (1998): A megtorpanástól a válságig. In SZÁNTÓ Miklós: *A magyar szociológia újjászervezése a hatvanas években*. Budapest, Akadémiai Kiadó. 243–316.
- SZÁNTÓ Miklós (1998): A szociológia albérletben. In SZÁNTÓ Miklós: *A magyar szociológia újjászervezése a hatvanas években*. Budapest, Akadémiai Kiadó. 51–154.
- SZÁNTÓ Miklós (1998): A szociológiai kutatócsoport korszaka. In SZÁNTÓ Miklós: *A magyar szociológia újjászervezése a hatvanas években*. Budapest, Akadémiai Kiadó. 155–242.
- SZÁNTÓ Miklós (1998): Utóidő. In SZÁNTÓ Miklós: *A magyar szociológia újjászervezése a hatvanas években*. Budapest, Akadémiai Kiadó. 317–348.

Viták

- NÉMEDI Dénes (2000): A szociológia egy sikeres évszázad után. *Szociológiai Szemle*, 10. évf. 2. sz. 3–16.
- NÉMEDI Dénes (2002): Még egyszer a sikeres évszázadról. *Szociológiai Szemle*, 12. évf. 3. sz. 168–182.
- SAÁD József (2001): Tíz széljegyzet Némedi Dénes tanulmányához és recenziójához. *Szociológiai Szemle*, 11. évf. 1. sz. 63–75.
- SÁRKÖZI Zsuzsanna (2002): Eső előtt. Reflexiók Némedi Dénes tanulmányához. *Szociológiai Szemle*, 12. évf. 3. sz. 160–167.
- SOMLAI Péter (2001): Egyetemesség és heterogenitás (Gondolatok a szociológiáról – Némedi Dénes és Saád József írásai kapcsán). *Szociológiai Szemle*, 11. évf. 1. sz. 76–84.
- TAMÁS Pál (2002): A megélt válság, avagy világképek a szociológiában. Hozzászólás a vitához. *Szociológiai Szemle*, 12. évf. 3. sz. 135–149.
- VASKOVICS László (2002): Szociológia egy eredményes évszázad után és egy eredményes évszázad előtt. *Szociológiai Szemle*, 12. évf. 3. sz. 150–159.

Vákát oldal

A szociológiában leggyakrabban használt alapfogalmak

Szerkesztette: Kiss Zoltán László

- abszolút szegénység:** (*absolute poverty*) – Az egyén vagy a család huzamos időn keresztül alatta marad a létminimumnak. Az egészséges élethez szükséges minimális alapkövetelmények alapján meghatározott szegénység.
- adatfeldolgozás módszerei:** (*data processing*) – Keresztábra-készítés, életútmodell, loglineáris elemzés.
- alkalmazkodás:** (*adaptation*) – Egy biológiai organizmus túlélési képessége egy adott környezetben.
- állam:** (*the state*) – Politikai apparátus (kormányzati intézmények és a köztisztviselők), amely egy adott terület felett uralkodik, s uralmát a jogrendszer és a kényszer alkalmazásának képessége támasztja alá. Nem minden társadalomban található állam. A vadászó és gyűjtögető kultúráknak, valamint a kisebb agrártársadalmaknak nincsenek állami intézményeik. Az állam kialakulása meghatározó mozzanat az emberi történelemben, mivel a politikai hatalom központosítása az államilakulatban új lendületet adott a társadalmi változásoknak.
- állampolgár:** (*citizen*) – Egy politikai közösség tagja, akinek a tagsághoz kötődően jogai és kötelességei egyaránt vannak.
- általános másik:** (*generalized other*) – G. H. Mead elméletében szereplő fogalom, amely szerint az egyén a szocializációs folyamat során veszi át az adott csoport vagy társadalom általános értékeit.
- alternatív mozgalom:** (*alternative movement*) – Az egyének viselkedését vagy tudatát megváltoztatni kívánó mozgalom.
- anómia:** (*anomie*) – A társadalmi normák meggyengülése (Durkheim, Merton). A szociológiában széles körben elsőként Durkheim által meghonosított fogalom, amely olyan helyzetekre utal, amelyekben a társadalmi normák elveszítik befolyásukat az egyének viselkedésére.
- antropológia:** (*anthropology*) – A szociológiához szorosan kapcsolódó társadalomtudomány, amely a tradicionális kultúrák tanulmányozására és az emberi fajok evolúciójára összpontosít.
- asszimiláció:** (*assimilation*) – Egy kisebbségi csoport befogadása a népesség többsége által, amelynek során a kisebbségi csoport magáévá teszi az uralkodó kultúra normáit és értékeit.
- átmeneti osztályok:** (*transitional classes*) – Marx által használt kifejezés azokra az osztályokra vonatkozóan, amelyek egy hanyatló társadalomtípushoz kötődnek, de fennmaradnak a kialakuló új típusban is – ilyen csoportot alkot például a parasztság vagy a nagybirtokos réteg egy kapitalizálódó társadalomban.
- attitűd:** (*attitude*) – Beállítódás, viszonyulás.
- attitűdskálák:** (*scale of attitude*) – Bogardus-skála: a kérdőív olyan állításokat tartalmaz, amelyek valamely attitűd erősségének növekvő intenzitási fokát képviselik.
- banda:** (*gang*) – Informális csoport, amelynek tagjai rendszeresen találkoznak, hogy közös, esetenként törvénybe ütköző tevékenységekben vegyenek részt.

- belépési-kilépési mobilitási arányszám:** (*rate of mobility between inner and external fact*) – Egy-egy társadalmi kategóriában az apák és fiúk nemzedéke közül hányan kerülnek be, illetve ki az adott rétegből, ami százalékosan kifejezhető.
- beszélgetés:** (*conversation*) – Szóbeli kommunikáció két vagy több személy között.
- beszélgetéselemzés:** (*conversation analysis*) – Beszélgetések empirikus vizsgálata az etnometodológiában használatos technikák segítségével.
- bruttó nemzeti termék, GNP:** (*Gross National Product*) – Egy országban az évente megtermelt érték, amit általában egy főre kivetítve fejeznek ki egy adott évben.
- bürokrácia:** (*bureaucracy*) – Egyértelmű uralmi hierarchiával, írásban rögzített eljárási szabályokkal és teljes munkaidőben foglalkoztatott, fizetett hivatalnokokkal jellemezhető szervezeti típus.
- címke:** (*labelling*) – Minősítés.
- címkézésemélet:** (*labelling theory*) – A deviancia egyik vizsgálati módja, amely szerint az emberek azért lesznek „deviánsak”, mert a politikai hatóságok vagy más személyek viselkedésüket bizonyos címkékkel látják el.
- cirkuláris mobilitás:** (*circulation mobility*) – Az összes mobilitás és a strukturális mobilitás különbsége.
- család:** (*family*) – Gazdasági egységet alkotó egyének csoportja, akik vérségi kapcsolatok, házasság vagy örökbefogadás révén kötődnek egymáshoz. A család felnőtt tagjai felelősek a gyermekek felneveléséért. A modern társadalmakban a család uralkodó formája a nukleáris család, de gyakran megtalálhatjuk a kiterjesztett család valamilyen típusát is.
- családi modellek fajtái:** (*model of family*) – Tradicionális, polgári, a gazdasági kényszer modellje, az emancipált család.
- cselekvési mező:** (*field of action*) – Az a küzdőtér, ahol a társadalmi mozgalmak a fennálló szervezetekkel interakcióba lépnek, amely kapcsolat következtében a tagok eszmerendszere és szemlélete mindkét oldalon gyakran megváltozik.
- demográfia:** (*demography*) – A népesedés tanulmányozása.
- demográfiai átmenet:** (*demographic transition*) – A népesedés változásának elmélete, amely szerint a gazdasági növekedés egy bizonyos szintjének elérésével egy társadalomban a születések és a halálozások arányszáma stabilizálódik. Ezen értelmezés szerint az iparosodás előtti társadalmakban a születések és a halálozások nagyjából egyensúlyban voltak, mivel a népességnövekedést a megszerezhető élelem hiánya, a betegségek és a háborúk korlátozták. Ezzel szemben a modern társadalmak a népesedés egyensúlyát oly módon biztosítják, hogy a családok gazdasági megfontolásokból korlátozzák gyermekeik számát.
- demokrácia:** (*democracy*) – Olyan politikai rendszer, amely lehetővé teszi az állampolgárok számára, hogy részt vegyenek a politikai döntéshozatal folyamatában, illetve képviselőket választhassanak a kormányzati testületekbe.
- depriváció:** (*deprivation*) – A szegénységgel és a hátrányos helyzettel rokon fogalom, „valamitől való megfosztottság”.
- deviancia:** (*deviance*) – Olyan cselekvésformák, amelyek nem felelnek meg egy adott társadalom vagy csoport többsége által vallott normáknak és értékeknek. Az, hogy mit tekintenek „deviánsnak”, legalább olyan nagy változatosságot mutat, mint a különböző kultúrákat és szubkultúrákat egymástól megkülönböztető normák és értékek. Sok olyan viselkedésformát, amelyet egy adott összefüggésben vagy csoportban pozitívan értékelnek, mások negatívan ítélnek meg.
- deviáns szubkultúra:** (*deviant subculture*) – Olyan szubkultúra, amelynek tagjai a társadalom többsége által elfogadottól alapvetően eltérő értékeket vallanak.

- differenciális érintkezés:** (*differential association*) – A bűnözői viselkedés kialakulásának Edwin H. Sutherland által javasolt értelmezése. Sutherland szerint a bűnözői viselkedést az egyén olyan személyekkel való együttlét során sajátítja el, akik rendszeresen követnek el bűncselekményeket.
- differenciálódás:** (*differentiation*) – A komplexitás egyre nagyobb fokának kialakulása organikus rendszerekben vagy társadalmakban.
- diszkrimináció:** (*discrimination*) – Olyan cselekedetek, amelyek révén egy adott csoport tagjait megfosztják a más csoportok által megszerezhető anyagi erőforrásoktól és előnyöktől. A diszkriminációt meg kell különböztetnünk az előítélettől, noha a kettő általában szorosan összefügg. Előfordulhat, hogy a másokkal szemben előítéleteket tápláló személy nem vesz részt a velük szembeni diszkrimináció gyakorlatában, vagy fordítva, olyan emberek viselkednek diszkriminatív módon, akiknek nincsenek előítéleteik a diszkrimináció áldozataival szemben.
- dokumentumkutatás:** (*documentary research*) – Kutatási rendszer, amely levéltári anyagok és hivatalos statisztikák feldolgozása révén nyert adatokra épül.
- egyensúlyhiány:** (*disequilibrium*) – A társadalmi egyensúly vagy konszenzus felbomlása.
- egyszerű statisztikai mutatók:** (*indicators of statistics*) – Szórás- és középérték-számítás (intervallum- és aránymérő szintek alapján).
- életforma:** (*form of life*) – A tevékenységek összefüggését, szerkezetét, modelljét írja le.
- élethossz:** (*life-span*) – Egy adott faj tagjai számára az élet biológiailag lehetséges maximális hossza.
- életkori osztályok:** (*age-grades*) – Számos kisebb, tradicionális kultúrában fellelhető rendszer, amely alapján a hasonló korcsoporthoz tartozó személyek együvé tartoznak, és azonos jogokkal és kötelességekkel rendelkeznek.
- életminőség:** (*welfare, wellbeing*) – Az anyagi szükségletek kielégítettségének magas szintje.
- életmód:** (*way of life*) – Az ember (és az emberek különböző csoportjai, közösségei) ismételt, szokásszerűen végzett tevékenységeinek rendszere, amellyel szükségleteit elégíti ki.
- életstílus:** (*life style*) – Az életmód része, viszonylagos szabadsággal megválasztott tevékenységek rendszere.
- élettörténet:** (*life history*) – Egyének teljes életének gyakran önvallomáson és dokumentumokon (például levelek) alapuló vizsgálata.
- életvilág:** (*life world*) – Fenomenológiai megközelítés: az embertársainkhoz való viszony, a kapcsolatfelvétel lehetősége, a környezet tárgyainak kialakítása és megítélése.
- életvitel:** (*life style*) – „Lebensweise” (Max Weber).
- elit:** (*elite*) – A hierarchia csúcsán lévő kisszámú csoport (gazdasági, hatalmi, politikai).
- elidegenedés:** (*alienation*) – Annak az érzete, hogy emberi mivoltunkkal összekapcsolódó képességeinkkel másvalaki rendelkezik. A kifejezést eredetileg Marx használta az emberi képességek istenekre való kivetítésére utalva.
- ellenőrző változók:** (*control*) – Olyan statisztikai vagy kísérleti eszköz, amely bizonyos változókat rögzít más változók oksági hatásának mérése érdekében.
- ellentmondás:** (*contradiction*) – Marx által használt kifejezés a társadalom kölcsönösen antagonisztikus tendenciáinak a leírására.
- ellentmondásos osztályhelyzet:** (*contradictory class locations*) – Az osztályszerkezeten belüli pozíció, amely elsősorban a fehérgalléros és az alsóvezetői állásokra terjed ki, és amely a felette és alatta lévő osztálypozíció jellegzetességeit egyaránt magán viseli.
- elmélet:** (*theory*) – Olyan általános tulajdonságok meghatározására tett kísérlet, amelyek magyarázatot adnak rendszeresen megfigyelt eseményekre. Miközben az elméletek általában kötődnek bizonyos elméleti irányzatokhoz, a segítségükkel megszülető kutatási eredmények is hatnak rájuk.

- elméleti dilemma:** (*theoretical dilemma*) – Tartós szociológiai viták középpontjában álló, alapvető elméleti probléma.
- elméleti kérdések:** (*theoretical questions*) – A szociológusok által a megfigyelt események egy adott körének magyarázata kapcsán felvetett kérdések. Az elméleti kérdések megfogalmazása kulcsfontosságú a társadalmi élet általános jellemzőinek megragadása szempontjából.
- elméleti irányzat:** (*theoretical approach*) – Egy adott elméleti hagyományból táplálkozó társadalomszemlélet. A szociológia főbb elméleti hagyományai közé tartozik a funkcionalizmus, a strukturalizmus, a szimbolikus interakcionizmus és a marxizmus. Az elméleti irányzatok alkotják a szociológus munkájának átfogó perspektíváit, és hatással vannak a kutatási területekre éppúgy, mint a kutatási problémák megfogalmazására és kezelésére.
- előítélet:** (*prejudice*) – Érzelmi meghatározottság (szóbeli, elkülönülés, elkülönítés). Egy személlyel vagy csoporttal kapcsolatos, előzetesen kialakult elképzelések, amelyek új információk hatására sem változnak meg. Az előítélet lehet pozitív vagy negatív.
- elsődleges csoport:** (*primary group*) – Egymással személyes kapcsolatban álló egyének csoportja.
- elsődleges munkaerőpiac:** (*primary labour market*) – A kifejezés olyan egyének vagy csoportok gazdasági helyzetére utal, akik biztos állással és jó munkafeltételekkel rendelkeznek.
- éntudat:** (*self-consciousness*) – Az egyén – mint másoktól különböző személy – sajátos társadalmi identitásának a tudata. Az embereknek születésükkor nincs éntudatuk, az csak a korai szocializáció eredményeként alakul ki. A nyelv elsajátítása alapvető fontosságú azon folyamatok szempontjából, amelyek segítségével a gyermek éntudattal rendelkező lénnyé válik.
- érdekcsoportok:** (*interest groups*) – Meghatározott célok politikai küzdőtérén történő képviseletére szerveződött csoportok, amelyek elsősorban a törvényhozó testületek tagjainál történő lobbizás révén szeretnének célt elérni.
- értékek:** (*values*) – Olyan kulturális alapelvek, amelyek kifejezik azt, hogy az adott társadalomban mit tartanak kívánatosnak és fontosnak. Az eltérő értékek az emberi kultúra változatosságának kulcsfontosságú aspektusai. Az egyének által vallott értékeket erősen meghatározza az adott kultúra, amelyben élnek.
- értéktöbblet:** (*surplus value*) – A marxista elméletben az egyén munkaerejének az a „fennmaradó” értéke, amely megmarad azután, hogy a munkaadó megfizette a munkás alkalmazásának költségeit.
- etnicitás:** (*ethnicity*) – Egy adott csoport tagjait más csoportoktól elválasztó kulturális értékek és normák. Etnikai csoportnak tekintjük az olyan közösséget, amelynek tagjai egy olyan közös kulturális identitás tudatával rendelkeznek, amely megkülönbözteti őket a körülöttük élő más csoportoktól. Az etnikai különbségek gyakorlatilag minden társadalomban összekapcsolódnak a hatalmi és vagyoni egyenlőtlenségekkel. Ahol az etnikai különbségek egyben faji jellegűek is, az elkülönülés különösen éles.
- etnometodológia:** (*ethnometodology*) – Annak tanulmányozása, hogyan tulajdonítanak az emberek értelmet mások szavainak és tetteinek a mindennapi élet társas érintkezései során. Az etnometodológia azokkal az etnomódszerekkel foglalkozik, amelyek segítségével az emberek fenntartják az egymás közötti értelmes kommunikációt.
- evolúció:** (*evolution*) – Biológiai organizmusok fejlődése a fizikai környezethez való alkalmazkodása révén.
- exponenciális növekedés:** (*exponential growth*) – Mértani (és nem számtani) haladvány, amely nagyon gyors növekedést idéz elő a vizsgált népesség körében.

- faj:** (*race*) – Olyan különbségek az emberek fizikai tulajdonságaiban, amelyeket egyének nagyszámú csoportjait magában foglaló kategóriák alapjának tekintenek.
- faktoranalízis:** (*factor analysis*) – Nagyszámú megfigyelési egységből súlyozással kisebb egységekbe rendezzük az információkat.
- fejlesztési kérdések:** (*developmental questions*) – A szociológusok által valamely társadalmi intézmény eredetének és a múltból a jelenbe vezető fejlődési ívnek vizsgálatakor feltett kérdések.
- felmérés:** (*survey*) – A vizsgálni kívánt népesség kérdőíves lekérdezésén alapuló szociológiai kutatási módszer.
- félperiféria:** (*semi-periphery*) – Olyan országok, amelyek munkaerővel és nyersanyagokkal látják el a centrumban található ipari országokat és a világgazdaságot, de a saját ipari fejlődésük nem teljes.
- felső osztály:** (*upper class*) – Társadalmi osztály, amely a társadalom legtehetősebb tagjaiból áll. E csoport tagjai elsősorban azokból kerülnek ki, akik vagyont örökölnek, saját vállalkozással vagy nagy mennyiségű részvénnyel, értékpapírral rendelkeznek.
- foglalkozás:** (*occupation*) – A fizetett foglalkoztatás bármely formája, amelyben az egyén rendszeres munkát végez.
- formális kapcsolatok:** (*formal relations*) – Csoportokon és szervezeteken belüli kapcsolatok, amelyeket a „hivatalos” uralmi rendszer által lefektetett normák vagy szabályok határoznak meg.
- formális műveletek szakasza:** (*formal operational period*) – Piaget elmélete szerint a kognitív fejlődés egy szakasza, amelyben a gyermek képessé válik elvont fogalmak használatára és a hipotetikus szituációkban való viselkedésre.
- funkcionalizmus:** (*functionalism*) – Elméleti irányzat, amely szerint a társadalmi eseményekre az általuk betöltött funkciók alapján lehet a legtermékenyebb magyarázatot adni – más szóval az alapján, hogy az adott események miként járulnak hozzá a társadalmi élet folyamatosságához.
- független változó:** (*independent variable*) – Olyan változó vagy tényező, amely okként hat egy másik, a függő változóra.
- függőségi elmélet:** (*dependence theory*) – Annak az elméletnek a megnevezésére használt kifejezés, amely szerint az országok egy része – főként a harmadik világban – nem képes saját gazdasági életének fontos területeit irányítani az iparosodott országok világgazdasági uralma miatt.
- függő változó:** (*dependent variable*) – Olyan változó vagy tényező, amelyre okként hat egy másik, a független változó.
- gazdaság:** (*the economy*) – Egy adott társadalomban élő egyének anyagi szükségleteinek kielégítését szolgáló termelés és csere rendszere. A gazdasági intézmények minden társadalmi rendszerben kulcsfontosságúak, kihatnak a társadalmi élet számos más területére is. A modern gazdaságok alapvetően különböznek a tradicionális rendszerektől, mivel előbbiekben a népesség többsége már nem vesz részt a mezőgazdasági termelésben.
- globalizálódás:** (*globalization*) – A világot átfogó társadalmi és gazdasági kapcsolatok kialakulásának folyamata. Az utóbbi időben az emberek életének számos területét olyan szervezetek vagy társadalmi hálózatok befolyásolják, amelyek több ezer kilométerre találhatók attól a társadalomtól, amelyben élnek. A globalizálódás tanulmányozásának egyik legfontosabb problémája a világrendszer megjelenése – más szóval az, hogy bizonyos tekintetben a világ egyetlen társadalmi renddé szerveződik.
- habitus:** (*habite*) – Az egyes emberek tevékenységei és értékei mögött meghúzódó alapvető beállítódások (Bourdieu).

hatalom: (*power*) – Egyéneknek vagy egy csoport tagjainak az a képessége, hogy bizonyos célokat elérjenek, vagy érdekeiket érvényesítsék. A hatalom minden emberi kapcsolatrendszer áthat. Számos társadalmi konfliktus hatalmi harc, mivel az egyének vagy csoportok által birtokolt hatalom mértéke meghatározza, mennyiben képesek elképzeléseiket mások ellenében a gyakorlatba átültetni.

hátrányos helyzet: (*underprivileged*) – Relatív lemaradás.

házassági mobilitás: (*mobility of marriage*) – Ha valaki házasságkötés révén lép át egy másik társadalmi helyzetbe.

hierarchikus társadalom jellemzői: (*hierarchy of social*) – Hatalom, gazdagság, tudás.

homoszexualitás: (*homosexuality*) – Az azonos nem tagjaira irányuló szexuális tevékenység vagy érzés.

ideáltípus: (*ideal type*) – Egy adott társadalmi jelenség bizonyos jellegzetességeinek hangsúlyozásával kialakított „tiszta típus”, amely a valóságban nem szükségszerűen létezik. A jellegzetességek meghatározó jegyek, de nem feltétlenül kívánatosak. Példa erre Max Weber ideáltípusa a bürokratikus szervezetről.

ideológia: (*ideology*) – Uralkodó csoportok érdekeinek igazolására szolgáló közös eszmék és meggyőződések. Ideológia minden olyan társadalomban kialakul, amelyben az egyes csoportok között szisztematikus és állandósult egyenlőtlenség alakul ki. Az ideológia fogalma szorosan összekapcsolódik a hatalom fogalmával, mivel az ideológiai rendszerek a csoportok által birtokolt, eltérő mértékű hatalom legitimálását szolgálják.

időélmény: Örök körforgás, irreverzibilitás, munkaidő-szabadidő.

időmérleg-mutatók: (*indicator of time budget*) –

1. 24 óra átlagos felosztása különféle tevékenységek, helyszínek között,
2. az adott tevékenységben a kérdezettek közül naponta ténylegesen részt vevők aránya,
3. az adott tevékenységben a vizsgált napon részt vettek átlagos ideje.

intelligencia: (*intelligence*) – Az intellektuális képességek – főként az IQ-tesztek alapján megállapított – szintje.

intergenerációs mobilitás: (*mobility of intergeneration*) – Nemzedékek közötti, amikor valakinek a társadalmi helyzete a szüleihez képest változik meg.

intragenerációs mobilitás: Nemzedéken belüli, amikor valaki foglalkozási életpályája során lép át egy másik társadalmi helyzetbe.

jelentéssel bíró tevékenységek: (*meaningful activities*) – Meghatározott megfontolások alapján és egyedi célok szem előtt tartásával végrehajtott emberi tevékenységek. Az emberi viselkedés túlnyomó része jelentéssel bíró tevékenységekből áll. Ez az egyik olyan fontos jellemző, amely elválasztja az emberi viselkedést a tárgyak mozgásától és a természeti világ történéseitől.

jóléti állam: (*welfare state*) – Olyan politikai rendszer, amely a jóléti juttatások széles körét biztosítja állampolgárai számára.

jövedelem: (*income*) – Bérből, fizetésből, illetve befektetésből származó pénzbevétel.

kapitalizmus: (*capitalism*) – A profit megszerzése céljából befektetett és újra befektetett vagyon magántulajdonán alapuló gazdasági rendszer.

kemény változók: Nem, életkor, iskolai végzettség, foglalkozás, lakóhely.

kényszer: (*force*) – Kényszerítés erőszak használatával vagy azzal való fenyegetéssel.

kérdések típusai: (*type of question*) – 1. zárt vagy strukturált, 2. nyitott vagy nem strukturált, telefonos, önkitöltéses, kérdezőbiztossal kezelt, postai.

kérdőív: (*questionnaire*) – Survey.

- két- és többváltozós elemzés:** (*multivariate analysis*) – Intervallum- és ordinális szintmérés alapján.
- „két háromszög” modell:** (*model of „two triangle”*) – A társadalom fejlődésének leírása a „kettős társadalomra” és az L-modellre alapozva.
- kidolgozott kód:** (*elaborated code*) – A pontos jelentés érdekében a szavak tudatos és alkotó használatán alapuló beszédforma.
- kisebbségi csoport:** (*etnikai kisebbség, minority group or ethnic minority*) – Egy adott társadalomban kisebbségben élő emberek csoportja, akik sajátos fizikai vagy kulturális jellemzőik miatt társadalmi hátrányokat kénytelenek elszenvedni.
- kísérlet:** (*experiment*) – Kutatási módszer, amely lehetőséget nyújt a változók kontrollált és szisztematikus elemzésére a kutató által létrehozott mesterséges környezetben vagy a természetes előfordulás helyén.
- klaszteranalízis:** (*cluster analysis*) – Ha a nagyszámú megfigyelési egységről több változó áll rendelkezésünkre, az információkat kisebb számú típusokba rendezhetjük.
- klientúra:** (*clientship*) – Támogatási rendszer, amelyben bizonyos szolgáltatások csak meghatározott, befolyásos vagy hatalmi helyzetben lévő személyek számára férhetők hozzá. A „patronusok” a jutalmazás rendelkezésükre álló eszközeivel kötnek magukhoz más személyeket.
- kódolás:** (*coding*) – A begyűjtött információkat a feldolgozás céljára számmal ellátott kategóriákba soroljuk.
- kogníció:** (*cognition*) – Az észlelést, érvelést és emlékezést felölelő gondolkodási folyamat.
- kommunikáció:** (*communication*) – Az információ átadása egyének vagy csoportok között. A kommunikáció minden társadalmi interakció szükségszerű alapja. Személyes környezetben a kommunikáció a nyelv segítségével történik, de számos testnyelvi kód is használatos, amelyek segítségével az egyének értelmezik mások mondanivalóját vagy cselekvését. Az írás és az elektronikus médiumok (például a rádió, a televízió, a számítógépes adatátviteli rendszerek) kialakulásával a kommunikáció részben elszakadt a közvetlen, személyes társadalmi kapcsolatoktól.
- konfliktus:** (*conflict*) – Egyének vagy csoportok közötti ellentét a társadalomban. A konfliktus két formát ölthet. Az egyik az, amikor érdekellentét áll fenn két vagy több egyén, illetve csoport között; a másik pedig az, amikor egyének vagy közösségek nyílt harcban állnak egymással.
- konfliktuselmélet:** (*conflict theory*) – Az osztálytársadalmak során kialakult egyenlőtlenségek rendszere, amely az uralkodó elit érdekeit szolgálja.
- konformitás:** (*conformity*) – Olyan viselkedés, amely követi egy csoport vagy társadalom elfogadott normáit. Az emberek nem mindig azért fogadják el a társadalmi normákat, mert egyetértenek az azokban megtestesülő értékekkel. Elképzelhető, hogy egyszerűen azért viselkednek megfelelő módon, mert az előnyös a számukra, vagy pedig tartanak a szankcióktól.
- konszenzus:** (*consensus*) – Egy csoport, közösség vagy társadalom tagjainak egyetértése az alapvető társadalmi értékek vonatkozásában.
- korreláció:** (*correlation*) – Két változó közötti kapcsolat, amelyet sokszor statisztikai formában fejtenek ki. A korreláció lehet pozitív vagy negatív.
- korrelációs együttható:** (*correlation coefficient*) – A változók közötti korreláció mértéke.
- kortárs csoport:** (*peer group*) – Hasonló korú és rendi helyzetű (státuszú) egyénekből álló baráti csoport.
- középosztály:** (*middle class*) – Fehérgalléros vagy alacsonyabb szintű vezetői állásban dolgozókból álló társadalmi osztály.

- közvélekedés:** (*commonsense belief*) – A társadalom laikus (nem szakember) tagjainak széles körben osztott meggyőződése a társadalmi vagy a természeti világgal kapcsolatban.
- kultúra:** (*culture*) – Integrációs erő, látásmód, tájékozódást segítő erő, társadalmi kényszer, térben és időben változó társadalmi tény. Egy adott csoportra jellemző normák, értékek és anyagi javak. A társadalom fogalmához hasonlóan a kultúra fogalma is igen széles körben használatos a szociológiában és más társadalomtudományokban is (főként az antropológiában). A kultúra az emberi társadalmi együttélés egyik legsajátosabb jellemzője.
- kulturális kényszerek:** (*cultural force*) – Normák.
- kutatási módszerek:** (*research methods*) – Empirikus (tény)anyag összegyűjtésére alkalmazott különböző vizsgálati módszerek. A szociológiában számos különféle kutatási módszer létezik, de valószínűleg a leggyakrabban használt a terepmunka (vagy részt vevő megfigyelés) és a felmérés. Számos ok miatt célravezető két vagy több kutatási módszert együttesen alkalmazni egy adott kutatáson belül.
- látens funkciók:** (*latent functions*) – Olyan funkcionális következmények, amelyek nem ismertek az adott társadalmi rendszer tagjai előtt, illetve amelyekre nem irányul szándék.
- L-modell:** A társadalmi jellemzőket vizsgálja matematikai, statisztikai módszerrel, ahol a viszonykijelölő kategóriák: foglalkozás, lakóhely, anyagi helyzet.
- Likert-skála:** egy-egy kijelentéssel kapcsolatos egyetértést vagy egyet nem értés mértékét fejezi ki 5 vagy 7 fokú skálán.
- Lisrel-módszer:** (*path by Lisrel analysis*) – Útelemzés.
- loglineáris elemzés:** (*log lineale analysis*) – Sokváltozós matematikai-statisztikai eljárás, amelynek kiindulópontja az esélyegyenlőtlenségi hányados.
- lokális tudás:** (*local knowledge*) – Egy helyi közösség tudásanyaga vagy cselekvési kontextus, amelyet olyan egyének birtokolnak, értelmeznek, akik életük nagy részét az adott közösségben töltik.
- makroszociológia:** (*macrosociology*) – Nagyobb csoportok, szervezetek vagy társadalmi rendszerek vizsgálata.
- manifeszt funkciók:** (*manifest functions*) – A társadalmi cselekvés egy típusának vagy aspektusának a funkciói, amelyek ismertek a társadalmi élet egy adott helyzetében részt vevő egyének előtt, illetve amelyekre szándék irányul.
- marginális osztály:** (*underclass*) – Közvetlenül az osztályhierarchia alján álló egyének osztálya, akik általában valamilyen etnikai kisebbségből származnak.
- másodlagos csoport:** (*secondary group*) – Egymást a személyes kapcsolat szintjén közelről nem ismerő egyének csoportja.
- másodlagos munkaerőpiac:** (*secondary labour market*) – A kifejezés a rossz munkafeltételek között bizonytalan állással rendelkező személyek gazdasági pozíciójára utal.
- megkettőződési idő:** (*doubling time*) – A népesség adott szintjének megduplázódásához szükséges időszak.
- mérési szintek:** (*measurement level*) – Nominális, ordinális, intervallum, aránymérő.
- mikroszociológia:** (*microsociology*) – Az emberi viselkedés tanulmányozása a személyes interakciók összefüggéseiben.
- mintavétel:** (*sampling*) – A statisztikai mintavétel szerint a vizsgálni kívánt sokaság minden tagja egyenlő eséllyel szerepel, és így leképezi a társadalom egészében elfoglalt helyét.
- mobilitás dimenziói:** Foglalkozás, műveltség, anyagi helyzet, lakóhely.

- mobilitás típusai:** (*type of mobility*) – Inter-, intragenerációs, vertikális, horizontális, strukturális, cirkuláris, immobilitás.
- mobilitást meghatározó strukturális tényezők:** (*structural elements of mobility*) – Az ország gazdasági szerkezete, politikai rendszerének jellege, helyi szokások, hagyományok.
- módsz:** (*mode*) – Egy adott értéksorban a leggyakrabban szereplő érték. A középérték számításának egyik módja.
- munka:** (*work*) – Az a tevékenység, amelynek során az ember a természeti világból termékeket állít elő saját megélhetése érdekében. A munka nem kizárólagosan a fizetett foglalkoztatást jelenti. A tradicionális kultúrákban csak kezdetleges pénzügyi rendszer létezett, és a társadalomnak csak egy töredéke dolgozott pénzért. Még a modern társadalmakban is számos olyan munkatípus létezik, amelyért nem jár közvetlenül bér vagy fizetés (így például a házimunka).
- munkajellelcsoport:** (*workcharacter-group*) – „Két osztály és egy réteg” modell vizsgálata (Ferge Zsuzsa).
- munkamegosztás:** (*division of labour*) – A termelési rendszer felosztása specializálódott munkafeladatokra vagy foglalkozásokra, amely folyamat eredményeképp kölcsönös gazdasági függőség alakul ki. Minden társadalomban megtaláljuk a munkamegosztásnak legalább bizonyos kezdetleges formáit: elsősorban a férfiak és a nők tevékenységi körének megosztását. Az ipari rendszerek kialakulásával a munkamegosztás sokkal összetettebb lett, mint bármely korábbi termelési rendszerben. A modern világban nemzetközi jellegűvé vált.
- munkásosztály:** (*working class*) – Kékgalléros vagy fizikai foglalkozásúakból álló társadalmi osztály.
- mutáció:** (*mutation*) – Véletlenszerű genetikai változások folyamata, amely egy állat vagy növény külső jegyeinek megváltozását idézi elő. A mutációk többsége az evolúció során „sehová sem vezet” – vagyis a mutáns szervezet nem tud fennmaradni. Az esetek kisebb részében viszont a mutáció révén olyan új tulajdonságok keletkeznek, amelyek lehetővé teszik új fajok kialakulását.
- nem:** (*gender*) – A férfiak és a nők esetében megfelelőnek tartott viselkedéssel kapcsolatos társadalmi elvárások. A nem fogalma nem a férfiakat és a nőket megkülönböztető fizikai tulajdonságokra utal, hanem a férfiasság és a nőiesség társadalmilag kialakított jellemzőire. A nemek közötti viszony tanulmányozása – noha korábban háttérbe szorult – az utóbbi években a szociológiai kutatás egyik legfontosabb területévé vált.
- nem verbális kommunikáció:** (*non-verbal communication*) – Egyének közötti kommunikáció, amely a nyelv helyett inkább az arckifejezésen és a gesztusokon alapul.
- nemzedékek közötti mobilitás:** (*intergenerational mobility*) – Felfelé vagy lefelé irányuló mozgás a társadalmi rétegződés hierarchiájában egyik nemzedékről a másikra.
- nemzedéken belüli mobilitás:** (*intragenerational mobility*) – Felfelé vagy lefelé irányuló mozgás a társadalmi rétegződés hierarchiájában egy egyén életében.
- nemzetállam:** (*nation-state*) – Az államnak a modern világra jellemző egyik típusa, amelyben egy kormányzat egy meghatározott területen belül szuverén hatalommal bír, és a néptömegek állampolgárok, akik egy egységes nemzet tagjainak vallják magukat.
- normák:** (*norms*) – Szabálykövetés, minta, viselkedés. A norma vagy előírja az adott viselkedés típusát, vagy tiltja azt. Minden társadalmi csoport meghatározott normatípusokat követ, amelyeket mindig valamiféle szankciók támasztanak alá az informális helytelenítéstől a fizikai büntetésig vagy kivégzésig.
- nőiesség:** (*femininity*) – Bármely adott kultúrában a nőktől elvárt jellegzetes viselkedési formák.
- nukleáris család:** (*nuclear family*) – Feleségből, férjből (vagy egyikükből), illetve az eltartott gyermekekből álló családi csoport.

- nyitott és zárt társadalom:** (*open and closed structural society*) – A mobilitás jellemzésére használt fogalompár. (Annál nyitottabb valamely társadalom, minél kisebb az eltérés a különböző rétegekből származók mobilitási esélyei, arányszámai között.)
- objektivitás:** (*objectivity*) – A természettudományok művelőihhez hasonlóan a szociológusok is objektivitásra törekednek a társadalmi világ tanulmányozása során feltárt eredmények értékelésében. Az objektivitás azt jelenti, hogy az egymással versengő értelmezéseket korrekt módon ütköztetjük – vagyis az eredmények értelmezése során az elfogultságot a lehetőségekhez mérten ki kell küszöbölni. Az objektivitás egyik kulcsmozzanata az, hogy bármely szerző következtéseit a tudományos közösség többi tagja szabadon kritizálhatja.
- okság:** (*causation*) – Egy tényező vagy változó oksági hatása egy másikra. Ok-okozat viszonyról akkor beszélhetünk, amikor egy adott esemény vagy állapot (az okozat) egy másik esemény vagy állapot (az ok) létezése miatt következik be, illetve alakul ki. A szociológiában oksági tényezőkön a cselekvés egyéni indítékait, valamint az egyéni viselkedést befolyásoló külső tényezőket értjük.
- okszági kapcsolat:** (*causal relationship*) – Olyan kapcsolat, amelyben egy állapotot vagy eseményt (az okozatot) egy másik állapot vagy esemény (az ok) idézi elő.
- oktatás:** (*education*) – A tudás nemzedékről nemzedékre történő átadása közvetlen képzés útján. Oktatás minden társadalomban létezik, de a szélesebb társadalmi rétegek oktatása csak a modern korszakban zajlik iskolai keretek között – azaz szakosodott oktatási intézményeken belül, amelyekben az egyének életük egy jelentősebb részét töltik.
- osztálytagozódás:** (*class*) – Noha ez az egyik leggyakrabban használt fogalom a szociológiában, nincs egyetértés arra vonatkozóan, hogy melyik meghatározása a legjobb. Mindenesetre a legtöbb szociológus egyének vagy csoportok közötti olyan társadalmi-gazdasági különbségek vonatkozásában használja, amelyek anyagi és hatalmi helyzetükben eltéréseket okoznak.
- osztálytudat:** (*class consciousness*) – Az osztálytagozódás tudata, beleértve azt az osztályt, amelyhez az egyén saját elképzelése szerint tartozik, illetve az egyénnek az osztálytagozódásról kialakított képzetét.
- önbesorolás:** (*self-including*) – Az egyén önmagát osztályba vagy rétegbe sorolja.
- összehasonlító kérdések:** (*comparative questions*) – Különböző emberi társadalmak összehasonlításával kapcsolatos kérdések, amelyek a szociológiai elméletalkotást vagy kutatást szolgálják.
- ösztön:** (*instinct*) – Rögzített viselkedésminta, amelynek genetikai eredete van, és amely egy adott állatfaj minden normális egyedénél megtalálható.
- periféria:** (*periphery*) – A kifejezés a világ gazdaságban periférikus szerepet játszó országokra utal, amelyek kereskedelmükben a centrum termelő országaitól függenek.
- plurális társadalom:** (*plural society*) – Olyan társadalom, amelyben egymástól elkülönülő közösségekben vagy területeken számos etnikai csoport él együtt.
- politika:** (*politics*) – A kormányzati tevékenységek jellegének és tartalmának befolyásolását szolgáló hatalmi eszközök összessége. A politikum szférája nemcsak a kormányzat tagjainak tevékenységét foglalja magában, hanem több más személy és csoport cselekedeteit is. A kormányzati apparátushoz nem tartozó csoportok különböző módszerekkel próbálják befolyásukat érvényesíteni.
- posztindusztriális társadalom:** (*postindustrial society*) – Azon gondolkodók által használt fogalom, akik úgy vélik, a társadalmi változás folyamata túlmutat az ipari korszakon. A posztindusztriális társadalom elsősorban nem az anyagi javak, hanem az információ termelésén alapul. A fogalom hívei szerint jelenleg olyan jelentős társadalmi változások zajlanak, mint amilyenek az ipari korszak kezdetét jelentették mintegy kétszáz évvel ezelőtt.

- presztízs:** (*prestige*) – Egy egyénnek vagy csoportnak rendi helyzete (státusza) alapján kijáró megbecsülés.
- presztízsvizsgálat:** (*prestige-probe*) – Fajtái: a) 3 vagy 5 fokú skálán értékeltetik a különböző foglalkozásokat, majd ezek átlagát tekintik a presztízis mérőszámának; b) sorba rendeztetik a foglalkozásokat valamilyen kritérium alapján.
- prevenció:** (*prevention*) – Megelőzés.
- projekció:** (*projection*) – Az egyén saját érzéseinek másokra való kivetítése.
- prostituáció:** (*prostitution*) – Szexuális szolgáltatások áruba bocsátása.
- pszichoanalízis:** (*psychoanalysis*) – A pszichoterápia Sigmund Freud által kidolgozott technikája. A pszichoanalízis kifejezés tartalma a későbbiekben kiterjedt a Freud által megalkotott pszichológiai rendszer egészére is.
- rassizmus:** (*racism*) – Olyan gondolkodásmód, amelyet alsóbb- vagy felsőbbrendűnek tekint egy sajátos, fizikailag örökölt jellegzetességekkel rendelkező népcsoport. A rassizmus az előítélet egyik speciális formája, amely az emberek közötti fizikai különbségeket helyezi előtérbe. A rasszista attitűdök ugyan a nyugati gyarmatosítás során erősödtek fel, de úgy tűnik, hogy egyben az előítélet és a diszkrimináció általánosabb mechanizmusain is alapulnak.
- regionalizáció:** (*regionalization*) – A társadalmi élet különböző regionális területekre vagy zónákra osztása.
- regresszió:** (*regression*) – Az egyik változó milyen mértékben függ a másiktól (ok-okozati kapcsolat).
- relatív depriváció:** (*relative deprivation*) – A hátrányos helyzet érzése ahhoz a csoporthoz képest, amellyel az egyén saját helyzetét összeveti.
- relatív szegénység:** (*relative poverty*) – Az egyén vagy a család erősen elmarad az adott társadalom átlagos viszonyaitól. Bármely adott társadalom többségének életszínvonalához mért szegénység.
- rend:** (*státusz, status*) – A társadalom más tagjai által egy adott csoportnak tulajdonított társadalmi megbecsültség vagy presztízis. A rendi csoportok általában eltérő életvitellel – azaz a csoport tagjai által követett sajátos viselkedésmintával – jellemezhetők. A rendi privilégium lehet pozitív vagy negatív. A páriacsoportokat a népesség többsége lenézi vagy kiközösíti.
- rendi tagolódás:** (*estate*) – Rétegződési forma, amely az egyének csoportjai közötti, jogilag rögzített különbségekre épül.
- résztevő megfigyelés:** (*terepmunka, participant observation, fieldwork*) – A szociológiában és az antropológiában széles körben használt kutatási módszer, amely alapján a kutató részt vesz a tanulmányozni kívánt csoport vagy közösség tevékenységeiben.
- reziduális szabályszegés:** (*residual rule breaking*) – A társadalmi interakció mindennapos formáit irányító alapvető normák megsértése.
- rituálé:** (*ritual*) – Formalizált és egy csoport vagy közösség tagjai körében rendszeresen előforduló viselkedésmódok. A rituálékat elsősorban vallással kapcsolatos tevékenységek részeként gyakorolják, de a rituális cselekvések köre ennél jóval szélesebb.
- rokonság:** (*kinship*) – Egyének között vérségi kötelék, házasság vagy örökbefogadás alapján kialakuló kapcsolat. A házasság vagy a család meghatározása alapján feltételez rokon kapcsolatokat, de a rokon kapcsolat köre jóval szélesebb ezeknél az intézményeknél. Míg a modern társadalmak többségében a szűkebb családon túlmutató rokon kapcsolat csak kevés társadalmi kötelezettséggel jár, sok más kultúrában a rokonság a társadalmi élet számos területén alapvető fontosságú.

- státuszcsoporthoz:** (*status group*) – Gyűjtőfogalom, amely valamely réteg sajátos helyzetére utal, olyan egyének vagy családok csoportja, akik hasonló helyzetben vannak (lásd Kolosi Tamás L-modelljének 7 dimenzióját).
- státuszcsoporthozmodell:** (*model of status group*) – Az egyén vagy a család társadalmi helyzetét elsősorban az életkörülmények határozzák meg. Kolosi Tamás dimenziói: 1. fogyasztás, 2. kultúra, életmód, 3. érdekérvényesítés, 4. lakás, 5. lakókörnyezet, 6. anyagi színvonal, 7. munkamegosztás.
- strukturáliszmus:** (*structuralism*) – Eredetileg a nyelvtudományból származó elméleti irányzat, amely a társadalmi vagy kulturális rendszerek struktúráinak azonosításával foglalkozik.
- strukturális mobilitás:** (*mobility in the structure*) – A származási és az elért társadalmi helyzetek megoszlása közötti eltérés.
- strukturista funkcionáliszmus:** (*structure and functionalism*) – A kialakult egyenlőtlenségek a társadalom zavartalan működését biztosítják. A társadalom rétegződésében mindenki olyan pozíciót foglal el, amelyre képességei predesztinálják. (A különböző pozíciók más-más tudást, tehetséget, képzettséget igényelnek, és különböző anyagi, erkölcsi elismerésben részesülnek.)
- szabadidő:** (*free time*) – Viszonyfogalom, tevékenységfüggő, élményalapú.
- szabadidő fajtái:** (*type of free time*) – Free time, leisure, flow.
- szakértelmiségiek:** (*professionals*) – Magas fokú iskolai képzettséget megkövetelő állásban dolgozó egyének, akiknek viselkedését országos vagy szakmai testületek szabályai irányítják.
- számítási átlag:** (*mean*) – Középpértéket vagy átlagot meghatározó statisztikai mérőszám, amelyet úgy kapunk meg, hogy az értékek összegét elosztjuk az egyes esetek számával.
- szankció:** (*sanction*) – Társadalmilag elvárt viselkedésformákat megerősítő jutalmazás vagy büntetés.
- származási család:** (*family of orientation*) – Az a család, amelybe az egyén beleszületik.
- szegénység:** A hagyományosan hátrányos helyzetűek megnevezése.
- szekularizáció:** (*secularization*) – Folyamat, amelynek során a vallás befolyása egyre csökken. Bár a modern társadalmak egyre nagyobb mértékben szekularizálódtak, a szekularizáció mértékének megállapítása igen összetett feladat. A szekularizáció utalhat a vallási szervezetekkel azonosulás szintjére (például a templomba járók arányára), a vallási szervezetek társadalmi és gazdasági befolyására, valamint arra, hogy az embereknek mennyire erős a vallásos meggyőződése.
- szekunder szektor:** (*secondary sector*) – A gazdasági termékek gyártásával foglalkozó rész.
- személyes tér:** (*personal space*) – Egymást személyesen ismerő egyének között fenntartott fizikai távolság.
- szemiotika:** (*semiotics*) – Annak a tanulmányozása, hogy nem nyelvi jellegű jelenségek – mint például a közlekedési lámpa – miképpen tehetnek szert jelentésre.
- szervezet:** (*organization*) – Emberek olyan nagyobb csoportja, amelyen belül meghatározott uralmi viszonyok érvényesülnek. Az ipari társadalmakban a szervezetek számos típusa létezik, amelyek befolyásolják társadalmi életünk legtöbb területét. Noha nem minden szervezet bürokratikus a szó formális értelmében, szoros összefüggés figyelhető meg a szervezetek fejlődése és a bürokratizálódás között.
- szervezett bűnözés:** (*organised crime*) – Üzleti vállalkozásként működő szervezetek által végrehajtott bűncselekmények.
- szexizmus:** (*sexism*) – Olyan attitűdök vagy meggyőződések, amelyek tévesen az egyik nem tagjait bizonyos képességekkel ruházzák fel, vagy éppen megfosztják azoktól, ily módon igazolva a nemek közötti egyenlőtlenséget.

- szimbólum:** (*symbol*) – Olyan dolog, amely valami más helyett szerepel, vagy valami másért képvisel – például a zászló, amely a nemzetet jelképezi.
- szocializáció:** (*socialization*) – Kora gyermekkori neveltetés, érték- és normakialakítás. Azok a társadalmi folyamatok, amelyek révén a gyermekben tudatosulnak a társadalmi normák és értékek, illetve amelyek eredményeképp kialakul sajátos énképe. Bár a szocializáció folyamatai különösen a csecsemő- és gyermekkorban jelentősek, bizonyos mértékig végigkövethetők az emberi élet egészén. Senki sem maradhat közömbös a környezetében élők reakcióival szemben, amelyek befolyásolják és módosítják viselkedésünket az életciklus minden szakaszában.
- szocializációs közegek:** (*agencies of socialization*) – Olyan csoportok vagy társadalmi kontextusok, amelyekben a szocializáció fontosabb folyamatai lezajlanak.
- szociológia:** (*sociology*) – Emberi csoportokat és társadalmakat elemző tudomány, amely különleges hangsúlyt fektet az iparosodott világ vizsgálatára. A szociológia a társadalomtudományok családjába tartozik, amely magában foglalja az antropológiát, a közgazdaságtant, a politikatudományt és az emberföldrajzot is. A különböző társadalomtudományokat elválasztó határok nem egyértelműek, bizonyos átfedések figyelhetők meg az érdeklődési területet, a kialakított fogalmakat és a választott módszereket illetően.
- szociológia tárgya:** (*object of sociology*) – A társadalom egészét vizsgáló tudomány.
- szórás:** (*standard deviation*) – Mérőszám az adatok egy csoportjának szóródására. (A variancia négyzetgyöke.)
- sztereotípiá:** (*stereotype*) – Általánosítás külsődleges jegyek alapján.
- szubkultúra:** (*subculture*) – Egy csoport által vallott értékek és normák, amelyek eltérnek a többség által elfogadott felfogástól egy szélesebb társadalomban.
- szuburbanizáció:** (*suburbanization*) – A belvároson kívüli területek, kertvárosok kialakulása.
- szuverenitás:** (*sovereignty*) – Egy állam meg nem kérdőjelezett politikai uralma egy adott terület felett.
- társadalmi csapdák:** (*social pitfall*) – Hibás automatizmusok, ahol az önérdékű döntés a szándékkal ellentétes eredményre vezet.
- társadalmi csoport:** (*social group*) – Egymással rendszeres interakcióban álló egyének összessége. A csoportok a legszűkebb társulásoktól a nagyméretű szervezetekig vagy társadalmakig terjedhetnek. (Méretétől függetlenül egy csoport meghatározó jellegzetessége, hogy tagjai közös identitástudattal rendelkeznek. Életünk nagy része csoportkapcsolatokban zajlik, és a modern társadalmakban az emberek többsége több eltérő típusú csoporthoz tartozik.)
- társadalmi dilemma:** (*social problem*) – Olyan döntési helyzet, amelyben a felek maximális önérdékből döntenek, rosszabbul járnak, mint ha érdekeiket egyeztetették volna.
- társadalmi egyenlőtlenség:** (*social disequilibrium*) – Az egyének és családok, valamint a különböző ismérvek alapján definiált társadalmi kategóriák helyzete.
- társadalmi én:** (*social self*) – G. H. Mead elmélete szerint az emberek éntudatának alapja. A társadalmi én az egyén(ek) mások reakciói alapján kialakított identitása. Az egyén saját társadalmi identitásának tudata révén alakítja ki éntudatát.
- társadalmi idő:** (*social time*) – A munkaidő és az ezzel összefüggő egyéb tevékenységek (képzés, továbbképzés, utazás, biológiai szükségletek kielégítése, ház körüli teendők stb.).
- társadalmi intézmény:** (*social institution*) – Egy adott társadalom tagjainak többsége által végzett társadalmi tevékenységek alapvető módjai. Az intézmények magukban foglalják a széles körben elfogadott értékeket és normákat, és minden intézményesült viselkedésformát erős szankciók védenek. Az intézmények alkotják egy társadalom alapját, mivel ezek képviselik az idők során tartósan bizonyult, viszonylagosan rögzített viselkedésmódokat.

- társadalmi kategória:** (*social category*) – Közös jellemzőkkel – például azonos nagyságú jövedelemmel – rendelkező egyének statisztikai csoportja egy adott társadalomban.
- társadalmi kényszer:** (*social constraint*) – A kifejezés arra a tényre utal, hogy azok a csoportok vagy társadalmak, amelyeknek tagjai vagyunk, korlátozzák viselkedésünket. Durkheim szerint a társadalmi kényszer a társadalmi tények sajátos vonása.
- társadalmi különbségek:** (*social variance*) – Nominális, horizontális, férfi-nő, szőkék-barnák-feketék stb. bórszín szerint. Graduális, vertikális tagozódás, iskolai végzettség, kereset stb. szerint.
- társadalmi mobilitás:** (*social mobility*) – Az egyén vagy a család társadalmi helyzetének megváltozása, Róbert Péter szerint: 4 dimenzió írja le a magyar társadalom szerkezetét: foglalkozás, műveltség, anyagi helyzet, lakóhely. Egyének vagy csoportok mozgása különböző társadalmi pozíciók között. A vertikális mobilitás olyan helyváltoztatásra utal, amely a rétegződési rendszer hierarchiájában felfelé vagy lefelé irányul. A földrajzi mobilitás egyének vagy csoportok fizikai helyváltoztatása egyik régióból a másikba. A vertikális mobilitás elemzésekor a szociológusok külön elemzik, hogy a helyváltoztató pozíciója mennyire különbözik a szülei által elfoglalt pozíciótól.
- társadalmi osztály:** (*social group*) – A termelőeszközökhöz való viszony.
- társadalmi pozíció:** (*social position*) – Az egyén társadalmi identitása egy adott csoportban vagy társadalomban. A társadalmi pozíciók jellegükből fakadóan lehetnek nagyon általánosak (mint például a nemi szerepekhez kapcsolódóak), vagy sokkal konkrétabbak (például a foglalkozási pozíciók esetében).
- társadalmi rétegződés:** (*social stratification*) – A társadalom hierarchikus rendje. Csoportok közötti strukturált egyenlőtlenségek a társadalomban, amelyek az anyagi vagy a szimbolikus javakhoz való hozzájutásban jelennek meg.
- társadalmi státusz:** A különböző dimenziókban elfoglalt hely.
- társadalmi struktúra:** (*social structure*) – Kapcsolatrendszerek összessége, amely a társadalom működését írja le.
- társadalmi struktúra és rétegződés dimenziói:** Valamely egészet részre bontunk, és a részek egymáshoz való viszonyát meghatározzuk.
- társadalmi szerep:** (*social role*) – Egy adott társadalmi pozíciót elfoglaló egyéntől elvárt viselkedés. A társadalmi szerep gondolata eredetileg a színház világából származik, és a színészek által alakított szerepekre utal egy színpadi előadásban. Az egyének tevékenységeik eltérő kontextusaitól függően minden társadalomban több különböző társadalmi szerepet játszanak el.
- társadalmi távolság:** (*social distance*) – A térbeli elkülönülésnek az a mértéke, amelyet egymást közletről nem ismerő személyek az interakció során fenntartanak.
- társadalmi újratermelés:** (*social reproduction*) – Azok a folyamatok, amelyek az idők folyamán fenntartják vagy folyamatossá teszik a társadalmi struktúra jellegzetességeit.
- társadalmi változás:** (*social change*) – Egy társadalmi csoport vagy társadalom alapstruktúráinak megváltozása. A társadalmi változás a társadalmi élet állandóan zajló folyamata, amely azonban a modern korban különösen felgyorsult. A modern szociológia kezdetei azokkal a kísérletekkel kapcsolhatók össze, amelyek során a tradicionális világ drámai átalakulásának megértésére és a társadalmi rend új formáinak elősegítésére törekedtek.
- társadalmi-gazdasági státusz:** (*SES = Socio-economic status*) – az adott egyének, illetve csoportok által a társadalmi és gazdasági rendszerben, valamint a foglalkozások rangsorában elfoglalt helyzet. Mérése az adott egyén, illetve csoport átlagos jövedelmének, iskolai végzettségi mutatóinak és foglalkozási presztízsének együttes, kombinált alkalmazásával történik. Az SES összehasonlító vizsgálata segít feltárni az egyes egyének és társadalmi csoportok társadalmi-

gazdasági stb. forrásokhoz való tényleges hozzáférési képességét, valódi befolyásgyakorlási képességét és hatalmi struktúrában elfoglalt helyzetét egy adott társadalomban.

társadalom: (*society*) – Élőlények szervezett közössége. A társadalom az egyik legfontosabb fogalom a szociológiában. A társadalom a politikai uralom egy adott rendszerének alávetett, különálló területen élő és a körülöttük lévő csoportoktól eltérő identitással rendelkező emberek csoportja. Egyes társadalmak, mint például a vadászó és gyűjtögető közösségek, nagyon kicsik, csak néhány tucatnyi emberből állnak. Más társadalmak rendkívül nagyok, népességük sok millióra tehető – a modern kínai társadalomban például az össznépesség meghaladja az egymilliárd főt.

technológia: (*technology*) – A tudás alkalmazása az anyagi világban zajló termelésben. A technológia együtt jár az ember és a természet interakciójában használt anyagi eszközök (például gépek) létrehozásával.

ténykérdések: (*factual questions*) – Tényekkel (és nem elméleti vagy morális problémákkal) kapcsolatos kérdések.

tercier szektor: (*tertiary sector*) – A gazdaság szolgáltatásokat előállító része.

tér-idő konvergencia: (*time-space convergence*) – Az a folyamat, amelynek részeként a távolságok időben lerövidülnek a szállítási sebességek felgyorsulása következtében.

termelőerők: (*forces of production*) – Marx által használt kifejezés, amely a társadalom gazdasági növekedését elősegítő tényezőkre utal.

törvény: A normák társadalmilag elfogadott és írásban rögzített formája.

tudattalan: (*the unconscious*) – Az egyén tudata számára hozzáférhetetlen motivációk és gondolatok. A tudattalanban lezajló egyik kulcsfontosságú pszichológiai mechanizmus az elfojtás, amelyben a tudat egyes részei „elzáródnak” az egyén közvetlen tudata számára. Freud elmélete szerint a gyermekkorban kialakult tudattalan vágyak és impulzusok fontos szerepet játszanak felnőttkorban is.

tudomány: (*science*) – Természettudományos értelemben a tudomány a fizikai világ rendszerszerű tanulmányozását jelenti. A tudomány az empirikus adatok szisztematikus összegyűjtése. Szisztematikus kutatási módszerek és gondos logikai elemzés alkalmazása tárgyak, események vagy emberek tanulmányozása céljából; illetve az ily módon szerzett ismeretek rendszere.

urbanizáció: (*urbanization*) – A nagy- és kisvárosok kialakulása, fejlődése.

vallás: (*religion*) – Egy közösség tagjainak hitrendszere, beleértve a félelmet és csodálatot keltő szimbólumok használatát, illetve a közösség tagjai által elvégzett rituális szokásokat. A vallás nem feltételezi szükségszerűen a természetfeletti lényekben való hitet. Bár a vallást és a mágiát elválasztó határvonalakat nehéz meghúzni, széles körben osztják azt a véleményt, hogy a mágia nem egy közösségi rituálé központi eleme, hanem elsősorban egyének tevékenysége.

változó: (*variable*) – Olyan dimenzió, mint például a jövedelem vagy a testmagasság, amely mentén egy tárgy, személy vagy csoport besorolható.

variacionanalízis: (*variance-analysis*) – Az intervallum és aránymérő szintek alapján megmutatja a nominális változó magyarázó erejét.

városökológia: (*urban ecology*) – A városi élet tanulmányozásának egyik irányzata, amely a növények és organizmusok fizikai környezethez való alkalmazkodásának analógiájára épít. Az ökológiai elmélet képviselői szerint a városokon belüli különféle negyedek és területek azon természetes alkalmazkodási folyamatoknak az eredményeként jönnek létre, amelyek a városi csoportok anyagi erőforrásokért való versengése közben figyelhetők meg.

vertikális mobilitás: (*vertical mobility*) – Pozícióváltás felfelé vagy lefelé a társadalmi rétegződés rendszerében.

A Dialóg Campus Kiadó a Nemzeti Közszolgálati Egyetem könyvkiadója.



Nordex Nonprofit Kft. – Dialóg Campus Kiadó
www.dialogcampus.hu
www.uni-nke.hu
1083 Budapest, Ludovika tér 2.
Telefon: (30) 426 6116
E-mail: kiado@uni-nke.hu

A kiadásért felel: Petró Ildikó ügyvezető
Felelős szerkesztő: Kilián Zsolt
Olvasószerkesztő: Kutas Éva
Tördelőszerkesztő: Fehér Angéla
Nyomdai kivitelezés: Pátria Nyomda Zrt.
Felelős vezető: Simon László vezérigazgató

ISBN 978-615-5845-91-8 (nyomtatott)
ISBN 978-615-5845-92-5 (elektronikus)
ISSN 2560-0222

Tankönyvünkkel a Nemzeti Közzolgálati Egyetem közös képzési moduljának részét képező *Általános szociológia* tantárggyal ismerkedő hallgatóknak kínálunk alapismereteket a szociológia mint empíriaorientált társadalomtudományi szakdiszciplína tárgyát, célját, alapkérdéseit, fejlődéstörténetét, módszertanát, valamint a szociológia tudománya által vizsgált kiemelt kutatási területeket és konkrét társadalmi jelenségeket illetően.

A kiadvány a KÖFOP-2.1.2-VEKOP-15-2016-00001 „A jó kormányzást megalapozó közzolgálat-fejlesztés” című projekt keretében került kiadásra.

SZÉCHENYI 



MAGYARORSZÁG
KORMÁNYA

Európai Unió
Európai Szociális
Alap



BEFEKTETÉS A JÖVŐBE