

ZRÍNYI MIKLÓS NEMZETVÉDELMI EGYETEM
KOSSUTH LAJOS HADTUDOMÁNYI KAR
Hadtudományi Doktori Iskola

sz. példány

Ruszin Romulusz alezredes

**A MAGYAR HONVÉDSÉG TÁBORI TŰZÉRSÉGÉNEK
ALKALMAZÁSI LEHETŐSÉGEI BÉKETÁMOGATÓ
MŰVELETEK SORÁN**

(DOKTORI ÉRTEKEZÉS)

Témavezető:

Dr. Felházi Sándor mk. ezredes PhD

– 2009 –

Budapest

Kósa Sándor dandártábornok
emlékének ajánlva!

TARTALOMJEGYZÉK

| | |
|--|-----------|
| TARTALOMJEGYZÉK | 3 |
| BEVEZETÉS | 6 |
| A TUDOMÁNYOS MUNKA ELKÉSZÍTÉSÉNEK CÉLJA | 7 |
| A KUTATÁS INDOKLÁSA | 8 |
| A KUTATÁS VÁRHATÓ EREDMÉNYEI | 10 |
| A KUTATÁS MÓDSZERTANI KÉRDÉSEI | 11 |
| 1. A MAGYAR HONVÉDSÉG BÉKETÁMOGATÓ MŰVELETEKBEN TÖRTÉNŐ ALKALMAZÁSÁNAK KÖRNYEZETE | 13 |
| 1.1. BIZTONSÁGPOLITIKAI KÖRNYEZET | 13 |
| 1.2. AZ 51/2007. (VI.) OGY HATÁROZAT IRÁNYELVEI | 20 |
| 1.3. AMBÍCIÓSZINTEK TÜZÉRSÉGI TÁMOGATÁSA | 23 |
| 1.4. JELENLEGI ÉS VÁRHATÓ MISSZIÓS TEVÉKENYSÉG | 25 |
| 1.5. KÖVETKEZTETÉSEK | 30 |
| 2. A TÁBORI TÜZÉRSÉG ALKALMAZÁSÁNAK SAJÁTOSSÁGAI BÉKETÁMOGATÓ MŰVELETEKBEN | 33 |
| 2.1. A KATONAI MŰVELETEK FELOSZTÁSA | 34 |
| 2.1.1. <i>Harctevékenységi fajták</i> | 36 |
| 2.1.2. <i>A béketámogató műveletek alapelvei</i> | 36 |
| 2.1.3. <i>A béketámogató műveletek fajtái</i> | 39 |
| 2.1.4. <i>Válságreakgáló műveletek fajtái</i> | 41 |
| 2.2. A TÁBORI TÜZÉRSÉG SZEREPE BÉKETÁMOGATÓ MŰVELETEKBEN | 43 |
| 2.2.1. <i>Vezetés</i> | 43 |
| 2.2.2. <i>Manőver</i> | 43 |
| 2.2.3. <i>Tűzerő</i> | 45 |
| 2.2.4. <i>Az erők védelme</i> | 47 |
| 2.2.5. <i>Összefoglalás</i> | 48 |
| 2.3. A TÜZÉRSÉG, MINT RENDSZER ÉS ÖSSZETEVŐI | 48 |
| 2.3.1. <i>A felderítő eszközök alrendszere</i> | 51 |
| 2.3.2. <i>A parancsnoki kommunikációs és információs alrendszer</i> | 54 |
| 2.3.3. <i>A tűzeszközök</i> | 57 |
| 2.3.4. <i>A lőszer</i> | 59 |
| 2.3.5. <i>Az ellátási (logisztikai) alrendszer</i> | 60 |
| 2.3.6. <i>Egy nem kategorizált alrendszer</i> | 60 |
| 2.3.7. <i>Összefoglalás</i> | 61 |
| 2.4. KÖVETKEZTETÉSEK | 62 |
| 3. NEMZETKÖZI TŰZTÁMOGATÁSI TAPASZTALATOK | 63 |
| 3.1. VEZETÉSI ELEMEL FELADATAI | 63 |
| 3.2. STANDARD FELADATOKON KÍVÜLI KÜLDETÉSEK | 67 |

| | |
|--|------------|
| 3.3. HADERŐSZERVEZÉSI TAPASZTALATOK | 70 |
| 3.4. KÖVETKEZTETÉSEK..... | 71 |
| 4. A MAGYAR TŰZÉRSÉG JÖVŐBENI FELADATAI ÉS KÉPESSÉGEI A BÉKETÁMOGATÓ MŰVELETEKBEN | 75 |
| 4.1. GYAKORLATI TAPASZTALATOK ÉS TUDÁS MEGTARTÁSA | 76 |
| 4.2. ELMÉLETI ISMERETEK FENNTARTÁSA, TOVÁBBFEJLESZTÉSE..... | 78 |
| 4.3. TECHNIKAI FEJLESZTÉSEK VÉGREHAJTÁSA, AZOK LEHETŐSÉGEI..... | 82 |
| 4.3.1. <i>Löveg és lőszer</i> | 84 |
| 4.3.2. <i>Felderítés</i> | 86 |
| 4.3.3. <i>Vezetési rendszer</i> | 88 |
| 4.4. SZERVEZÉSI FELADATOK | 90 |
| 4.4.1. <i>Lövész zászlóalj</i> | 90 |
| 4.4.2. <i>Lövész dandár</i> | 91 |
| 4.4.3. <i>MH Összhaderőnemi Parancsnokság és Honvédelmi Minisztérium</i> | 93 |
| 4.5. ÚJ, NEM FELTÉTLENÜL TŰZÉR KÉPESSÉGEK MEGSZERZÉSE | 94 |
| 4.6. KÖVETKEZTETÉSEK..... | 97 |
| BEFEJEZÉS..... | 100 |
| ÖSSZEGZETT KÖVETKEZTETÉSEK | 100 |
| A KUTATÁSI EREDMÉNYEK ÖSSZEFOGLALÁSA | 101 |
| ÚJ TUDOMÁNYOS EREDMÉNYEK..... | 101 |
| AJÁNLÁSOK..... | 102 |
| KUTATÁSI EREDMÉNYEK GYAKORLATI FELHASZNÁLÁSA | 102 |
| PUBLIKÁCIÓK JEGYZÉKE | 103 |
| MEGJELENT PUBLIKÁCIÓK | 103 |
| ELŐADÁS TARTÁSA TUDOMÁNYOS KONFERENCIÁKON | 104 |
| ORSZÁGOS TUDOMÁNYOS PÁLYÁZATOKON ELFOGADOTT ANYAGOK..... | 105 |
| RÖVIDÍTÉSEK JEGYZÉKE | 106 |
| FELHASZNÁLT IRODALOM..... | 110 |
| NEMZETI SZABÁLYOZÓ OKMÁNYOK | 110 |
| NATO KATONAI SZABÁLYZATOK, UTASÍTÁSOK | 110 |
| AZ AMERIKAI EGYESÜLT ÁLLAMOK KATONAI SZABÁLYZATOK, UTASÍTÁSOK..... | 111 |
| ZMNE TANANYAGOK..... | 111 |
| KÖNYVEK, LEXIKONOK..... | 111 |
| ÉRTEKEZÉSEK, PUBLIKÁCIÓK, KIADVÁNYOK..... | 111 |
| MELLÉKLETEK | 116 |
| 1. SZÁMÚ MELLÉKLET | 117 |
| A HARCÁSZATI FELADATOK MEGHATÁROZÁSA | 117 |
| 2. SZÁMÚ MELLÉKLET | 121 |
| STRYKER ZÁSZLÓALJ SZERVEZETI FELÉPÍTÉSE | 121 |

| | |
|---|-----|
| 3. SZÁMÚ MELLÉKLET | 122 |
| STRYKER SZÁZAD AKNAVETŐ SZAKASZ SZERVEZETI FELÉPÍTÉSE | 122 |
| 4. SZÁMÚ MELLÉKLET | 123 |
| STRYKER LÖVÉSZ SZÁZAD SZERVEZETI FELÉPÍTÉSE..... | 123 |
| 5. SZÁMÚ MELLÉKLET | 124 |
| GÉPESÍTETT LÖVÉSZ ZÁSZLÓALJ ALKALMI HARCÍ KÖTELÉK SZERVEZETI FELÉPÍTÉSE.. | 124 |
| 6. SZÁMÚ MELLÉKLET | 125 |
| ZÁSZLÓALJ ÁLTALÁNOS SZERVEZETI FELÉPÍTÉSE..... | 125 |
| 7. SZÁMÚ MELLÉKLET | 126 |
| STRYKER DANDÁR SZERVEZETI FELÉPÍTÉSE | 126 |
| 8. SZÁMÚ MELLÉKLET | 127 |
| 1-5 TÁBORI TŰZÉR OSZTÁLY SZERVEZETI FELÉPÍTÉSE AZ IRAKI HADMŰVELETEK SORÁN | 127 |
| 9. SZÁMÚ MELLÉKLET | 128 |
| A FALCON ALKALMI HARCÍ KÖTELÉK ÉS SZERVEZETSZERŰ TŰZÉRSÉGE SZERVEZETI FELÉPÍTÉSE | 128 |

BEVEZETÉS

„Igazi javítást nem mindig lehet a fennállónak csupán csak módosításával eszközölni, mert a fennálló néha olyas, mi tökéletes ellentétben áll azzal, mi elérteni céloztatik; s ehhez képest ily esetekben a réginek gyökerestül megsemmisítése és az újnak gyökeres felállítása szükséges.”

Széchenyi István

A Magyar Köztársaság a NATO teljes jogú tagjává válva, önként vállalta, hogy a szövetség keretein belül kész feladatok megoldására, együttműködve más tagországokkal. Figyelembe véve szövetségi vállalásainkat ezek a feladatok nem csupán politikai értelemben vett kötelezettségekről szólnak, hanem háborús és nem háborús katonai műveletekben való aktív részvételt is feltételeznek.

A 2002-ben lezajlott prágai csúcs egyik üzenete volt, hogy az európai tagországoknak is nagyobb kötelezettségeket kell vállalniuk a közös védelmi rendszer életben tartásában, valamint az aszimmetrikus kihívások megoldásainak feltérképezésében. Hazánk is elkötelezte magát ezen feladatok maradéktalan végrehajtására, valamint elszánta magát, hogy a jövőben hatékonyan támogatja a szövetség misszióit és természetesen az ország teljesítőképeségének megfelelő mértékben, az azokban való részvételt is, amelynek nem mondott ellent a „Prágát” követő NATO csúcsértekezleteken sem.

A Magyar Honvédség jelenleg rendelkezik és reményeink szerint a jövőben sem mond le – manővererői hatékony tüztámogatásának legnagyobb erejét képező – a tüzér fegyvernem létéről. Napjaink nyilvánvaló és visszafordíthatatlan tendenciája, hogy a nemzetek tömeghadseregeiket átalakítják a modern háborúk megvívására és ugyanakkor a válságok kezelésére is alkalmas haderőkké. Ennek a tendenciának kíván eleget tenni a Magyar Köztársaság honvédelméért felelős vezetés is, melynek eredménye a haderő-átalakítás megvalósításában manifesztálódik. Óriási dilemmát jelent napjainkban a haderők átszervezése során a képességek, és az azokat magukban hordozó fegyvernemek és szakcsapatok életbenntartása, fejlesztése, vagy felszámolása. Nem szabad ugyanakkor arról sem elfeledkezni, hogy addig, amíg a felszámolás gyorsan végrehajtható, a képességek újbóli kialakítása évtizedeket is igénybe vehet. Ezt támasztja alá az Egyesült Államok esetében megfigyelhető képesség kialakítás időintervalluma, amely egyébként nem egy új képesség bevezetését, hanem az átalakítandó manőver erő struktúrájához igazodó dandár szintű tüztámogatás megszervezését irányozza elő 11 év távlatában 2007-től 2018-ig.¹ Ha figyelembe vesszük az USA és hazánk gazdasági, szervezési, humán erőforrás lehetőségeit a képesség kialakítása vetületében, valamint azt a tényt, hogy jelen

¹ Nathan Hodge (JDW Staff Reporter) – US Army explorers options for improved howitzer – Janes’s Defense Weekly – 2007/19 – 10. oldal

esetben egy meglévő képesség transzformálásáról, illetve egy új képesség kialakításáról van szó, nem tartom túlzónak az évtizedes időintervallum megjelölését.

Figyelembe véve szövetségi vállalásainkat, az új kihívásokra reagálni képes haderő alapvető jellemzőit, a jelenlegi műveletek karakterisztikáját és azoknak a küldetésekre ható jellemzőit, a hadviselés technikai eredményei által megjelent képességekben rejlő tartalékokat, valamint a jelenleg rendelkezésre álló erőforrásokat, fel kell tennünk a kérdést: Van-e helye a tüzérségnek a Magyar Honvédség béketámogató műveletei jelenében és jövőjében?

Ezt a kérdéskört kívánom értekezésemben elemezni, figyelembe véve a Magyar Honvédség alkalmazásának lehetőségeit, amelyet az utolsó védelmi felülvizsgálat eredményei alapján, valamely béketámogató műveletben történő részvétel szemszögéből vizsgálok. Meggyőződésem, hogy a tüzér szakemberek képesek az általuk vezetett alakulatok, valamint a tűztámogatás koordinálása által hatékony tűztámogatást biztosítani a manővererők számára, nemcsak háborúban, hanem béketámogató műveletekben ugyanúgy, mint válsághelyzetben. A fegyvernem jelenléte a béketámogató műveletekben nem a megtúrt, hanem az elvárt és igényelt kategóriába sorolható az összefegyvernemi parancsnokok szemszögéből. A magyar tüzérség jelenlétét indokolja a szövetségi kollektív feladat végrehajtás alapjait meghatározó nemzeti mértékadó dokumentumok szakmai tartalma is. Ugyanakkor a meglévő egyéb képességek kiaknázásával képesek nem csupán az alapvető szakfeladatok ellátására, hanem a rendszerjellemzőkből adódóan meglévő multifunkcionalitást kihasználva hatékonyan részt venni a kialakult aktuális helyzet megoldásában, az alaprendeltetéstől eltérő más katonai szakfeladatok végrehajtásával is.

A tudományos munka elkészítésének célja

Összegezni és elemezni a nemzetközi katonai műveletek tüzérségi tűztámogatásának sajátosságait, törvényszerűségeit a NATO doktrínák elméleti tézisein, valamint azokon a missziókon keresztül, amelyekben NATO erők jelen vannak, fókuszálva a béketámogató műveletek tüzérségi tűztámogatásának megvalósítására.

Elemezni és értékelni a Magyar Honvédség szárazföldi csapatainak jelenlegi lehetőségeit a tüzérségi tűztámogatás területén, figyelembe véve a jelenleg rendelkezésre álló technikai és személyi feltételeket, valamint a nemzetközi vállalásainkból adódó nemzetközi normák által meghatározott feladat- és követelményrendszert.

Mindezek függvényében bizonyítani, hogy a Magyar Honvédség tűztámogató, tüzérségi támogató rendszer fejlesztése, a szervezetek átalakítása, a szakmai vezetési szintek egyes elemeinek visszaállítása, a kiképzési irány fókuszának pontosítása, illetve módosítása mind hazai, mind nemzetközi szinten jelentősen növelné a tűztámogatás hatékonyságát, ugyanakkor szervesen hozzájárulhatna a Magyar Honvédség nemzeti és nemzetközi vállalásainak teljesítéséhez.

A kutatás indoklása

Az elmúlt időkben a biztonsági környezet lehetséges változásait és azok NATO-ra és a tagállamokra gyakorolt hatásait több nemzetközi és hazai tudományos fórumon vizsgálták. Valós, reális válaszokat azonban a kihívásokra egyik sem adott. A probléma komplexitásába burkolózva inkább csak jóslásokba bocsátkoztak a szakemberek és a biztonsági környezet legfontosabb meghatározói közé a globalizációt és annak következményeit sorolták.

Ebben a helyzetben érdekes lehet megvizsgálni a katonai erő alkalmazásával kapcsolatban megfogalmazott gondolatokat. Ma már egyre többször olvasható egy korszerű haderő képességeinek meghatározásakor, hogy a jövőben egy létszámában kisebb, de korszerű fegyverzettel felszerelt haderőre van szükség, amely az ország védelmi feladatai ellátására felkészülve, arra alapozva képes „a műveletek teljes spektrumában” tevékenykedni. „A társadalmi-politikai akarat kinyilvánította a kis létszámú, korszerű, jól mobilizálható, önkéntes-hivatásos alapokon szerveződő professzionális haderő megteremtését.”²

Siklósi Péter, a Magyar Hadtudományi Társaság tudományos konferenciáján így fogalmazott: „...a NATO-ban általánosan elfogadott nézet, hogy egyre kisebb a valószínűsége egy klasszikus 5. cikk szerinti műveletnek. Ez azonban nem zárja ki, hogy a Szövetség ne legyen felkészülve egy ilyen típusú művelet megvívására, és ne legyenek meg a szükséges képességei, ha a jövő úgy hozza. Vagyis a haderőnek képesnek, felkészültnek kell lennie a műveletek teljes spektrumában tevékenykedni, a magas intenzitású műveletektől kezdve a válságkezelő és katasztrófák következményeinek felszámolását célzó műveletekig bezárólag.”³

Ebből kiindulva az euró-atlanti térség fegyveres erői kénytelenek folyamatosan pontosítani feladatrendszerüket, hiszen a felgyorsult világ kihívásainak megoldási lehetőségeit kezelni képes haderő állandóan rendelkezésre állt és áll, de a prioritások rövid intervallumú változásokat eszközölnek. Megszűnt a pontos ellenségkép, így nem ismert a „standard” szemben álló fél ereje, összetétele, doktrínája, alkalmazási elvei, így ez a helyzet egy flexibilisen működni képes haderő készenlétben tartását teszi szükségessé. Az elmúlt majdnem két évtizedben nem sikerült megszilárdítani egységes, elfogadható koncepciókat.

Mivel az alapkoncepció sem egyszerű, a harci támogató és harci kiszolgáló támogató feladatokat megvalósító fegyvernemek, szakcsapatok, alegységek feladatrendszerén, valamint az elérendő kiképzési célok megvalósításán dolgozó szakemberek és törzsek munkája is rendkívül összetetté vált. Tovább nehezíti a hatékony munkát, hogy a térség fegyveres erői valós tapasztalatot a két iraki háború, valamint a délszláv, illetve az

² Havril András vezérezredes – A megújuló katonai vezetés – Honvédségi szemle – 2006/10. – 3-10. oldal

³ Elhangzott a Magyar Hadtudományi Társaság, a Honvédelmi Minisztériummal és a Zrínyi Miklós Nemzetvédelmi Egyetemmel együttműködésben szervezett 2006. szeptember 27-ei, *A NATO feladatrendszerében az elkövetkező tíz évben várható változások* című szakmai tudományos konferenciáján.

afganisztáni válság megoldásában részt vevő erők alkalmazási eredményeiből meríthetnek csupán hatékonyan.

Ha a szövetség, illetve az euró-atlanti régió tűzér alegységeinek tapasztalatai után kutatunk, szintén csak ezekben a műveletekben részt vevő országok erői részéről kaphatunk értékelhető eredményeket. A feldolgozást persze nehezíti az a tény, hogy a nemzetek erőinek egy jelentős része ma is ezeken a műveleti területeken hajt végre feladatot, így a tapasztalatok egy jelentős része nem nyilvános, illetve nem kap, nem kaphat publicitást a műveleti biztonság (Operational Security – OPSEC) miatt. A hazánkhoz hasonló kis nemzetek vonatkozásában ez hatványozottan igaz, tehát nyílt hírforrásból főként az Amerikai Egyesült Államok (USA) tapasztalatai hozzáférhetők csupán. A hozzánk hasonló népességű nemzetek tapasztalatai főleg szakmai konzultációk során került a birtokomba. Ez a tény nem befolyásolja a szakmai elvek gyakorlati megvalósításának jellegét a közelmúlt béketámogató műveletei során, de természetesen részei objektív akadályt jelenthetnek a rendelkezésre álló lehetőségek aspektusából. A közzétett összegezek egyértelműen a műveleti feladatok változása, szélesedése felé mutatnak. Ezért ha a jövőbeni lehetséges műveletekre fel akarunk készülni, a tűzérési támogatást megvalósító alegységek kiképzési céljait a megváltozott feladatrendszer, illetve a várható küldetések teljesítésére történő felkészítés kell, hogy alapvetően meghatározza.

A tűzérési feladatrendszerének megvalósításával kapcsolatban hazánkban széles bázison nyert táptalajt az a sztereotípa, miszerint feladatukat csak valamely pusztítás megvalósításával teljesítik, illetve, hogy alkalmazásuk az 5. cikk szerinti, valamint háborús műveletekben teljesezik ki. Az összefegyvernemi szakemberek egy jelentős része a robusztus és pusztító gránátokat (értsd: tömegtüzeket) lövő, a célterületen mindent megsemmisítő és leromboló tűzérosztályokat, tűzér dandárokat nem tartja alkalmasnak a békeműveletekben való hatékony részvételre. Sokan másképpen fogalmazva azt gondolják, hogy a tűzérési nem más, mint lövegek és löszerek alkalmazása az ellenség pusztítása, ha lehet megsemmisítése céljából. Azonban ez téves és a fegyvernem jövőjét illetően káros értelmezése a tűzérési rendeltetésének! Természetesen tapasztalható pozitív változás a fent említett vélemények gyakoriságát illetően, hiszen főleg a gyakorlati műveleti tapasztalatot szerzett kollégák látták, látják a tűzérési jelenlétének előnyeit a dolgok mindennapokban olyan környezetben is, ahol a különböző küldetések biztonsága nem szavatolható 100%-ig.

A műveletekben résztvevő erők mindig valamilyen harcászati, vagy hadműveleti feladatot oldanak meg, illetve küldetésüket úgy határozzák meg, hogy valamely harcászati, hadműveleti feladat teljesítésével elérjék a kívánt célt.

A tüzérség alapvető feladata a küldetések tüzérségi támogatása, amely háborús műveletek során valamely standard (szabvány) tüzér harcászati feladat⁴ megvalósításával történik. A standard harcászati feladatok megvalósítása során a tüzérség alrendszereinek⁵ összehangolt, koordinált munkája eredményeként kerül megvalósításra a manőver erők tűztámogatása, amely nem jelenti csupán és kizárólag valamely metódus alapján a pusztítás megvalósítását. Az alrendszerek önmagukban is képesek kivenni részüket a támogatás részfeladatainak megvalósításából, illetve az összehangolt munka eredménye sem minden esetben a tüzérségi eszközökkel kiváltott tűz után történő intenzív pusztítás, vagy rombolás.

A legutolsó nagy intenzitású műveletekben – „Iraki Szabadság Hadművelet” (Operation Iraqi Freedom-OIF) – résztvevő tüzér kötelékek feladatrendszere is rácsfol a fent említett sztereotípiák negatív és a teljesség igényét nélkülöző hatásra, hiszen a hadműveletek befejezését követően a tüzérség szerepet kapott a „Stabilitást Támogató Műveletek” (Stability and Support Operations-SASO) végrehajtásában is, melynek során alapvető feladatainak végrehajtása mellett megjelent az alapkarakterisztikához nem tartozó harcászati feladatok teljesítésének igénye.

Mindezek értelmében fontosnak tartom kutatási eredményeim felhasználásának lehetőségét biztosítani a döntés előkészítő, és döntéshozó szervezetek, valamint felelős szakemberek, illetve parancsnokok részére, a minél hatékonyabb jövőbeni feladatvégrehajtás érdekében.

A kutatás várható eredményei

A jelenleg érvényben lévő nemzeti dokumentumok alapján – amelyek a Magyar Honvédség jövőbeni alkalmazásának iránymutatásait tartalmazzák – a tüzér alegységek létjogosultságának bizonyítása az országvédelmi feladatokon túl, a nemzetközi kötelezettségeinkből adódó szerepvállalás megvalósítása során.

⁴ Standard harcászati feladatok:

- Általános támogatás;
- Általános támogatás megerősítés;
- Megerősítés;
- Közvetlen támogatás.

A Arty P-5 (STANAG 2484) NATO Field Artillery Tactical Doctrine – NATO Standardization Agency – 2001 – 0210.

⁵ A NATO tábori tüzérségi doktrínája öt alrendszert különböztet meg a tábori tüzérség rendszerében:

- A felderítő eszközök alrendszere, részletesen a felderítő, megfigyelő, célazonosító és vizuális felderítő rendszer;
- a parancsnoki kommunikációs és információs alrendszer;
- a tűzeszközök (lövegek, aknavetők, indítóállványok) alrendszere;
- a löszerek alrendszere;
- az ellátási (logisztikai) alrendszer

A Arty P-5 (STANAG 2484) NATO Field Artillery Tactical Doctrine – NATO Standardization Agency – 2001 – 0204.

A jelenleg érvényben lévő nemzeti és nemzetközi szabályozó okmányok alapján a tüzér alegységek és vezető szervei meglétének, valamint személyi és technikai fejlesztése szükségességének igazolása.

A béketámogató műveletek tüzérségi támogatása jellemzőinek (fogalma, célja, tartalma, jellege) meghatározása, a béketámogató és háborús műveletek tüzérségi támogatása feladatainak összehasonlítása, ezzel a perspektivikus tüzér szervezetek kialakításának, az új eszközök rendszerbe állításának és a kiképzés korszerűsítésének megalapozása.

A béketámogató műveletek tüzérségi támogatását kiegészítő módon befolyásoló – a cél, a módszer és az eszközök elemzésén alapuló – sajátosságok bemutatása, amelyekre támaszkodva a tüzérségi tűztámogatás erőforrásainak felhasználása gazdaságosabbá tehető.

A béketámogató műveletekben megismert újszerű feladatok és eszközök bemutatásával annak bizonyítása, hogy a tüzérségi tűztámogatás feladatrendszere alapjaiban nem változik. A feladatok végrehajtását vizsgálva a prioritások viszont folyamatosan változnak, így a felkészítésnek, a szervezeti és eszközrendszernek rugalmasabban kell követnie a változó körülményeket.

Egymást kiegészítő fejlesztési javaslatok kidolgozása a tüzérségi tűztámogatás meghatározó területein.

A kutatás módszertani kérdései

A kutatási téma jellege, a haderő- és fegyvernemi korszerűsítés szükségessége, a megfogalmazott kutatási célok elérése, a problémával a lényegét pontosan tükröző kutatási módszerek alkalmazását követelte meg, melynek során az általános kutatási módszerek közül az analízist, a szintézist, az indukciót és dedukciót, a hadtudomány különleges módszerei közül pedig a történeti összehasonlító módszert alkalmaztam.

A kutatási célok elérése érdekében, a téma minél pontosabb és teljesebb kifejtéséhez, valamint használható eredmény prezentálásához elengedhetetlenül szükséges volt a nemzeti és nemzetközi szakirodalom analizálása. Természetesen a kapcsolódó témakörök által determinált ismeretanyaggal egyetemben, törekedve a vizsgált terület legapróbb részleteit is feltáró adatgyűjtésre, majd az adatok feldolgozására, elemzésére, szintetizálására.

Munkám során folyamatosan figyelemmel kísértem a Magyar Honvédség szervezeti rendszerének változásait, különös tekintettel a felajánlott erők összetételére, alkalmazási készenléti idejére.

Az elméleti kutatási módszereket kiegészítettem gyakorlati tapasztalatokkal, amelyeket az eddig végrehajtott hazai és nemzetközi gyakorlatokról készült összegezéseiből merítettem. Ezen gyakorlati tapasztalatokat kiegészítettem személyes élményeimmel, amelyeket a hazánkban és a külföldön végrehajtott gyakorlatokon való

aktív részvétellel, valamint hadműveleti területen történt parancsnoki beosztás ellátásával gyűjtöttem, melyek eredményeit az indukció és dedukció dialektikus egységével használtam fel kutatási eredményeim eléréséhez.

Munkám során folyamatosan konzultáltam tüzér szakemberekkel – melyhez a lehető legjobb feltételeket biztosította az MHTT Tüzér Szakosztálya – valamint összefegyvernemi és a tűztámogatás feladatkörébe tartozó fegyvernemek és szakcsapatok szakembereivel. A szakmai konzultációk sorozata segített a naprakész ismeretek, információk, elméletek összehasonlító elemzésének elvégzésében.

A kutatási témával kapcsolatos elképzeléseimet, kutatási részeredményeimet publikációk, tanulmányok formájában, hazai és nemzetközi tudományos-szakmai konferenciák keretében, széles szakmai közeg előtt ismerttettem meg.

A doktori értekezésben a terjedelmi követelményekre való tekintettel nem kívánok foglalkozni a béketámogató műveletek során jelentkező standard harcászati feladatok elemzésével, valamint a konvencionális, hagyományos háború körülményei között megvívásra kerülő ütközetek tüzérségi támogatás feladatrendszerével, azokra csak már, mint feldolgozott eredményekre kívánok hivatkozni.

A doktori értekezéssel kapcsolatos alapkutatásokat 2009. január, a kiegészítő kutatásaimat december hónapban fejeztem be.

1. A MAGYAR HONVÉDSÉG BÉKETÁMOGATÓ MŰVELETEKBEN TÖRTÉNŐ ALKALMAZÁSÁNAK KÖRNYEZETE

Az erők várható alkalmazását befolyásolja a nemzet biztonságpolitikai környezete, az ország Alkotmányában lefektetett alapelvek által determinált készenléti és készségi feladatrendszer, a nemzetközi vállalásainkból az adott kötelekre háruló feladatok, képességek és felajánlások követelménye, a rendelkezésre álló technikai és személyi erőforrások, valamint a kiképzettség szintje.

A jelenlegi biztonságpolitikai környezet megértéséhez a közelmúlt analízisén keresztül juthatunk el hatékonyan, és természetesen a jövő prognosztizálása szempontjából elengedhetetlen megérteni a jelenlegi biztonságot befolyásoló tényezőket. Rendkívül lényeges eleme ez a haderők jövőbeni funkcionalitása megtervezéséhez, hiszen mindenkor a szükséges és elégséges erőforrások rendelkezésre állása kell, hogy támogassa a haderők finanszírozását, annak technikai és strukturális vonzataival. Ugyanakkor alapvetően a nemzeti és szövetségi fenyegetettséget szükséges alapul venni az önálló, illetve kollektív reagálás képességének fenntartásához, adott esetben megteremtéséhez, vagy racionalizálásához. „A Magyar Köztársaságot belátható időn belül hagyományos jellegű fegyveres támadás veszélye nem fenyegeti, annak bekövetkezése hosszabb távon is alacsony valószínűségű.”⁶ Éppen ezért tartom fontosnak alapvetően a kollektív feladat végrehajtásra történő felkészülés fontosságát, amelyet megerősít a 2009-ben kiadott Nemzeti Katonai Stratégia is: „A megváltozott biztonsági körülmények miatt a haderőt folyamatosan alkalmassá kell tenni a nemzetközi keretekben való alkalmazásra. ... A kollektív védelembé ágyazott országvédelem megvalósításához szükséges feltételrendszer fenntartása és fejlesztése mellett, a válságkezelő műveletek expedíciós jellegének erősödésére is készülni kell.”⁷

1.1. Biztonságpolitikai környezet

A XX. század leghosszabb és a legnagyobb erőket felvonultató szembenállása „hidegháború” néven került be a történelemkönyvekbe, melynek végét az 1990-es évek elejére teszik a történészek. Megszűnése néhány év alatt olyan gyorsasággal és váratlansággal következett be, hogy valósággal meglepte, sokkolta az egész világot, más szavakkal ugyanolyan csendben és csinnadratta nélkül fejeződött be, ahogyan Churchill 1946-ban megtartott beszédével elkezdődött.⁸

⁶ 1009/2009. (I. 30.) Korm. határozat a Magyar Köztársaság Nemzeti Katonai Stratégiájáról – 1. fejezet, 2. pont – http://www.hm.gov.hu/miniszterium/nemzeti_katonai_strategia_-_kormanyhatározat - 2009. 02. 10.

⁷ U.o.: IV. fejezet 23. pont

⁸ Churchill 1946. március 05-i híres fultoni (Missouri, USA) "vasfüggöny" beszéde

A történelem korábbi időszakaiban a fegyveres erőket mindig alkalmazták, ha az adott szövetségben, vagy annak vezető államában veszélyben volt a fennálló rend, a társadalmi létforma, az állami érdek. Ennek példáját saját bőrén tapasztalta hazánk 1956-ban, de 1968-ban Csehszlovákia is, amikor a „rendet” katonai eszközök és képességek bevetésével tartotta fent a hatalom. A Status Quo-ban bekövetkezett radikális változást most először nem követte a fegyveres erők alkalmazása. 1991-ben először a Varsói Szerződés, majd azt követően a Szovjetunió úgy esett szét, hogy nem szenvedett fizikai értelemben veszteséget, nem mértek rá katonai vereséget, hadigépezetük sértetlen maradt.

A hidegháború és a Varsói Szerződés megszűnése – annak gyorsasága és váratlansága – nagy kihívás elé állította a NATO, az USA, és természetesen a nyugat európai államok vezetését és közvéleményét is. Azonnal felmerült a kérdés, hogy szükség van-e egyáltalán a NATO-ra, mivel megszűnt az ellenség, így nincs kitől megvédeni a nyugati demokráciát, a piacgazdaságot, a jogállamiságot, egyszóval mindazt, ami fémjelzi az úgynevezett nyugati értékrendet.

A NATO-nak mint szövetségi rendszernek a megváltozott világpolitikai biztonsági helyzet következtében új funkciókat, feladatokat kellett meghatározni, mert ezek hiánya erkölcsi és valószínűleg anyagi demoralizálást indított volna el, ami a bizonytalan, ellentétektől és konfliktusoktól terhelt világban biztonsági vákuumot idézhetett volna elő. Ennek megelőzésére a NATO országok vezetése úgy határozott, hogy a szervezetre továbbra is szükség van. Egyrészt, mint kibővített konzultációs fórumra minél több ország bevonásával, másrészt, mint hatékony katonai szervezetre, amely képes kezelni az euróatlanti térségben keletkező válságokat, konfliktusokat és képes megakadályozni azok háborús méretű eskalációját.

Az európai biztonság szavatolása egyértelműnek tekinthető, amelyet szemléletesen tükröz Igor Dimitrijevic Szergejev marsall, az Oroszországi Föderáció védelmi miniszterének mondata: „Ma már vitathatatlan tény, hogy Oroszország és a NATO egymást többé nem tekinti ellenségnek, ... kapcsolatainkban fokozatosan kialakul a partnerség Európa békéjének és biztonságának megőrzésében”.⁹ A deklarált kijelentés lényeges tényező, még akkor is ha az érzelmek, illetve a nagyhatalmi pozíciók megvédése miatt mindkét fél vezetőinek lehet ettől eltérő gondolata. Ezt érezhettük az USA rakétavédelmi rendszer részei Kelet-Európába történő telepítése során megjelent nyilatkozatokból, de tettek nem követték a nyilatkozatháborút, az alapkielentés nem változott.¹⁰

A legkomolyabb kihívás, amellyel a Szövetségnek a jelenben szembesülnie kell, annak az elkötelezettségnek a megtartása, hogy a NATO olyan hatásos és releváns szervezet maradjon a XXI. században is, amilyen a hidegháború felett aratott győzelem során volt a múlt században. Ez a kihívás az átalakulás folytatását és folyamatos alkalmazását jelenti védelmi katonai szövetségből egy olyan szövetséggé, melynek távlati

⁹ NATO Brief – 1998. évi tavaszi szám – 15. oldal

¹⁰ Vastagh László – Rakétavédelmi szópárbeszéd – 2007. 03. 14. –

http://www.hm.gov.hu/hirek/kiadvanyok/magyar_honved/raketavedelmi_szoparbeszed - 2007. 03. 15.

célja a tágabb értelemben vett euró-atlanti biztonság fenntartása a megfoghatatlan, arctalan ellenséggel szemben. Ez az ellenség – a korábbiaktól eltérően – nincs korlátozva nemzeti határok, vagy a hadviselés nemzetközi szabályai által, és valószínűleg irreguláris eszközök és módszerek alkalmazására fog támaszkodni céljai elérésének érdekében.

Az átalakuláshoz való elkötelezettség mélyreható kihívásokat hordoz magával, úgymint a sokoldalú, magas készültségű erők létrehozása és harcbevételése, melyeknek elsődleges jellemzője, hogy igen gyorsan, távoli hadszíntéren is alkalmazhatóak. Az az elvárás, hogy hatásos legyen a NATO reagáló erők alkalmazása, mélyreható változásokat követel meg a döntéshozatalban, az erők alkalmazásában és struktúrájában, továbbá az erők készenlétének és felszerelésének folyamatában. Az átalakulás életbevágóan fontos. Az átalakulást úgy kell tekinteni, mintegy folyamatos, intellektuális folyamatot, amelyben a szellemi tőkét úgy alkalmazzák, hogy képes legyen meghatározni azt a módot, ahogy a régi és új feladatokat végre kell hajtani, annak érdekében, hogy az a szövetség fokozott biztonságához vezessen.

„Mi az Észak-atlanti Szövetség tagországai azért gyűltünk ma össze, hogy kiszélesítsük, és tovább erősítsük a NATO-t annak érdekében, hogy képes legyen megfelelni az új fenyegetéseknek és mélyreható kihívásoknak a 21. században. Elkötelezve annak a közös vízióknak, amelyet a Washingtoni Egyezmény tartalmaz, elkötelezzük magunkat, hogy átalakítjuk a NATO-t új tagokkal, új képességekkel és új partneri kapcsolatokkal.”¹¹

A Prágai Csúcstalálkozó nem is találhatott volna megfelelőbb célt és feladatrendszert a NATO jövője érdekében, ugyanis azok az akadályok és kihívások, amellyel a NATO szembesült – ironikus módon – sokkal inkább zavarba hozóak és sokkal nehezebbek, mint azok, amelyeket a Szovjetunió és a Varsói Szerződés léte támasztott. Akkoriban a fenyegetés tiszta volt és világos, valamint végső rémálomként tűnt fel a nukleáris holocaust képe, amely eltörölhette volna azt a civilizált társadalmat, amit ma ismerünk.

A hidegháború idején a NATO küldetése a Szövetség közvetlen katonai védelme volt. A védelem és biztonság ekkor szinonimáknak számítottak, a fenyegetés, pedig nyilvánvaló volt a szavakon és tetteken keresztül. A Szovjetunió lassan két évtizede megszűnt létezni. A kihívás a Szövetség számára a nemzeti határok közvetlen védelméről elmozdult egy sokkal általánosabb és bonyolultabb irányba, ami a nemzeti biztonságot jelenti egy sokkal változatosabb és arctalan veszéllyel szemben. A védelem és a biztonság már nem jelentik ugyanazt sem jelentésükben, sem alkalmazásukban, hanem jelentős különbséggel bírnak a NATO számára, annak a folyamatnak részeként, ahogy a Szövetség a világ jelenével és jövőjével foglalkozik.

A hidegháborús szembenállás időszakában a védelem szilárd katonai erő létrehozását és fenntartását jelentette annak érdekében, hogy elrettentse a szovjet agressziót és katonai fenyegetést. Ma a védelem – mint a katonai erő alkalmazása – egymaga nem elégséges,

¹¹ A Prágai Csúcstalálkozó deklarációja, amelyet az államfők és kormányok adtak ki az Észak-atlanti Tanács találkozóján 2002. november 21-én.

hogy biztonságot nyújtson, és a biztonság sem garantálható pusztán abban bízva, ami a hidegháború alatt működött. A NATO vezetői tökéletesen értik ezt a különbséget és ezt a kihívást. Az egyik alapvető tétel, amely a NATO fenntartását indokolja az, hogy ellenálljon az aszimmetrikus fenyegetések veszélyeinek, kifejezetten azoknak, amelyek terrorcselekményekből, etnikai konfliktusok illetőleg a tömegpusztító fegyverek elterjedéséből származnak.

A hidegháború befejezését követő évtizedben úgy tűnt, hogy képesek a nemzetközi szerződés alapján működő intézmények garantálni az euró-atlanti térség biztonságát. Az ebben a térségben élő embereknek nem kellett attól tartania, hogy életüket, egzisztenciájukat bármilyen veszély is fenyegeti, hiszen államuk a NATO és az EU tagjaként élvezzi a szervezetek közös biztonságát szavatoló képességét. Hangsúlyozom, hogy a szövetségek tagjaira vonatkozott és vonatkozik ma is ez az állítás, hiszen többek között a Balkán is Európához tartozik földrajzilag, de egészen a '90-es évek közepéig nem érezhették magukat az ott élő emberek biztonságban, amit a jugoszláviai események és az azt követő nemzetközi bíróságon folytatott perek is igazolnak.

Ebben a helyzetben érte az Egyesült Államokat a 2001. szeptember 11-ei tragédia. A terrortámadás, melynek kegyetlen módja, valamint az ártatlan áldozatok mennyisége arra a felismerésre készítette az emberiséget, hogy korunk egyik legnagyobb fenyegetése a nemzetközi terrorizmus. 2001. szeptember 11-e volt a tragikus Rubicon, amelyben 3000 ártatlan civil halálán kívül kitörölhetetlen társadalmi zavar keletkezett a terror által. 19 öngyilkos merénylet csupán dobozvágókkal felszerelve, 4 utasszállító gépet halálos rakétákká alakított. A támadások következményei megkövetelték a NATO stratégia váltásának felgyorsítását és egy olyan stratégiát sürgettek, amely a katonai védelemtől a széles értelemben vett biztonság felé fordul. 2001. szeptember 11-én a terror volt az eszköz és a társadalom olyan mértékű zavara volt az eredmény, amelyre sem Oszama bin Laden, sem pedig az al-Kaida nem számított. A világ gazdasága rövid idő alatt 100 milliárd dollárokat veszített. A támadás teljes költségei még mindig nem ismertek, mint ahogy az sem, hogy mennyibe kerül az a tevékenység, amely egy magasabb biztonság elérését célozza meg a légi közlekedés, közlekedési csomópontok, emberek, épületek, és a társadalom alapvető infrastruktúrája megerősített védekezése közben. És valóban, ahogy a NATO átalakul, a költségek további növekedése elkerülhetetlen. A politikusok is rájöttek, hogy a szereplésük, értékelésük alapja az lesz (megválasztva, vagy leváltva) amilyen megoldást kínálnak erre a fenyegetésre.

Ezek után a világ még kritikusan figyelte a világ különböző pontjain elkövetett terrortámadásokat. A tunéziai zsinagóga, egy francia tartályhajó az Indiai-óceánon, egy éjszakai szórakozóhely Bali szigetén, illetve Moszkvában a színház ellen elkövetett merényletek sürgették a minél gyorsabb és hatékonyabb beavatkozást a biztonság garantálásának szándékával. Ezt erősíti Donald Rumsfeld amerikai védelmi miniszter nyilatkozata is a terrortámadás első évfordulóján: „... A terrorizmus története hosszú. Nem új jelenség. ... Csak az a szint új, amelyen a terroristák készek végrehajtani gyilkos merényleteiket. Így lehetnek biztosak abban, hogy a védtelenekre sújtó pusztítás minden eddig felülmúl. Újdonság továbbá az – láthatjuk Afganisztánban –, hogy a terrorista

szervezetek teljesen át tudják venni az irányítást egy országban, kiiktatják kultúráját, elnyomják népét. Új a kötelék a terroristahálózatok, terrorista országok és tömegpusztító fegyverek között, amely rakéta technológiával ötvözve tekintélyes ellenfelekké tehet kicsi és szegény országokat vagy akár magánszemélyek kis csoportjait is. A pénzügy, a kommunikáció és a közlekedés globalizált világában önálló személyek és szervezetek is az egész világra kiterjedő hatalomra tehetnek szert. Ha nem cselekszünk, a terrorizmus eddig nem látott mértékben billenti ki egyensúlyából a világot...”¹²

Szeptember 11-e mélyreható nyomokat hagyott az euró-atlanti országok társadalmaiban. Nyilvánvalóvá vált ugyanis, hogy a technológiai robbanás korában a társadalom, valamint annak infrastruktúrája mennyire sérülékeny. Óriási hatalom van azoknak a kezében, akik képesek akarataikat kinyilvánítani terrorcselekményen keresztül, illetve további rombolást véghez vinni azáltal a félelem által, amit a társadalom e támadásoktól való félelmében érez. A terroristák értik ezt, tudják ezt.

A terrortámadások nem tudják, és nem fogják direkt módon elpusztítani a nyugati társadalmakat. Ellenkezőleg, ezeknek a támadásoknak a politikai haszna abban a rombolásban, a társadalomnak a megzavarásában rejlik, ami a támadásoktól, való félelemből gerjed. A támadások szándéka az, hogy politikai eredményt érjenek el a megfelelő félelem, vagy fájdalom által annak érdekében, hogy a politika, ha el nem is fogadja, de belenyugodjon a kiváltó szándékba.

2001. szeptember 11. sokkolta az európai NATO tagállamokat is. Az európai szövetségesek az Észak-atlanti szerződés 5. cikkének „felélesztésével” hatékony politikai támogatást tudott adni az Egyesült Államoknak, katonailag azonban a tálibok elleni harcban csak mellékszerepet játszhattak.

A hangsúly a preventív műveleteké lett, hiszen saját területen majdnem lehetetlen felvenni a harcot a terrorista csoportokkal. Az USA közreadta azoknak az országoknak a listáját, amelyek véleményük szerint támogatják a különböző terrorista csoportokat, így veszélyt jelentenek a fejlett, nyugati világra nézve, és amely országok ellen a magatartás megváltozásának hiánya esetén le kell csapni. A lista élén Irak állt.

A közös tenni akarás első színtere a 2002. november 20-21-én megtartott NATO csúcsertekezlet házigazdája, a cseh főváros, Prága lett. „Új tagok, új katonai képességek, új partneri viszony, új eszközök” – így jellemezte Lord Robertson NATO főtitkár a szövetség eltökéltségét a megújulásra, melynek hatására a NATO a XXI. században is „a világ legnagyobb állandó koalíciója és leghatékonyabb védelmi szervezete kíván maradni”. Az előkészítő munka eredményeként, amely elkezdődött a 2001. decemberi miniszteri találkozón, majd folytatódott Reykjavíkban és Brüsszelben, megszületett a Prágai Kötelezettségvállalás (Prague Capabilities Commitment), amely a tömegpusztító fegyverekkel szembeni védelemre, a felderítési, távközlési és vezetési rendszerekre, a nagy távolságú légi és tengeri szállításra, az irányított lőszerre, a bevetett csapatok tartós logisztikai támogatására összpontosított. A „Védelmi Képességek Kezdeményezés”

¹² Donald Rumsfeld – Szeptember 11.-e emléke és üzenete – Népszabadság – 2002. szeptember 12. – 6. oldal

szomorú sorsának elkerülésére javasolta az USA a különleges NATO Reagáló Erő (NATO Response Force) felállítását, amely a fenyegetettségnek megfelelően, helyes megoszlásban a tagállamok fegyveres erőiből, a három fő haderőnemből állna, és amely gyorsan a kívánt helyre telepíthető. A NATO katonai vezetése e rugalmas eszköztár révén kívánta lehetővé tenni a NATO politikusok számára, hogy bármilyen válság esetén a fenyegetettségnek megfelelő megoldási lehetőségek maximumával rendelkezzenek.

Nicolas Burns leszögezte: „A közös ügy érdekében fenn kell tartani a NATO-hidat Észak-Amerika és Európa között. Világunk a 21. században globális és kölcsönös függőségen alapuló világ. A nemzetközi terrorizmus magától értetődően transznacionális. Ha egy Afganisztánban székelő gazember, egy szaudi gonosztevő Európában élő terroristákat tud toborozni New York és Washington elleni támadásokra, mi amerikaiak többé nem nézhetjük, nem tekinthetjük sebezhetetlennek az Egyesült Államokat. Nem bocsátkozhatunk egyoldalúságba, tartós következmények nélkül kevés dolgot végezhet el az Egyesült Államok a világban, ha nem tartja fenn együttműködését szövetségeseivel és barátaival.”¹³ Az együttműködéshez azonban tennie kell mindkét félnek, de főleg az európai államoknak. „Koszovói tapasztalatokra hivatkozva: nem tudunk mit kezdeni olyan katonákkal, akik nem tudnak kommunikálni egymással; olyan repülőgépekkel, amelyek nem képesek precíziós fegyvereket használni; olyan parancsnokokkal, akiknek nincs áttekintésük a csatatér felett”.¹⁴ Mivel azonban nem mindegyik tagállam tud minden képességet felvonultatni, a NATO-nak arra kell törekedni, hogy minden szövetségi tag – méretétől és lehetőségeitől függetlenül – képes valamivel hozzájárulni a közös üggyhöz. Megoldás lehet az erők összeadása, vagy a szakosodás, aminek hatására okosan elköltött pénzekkel, hivatásos katonai egységekkel, a szövetségi küldetésnek megfelelő felszereléssel lehet részt venni szövetségi műveletekben. Szövetségi műveletekben, amely garantálja a biztonságot, és amely nagy valószínűség szerint Európán kívülről fog kiindulni. A NATO már a prágai-csúcs idején is jóval tagállamaink határán kívül tevékenykedett, és ez a tendencia folytatódott. A régi „out of area” vita halottá vált. A szövetségesegek egyet értettek abban, hogy a NATO-nak képesnek kell lennie cselekedni bárhol, ahol népeik biztonságának megőrzése azt szükségessé teszi.

Ez történt Afganisztánban, és ennek az elvnek adott érvényt az amerikai politika, amikor végül is ENSZ határozat nélkül kezdte meg akcióját Irakban. Jellemzően tovább erősödött az afganisztáni beavatkozás után felmerült kritika, mely szerint a NATO haldoklik, mivel a tagországok lemaradása óriásivá nőtt az Egyesült Államok képességeihez mérten, éppen ezért nem voltak képesek hathatós segítséget nyújtani az afganisztáni műveletek során. Az un. II. Iraki háborúban, és az azt követő műveletekben a hagyományos katonai képességüket még megőrző új tagok voltak leginkább az USA támogatói, például a lengyel hadosztály, amely önálló felelőségi területet kapott. Ez egy óriási dolog, hiszen amelyik ország szinten tudja tartani a hadseregét, csak az tud

¹³ Pirityi Sándor – NATO a Keleti-tengertől a Fekete-tengerig, gyorsmérleg a prágai csúcstalálkozóról – Hadtudomány, MHTT folyóirata – XII. évfolyam, 4. szám – 2002.– 6. oldal

¹⁴ Pirityi Sándor – NATO a Keleti-tengertől a Fekete-tengerig, gyorsmérleg a prágai csúcstalálkozóról – Hadtudomány, MHTT folyóirata – XII. évfolyam, 4. szám – 2002.– 6. oldal

másokkal együttműködni „A NATO a kollektív védelem regionális szövetsége, amelynek eredeti működési területe az euró-atlanti térség. Ebből következően a szövetségnek nehezebb esik a világméretű cselekvés és működés kategóriájában gondolkodni”.¹⁵ Az idézet magyarázatot adhat a kritika okára, valamint jelzi azt az adósságot, amely az ENSZ-alapokmány és a NATO-alapokmány tartalmi és funkcionális összhangba hozásával kapcsolatos, s amelyet korszerű módosításokkal már régen törleszteni kellett volna a NATO-nak. A probléma összefügg a nemzetközi biztonság egészével, de az észak-atlanti szövetség tagságának, elkötelezettségének és küldetésének bővülésével is.

A Prágai Csúcstalálkozón részt vett felelős beosztású személyek hosszú utat tettek meg, hogy szembesítsék a szövetséget saját jelenlegi kihívásaival és nehézségeivel. Talán a legerősebb kifejezés, ami NATO által kiadott nyilatkozatban szerepel az elkötelezettség az átalakulásra – a transzformációra. Új tagokkal bővült a szövetség. Ígérek születtek új képességek megteremtésére. Új partneri kapcsolatok alakultak. De a stratégiai politikai gazdasági és kulturális realitások ellenére minden egyes ígéret és elkötelezettség jelentős konzekvenciákat hordoz, amelyeket politikusoknak, katonatiszteknek, kormányzati hivatalnokoknak és a szélesebb közönségnek is meg kell nevezni, ha azt akarjuk, hogy a NATO sikerrel menjen végig azon az úton, amit a Prágai Csúcstalálkozó számára kijelölt.

A Magyar Köztársaság kész eleget tenni kötelezettségeinek, melynek leglényegesebb elemeit a Nemzeti Biztonsági Stratégia is tartalmazza.

„Magyarország alapvetően a NATO- és EU-tagság keretei között, szövetségeseivel és partnereivel együttműködve garantálja biztonságát. Az integrációs szervezetekben betöltött tagság kibővíti Magyarország felelősségét, valamint a fenyegetések és kihívások kezelésére szolgáló eszközök és biztonságpolitikai tevékenységek körét. Magyarország nemzeti érdekeiből, globális és regionális környezetéből következnek azok a célok és feladatok, amelyeket az ország rendelkezésére álló eszközökkel kell megvalósítani.

Magyarország az Észak-atlanti Szerződés Szervezete tagjaként élvez a tagállamok területi épségét, politikai függetlenségét és biztonságát megvédeni hivatott szövetségi garanciákat. A NATO tevékenységében a hagyományos védelmi feladatok és képességek megőrzése mellett egyre nagyobb szerepet kap az euró-atlanti térségben, valamint az azon kívül jelentkező válságok kezelése, továbbá az érintett térségek államaival kialakított partneri viszony.

Magyarország a többi tagállamhoz hasonlóan elősegíti a szövetség adaptációját, és - saját érdekében és a méltányos tehermegosztás jegyében - részt vállal a szövetség előtt álló feladatok végrehajtásában.

Katonai-védelmi oldalról Magyarország érdemi hozzájárulásra törekszik a szövetségi missziók teljes spektrumában, beleértve az euró-atlanti térségen kívül végrehajtott expedíciós műveletekben való részvételt is, és biztosítja, hogy a magyar haderő kellő

¹⁵ General-Anzeiger – 2002. november. 22.

időben és megfelelően kiképzett és felkészített erőkkel tudjon hozzájárulni a NATO-vezetésű, illetve a szövetségesi részvételével zajló koalíciós műveletekhez.

Magyarországnak ENSZ-, EBESZ-, NATO- és EU-tagságából adódóan fokozódó és tartós szerepvállalásra kell felkészülnie a válságkezelés és békefenntartás terén.”¹⁶

Ennek megfelelően a Magyar Honvédség képességeihez mérten jelentős erőkkel járul hozzá a kihívások kezelésére rendelt erők és szervezetek munkájához. Katonáink, fegyvernemtől függetlenül jelen vannak a megfigyelői, békefenntartói, tanácsadói missziókban, valamint szakértőként és kiképzőként teljesítenek szolgálatot a különböző nemzetközi szervezetek felügyelete és irányítása alatt folyó műveletekben.

Mivel a háború és a különböző válságok sújtotta területek, térségek normalizálódása egy kiszámíthatatlanul hosszú folyamat is lehet, a Magyar Honvédségnek és elemeinek fel kell készülnie a jövőben is hasonló feladatok végrehajtására, amelyet erősíthet a már végrehajtott műveletekben szerzett nemzeti és nemzetközi tapasztalatok feldolgozása és integrálása a felkészítések folyamatába tovább erősítve haderőnk professzionális jellegét és nemzetközi hitelét, valamint elfogadottságát, amely az élet más területeire is kedvező hatást gyakorolhat.

1.2. Az 51/2007. (VI.) OGY határozat irányelvi

Figyelembe véve a Magyar Honvédség részei, vagy egésze bevetési lehetőségeinek komplexitását, illetve a nemzetközi politikai érzékenységet, nemcsak a jogszabályok, hanem a józan ítélőképesség is megköveteli, hogy a döntési és vezetési szinteknek megfelelően legyen szabályozva az erők alkalmazási lehetőségeinek mikéntje. A Magyar Köztársaság legfelsőbb államhatalmi és népképviselői szerve az Országgyűlés, melynek feladata a Magyar Honvédség hosszú távú fejlesztési irányainak meghatározása.¹⁷ Az Országgyűlés eleget is tett kötelezettségének és meghatározta¹⁸ azokat az alapvető irányelveket, amelyekből egyértelműen megállapítható a Magyar Honvédség egészének és alegységeinek mire kell felkészülnie a közeljövőben. Úgy gondolom, hogy ennek az alapvető és mérvadó dokumentumnak az elemzése után egyértelmű lesz, hogy szüksége van a Magyar Honvédségnek a tüzér fegyvernemre, annak rendszerszemléletéből adódó képességeire.

A határozat tervezetet az Országgyűlés az általános vitát követően – módosító javaslat nélkül – 2007. június 06-án egyhangúan elfogadta. Mindez azért fontos tényező, mivel a honvédelem ügyét illetően a politikai pártok között egyetértés mutatkozik, amely garantálhatja a hosszú távú tervek megvalósításához szükséges erőforrások biztosításának lehetőségét, függetlenül az esetleges kormányzati átalakítások következtében megváltozó hatalmi erőviszonytól. A hosszú távú fejlesztések és irányelvek legjelentősebb záloga

¹⁶ http://www.honvedelem.hu/hirek/kozlomenyek/a_magyar_koztarsasag_nemzeti_biztonsagi_strategiaja - 2009. 01.14.

¹⁷ A honvédelemről és a Magyar Honvédségről szóló 2004. évi CV. Törvény 47.§ (1) bekezdésének b) pontja

¹⁸ 88/1995. (VII. 6.), 61/2000. (VI. 21.), 14/2004. (III: 24.) OGY határozatok

lehet ez az egyetértés, amely megnyugtató lehet a katonai felső vezetés számára, kiszámíthatóságot, biztonságot adhat az elfogadott tervek megvalósítását illetően.

A határozat teljes tartalmát nem kívánom elemezni, csupán azokat a fejezeteket és megállapításokat idézem, amely a legfelső államhatalmi szerv részéről kikövetkeztethetően alátámasztja a tűzértség és a tűztámogatás jövőjének igényét.

„... fő hangsúlyt a nemzeti és nemzetközi keretek közötti alkalmazás követelményeinek egyaránt megfelelő katonai képességek kialakítására kell helyezni...”¹⁹ A nemzeti keretek között végrehajtásra kerülő katonai műveletek esetén, az Alkotmány vonatkozó pontjaiban meghatározott országvédelmi feladatok teljesítése során a tűzér alegységek azok az erők, amelyek képesek a szárazföldi csapatok tűztámogatását megvalósítani, ugyanakkor felelősek az összhaderőnemi tűztámogatás megszervezéséért és irányításáért. A tűztámogatás megvalósításába bevonható erők – haditengerészet, légierő – vagy nem állnak rendelkezésre, vagy figyelembe véve bevethető mennyiségüket, képességeiket és alapvető feladatrendszerüket nem képesek a tűztámogatás teljes és hatékony spektrumát biztosítani. Mindezek értelmében a nemzeti körülmények között nem mondhatunk le a tűzér fegyvernemről. Rövidtávon deklaráltan nem élvez prioritást az országvédelmi feladatok megvalósítása, hiszen nem valószínű az elkövetkező 10-15 évben ilyen művelet megvívása, tehát felmerülhetne az igény, miszerint: „...a szövetségi, illetve más nemzetközi kötelezettségek teljesítésének feltételei, a kihívások és kockázatok kezeléséhez nem szükséges képességeket meg kell szüntetni...”²⁰ A tűzér fegyvernemre azonban szükség van, mert bár név szerint hivatkozva nem jelenik meg az országgyűlési határozatban, jelenléte, képességei nélkülözhetetlenek a szövetségi és nemzetközi vállalások teljesítése érdekében.

Hogy melyek ezek a vállalások, azokat is pontosan meghatározza az idézett dokumentum. „... (10-15 év alatt) - a honvédelemről és a Magyar Honvédségről szóló 2004. évi CV. törvény 70. § (1) bekezdésben foglalt feladatai végrehajtására is figyelemmel -, a már elért eredményekre alapozva legyen képes - a magyar külpolitikai törekvésekhez igazodva - az ország határain kívül folytatott műveletekben egyidejűleg egy dandár méretű erő hat havi harci-, és egy zászlóalj méretű erő tartós (hat hónapon túli) nem harci körülmények közötti alkalmazására; vagy egy zászlóalj méretű erő tartós (hat hónapon túli) harci-, és egy zászlóalj méretű erő tartós (hat hónapon túli) nem harci jellegű tevékenységére...”²¹ *Mindez azt jelenti, hogy a dandár és zászlóalj szintű, harci tevékenységet folytató erőkre szükség van, amelyek nem létezhetnek saját tűztámogatást megvalósítani képes erők nélkül.* Ezeket a feladatokat a tűzértségnek kell megoldania. Az értekezés további részében igazolni fogom, hogy a nem harci körülmények közötti alkalmazás lehetőségét is képesek biztosítani a tűzér alegységek. Miért állítom, hogy a fent nevezett manőver erőknek nélkülözhetetlen részét képezi valamely tűzér alegység? Mert a műveleti területeken a csapatok saját felelősségi

¹⁹ 51/2007. (VI.) OGY határozat a Magyar Honvédség további fejlesztésének irányairól, 1. pont

²⁰ 51/2007. (VI.) OGY határozat a Magyar Honvédség további fejlesztésének irányairól, 5. b) pont

²¹ U.o. 3. pont

területén belül minden alegységnek saját magának kell gondoskodnia a tűztámogatás megvalósításáról, vagyis a közvetlen tűzérési támogatás végrehajtásáért az adott kötelék parancsnokát terheli a felelősség. A felelősség mellett a rendelkezésre álló erőforrások is behatárolják a szövetségesek segítő szándékát, hiszen például az afganisztáni „ANACONDA” hadművelet során az amerikai tűztámogatók felhívták a figyelmet arra, hogy gyakran a saját tűztámogatásuk megvalósítása is nehézségekbe ütközött, ezért sokkal kevésbé tudtak fókuszálni a szövetséges műveletek egységes tűztámogatásában történő részvételre. És ez nem is a közvetlen tűztámogatásról (Direct Support – DS) szólt.²²

A szövetség ösztönöz az önálló feladat végrehajtás képességére, másrészt kiemeli a kötelékek harci erején kívül a szükséges harci támogató és kiszolgáló elemek fontosságát.²³

Mindez, más kifejezés módban megjelenik az Országgyűlési Határozatban is. „... egyidejűleg fejleszteni kell a harci erők alkalmazhatóságához feltétlenül szükséges harci támogató és harci támogató-kiszolgáló képességeket...”²⁴, tehát a nemzet politikai felső irányító szerve adaptálta a nemzetközi szövetség irányelveit.

A szöveg és a körülmények értelmezése után megállapítottam, hogy a nemzetközi feladatok végrehajtása során, az országgyűlési határozat által meghatározott keretek között, nem mondhatunk le a tűzér alegységek jelenlétéről, gyakorlatilag műveletre kijelölt erők csoportjába lehet és kell beosztani őket. Éppen ezért az alábbi idézetek szerinti fejlesztési, modernizációs feladatok is vonatkoznak a tűzér fegyvernemre, amely ki kell, hogy egészüljön a szervezeti elemek fejlesztésével, valamint a humán erőforrás tervezése mellett a kiképzés és felkészítés ütemezett, tervezett megvalósításával.

„...Ezen belül az egyes feladatokat a következők szerint kell rangsorolni: a műveletre kijelölt, illetve műveleti részvételre tervezett alegységek, szervezeti elemek fejlesztése, felszerelése; a NATO Reagáló Erő és az EU harccsoport rotációkba felajánlott alegységek felszerelése...”²⁵

„...Az új beszerzések során a korszerűség, a hosszabb távú rendszerben-tarthatóság, a gazdaságos üzemeltetés, a könnyebb szállíthatóság, a védettség, valamint a környezet- és a természet védelmének szempontjait kell figyelembe venni. A beszerzések és beruházások programokon keresztül valósuljanak meg...”²⁶

Mindezeket tekintetbe véve, figyelemmel a képességek teljes spektrumú kialakítására, és a fejlesztésekhez tartozó beszerzési folyamatok törvényességi követelményeinek betartására belátható, hogy azonnal el kell kezdenünk a folyamatot, hogy vállalt kötelezettségünk határidőre valós képességek realizálódásával együtt megvalósuljon.

²² LTC Christopher F. Bentley – Afghanistan joint and coalition fire support in operation Anaconda – Field Artillery Journal – 2002 September-October – 10-14. oldal

²³ The New NATO Force Structure – <http://www.nato.int/ims/docu/force-structure.htm> – 2007. 11. 30.

²⁴ 51/2007. (VI.) OGY határozat a Magyar Honvédség további fejlesztésének irányairól, 5. d) pont

²⁵ 51/2007. (VI.) OGY határozat a Magyar Honvédség további fejlesztésének irányairól, 4. pont

²⁶ 51/2007. (VI.) OGY határozat a Magyar Honvédség további fejlesztésének irányairól, 6. pont

1.3. Ambíciószintek tűzérési támogatása

A védelmi felülvizsgálat során meghatározásra került az a nemzeti ambíciószint, amelynek elérése a költségvetési kondíciók romlása miatt az eredeti tervekhez képest későbbre várható. Eszerint a Magyar Honvédségnek a hosszú távú átalakítás eredményeként az alapvető országvédelmi képesség fenntartása mellett az alábbi két változatra kell képesnek lennie:

- vagy egy dandár méretű erő – az összes szükséges harci támogató és harci kiszolgáló támogató elemmel – hat havi, harci körülmények közötti alkalmazása, és egy zászlóalj méretű erő tartós (hat hónapon túli) nem harci jellegű alkalmazása, valamint egyidejűleg légierő kötelékek, szakosodott és egyéb képességek alkalmazása;
- vagy egy zászlóalj méretű erő tartós (hat hónapon túli) harci-, és egy zászlóalj méretű erő tartós (hat hónapon túli) nem harci jellegű tevékenységére.

A tervek szerint 2014. végére az MH képes lesz telepíteni egy dandárnyi összefegyvernemi harci képességet a hozzátartozó támogató elemekkel együtt, beleértve a légierő kijelölt telepíthető kötelékeit is.

Végül, 2015-2020. között várható az eredeti ambíciószint teljesítése.²⁷

Mindez mit jelent a tűzér kötelékek, illetve a vezető szervek, törzsek tűztámogatásáért felelős szakembereinek? Alapvetően tehát dandár és zászlóalj elemek harci tevékenységét támogatni képes tűztámogató erőforrásokat szükséges számba venni ahhoz, hogy mind a szükséges humán erőforrás, mind a szükséges technikai feltétel integrálható legyen a szervezeti elemek állománytáblájába, és a kitűzött időre az alegységek el is tudják érni az alkalmazási készenléteket. Mindezek tükrében a 2020-as évszám messzinek tűnik, de ha figyelembe vesszük jelenlegi képességeinket, valamint a rendelkezésre álló erőforrásokat, már most szükséges elkezdeni a tervező munkát ahhoz, hogy a rövid időn belül megkezdett terv szerinti képességek kialakítása időben megvalósuljon.

A képességeket úgy érdemes kialakítani, hogy a harci támogató kategóriába tartozó tűztámogató erőforrás képes legyen mind a harci, mind a nem harci – béketámogató műveletekben – aktív, hatékony szerepet betölteni a küldetések végrehajtása során.

Mindez természetesen nem új eredetű ötlet, hiszen azok a nemzetek, amelyek anyagi erőforrásai megengedték, valamint kiszámíthatóbb és tartósabb célkitűzései jelentős mértékben nem változtak, azok olyan modul rendszerű, többfunkciós alapegységekből állították fel haderejüket, amelyek képesek voltak választ adni a változó műveleti körülmények közötti alkalmazásra. Ez az alap alegység a zászlóalj, hiszen ez a legkisebb harcászati alegység, amely képes önálló feladata végrehajtására. Ez a szervezet az, amely

²⁷ Braun László mk. altábornagy – A magyar katonai erő újszerű alkalmazása a 21. században – Hadtudomány XV. évfolyam 4. szám – 2005.– 7-12. oldal

rendelkezik azokkal a minimális vezetési-, harci-, harctámogató- és harci kiszolgáló támogató elemekkel, amelyek képessé teszik az önálló feladat megtervezésére és végrehajtására a kijelölt, vagy meghatározott műveleti területen belül. Az angolszász terminológiában többfunkciós zászlóaljnak (Multi-Role type Battalion – MuRo) nevezik ezeket az erőket.

A szövetségben, de gyakran a különböző országok haderőin belül megjelenő haderőnemek sem követik a teljesen egyforma zászlóalj felépítésének rendszerét, vagyis nincs teljesen egyforma manőver zászlóalj. Nem is lehet, hiszen megkülönböztethetünk gyalogos, gépkocsizó, gépesített, gépesített lövész, könnyű, légi-szállítású stb. zászlóaljakat, amelyek felépítése sokszínűségét tovább bonyolítja a rendszeresített technikai eszközök harcászatttechnikai adatai által determinált irányítási, kezelési, kiszolgálási feltétel- és igényrendszer.

Tehát teljesen egységes struktúra nem létezik, de a tűztámogatás szemszögéből vizsgálva a következő szabályszerűségek fedezhetőek fel. A leglényegesebb, hogy egyetlen zászlóalj esetében sem mondanak le a tűztámogatás megvalósításának önálló lehetőségéről. Zászlóalj szinten ez alapvetően aknavető és páncéltörő eszközök alegységeit, illetve az ezek irányításához szükséges vezetési elemeket jelentik.

Azonban tüzérségi eszköz-e az aknavető és a páncéltörő eszköz? Azt gondolom, hogy a képesség megjelenésének fontossága, jelentősége nem fegyvernem függő kérdés. A lényeg az, hogy az ezen eszközök által megjeleníthető képességek meglegyenek majd a jövőben is a Magyar Honvédség manőver zászlóaljainak képességtárában. A jelenben azonban a magyar realitást figyelembe véve mind a képzésben – tiszthelyettes, alaptiszti, egyetemi – mind a végrehajtásban a tüzér, páncéltörő tüzéreknek van meg az a szakmai háttere, amely könnyebben és hatékonyabban támogatja a teljes spektrumú képességek elérését. Ráadásul az egyáltalán nem vitatható, hogy a tűztámogatás megvalósításáért, tervezésért zászlóalj és dandár szinten egyértelműen a tüzér szakemberek – a meglévő speciális ismereteik és képességeik birtokosaiként – a felelősek. Az már csak részletkérdés, hogy a zászlóalj szintű tűztámogatás leghatékonyabb eszközei a fent említett eszközrendszerek.

Elmélettel és tapasztalattal nem vagyok egyedül, hiszen a műveleti tapasztalatok feldolgozása után az USA szárazföldi haderejében is felvetették már, hogy a megosztott irányzású tüzekkel szemben támasztott pontossági és gyorsasági követelmények miatt a tábori tüzéreknek kellene átvenni az aknavető kezelői állományának képzését és továbbképzését a tűzmegfigyelő csoportok állományának képzéséhez hasonlóan, habár állománytáblában és az eszköz besorolását tekintve lövész fegyvernek minősül. A szerző is hangsúlyozza, hogy a lényeg nem a fegyvernemi hovatartozásban, hanem a tűz hatásosságán van.²⁸

²⁸ COL Keith J. Bucklew (Com. 138th Regiment, 38th Infantry Division Artillery Indiana Army National Guard – Full-Spectrum Indirect Fire Support: Mortars in the FA – Field Artillery Journal – 2004. September-October – 3. oldal

Elemelve az iraki és afganisztáni hadműveleti területen feladatot megoldó manővererők szervezeti felépítését, zászlóalj szinten számolni kell aknavető üteg, aknavető szakaszok (század szinten is), valamint páncéltörő szakaszok és eszközök különböző összetételben történő megjelenésével, valamint a század és a zászlóalj tűztámogató elemeivel (2. sz. – 6. sz. melléklet).

A dandár szintű felajánlás teljesítése érdekében a zászlóaljknál meglévő tűztámogató erőforrásokon kívül minimálisan számolni szükséges egy közvetlen támogató tüzérosztály képességének kialakításával, mellyel az értekezés további fejezeteiben részletesen foglalkozom. Számos példa van arra, hogy a páncéltörő képesség is megjelenik külön a dandárparancsnok közvetlen szolgálati alárendeltségében (7-8. sz. melléklet), de ez nem általános jelenség, szemben a tüzérosztály permanens jelenlétével.

A hatékony tűztámogatás dandár szintű megvalósítása feltételezi a tűztámogató csoport, vezető szervekben meglévő folyamatos jelenlétét is.

Az ambíciószintek elemzése után arra a következtetésre jutottam, hogy valós, fontos, sőt elengedhetetlen szerepe van a tábori tüzérségnek, a tábori tüzértámogatásnak a Magyar Honvédség ambíciószintjének megvalósításában. Elképzelhetetlennek tartom szigorú szakmai indokok alapján ezen képességek hiányában kinyilvánítani vállalt kötelezettségeink teljesítésére való készségünket. Mindezen tények függvényében megfogalmaztam azokat a minimális alternatívákat, amelyek megléte, jelenléte, alkalmazási készsége a siker alapfeltétele, illetve rámutattam arra az időkorlátra, amely a jelen és a vállalás közötti időintervallum miatt sietteti a képességek kialakításának megkezdését, újjáépítését.

1.4. Jelenlegi és várható missziós tevékenység

A Magyar Honvédség egyik legfontosabb és egyben legsikeresebb tevékenysége a béketámogató műveletekben való részvétel, ami különböző nemzetközi szervezetek - ENSZ, EBESZ, MFO, EU-AU, NATO – égisze alatt, valamint koalíciós keretek között folyik.

A magyar békefenntartói szerepvállalás a 19. század végéig nyúlik vissza. Magyar katonák az Osztrák–magyar Monarchia közös hadseregének részeként a világ számos pontján igyekeztek megakadályozni a konfliktusok eszkalációját. Békefenntartói feladatot láttak el 1897-ban Kréta szigetén, részt vettek a kínai boxerlázadás (1901.) utáni helyzet normalizálásában, óvták a békét Koszovóban (1902–1907.) és Albániában (1902–1914.). A második világháború után 1973–1975. között egy 750 fős magyar kontingens tevékenykedett a Nemzetközi Ellenőrző és Felügyelő Bizottság égisze alatt Dél-Vietnamban.

Az ENSZ 1988. óta elért pozitív szerepvállalása nagyban elősegítette a konfliktusok rendezését: a szovjet haderő Afganisztánból történő kivonását, Namíbia Dél-Afrikától való függetlenségének kivívását, a mozambiki polgárháború békés lezárását, a közép-amerikai békefolyamatot és természetesen az iraki erők eltávolítását Kuvait területéről.

Azonban a történelmi hűség kedvéért meg kell jegyeznünk, hogy az ENSZ beavatkozásai nem mindig hoztak korlátlan és kétségbevonhatatlan sikert. (Az angolai, ruandai, szómáliai, zairei vállalkozások, valamint a közelmúlt eseményei: Balkán, Irak, Grúzia, Ciprus, Nyugat-Szahara, Koszovó.)

A nemzetközi béke és biztonság megőrzése szempontjából azonban az ENSZ szerepe kulcsfontosságú a többi nemzetközi szervezettel egyetemben.

A jogszabályi háttérből is látszik, hogy a jogalkotók az Alkotmányban, és a Honvédelmi Törvényben, a közelmúltban nagyon sok módosítást hajtottak végre annak érdekében, hogy az MH stratégiai körülményrendszerében végbement változások a szükséges jogszabályi háttér biztosítása érdekében követhetők legyenek.

Az ENSZ alapokmány VI. fejezete tartalmazza azokat az intézkedéseket és tevékenységeket, amelyek a világban kialakult viszályok békés rendezésére vonatkoznak.

A VII. fejezet, az ENSZ-nek a fegyveres erők alkalmazását, a kényszerítő intézkedések megtételét engedélyezi, illetve szabályozza. Itt vannak lefektetve azok az intézkedések, eljárások, amelyeket a BT alkalmazhat a békét veszélyeztetőkkel, megszegőkkel és támadó tevékenységet folytatókkal szemben.

Az Alkotmány 19. § (j) pontja: (az Országgyűlés) „az Alkotmányban meghatározott esetek kivételével dönt a fegyveres erők országon belüli vagy külföldi alkalmazásáról, külföldi fegyveres erők magyarországi, vagy az ország területéről kiinduló alkalmazásáról, a fegyveres erők békefenntartásban való részvételéről, külföldi hadművelési területen végzett humanitárius tevékenységéről, valamint a fegyveres erők külföldi, illetve a külföldi fegyveres erők magyarországi állomásozásáról”.

A NATO műveletekhez történő hozzájárulás a 2004-ben elfogadott parlamenti döntéssel összhangban a kormány kompetenciája.²⁹

A honvédelemről és a Magyar Honvédségről szóló 2004. évi CV. törvény 70. § (1) a Honvédség feladatairól a doktori értekezés témájára vonatkozó részei:

...

b) a szövetségi és nemzetközi szerződésből eredő egyéb katonai kötelezettségek - különösen a kollektív védelmi, békefenntartó és humanitárius feladatok - teljesítése,

c) közreműködés az arra kijelölt és felkészített erőkkel a nemzetközi terrorizmus elleni harc katonai feladatainak ellátásában.

...

²⁹ 40/C. § (1) A Kormány engedélyezi a Magyar Honvédség, illetve külföldi fegyveres erők 19. § (3) bekezdés j) pontja szerinti,

a) az Észak-atlanti Tanács döntésén alapuló alkalmazását, illetőleg

b) az Észak-atlanti Szerződés Szervezete döntésén alapuló más csapatmozgásait.

(2) A Kormány az (1) bekezdés alapján hozott döntéséről haladéktalanul beszámol az Országgyűlésnek a Köztársasági Elnök egyidejű tájékoztatása mellett.

A Nemzeti Biztonsági Stratégia, illetve a Nemzeti Katonai Stratégia ugyancsak a közelmúltban kerültek kidolgozásra, illetve módosításra. Ezek az alapokmányok az alkalmazás elengedhetetlen feltételei és egyben olyan kiinduló pontjai, melyek az alkalmazók számára biztosítják a szükséges elvi irányokat.

A Magyar Honvédség számára újszerű alkalmazást jelent a viszonylag alacsonyabb intenzitású aszimmetrikus hadviselés és a magasabb intenzitású manőverező hadviselés körülményeihez való egyidejű alkalmazkodás igénye.

Mindkét hadviselési forma követelményei előtérbe kerülhetnek, amikor szövetségeseinkkel együtt feladatot vállalunk a felkelők elleni harc során, attól függően, hogy a katonai műveletek állami szinten, vagy helyi szinten irányított, illetve támogatott szervezetekkel szemben kerülnek végrehajtásra.

Az informatika felgyorsult fejlődése és az ennek nyomán létrejövő információs hadviselés, továbbá a humanitárius és természeti katasztrófák következményei felszámolásának nemzetközi szintű összehangolást és fellépést igénylő szükséglete ugyancsak újszerű alkalmazást eredményezhetnek.

Itt kívánom megjegyezni, hogy az eddigiekben a szövetséges erők műveleteiben való részvételünk során kötelékeink deklaráltan még nem vettek részt magasabb intenzitású harci feladatokban, de ez a jövőt illetően nem zárható ki teljes mértékben, illetve mivel az erre vonatkozó jogszabályi háttér biztosított az alkalmazás politikai döntést követően lehetséges. A folyamatos feladat végrehajtás hatására azonban már most rendelkezünk valós harci tapasztalatokkal, annak részeként a tűztámogatás gyakorlati megvalósításával, hiszen a Szolnokon állomásozó alegységek katonái Afganisztánban részt vettek több harcérintkezésben. Ezek az információk még nem lehetnek publikusak (OPSEC miatt), de parancsnokként már most be kell építenem a következő alegység felkészítésének rendszerébe. A tapasztalatok természetesen nem mondanak ellent, sőt erősítik az általam megalkotott hipotéziseket.

A bevetések során a csapatok várható alkalmazási tartománya a békeműveletekben kibővül. A korábban jól elkülöníthető harci, illetve nem harci jellegű műveletek határai összemosódnak. Az úgynevezett feladatcsúszások következtében a katonák nem mindig, vagy nem egészen azzal a feladattal találkoznak, amire korábban felkészültek, így képességeik repertoárját bővíteni szükséges a többfunkciós alkalmazás lehetőségének kihasználása érdekében. A lehetséges alkalmazási esetek gyakran eltérő képességi követelményeket támasztanak.

A nagy kiterjedésű hadszíntéren, a korábbiaknál kisebb erőkkel, de minőségileg jóval fejlettebb, többnyire alkalmi jelleggel létrehozott, illetve speciálisan felkészített, a többnemzeti együttműködésen alapuló harci kötelékekkel, harccsoportokkal tevékenykednek, működnek együtt a résztvevő erők.

Mivel a NATO stratégiai koncepciójában a hangsúlyok a terület védelméről az érdekek védelmére helyeződtek át, a Magyar Honvédség számára is fontos a Szövetség földrajzi határain kívül folytatott műveletek képességi követelményeinek teljesítése.

Itt kívánom megjegyezni, hogy az MH számára, várhatóan még hosszabb ideig, továbbra is a béketámogató műveletekben való részvétel jelenti a legnagyobb alkalmazási valószínűséget.

A Magyar Honvédség napjainkban³⁰ négy kontinensen, több mint 1000 fővel vesz részt békeműveletekben (lásd az 1. számú ábrát). Ez a jelenlét az egyfős szakértői, törzstiszti képvisellettől a zászlóalj nagyságú hozzájárulásig terjed. Az elmúlt öt évben a Magyar Honvédség nemzetközi feladatrendszerében lényegesen megváltozott, a békeműveletekhez való hozzájárulás a 2002. évi 700–720 fő helyett 1000 fő körül stabilizálódott.³¹ Magyarország tudatosan dolgozik azon, hogy ezt a hozzájárulást a változó válságkezelési környezetben tartósan, nemzetközi és nemzeti szempontból egyaránt leghatékonyabban biztosítsa. A magyar békefenntartók többsége (71%) NATO-misszióban szolgál, amely kifejezi Magyarország szövetségesi elkötelezettségét, a közösségi feladatokhoz való hozzájárulási szándékát és képességét.

³⁰ 2007. decemberi adat, de a létszámot tekintve jelentősen ma sem változott. Nyílt információként frissebb adat nem jeleníthető meg.

³¹ Szenes Zoltán – A békefenntartás hatása a magyar haderőre – Hadtudomány – 2006/3. – 3-14. oldal

| Fsz. | Misszió megnevezése | Misszió helye | Létszám |
|-------------|----------------------------|----------------------|----------------|
| 1. | UNFICYP | Ciprus / Nicosia | 84 |
| 2. | UMOMIG | Grúzia / Szuhumi | 7 |
| 3. | UNMIK | Koszovo / Pristina | 1 |
| 4. | MINURSO | Nyugat-Szahara | 6 |
| 5. | UNIFIL | Libanon | 4 |
| 6. | EBESZ Bosznia Hercegovina | Szarajevó | 1 |
| 7. | EBESZ Tadzsikisztán | Kiev | 1 |
| 8. | EU OHQ | Párizs | 2 |
| 9. | EU SEC RD CONGO | Kongó / Kinshassa | 2 |
| 10. | EUFOR | Szarajevó | 14 |
| 11. | EUFOR század | Szarajevó | 177 |
| 12. | MFO | Sínai félsziget | 27 |
| 13. | KFOR törzs | Pristina | 7 |
| 14. | KFOR MEL | Pristina | 10 |
| 15. | KFOR ÖBZ | Pristina | 288 |
| 16. | KFOR TFW törzs | Peč | 10 |
| 17. | NTM-I | Irak / Bagdad | 3 |
| 18. | MALT | Irak / Bagdad | 15 |
| 19. | NHQSA törzs | Szarajevó | 2 |
| 20. | KFOR század | Peč | 150 |
| 21. | NHQTI (NAT) | Albánia / Tirana | 2 |
| 22. | ISAF MH PRT | Afganisztán / PeK | 195 |
| 23. | ISAF-X | Afganisztán | 32 |
| 24. | NATO MLO | Belgrád | 2 |
| Összesen: | | | 1042 |

1. sz. ábra³²
Magyar békefenntartói hozzájárulás³³

³² Az ábrát szerkesztette: Ruszin Romulusz alezredes

„A nemzetközi műveletekben való részvétel során a MH által honi területen kívül biztosított kontingens tervezési létszáma 2010. év végéig marad mintegy 1000 fő”.³⁴

Mindezek alapján elmondhatjuk, hogy a Magyar Honvédség újszerű alkalmazása a 21. század elején már megkezdődött. Az úgynevezett „veszteség nélküli hadviselés” szigorú minőségi követelményeinek teljesítése nemcsak a műveletekben résztvevő katonák és civil személyek számára jelent komoly kihívást.

A változó missziós nemzetközi követelményrendszer és az ezerfős magyar kormányzati ambíciószint újra és újra felveti a kérdést, hogyan lehetne a magyar békefenntartói jelenlétet – lehetőségeinknek és képességeinknek megfelelően – dinamizálni, az elért eredményeket tovább javítani. Nem vitatható ugyanis, hogy az elmúlt években tett vállalásainkkal Magyarország NATO-beli megítélése javult, és a többi nemzetközi partner is (EU, ENSZ, EBESZ) a biztonság támogatójaként tekint ránk. A doktori értekezés 4. fejezetében erre is alternatívát kívánok nyújtani a tüzér alegységek alkalmazásának elemzésével.

1.5. Következtetések

Megállapítottam, hogy az ország és a katonai felső vezetése tudomásul vette a szövetség, és a biztonságpolitikai helyzet által támasztott követelményeket, amelyek a kollektív védelem és érdekérvényesítés alapelvein haladva megkívánja a Magyar Köztársaság részvételét az észak-atlanti térség biztonságának szavatolásában, akár a régió határán túl is. Azonban nem csak tudomásul vette, hanem megalkotta azokat az irányadó dokumentumokat, amelyek alapján a katonai szakmai vezetés feladata a feltételek megteremtése nemzetközi kötelezettség-vállalásunk teljesítéséhez. A szükséges idő is rendelkezésre áll, figyelembe véve az ország gazdasági teherbíró képességét. A részletek kidolgozása megkezdődött, most már csak a szükséges pontosítások elvégzésére, valamint az érdemi munka megkezdésére van szükség.

Az alapvető irányadó dokumentumok elemzése után következtettem és kétséget kizárólag megállapítottam, hogy a tüzérségre, mint rendszerre és annak képességeire szükség van a Magyar Honvédség elé kitűzött célok megvalósítása érdekében. A tüzérség és tűztámogatás nem tartozik azok közé a képességek közé, amelyek nem kapcsolódnak közvetlenül nemzeti és nemzetközi feladataink teljesítésének megvalósításához. Az a tény, hogy konkrétan a képesség neve írott formában nem jelenik meg a dokumentumokban, kutatási eredményeim alapján nem jelenti azt, hogy nem szerves és elengedhetetlen része annak a szervezetnek, köteléknek, amely hivatott a kitűzött cél elérésére. Ugyanakkor a Nemzeti Katonai Stratégia a következő módon ad konkrét

³³ Részvétel a békeműveletekben – http://www.hm.gov.hu/files/9/6026/missziok_latszama_12_06_.pdf – 2009. 04. 07.

³⁴ Braun László mk. altábornagy – A magyar katonai erő újszerű alkalmazása a 21. században – Hadtudomány XV. évfolyam 4. szám – 2005. – 7-12. oldal

iránymutatást: „A Magyar Honvédség hatékony működésének nélkülözhetetlen feltétele a stabil, ugyanakkor rugalmasan alkalmazkodó szervezet, megfelelő haderónemi és fegyvernemi arányok, operatív vezetés, egységek, alegységek önálló tevékenységének képessége, szervezeti elemek integrálhatósága.”³⁵ A megfelelő fegyvernemi arányok, valamint az alegységek önálló tevékenységének képessége mind-mind jogalap arra, hogy a fegyvernemnek feladatai vannak a jelen és jövő magyar haderejében. A stratégia még konkrétan fogalmaz a fejlesztéseket illetően:

„A hadfelszerelés fejlesztésének legfontosabb feladatai:

- a szárazföldi erő mobilitásának, védettségének és a tűzzel való pusztítás képességének növelése;
- ...;
- a technikai felderítő eszközök rendszerbe állítása.”³⁶

A feladatszabás megtörtént, kezdődnie kell a kidolgozó munkának. Ebben a kidolgozói munkában, pontosabban a feladatok részletes kidolgozásában már nem vetődhet fel kérdésként a tüzér alegységek jelenlétének legitimitása, csupán a hogyan kérdésre kell megtalálni a megfelelő válaszokat. A hogyan kérdésre az erők felépítésében, a rendszeresített technikai eszközök fajtájában és mennyiségében, a kiképzések célkitűzéseiben kell megtalálni az idő, az erőforrás szükséglet és a képesség dialektikus egyensúlyát. Értekezésemben ezekre a kérdésekre adok egy alternatív lehetőséget.

Megállapítottam, hogy a tüzér fegyvernem nem szűnhet meg, nem tartozhat abba a kategóriába, amely a fel nem ajánlott képességeket gyűjti össze, mert nem csupán az alegységek kiképzés és felkészítés során elért ismereteire, készségeire van szükség, hanem az együttműködés, az összhaderónemi- és összefegyvernemi szemlélet, valamint a hadtudomány gyakorlati fejlődésével a jelen hatás alapú műveleteinek integrálásához is a tüzér szakemberek meglévő tudásalapja szolgáltatja, szolgáltathatja a kiinduló képességet.

Az alkalmazási körülmények elemzése után arra a következtetésre jutottam, hogy az aknavető, páncéltörő alegységek alkalmazásra történő felkészítése továbbra is a tüzér szakemberek fennhatósága alatt kell, hogy maradjon, mert ez biztosítja egyrészt az eszközök leghatékonyabb felhasználását, ugyanakkor könnyebben illeszthető az eszközök által megjelenített képesség a tüzérségi és tűztámogatás rendszerébe.

Az analízis és szintézis után, felhasználva az indukciót és dedukciót megállapítottam, hogy a felajánlott erők szintjén minimális az igény zászlóalj és dandár szinten a tűz-tüzérségi támogató eszközök és az azok vezetését-irányítását végrehajtani képes szervezetek megtartása.

³⁵ 1009/2009. (I. 30.) Korm. határozat a Magyar Köztársaság Nemzeti Katonai Stratégiájáról – IV. fejezet, 25. pont – http://www.hm.gov.hu/miniszterium/nemzeti_katonai_strategia_-_kormanyhatározat – 2009. 02. 10.

³⁶ 1009/2009. (I. 30.) Korm. határozat a Magyar Köztársaság Nemzeti Katonai Stratégiájáról – IV. fejezet, 27. pont – http://www.hm.gov.hu/miniszterium/nemzeti_katonai_strategia_-_kormanyhatározat – 2009. 02. 10.

A felajánlások és az ambíció szintek karakterisztikájából egyértelműen kikövetkeztettem, hogy mindenképpen számolni kell a csapatok harci és nem harci feladatok végrehajtási képességének elérésével. Figyelembe véve a rendelkezésre álló manőver zászlóaljaink és keret dandárunk számát, feltöltöttségét, valamint a várható missziós tevékenységet, kétoldalú megállapodásból adódó kötelezettségeinket, illetve az országvédelmi feladatok jelenlegi erő- eszköz igényét, mindenképpen arra kell törekednünk, hogy az alegységek képesek legyenek mindkét feladatrendszerrel ellátni. Tehát a tüzér alegységek, valamint a zászlóalj és dandár tűztámogatásáért felelős csoportok, részlegek felkészítését, a technikai fejlesztéseket, valamint a struktúrát úgy kell felállítani, hogy az képes legyen ellátni harci és nem harci feladatokat egyaránt.

Mindezek tükrében következik, hogy a fent vázolt képességek eléréséhez, a feladatok megtervezéséhez, megszervezéséhez, a szükséges koordinációs munka és együttműködés eredményes elvégzéséhez nélkülözhetetlen a közép és felsővezetői szinteken felelős beosztású és ehhez társuló megfelelő rendfokozattal, szakmai ismeretekkel, tapasztalatokkal felvértezett munkacsoport megléte.

A feladat rendkívül összetett, amihez szükséges kihasználni a katonai felsőoktatás (ZMNE) tapasztalatait, eredményeit, illetve a hivatásos és szerződéses állomány képzéséért felelős iskolák szakmai együttműködését is. A közép és felső vezetői szintek feladata a képességek elérésével kapcsolatos munkán kívül, hogy képes legyen a tűztámogatás feladatrendszerét illeszteni az adott szintű szervezet küldetésébe. Az oktatási intézményekkel együttműködve fel kell dolgozni és szintetizálás után illeszteni kell a műveleti tapasztalatokat a haderőszervezés, a kiképzés és felkészítés rendszerébe. Az alap-, valamint át- és továbbképzések rendszerének korszerűsítése érdekében meg kell fogalmazni a felhasználói igényeket, ugyanakkor a humán erőforrás hatékony kihasználása érdekében a tüzér, tűztámogató állomány szakmai előmenetelének tervezését figyelemmel kell kísérni, annak érdekében, hogy a képességek elérésének idejére, majd az ezt követő időszakban is folyamatosan rendelkezésre álljon a bevethető állomány.

2. A TÁBORI TÜZÉRSÉG ALKALMAZÁSÁNAK SAJÁTOSSÁGAI BÉKETÁMOGATÓ MŰVELETEKBEN

A Magyar Köztársaság NATO csatlakozását követő haderőreformok és védelmi felülvizsgálatok egyik döntő megállapítása volt, hogy az elmúlt évtizedben a szövetséges államok többségében a haderők létszámukat és szervezetüket tekintve folyamatosan csökkennek, továbbá a legnagyobb tagországokat is figyelembe véve senki sem képes a hidegháborús időszakban fenntartott képességspektrum megőrzésére. Ennek alapján napjainkban a NATO-n belül egy specializálódási és többnemzeti együttműködési folyamat megteremtése zajlik.

A védelmi felülvizsgálat³⁷ Magyarország számára kiemelt területként a kooperációban való részvétel és az úgynevezett kiegészítő képességek kialakítását jelölte meg. Ezen feladat végrehajtása során, a magyar haderő átalakítása folyamatában számos alkalommal hallhattunk olyan véleményeket, mely szerint a magyar tüzérség jelenlegi állapotában nem illeszkedik az ország biztonságpolitikai elgondolásába. Különös módon felerősödtek az ilyen irányú véleményeket tartalmazó publikációk, miután a könnyűlövész koncepció teret nyert a szárazföldi erők struktúrájában. Figyelembe véve azt, hogy a megnövekedett képességigények elkerülhetlenné teszik a professzionális haderőre való átállást, és hogy a jelenkori kihívások magas készenlétű, gyorsan telepíthető erőket követelnek, úgy gondolom, hogy a hadtudomány általánosan elfogadott elvrendszere biztosítékot ad számunkra a fent említett gondolkodásmód megcáfolásához. Ezt erősíti, ha figyelembe vesszük a közelmúltban végrehajtott műveleteket, és a prognosztizálható alkalmazások körülményeit. A tapasztalatok alapján nyilvánvalóvá válik, hogy a tüztámogatás gerincét meghatározó tábori tüzér fegyvernem legitimitása akár csak a múltban, úgy megkérdőjelezhetetlen a 21. század katonai műveleteiben is.

A legutóbbi háborúk tapasztalatának eredménye, hogy nagymértékben megnövekedett a különleges egységek szerepe és jelentősége. Ezek az egységek méretükhöz képest rendkívül jelentős eredményeket tudnak elérni, de csak abban az esetben járnak sikerrel, ha tevékenységüket a tüztámogatásban részt vevő erők biztosítják. A tüztámogatást egy részről ezek az erők képesek saját maguknak megoldani – ehhez azonban szükséges a koherens kiképzési és végrehajtási metodika adaptálása – valamint igénybe veszik az előljáró kötelék tüztámogató erőforrásainak képességeit, prioritásként kezelve annak használatát. Mindez azt támasztja alá, hogy a jelenkor egyik leghatékonyabb válasza az aszimmetrikus kihívásokra a különleges erők alkalmazása is jelentős mértékben feltételezi a tüztámogatás, azon belül a tüzérségi támogatás jelenlétét a hadszíntéren.

³⁷ Nagy Gábor mk. ezredes – Védelmi felülvizsgálat és haderőreform – előadás – 2003. 11. 06. - www.scsp.hu/test/head/edu/c4/06_hu.ppt - 2009. 03. 21.

Megállapítható, hogy a tűztámogatás szerepe napjainkban felértékelődött. Elég, ha csak az Öböl-háborúk vagy a 3. 4. 5. Arab–Izraeli háború tapasztalataira gondolunk. Ha elégtelen a harci támogatáson belül a tűztámogatás, akkor az a manővererők létszámában és technikájában hatalmas veszteségi mutatókkal jár. A tűztámogatás a megosztott irányzású tűzeszközök, repülőeszközök és más pusztító és nem pusztító erők és eszközök (műszaki, vegyvédelmi, stb.) összpontosítását és alkalmazásának koordinálását jelenti az adott manővererő harci alkalmazása során.

Ebben az új helyzetben a magyar tüzérséget két szempontból szükséges vizsgálni, melyek determinálják alkalmazásának körülményeit. Az egyik, hogy a harci támogatás egyik leglényegesebb elemének, a tűztámogatásnak, azon belül a tüzérségi támogatásnak a megvalósítása és végrehajtása elsődleges a siker elérésének útján, másrészt egy olyan egyedi képességekkel rendelkező fegyvernem alegységei építik fel, melyek a szakfeladatokon túl készek és képesek az általános katonai kiképzés által meghatározott feladatrendszer végrehajtására is. Ez a kettőség azért lényeges, mert ha az alkalmazás környezetének figyelembe vételével vizsgáljuk a tüzérség – mint rendszer – feladatait, megállapítható, hogy a különböző műveletek végrehajtásakor szembetűnő súlyponteltolódások érzékelhetők.

Figyelembe véve a Magyar Honvédség alegységeinek alkalmazási lehetőségeit a közeljövőben – amelyet egyértelműen meghatározott a 2002–2004. között végrehajtásra került védelmi felülvizsgálat – megállapítható, hogy legvalószínűbb a hazai, vagy a nemzetközi környezetben, valamely béketámogató műveletben történő feladat végrehajtása. A tábori tüzérség feladatainak ellátására rendelt alegységeket azonban nem lehet csupán a béketámogató műveletek végrehajtásához szükséges feltételrendszer alapján felépítenünk, hanem olyan struktúrát és képességeket kell biztosítani ezen alegységeknek, amelyek az adott küldetés fő profilját meghatározó feladatrendszer végrehajtására, minimális változtatások után képesek megfelelni, de természetesen bármelyik béketámogatósi fajtában is részt kell vennie a tüzérségnek, tevékenységét a háborús műveletekre való szakmai felkészítés és kiképzés alapozza meg.

A katonai műveleti fajták tehát a kiképzés-felkészítés speciális követelményeit határozzák meg, és megkövetelik azt az alapvető elgondolást, mely szerint minden műveleti fajta végrehajtására készen kell állni, de prioritást élvez, az alaprendeltetésből adódó feladatok készségszintű elsajátítása után, a béketámogató műveletekben történő alkalmazási készség magasabb szintre emelése. Mindez azt is jelenti, hogy nem csupán a szakfeladatok ellátásában, hanem az általános, lövész képességeknek is birtokában kell lennie a tüzér alegységeknek. Ennek a ténynek logikus következménye a felszerelés és a rendszeresített haditechnikai eszközök spektruma, amely feltételezi a szakmai feladatok, valamint a lövész feladatok ellátásához szükséges eszközök meglétét.

2.1. A katonai műveletek felosztása

A műveletek felosztása az alapelvek meghatározásához feltétlenül szükséges. A hadtudomány számos módon elemezte már a műveletek karakterisztikáit, környezetét,

illetve a vizsgált inercia-rendszernek megfelelően strukturálta a különböző műveleteket. Bár a táblázatok és felsorolások némiképpen különböznek egymástól, a lényegi kérdésekben nem mondanak ellent egymásnak, csupán kiegészítik, pontosítják a felosztásokat és a műveletek jellemzőit.

A jelenleg folyó, illetve a 2030-ig tartó átmeneti időszakra prognosztizálható katonai műveleteket két nagy csoportra oszthatjuk: a háborús katonai műveletekre, illetve a nem háborús katonai műveletekre. (2. sz. ábra).

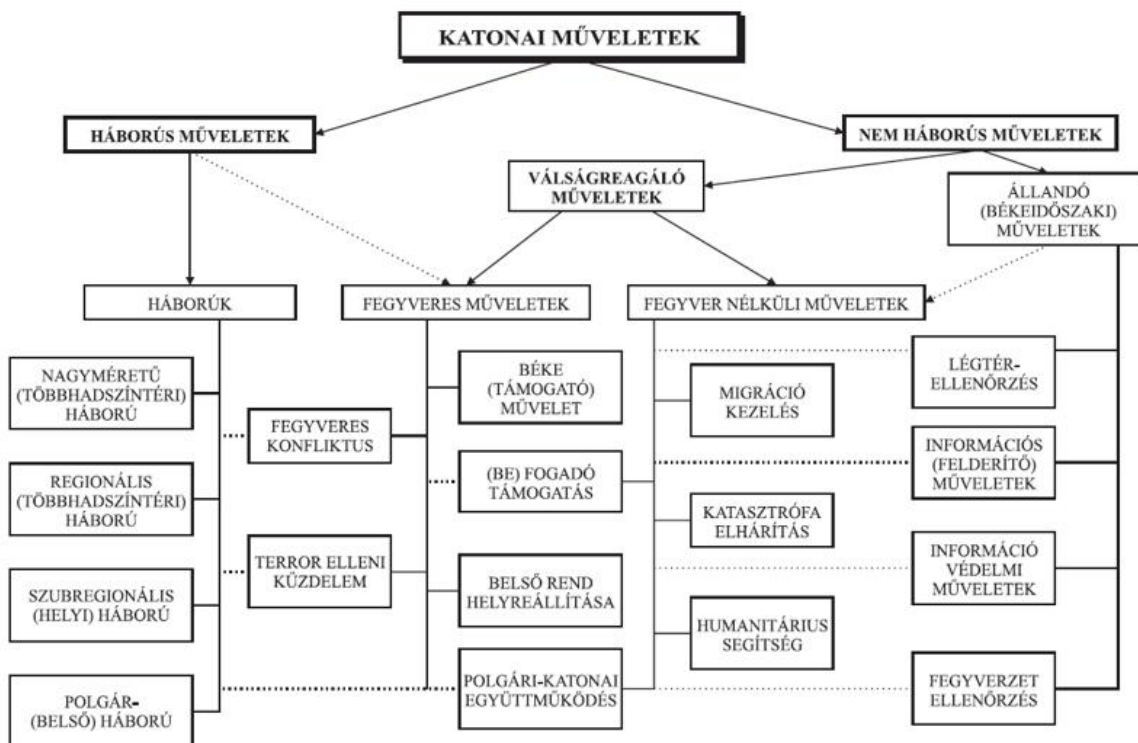

2. számú ábra

A katonai műveletek típusai³⁸

A Deák János által készített ábrát elfogadom, előremutatónak tartom, hiszen egy sokkal pontosabb felosztást tartalmaz, melynek segítségével könnyebben és pontosabban azonosítható a végrehajtásra kerülő, illetve végrehajtott művelet valós helye a műveleti környezetben. A szövetség mértékadó dokumentumai egy másik felosztás alapján kategorizálnak, és mivel jelenleg ez az elfogadott hivatalos álláspont, ennek megfelelően tekintem át a vizsgált környezetet. A NATO doktrínái a végrehajtásra kerülő műveleteket alapvetően két kategóriába sorolják, az „Észak-atlanti Szerződés 5. cikk szerinti kollektív védelmi műveletekre” és az un. „nem 5. cikk szerinti válságreagáló műveletekre”³⁹. A

³⁸ Deák János – Napjaink és a jövő háborúja – Hadtudomány – 2005/1. – 29-49. oldal

³⁹ AJP-01(B) – Allied Joint Doctrine – Szövetséges Összhaderőnemi Doktrína – 2002 – 2007. c. pont

tüzérség feladatainak ezen műveletekbe való beillesztéséhez szükség van az alapelvek felsorolására.

Az Észak-atlanti Szerződés 5. cikk szerinti kollektív védelmi műveletek feloszthatók harctevékenységi fajtákra, azaz:

- a támadásra;
- a védelemre;
- és a késleltetésre.

Ennek a három harctevékenységi fajtának számos fogalma jelent már meg a NATO STANAG-ekben, valamint az elfogadott és bevezetett magyar doktrínákban, de jelentős mennyiségű meghatározást találhatunk a Nemzetvédelmi Egyetem tudományos kiadványaiban és jegyzeteiben is. Ez lehetőséget nyújt arra, hogy a leglényegesebb elveket a magyar katonai szakterminológia, valamint az AJP (Szövetséges Összhaderőnemi Kiadvány – Allied Joint Publications) kiadványokban megjelent fogalmak alapján a NATO elveknek megfelelően fogalmazzam meg.

Ezek a legfontosabb alapfogalmak a következők:

2.1.1. Harctevékenységi fajták

A csapatok tevékenységének sorozata a harcmezőn, amelyet a küldetés teljesítésének céljából folytatnak.

Harctevékenységi fajta: a támadás, a védelem és a késleltetés.

a. Támadás

A támadás a harctevékenységek alapvető fajtája, amelyet a tevékenység kezdeményezése és a koncentrált erő kifejtése sorozata jellemez a harcászati, a hadműveleti és hadászati küldetés elérése érdekében.

b. Védelem

A védelem a harctevékenységek fajtája, amelyet a csapatok a támadó ellenséggel szemben, előre előkészített vagy a művelet során elfoglalt terület megtartása és a támadásba való átmenet feltételeinek megteremtése érdekében folytatnak.

c. Késleltetés

A késleltetés a harctevékenységek fajtája, melynek során a késleltetést végrehajtó csapatok az ellenség folyamatos nyomása alatt, időnyerés céljából teret engednek át, miközben a lehető legnagyobb veszteséget okozva az ellenségnek lassítják azt, ugyanakkor folyamatosan kitérnek a döntő jelentőségű harc elől.

2.1.2. A béketámogató műveletek alapelvei

Az Észak-atlanti Szerződés nem 5. cikk szerinti műveletek esetében a következő tevékenységi formák kerültek beazonosításra:

Az AJP-3.4 Non-Article 5, Crisis Response Operations (Nem 5. cikkely szerinti, válságreakáló műveletek) doktrína, valamint a NATO Katonai Tanács témával kapcsolatos direktívája – MC 327/2 NATO Military Policy for Crisis Response Operations (A NATO katonai irányelve Válságreakáló műveletek során) – a válságreakáló műveletek közé sorolja a kimenekítési műveleteket, a természeti katasztrófák estén nyújtandó támogatást, a humanitárius segítségnyújtást, a különböző szankciók és embargók megvalósítását, valamint a béketámogató műveleteket. (3. sz. ábra) Ugyanezen dokumentumokban rögzítették azt is, hogy a válságreakáló műveletek teljes spektrumát lefedő műveletek a béketámogató műveletekben valósulhatnak meg.

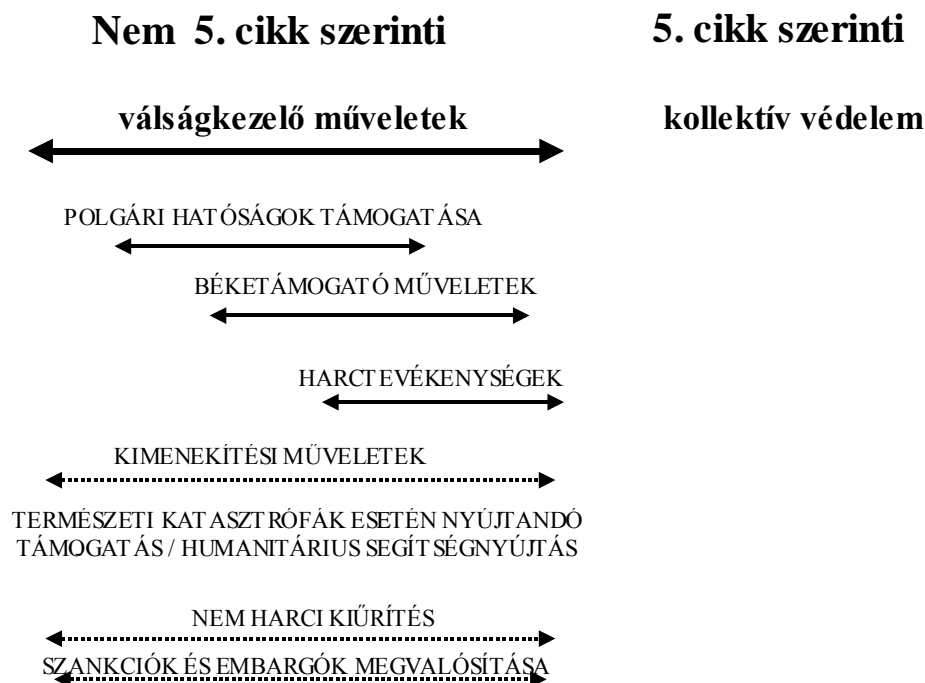

3. számú ábra⁴⁰

A NATO válságreakáló műveleteinek spektruma⁴¹

Az ENSZ és a NATO kidolgozott elvei némiképpen különböznek egymástól, hiszen addig, amíg az ENSZ a békeműveletek közé sorolja a megelőző diplomáciai lépéseket, a béketeremtést, a békefenntartást és a békeépítést (tehát négy különböző szegmens), addig a NATO Béketámogató doktrínája a konfliktus megelőzést, a béketeremtést, a békefenntartást, a humanitárius műveleteket, a békekikényszerítést és a békeépítést tekinti

⁴⁰ Fordította és magyarul szerkesztette: Ruszin Romulusz alezredes az AJP 3.4 - NON-ARTICLE 5, CRISIS RESPONSE OPERATIONS – 2001 – 1.1 ábra alapján.

⁴¹ AJP 3.4 - NON-ARTICLE 5, CRISIS RESPONSE OPERATIONS – 2001 – 1.1 ábra

a béketámogató műveletek részének.⁴² A Magyar Honvédség Összhaderőnemi Doktrína a NATO doktrínában megfogalmazott felosztás szerint tárgyalja a műveletek tartalmát.

A műveletek alapelvei a konszenzusra épülnek. A béketámogató műveletek eredményes végrehajtása érdekében szükség volt valamennyi résztvevő állam által elfogadott egységes alapelvek elfogadására, ezáltal a NATO-ban a békeműveletek doktrínájának kidolgozására. Az utóbbi idők konfliktusait, válsághelyzeteit elemezve azonban megállapítható, hogy az ENSZ egyre gyakrabban él azzal a jogával, hogy felkéri a NATO tagállamait katonai jellegű beavatkozásra. A közelmúltban és napjainkban lezajló események tapasztalatai azt mutatják, hogy várhatóan ez lesz a gyakorlat a jövőben is. Éppen ezért több szakértő úgy fogalmaz, hogy a feladatok végrehajtása során a békeműveletek alapelveinek az ENSZ által kidolgozott tételei a békefenntartó elvek kellenek, hogy érvényesüljenek, amelyek a következők szerint kerültek megfogalmazásra.

a. Törvényesség

A béketámogató műveletek legfontosabb alapelvét jelenti, és amely igazolja az alkalmazás jogosságát, továbbá demonstrálja az ENSZ Biztonsági Tanácsának határozottságát a megoldás érdekében, melyet a mandátum (felhatalmazás) követ.

b. Folyamatos és aktív támogatás

Egyfajta garanciát jelent a megbízás sikeres teljesítéséhez. Különösen a nem várt események bekövetkezésekor van kiemelt jelentősége. Amennyiben a végrehajtás körülményei bizonytalanná válnak, a tevékenység kockázata jelentőssé válik, alapelveként fogalmazódik meg a személyi veszteségek megelőzése, minimalizálása.

c. Közérthetőség és sikeresen végrehajtható megbízás

Különösen fontos, hogy az elfogadott célok követhetőek legyenek és tisztázottak legyenek a politikai, anyagi támogatással kapcsolatos kérdések. Amennyiben a megbízásban ellentmondások vannak, a résztvevő kontingens részei között ellentmondások alakulhatnak ki, az együttműködés színvonala csökkenthet, a különböző tevékenységi formák keresztezhetik egymást.

d. Az egyeztetés és együttműködés

A kényszerítő cselekvések elkerülése érdekében folyamatosan szükség van az együttműködés és egyeztetések fenntartására, valamennyi érintett fél bevonásával.

e. Pártatlanság és objektivitás

A béketámogató műveletek során gyakoriak a provokatív tevékenységek, azonban alapelv, hogy a semlegesség, a pártatlanság nem jelenthet tétlenséget, hanem meg kell akadályozni a jogtalan előnyökhöz jutást.

⁴² AJP 3.4.1 – PEACE SUPPORT OPERATIONS – 2001. – 0001. pont

f. Az erőszakról való lemondás

Az erőszakról való lemondás csak az egyeztetés és az együttműködés teljes körű betartásával valósítható meg. Ez azonban nem jelentheti az önvédelem jogáról való lemondást. Az önvédelem kiterjed a saját erők személyi állományára és a megbízott személyek védelmére is.

g. Az egyezség

Vezetés vonatkozásában a teljes kontingens állományára vonatkozó alapelv leglényegesebb eleme, hogy nincsenek ellentmondó intézkedések, a nemzetközi jog és jellelleg megőrzése a legfontosabb szempont.

2.1.3. A béketámogató műveletek fajtái

Ezek után – a harctevékenységi fajtákhoz hasonlóan – általánosan kívánom megfogalmazni a béketámogató műveletek fő fajtáinak tartalmát. A meghatározás a NATO doktrínák interpretálásával került megalkotásra.⁴³

a. Béke építés

Konfliktus utáni, főként politikai, gazdasági és szociális jellegű művelet, amelybe valamennyi olyan tevékenység beletartozik, ami hozzásegít a konfliktus kiújulásának megelőzéséhez. Ebben a tevékenység sorozatban a fő cél a konfliktusok következményeinek a felszámolása. Ide sorolható minden olyan tevékenység, amely olyan folyamatot segít elő, amelyek alkalmasak az adott békefolyamat megszilárdítására, a bizalom érzetének kialakítására és a gazdaság újjáépítésének támogatására. Ebben a folyamatban a katonai részvétel már csak elenyészőnek tekinthető, de nem szabad arról megfeledkezni, hogy adott esetben maga a katonai jelenlét adta biztonságérzet nagyban hozzájárul a biztonságos környezet kialakításához, biztosításához. A béke építő műveletek elengedhetetlen feltétele a biztonságos környezet.

b. Békefenntartás

Az államok közötti, vagy az államokon belüli konfliktus kiszélesedésének megfékezése, mérséklése, illetve megszüntetése egy pártatlan harmadik fél nemzetközileg szervezett és irányított beavatkozása által, mely katonai- és polgári erőforrásokat is alkalmaz a konfliktus megoldására, a béke helyreállítására, alapvetően az ENSZ alapokmány VI. fejezete alapján a konfliktusban érintett fél hozzájárulásával. Fontos alapelv, hogy mindkét fél hozzájáruljon egy harmadik fél intervenciójához, amely segítséget nyújt egy stabil helyzet kialakításában, amelyből kiindulva a kívánt eredmény elvileg elérhető. A békefenntartás – mint kifejezés – nem szerepel az ENSZ Alapokmány VI. Fejezetében, de a felhatalmazást általában ezen fejezet alapján adják meg.

⁴³ A fogalmak megalkotásakor figyelembe vettem az AAP-6 (NATO Glossary of Terms And Definitions – NATO Standardization Agency – 2003.) és az AJP 3.4.1 (PEACE SUPPORT OPERATIONS – 2001.) dokumentumok megfogalmazásait, felhasználva azok már részben elkészült fordításait is.

c. Béke kikényszerítés

Az ENSZ Alapokmány VII. fejezet szerinti fegyveres erő alkalmazásával járó, a nemzetközi béke és biztonság fenntartására, helyreállítására irányuló beavatkozás, agresszió, béke fenyegetettsége vagy békeszerződés megszegése esetén. Ahogy a fogalomban is megtalálható, „kényszer” alkalmazásával történnek az akciók végrehajtásai főleg akkor, amikor a szemben álló felek között nem jön létre megállapodás. Elsődleges cél a béke fenntartása, illetve amennyiben szükséges a béke helyreállítása. Ez a tevékenységi fajta olyan jelzések együttese, amely a normatívák ellen vétő számára egyértelművé teszi, hogy az eredeti állapot visszaállítása érdekében a feladattal megbízott nemzetek a haderőik alkalmazásától sem riadnak vissza.

d. Béketeremtés

Diplomáciai erőfeszítések, amelyek arra irányulnak, hogy a szemben álló feleket a konfliktus kirobbanása után, politikai eszközökkel rábírják az egyeztető tárgyalásokra és a konfliktus békés úton történő rendezésére. Elsődleges cél, hogy fegyverszünetet, vagy gyors, békés megoldást lehessen elérni. Ebbe a tevékenységi folyamatba beletartozik a diplomáciai segítségnyújtás, a közvetítés és a békítési tárgyalások felajánlása, de egyéb olyan tevékenységek is mint a diplomáciai nyomás, az elszigetelés vagy a különböző szankciók érvényesítése. A katonai erők legfőbb feladata ebben az időszakban a kényszerintézkedések végrehajtása, erődemonstrációs céllal a konfliktusban érintett felek esetleges sakkban tartása, melynek eszközei lehetnek az embargóintézkedések, a tengeri- és légi ellenőrzés.

e. Humanitárius műveletek

A művelet célja az emberi szenvedés enyhítése, amikor a térség illetékes hatóságai nem képesek, vagy nem szándékoznak megfelelő ellátást és szolgáltatást biztosítani a lakosságnak. Ezen műveletek végrehajtói között találunk civil és katonai szervezeteket egyaránt. A katonai humanitárius műveletek legtöbbször megelőzik a civil szervezeteket, vagy azzal együtt párhuzamosan végzik azt, miközben támogatják a civil erőket. Ez vonatkozhat a biztonságos környezet létrehozására, ami lehetővé teszi a humanitárius segítséget a tényleges segítség megérkezéséig. A biztonságos környezet megteremtéséhez a katonai erő pusztá jelenlétével jelentősen hozzájárul, ezen kívül szállító- és hírközlő eszközökkel segíti a civil humanitárius szervezetek segélyeinek célba juttatását.

f. Konfliktus megelőzés

A viták eskalációjának, fegyveres konfliktussá szélesedésének megelőzése közvetítés, és tárgyalások útján, az ENSZ Alapokmány VI. fejezetében leírt intézkedések alapján, akár a katonai erő megelőző célú bevetésnek lehetőségével is. Alapvető célja, hogy a konfliktusoknál megelőzze a fegyveres összecsapásig történő elfajulást és tényfeltáró missziók segítségével a konfliktust előidéző okokat feltárja, „A NATO

részéről a katonai erő megelőző bevetése egy diplomáciai folyamathoz szükséges katonai hozzájárulás.”⁴⁴

2.1.4. Válságreagáló műveletek fajtái

A béketámogató műveletek alapfogalmai után röviden ismertetem a NATO doktrína szerinti 5. cikkben kívüli más válságreagáló műveletek fajtáit, formáit és azok tartalmát.⁴⁵

a. Szankciók és embargók megvalósítása

Művelet, amely akár erő alkalmazásával is olyan szabályokat foganatosít, amely megtiltja a különböző típusú meghatározott anyagok mozgását be, illetve ki a nemzeti-, vagy meghatározott területről.

Széles spektrumon értelmezve a szankciók és embargók megvalósítása erő alkalmazásával egy nemzettel szemben, hogy betartsa a nemzetközi törvényeket, vagy hozzájáruljon az ENSZ Biztonsági Tanács határozata betartásához. A szankciók általában az ellátási, diplomáciai, gazdasági és egyéb kereskedelmi privilégium, illetve a szabad mozgás lehetőségét szankcionálja, tagadja meg. Szankciók lehetnek részrehajlóak egy meghatározott párt ellen, vagy részrehajlás nélkül valamely béketámogató művelettel összefüggésben átfogóan minden párttal szemben. Katonai cél, hogy létrehozzon olyan akadályrendszert, amely képes csak a megengedett javak ki és belépést szavatolni. A földrajzi környezettől függően a szankciók megvalósítását általában a szárazföldi-, haditengerészeti erők, és a légierő közösen hajtják végre. A kijelölt erők képesek egymást kiegészítő kölcsönös támogatásra, és teljes kommunikációs képességgel rendelkeznek. Az embargó lehet például tengeri blokádnak, vagy repülés tilalmi zónák megvalósítása.

b. Nem harci kiürítés

A nem harci kiürítés meghatározható mint egy olyan művelet, amely kitelepíti, elszállítja (egy biztonságos helyre) a nem harcoló, de fizikailag fenyegetett embereket egy másik országba. Általában a nem harci kiürítést végrehajtó erőnek képesnek kell lenni a biztonság szavatolására, fogadásra és vezetésre, a mozgás és vészhelyzeti egészségügyi támogatásra civilek és fegyvertelen katonai személyek részére evakuáláskor. Alapvetően a szövetséges erő csak valamely NATO által vezetett keretek között hajt végre nem harci kiürítést, és általában nem tartalmazza valamely nemzetiség evakuálását, amely nemzeti felelősség (habár a nemzetek végrehajthatják ezt a műveletet bi-, illetve multinacionális keretek között a NATO doktrínák értelmében). Fontos tényező, hogy a nem harci kiürítés diplomáciai kezdeményezés után szövetséges erők részvételével végrehajtott alapvetően támogató szerep megvalósítása.

⁴⁴ Horst Malat – Béketámogató műveletek – Új Honvédségi Szemle – 2000. 8. szám – 85. p.

⁴⁵ A fogalmak megalkotásakor figyelembe vettem az AAP-6 (NATO Glossary of Terms And Definitions – NATO Standardization Agency – 2003.), az AJP 3.4 (Non-Article 5, Crisis Response Operations – NATO Standardization Agency – 2001) és az AJP 3.4.1 (PEACE SUPPORT OPERATIONS – 2001.) dokumentumok megfogalmazásait.

c. Természeti katasztrófák esetén segítségnyújtás

A természeti katasztrófák esetén történő segítségnyújtás nagyon hasonlít a humanitárius segítségnyújtáshoz, hiszen végrehajtása segít csökkenteni az emberek szenvedését. A katasztrófa lehet természetes, vagy emberek által okozott. A segítségnyújtás során elsődleges feladat az életmentés, amely nagyon gyors reakció időt igényel gyakran szélsőséges természeti viszonyok között. A legvalószínűbb küldetés a segítségnyújtás támogatása során az életmentő elsősegélynyújtás a katasztrófa áldozatai szenvedésének minimalizálása érdekében.

A humanitárius műveleteket megelőzheti, vagy velejárója a humanitárius tevékenység, amelyet az erre specializálódott civil szervezetek végzik.

A humanitárius műveletek is jellemezhetők tehát, mint egy művelet, melynek legfőbb célja az emberi szenvedés csökkentése, főleg olyan környezetben, ahol a felelősségi körök nem tisztázottak vagy nincs meg az akarat a lakosság hatékony megsegítéséhez. A NATO vezette műveletek alapfeladata a humanitárius műveletek hatékony támogatása. Ezek a műveletek általában együtt járnak vagy járhatnak – egy időben vagy már korábban bevezetett – humanitárius aktivitással, amelyeket civil szervezetek hajtanak végre. A konfliktusban, ahol az egyik oldalon szándékosan megakadályozza az alapvető ellátáshoz szükséges eszközök szállítását a szemben álló fél, szükséges megerősíteni a segélyek szállítását, hogy az alapvető emberi jogok ne sérüljenek és megfontoltan kell végrehajtani a feladatokat, vigyázva az intervenció és a politikai segítségnyújtás veszélyeinek hatására. A humanitárius műveleteknek két alapvető kategóriája van: a menekültek és elűdözött személyek megsegítése, valamint a humanitárius segítségnyújtás.

d. Kimenekítési műveletek

A kimenekítési műveletek során a NATO erők fedezik vagy segítik az ENSZ vagy más erők visszavonulását a krízis területéről. A kimenekítési műveletek végrehajtása hasonló követelményeket támaszt a végrehajtó erők elé, mint a nem harci kiürítési műveletek támogatása. A kimenekítési műveletek bizonytalan, vagy ellenséges körülmények között kerülnek végrehajtásra. Ezek a körülmények is általában nagyon hasonlóak a nem harci kiürítés jellegzetességeihez. Ellenséges környezetben az ENSZ vagy más erők jelenlétéhez történő hozzájárulás megtagadásra került, vagy a befogadó nemzet kormánya nem képes a hatékony ellenőrzés megvalósítására a kérdéses területen. Ilyen körülmények között a tervezés során már előre kell gondolni a NATO kimenekítést végrehajtó erők bevetésére. A NATO műveletei során eddig is megalakította a kimenekítő erőket egy ideiglenes bázison, hogy fokozza a nemzetközi küldetés biztonságát, ha szükséges.

e. Polgári hatóságok támogatása

A katonai segítség, illetve támogatás civil szervezetek részére, felöleli mindazon katonai tevékenységeket, amely ideiglenes támogatást biztosítanak civil szervezetek és kormányok részére a törvény előírásai szerint és amely normális esetben már megkezdett folyamat, amikor nem szokványos környezetben vagy vészhelyzetben a civil vezetés

képességei már nem elegendőek. Vészhelyzetben, amely során szövetséges erők is érintettek, a NATO parancsnokság képes biztosítani az erők mobilizálásának koordinálását, illetve különböző anyagi erőforrással segíteni a nemzetet.

2.2. A tábori tüzérség szerepe béketámogató műveletekben

Az alapfogalmak tisztázása után – amely alapvetően meghatározza a béketámogató műveletek fő jellemzőit – térhetek rá a tüzérség szerepének és fontosságának megismertetésére ezek között a műveleti körülmények között. A tüzérség általános helyének és szerepének megállapításához négy fontos területet kell és érdemes elemezni, megvizsgálni a béketámogató műveletek megvalósítása során. Ezek:

- a vezetés, vagy parancsnoklás,
- a manőver,
- a tüzerő,
- az erők védelme.

2.2.1. Vezetés

A béketámogatók sikeréhez elengedhetetlen az összes tűztámogatási eszköz hatékony koordinálása és pontos irányítása, amit a tábori tüzérség képviselőinek az alegység szintjétől a törzsig való jelenléte tesz lehetővé. A NATO tábori tüzérség harcászati doktrínája (A Arty P-5) szerint a nemzetközi műveletekben kulcsfontosságú szerepet játszik a repülésbiztonság, melynek szavatolása csak egy jól működő, vezetés-irányítási funkciót gyakorló szakközeg létrehozásával lehet eredményes, kiváltképp egy nemzetközi törzs szintjén. Ennek a szervnek kell az összes tűztámogatási eszközt koordinálnia, valamint a célokról hiteles és numerikus adatokat szolgáltatnia, természetesen a tűztámogatás vezetési funkcióinak folyamatos fenntartásával, illetve összekötő szerepet is kell, hogy játsszon. Ez utóbbi az egyesített, összevont műveletek sikerének elengedhetetlen eszköze. A tábori tüzérségi kommunikáció jelenléte segíti a parancsnokot parancsai és az irányítási funkcióinak időben történő gyakorlásában, mivel alternatív, biztonságos, és mindemellert digitális kommunikációt is lehetővé tesz.

2.2.2. Manőver

A hatékony, megosztott irányítású tűz csökkentheti a szárazföldi erők mozgásának, manővereinek szükségességét, minimalizálva ezzel a veszteségeket. Béketámogató műveletekben rendkívül fontos a műveleti területen fenntartani a folyamatos jelenlétet, tehát a hadrendi elemek struktúrája eltér a konvencionális műveleteknél megszokottól. Ezt általában az alegységek széttagolásával, úgynevezett előretolt műveleti bázisokról (Forward Operation Base – FOB) megvalósítandó feladat végrehajtással érik el. A folyamatos jelenlét rendkívüli mennyiségű – főleg járőr – feladat végrehajtását követeli meg. Előfordult, hogy 15 hónap alatt több mint 9500 ilyen feladatot oldott meg egy

zászlóalj alkalmi harci kötelék Afganisztánban⁴⁶. Mindez azt jelenti, hogy a manőver erők szétagolása maga után vonzza a tüztámogató elemek hasonló metodika alapján történő elhelyezését, annak érdekében, hogy az alaprendeltetésből adódó tüztámogatás biztosított legyen (4. sz. ábra). Ezekon a műveleti bázisokon került alkalmazásra az üteg szinttől alacsonyabb tűzalegység készenlétben tartása, hiszen a tüztámogatás biztosítottságát éjjel-nappal meg kellett valósítani, amelyet a rendelkezésre álló erőforrások hatékony rotációjával értek el.

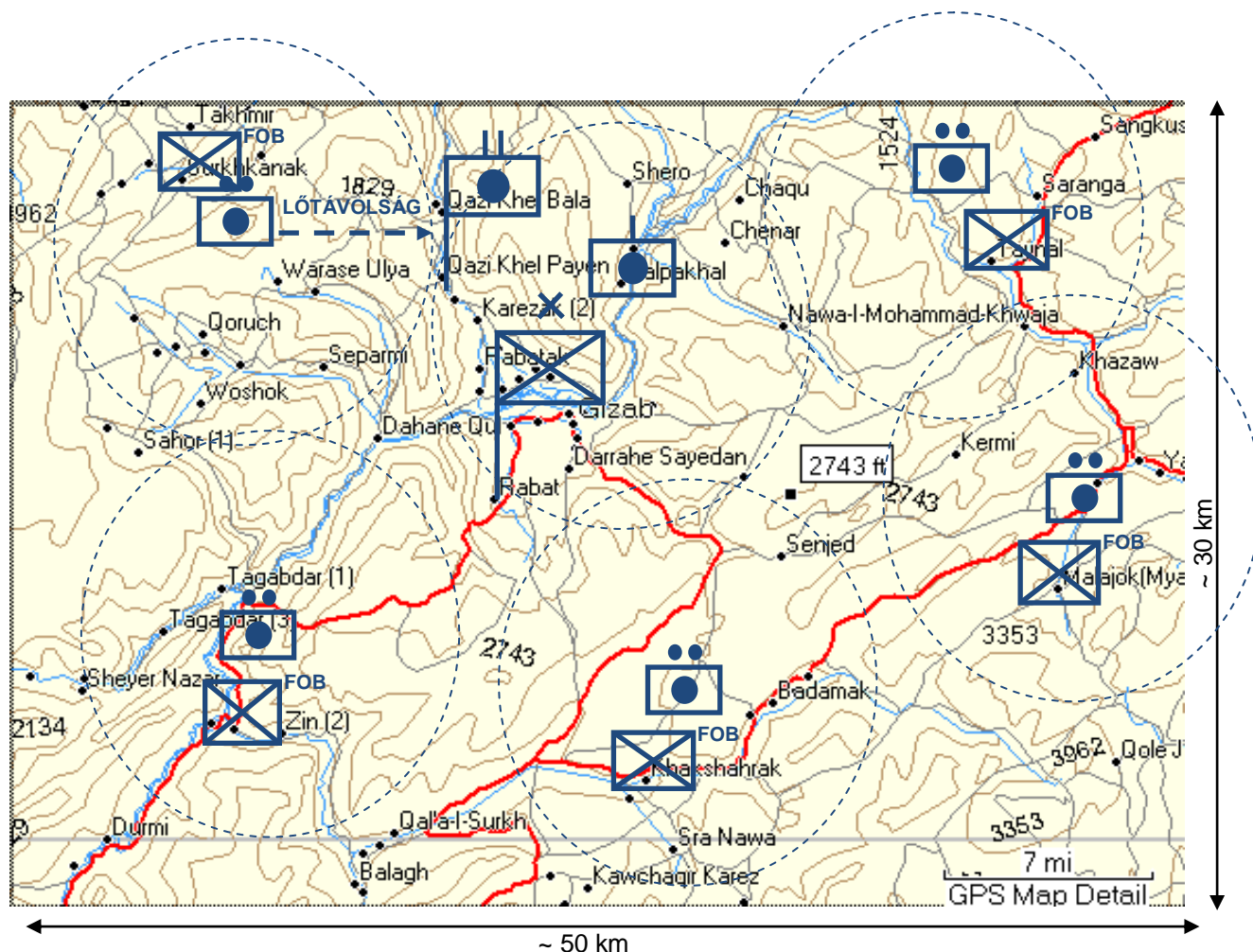

4. számú ábra⁴⁷

A hadműveleti területen megjelenő manőver és tüztámogató erők (változat)

⁴⁶ Colonel William B. Oustlund – Tactical leader lessons learned in Afghanistan (Harcászati parancsnok tapasztalatai Afganisztánban) – Military review – 2009. július-augusztus - http://usacac.army.mil/CAC2/MilitaryReview/Archives/English/MilitaryReview_20090831_art004.pdf - 2009. november 25.

⁴⁷ Készítette és szerkesztette: Ruszin Romulusz alezredes

Béketámogató műveletek során a tüzerő és az azzal való fenyegetés előre tervezhető, ugyanakkor előre kiszámíthatatlan lépésekre is ösztönözheti a szemben álló feleket. A béketámogató műveletekben résztvevő erők manőverterének biztosítása csak a tüzerő tényleges alkalmazásával⁴⁸, illetve annak fenyegetésével érhető el, melynek elsődleges és legköltséghatékonyabb eszköze a tábori tüzérés. Béketámogató műveletek során a tűz áthelyezése helyett, a tűzalegységek többszöri, rendszertelen időközönkénti látványos szétbontakozása, tüzelőállás váltása és természetesen a jól látható tüzelőállások kiépítése jelezheti a szándékot és járulhat hozzá az elrettentéshez, tehát a manőver tűzzel és alegységgel egyaránt hozzájárul a sikerhez, melynek megvalósítását a tábori tüzer kötelek képesek hatékonyan megoldani.

2.2.3. Tüzerő

Béketámogató műveletek során a tüzerő alkalmazása rendkívül körültekintő tervezést igényel, hiszen minimalizálni kell a járulékos veszteségeket. A tüzerőnek reakcióképesnek, időbelinek, hatásosnak, pontosnak, rugalmasnak és ellentűz esetén arányosnak kell lennie. A manőver erőket a tüzerő olyan képességekkel ruházza fel, amely alapját képezi a célfeladatok sikeres végrehajtásának.

Ezen kívül az eredményes tevékenység eléréséhez szükségesek a következő képességek, mint az elrettentés, a gyors reakció és a nem halálos hatás képesség megléte, teljesítése:

Elrettentés:

Ideális esetben a béketámogató műveletekben résztvevő erők harci képessége és harci hatékonysága túlerőben van a szemben álló felekhez képest. Mindez természetesen nem a meglévő technikai eszközök, illetve humán erőforrás létszámbeli, mennyiségi mutatóját jelenti, hanem egyértelműen a képesség determinálja a túlerőt, amelyet érdemes tudatosítani a résztvevő felekben. Ilyen túlerő nélkül az elrettentő erő nem hiteles. Az alkalmazott tűztámogató erőforrásnak olyan harcászati mozgékonyssággal kell rendelkeznie, amely rendszerjellemzői figyelembe vételével képes hatást gyakorolni a teljes felelősségi területre. Ilyen módon a szárazföldi és légi tűztámogató erőforrások koordinált alkalmazásának köszönhetően megvalósulhat a tüzerővel való fenyegetés és annak elrettentő hatása. Az elrettentés hitelességét növeli az egységes, egyértelmű vezetési lánc, valamint a nyilvánosság számára is hozzáférhető erő-alkalmazási szabályok (Rules of Engagement ROE) előírása.

⁴⁸ 15 hónap alatt 5400 tűzfeladat és 36500 db lőszer felhasználását érte el az 503. Lövész ezred 2 zászlóalja – Forrás: Colonel William B. Oustlund – Tactical leader lessons learned in Afghanistan (Harcászati parancsnok tapasztalatai Afganisztánban) – Military review – 2009. július-augusztus - http://usacac.army.mil/CAC2/MilitaryReview/Archives/English/MilitaryReview_20090831_art004.pdf - 2009. november 25.

Az elrettentés eredményességéhez hozzájárulhat a figyelmeztetések rendszere és az erődemonstrációk. Ehhez szükséges a szemben álló felekhez vezető, folyamatosan fenntartott kommunikációs csatorna, amely kiegészülhet összekötő tisztek küldésével. Az ilyen feladatok végrehajtásához szükséges a tábori tüzér képességek demonstrálása, amely átfogó és átgondolt, a kialakult helyzethez illeszkedő kiképzési program végrehajtását teszi szükségessé, amely természetesen kiegészül éleslövészettel. Ennek a kiképzésnek nem csupán erődemonstráló szerepe van, mert a szemben álló feleket meghívva az éleslövészet végrehajtására megfigyelőként, tovább lehet növelni az elrettentés hitelességét.

Gyors reakció:

A tábori tüzérség tűzképességének folyamatos (24 órás) fenntartásával biztosítani lehet a szükséges és elégséges válaszlépéseket és annak kilátásba helyezését bármely időjárási körülmények között, a szemben álló fél bármilyen akciójának, agressziójának esetén. Ennek egyik lehetséges megvalósítása a tüztámogató bázisok létesítése, ahol ügyeletes lövegpárok, tűzszakaszok vannak, állandó tüzmegnyitási készenlétben. A megosztott irányzású tűzfegyverek a parancsnok kezébe egy olyan flexibilis pusztítási képességet helyeznek, amelyek képesek viszonylag nagy területen a megfelelő válaszlépés megadására. Ezt a képességet tovább növeli az irányított lőszer alkalmazása, amely a manőver erők mozgása nélkül – így azok veszteségei nélkül – képesek a kívánt cél elérésére. Az eszközök természetesen csak valóban akkor érik el a kívánt hatást, ha eleget tesznek a tüzérségi tüzzel szemben támasztott követelményeknek. A gyors reakció feltétele, hogy folyamatosan rendelkezésre álljanak azok az információk, amelyek nélkülözhetetlenek az azonnali és pontos tűzkiváltáshoz. Így a korszerű tüzérségnek szüksége van a folyamatos meteorológiai adatokra, amelyek feltételezik az időjárás jelző állomások jelenlétét a műveleti területen. Természetesen a tüzér szakma képes meteorológiai adatok nélkül is a pontos tűzkiváltásra, hiszen ismerjük a rövidített, és becslő előkészítést, de ezek az eljárások a pontosságot csökkenthetik olyan mértékben, amelyek nem tesznek eleget a béketámogató műveletek során elvárt pusztításnak. A másik eljárás a belövés – több fajta eljárással – ebben az esetben azonban pont a gyors reakció elve szenved csorbát, hiszen a tűz váratlanságának felfedése mellett az eljárás időigényes volta cáfolja meg a megkívánt alapelv teljesítését.

Nem halálos hatás:

A nem halált okozó eszközök, lőszer alkalmazása (köd, füst, világító, gyakorlótöltet stb.) elrettentheti a szemben álló feleket egy adott tevékenységtől, illetve másokra – nekünk kedvezőre – kényszerítheti őket. Az ilyen eszközök alkalmazásának szándéka lehet harcászati jellegű lépés, vagy pszichológiai-lélektani művelet része.

A hagyományos nem halált okozó lőszer mellett, egyre több cég foglalkozik ennek az eszközrendszernek a fejlesztésével, hiszen felhasználásuk igényként jelentkezik főleg a

béketámogató műveletek során. Ilyen például az izraeli megrendelésre fejlesztés alatt álló „105 és 120 mm-es – alapvetően harckocsik részére – kifejlesztett lőszer, amelynek lövedéktestét műszálas szövetből készítenék, és amely a löporgázok hatására a harckocsi előtt mintegy 5 méteres sugárban szóródik szét. A szétszóródott „repszek”, bár jelentős ütőhatást fejthetnének ki, azonban nem okoznának halálos sérülést, ugyanakkor a jelentős hanghatás átmeneti halláskárosodást és pszichés sokkot okozna.”⁴⁹ A lőszer – űrméretéből kiindulva – természetesen alkalmazható lenne lövegeknél is, főleg közvetlen irányzású tűzfeladatoknál.

A lőszer fejlesztése természetesen folyamatos, és figyelembe véve a nem halált okozó eszközök fejlesztési tendenciáit, várható a jövőben főleg a „biológia és kémiai elven működő fegyverek fejlesztésénél”⁵⁰ a tüzérségi gránátok esetében is előrelépés.

2.2.4. Az erők védelme

Béketámogató műveletek során az alkalmazásban lévő erők védelme kitüntetett jelentőséggel bír. Elsődlegesen az adott erő műveleti képességének fenntartását biztosítja, lehetőséget nyújtva az erők manőverezéséhez, hogy kellő időben, a megfelelő helyen hajthassa végre a feladatát. Mellékesen az sem elhanyagolandó, hogy a béketámogató műveletben résztvevő nemzet hazavárja „fiai” a műveleti területről. A legkisebb veszteség is csak nehezen akceptálható, azaz a saját erők elfogadható veszteségének konvergálnia kell a nullához.

Az erők védelmében a tábori tüzérség szerepe kettős, hiszen egyrészt saját védelmét is szükséges biztosítani, másrészt jelentős szerepet tölt be a béketámogató műveletben, a többi erő védelmének fenntartásában. Az erők védelmének sikere garantálja az erők bevetettségét.

A tábori tüzérség végső esetben pontos, megfigyelt tüzeivel képes nagy távolságból biztosítani az erők védelmét, ugyanakkor a korábbi bekezdésben tárgyalt elrettentő erő is az erők védelme biztosításának részét képezi.

Ugyanakkor rendszerjellemzőinek kihasználásával képes arra, hogy időben figyelmeztesse a csapatokat, erőket – legyenek azok nyugvásban, menetben, tábori körülmények között, vagy feladat-végrehajtás közben – az őket érhető szemben álló fél által alkalmazott tűzcsapásokról, és az ellenség hatástüzeinek becsapódása előtt válaszlépéseket, illetve passzív védekezési rendszabályokat vezethetnek be a saját csapatok.

⁴⁹ V Nyesztyorkin ezredes (fordította és interpretálta Dr. Szabó Tibor alezredes) – Az izraeli hadsereg nem halálos hatású lőszerét fejleszt – Tüzér figyelő – 2005, 1-2. szám – 59-60. oldal

⁵⁰ Bartha Tibor mk. ezredes – A nem halálos fegyverek és alkalmazásuk lehetőségei a Magyar Honvédség egyes nem háborús katonai műveleteiben – doktori (PhD) értekezés – ZMNE – 2005.

2.2.5. Összefoglalás

A tüzérség alapszabályozó dokumentumai, valamint a béketámogató műveletek fő karakterisztikáját meghatározó szabályozó okmányokban megfogalmazott tények és szabályok elemzését követően kiegészítettem azokat követelményekkel és magyarázatokkal az egyértelmű értelmezés érdekében. Megállapítottam, hogy az alapelvek által determinált tézisek nem csupán helyet adnak a tüzérség – mint fegyvernem és rendszer – jelenlétének, hanem egyértelműen megkövetelik azt a különböző béketámogató műveletek fegyveres erő alkalmazását igénylő műveleti környezeteiben. Ezen fejezetekkel egyértelműen bizonyítottam, hogy a tábori tüzérséggel számolni lehet és kell a nem háborús műveletek végrehajtásának tervezésekor, illetve a különböző akciók megvalósításakor, amely értelmében bízom benne, hogy mindenki számára igazolt a tüzérséggel szemben fennálló, csak pusztításra és rombolásra rendeltetett fegyvernem sztereotípiájának cáfolása.

2.3. A tüzérség, mint rendszer és összetevői

„A tűztámogatási rendszer három, bizonyos fokig különálló, de egymástól elválaszthatatlan összetevőből áll:

- a célfelderítés (célazonosítás), a rendszer „szeme és füle”;
- a fegyverrendszerek és lőszer, a rendszer „támadó izomzata”;
- a parancsnokság, irányítás és egyeztetés, a rendszer „agya”, ami a cél hatékony és gyors pusztításához szükséges harcászati és technikai cselekedeteket vezérli.⁵¹

A NATO tábori tüzérségi doktrínája tovább bontja ezt a felosztást és pontosan a következő öt alrendszert különbözteti meg a tábori tüzérség rendszerében:

- a felderítő eszközök alrendszere, részletesen a felderítő, megfigyelő, célazonosító és vizuális felderítő (intelligence, surveillance, target acquisition and reconnaissance ISTAR) rendszer;
- a parancsnoki kommunikációs és információs alrendszer;
- a tűzeszközök (lövegek, aknavetők, indítóállványok) alrendszere;
- a lőszer alrendszere;
- az ellátási (logisztikai) alrendszer.⁵²

A szükséges minimális feltételeket, és azok fő feladatait a NATO doktrína szerinti sorrendben kívánom megjeleníteni, kiemelten a béketámogató műveletek során, hiszen a Magyar Köztársaság ratifikálta, és 2005-ben be is vezette az A Arty P-5 doktrínát.

⁵¹ Mlinárik László – A NATO országok tüzérsége alkalmazási elveinek adaptálhatósága a magyar tábori tüzérség átalakítása során – doktori (PhD) értekezés – 2001.;

⁵² A Arty P-5 (STANAG 2484) NATO Field Artillery Tactical Doctrine – NATO Standardization Agency – 2001. – 0204.

A következőkben áttekintem a tüzérség alrendszerei által végrehajtható feladatokat, melyeket adaptálok a műveleti körülmények által meghatározott harctevékenységi fajták és a béketámogató műveletek formáinak karakterisztikájához, rámutatva a rendszerjellemzők által determinált képességekre, és rávilágítva ezzel a tüzéralegységek alkalmazhatóságának széles spektrumára. Teszem mindezt azért, mert az észak-atlanti térségben lévő, egyre csökkenő védelmi költségvetésekből fenntartott haderőkben meglévő tüzéralegységek elengedhetetlenül fontosak a harctevékenységek eredményes megvívása érdekében. Ugyanakkor nemcsak a harc-, hadműveleti feladatokban, hanem a béketámogató és stabilizációs műveletekben is képesek legitimizálni létjogosultságukat a rendelkezésre álló személyi és technikai eszközök kihasználásával, eredményes és többfunkciós képességeinek hatékony felhasználásával, miközben készek az alaprendeltetésből adódó feladatok végrehajtására is.

A béketámogató műveletek tapasztalatai alapján bizonyított, hogy a tüzéralegységek – rendszerjellemzőiket figyelembe véve – a műveletek szinte teljes spektrumában alkalmazhatóak. Az *1. számú táblázatban* jól látható az alkalmazhatóság repertoárja az 5. cikkely hatálya alá nem tartozó műveletek végrehajtása során, ráadásul az ábrán nem került feltüntetésre a standard harcászati feladatok teljesítése, csupán az alaprendeltetésből adódó feladatokon kívüli küldetés lehetőségei.

A kategorizálás természetesen nem lehet teljes, hiszen a harcászati feladatok néhány formája megjelenhet az 5. cikkely hatálya alá nem tartozó műveletek esetében is, amely tovább erősíti a béketámogató és válságreagáló műveletek során történő tüzéralegységek bevetési lehetőségét. A lehetőség megvalósításához természetesen szükséges a műveletek többségét végrehajtani képes humán faktor felkészítése és kiképzése is.

A táblázat kitöltésekor a szövetség doktrínáiban meghatározott fogalmak tartalmát vettem alapul, figyelembe véve a katonai erő alkalmazásának lehetőségét, kiegészítve a tüzér kötelékek műveleti képességeivel.

| Fsz. | TÁBORI TÜZÉRSÉG ALRENDSZEREI | VÁLSÁGKEZELŐ MŰVELETEK | | | | | BÉKETÁMOGATÓ MŰVELETEK | | | | | |
|------|---|-------------------------------------|-------------------|--|------------------------|------------------------------|---------------------------|-----------------|------------|------------------------|--------------|----------------------|
| | | | | | | | | | | | | |
| 1. | Parancsnoki kommunikációs és információs alrendszer | X | X | X | X | | X | X | X | X | | |
| 2. | Felderítő alrendszer | X | | X | X | | X | X | | | | |
| 3-4. | Tűzeszközök és lőszerek alrendszere | | | | | | X | X | | | | |
| 5. | Logisztikai alrendszer | X | X | X | X | X | X | X | X | X | | |
| + | Humán erőforrás | X | X | X | X | X | X | X | X | X | | |
| | | Szankciók és embargók megvalósítása | Nem harci kiűrtés | Természeti katasztrófák esetén segítségnyújtás | Kimenekítési műveletek | Polgári hatóságok támogatása | Béke kikényszerítés | Béke fenntartás | Békeépítés | Humanitárius műveletek | Béketeremtés | Konfliktus megelőzés |

1. számú táblázat⁵³

A tüzérség alrendszerei alkalmazásának lehetőségei az 5. cikkely hatálya alá nem tartozó műveletek során

⁵³ Készítette és szerkesztette: Ruszin Romulusz alezredes

2.3.1. A felderítő eszközök alrendszere⁵⁴

A felderítés alapvető fontosságú a válságreagáló műveletek végrehajtásakor. A felderítő rendszerek által biztosított adatok alapján történik a célok tervezése, és amennyiben ezek nem pontosak veszélyeztetik a műveletek biztonságát, nagy járulékos veszteségeket okozva.

Egy válságreagáló műveletben a hírszerző és felderítő elemek nagyobb hangsúlyt kapnak a műveletek előkészítésében, így elmondható, hogy a műveletek végrehajtásakor a felderítő és célmegfigyelő erők és eszközök alapvető fontosságúak. Ha például megtervezzük egy célszemély elfogását még nem biztos, hogy ismerjük a pontos tartózkodási helyét, így a célok felderítését a HUMINT alegység vagy akár a különleges erők csoportjai hajtják végre, mely során megadják a cél pontos tartózkodási helyét, időpontokat, beindítva ezzel a művelet végrehajtását.

A megfelelő tűztámogatás végrehajtásához a célfelderítő eszközök olyan generációjára van szükség, melyek biztosítják a cél érzékelését, helyét, a cél azonosítását és megadják a veszteségokozás mértékét. Különösen fontos elemek ezek közül a cél pontos helyének megállapítása és a cél pozitív azonosítása, megerősítése. Amennyiben a más forrásból a pozitív azonosítás nem történik meg akkor a tűz kiváltása nem lehetséges.

A tábori tüzér alegységek jelentős felderítési képességekkel rendelkeznek, amelyek nem csak az V. cikkely szerinti műveletekben, hanem a béketámogató műveletekben is a siker zálogaként jelennek meg, kiváltképp, amikor várható katonai műveletek végrehajtása. A tábori tüzérség azon adottsága, amely a pontos és megbízható felderítési adatokhoz – azok hiteles értékelése után – megfelelő gyorsasággal tud tűztámogató erőforrást társítani, és képes olyan tűzcsapás kiváltására, amely a rendelkezésre álló löszerek kvalitásának maximális kihasználásával képes kizárni a civil veszteséget, a béketámogató műveletekben is rendkívüli előnyt jelent.

A tábori tüzérség felderítő erőinek lehetséges feladatai a béketámogató műveletek során a következők lehetnek:

Az előretolt figyelők, megfigyelők az optikai látótávolságon belül kényes, érzékeny terepszakaszok folyamatos megfigyelését hajtják végre, időbeni és pontos információkat szolgáltatva a terepről, az ellenségről, a szemben álló felekről és azok nagy fontosságú- és egyéb céljairól, a saját csapatokat ért tüzről. Mindezen információkat numerikus adatok formájában továbbítja, rögzítik a manővereket és mozgásokat, illetve természetesen a kiszolgálják a tűzvezetést. Az előretolt figyelők jelentős irányítási segítséget nyújthatnak

⁵⁴ A fejezet Furján Attila: A tüzérfelderítés és a felderítési adatok integrált felderítési rendszerben történő feldolgozásának elvi és gyakorlati kérdései a Magyar Honvédségben című doktori értekezés (2000.), és Pölöskei János őrnagy: Az aszimmetrikus fenyegetés hatásai a csapatok tűztámogató rendszereinek alkalmazására, a tűztámogató alakulatok szervezésére, szervezeti felépítésére, feladatrendszerére válságreagáló és béketámogató műveletek végrehajtásakor című Diplomamunkája (2009), valamint a NATO doktrinális kiadványainak elemzése eredményeként készült.

a humanitárius segélykonvojok számára is. Ezek a figyelők képesek lézeres besugárzás végrehajtására is, ha rendelkezésre áll a szükséges technikai és kiképzettség feltétele.

A felderítő alrendszer részei képesek továbbá az alábbi felderítési feladatok részeit, vagy egészét is végrehajtani:

- cél felderítést, cél meghatározást;
- a műveleti területen lévő erők (szemben álló, semleges) tevékenységének figyelése, értékelése;
- terep felderítést (hidrológiai, meteorológiai, geográfiai);
- terep ABV felderítését (a rendelkezésre álló technikai eszközök megléte esetén);
- specifikus adatgyűjtést;
- csapás utáni értékelést;
- területelemzést, értékelést.

A technikai felderítő alrendszerek – hangfelderítő-, mozgócél felderítő-, tüzérségi felderítő radarrendszerek, pilótánélküli repülőgépek – egyfajta közvetlen agresszió nélküli felderítési képességgel ruházzák fel a parancsnokot. A technikai felderítő alegységek részt vehetnek tűzszünetek megfigyelésében, a szemben álló felek tüztámogató erőforrásai aktivitásának – tűz, mozgás – megfigyelésében. Ezek az alegységek hitelesen képesek igazolni a tűzszünet megsértését, de hozzájárulnak a saját erők tűzkoordinációjának biztonságos fenntartásához is.

A technikai felderítő alrendszerek legújabb szegmense, a pilóta nélküli felderítő repülőgépek családja, amely emberélet veszélyeztetése nélkül, nagy mélységből is képes hiteles információval ellátni a parancsnokot, amely segíthet az útvonalak kijelölésében (humanitárius segélyszállítmányok, konvojok), a szemben álló felek fegyverzetének, eszközeinek és tevékenységeinek megfigyelésében, azok dokumentálásában, a menekültek mozgásának felderítésében és azok nyomon követésében, a megállapodások betartásának ellenőrzésében.

Akár csak a klasszikus katonai műveletekben, úgy a béketámogató műveletekben is nélkülözhetetlen elemet képez a meteorológiai biztosítás, amely alrendszerként többek közt a tábori tüzérség részére szolgáltat a pontos és a váratlan tűzkiváltás eléréséhez szükséges elengedhetetlenül fontos, megbízható légköri adatokat. A tábori tüzér alegységek éppen ezért képesek kell legyenek saját maguknak ezen szükséges adatokat meghatározni, tehát nem függhetnek az adott nemzet meteorológiai információáramlásától.⁵⁵ A rendelkezésre álló meteorológiai adatokat ezek után nemcsak a tüzér alegységek használhatják fel, hanem mindazon erők, amelyek tevékenységét az időjárás befolyásolja, így a tüzérségi felderítő radarrendszerek, a hangfelderítő eszközök,

⁵⁵ Sajnos jelenleg a magyar haderő tüzérsége nem rendelkezik ilyen képességgel, elvesztette a múltban működtetett ilyen irányú „alrendszerét”

stb. ABV fenyegetettség idején a meteorológiai adatoknak kiemelt jelentősége van a civil lakosság és saját erőink védelmének biztosításában.

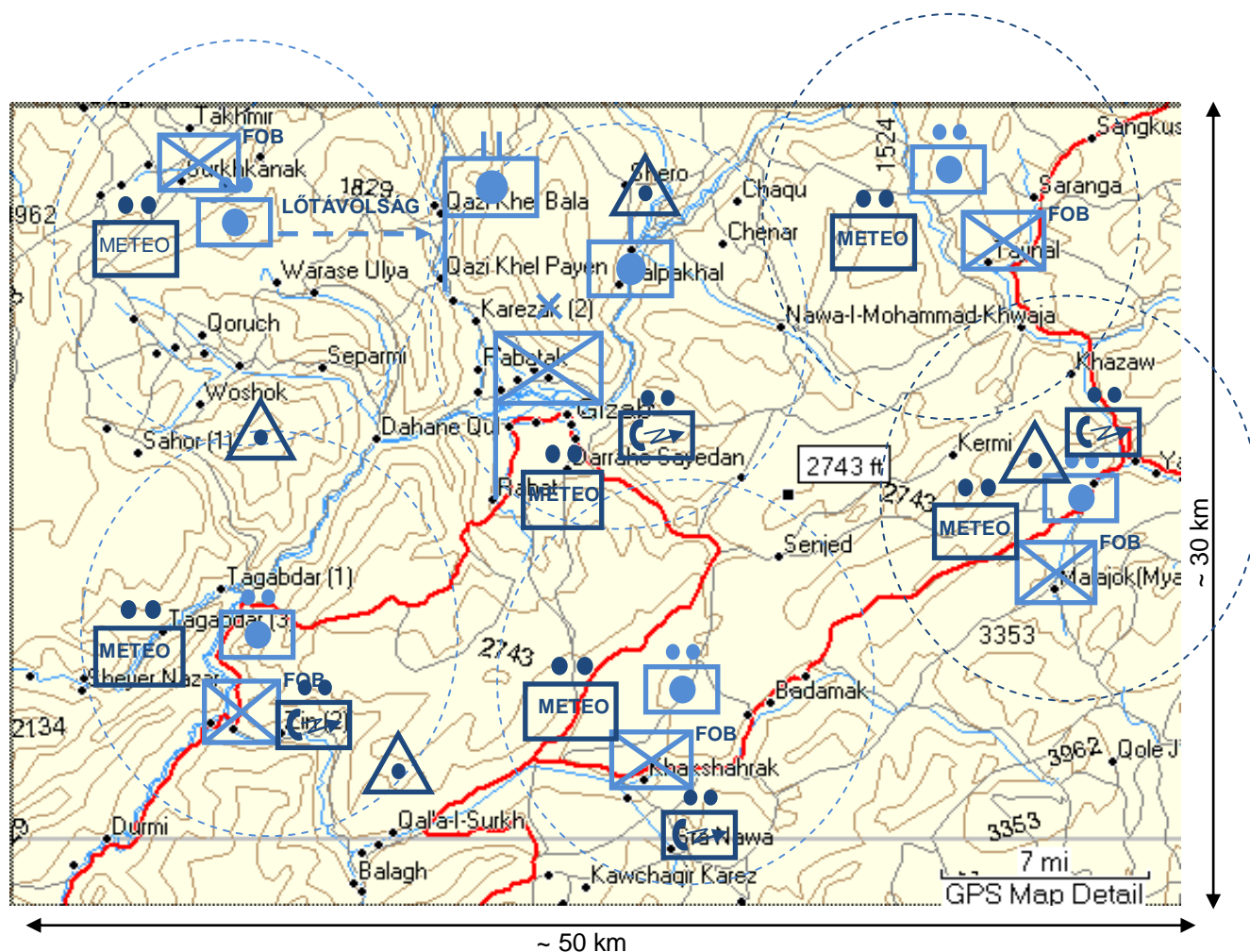

5. számú ábra⁵⁶

A hadműveleti területen megjelenő tüztámogatást kiszolgáló felderítő erők (változat)

A műveleti területen – a korábbiakban megállapított manőver erők tagolásának megfelelően – a tűz-, tüzérségi támogatás megvalósításához fent elemzett felderítő erők jelenlétét mutatja be egy változatként az 5. számú ábra. Látható, hogy a felderítő harcrendi elemek száma lényegesen több, mint a konvencionális műveletek során, ugyanakkor tovább növeli a számot a több hónapon keresztül megvalósítandó folyamatos jelenlét követelménye, amely az eszközök és a humán erőforrás számának további növekedését eredményezi. Ahhoz, hogy a hiteles adatok rendelkezésre álljanak a megnövekedett műveleti területen, illetve az a tény, hogy az adatokat nem csupán a

⁵⁶ Készítette és szerkesztette: Ruszin Romulusz alezredes

veszélyes irányból, hanem körkörösén a terület egészéről kell megszerezni, eredményezi a felderítő elemek szükségszerűségének és létszáma növekedésének követelményét.

A felderítő eszközök rendszerének vizsgálata után végkövetkeztetésként megállapítható, hogy a tábori tüzér alegységeknek mindenkor rendelkezniük kell olyan, a felderítő rendszert működtetni képes erőkkel és eszközökkel, amelyek a kor színvonalának megfelelő pontossággal tudnak időbeni adatokat szolgáltatni a földi, vízi és földközeli álló- és mozgó célokról. Képesek azokat időben felderíteni, azonosítani, álláspontjukat, tevékenységüket, haladási irányukat és sebességüket meghatározni olyan részletességgel és pontossággal, amely lehetővé teszi egyrészt a megszerzett felderítési információk értékelését, továbbítását, másrészt azok megkívánt mértékű pusztítását.

Amennyiben hosszú távú fejlesztési program alapján kívánjuk képessé tenni a magyar tüzér alegységeinket nemzetközi műveletekben való feladatok végrehajtásra, akkor egy létszámában kisebb, ugyanakkor modern, professzionális haderő kialakítási folyamatában nem engedhető meg, hogy csupán a múltbeli követelményeknek megfelelő felderítő rendszerrel lássuk el. A tüzérség felderítő rendszere szerves részét képezi nemcsak a tüzér rendszernek, hanem az egységes-integrált felderítő rendszernek is. Ebből következik, hogy a fejlett országok haderőihez hasonlóan szükséges lenne a fent felsorolt, a tüzérségi felderítő rendszerhez tartozó felderítési képességek integrálására a tüzér alegységek állományába. Ezen kívül az összefegyvernemi alegységeknek is rendelkezni kell olyan elemekkel, amelyek rendelkeznek tűzkérési, tűzhelyesbítési képességekkel, ezáltal képesek kiszolgálni a tábori tüzérség tűzfadatait. Mindezen tűzfelderítő képesség önmagában is felajánlható lenne a szövetség bármely műveletéhez, amely tovább erősítené hitelünket a szövetségben. Valós hozzájárulás, katonai képesség lehetne, még akkor is, ha ezt a képességet nem ajánlottuk még fel a rendelkezésre álló technikai eszközök hiánya miatt.

2.3.2. A parancsnoki kommunikációs és információs alrendszer⁵⁷

A rendelkezésre álló összes tűztámogató erőforrás hatékony integrálása és pontos irányítása elengedhetetlenül fontos minden tevékenységi fajtában. Ezt a tevékenységet a tábori tüzérség képviselőinek jelenléte teszi lehetővé szakasz-század szinttől hadosztály-hadtest parancsnokságig. Nemzetközi műveletek esetén kiemelt jelentőséggel bír a légtér-management, illetve a légtér-koordináció és annak illesztése a tűztámogató erőforrások alkalmazásának elgondolásába. Ugyanilyen fontos a célképző-célkiválasztó eljárások

⁵⁷ A fejezet Felházi Sándor: A magyar tábori tüzérség automatizált harc-, tűzvezetési és információs rendszerének kialakítási lehetőségei a NATO normáknak megfelelően című doktori értekezés (2000.) és Pölöskei János őrnagy: Az aszimmetrikus fenyegetés hatásai a csapatok tűztámogató rendszereinek alkalmazására, a tűztámogató alakulatok szervezésére, szervezeti felépítésére, feladatrendszerére válságreagáló és béketámogató műveletek végrehajtásakor című Diplomamunkája (2009), illetve a NATO doktrinális kiadványainak elemzése eredményeként készült.

koordinálása, melyhez szükséges és elegendő feltételt biztosít a tábori tüzér parancsnok és törzse.

A tüztámogatás hatékony megtervezése megköveteli a céltervezés pontos és szigorú végrehajtását. A hagyományos műveletekben is nagy hangsúlyt fektetünk ezen mozzanat végrehajtására, mert ez támogatja a manőver erő parancsnokának szándékát. Egy válságreakáló művelet végrehajtásakor a céltervezés különösen fontos, hiszen nem találunk jól azonosítható ellenséget egy jól behatárolt harcmezőn. A céltervezés ilyen esetekben kiegészül a nem szokványos elemekkel, mint INFOOPS⁵⁸, PSYOPS⁵⁹, MEDIAOPS⁶⁰, CIMIC⁶¹, mely elemek a nem kinetikus részét fedik le a céltervezési folyamatnak.

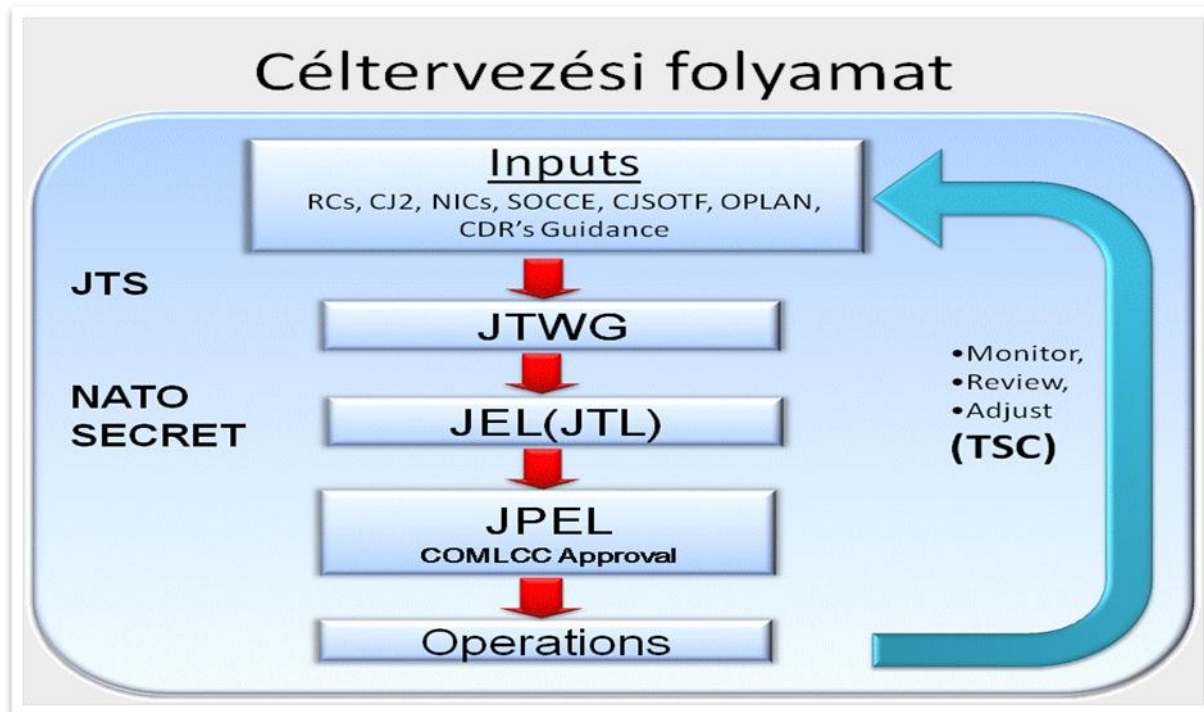

A céltervezés folyamata az ISAF-ben 2006-ban (ARRC) ⁶²

A célok tervezését egy Központi Céltervező Csoport (CTG⁶³) hajtja végre, mely elemzi a célokat és meghatározza a támadható céltípusokat. A folyamat eredményeként a magasabb parancsnokság rendelkezésére bocsátja a céladatbázist. A magasabb parancsnokság a Nagy Fontosságú Célok és Nagy Értékű Célok listáiból összeállítja az

⁵⁸ INFOOPS – Information Operations – Információs Műveletek

⁵⁹ PSYOPS - Psychological Operations – Pszichológiai Műveletek

⁶⁰ MEDIAOPS – Media Operations, Média Műveletek

⁶¹ CIMIC – Civil-Military-Cooperation – Polgári-katonai együttműködés

⁶² Somogyi János alezredes – A tüztámogatás integrációja hagyományos háború és béketámogató műveletekben – előadás – Hadtudományi Társaság ülésén – 2008.

⁶³ CTG – Central Targeting Group, Központi Céltervező Csoport

összhaderónemi célok listáját (JTL⁶⁴), vagy a hatásalapú tervezés elveit alkalmazva az Összhaderónemi Hatások Listáját (JEL⁶⁵) azok hatásos lefogásához, pusztításához. A művelet fázisait figyelembe véve JEL (JTL) adataiból állítják össze az Összhaderónemi Nagypontosságú Hatások Listáját (JPEL-t⁶⁶), mely végrehajtásra kerül. A csoport megtervezi a halálos eszközökkel történő lefogást, de figyelembe veszi a nem kinetikus eszközök alkalmazását is.

A nem halálos eszközök alkalmazását egy másik szakcsoport végzi, mely felelős az INFOOPs tevékenység megvalósításáért, koordinálásáért és a célok megtervezéséért. Az Információs Műveletet Koordináló Részleg (IOCB⁶⁷) mely a tervezett célokat továbbítja a Központi Céltervező Csoporthoz. A céltervezési folyamat megvalósulását mutatja be a 6. számú ábra.

A végső döntéseket az Összhaderónemi Céltervező Munkacsoport (JTWG⁶⁸) hozza meg, amely javaslatokat tesz a parancsnoknak a kinetikus és nem kinetikus pusztítás végrehajtására a különböző kijelölt célok esetében.

A céltervezés folyamata tehát nem a hagyományos értelemben vett, a szakaszparancsnokok által megadott és a felderítési naplóban rögzített célok feldolgozásával történik, hanem ez egy teljes mértékben integrált folyamat, melyben az összhaderónemi parancsnokság teljes törzse részt vesz, megteszi javaslatait a parancsnok részére.

A tűztámogatás megtervezéséért és végrehajtásáért a manőver erő parancsnoka a felelős, és ez igaz a legalacsonyabb szinten is, kiváltképp vészhelyzetben, akkor, amikor az alegység váratlanul kerül harcérintkezésbe.

A tábori tüzér alegységek vezetési (kommunikációs) csatornáinak képesnek kell lenniük tehát, hogy biztosítsák a parancsnok alternatív, biztonságos és digitális vezetési tevékenységét.

Mindez azt jelenti, hogy a tüzérség, illetve a tűztámogatás megvalósítása érdekében a manőver alegységek szervezetében is meg kell jelennie már század szinttől olyan szervezetnek, amely rendelkezik a szükséges kommunikációt biztosító technikai erőforrásokkal, és kiképzettségét, felkészítettségét tekintve hatékony eleme a tűztámogatás azon belül a tüzérségi támogatás parancsnoki rendszerének.

A szervezetszerű tüzér alegységek állománytáblájában a hasonló vezetést biztosító eszközrendszeren kívül szükséges a tüzér szervezet támogatási funkciójának megfelelő olyan törzs struktúra jelenléte, amely képes harcászati, esetleg hadműveleti szinten a tűztámogatás tervezésére, szervezésére, irányítására legalább két vezetési ponton, a nap 24 órájában, folyamatosan.

⁶⁴ JTL - Joint Target List, Összhaderónemi Célok Listája

⁶⁵ JEL - Joint Effect List, Összhaderónemi Hatások Listája

⁶⁶ JPEL – Joint Prioritized Effect List, Összhaderónemi Nagypontosságú Hatások Listája

⁶⁷ IOCB - Information Operations Coordination Branch, Információs Műveletet Koordináló Részleg

⁶⁸ JTWG – Joint Targeting Working Group, Összhaderónemi Céltervező Munkacsoport

A korszerű, XXI. századi tűztámogatási rendszer nélkülözhetetlen alrendszere a digitális adatátvitelen nyugvó harc- és tűzvezető rendszer, amely szintén egységes szakasz-század szinttől hadműveleti szintig, sőt alkalmasnak kell lennie a stratégia szinttel is közös rendszerben dolgozni. Mindez azt jelenti, hogy a fent említett felderítő rendszerek által felderített, azonosított és numerikus jellemzőkkel ellátott célokra történő tűzkiváltás, illetve más halált, vagy nem halált okozó eszközrendszer alkalmazása a harc- és tűzvezető rendszer által, a lehető legrövidebb reakció időn belül biztosított. Az alrendszer biztosítja a humán döntési mechanizmus beavatkozási lehetőségét is, hiszen főleg a béketámogató műveletek során az „erő alkalmazási szabályok (Rules of Engagement – ROE) rendkívül szenzitívvé teszik a pusztítás megvalósításának lehetőségét, mértékét és eredményét. Ugyanígy lényeges mértékben csökkentheti a „baráti tűz” által okozott veszteségeket is.

2.3.3. A tűzeszközök⁶⁹

A tűzeszközökkel szemben támasztott követelményeket alapvetően befolyásolja – a rendelkezésre álló anyagi lehetőségeken kívül – a tűztámogató alrendszer tűztámogatásban betöltött funkciója, és a manőver erők rendszeresített technikai eszközei. A műveleti környezet szempontjából alapvetően a stratégiai, hadműveleti és harcászati mozgékonyág lehetőségeinek mérlegelése után kell a tűzérési tűzeszköz paramétereit meghatározni.

Nem kívánok „lándzsát törni” az önjáró-, esetleg páncélozott alvázon elhelyezett, valamint vontatott eszközök rendszeresítése mellett, hiszen mindkettő rendelkezik olyan rendszerjellellemzőkkel, amely biztosítani képes a tűzérési feladatrendszeréből adódó követelményeket. A holland vezetés például a PZH-2000 típusú önjáró lövegjeit bevetette Afganisztánban⁷⁰, de jelen volt a HIMARS (High Mobility Artillery Rocket System, Nagy mobilitású sorozatvető tüzér rendszer) hadtest szintű tűztámogató eszköz is, 2008 – 2009-ben, ahol az angol alegységek 822 GMLRS (Guided Multiple Launcher Rocket System, nagy pontosságú rakéta rendszer többcélú sorozatvetőhöz) rakétát indítottak különböző célokra.⁷¹ „A könnyű szállíthatóságnak az afganisztáni hegyes terepen az amerikai csapatok látják nagy előnyét, ahol ők az M-777 (155 mm), illetve az M119 (105 mm) alkalmazzák. A nagyobb tömegű lövegek kiválóan alkalmasak a katonai táborok és repterek tűztámogatási feladatainak elvégzésére.”⁷²

⁶⁹ A fejezet Szabó Tibor: A tábori tűzérési technikai fejlesztésének tendenciái, illetve azok megvalósíthatóságának lehetőségei a Magyar Honvédségben című doktori értekezés (2000.) és a NATO doktrinális kiadványainak elemzése eredményeként készült.

⁷⁰ Photo by David Axe.jpg – Dutch army Pzh-2000 firing on Taliban in Chura - June 16, 2007. – http://en.wikipedia.org/wiki/File:Dutch_army_Pzh-2000_firing_on_Taliban_in_Chura_June_16_2007_Photo_by_David_Axe.jpg – 2009. 01. 30.

⁷¹ Somogyi János alezredes – előadás – NATO tüzér munkacsoport értekezlet – Brüsszel – 2009.

⁷² Pölöskei János őrnagy – Az aszimmetrikus fenyegetés hatásai a csapatok tűztámogató rendszereinek alkalmazására, a tűztámogató alakulatok szervezésére, szervezeti felépítésére, feladatrendszerére válságreagáló és

Sokkal lényegesebbnek tartom a manővererők mozgékonyásával koherens tűzeszköz jelenlétét, vagyis olyan eszköz rendszerben tartását, amely hasonló mozgási és szállítási képességekkel rendelkezik, mint a támogatására rendelt manőver alegység. Mindezeknek igaznak kell lennie a légi- és vízi szállításra ugyanúgy, mint esetleg a harcászati légi-szállítási képességekre.

Elképzeltetőnek, sőt megfontolandónak tartom tehát, hogy egy lövészászlóalj tüzérségi támogatását megvalósító tüzér alegységnek rendelkezni kell harcászati légi szállítási képességgel, ugyanakkor a dandár közvetlen támogatását megvalósító tüzér alegységeknek elegendő a hadműveleti és stratégia légi-szállítást végrehajtó légi szállító járművel kompatibilis felépítésűnek lennie. A Béketámogató műveletek jellemzői, hogy az egységek, alegységek lényegesen nagyobb felelősségi területet kapnak, mint az egy konvencionális műveletben megszokott. Éppen ezért a zászlóaljok – mint alapvető harcászati alegységek – alkalmazási körzetben belül képtelenek stacioner pontokról a teljes terület ellenőrzését végrehajtani, amelynek eredményeként megnő a területen végrehajtott harcászati manőverek, menetek, járőrözési feladatok száma. Mindez azt jelenti, hogy a különböző manőverek tűz-, tüzérségi támogatása egy részről biztosítható – főleg az előljáró kötelék megerősítő tűztámogató erőforrásainak – bázisokról végrehajtott tevékenységével, amelyeknek így elegendő a műveleti területre történő légi kiszállításhoz biztosított technikai paraméterek megléte. Másodsorban a szervezetszerű zászlóalj tűz-, tüzérségi támogató eszközrendszereknek készen kell lennie a harcászati szintű légi átcsoportosítás végrehajtására, amely így biztosítja tervezetten, illetve vészhelyzetben a szélsőséges terepviszonyok ellenére biztosított tűz-, tüzérségi támogatás megvalósítását és párhuzamosan a kivonás végrehajtását is, fenntartva ezzel saját csapataink túlélőképességét.

A másik lényeges szempont a tüzérség harcszolgálati lehetőségeinek javítása, a legrövidebb idejű feladat végrehajtás lehetőségének megteremtése. Ennek az a célja, hogy menetből a tűzkésztség elérése a lehető legrövidebb időn belül megvalósuljon. Mindez magába foglalja az eszköz képességét a tűzkiváltásra, amely kiegészül a helymeghatározás és a tájolás lehető legpontosabb módjával. További követelmény, hogy ez első ösztűz alkalmával egy percen belül a lehető legtöbb gránát kilövésére legyen képes az eszköz, amely képesség megakadályozza a szemben álló felet, hogy a tűzcsapás hatása alól manőverrel térjen ki.

A tűzeszköznek kompatibilisnek kell lennie a rendszeresített tűzvezető rendszer perifériáival, amelyek digitális adatátviteli lehetőséggel biztosítják a korszerű tűzvezetés megvalósítását a harcmezőn. A tűzeszköznek, vagy vontatójának továbbá biztosítani kell a kezelőállomány szállítását és védelmét, illetve annak a lőszer mennyiségnek a szállítását, amely biztosítja a tűzfeladatok eredményes végrehajtását.

Mindez azt jelenti, hogy a tűzeszközöket sem szabad csupán a lövegek szempontjából vizsgálni, sokkal inkább a tűzéség egyik alrendszereként, önálló rendszerjellemezőkkel rendelkező egységként, amelyet csak együtt érdemes kezelni és ami még fontosabb rendszeresíteni és alkalmazni.

2.3.4. A löszerek

A tűzeszközök hiányosságait részben ellensúlyozni lehet a löszerek képességeinek kihasználásával, természetesen csak akkor, ha a tűzeszközök fejlesztésén megspórolt összegeket korszerű löszerek vásárlására fordítjuk. A NATO legújabb bővítése kapcsán most már legalább annyi NATO tag rendelkezik a régi Varsói Szerződésben rendszeresített űrméretű löszer kilövésére alkalmas tűzeszközzel, mint a hagyományos NATO standard-del. A löszerek képességei pedig minimális űrméret eltérést figyelembe véve képesek ugyanazon hatásosságot biztosítani, hiszen a fegyver- és löszergyártó cégek a kialakult versenyhelyzetnek köszönhetően a fejlesztés tekintetében lényegében nem maradnak le egymás mögött.

A löszerek beszerzésénél tehát újra a rendszerjellemezőket érdemes segítségül hívni, valamint a várható alkalmazás környezetét. Mindez azt jelenti, hogy célszerű legalább a tűztámogató rendszer összetevőinek interoperabilitásbeli képességét fenntartani, aminek egyik jelentős szegmense a löszer. A löszer azonban szorosan összefügg a többi alrendszerrel, de leginkább az ellátás, a logisztika hat rá permanensen. Célszerű tehát megfontolni az alkalmazás környezetét, vagyis azt az egyszerű tényezőt, hogy a Magyar Honvédség alegységei melyik nemzet alárendeltségében, illetve hol hajtanak végre feladatot. Tisztában vagyok a hadműveleti terület logisztikai támogatás alapszabályaival, mely szerint mindenki köteles gondoskodni saját ellátásáról, de ha mindez könnyebben megoldható együttműködésben – beleértve a beszerzést és a stratégiai szállítást is – célszerű szem előtt tartani a kompatibilitás elveit is.

A löszereknek biztosítaniuk kell a támogatásra rendelt manőver alegység, egység felelősségi területén a tűzzel való manőverezés lehetőségét, amely legnyilvánvalóbb alapadata a lőtávolság minimális és maximális határa. A lőtávolságon kívül a löszerekkel szemben támasztott legfőbb követelmény a pontosság, melynek kitüntetett jelentősége van a béketámogató műveletekben. A mai korszerű löszerek – a kapcsolódó meteorológia, technikai és ballisztikai előkészítés betartásával – képesek a precíziós- pusztításra, illetve találatra végfázis vezérléssel. Véleményem szerint a löszerkészletet ki kell egészíteni más nem halált okozó löszerekkel is, mint például a köd, világító, rádiózavaró stb. löszertípusokkal, amelyek egy béketámogató műveletben hitelesen tudják igazolni és demonstrálni a szükséges és elégséges csapás képességét. Tehát el kell mozdulni az irányított löszerek alkalmazásának irányába, ugyanakkor célszerű fenntartani a hagyományos repeszromboló gránátok fejlesztését is.

2.3.5. Az ellátási (logisztikai) alrendszer

Az ellátási (logisztikai) alrendszer nélkül az elvek nem válhatnak tárgyiasult megvalósulássá, vagyis nem követhetik tettek a kidolgozott és elfogadott terveket. Az alrendszernek biztosítania kell, hogy csak a szükséges és elégséges tüzérségi támogatási alrendszer összetevői jelenjenek meg a kellő időpontban a megfelelő helyen.

A logisztikai alrendszer alkalmazhatósága gyakorlatilag minden műveleti körülmény között megőrzi létjogosultságát, hiszen a tüzérségi támogatást megvalósító alegységek támogatását mindenképpen végre kell hajtani, ugyanakkor minden művelet során lehetséges a saját és a műveleti területen lévő más katonai erők támogatása, illetve a teljes alrendszer képességei igénybe vehetők a civil szervezetek támogatása részfeladatainak kiszolgálására.

A logisztikai alrendszer tartalmazza azokat a javító, ellátó, szállító elemeket, melyek a támogatásra rendelt erők kiszolgálásán kívül képesek hatékony szaktámogatást nyújtani más, a műveleti területen feladatot teljesítő alegységeknek, ugyanakkor a béketámogató, illetve stabilizációs folyamatok során képességeik kihasználhatók a civileknek nyújtandó segítségnyújtáskor is. Az alkalmazás tárháza számtalan, és természetesen segít a lakossággal történő kapcsolatok elmélyítésében, a bizalom megszerzésében, erősítésében.

Mindehhez természetesen az ellátási rendszernek is rendelkeznie kell olyan szegmensekkel, amelyekkel képes a fent ismertetett alapelvet biztosítani.

A leglényegesebb természetesen az ellátási és a javítási összetevők jelenléte. A jelzett feladatokra való felkészüléshez azonban, szükség van egy olyan politikai döntést is magába foglaló elhatározásra, amely egyértelműen meghatározza a várható alkalmazás környezetét és idejét. Mindaddig véleményem szerint az ellátási rendszernek rendelkeznie kell egy magas intenzitású feladat ellátásához szükséges feltételrendszerrel, hiszen az attól alacsonyabb intenzitású konfliktus esetén ezáltal is biztosíthatónak tekinthető az ellátási rendszer.

2.3.6. Egy nem kategorizált alrendszer

Az alcímben megjelenő alrendszer nem más, mint a humánerőforrás. A hadtudomány a különböző rendszereinek vizsgálatakor nem tér ki külön a humánerőforrásra – mint alrendszerre – de jelen esetben fontosnak tartom külön említést tenni róla, hiszen a jól felkészített, kiképzett katona képes a hadtudomány által kategorizált rendszer üzemeltetésén kívül más feladatokat is ellátni. A tüzérség esetében tehát a humán faktor további képzése, ismereteinek készség szintű elsajátítása eredményez egy olyan plusz képességet, amely kihasználható bármely műveleti környezetben, amely nem más, mint a lövés, könnyű lövés, gépkocsizó lövés, gyalogos katona és kötelék feladatrendszere. Mindez kiegészülhet az adott alegység rendszeresített technikai eszközeivel (gépjármű, harcjármű, páncélozott eszközök stb.), amely tovább bővítheti az alkalmazás repertoárját.

Könnyű belátni, hogy az *1. számú táblázatban*, a humánerőforrás mellett lévő feladatrendszer végrehajtásának lehetőségét senki nem kérdőjelezné meg egy összefegyvernemi alegység esetében, természetesen figyelembe véve a kötelék erejét, összetételét és az ehhez igazított felelősségi terület méretét. Ugyanez a tüzéralegységek esetében is igaz, hiszen minden katonának rendelkeznie kell azokkal az alapvető általános katonai ismeretekkel, amely megteremti főleg a kis alegységek által megoldandó harcászati feladatok végrehajtási képességét.

Jogos felvetés lehetne, hogy az összefegyvernemi kötelékek nevük által is rendelkeznek azokkal a képességekkel, amely a harci erőkön kívül a harctámogató és harc kiszolgáló-támogató alegységeket és velük együtt azok képességeit is magukban hordozzák. Ha ezeket az alapelveket interpretáljuk a mai Magyar Honvédség alapvető harcászati alegységeire, a lövész zászlóaljakra, meg kell állapítani, hogy bár hordozzák magukban a fent említett alapelv csíráit, a valóságban azonban megfelelni nem tudnak neki. Nem is szükséges, hiszen a modul rendszerű haderő pontosan arról szól, hogy a szükséges szakalegység a kellő időben, a kellő összetételben, a kellő helyen legyen. Mindez persze nem zárja ki a multifunkcionalitást, amelyet a tüzér kötelékek magukban hordoznak akár a mai helyzetnek, akár a jövőbeni tervezett fejlesztések realizálása után megnyíló lehetőség megvalósításának megfelelően.

Az alapvető harcászati feladatok közül a terület és a saját (baráti) csapatokkal történő kölcsönhatás szempontjából összefüggő harcászati feladatok végrehajtása fordulhat elő elsősorban, tehát a felkészítés és kiképzés készség szintű begyakorlásainak ezekre a feladatokra kell összpontosulniuk. A harcászati feladatok teljes spektrumát természetesen ismerni szükséges már csak az önvédelem hatékonyságának előtérbe helyezése miatt is, de ahogyan nem tértem ki pontosan a tüzér standard harcászati feladatok végrehajtásának fontosságára és lehetőségeire, úgy téma kifejtéséhez nem tartom most szükségesnek az ellenséggel szembeni harcászati feladatok létjogosultságának bizonyítását sem.

A harcászati feladatok végrehajtásának lehetősége feltételezi a tüzér kötelékek parancsnokságainak és törzseinek is a készségét mindezen feladatok megtervezésére, megszervezésére, valamint a vezetés-irányítás feladatainak ellátására.

2.3.7. Összefoglalás

Megállapítottam és kategorizáltam a tábori tüzérség alrendszerei által hordozott képességek figyelembe vételével azokat a nem háborús műveleti formákat, amelyekben lehet szerepe a tábori tüzérségnek, és amely szerep betöltése esetén hatékonyan tudnak önállóan, vagy valamely kötelék részeként a siker eléréséhez hozzájárulni. Az általam létrehozott táblázatból egyértelműen kitűnik, hogy azokban a béketámogató, illetve válságkezelő feladatokban, ahol számolni lehet valamely katonai kötelék alkalmazásával, ott a tüzérségi rendszer kettő alrendszere mindig aktív szerepet tölthet be, amely kiegészül az általam külön kategóriaként szerepeltetett humán erőforrás képességeinek kihasználásával ugyanezen műveleti körülmények között. Mindezek értelmében bizonyítottam, hogy a tábori tüzérség rendszerjellemzői kihasználásával legitim

szereplője ezen műveleteknek, amelyhez további képességgel járul hozzá a nem feltétlenül aktív alrendszerei által magában hordozott képességek megjelenítésével az alkalmazás területén. Ugyanakkor az is plasztikusan kiolvasható a táblázatból, hogy léteznek olyan V. cikkely alá nem tartozó harcászati feladatok, amelyekben a tábori tüzérség teljes képessége lehet a siker záloga. Szándékosan nem szerepeltettem az alkalmazás lehetőségét azoknál a harcászati feladatoknál, amelyek teljes spektruma egyértelműen nem lehet a tábori tüzérség feladata – mint például a nem harci kiürítés, vagy kimenekítési műveletek – de ezekben az esetekben a tábori tüzérség standard támogató feladatai végrehajtásával lehet és kell számolni bizonyos körülmények között. A nem kategorizált alrendszer megjelenítése nyilván még számos vitát eszkalálhat, de meggyőződésem, hogy az általam megjelenített kategorizálás nem mond ellent a hadművészet alapelveinek, ugyanakkor fontossága és jelentősége egyértelműen bizonyított, amely a következő fejezetben a közelmúlt műveletei példáin keresztül bizonyítok.

2.4. Következtetések

A szabályzatokban lefektetett alapelvek és gyakorlati tapasztalatok nem mondanak ellent egymásnak, sőt erősítik egymást. Mindez azt jelenti, hogy alapvetően az érvényben lévő irányadó dokumentumok alapján lényegi változtatások nem szükségeltetnek a szabályozó okmányok által meghatározott elv- és eljárásrendszerben, csupán az apró pontosításokat szükséges végrehajtani, vagy az alapokmányokban, szabályzatokban, doktrínákban, kézikönyvekben lefektetett elveket a hadszíntéren, alkotó módon kell alkalmazni.

Megállapításaim szerint – figyelembe véve azokat a gazdasági kereteket, amely a mai magyar haderő számára elérhetőek és reálisak – elsődleges feladat kell, hogy legyen az átalakuló magyar haderőben a meglévő képességek megtartása és alkalmazhatóságának fenntartása, fejlesztési lehetőségeinek megteremtése, ezzel biztosítva az alkotmány és a szövetségi kötelezettségvállalásból ránk háruló feladatokat. Célszerű a kor hadviselésének jellemzőiből levont következtetések hatására a fegyvernemi és harci támogató kötelékek multifunkcionalitását kihasználni. A még meglévő képességekre építeni és ennek megfelelően kialakítani a közép- és hosszú távú terveket. Mindezek alapján meghatározni a kiképzési és felkészítési követelményeket, és ezáltal megvalósítani, illetve szakmailag alátámasztani azt a kijelentést, mely szerint a "Magyar Honvédség professzionális haderő".

Ha viszont a jövő felé nézünk, akkor mindenképpen szükséges felhasználni a gyakorlati tapasztalatok, valamint az elméleti ismeretek és szabályok által körülhatárolt tevékenységek teljes spektrumát, kiváltképp mert a haderő-átalakítások következtében a Magyar Honvédségen belül szinte előlről tudjuk kezdeni az építkezést. Ehhez azonban szükséges a gyakorlati tapasztalatok elemzése, melyet a következő fejezetben ismertetek.

3. NEMZETKÖZI TŰZTÁMOGATÁSI TAPASZTALATOK

A Magyar Honvédség tüzér alegységei a szakmai feladatoknak megfelelő hadműveleti tapasztalatokkal nem rendelkeznek, ezért véleményem szerint szükséges az elmúlt évtized tapasztalatainak feldolgozása, a szükséges ismeretek analizálása a fejlesztések, valamint a kiképzések tervezéséhez. A tapasztalatokat mindenképpen a szövetségeseink által végrehajtott műveletek elemzésével érdemes végeznünk, hiszen a jövőben várhatóan hasonló körülmények között kerülhetünk alkalmazásra.

3.1. Vezetési elemek feladatai

A béketámogató és válságkezelő feladatok alapeleme az irányítás és vezetés. A következő példák kiemelik annak fontosságát, hogy az ilyen típusú műveletekben a vezetési szintek kialakítása, az integráció alapvető követelmény, mely nélkül a pontos tűztámogatás tervezése, és végrehajtása nem valósítható meg, ugyanakkor felhívja a figyelmet a vezetési elemek felelőségére, valamint flexibilitási képességére is.

A tűztámogatás oldaláról vizsgálva a kérdést alapvető, hogy a vezetési szintek megfelelő információval lássák el a döntéshozókat, így a tűztámogatási rendszer teljes integrációját szükséges elvégezni.

A *7. számú ábrán* látható ISAF törzs szerkezet meghatározó eleme az Összhaderőnemi Egyesített Műveleti Központ (CJOC⁷³), mely tervezési feladatok végeztével átveszi a műveletek irányítását. A műveletek vezetésekor minden törzsrészleg képviselője jelen van a CJOC-ban és a saját szaktudásával elősegíti a sikeres feladat végrehajtást.

⁷³ CJOC - Combined Joint Operations Centre

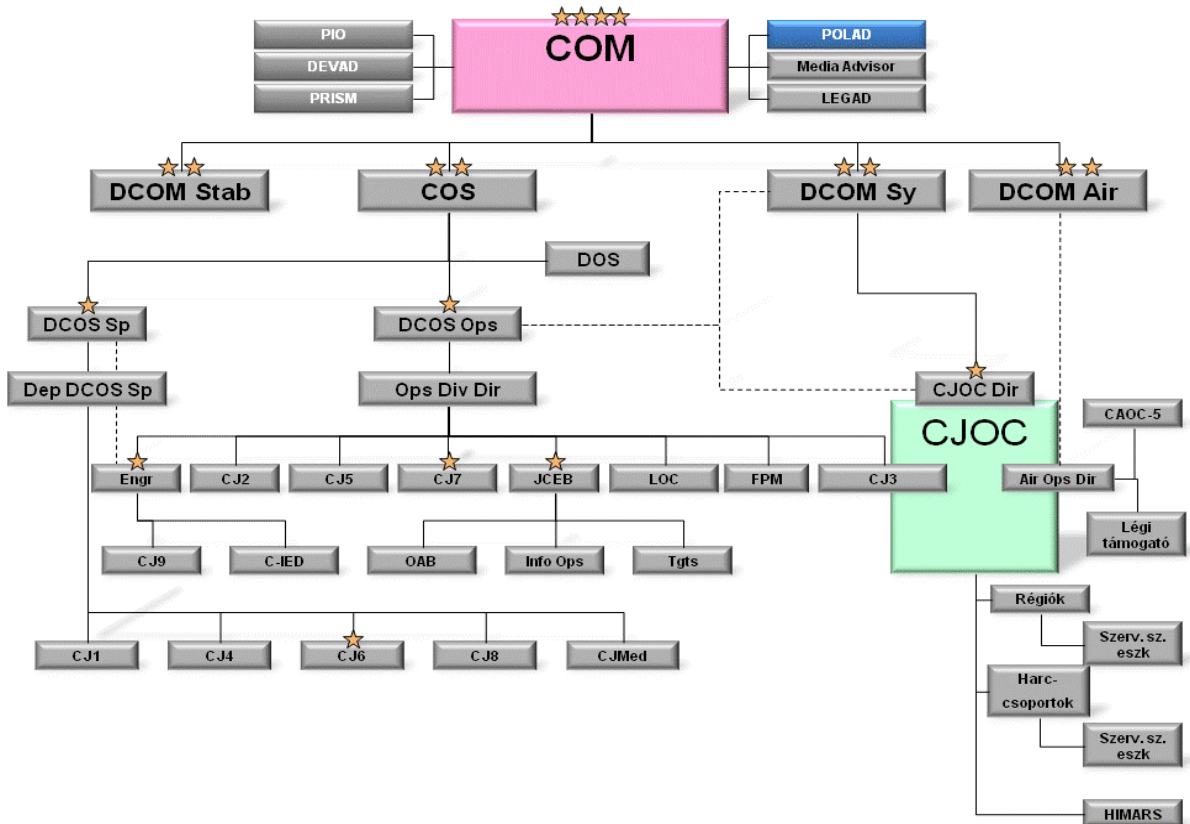

7. számú ábra
az ISAF-9 törzs felépítése⁷⁴

A támogatási feladatok szervezését és elosztását ezen a műveleti parancsnokságon belül kialakított tüztámogató törzs végezte.

Másik példaként a tüztámogatás hatékony megszervezéséhez az amerikai erők Irakban bevezetett rendszere, mely hatékonyan alkalmazta a tüztámogatásban résztvevő elemek integrációját.

⁷⁴ Somogyi János alezredes – A tüztámogatás integrációja hagyományos háború és béketámogató műveletekben – előadás a Hadtudományi Társaság részére – 2008.

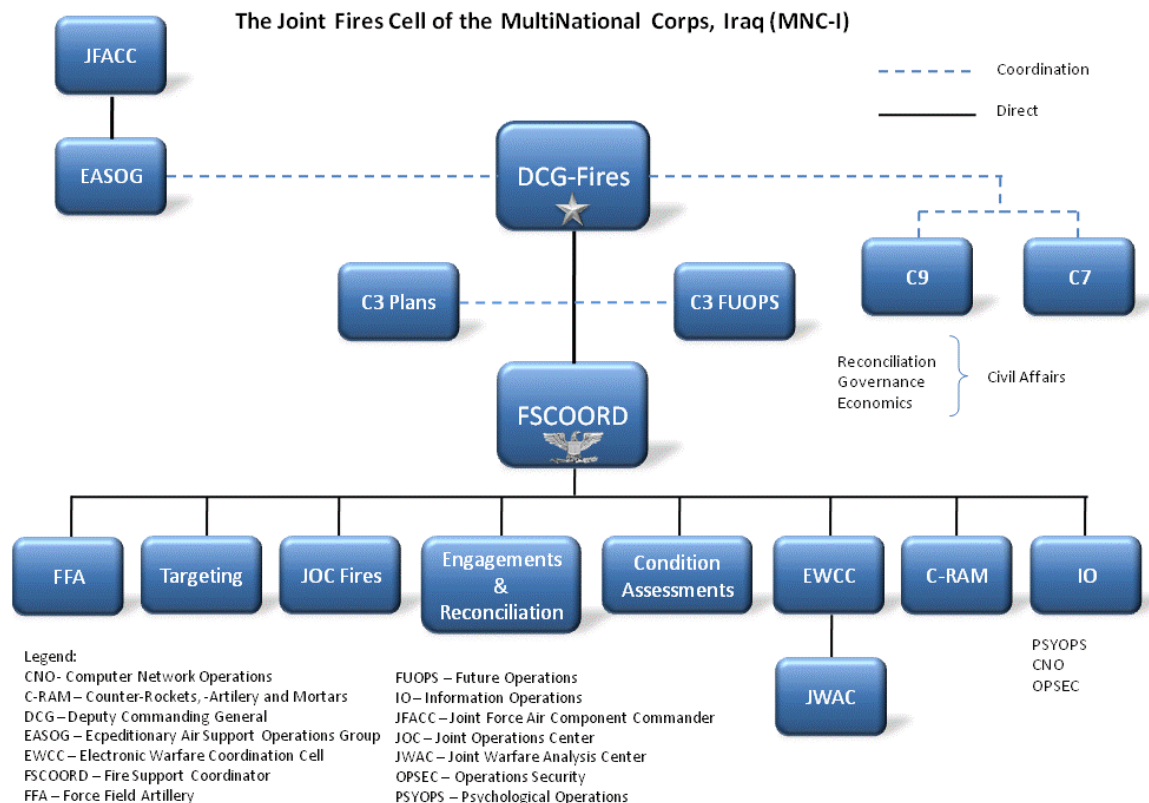

8. számú ábra

Egyesített Tűztámogató Elem, többnemzeti hadtest Irak (Multinational Corps, Iraq-MNC-I)⁷⁵

Afganisztánban az Operation Enduring Freedom (OEF) magyar megfelelő hadművelet VII. Fázisában a 10. hadosztály 3. Lövész Dandár Harccsoport (Infantry Brigade Combat Team (IBCT)) tűztámogató csoportjának alapvető feladatai kiegészültek a halálos és nem halálos eszközök alkalmazásának koordinálása mellett az információs műveletek (Information Operations (IO)), pszichológiai műveletek (Psychological Operations (PSYOPS)), a közösségi ügyek (Public Affairs (PA)) és a polgári-katonai műveletek (Civil-Military Operations (CMO)) műveleteinek megszervezésével, és irányításával. A tűztámogató csoport feladatai tehát kiegészültek, éppen ezért nevét is megváltoztatták tűz- és más hatások támogató elemévé (Fires and Effects Cell (FEC)). A kiegészítő feladatok végrehajtása közben nem lehetett elfeledkezni az alapvető feladatok végrehajtásáról – minden alárendelt halált okozó eszközökkel történő támogatása a 60 mm-es aknavetőtől a 155mm-es M-198 lövegig, légtér irányítási eljárási igények

⁷⁵ Patrecia Slayden interjú Mark McDonald dandártábornokkal, aki Irakban a Nemzetközi Hadtest parancsnokság egyesített tűztámogató csoportjának korábbi parancsnok helyettese és az egyesített tűztervezés főnöke volt. (An Interview by Patrecia Slayden Hollis with Brigadier General Mark McDonald Former Deputy Commanding General for Fires and Chief of the Joint Fires Cell, Multinational Corps, Iraq) – Fires for the 2007 Surge in Iraq: Lethal and Nonlethal – Fires – May-June 2008. – 8. oldal

koordinálása, a felderítő és célazonosító eszközök, köztük a tüzeszköz felderítő Q-36, Q-37 radarok, hangfelderítő eszközök műveleteinek koordinálása, adatok osztályozása, korai riasztások és ellentűz szekció üzemeltetése, a légi támogatási és közvetlen légi támogatási igények megszervezése, koordinálása. „Mindezen feladatokat a szükséges rugalmassággal kellett végrehajtani, miközben a legfontosabb, az erők védelmének fenntartása volt.”⁷⁶

„A 180. Összhaderőnemi Alkalmi Harci Kötelék Afganisztánban a küldetések végrehajtása során alkalmazta a hatás alapú műveletek (Effects-Based Operations – EBO) tervezési eljárását, kidolgozta annak részleteit, valamint a törzsbe beosztott személyek felelősségeit.”⁷⁷ A tapasztalatok azt mutatták, hogy mivel alapvetően a halált és nem halált okozó eszközök és rendszerek alkalmazását kell a parancsnok szándékának megfelelően integrálni a műveletek végrehajtásának rendszerébe, a legautentikusabb részleg a tüztámogató részleg, természetesen a tüzér szakemberek tapasztalatainak felhasználásával. Mindez azt jelenti, hogy a tüzéreknek a közvetlen irányítású tüzek tervezését követően a tüztámogató szervezése után el kell érnie a hatás alapú műveletek koordinációjának megvalósítási képességét. A Hatás Támogató Csoport (Effects Support Team – EST) parancsnoka – egy tábori tüzér tiszt – kell hogy értse az eddigi tüztámogató feladatokon kívül, annak jelentőségét, amely a hatás alapú műveletek teljes spektrumában támogatja a parancsnok jövőbeni szándékát, és amely elképzelhetetlen a polgári katonai műveletek, közösségi ügyek, különleges műveletek (Special Operations – SO), koalíciós és befogadó nemzeti erők, más kormány erők (other US government agencies – OGAs), illetve a műveleti tervező csoport (Operational Planning Group – OPG) képességei és feladatai átfogó ismeretei nélkül.

„Az 1-37. tüzérosztály az iraki hadműveletek során a hagyományos tüzérségi feladatok végrehajtásán kívüli küldetések hatékony teljesítése érdekében, rendkívüli hangsúlyt fektetett a kis alegységek harcászati eljárásának kiképzésbe történő integrálására, kiváltképp beépített területen történő alkalmazás körülményei között.”⁷⁸ Mindez kiegészült az egyes katonák egyéni lőfegyver ismeretének maximális szintre emelésével, a karbantartás és a lökészség elért eredményeinek szinten tartásával. A vezetési aktusok, valamint a parancsnoki lánc működtetése során a rugalmasságra helyezték a fő hangsúlyt, így tudták elérni, hogy a katonák egyéni véleménye, ötlete megjelent legfőképp az erők megóvása aktív és passzív feladatainak, rendszabályainak bevezetése során. A parancsnok és törzse realizálta a műveletek végrehajtása során minden mozgás és manőver csak harci manőverként tervezhető és hajtható végre, az

⁷⁶ Terrence A. Adams – A moduláris dandár aktuális helyzetet nyilvántartó részlege Afganisztánban – Current operations section of the modular brigade FEC in Afghanistan – Field Artillery Journal – 2006. július-augusztus – http://findarticles.com/p/articles/mi_m0IAU/is_4_11/ai_n16776653/?tag=content;col1 – 2008. 11. 17.

⁷⁷ MAJ Robert B. Herndon, COL James L. Creighton, LTC Raphael Torres, MAJ Louis J. Bello – Hatás alapú műveletek Afganisztánban, a 180. Stryker dandár hatástervezésének metodikája a cél elérése érdekében – Effects-Based Operations in Afghanistan, The CJTF-180 Method of Orchestrating Effects to Achieve Objectives – Field Artillery Journal – 2004. január-február – 26-30. oldal

⁷⁸ LTC Steven A. Sliwa – A 3/2 Stryker dandár 1-37 tábori tüzér osztály manőverei az Iraki szabadság hadművelet alatt – Maneuver Missions OIF 1-37 FA 3/2 SBCT – Field Artillery Journal – 2005. március-április – 10-15. oldal

adminisztratív menet fogalma a hadműveleti terület felosztásától függetlenül nem volt értelmezhető. A kommunikációs eszközök fejlődése egy olyan pluszt adott a parancsnok kezébe, amely biztosította a legteljesebb és a hadtörténelem során talán legtöbb esetben végrehajtható „beszélgetést” egymás között, ami az információ csere alapfeltétele. Mindezek figyelembevételével a törzs képes volt a standard harcászati feladatokon kívül a lövész feladatok megtervezésére, megszervezésére és irányítására is.

Az 1-7. tüzérosztály 1999. júniusától a Balkáni Békétámogató Műveletekben (Balkan Peace Support Operations) vett részt, mint az első amerikai tábori tüzérosztály (Field Artillery – FA) amely tűzfeladatot is végrehajtott a FALCON többnemzeti alkalmi harci kötelék struktúrájában. „Az alkalmi harci kötelék tűzkoordinátora (Fire Support Coordinator – FSCOORD) az osztály parancsnoka volt.”⁷⁹

3.2. Standard feladatokon kívüli küldetések

A 2-5. tüzérosztály „Iraki Szabadság Hadművelet” (Operation Iraqi Freedom OIF) hadműveletet befejezését követően a „Stabilitást Támogató Művelet” (Stability and Support Operations SASO) során ügyeletes tűzszakaszokkal támogatta a területellenőrzést végrehajtó összefegyvernemi kötelékeket, mialatt az osztály elemei járőrözési feladatokat hajtottak végre a települések rendjének fenntartása érdekében, illetve jelentős szerepet vállaltak az iraki haderő által hátrahagyott lőszerkecs összegyűjtésében és megsemmisítésében.⁸⁰

„A 4-27. tüzérosztály a harcokat követően területellenőrzési, járőrözési feladatokat hajtott végre, ellenőrző-áteresztő pontokat telepített és üzemeltetett, valamint kivette részét a blokkírozások végrehajtásából is.”⁸¹ A tüzérosztály törzsének képesnek kellett lennie mindezen feladatok megtervezésére, megszervezésére és irányítására, felhasználva saját rendelkezésre álló technikai erőforrásait a katonai döntéshozatal, és a feladat végrehajtásának időszakában egyaránt.

„Az USA 3-6 tábori tüzér osztály B ütege az afganisztáni küldetés során az afganisztáni-pakisztáni határ közelében alapvetően az előretolt műveleti bázis tűztámogatásáért volt felelős.”⁸² Az alapfeladat végrehajtása mellett a járőrök és szakasz erejű rajtaütések tűztámogatását kellett végrehajtani, valamint éjjel világító gránátok lövésével járultak hozzá a bázis védelméhez, amely segített a megfigyelésben,

⁷⁹ LTC James M. Waring, MAJ C. Phillip Royce – A Falcon alkalmi harci kötelék tábori tüzérségének szerepe és feladata Koszovóban – Role and Mission of the FA in TF Falcon, Kosovo – Field Artillery Journal – 2000. május-június – 22-26. oldal

⁸⁰ Forrás: David C Hill alez., Shaun E Tooke őrgy. – A 2/5. tüzérosztály részvétele az iraki műveletekben – Field Artillery Journal – 2004. július-augusztus – 24-29. oldal

⁸¹ Brian McKiernan alez., M Scott Patton őrgy. – A 4/27. tüzérosztály tevékenysége Irakban – Field Artillery Journal – 2005. január-február – 10-14. oldal

⁸² James W. Huffman – A 3-6 tábori tüzér osztály B 120 mm-es aknavető ütege Afganisztánban – B/3-6 FA: 120-mm mortar battery in Afghanistan – Field Artillery Journal – 2005. január-február - http://findarticles.com/p/articles/mi_m0IAU/is_1_10/ai_n13821919/?tag=content;col1 – 2007. 10. 23.

ugyanakkor erődemonstráló szerepe is hozzájárult az erők védelmének fenntartásához. A tűztámogatási feladatokon kívül szakasz erejű nappali és éjszakai járőrözési, gépjárműves ellenőrző-áteresztő pontok üzemeltetési, terület kordon és átvizsgálási feladatokat hajtott végre. Ezekben az esetekben a szakasz jobban hasonlított egy gépkocsizó lövész szakaszra, mint egy tüzér alegységre. A járőrözési feladatok során az alegység megfigyelte és felügyelte a helyi védelmi létesítmények építési munkálatait, valamint biztosította helyi repülőtér biztonságát is, melynek eredményeként több mint 4000 afgán menekült hagyta el a területet Szaúd-Arábia felé.

2003. szeptemberében a 3-321. tüzérosztályt újjászervezték, melynek során 6 lövész szakaszt hoztak létre, majd kettő hónap kiképzés és felkészítés után novembertől Afganisztánban biztosította a Tartományi Újjáépítési Csoport (Provincial Reconstruction Team – PRT) feladat végrehajtását. 2004. júliusában a sikeres küldetés befejezését követően az osztály visszatért Fort Bragg-be.⁸³

Az 1-141. tüzérosztály a doktori értekezés megírásakor is éppen részt vett az OIF-III. fázisában, amely során a normál tüzérségi feladatokon túl bázis védelmi feladatokat és lövész típusú járőrözési feladatokat is ellátott. Mindezek mellett honlapján a „Hagyd el Irakot jobb állapotban, mint ahogy találtuk” ("Let's leave Iraq better than we found it"⁸⁴) program keretén belül, a gyerekek a gyerekekért jelszót felhasználva játékokat, iskolai kiegészítőket és ruhákat gyűjtenek az iraki gyerekeknek, hogy ezzel is közelebb hozzák, elfogadtassák az USA-t az iraki lakosokkal.

„Az 1-37. tüzérosztály az USA haderő első STRYKER dandár harccsoport részeként 2003. novemberétől 2004. októberéig vett részt az iraki hadműveletekben.”⁸⁵ A közel egy esztendő alatt számos műveleti területen, számtalan feladatot hajtott végre az osztály, többek között működtette a dandár tűztámogatásának megvalósítását annak részeként kiemelten az ellentűz szekciót. E mellett részt vett a polgári-katonai együttműködés feladataiban, biztosított kulcsfontosságú hadrendi objektumokat, részt vett a fogvatartottakkal kapcsolatos műveletekben, kiképezte az iraki nemzeti gárda egyes alegységeit, valamint az erők gazdaságos kihasználásának elvét követve manőver alegységként is ellátott feladatokat, melynek keretén belül járőrözést és terület, valamint útvonal biztosítást hajtott végre, valamint logisztikai szállítási feladatokat is megoldva volt képes a mesterséges akadályokat az ellenőrző-áteresztő pontok műszaki megerősítéséhez biztosítani saját maga és a dandár más alegységei számára is.

Az 1-7. tüzérosztály 1999. júniusától a Balkáni Béketámogató Műveletekben képességeit kihasználva, együttműködve az alkalmi harci kötelék PSYOPS részlegével

⁸³ XVIII. Légi mozgékonyaságú hadtest tüzérsége – XVIII Airborne Corps Artillery – Field Artillery Journal – 2004. november-december - http://findarticles.com/p/articles/mi_m0IAU/is_5_9/ai_n8706712/?tag=content;col1 – 2007. 09. 11.

⁸⁴ <http://www.la.ngb.army.mil/1-141/> - 2007. 08. 02.

⁸⁵ LTC Steven A. Sliwa – A 3/2 Stryker dandár 1-37 tábori tüzér osztály manőverei az Iraki szabadság hadművelet alatt – Maneuver Missions OIF 1-37 FA 3/2 SBCT – Field Artillery Journal – 2005. március-április – 10-15. oldal

lenyűgöző eredményt ért el, hiszen a készenléti lövegek világító lövedékének alkalmazásával, hathatósan demonstrálni tudta képességeit, amelynek eredményét tovább erősített a propaganda. Ennek eredményeként jelentős mértékben csökkent a kézi- és mesterlövész fegyverekkel leadott lövések száma. „Az osztály ezen kívül a Joint Guardian Operation keretén belül járőrözést, és terület biztosítást is végrehajtott a manővererők folyamatos támogatásán kívül.”⁸⁶

Az 1-5. tüzérosztály tapasztalatai az OIF-II műveletek alatt igazolták azon felkészítés létjogosultságát, amelyet a bevetés előtt hajtott végre az állomány, és amelynek során számos nem hagyományos tüzérségi feladat végrehajtására felkészítették az osztály tüzér katonáit. „Begyakorolták a terület- és bázisvédelmi, a lövész, támadó harc feladatokat, valamint az iraki ellenőrző elpusztítását és elfogását.”⁸⁷ Átvették az út és terület-felderítési valamint a járőrözési feladatokat különböző körülmények között, a katonai rendőri, illetve a forgalom ellenőrző pontok feladatrendszerét. A kiképzéseket követően minden tüzér katona kiképzett lövész harcos is lett. A megszerzett képességeket aztán a második üteg alkalmazta például az egyik iraki falu fegyver feketepiacának felszámolásakor végrehajtott gépjárművel történt járőrözési feladatok során, vagy a házilag készített robbanó szerkezetet (Improvised Explosive Device – IED) készítő személy elfogásakor gyalogos járőrözési és biztosítási feladatok ellátásakor. Egy másik üteg a bázis (Camp Junction City) védelme során vette hasznát a felkészítésnek, az osztály kiszolgáló ütege, valamint a törzsüteg pedig szintén a bázisvédelmi feladatokat tudta professzionális szinten teljesíteni a felkészítést követően. A kiszolgáló üteg emellett a teljes dandár kiszolgálásában aktívan közreműködött, a szakfeladatok ellátásán túl a konvoj és szállítási feladatok ellátásával egyetemben.

Saját tapasztalatom az iraki hadműveletek során, hogy az erők megóvása szempontjából a tüzérség rendkívül hatékony segítséget nyújtott. Bagdadban, Al Rustamayah egykori bázison kapott helyett NATO művelet égisze alatt az iraki katonai felsőoktatás újraindítása. A bázison működik az Iraki Katonai Akadémia (Iraq Military Academy Al Rustamayah – IMAR) valamint Vezérkari Akadémia (Joint Staff College – JFC), mindkettő több tanfolyam folyamatos működtetésével, NATO tanácsadók segítségével készül az új iraki haderő felépítésében segédkezni. 2007. július 06-tól egy csoport vezetésével a bázis védelméért felelős zászlóalj munkáját segítettük tanácsokkal, kiképzéssel, valamint mindezek mellett felügyeltük a bázis, azon belül is a NATO csoport biztonságát. A bázis közvetlen közelében, csupán egy kerítéssel elválasztva, a NATO erők részére folyamatos átjárás biztosításával működött a koalíciós erők dandár alkalmi harci kötelékének tábora, ahonnan kiindulva hajtották végre az alegységek küldetéseiket. A tábor – táborokat – az iraki szemben álló erők hetente 4-12 alkalommal támadták,

⁸⁶ LTC James M. Waring, MAJ C. Phillip Royce – A Falcon alkalmi harci kötelék tábori tüzérségének szerepe és feladata Koszovóban – Role and Mission of the FA in TF Falcon, Kosovo – Field Artillery Journal – 2000. május-június – 22-26. oldal

⁸⁷ LTC Richard M. Cabrey and CPT Douglas M. Thomas – Az 1-5 tábori tüzér osztály az Iraki szabadság hadművelet II-ben, a tábori tüzérség képességének fenntartása bevetés alatt – 1-5 FA in OIF II, Maintaining FA Competencies While Deployed – Field Artillery Journal – January-February 2007. – 15-19. oldal

aknavető, sorozatvető rakéta, valamint lövész és mesterlövész fegyverekből leadott lövésekkel. A passzív védelmi rendszabályok kiegészültek a tüzér tűzeszköz felderítő radarok képességeinek kihasználásával, hiszen a röppályán azonosított, várhatóan a táborok területére érkező csapások azonosítása után a tábor(-ok) műveleti központja meg tudta kezdeni a riasztást – sziréna és hangszóró segítségével – melynek hatására a személyi állomány a gránátok, rakéták becsapódása előtt 6-20 másodperccel óvóhelyre tudott húzódni. A radarok információit megerősítette a bázis felett lévő, ballonokon elhelyezett szenzorok által nyújtott információ, amely a támadás helyének azonosításában, illetve a járulékos veszteség minimalizálásában segített a döntéshozóknak, akik el tudták dönteni, hogy az ellentűz szekcióba kijelölt készenléti tüzér alegység, vagy a harci helikopterek hajtják végre az ellentűzet, illetve a kijelölt iraki vagy koalíciós erők gyorsreagálású készenléti alegysége (Quickly Reaction Forces – QRF) hajt végre válaszcsapást. A rendszer működött – bár alapvetően a koalíciós erők védelmére fókuszált, a mi táborunk közvetve jutott információhoz – melynek eredményeként a veszteségek minimálisra csökkentek.

3.3. Haderőszerkezési tapasztalatok

A tűztámogatás alkalmazása aszimmetrikus környezetben nem új keletű dolog. Korábban az afganisztáni szovjet beavatkozással sok tűztámogató eszköz is került az országba, melyeket a szovjet erők előszeretettel alkalmaztak, műveleteik támogatására.⁸⁸ A tüzérséget általában ellentűz, tüzérségi előkészítés és támogatás, blokkoló tűz, kutató és felszámoló műveletek tűztámogatása már előzőleg lezárt területeken, zavaró és lefogó tüzek, világítási feladatok és közvetlen irányzású feladatok végrehajtására vonták be. Elmondható, hogy megfelelő eszközök hiányában az tűzfeladatok nem voltak hatásosak, mert egyrészt a célok gyorsan mozogtak, másrészt a rakéta tüzek nagy része távirányítással is indítható volt. A taktikai szintű alegységek támogatására a szervezetszerű tüzérséget vetették be. Itt kiemelkedő szerepe volt a 82 mm-es Vaszinljok automata aknavetőnek. A mozgások tűztámogatását több lépcsőben oldották meg. A tüzér alegységeket a menetoszlop szakaszaira osztották el, így az elől haladó alegység foglalt először tüzelőállást, majd annak maximális lőtávolságának határán települt a második alegység. A hátul maradt tüzér alegység a menetoszlop végére zárkózott fel. Fontos megemlíteni azt a tényt, hogy a szovjet csapatok hiányában voltak a megfelelően képzett tűzmegfigyelőknek. A lövész alegységek parancsnokait ugyan felkészítették az ilyen feladatok megoldására is, de a tapasztalatok birtokában kijelenthető, hogy ők ezt elutasították, vagy a bizonytalan tudásuk alapján nem hajtottak végre tűzhelyesbítéseket és tűzkéréseket.

A manőver alegységek parancsnokai fentiekkel ellentétben meglepően hatásosan javították a közvetlen irányzású tüzér fegyverek tüzet. A megfelelő technikai feltételek

⁸⁸ Mr, Lester W. Grau – Tüzérség és lázadó ellenes műveletek: a szovjet tapasztalat Afganisztánban – Artillery and Counterinsurgency: The Soviet Experience in Afghanistan – CALL publication – Field Artillery Journal, May-June 1997. 36-43. oldal

meglétével sikeresen alkalmazták a tüzérségi lesállást (Artillery Ambush). Ehhez, a menetoszlopok pusztításához hasonlóan, szeizmikus érzékelőket helyeztek ki egy adott menetvonalra, útszakaszra, és egy erre alkalmas helyen előkészítették a tűzcsapásokat. A szovjet tapasztalatok azt mutatják, hogy a haderő nem telepített megfelelő létszámú lövész erőt (itt inkább a könnyű lövész alakulatokat lehet megemlíteni a hegyekben történő harcok miatt) a feladatok végrehajtására, a lövész erők elsősorban gépesített alakulatok voltak, akik hozzászoktak a járműveikkel végrehajtott harcászati feladatok végrehajtásához, nem képezték ki őket megfelelően az azok nélküli harcászatra. A tüzérség próbálta ezt az űrt tűzzel kitölteni, de ez nem hozta meg a megfelelő eredményt és szükségtelenül nagy járulékos veszteséget okozott. Ki kell jelenteni, hogy manőver tűz nélkül eredménytelen, illetve a tűz manőver nélkül hatástalan.

Az afganisztáni tapasztalatokat felhasználva az USA 3-6. tábori tüzér osztály B ütegét, az afganisztáni küldetés előtt átfegyverezték. „M119 105-mm lövegei helyett 120 mm-es aknavetővel látták el az üteget, 2 tűzszakasz, szakaszonként 4-4 aknavetővel.”⁸⁹ Az átfegyverzést követően természetesen végrehajtották a szükséges átképzéseket a hadművelleti területre történő kiküldés előtt, amelyet kiegészítettek szakasz erejű járőrök és lesállást végrehajtó alegységek tűztámogatásának begyakorlásával. Az átfegyverzés legfontosabb indokait az eszköz súlya, könnyű légi szállítás lehetősége, valamint a művelleti terület természetföldrajzi adottságai képezték.

Az 1-37. tüzérosztály iraki műveletei során az osztály szervezetszerű elemein kívül a célfelderítő üteg (Target Acquisition Battery – TAB), valamint a tűzeszköz felderítő lokátorok is a tüzérosztály parancsnok alárendeltségébe tartoztak, meggyorsítva ezzel az ellentűz, valamint az erők megóvása szempontjából fontos korai előrejelzés feladatainak végrehajtását. További szervezési tapasztalata volt az osztálynak, hogy alapvetően szakasz szint alatt, vagyis géppár-lövegpár szervezetben dolgoztak, amely biztosította a nem tüzér feladatoknál azt a szükséges rugalmasságot, amely a feladat hatékonyságának növelését eredményezte. Tovább növelte az alegység képességeit, hogy bár rendszeresítve alapvetően nem volt nagy mobilitású többfunkciós átalakított gumikerekes terepjáró gépkocsijuk (high-mobility multipurpose wheeled vehicles – HMMWVs), de a kiképzést megkapták rá, ezért a művelleti területen a lövész feladatok végrehajtása során alkalmazásuk rendkívüli előnyt jelentett.⁹⁰

3.4. Következtetések

A szovjet erők tapasztalatai mindenképp hasznosíthatók minden tűztámogató tiszttal, alakulat számára:

⁸⁹ James W. Huffman – A 3-6 tábori tüzér osztály B 120 mm-es aknavető ütege Afganisztánban – B/3-6 FA: 120-mm mortar battery in Afghanistan – Field Artillery Journal – 2005. január-február - http://findarticles.com/p/articles/mi_m0IAU/is_1_10/ai_n13821919/?tag=content;coll – 2007. 10. 23.

⁹⁰ LTC Steven A. Sliwa – A 3/2 Stryker dandár 1-37 tábori tüzér osztály manőverei az Iraki szabadság hadművelet alatt – Maneuver Missions OIF 1-37 FA 3/2 SBCT – Field Artillery Journal – 2005. március-április – 10-15. oldal

„A válságreagáló műveletek végrehajtáskor a felkelők elleni harc előrelátó gondolkodást, a harcászati szintű elemek folyamatos felülvizsgálatát követeli meg annak érdekében, hogy a tűzkiváltás pontos időben megtörténjen és a gránátokat a megfelelő célba jutassuk el;

A manőver alegységeknek és a tűztámogató elemeknek szorosabban kell az együttműködést megszervezniük, és teljes mértékben integrált együttműködést kell megvalósítani folyamatosan a műveletek végrehajtásának egésze során;

A közvetlen irányítású tűzfeladatok végrehajtása lehet támadó jellegű feladat is, és nem csak védelemben lehet hatásos a felkelő csoportok leküzdésekor;

A tüzér alegységek fő- és aktív szerepet játszanak a menetek biztosításában;

A városi harc során civilek vannak a harcoló csapatok körül, így a tűztámogató erőknek meg kell találni azokat a harcászati fogásokat és technikákat, melyekkel sikerrel oldhatják meg feladataikat ebben a környezetben is;

Az irányított lőszer alkalmazásának kiemelkedő szerepe van a válságreagáló műveletekben, különösen igaz ez arra a tevékenységi fajtára, amit felkelés elleni műveleteknek nevezünk;

A tűztámogatás legnagyobb problémája a válságreagáló műveletekben a megfelelő cél megjelölése, azonosítása.”⁹¹

Összegezve: a tapasztalatok és az elfogadott elvrendszer alapján egyértelműen megállapítottam, hogy a gyorsan változó, a harci és nem harci műveletek közötti gyors átfedést, váltást igénylő harcászati kérdésekre a teljes képességű tüzér alegységek rugalmasan tudtak reagálni. Képesek voltak nem csupán a tűztámogatási feladatokat illeszteni a megváltozott műveleti körülményekhez, hanem az alapkarakterisztikához nem tartozó harctevékenységi formákat is végre tudták hajtani, kihasználva a személyi állomány – parancsnokság, törzs, végrehajtók – és a rendszeresített technikai eszközök harcászati adatai által kínált lehetőségeket. Mindez azt is jelenti, hogy a műveleti területen a manőver erők parancsnoka – kiváltképp zászlóalj és dandár szinten – nem mond le, sőt igényli a tüzér alegysége jelenlétét, hiszen kitűnően ki tudja használni multifunkcionalitását úgy, hogy nem kell lemondania az alapvető biztonsági követelményekről, amelyet a tűztámogatás biztosít számára, ugyanakkor flexibilis tartalékként felhasználható erő a lövész képességek kiteljesítése érdekében.

A tüzér alegységek rendszerjellemzői közül a legnagyobb igény a technikai felderítő alegységek, célfelderítő és azonosító berendezések használata iránt mutatkozik bármely műveleti körülmény között, de jelentősége tovább erősödik a béketámogató, stabilitást teremtő műveletek esetén, hiszen ebben az esetben felértékelődik a saját és baráti

⁹¹ Mr, Lester W. Grau – Tüzérség és lázadó ellenes műveletek: a szovjet tapasztalat Afganisztánban – Artillery and Counterinsurgency: The Soviet Experience in Afghanistan – CALL publication – Field Artillery Journal, May-June 1997. 36-43. oldal

csapatok védelme. Mindez azt jelenti, hogy dandár szinten mindenképpen igény van valamely röppálya analízis alapján működő célfelderítő rendszerre, de az önálló táborok védelmét is csak nehezen tudja elképzelni a csapata önvédelmére, megóvására kicsit is figyelő parancsnok. Természetesen mindez csak akkor működőképes, ha az említett eszközök rendszerben működnek, és a rendszerek üzemeltetését az egyébként alapfunkciót is ellátó parancsnokságok és törzsek végzik. Ezek az eszközök mindenhol a tüzér alegység parancsnok – aki egyben a támogatásra rendelt manőver erő tűzkoordinátora is – kezében összpontosulnak.

Mindezen okokból a tüzér alegységek parancsnokságának és törzsének tovább kellett képeznie magát, hogy a szakfeladatok ellátásán kívül végre tudják hajtani a járulékos feladatokat, ugyanakkor a kor színvonalának megfelelő fejlődési tendenciák által rájuk szabott követelményeknek is meg kell tudniuk felelni, amely legjellemzőbb, legszembetűnőbb vonása, a hatás alapú műveletek kiteljesedésében mutatkozik meg. A törzsek feladatrendszerét és beosztott állomány képzését tehát ebbe az irányba kell elmozdítani, valamint struktúráját úgy szükséges kialakítani, hogy ez a munkavégzés is biztosított legyen.

A béketámogató műveletek elemzését követően rámutattam arra a tényre is, hogy a tüzérség legjellemzőbb és legáltalánosabb sztereotípiát igazoló eszköze a löveg is jelen kell hogy legyen a műveleti területeken. A készenléti lövegparók, szakaszok, ütegek – a veszély és működési környezettől függő csoportosításban – jelentették azt az elrettentő, erődemonstráló, egyes esetekben reagáló erőt, amely egyrészt biztosította a manővererők feladatai folyamatos és időbeni tűztámogatását, másrészt visszatartották a szemben álló felet a meggondolatlan akcióktól. Figyelembe véve az erők (tűztámogató) megóvását, a rugalmasságot, az igénybevételek folyamatosságából következő váltási rendszereket, valamint a műveleti körülmények veszélyeztetettségi fokát a tűzvezetés szintje nagyon gyakran lekerült üteg szintről tűzszakasz szintre. Ez azért is volt több esetben jó megoldás, mert mindeközben a kiegészítő – lövész – feladatok megoldását is jobban támogatta a szakasz és attól alacsonyabb szintű csoportosítás és ebben az esetben a vezetési rendet nem kellett folyamatosan változtatni, egyértelmű és átlátható maradt a vezetési lánc.

A legszembetűnőbb tapasztalat azonban – amely szintén nem mond ellent a szabályzatokban lefektetett elveknek – a tüzér alegységek lövész feladatokkal történő megbízása. Nem egy-két példáról van csupán szó, hanem, figyelembe véve a megjelent publikációkat, valamint a műveleti biztonság (Operational Security – OPSEC) előírásait általános eljárás lett az utolsó 5 évben a tüzérek többfunkciós feladat ellátása. Mindez természetesen csak felkészített, kiképzett állománnyal valósítható meg, amely ismerve a rendelkezésre álló technikai eszközök képességeit, hatékonyan képes ellátni a gépjárművel és anélkül történő járőrözési-, terület és útvonal ellenőrzési-, felderítési-biztosítási-, valamint alapvető támadó- és védelmi feladatokat, valamint képes a bekövetkezett váratlan eseményekre, akciókra hatékonyan reagálni. Mindez igaz az alapvetően nem harcoló beosztásban lévő erőkre is, tehát a logisztikai, és (törzs)támogató alegységek katonáinak is képesnek kell lennie az alaprendeltetésből adódó feladatokon

kívül, a kiegészítő – lövész – feladatokat ellátni, mindemellett az alapfeladatok ellátási köre is, kiszélesedett, hiszen a saját alegység támogatásán kívül nemcsak a felelősségi területen lévő saját és baráti erők, hanem a civil lakosság támogatásával is számolni kell. Mindez igazolja a humán erőforrás önálló kategóriaként történő aposztrofálását, hiszen a felkészítés, kiképzés idején a várható feladat függvényében igen is külön kell foglalkozni vele, kiváltképp egy olyan létszámában kicsi haderőben, mint amilyen a Magyar Honvédség.

Természetesen nem lehet követelmény, hogy a tüzér kötelékek felkészítése teljes mértékben eltolódjon a lövész (gyalogos) képzés irányába. Evidencia, hogy egy tüzérallegységnek mindenek előtt saját, alaprendeltetésből adódó feladatainak ellátására kell késznek lennie. Ez az a képesség, amit elsősorban elvár tőle a manőver erő parancsnoka. Elsősorban ezt a feladatrendszert kell maximális pontossággal és hatékonysággal ellátni, és ez az, amely predesztinálja az alegységeket és annak tagjait a további feladatok hasonló színvonalú teljesítésére. A műveleti területen lévő tüzérallegységeknek készen kell állnia a tűztámogatás megvalósítására minden körülmények között, de a helyzet, valamint a műveletek intenzitásának csökkenésével a tüzér alegységek képesek hatékonyan kivenni részüket a műveleti területen jelentkező teljes feladatrendszer teljesítéséből.

4. A MAGYAR TÜZÉRSÉG JÖVŐBENI FELADATAI ÉS KÉPESSÉGEI A BÉKETÁMOGATÓ MŰVELETEKBEN

A közép- és hosszú távú tervek célkitűzéseinek elérése érdekében meg kell kezdeni a tüzér és harcászati szintű tüztámogató képességek kialakítását, a jövő építését, amelyhez jelenleg még rendelkezünk a szükséges alapokkal, a tüzér szakma képviselői szerint azonban az utolsó órában vagyunk. Ami tény, a közeljövőben nem számolhatunk alapvető harcászati alegység szintű tüzér kötelékkel, hiszen nincs tüzérosztályunk, hanem egy zászlóalj szintű szervezetbe van integrálva a harckocsi, a páncéltörő és a táborig tüzér fegyvernem szakmai kultúráját fenntartani és ápolni hivatott század (ütege) szintű szervezet. A manőver – lövész – zászlóalj szervezetében megmaradtak az aknavető és páncéltörő alegységek, de maga az aknavető már nem áll rendelkezésre olyan számban és minőségben, amely képes lenne kiszolgálni a minimális tüztámogató igényeket.⁹² Ezeknek a szervezeteknek kell most megtalálni azt a feladatrendszert, amely valóban életben tartja a fegyvernemi kultúrát, ugyanakkor megteremti azokat a feltételeket, amelyek a jövőben lehetővé teszik – egy esetleges és egyébként tervezett beszerzés után – a fegyvernem feltámadását, újraélesztését és valós képességeinek integrálását a várható küldetések végrehajtásába. A beszerzéseken kívül a valós képesség eléréséhez kutatásaim szerint strukturális és képzési feladatokat is meg kell valósítani szinte a Magyar Honvédség teljes vertikumában. Ezek nem jelentenek akkora többletköltségeket, mint amekkora eredményt tudnak biztosítani, ha a Magyar Honvédség nemzetközi szerepvállalásából adódó eredményeire gondolok.

Elemmezve a jelenlegi helyzetet, valamint az elérendő célt, a szükséges feladatokat a következő csoportokba soroltam be:

1. gyakorlati tapasztalatok és tudás megtartása;
2. elméleti ismeretek fenntartása, továbbfejlesztése;
3. technikai fejlesztések végrehajtása, azok lehetőségei;
4. szervezési feladatok;
5. új, nem feltétlenül tüzér képességek megszerzése.

⁹² Jelenleg, békében a következő tüzér alegységek találhatóak a Magyar Honvédség szervezetében:

Lövész század: 1 támogató szakasz, szakaszonként 2 db 82 mm-es aknavető és 2 db FAGOT páncéltörő rakéta komplexum.

Lövész zászlóalj: 1 aknavető szakasz 4 db 82 mm-es aknavetővel, 1 fő tüzmegfigyelő tiszthelyettessel, illetve a kidolgozó állománnyal. A zászlóalj törzsben 1 fő tüzér szakmai számú hadművelési tiszt van.

Harci támogató zászlóalj: 1 ágyútarackos tüzér üteg 12 db D-20 ágyútarackkal 4 szakaszba szervezve, 1 rakéta páncéltörő üteg 12 db KONKURSZ komplexummal 3 szakaszba szervezve.

Dandár tüztámogató részleg: 4 fő, de csak az MH 25. Klapka György Lövész dandár szervezetében, az MH 5. Bocskai István Lövész dandár nem rendelkezik ilyen szervezettel.

4.1. Gyakorlati tapasztalatok és tudás megtartása

Akár a jelenleg rendelkezésre álló, akár a jövőben beszerzésre kerülő technikai eszközök szakszerű alkalmazásáról legyen szó, mindenképpen szükséges a technikai eszköz karakterisztikájához tartozó szakértő tapasztalat. Mindez igaz nem csupán a lövegekre, hanem a tüzérség, mint rendszer üzemeltetéséhez nélkülözhetetlen teljes spektrumú technikai eszközökre, úgy mint vezetési, azon belül is a tűzvezető rendszerekre, a numerikus adatokat biztosítani képes, az ISTAR (Intelligence Surveillance Target Acquisition and Reconnaissance) rendszer részét képező felderítő eszközökre (technikai és optikai felderítő rendszerek és eszközök egyaránt), a lövegekre, lőszerekre és azok tartozékaira egyaránt.

A gyakorlati tapasztalatok megtartása azonban nem csupán a technikai eszközök kezelését jelenti, hanem mindazokat az alegységparancsnok által alkalmazható harcászati, tűzvezetési és harcszolgálati fogásokat, amelyek biztosítják azt a szükséges repertoárt, amely változó hadműveleti körülmények között is biztosítja az alegység számára a sikeres feladat végrehajtást és túlélést. Ugyanakkor szükséges megtartani azt az alapot, amely biztosítja bármely fegyverrendszer adaptálásának lehetőségét, és amely feltételezi a tüzérség alkalmazásának rendszerszemléletű⁹³ megközelítését a fegyvernemen belül és a harcászati-, hadműveleti környezetben megjelenő más rendszerek vonatkozásában egyaránt.

Szükséges fenntartani a lövegrajok, optikai- és technikai felderítő alegységek, tűztámogató és tűzmegfigyelő csoportok, meteorológiai alegységek, bemérő rajok, tűzvezető részlegek, valamint a logisztikai alegységek szakharcászati, valamint harcszolgálat végrehajtási képességét. Szükséges továbbá mindezen alegységek egy rendszerben történő alkalmazás képességének fenntartása legalább üteg szinten, hiszen ezen alegységek feladat végrehajtásának dialektikus egysége a siker feltétele. Minden kötelék professzionális, gyakran „taylori” munkamódszerek alkalmazásával éri el a gyors, hatékony, időbeni és pontos munkavégzést, mely alapismeretek nem minden esetben függenek magától a rendszeresített technikai eszköz típusától.

A jövőbeni rendszerek technikai adataitól függetlenül megkönnyíti a rendszerbeállítás folyamatát, ha nem szükséges elmagyarázni, vagy tanítani az alegységparancsnokoknak, illetve az állománynak, hogy mi a teendő egy előkészített, vagy egy nem előkészített rendszer elfoglalásakor, hogy hányféleképpen lehet megalkotni a párhuzamos tűzlegyezőt, melyek az alapvető teendők a tűzkészség eléréséig, hogyan kell berendezni a

⁹³ „A tüzérség hatékony alkalmazása a TŰZÉR RENDSZER teljes vertikumának kiegyensúlyozott fejlesztését, rendszerben történő alkalmazását feltételezi, mivel bármely hiányosság drasztikusan csökkenti a rendszer egészének hatékonyságát, illetve a támogatott összefegyvernemi erők sikeres tevékenységét.” – Felházi Sándor - A magyar tábori tüzérség automatizált harc-, tűzvezetési és információs rendszere a 21. században – Nemzetvédelmi Egyetemi Közlemények 2001/5. – 44-57. oldal

tüzelőállás körleteket, hogyan lehet elérni a különböző tűznemek alkalmazásával a pusztítási célokat, melyek az alapvető jelentési kritériumok a különböző részfeladatok befejezésekor, melyek az alapvető biztonsági rendszabályok a technikai eszközök és a lőszerkezelésekor, hogyan kell elhagyni a tüzelőállást, illetve a tüzelőállás körletet stb., stb., stb. Technikai eszközt bármikor lehet vásárolni, ellenben kiképzett rendszerszemléletű vezetőt és kiszolgáló állományt hosszú idő alatt lehet felkészíteni. Ezért nagyon oda kell figyelni, hogy a még meglévő tüzér ismereteket, képességeket fenntartsuk.

A fegyvernemi kultúra fenntartásának tehát az egyik legfontosabb feltétele az évek során végrehajtásra került hazai és nemzetközi gyakorlatok során megszerzett szakmai tapasztalat megtartása, valamint átadása annak a nemzedéknek, amely később került a rendszerbe. Ezeknek a tapasztalatoknak az átadása nem lehetséges csupán az elméleti ismeretek folyamatos ismétlésével, azok csak a végrehajtók izomzatán keresztül maradnak meg a Magyar Honvédség tüzérségének rendszerében, vagyis folyamatos gyakorlás teszi alkalmazhatóvá a megszerzett tapasztalatokat. Mindez azt jelenti, hogy a szakharcászati gyakorlatoknak, gyakorlásoknak, tűzvezetéseknek – legyen az terepen vagy szimulációs térben levezetett – harcszolgálati foglalkozásoknak, valamint technikai ismereteket szintentartó foglalkozásoknak a jövőben is szerves részét kell képezniük a tüzér alegységek felkészítésének.

A gyakorlati tapasztalatok megtartása azonban nem csak alegység (szakasz, üteg) szinten fontos tényező, hanem nélkülözhetetlen osztály és hadműveleti szinten egyaránt. Ez az a kérdés, amely jelenleg szinte megoldhatatlan feladat elé állít minket, hiszen ezeken a vezetési szinteken nem léteznek, elsődlegesen ezzel a feladattal foglalkozó szervezetek. Mindez azt jelenti, hogy a megszerzett gyakorlati tapasztalat, amely egy tüzérosztály vezetéséhez nélkülözhetetlen – és nem csupán az osztályparancsnokra gondolok, hanem kimondottan az osztály, mint alapvető dandár szintű tűztámogató alegység működését biztosító szervezetekben feladatot ellátó beosztásokból adódó gyakorlati tapasztalatokra a törzsben és a harci kiszolgáló támogató alegységekben – egyre kevesebb számban vannak jelen. Ugyanez elmondható a hadműveleti szinten megoldásra kerülő harci és adminisztrációs feladatok gyakorlati tapasztalataival rendelkező személyi állomány rendelkezésre állásával. Abban az esetben, ha nem kezdődik meg záros határidőn belül egy újabb generáció felkészítése, egyszerűen nem lesznek meg azok a személyek, akik képesek lennének gyakorlati tapasztalataikat átadni azon egyszerű oknál fogva, mert nem részei a rendszernek.

Az oktatásban lassan ugyanez a nem kívánt állapot lesz érzékelhető, hiszen a létszámviszonyok drasztikus csökkenésének eredményeként egyre kevesebb azon személyek köre, akik fő feladatként a gyakorlati oktatással tudnak foglalkozni. Főleg a tisztképzésben van jelentős veszélye a lövéstan, tűzvezetés, harcászat és harcszolgálat, valamint a tüzér felderítés szakmai fogásai, apró praktikumai átadásában bekövetkező ürré nem töltése esetén ezen képességek elvesztésének. Nem tartható fenn sokáig a nyugállományú kollégák visszahívása a gyakorlati tapasztalatok átadása érdekében.

Állításom alátámasztásához csupán egyetlen számadatot kívánok megjelölni: a mai Magyar Honvédség aktív tagjai között, akik valamilyen módon még kapcsolatba vannak a tűzérsgel és nem valamely másik fegyvernem, szakcsapat, illetve tevékenységi körben végzik feladatukat, kevesebb mint 5 fő⁹⁴ hajtott végre osztály szintű harcászati és tűzvezetési gyakorlatot, illetve osztály szintű tűzfeladatot. Ugyanezen számadat igaz a hadműveleti tűztámogatási feladatok (tervezés, szervezés, koordinálás, végrehajtás, ellenőrzés) megoldásában gyakorlati tapasztalattal rendelkező személyek esetében is, de ettől már csak az nagyobb kihívás, hogy a két számadatot megtöltő személyek köre átfedést mutat. Tehát ha valóban fontosnak tartjuk a tűzérsgel támogatás képességének fenntartását, nélkülözhetetlen ezen személyek rendszerben tartása, gyakorlati tapasztalatuk megtartása, integrálása a jelenlegi és jövőbeni rendszerbe, természetesen a személyek motivációjának fenntartása mellett, amely nem biztos, hogy még mindig elegendő a szakmai érzések elvén történő követelmények támasztásának metodikáját használva, bár kétségkívül ebben bízhatunk leginkább.

4.2. Elméleti ismeretek fenntartása, továbbfejlesztése

Az elméleti ismeretek szükségesek a gyakorlati tapasztalatok fenntartásához, új tapasztalatok feldolgozásához, analizálásához, valamint a felkészítés és kiképzés további rendszeréhez való illesztéséhez.

A szellemi kompatibilitás, a nemzetközi tapasztalatok feldolgozása és integrálása nyújthatja azt a biztos és erős alapot, amely legitimé teszi, teheti a tűzérsgel rendszer és képesség fejlesztésének lehetőségét.

Ugyanakkor az elméleti ismeretek fenntartásának tárgyalásakor nem csupán a meglévő alegységeink (szakasz, üteg szint) vezetéséhez, műveleti tervezéséhez szükséges ismeretek szintentartására gondolok, hanem – ami emellett legalább, ha nem nagyobb jelentőséggel bír – reális lehetőségeinket figyelembe véve egy tűzérosztály, valamint a dandár és a szárazföldi erők tűztámogatásának, a hatás alapú műveletek tervezési eljárásának adaptálása után annak tervezési folyamata vezetéséhez és irányításához szükséges ismeretek szintentartása, valamint a kulcsbeosztású személyeinek felkészítéséhez és rendszerben tartásához nélkülözhetetlen ismeretek konzerválására és azok tovább fejlesztésére. Mindezen ismereteknek meg kell maradniuk, illetve meg kell tartani azokat a személyeket, akik képesek működtetni a tűz- és tűzérsgel támogatást, valamint értik és képesek a működéséhez elengedhetetlenül fontos feltételeket biztosítani a különböző vezetési szinteken, legyen az összefegyvernemi zászlóalj, dandár, haderőnemi, közép vagy felső szintű parancsnokság.

A másik járható módszer a meglévő tudásalap megtartása mellett a jövő generációjának szisztematikus és tervszerű felkészítése hazai és nemzetközi iskolákra történő beiskolázások végrehajtásával, melynek tervezésekor nem feltétlenül a meglévő

⁹⁴ A szerző saját felmérése alapján

nyelvi alapot kell kiindulópontnak tekinteni, hanem a motivációt, a meglévő és elért szakmai, személyi és vezetési képességeket, valamint az új ismeret feldolgozás hatékony képességét.

A kiválasztott személyek elméleti felkészítését ki kell szélesíteni a tüzérségi támogatás megvalósításának végrehajtásától minimálisan a dandár és hadosztály/hadtest tüztámogatásának tervezési, szervezési, végrehajtási, ellenőrzési és vezetési ismereteivel. Ez az ismeret biztosíthatja a Magyar Honvédség jelenleg érvényben lévő ambíció szintjének teljes körű megvalósítását adhat alapot a nemzetközi viszonyok között alkalmazható tüzérség jövőjének megteremtéséhez. Ugyanakkor ez a legköltséghatékonyabb módja, hogy a szakma bent maradjon a nemzetközi műveletek vérkeringésében, így jutva realisztikus tapasztalatokhoz, hiszen törzstisztek, összekötő tisztek külföldi iskolákba küldése – alegységek nélkül – biztosíthatja a szakma fejlesztési irányainak, műveleti alkalmazásának naprakészen tartását.

A teendők tehát:

A kiválasztott személyek (aknavető és páncéltörő szakasz, üteg parancsnokok, zászlóalj tüztámogató részleg állománya, század tűzmegfigyelő csoport állománya; osztályparancsnok, parancsnok helyettes, törzsfőnök, dandár tüztámogató részleg parancsnok(-ok), hadosztály/hadtest tüztámogató tiszt(-ek), tűzkoordinátor(-ok)) hazai és nemzetközi beiskolázásának megtervezése, ha szükséges a beiskolázáshoz szükséges feltételek megteremtése.

Nemzeti alapon, a Zrínyi Miklós Nemzetvédelmi Egyetem (ZMNE), valamint a tiszthelyettes képző iskola bázisán szükséges a meglévő, valamint a hadtudomány fejlődéséből következő új elméleti ismeretek oktatási tematikájának kidolgozása és illesztése az előmeneteli és az alapképzés rendszerébe.

Rendszer szemléletű megközelítés szerint, elsősorban nem rendfokozathoz kötött ismereteket kell nyújtani a beiskolázottak számára, hanem lényegesen nagyobb profitot hozna mind az egyén, mind a rendszer számára, ha a személyek a beosztás betöltése előtt fel lennének készítve a beosztás ellátásához szükséges ismeretekre. Tehát az általános képzések után igen is követelmény lenne, hogy ha egy szakaszparancsnok eddigi eredményei és hozzáállása alapján alkalmas ütegparancsnoki beosztás ellátására, akkor el kell végeznie az ütegparancsnoki tanfolyamot. Mindez igaz lenne az összes, tűzér és tüztámogatáshoz kapcsolódó valamennyi vezető- és kulcsbeosztásra. A pontos kialakítás az elfogadott állománytáblák által meghatározott követelményekhez igazodna, de szükséges a század, zászlóalj, dandár, hadosztály-hadtest tüztámogató csoportjainak, és azok állománya részére képzés szervezése, ezzel is biztosítva a szakmán belüli mozgás lehetőségét. Ez azért is szükséges, mert az ambíció szinteknek megfelelő, azt támogatni képes humán erőforrás nem lesz akkora létszámú, amely csak vertikális előmenetelt lesz képes biztosítani a szakmán belül. Ha azonban egy aknavető, vagy páncéltörő szakaszparancsnok számára a tüztámogató részlegben, csoportban biztosítható az előmenetel, akkor biztosítanunk kell a szükséges tudás megszerzésének lehetőségét. A

szakmai alapismeretei és tapasztalatai predesztinálják a következő beosztás ellátásának képességére, de még egyszer hangsúlyozom, hogy mindezt nem a beosztás ellátása közben kell megtanulnia. Természetesen a folyamat ellenkező irányban is igaz, hiszen a zászlóalj tűztámogató részlegparancsnok ahhoz, hogy ütegparancsnok, vagy esetleg tűzérsztály valamely vezető beosztását képes legyen ellátni, arra fel kell készülnie. A felkészítés szükségessége igaz a különböző szintek azonos feladatrendszerű beosztásaira is, hiszen egy szakasz, vagy ütegparancsnoki munka között legalább akkora különbség van, mint a zászlóalj és dandár, nem beszélve a hadosztály-hadtest tűztámogató részleg (csoport) feladatrendszere között.

A tanintézetek biztosítanak tehát az elméleti képzést, de mindennek ki kellene egészülnie gyakorlati képzéssel is, hiszen főleg harcászati szinten a gyakorlati megvalósítás képességének prioritást kell élveznie. A gyakorlati képzés a csapatoknál kell, hogy megvalósuljon, hiszen nekik van meg a szükséges technikai és az azt kiszolgálni képes logisztikai bázisuk a képzés végrehajtásához, illetve az ott dolgozó szakemberek tudják átadni a legutolsó gyakorlati és műveleti tapasztalatokat a gyakorlatban, hiszen ők élnek benne.⁹⁵

A képzés vezetése alapvetően a tanintézet felelősége lenne, tehát az ott dolgozó szakemberek is részei lennének ennek az oktatási folyamatnak, amely a tematika betartásának biztosítéka mellett megteremtené a lehetőséget az oktatói állomány számára, hogy az utolsó tapasztalatokat ők is a lehető legrövidebb időn belül illeszthetnék a következő elméleti képzés rendszerébe. A folyamat nem eredendően új, hiszen az egykori tüzér tanszék és jogutódja eddig is ezt a metodikát követte a gyakorlati képzéseket illetően, de mindez főleg az egyéneken, egymás ismeretén, a lojalitáson és nem a rendszeren múlt.

Ugyanakkor sokkal hatékonyabb lenne a jelenleg érvényben lévő előmeneteli rendszer megváltoztatása, és nem a következő rendfokozat elérésére irányuló előmeneteli tanfolyam elvégzése kellene legyen a következő rendfokozatba lépés feltétele. Figyelembe véve a jelenlegi missziós leterheltséget, nagyon kevés idő marad a különböző, törvényekben és szabályozó okmányokban megkövetelt végzettségek megszerzésére irányuló tanfolyamok elvégzésre, ha pedig azok alkalmazhatóságának vizsgálatát elvégezzük, realizálhatjuk azok csekély gyakorlati hasznát. Sokkal fontosabb lenne a különböző beosztásokra történő felkészítés, és ha ahhoz egyébként magasabb rendfokozat illeszthető a nomenklatúrában, akkor annak odaadása szakmai részről nem lehet kérdés. Így tehát nem törzsőrmesteri, vagy főhadnagyi előmeneteli tanfolyam, hanem tűzvezető beosztott, vagy ütegparancsnok helyettesi tanfolyamra lenne szükség, de itt említhetném például a személyügyi beosztott, vagy a tüzér logisztikai szakaszparancsnoki tanfolyam létjogosultságát.

⁹⁵ Az MH-ban kialakításra került a tapasztalat feldolgozó rendszer, melynek első eleme az alegység szintű tapasztalat feldolgozás mind műveleti alkalmazás, mind a kiképzés-felkészítés során.

Az oktatás másik lehetséges és nagyon hasznos iránya – amely nem mond ellent a fent megfogalmazottaknak, hanem erősíti azt – a nemzetközi iskolákon történő oktatásokon, tanfolyamokon való részvétel. Az USA, a német, esetleg az angol tűzér iskolákban fel lehetne készíteni nemcsak a végrehajtó állományt, hanem az oktatók ismereteit is naprakészen lehetne tartani. Az említett nemzetek – mivel többször voltak és valószínűleg a jövőben is többször fognak résztvenni multinacionális műveletekben – naprakész, aktuális tapasztalatokkal rendelkeznek, melyek integrálhatóak a felkészítés és a nemzeti alkalmazás rendszerébe. A Nemzetvédelmi Egyetem Művelési Támogató Tanszékének kitűnő kapcsolata van a német tűzér kiképző iskolával⁹⁶, míg az MH ÖHP nagyon jó kapcsolatot épített ki az USA IMET program gazdával, melynek eredményeként az USA tűzér tanfolyamaira számos tűzér kolléga kerülhetett beiskolázásra. Ezeknek a személyeknek a tapasztalatait eddig csupán az alegységek tudták kamatoztatni, de véleményem szerint itt lenne az ideje ezen tudásnak az illesztése a mindennapokba és a hazai oktatásba is. Ehhez arra van szükség, hogy a kint végzetek tapasztalataikat adják át, illetve az oktatással, képzéssel foglalkozó szervezetek vagy delegáljanak oktatókat a nemzetközi iskolákba, vagy a kint végzeteket kell rotációs formában vezényelni, esetleg áthelyezni az oktatási intézményekbe.

A lehető legtöbb hazai gyakorlaton részt kell vennie tűz- és tűzérési támogatással foglalkozó szakembereknek, alegységeknek összekötő csoportokkal, megfigyelőkkel erősítve a tűztámogatás megszervezésének, megtervezésének, végrehajtásának és vezetésének felelőségét illetve biztosítani szakmaiságát. Minden, legalább század szintű gyakorlás és gyakorlat nélkülözhetetlen eleme a fent említett szakmaiságot képviselő állomány, amely természetesen alapvetően a rendszeresített állományból kell, hogy kikerüljön, de az oktatási intézmények, előjáró szervek, más alegységek párhuzamos beosztásában lévő emberek jelenléte – ha mindez egy időben nem túl nagy számú, koordinált és előkészített jelenlét – csak hasznos lehetne a jövő szempontjából.

Az elméleti tudás fejlesztésének egyik leghatékonyabb módja, a gyakorlati alkalmazásból leszűrt tapasztalatok és következtetések integrálása, amelyek akkor a leghatékonyabbak amikor az egyén a saját bőrén érzi a napi munka követelményeit, amely kiegészül a hadművelleti területen történő fokozott igénybevételű, a környezet komplexitásából eredő megerőltető munkavégzéssel, melynek eredménye a gyakorlatban azonnal pozitív vagy negatív visszajelzéssel értékelődik. Lehetőség szerint ezért nemzetközi missziókba összekötő tisztek, törzstisztek delegálása a különböző szintű parancsnokságok tűztámogató, hatás alapú műveletek tervező részlegeibe jelentős mértékben hozzájárulhatna a szakmai ismeretek további fejlődéséhez, ezzel is előkészítve alegységeink alkalmazását.⁹⁷ A beosztások cserélődnek, ezért azt gondolom, hogy objektív akadálya nem lehet ezen lehetőség kihasználásának, de csak akkor, ha az említett

⁹⁶ „A német Tűzér iskola már 1996 óta szoros kapcsolatot tart a Magyar Honvédséggel, azon belül a Zrínyi Miklós Nemzetvédelmi Egyetem HTK Tűzér tanszékével.” - http://www.zmne.hu/Forum/03marcius/vegzosok_.htm - 2009. 01. 22.

⁹⁷ Kitűnő példa: Somogyi János alezredes előadása a Hadtudományi Társaság részére, A tűztámogatás integrációja hagyományos háború és béketámogató műveletekben címmel.

beosztásokba a tűz-, tüzérségi támogatás megvalósításában jártas szakembert küldünk ki, aki hazatérve vállalja, hogy a megszerzett tapasztalatokat átadja a szakma részére.

Mindezek persze csak akkor érhetik el a megkívánt hatékonyságot, ha a megszerzett tudás és tapasztalat integrálásra kerül a napi élet feladatainak végrehajtásába, valamint a felkészítés és kiképzés, valamint az oktatás rendszerébe.

4.3. Technikai fejlesztések végrehajtása, azok lehetőségei

A 21. század prognosztizált, illetve napjainkban folyó katonai műveletei a jelenleginél reagáló képesebb, a szövetségi feladatokhoz jobban illeszthető, ugyanakkor a nemzeti igényeknek is minden tekintetben megfelelő és több egymástól eltérő feladatra alkalmazható képességalapú Magyar Honvédséget igényel, benne a tüzér alegységekkel és tűztámogatásért felelős szervezetekkel. Ezt 1999-ben egy kutatócsoport a következőképpen fogalmazta meg: „NATO-tagjaként a Magyar Honvédség tüzérsége - mint a szárazföldi haderőnem egyik alapvető és meghatározó tűztámogató eleme - 2013-ra váljon egy képesség alapú haderő, képesség alapú fegyvernemévé.”⁹⁸

A haderőfejlesztés központi kérdése az, hogy hogyan lehet nagyobb fizikai teret kevesebb erővel a leghatékonyabban ellenőrzés alatt tartani. Következtetésképpen az USA szárazföldi csapatainak hosszú távú fejlesztésének koncepcióját így summázták: „...a szárazföldi csapatokat csökkenteni és mozgékonyabbá kell tenni. Kevesebb páncélos jármű és több modern tüzérségi eszköz szükséges...”⁹⁹. A koncepció abból indul ki, hogy a jövő hadszínterein, válságövezeteiben a sikereket az információs fölény biztosítja, illetve az ebből következő előnyök, amelyek lehetővé teszik a szemben álló fél megtévesztését, harctevékenysége végrehajtására eltervezett szándékának korai felfedezését.

Ebben a fejlesztési elgondolásban kiemelik a tüzérség szerepét, ugyanis a tüzérség már ma is olyan képességekkel rendelkezik, amelyek az információs fölény biztosításában a jövőbeni szerepét még inkább erősítik. Ezek a képességek a felderítésben, a vezetésben és az ellenségre tűzzel való ráhatásban tárgyiasulnak. Az akkori fejlesztési irányok és elképzelések igazolásra kerültek az azt követő műveletekben.

Már ma is jelentős, de a jövőbeni fejlesztéseknél egyre hangsúlyosabbá válik a tüzérségi rendszer felfogás. A tüzérségi rendszer egy számítógépes hálózattal támogatott felderítő, (tűz)vezetési és csapásmérő struktúra, amely lehetővé teszi a rendelkezésre álló tüzérségi, felderítő és tüzeszközök bevetésének rugalmas, nagy hatásfokú optimalizálását (tűz centralizálása, decentralizálása).

⁹⁸ Dr. Szendy István alezredes, Mlinárik László alezredes, Furján Attila őrnagy, Szabó Tibor őrnagy, Felházi Sándor mk. őrnagy, Szép László mk. őrnagy – Az MH tüzérsége az ezredforduló után – <http://www.zmne.hu/Forum/99jun/tuzer.htm> - 2009. 01. 22.

⁹⁹ US– Landstreitkräfte werden modernisiert Soldat und Technik 9/1998. p. 556.

A hadműveletekben elfoglalt helyét tekintve a tűztámogatás összhaderőnemi kategória, amelynek fontosságát és az abban résztvevő erők feladatköreit a Budapesten 2002. november 6-án megrendezett negyedik nemzetközi tudományos szakmai konferencia elemzett és értékelt. „A Magyar Honvédségen belül a tűztámogatás más NATO-országokat is figyelembe véve speciális helyzetben van. A tűztámogatásban résztvevő erők közül a feladatok több mint 40%-át a tüzérségnek kell végrehajtani, továbbá a szervezeti felépítésből adódóan a résztvevő erők összefogása, illetve koordinálása is az adott szintű tüzér vezető feladata”¹⁰⁰.

A tüzérség és a tűztámogatás helye és szerepe a 21. század nemzeti és szövetségi követelmények és elvárások szerint végrehajtandó katonai műveletekben megkérdőjelezhetetlen. A tűztámogatás milyensége, minősége egzakt módon befolyásolja azt, hogy a Magyar Honvédség mennyire lesz képességalapú haderő.

A tüzérség fejlesztésénél kutatásaim alapján az alábbi alapelveket javaslom figyelembe venni:

- A magyar tüzérség legyen képes a tervezett manővererők tűztámogatását a NATO-elveknek megfelelően végrehajtani.
- Egyes alrendszerivel legyen képes az ENSZ, illetve a NATO által végrehajtandó békeműveletek feladataiban részt vállalni.
- A technikai fejlesztést pénzügyi okok miatt több lépcsőben lehet végrehajtani, de nem szabad szem elől téveszteni, hogy a Magyar Honvédség tüzérségét egy rendszernek kell tekinteni.
- A fejlesztés költségeinek racionalizálását az eszközök hatékonyságának, minőségi mutatóinak javításával lehet ellensúlyozni.
- A fejlesztéshez iránymutatónak kell tekinteni a NATO szárazföldi erők négyes munkacsoportjának 2001. április 18-án AC/225(LG/4)D számon kiadott irányelveit a tüzérség fejlesztésére, amelyek a következők: a pontosság, hatásosság és a lőtávolság növelése; a logisztikai terhek csökkentése; a harcászati/hadműveleti mobilitás és a túlélőképesség növelése; továbbá az interoperabilitás fejlesztése.

A következőkben a tüzérségi alrendszerek fejlesztési lehetőségeit elemzem a logisztikai alrendszer kivételével, hiszen nem kívánok pontos berendezést, haditechnikai eszközt megjelölni, tehát a pontos logisztikai alrendszer felépítésére sem tudok javaslatot tenni, mert az a rendszeresített eszköz kiszolgálási igényétől nagymértékben függ. Általánosságban annyi mondható el, hogy az új beszerzéseknek – logisztikai vonalon is – támogatnia kell a moduláris felépítés lehetőségét, valamint a könnyített anyagok kerülnek előtérbe a légi hadműveleti és harcászati manőverezési lehetőség biztosítása miatt.

¹⁰⁰ Felházi Sándor – Mlinárik László – A tüzérség korszerűsítésének és fejlesztésének alternatívái – Hadtudomány 2004/2. – 42-53. oldal

4.3.1. Löveg és lőszer

A löveg és lőszer fejlesztési irányokat célszerű egy fejezetben tárgyalni, hiszen a tüzérségi rendszert vizsgálva ez a két tényező áll a legszorosabb fizikai kapcsolatban egymással. A löveg határozza meg a löszerek repertoárját, habár egységesített lövegjellemzőhöz standardizált lőszer társítható. Nem célom, hogy letegyem a voksom bármely fegyverrendszer mellett, hiszen az OGY határozat alapelve szerint is törvényes közbeszerzési eljárás után lehet csak szó bármilyen beszerzésről. Éppen ezért a löveggel és lőszerrel szemben támasztott követelményeket fogalmazom meg, amely alapján elkezdődhet a pályázat kiírása, és a legmegfelelőbb pályázat kiválasztást követően kezdődhet a rendszeresítési eljárás.

A fejlesztés irányának – figyelembe véve lehetőségeinket és az ambíció szintek teljesítésének követelményeit – a manőver erők tüzér alegységei számára nélkülözhetetlen technikai eszközökre kell fókuszálnia. Ezek a századok és zászlóaljok aknavető eszközei, valamint a dandár tüzérosztályának lövegei a szükséges löszerekkel.

A jövő lövegeivel és löszereivel szemben az alábbi követelmények támaszthatók:

Löveg:

- csöves tüzérséggel lehetőleg 20-40 km lőtávolság elérése;
- 360° tüzelési lehetőség biztosítása;
- autonóm alkalmazású fegyverek alkalmazásának lehetősége;
- harcászati szintű kis hatótávolság;
- a tűztámogató alegységek és a gépesített manővererők mobilitásának egységesítése, vagy a mobilitás sebességének és ütemének közelítése;
- hadműveleti szállíthatóság, légi úton is;
- harcászati légi szállíthatóság (helikopterekkel, akár külső függesztékként) a zászlóalj szinttől alacsonyabb szervezeteknél;
- kompatibilis platformok rendszeresítése;
- 24 órás harctevékenységi képesség minden klimatikai, időjárási és terepviszonyok közötti biztosítása;
- az eszközök gyors telepíthetősége és lebonthatósága.

Lőszer:

- megfelelő időzithető hatás elérésével (helységarcra való alkalmasság elérésével) a tűzcsapások során bekövetkező járulékos károk csökkentése, elkerülése;
- a kemény és fedett célok ellen kilőhető löszerek rendszeresítése;
- irányított tüzérségi löszerek rendszeresítése;
- a harckocsik elleni aknák, löszerek megosztott irányzású tűztámogatással való alkalmazása, széles körű tájékoztatás mellett;

- nem halálos rendeltetésű lőszer alkalmazásnak lehetősége (világító, köd, zavaró stb.)
- precíziós fegyverzettel és lőszerrel a felelősségi terület mélységben lévő célok pusztítása;
- csöves általános támogató tüzérséggel lehetőleg 40 km lőtávolság elérése;
- csökkentett méretek és moduláris kivitel megvalósításának lehetősége;
- a lőszer csomagolásának, kezelésének, raktározásának, szállításának fejlesztése, beleértve a szükségletek előrejelzését is.

Jogosan tehető fel a kérdés, szükség van-e egyáltalán a lövegek, illetve lőszer beszerzésére. A zászlóalj aknavető eszközeire mindenképpen áldozni kell, hiszen nincs elegendő számú, használható aknavető.¹⁰¹ Ha nem valamely segély keretében (pl.: FMF) kerül rendszeresítésre aknavető löveganyag, akkor érdemes megfontolás tárgyává tenni a fent felsorolt követelményeket. Szándékosan nem írtam ürméretet, sokkal fontosabb a képességeknek való megfelelés. Természetesen prioritások felállíthatóak a képességek tárházából, de azt szintén differenciáltan kell megtenni, a szervezeti szintnek megfelelően. Így század szinten a mobilitás, könnyű szállítás, harcászati légi szállítás, valamint a gyors telepíthetőség és lebonthatóság kerül előtérbe. Zászlóalj szintű tüztámogatáshoz már a mobilitás mellett a 24 órás folyamatos üzembiztonság, valamint a kemény és fedett célok elleni hatékonyság is előtérbe kell, hogy kerüljön a felelősségi terület tüzzel való támogatásának képességével, amely a lőtávolság függvénye.

A dandár tüztámogatás megvalósításáért felelős tüzérosztály löveg-lőszer anyag cseréje már valóban nehezebb kérdés. A jelenleg meglévő löveg (D-20) ürméretét tekintve rendelkezik azzal a képességgel, amely a fent felsorolt követelmények egy jelentős részét képes teljesíteni. A mobilitási követelményeknek azonban nem tud megfelelni. Ugyanakkor előny a kezelői állomány magas száma, amely a nem kifejezetten tüzér feladatok ellátása során juttatja előnyhöz az alegységet. Az eszköz rendszerben tartása esetén a lőszer beszerzésre azonban mindenképpen szükség lenne, hiszen a repeszromboló és a 4 db rádiózavaró lőszeren kívül (amelyek egyébként már hatástalanok) nincs más lehetőség a tüztámogatás megvalósításához.

A pontos számvetések, valamint a rendszeresítési és beszerzési költségek, a pontos képességbeli tulajdonságok elemzése külön dolgozat elkészítéséhez adna elegendő témát, ezért most csak a lehetőségek felvetésével kívánom felhívni a döntéshozók és a szakma figyelmét a löveg-lőszer 2020-ig elérendő képességeinek hiányosságaira. Meggyőződésem, hogy a fent említett problémákat a kötelezettségek teljesítése előtt 4 évvel már orvosolni szükséges ahhoz, hogy a képességek a kiképzések és felkészítések után elérjék az elvárható szintet. Ha mégis egy új eszköz beszerzése mellett teszik le a

¹⁰¹ A jelenleg meglévő 82 mm-es aknavető nem áll annyi számban rendelkezésre, amennyi az állománytáblákban rendszeresített mennyiséget lefedi, így azok helyettesítő eszközként vannak jelen a beszerzések realizálódásáig. Tovább nehezíti a hatékony alkalmazást ezen technikai eszközök hadrafoghatósága. Pontos adatokat az értekezés nyílt minősítése miatt a szerző nem közöl.

vokсот, akkor mindenképpen szem előtt kell tartani a rendszerszemléletű beszerzést, amely nem állhat meg a löveg-lőszer kérdésnél, hanem a többi tüzérségi – meglévő, vagy beszerzés alatt álló – alrendszerhez illeszthetőnek kell lennie.

4.3.2. Felderítés

A béketámogató műveletekben a felderítésnek kiemelt szerepe van és döntő feltételévé válik a tüzérségi rendszer hatékony alkalmazásának. „A tüzérség a felderítéssel megteremti a tűzharc alapjait és jelentősen hozzájárul a katonai szervezet vezetőjének a helyzetmegítéléséhez.”¹⁰² A tüzérség minden felderítő és csapásmérő eszköze természetesen összekapcsolásra kerül egy egységes műveleti vezetési rendszerbe (mint, ahogy történik a békeműveletekben használt német FAUST-rendszerrel). Ezzel a felderítési eredmények haladéktalan továbbítása biztosítottá válik a tüzérségi tűzfegyverekhez, a célok pusztítása céljából. Az adatok a felderítő információs hálózaton keresztül jutnak el a csapatvezetéshez, a helyzetmegítélés eredményes végrehajtása érdekében.

Természetesen a felderítő eszközökkel szemben támasztott követelmények a jövőben is a tüzérség bevetéséből eredő feladatokból erednek. Alapvető követelmény, hogy a felderítési eredményeket 24 órán át, éjjel és nappal, minden fajta környezeti feltétel között a bevetési körzeten belül, a céladatok minőségének biztosításával kell szállítani. Ebből kiindulva a felderítő erőknél nagy mobilitással, légi szállíthatósággal kell rendelkezniük és megbízhatóan, továbbá nehezen zavarhatóan kell működniük. A pontosság és hatásosság növelése területén a fejlett vezetési rendszerek által lehetővé válik a célok tömeges kiválasztása, az egy tüzelőállásból több cél, célcsoport pusztítása. A felderítési ciklus idők csökkentése, vagy repülésből (pilótánélküli vizuális ellenőrző eszközök, lőszer, és rakéták alkalmazásával) komplett autonóm és dinamikus célfelderítés és csapásmérés végrehajtása érhető el a tűztámogatásban.

A felderítő eszközök szerepe a béketámogató műveletekben megnőtt. A jövő szárazföldi csapatok struktúrájának kialakulásával párhuzamosan a tüzércsapatok felderítőeszközeinek egy részét az új technikai követelményeknek megfelelően fejlesztett rendszerek jelentik. Új felderítő eszközök rendszeresítésre kell, hogy sor kerüljön azzal a céllal, hogy az eddig meglévő képességi hiányok kiküszöbölésre kerüljenek, vagy a használatban maradó, meglévő rendszereket, a rendszerben tarthatóságot meghosszabbító intézkedésekkel, továbbá harcértéküket javító költséghatékony döntésekkel tovább üzemeltessék.

A szárazföldi csapatok tüzérsége – általánosan – a következő felderítő eszközkomponensekkel rendelkezik, rendelkezhet:

¹⁰² Klaus-Michael Schmidt (Fordította: Varga László) – A tüzérség rendszere a Szárazföldi Haderő fegyverzete szempontjából – Soldat und Technik– 1996/5. – p. 309.

A tüzér megfigyelők, akik szorosan együttműködnek a manőver erőkkel. Feladatuk, hogy biztosítsák a bevetett erők tűzigényeit és koordinálják a tüzérség tüzét a csapatok közvetlen területein.

A mozgó célfelderítő lokátor alkalmazása lehetővé teszi a mozgó célok előremetszését. Megközelítőleg 15 km távolságig személyek, 25 km-ig kisebb járművek, 30 km-ig nagyobb járművek, 40 km-ig menetszlopok felderítésére alkalmas. A tüzér megfigyelő radarcsoportok ellenőrzik a harcterületet, bővítik a helyzetképet bármely időjárási és napszakban, amivel hozzájárulnak a saját csapataink védelméhez is.

A tüzér helymeghatározó radar eszköz (mint például az ARTHUR – 9. számú ábra) 40 km-es hatótávolságig 90°-os sávban a tüzelő lövegeket és aknavetőket nagy pontossággal előremetszi és csoportosítja (azonosítja), továbbá a saját tüzérség tüzét szolgálja ki.

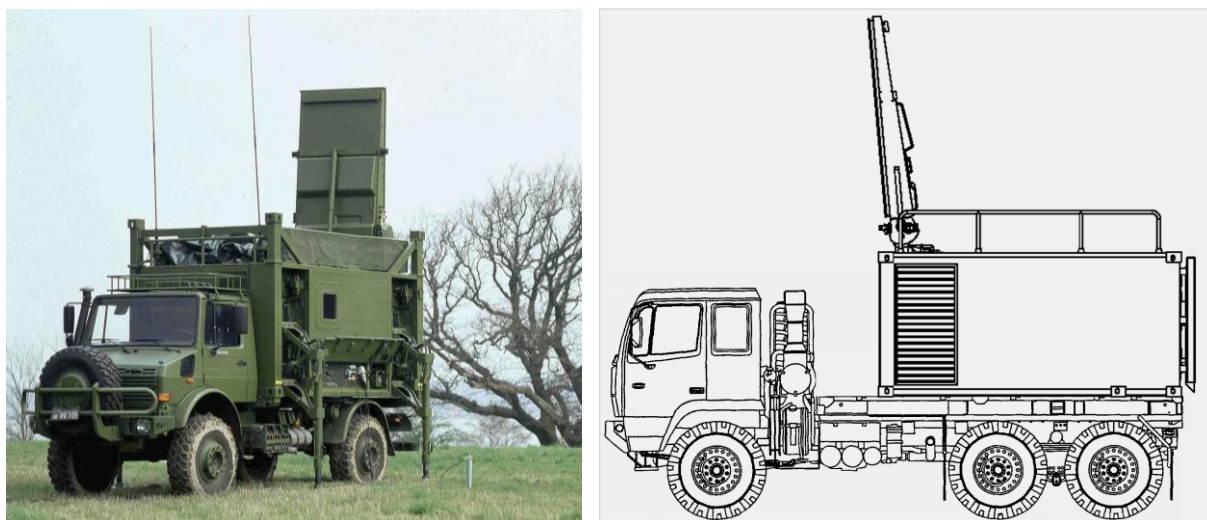

9. számú ábra¹⁰³

ARTHUR tüzérségi felderítő radarrendszer, gépjárműre szerelt változatban¹⁰⁴

A hangfelderítő eszközök, amelyek képesek a szemben álló fél tüzelő eszközeit, azok helyét hanghatás alapján megállapítani, és képesek a saját tüzérség tüzét kiszolgálni.

A pilótánélküli felderítő eszközök alkalmazásánál a hatótávolságuk alapján külön kell csoportosítani a kis-, közepes- és nagy hatótávolságú eszközöket. A rendszer alkalmazása lehetővé teszi a helyzet, cél és tűzhatás felderítését éjjel-nappal, típustól függően akár 65 km (170 km) mélységig.

¹⁰³ Az ábrát szerkesztette: Ruszin Romulusz alezredes

¹⁰⁴ Felházi Sándor–Mamusich György – Az ARTHUR 1 tüzérségi felderítő radar alkalmazása békeműveletekben - http://www.zmne.hu/kulso/mhht/hadtudomany/2005/4/2005_4_20.html - 2008. 06. 20.

A tűzér időjárásjelző kötelékek, amelyekre jellemző a teljes mobilitás. Ezek gondoskodnak a tűzértség rendszerének és más felhasználóknak időjárás-jelentésekkel való ellátásáról. Ezen kívül az időjárás-jelentéseket a pilótánélküli felderítő rendszerek repülési tervei, a hangfelderítő- és a radar rendszerek felderítési pontosságának javításához, és a fél-intelligens lőszeres célravezetésénél is felhasználják.

Természetesen nem szükséges minden felderítő rendszert illeszteni a Magyar Honvédség struktúrájába, de a tűztámogató eszközök minimális kiszolgálásához szükség van a tűzér megfigyelők műszeres ellátására, valamint az időjárásjelző-állomás működtetésére. Enélkül a rendszer nem üzemelhet olyan határfokon, ami elvárható lenne. A béketámogató műveletek egyértelműen rámutattak arra a tényre, hogy az önállóan feladatot végrehajtó manőver erők legszükségesebb felderítő rendszere – nemcsak a harc feladatok, hanem az erők megóvása szempontjából is – a tűzeszköz helymeghatározó radar rendszer. Az ország teherbíró képessége figyelembe vételével rendkívül hasznos lenne az ilyen rendszer mielőbbi beszerzése, amely jelentős mértékben növelné a teljes képesség elérése után a tűztámogatás képességét, csökkentené a reakcióidőt. Mindezek mellett rendkívüli biztonságot is nyújtana a saját erők védelme szempontjából. A gyakorlati tapasztalatok rámutattak, hogy ennek az eszköznek az információit nem osztották meg a szövetségesekkel, tehát fontos lenne saját, autonóm rendszer alkalmazási lehetőségének fenntartása. A korai beszerzés akár azt is lehetővé tenné, hogy önálló felajánlásként kerüljön kipróbálásra a rendszer, a saját teljes képesség elérése előtt, amely tapasztalat rendkívüli módon szolgálná saját céljaink elérését.

4.3.3. Vezetési rendszer

A 21. század műveleteinek tervezése és vezetése egy korszerű számítógépes harcászati vezetési és információs rendszer segítségével valósulhat meg, amely tartalmazza, tartalmazhatja a tűzvezető rendszert is. A fejlett országok haderejében is fontos helyet foglal el a számítógépes vezetési rendszerek fejlesztése, tesztelése, alkalmazása mind háborús, mind nem háborús műveletekben. A harcászati helyzet térinformatikai alapon történő tervezése és vezetése, a térképi és szöveges információk gyors továbbküldése és feldolgozása, a célfelderítési adatok szakszerű és időbeni feldolgozása, a célok fontosságuk szerinti besorolása és elosztása a tűztámogatás meglévő erőforrásai között, a tűzkérés időbeni továbbjuttatása és biztosítása csak számítógépes rendszer segítségével biztosítható megalapozottan és megbízhatóan.

A Magyar Honvédségen belül már régóta folyik a ZMNE Kossuth Lajos Hadtudományi Kar, Műveleti Támogató Tanszéken Dr. Furján Attila vezetésével az a szakmai munka, amely megteremtett egy olyan megbízható alapot, amelyre építve a fent vázolt követelményeknek megfelelő, hazai szellemi munka termékeként kerülhetne sor a misszióra felkészített és küldetést végrehajtó állomány, a legység vezetési rendszerének kiépítésére. Több gyakorlaton, bemutaton vizsgázott már a rendszer, amely nem önmagában álló termék, hanem bizonyítottan alkalmas a különböző rendszerek adatainak, információinak integrálására.

A Műveleti Reagáló Központ olyan vezetési és irányítási modul, összetett vezetési rendszer, amely az alkalmazói szoftverekből, a hardver elemekből és az információ áramlást biztosító ipari technikai egységekből áll. Alapját a Harcászati-hadműveleti Vezetési és irányítási Információs Rendszer (Hungarian Tactical Operational Command and Control Information System – HU TOPCCIS) képezte.

„A Műveleti Reagáló Központ rendeltetése, képességei:

- válságkezelési, béketámogató műveletek tervezése, folyamatban lévő műveleti tevékenység vezetése;
- harcérték folyamatos pontosítása;
- térképi és szöveges információk (parancsok) irányított továbbküldése, fogadása, feldolgozása és tárolása;
- felderítés tervezése és vezetése;
- célfelderítési információk gyűjtése és feldolgozása;
- tüztámogatás tervezése és vezetése.”¹⁰⁵

A 2006. május 30-án Várpalotán végrehajtott bemutató nap keretén belül a rendszer eredményesen vizsgázott, miközben bemutatta, hogy képes munkakapcsolatot fenntartani a különböző alrendszerekkel, mint az ÁRPÁD M2 automatizált tűzvezetési rendszer, GEKKO tűzér felderítő harcjármű, ARTHUR tűzeszköz felderítő lokátor, optikai felderítő eszközök, TACMET harcászati meteorológiai állomás.

A rendszer tehát készen van és csak döntés – valamint némi anyagi erőforrás – kérdése, hogy alegységeink vezetése tekintetében a kor színvonalának megfelelő lépést tegyünk előre, amely rendkívüli módon támogatná a béketámogató műveletek, azon belül is a tűz-, tűzérési támogatás kiszolgáltatását.

Másik, említést érdemlő lehetőség természetesen egy már kifejlesztett, műveleti alkalmazás során bizonyított rendszer beszerzése és rendszeresítése, amely rendelkezik a szükséges képességekkel. Ebben az esetben kiemelt figyelmet kell fordítani a rendszerszemléletű beszerzésre, azaz a teljes rendszer és nem csak annak bizonyos részeinek integrálása szükséges a Magyar Honvédség, minimálisan az ambíció szint eléréseért felelős szervezeteinél vagy a már meglévő és működéshez szükséges eszközök interoperabilitásának korrekció nélküli közös alkalmazása fenntartásával szükséges vezetési rendszert választani, úgy, hogy az illeszkedni legyen képes más nemzetek – főleg a műveleti területen vezetésért felelős szervezetek – vezetési rendszeréhez. A döntés nem egyszerű, de véleményem szerint ideje támogatni a magyar, nemzeti fejlesztéseket, főleg miután igazolni tudták eredményeiket.

¹⁰⁵ Dr. Felházi Sándor mk. alezredes – A tűzérési tüztámogatás rendszerének újszerű követelményei a béketámogató műveletek során – évfolyammunka VKT-17 – 2007. – 61. oldal

4.4. Szervezési feladatok

A hatékony munka, a kiképzések megszervezése, az összekovácsolások végrehajtása, az azonos elvű harcászati eljárások (SOP) minden körülmények közötti teljesítésének, valamint a szükséges humán erőforrás biztosításának elengedhetetlen feltétele, az azonos kötelékben szolgálatot teljesítők jelenléte. Éppen ezért szükséges megteremteni a működési kereteket minél előbb annak érdekében, hogy a humán erőforrás felkészítését időben el lehessen kezdeni, az esetleges új technikai eszközök érkezésekor csupán annak kezelése, illetve a rendszerbe történő beillesztésének feladatai maradjanak hátra. Mindezek mellett be lehet gyakorolni és készség szintre lehet emelni a nem kifejezetten tűzér-, tűztámogató feladatok ellátását.

4.4.1. Lövész zászlóalj

A lövész zászlóalj szervezeti felépítésében már század szinten meg kell jelennie a tűztámogató erőforrásoknak. Ezek az aknavető és páncéltörő eszközök, melyet javaslok – a jelenleg érvényben lévő szervezeti felépítésnek megfelelően – egy szakaszba szervezni. Ez megkönnyíti a kiképzés és felkészítés végrehajtását, ugyanakkor a tűzér végzettségű szakmai hozzáértés is kézzelfoghatóbb lehet, ha figyelembe vesszük a képzésnél megfogalmazott gondolataimat. Ugyanakkor század szinten jelen kell lennie a század tűztámogató és tűzmegfigyelő csoportnak, amely alapfeladatai ellátása mellett biztosítja a századparancsnok számára azt a rugalmasságot, amelyet egy esetleges alkalmi harci kötelék (AHK) szervezésekor kapott megerősítő támogató erő képességeinek integrálása megszervezését, megtervezését és vezetését elősegíti.

A lövész zászlóalj létszámának, szervezetének kialakításánál már a teljes képességen alapuló, bizonyos irányokban akár önálló felelősségi területen történő eredményes alkalmazás biztosítása a cél. Éppen ezért a szervezetet úgy érdemes kialakítani, hogy bizonyos állandó képességek folyamatos fenntartása mellett legyen meg az a lehetőség, amely az alkalmi harci kötelék szervezésekor a modul rendszerű haderő felépítéséből következően képes az alegységeket és azok feladatait integrálni az AHK küldetésébe.

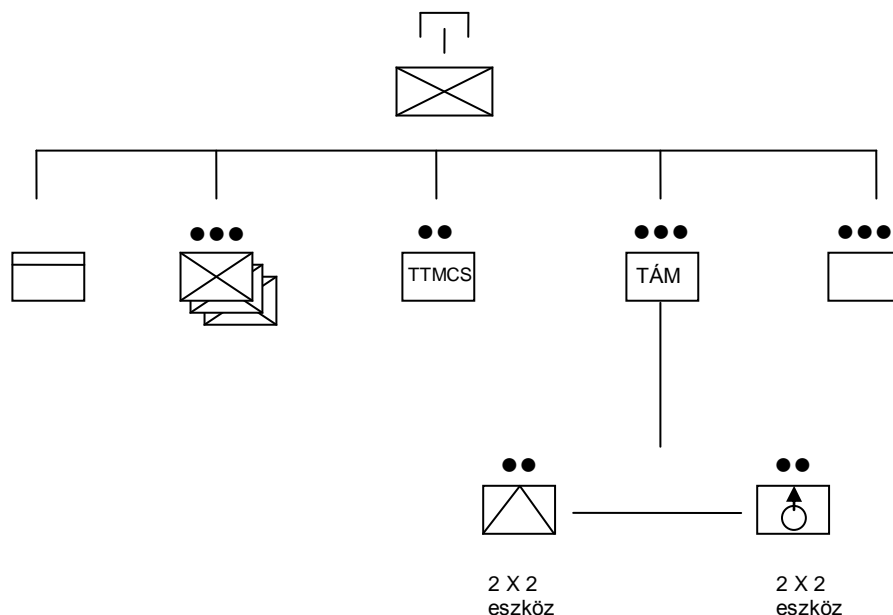

10. számú ábra¹⁰⁶

Lövész század alkalmi harci kötelék szervezete (változat)

Zászlóalj szinten tehát elérhető egy szervezetszerű aknavető üteg rendszerben tartása. Az üteg felépítését úgy célszerű kialakítani, hogy biztosítsa a szakasz szintű tűzvezetést is, valamint a szervezet páros számú eszközt tartalmazzon a lövegpárok alkalmazási lehetősége, valamint a lövész feladatok elegendő számú humánbiztosítása miatt. Így célszerű az ütegben kettő tűzszakasz, szakaszonként 4-4 aknavető rendszeresítése. A szakasz és ütegparancsnokságnak rendelkeznie kell a tűzvezetés kiszolgálásához elegendő erővel és eszközzel. Bemérő rajra nincs feltétlenül szükség, ha a szükséges eszközök szakasz szinten rendelkezésre állnak a bemérés és tájolás végrehajtásához (autonóm eszköz hiányakor is). Az ütegnek lennie kell egy kiszolgáló szakaszának is, amely képes az üteg minimális logisztikai igényét kielégíteni, a szükséges javító, ellátó és szállító kapacitással. Mindez az önálló alkalmazás lehetőségét is magában hordozza.

A zászlóalj tűztámogató csoport alapfeladatán kívül képesnek kell lennie a tűztámogatás megerősítéséhez kapott alegységek és erők feladatainak integrálására a zászlóaljparancsnok elgondolásába.

4.4.2. Lövész dandár

A lövész dandár törzsében mindenképpen szükséges a dandár tűztámogató csoport jelenlétének megtartása, hasonló feladatokkal, mint ahogyan azt a zászlóaljnál részleteztem, azzal a kiegészítéssel, hogy dandár alkalmazás esetén feladatköre biztos,

¹⁰⁶ Az ábrát készítette és szerkesztette: Ruszin Romulusz alezredes

hogy bővülni fog. A hatás alapú műveletek tervezési és vezetési folyamataira fel kell készülni legkésőbb a dandár ambíció szint teljesítésének idejére.

További feladatainak karakterisztikája egyértelműen kiolvasható a hazai és nemzetközi irányadó dokumentumokból, doktrínákból, szabályzatokból. Állományának biztosítani kell a 24 órás folyamatos munka fenntartását, mert béketámogató műveletek esetén is – a 2. fejezetben részletezett tapasztalatok alapján – a nap bármely pillanatában szükség lehet munkájukra. Ugyanakkor a modul rendszer fenntartása és működési elve megengedi, sőt véleményem szerint az esetek túlnyomó többségében meg is fogja követelni, hogy a zászlóalj önálló alkalmazása esetén ebből a csoportból (részlegből) kerüljön megerősítésre a zászlóalj hasonló csoportjának szakmai munkája.

A lövészdandár közvetlen tűztámogatásának gyakorlati megvalósítása – a dandár szervezeti struktúrák példája szerint is – a tüzérosztály feladata. A Magyar Honvédség jövőbeni feladatrendszerének megvalósításában, a zászlóalj szintű ambíciószintek teljesítése esetén a tüzérosztály lehetne az a bázis alegység, amely béke, kiképzési-felkészítési időben a szakmai munka előtérbe helyezésével készítené fel a saját alegységeit, majd modul rendszerben a feladattól függően erősítené meg a manőver zászlóalj tűztámogató erőforrásait. Mindezek mellett az alapvető lövész feladatokra történő felkészítést követően tehermentesíteni tudná a lövész alegységeket a nem teljes spektrumú nemzetközi küldetések esetén.

Mindezen feladatoknak történő megfelelés miatt az alábbi szervezeti struktúrát teszem megfontolás tárgyává.

Az osztályparancsnokság és törzs, vagyis a vezető szervek struktúrájának követnie kell a beosztott manőver zászlóalj felépítését, vagyis rendelkeznie kell mindazokkal az „S” részlegekkel, ami elengedhetetlen a tervezési és irányítási folyamatok végrehajtásához. A hadművelleti részleg persze specializálódik a tűz-, tüzérségi támogatás feladatrendszeréből adódó követelmények teljesítésére.

A harcoló alegységek – legalább három tüzér üteg – ütegenként kettő tűzszakasz, szakaszonként 4-4 löveg képes az üteg, de a szakasz szintű tűzvezetés megvalósítására, tehát ezen alegységek parancsnokságait is úgy kell felépíteni, hogy ezeknek a követelményeknek meg tudjon felelni.

A harcoló alegységek nemcsak a tüzér ütegekből állnak, hanem nagyon fontos lenne egy vegyes tüzér felderítő üteg rendszerbe illesztése. Ebben az ütegben lenne legalább 1 optikai felderítő szakasz (GEKKO-val, és/vagy anélkül) 3 rajjal, rajonként 2 csoporttal, egy időjárásjelző szakasz, egy mozgócél felderítő szakasz 2 rajjal, rajonként 2 eszközzel (jelenleg a SZNAR-10), valamint meglenne a lehetőség a tűzeszköz felderítő lokátor rendszerbe történő illesztésének is.

Természetesen a harcoló alegységeken kívül szükség lenne egy támogató ütegre is, amely állna egy törzs szakaszból a vezetési pont létesítéséért és üzemeltetéséért, egy komendáns szakaszból a közvetlen biztosítási, forgalomszabályozási feladatok ellátásáért,

egy-egy javító, ellátó valamint szállító szakaszból a logisztikai feladatok megvalósításáért.

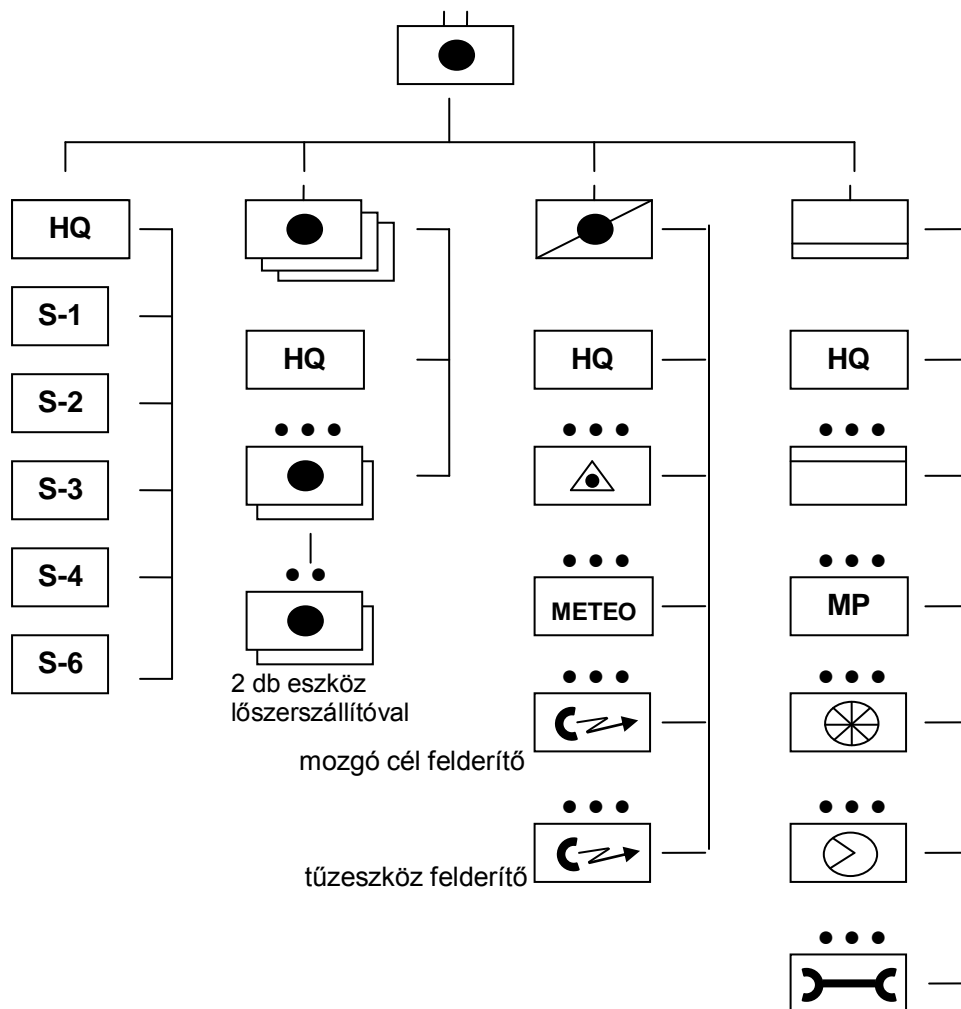

11. számú ábra¹⁰⁷
Tüzérosztály szervezeti felépítése (változat)

4.4.3. MH Összhaderőnemi Parancsnokság és Honvédelmi Minisztérium

Mindezen feladatok megtervezése, megszervezése és végrehajtása, egészen onnan, ahol kiválasztásra kerül a következő generáció, döntések születnek a képzések szükségességéről, a képzések tematikájának átalakításáról, a megfelelő emberek a megfelelő helyen történő alkalmazásának és annak feltételeinek megteremtéséről, a gyakorlatok, gyakorlások szakmai és logisztikai háttérének biztosításáról, a missziós feladatok jellegének, azon belül is a konkrét tűz- és tűzér támogatással kapcsolatos egyéni

¹⁰⁷ Az ábrát készítette és szerkesztette: Ruszin Romulusz alezredes

beosztások tervezéséről, arra a személyi állomány kiválasztása esetleges rotációja egy rendkívüli koordinációt és előrelátást igénylő, összetett feladatot jelent. Ennek működtetése – a harcászati, hadműveleti feladatok ellátása mellett – szükségessé teszi a közép és felső vezetői szinten (MH ÖHP, HM) a tűztámogatásért és tábori tüzér támogatásért felelős beosztások permanens meglétét. Ezen beosztások legitimitását tovább erősíti a haderő-szervezési feladatok folyamatos irányítása, a döntések előkészítése, alternatívák kidolgozása, a megváltozott helyzethez, erőforráshoz történő igazítása, valamint a folyamatos szakmai kontroll megléte.

Éppen ezért mind az MH ÖHP Hadműveleti Főnökség szervezetében, mind a HM Hadműveleti és Kiképzési Főosztály alárendeltségében a jövőben is meg kell hagyni tüzér szakember beosztási helyét, sőt ha szervezeti módosításra lehetőség nyílik, javasolom ezen beosztások kettőzését egyrészt a folyamatos munka fenntartása, másrészt a következő nemzedék kinevelése miatt. A hatékonyságot már csak az növelné még látványosabban, ha ezek a fegyvernemi referensek, rangidősök, szakértők nem az MH ÖHP hadműveleti főnökség, illetve a HM HKF Hadműveleti és Fegyvernemi Osztály alárendeltségében, hanem legalább MH ÖHP parancsnok helyettes, illetve HM HKF Főosztályvezető alárendeltségében végezhetnék munkájukat. Ebben az esetben a fegyvernem és a tűztámogatás érdeke egy lépcsőt kihagyva tudna megjelenni a döntéshozók, illetve a döntést közvetlenül előkészítők előtt, torzulásmentesen, ami így hatékonyabb érdekérvényesítést, valamint könnyebb koordinációs munkát jelenthetne a HM, az MH ÖHP, az oktatási intézmények (ZMNE, Tiszthelyettes képző iskola) és a csapatok parancsnokai között.

A nemzetközi tapasztalatok alapján bizonyított tény, hogy szükség van ezekre a beosztásokra, az érdekérvényesítéshez, valamint a szakmai mondanivaló elfogadásához szükséges rendfokozatokkal és tapasztalatokkal, mert bár a fegyvernem jelenleg történelmének nem a legszebb éveit éli, a nemzetközi műveletek tapasztalatai egyértelműen rámutatnak arra a tényre, hogy egyelőre nem lehet tűz-, tüzérségi támogatás nélkül eredményes műveleteket végrehajtani sem békében, sem konfliktus helyzetben, sem háborúban. Ha pedig a képesség, amit a fegyvernem képvisel létezik és szükség van rá a jövőben is, akkor a vezetési szinteken súlyához illő mértékben kell képviseltetnie magát a szakmai munkát illetően.

4.5. Új, nem feltétlenül tüzér képességek megszerzése

A tüzér szakmai feladatok maradéktalan ellátása mellett kutatásaim alapján szükségesnek tartom egyéb, nem kifejezetten tüzér szakmai feladatok elsajátítását, illetve a már ilyen megszerzett képességek megtartását. Hogy pontosan mire gondolok? Azokat az általános, lövész képességekre, amelyek – a legfrissebb műveleti tapasztalatok alapján – egyre inkább feladatai lehetnek a tüzér alegységeknek főleg a béketámogató és válságkezelő műveletek alkalmazása során.

Ezen képességek megszerzése és fenntartása több hozamot is hordoz magában. Egyrészt bizonyítva az alkalmazás képességét, kiegészülve a saját szakmai feladatok

professzionális végrehajtási képességével egy többfunkciós alegység alkalmazásának lehetőségét kínálja az előljárónak, másrészt a nemzetközi feladat végrehajtás ellátásához, missziós tevékenységben történő szerepvállalásnak adja meg lehetőségét a tüzér alegységek katonáinak, amely jelentős motivációs és megtartó tényező figyelembe véve a missziós kereseti lehetőségeket.

A tüzér alegységek eddig is rendelkeztek ilyen tapasztalatokkal, tehát nem forradalmian új gondolatról van szó, csupán az éves tervezési folyamatba szükséges beépíteni ezen foglalkozások teljes rendszerét a megismeréstől, a begyakorláson keresztül az értékelésig.

Érdemes elmozdulni egy gyalogos, illetve egy gépkocsizó lövész szakasz-, század szintű felkészítés irányába, fókuszálva a kis alegységek által végrehajtható harcászati feladatokra elsősorban a rendszeresített technikai eszközök felhasználásával. A megszerzett alapvető képességek után lehetségesnek tartom a jövőben esetleg nem rendszeresített eszközökre történő felkészítés és kiképzés lehetőségét is, tovább növelve ezzel a tüzér alegység alkalmazhatóságának repertoárját.

Javaslom, hogy a tüzér alegységeket az ST-100-3¹⁰⁸ szabályzatban található iránymutatás alapján kategorizált harcászati feladatok ellátására készítsük fel, úgy, hogy azokat legyenek képesek gyalog, illetve a rendszeresített gép- esetleg harcjárművekkel végrehajtani nappal és éjszaka egyaránt. Eszerint megkülönböztethetünk harcászati feladatot az ellenség, a terület és a saját (baráti) csapatokkal történő kölcsönhatás szempontjából (12. számú ábra). A harcászati feladatok alapvető meghatározását a *1. számú melléklet* tartalmazza.

¹⁰⁸ US Army Command and General Staff College – The Battle Staff Smart Book (ST-100-3) – Kansas, Fort Leavenworth – 1999. – 1-27. oldal



12. számú ábra¹⁰⁹

A harcászati feladatok osztályozása

Az így megszerzett képességek véleményem szerint magukban hordozzák annak a lehetőségét is, hogy a jelenleg lövész alegységeket terhelő, a szövetségnek felajánlott képességek a tüzérosztály felelősségi körébe kerüljenek, így biztosítva a hagyományos és nem hagyományos műveletekben végrehajtható alkalmazás képességét. Gondolok itt elsősorban a Katonai Rendőri (Military Police), illetve az erők megóvása (Force Protection) feladatok ellátására, így tehermentesítve az amúgy sem nagy számú lövész alegységeink leterheltségét, akiknek elsődleges feladata az ambíciószintek biztosítása lesz.

¹⁰⁹ Az ábrát készítette és szerkesztette: Ruszin Romulusz alezredes az US Army Command and General Staff College – The Battle Staff Smart Book (ST-100-3) – Kansas, Fort Leavenworth – 1999. – 1-27. oldal alapján

4.6. Következtetések

Elemeztem a Magyar Honvédségben jelenleg rendelkezésre álló táborig és páncéltörő tüzérség meglévő erőit és eszközeit, melynek során megállapítottam, hogy nem áll rendelkezésre az ambíciószintet kielégíteni képes technikai és humán erőforrás, valamint a jelenlegi struktúra nem képes a kötelezettségeinknek megfelelő tűztámogatás biztosítására. Mindez azt jelenti, hogy feltétlenül szükséges megteremteni az új kihívásoknak megfelelő szervezeti kereteket, és azokat meg kell tölteni személyi állománnyal, valamint a kor színvonalának megfelelő technikai eszközökkel.

A lehetőségek figyelembe vételével megfogalmaztam javaslatokat annak érdekében, hogy a feladatrendszer, a várható alkalmazás környezetét, valamint a meghatározott célok elérésének képességét összefoglalva és elemezve meg lehessen kezdeni az érdemi munkát és a cselekvési változatok kidolgozása után a döntéshozók meg tudják hozni döntéseiket záros határidőn belül.

Miután áttekintettem a gyakorlati tapasztalatok fenntartásának és átadásának feltételeit, megállapítottam, hogy üteg szinten ezen feladatok megoldása lehetséges, de ettől magasabb szinten, valamint az ehhez a szinthez tartozó oktatási rendszerben fenn áll annak a veszélye, hogy a generációs rés tovább szélesedik. Ha nem történik meg a szükséges személyek kiválasztása és képzése – valamint ezzel párhuzamosan természetesen ugyanezen személyek motiválása – nem lesz meg azon gyakorlati tapasztalatokkal rendelkezők köre, akik a beosztás ellátása előtt felkészültek feladataik végrehajtására. Mindez azt jelenti, hogy meg kell lennie a tapasztalat nélkül beosztásba helyezett személyek beosztás közbeni felkészítési tervének, amely tovább fogja növelni a teljes művelési képesség elérésének határidejét.

Elemeztem az elméleti tudás megtartásának és megszerzésének lehetőségeit, és a gyakorlati tapasztalatok vizsgálata során megállapított tényeket kiegészítettem azokkal az irányelvekkel, amelyek biztosíthatják az alkalmazható tudás megszerzésének és fenntartásának lehetőségét. A tudást, amely szükséges a feladatok magabiztos és szakszerű végrehajtásához célszerű a beosztásban történő kinevezés előtt megszerezni, melynek eljárását lehetséges összekapcsolni az előmeneteli rendszer működési feltételét biztosító oktatás és vizsga rendszerrel. Megállapítottam, hogy a jelenlegi aktív műveletek újabb ismeretek elsajátítását is megkövetelik, melyek mindenképpen integrálni szükséges a fent említett szervezett oktatás rendszerébe. Mindezen tudás megszerzése érdekében ki kell használnunk a nemzetközi oktatási központok által nyújtott lehetőségeket, nem mellőzve, illetve prioritását megtartva a nemzeti képzési lehetőségeknek. Mindezen tudáshalmazt folyamatosan tesztelni, pontosítani kell, amelynek színtere a hazai és nemzetközi gyakorlatok, valamint a missziós tevékenység, melynek során a felszínre kerülő tapasztalatok feldolgozásának igénye tovább erősödik.

Összességében megállapítottam, hogy a nemzeti és a szövetséges elvárásoknak egyaránt megfelelni tudó magyar haderő kialakításában továbbra is kiemelt helyet foglal el a tűztámogatás egyik alapvető elemét biztosító tüzér fegyvernem. Nemzeti sajátosságainkból adódóan a jövőben is egy minden követelménynek megfelelni képes,

korszerű eszközökkel ellátott tűzérési rendszer kialakítása a cél, amely rendszeréből adódó képességeinél fogva integrált részét képezheti a csapatok automatizált vezetési rendszerének, továbbá a korszerű felderítő- és tűzrendszerének. A fent vázolt tűzérési rendszer a javasolt technikai eszközökkel alkalmassá válik arra, hogy a Magyar Honvédség komoly jelentőségű felajánlásokat tegyen szövetségi feladatok teljesítésében. A tűzérési rendszer alrendszerei blokkonként, kevés humánerőforrással, jelentős erőt képviselve alkalmazhatók a nemzetközi feladatokban.

Ezzel párhuzamosan szükségszerűnek látom, hogy lehetőleg HM HVK szinten jelenjen meg a Magyar Honvédség szervezetében egy-két, a tűztámogatásáért felelős olyan tűzér vezető személy (tűzérfőnök), aki összhaderőnemi szinten, jogilag támogatottan, egyszemélyben felelős a tűztámogatással, mint alaprendeltetéssel kapcsolatos feladatok tervezésére, szervezésére, koordinálására és ellenőrzésére. Személyén keresztül biztosított lenne az összhaderőnemi tűztámogatáshoz kapcsolódó, a nemzeti és szövetségi elvárásoknak megfelelő feladatok eredményes végrehajtása.

Elemmezve a közelmúlt műveleti, valamint a jelenleg folyamatban lévő műveletek tapasztalatait megállapítottam, hogy mind az országvédelemben, mind a békefenntartó műveletekben kis erővel, nagy kiterjedésű területeket kell ellenőrzés alatt tartani. A korszerű tűzérési képességeivel a leggyorsabb és a leghatékonyabb reagáló erőt képezi a parancsnokok kezében. Éppen ezért a tűzérési további csökkentése minőségi ellensúlyozás nélkül „erőtlené” és védtelenné teszi a nemzeti manőver erőket is.

Figyelembe véve az ország teherbíró képességét rendkívül nehéz döntés lehetett a harci támogató alegységek működési körülményeinek szigorú keretek közé szorítása, de megmaradt a szakma tovább élésének lehetősége, megmaradt az esély egy középtávú felkészítés és anyagi támogatás megszerzése után a kor színvonalán lévő alegység és feladatrendszer megteremtéséhez.

Értékelve a jelenlegi biztonsági környezetet, várható feladatainkat, illetve megítélésünket a nemzetközi katona diplomáciában, arra a következtetésre jutottam, hogy szigorú kötelességünk a NATO követelményeinek való megfelelés, azonban nem szabad kihasználatlanul hagynunk azt a történelmi lehetőséget, hogy a jelenleg még rendszerben lévő állomány egy jelentős része ismeri az eltérő hadikultúrák által determinált harcászati eljárásokat, technikákat, metodikai fogásokat. Nem kétséges, hogy az alapvető vezérlő elvnek a NATO doktrínáiban meglévő alapelveknek kell lenniük, de azok a tapasztalatok, amelyek nem sértik az alapelveket hasznosíthatók maradnak és elfelejtésük, illetve mellőzésük saját értékünkéből von le jelentős hányadot. Kiváltképp igaz lehet mindez a tűzér fegyvernem alkalmazására, harcszolgálatára, főleg addig, amíg a technikai eszközeink is ennek az elvrendszernek a szellemében készültek. A nemzetközi gyakorlatok során eddig is bizonyítottuk, hogy más szövetséges tűzér alegységekkel történt megmérettetés során csak technikai eszközeink technikai képessége szabott határt, és ennek ellenére a pontosság és a gyorsaság felkészítésünknek köszönhetően például szolgált. A megszerzett gyakorlati tapasztalatokat tehát szinten kell tartanunk, még akkor is ha a XXI. század informatikával átszőtt világában, a GPS mindennapi használata során

megmosolyogtató a PUO-9Y tűzvezető műszer, a METEO 11, vagy az 1G17 girotájoló. Képességek ezek – és az a sok más, ami egyébként nem tűnik nevetségesnek – amelyek elvesztése, illetve alapelveinek ismerete adhat számunkra magabiztosságot, illetve bármely más módszer adaptálásának képességét.

Értékelve a jelenlegi helyzetet arra a következtetésre jutottam, hogy úgy kell megtervezni középtávon a kiképzést és felkészítést, hogy tartalmazza a szakma fennmaradását, a meglévő képességek megtartását, ugyanakkor az új képességek gyakorlására is lehetőséget biztosítson, felhasználva a legfrissebb nemzetközi tapasztalatokat, követelményeket. Jelen kell lennie a fegyvernemnek a lehető legtöbb gyakorlaton, missziós és célfelkészítésen és magán a feladat végrehajtáson is, mert így érhető el az a kettős cél, miszerint a tapasztalatok, és a tűztámogatás szakmai megvalósításának felelőssége az őt megillető helyre kerül, illetve minden szintű parancsnok testközelből érezné a szakma hatékonyságát, fontosságát.

Azt gondolom, hogy ha nem tűzünk ki magunk elé elérendő és elérhető célokat, ha nem tudjuk és nem értünk egyet a megvalósítás hogyanjában, és végül ha nem dolgozik minden, magát tüzérként aposztrofált szakember a közös cél érdekében, akkor nem leszünk képesek meggyőzni a katonai és politikai felső vezetést létjogosultságunkról. Az előjárók leghatékonyabb meggyőzésének módja az eredmény, és a valóságtól nem elrugaszkodott, megvalósítható és finanszírozható tervek elkészítése.

BEFEJEZÉS

Doktori értekezésemben a kitűzött kutatási célokat, a megjelölt kutatási módszerek alkalmazásával – úgy érzem – sikerült teljesítenem, ezáltal a kutatási céljaimat megvalósítottam. Tudományos munkám során olyan összegzett következtetéseket és ajánlásokat fogalmaztam meg, továbbá olyan eredményeket értem el, amelyek a magyar tüzérség átalakításán belül, a béketámogató műveletek terén hozzájárulhat a fegyvernem 21. századi hazai rendszerének létrehozásával kapcsolatos elképzelések végrehajtásához.

Összegzett következtetések

A béketámogató műveletek olyan, többnemzetiségű, a hagyományos fegyveres küzdelemhez képest általában eltérő környezetben folyó műveletek, amelyek az ENSZ vagy EBESZ határozata alapján hajtanak végre diplomáciai és humanitárius eszközök, valamint katonai erő alkalmazásával, egy hosszabb távú politikai megoldás, illetve az adott körülmények között stabil, biztonságos állapot elérése, vagy a konfliktussal együtt járó megpróbáltatások enyhítése érdekében. A béketámogató műveletek során katonai erő is alkalmazásra kerülhet, azonban a háborúra jellemző széles körű katonai hadműveletek nélkül, melynek pontos, a tűz- és tüzérségi támogatásra jellemző karakterisztikáját a 2. fejezetben tárgyaltam.

A tábori tüzérség hatékonyan részt vesz a béketámogató műveletekben, képességei jelentős mértékben hozzájárulnak a küldetés sikeréhez. Rendszerjellemzőiből fakadóan rendelkezik a megfelelő parancsnoki struktúrával, melyet tovább erősít megbízható kommunikációs képessége. Jelentős szerepet vállal az optikai és technikai felderítési képességeivel az integrált felderítési rendszer működtetésében. Képes hatékony tűztámogatást biztosítani, illetve tűzcsapást mérni a nap 24 órájában, a műveleti terület teljes szélességében és mélységében, amelyet tovább erősít a nagypontosságú lőszer alkalmazásának lehetősége, és amely biztosítja az arányos, szükséges és elégséges válaszlépések realizálódását.

Doktori értekezésemben a tüzérség rendszerben való alkalmazását, azon belül a tüzérség békeműveletben való alkalmazási lehetőségét, szükségszerűségét és fejlesztésének lehetséges irányait, többcélú alkalmazási lehetőségében rejlő tartalékokat, valamint az alrendszerek lehetséges és elérhető fejlesztési lehetőségeit vizsgáltam meg, összekapcsolva a strukturális váltás szükségszerűségének igazolásával.

Megállapítottam, hogy a tábori tüzérség önmagában is hiteles elrettentést jelenthet, és megosztott irányzású tűzcsapásokkal megelőzhető a manőver erők harcbevételése, valamint a közelharccal járó kiszámíthatatlan veszteség, amely még hatékonyabban jelentkezik az erők megóvása (force protection) területén. Kutatásaim alapján a tábori tüzérség alkalmazása béketámogató műveletekben tehát nem hogy nem kérdés, hanem indokolt – természetesen szem előtt tartva a kialakult helyzetet – ugyanakkor nem szabad elfelejteni, hogy az előzőekben felsorolt szakmai képességeken túl a tábori tüzér alegységek, azok

személyi állománya, valamint a nem a kifejezetten szűk értelemben vett harci technika hordozza magában az általános béketámogató műveletek feladat végrehajtási képességét is.

A kutatási eredmények összefoglalása

A prágai csúcs egyértelművé tette a szövetség területén kívül katonai műveletekre való alkalmasság követelményét, a biztonsági érdek határoktól távoli területeken történő megelőző jellegű védelmét. Hangsúlyozta a minőségi követelmények prioritását a nagy létszámú, de korlátozott képességű haderőstruktúrákkal szemben.

A tüzérség, amelyet néhány évvel ezelőtt lényegében a lövegeivel és löszereivel azonosítottak mára egy anyagokból, harceszközökből és harc eljárásokból álló integrált rendszerre vált. Ugyanakkor a szkeptikusok el sem tudták képzelni a tüzérség megjelenését és hatékony bevetését béketámogató műveletek során, hiszen egyértelműen sztereotipizálták a mértéktelen, kontrolálatlan pusztítással és rombolással. A közelmúlt műveleti tapasztalatai élesen rácafoltak erre a téves tézisre, és bizonyították a fegyvernem többcélú alkalmazásának képességét. A jövőben a tüzérségnek emelnie kell a beavatkozásai teljesítményét és hatékonyságát a harcászati-technikai eljárások folyamatos javításával. Ezek során fel fogják használni a technikai fejlesztésekben és doktrinális fejlődésben bekövetkezett változás eredményeit, amelyet a tüzér rendszer realizált, az irányítás és ellenőrzés, a célfelderítés, a fegyverrendszerek, az automatizált tűzvezetés- és ellenőrzés, a logisztikai támogatás és az egyén képességei kihasználásának széles skáláján fog mozgósítani. A tüzérség hatékony alkalmazása tehát a tüzér rendszer összes elemének kiegyensúlyozott fejlesztését és azok rendszerbe helyezését jelenti, mivel a bármely szegmensben előforduló hiányosság jóvátehetetlenül rontja a rendszer egészének működését.

Új tudományos eredmények

1. Bizonyítottam a tüzér alegységek létjogosultságát és a tábori tüzérség megjelenésének szakmai szükségességét az országvédelmi feladatokon túl, a nemzetközi kötelezettségeinkből adódó szerepvállalás megvalósítása során.
2. Kategorizáltam a tábori tüzérség egészének és alrendszerének várható feladatait a nem háborús katonai műveletekben.
3. Igazoltam, hogy a tüzér fegyvernem jövőbeni fejlesztése során, figyelembe véve a rendszerszemlélet alapelveit és az ország teherbíró képességét, legfontosabb a felderítő alrendszer modernizációja.
4. Bizonyítottam, hogy a vizsgált ambíció szintek teljesítéséhez a Magyar Honvédség a tábori tüzérség vonatkozásában jelenleg nem rendelkezik a szükséges humán és technikai erőforrással.

Ajánlások

Az értekezés anyaga felhasználható a katonai tanintézetek tematikai programjában szereplő tűztámogatási, béketámogató műveletekkel foglalkozó témák elméleti megalapozásához.

Az értekezésben megfogalmazottak alapján létjogosultsága lenne a Zrínyi Miklós Nemzetvédelmi Egyetemen a jövőben egy elméleti kiegészítő kutatások végzésével megbízott kutatói-, fejlesztői csoportnak. Javaslom továbbá az értekezésemben megfogalmazottak tudományos konferencián, valamint parancsnoki továbbképzés keretei között történő megismertetését.

A NATO-ban alkalmazott korszerű tűztámogatási, tüzérségi támogatási feladatrendszerek, struktúrák bemutatása segíthet az összhaderőnemi gondolkodás tűztámogatási képességének és rendszerének kialakításában.

Kutatási eredmények gyakorlati felhasználása

A kutatási eredmények hozzá járulhatnak – egy változatként – a magyar tűz-, tüzérségi támogatási rendszer 2020-ig történő kialakításához, amelynek fő célja az ambíció szint eredményes elérése.

Alapját képezheti a tüzér alegységek nem kifejezetten szakmai feladatokra történő felkészítése tematikájának kidolgozásához.

A 21. század tüzér fegyvernemével foglalkozó kutatók és gyakorlati szakemberek együtt kell, hogy gondolkodjanak a tüzérség rendszerben történő alkalmazásának megvalósítása terén, amely létrehozása a hagyományos műveletekben és a békeműveletekben a közös szakmai jövő alapvető képességét jelentheti.

Befejezésül ezúton köszönöm meg a témavezetőmnek, a kollégáknak, a témában jártas szakembereknek és a barátoknak azt a segítséget, amellyel hozzájárultak doktori értekezésem elkészítéséhez.

PUBLIKÁCIÓK JEGYZÉKE

Megjelent publikációk

| Fsz. | A publikáció | | | A folyóirat megnevezése |
|------|--|--------|------------------|--|
| | címe | nyelve | részvételi arány | |
| 1. | A DELTA-2001 gyakorlat hadtest szintű tűztámogatásának tapasztalatai az MH 101. Vegyes Tüzérdandár szemszögéből | magyar | 100% | Tüzér figyelő 2002/1 (53-62. oldal) |
| 2. | SZABLYA – 2002 tűztámogatás tapasztalatai | magyar | 50% | Tüzér figyelő 2002/2 (69-78. oldal) |
| 3. | Telepítsen-e a tüzér dandár vezetési pontot | magyar | 100% | Kard és toll 2003/1 (43-49. oldal) |
| 4. | A béketámogató műveletek tábori tüzér támogatásának lehetőségei | magyar | 100% | Kard és Toll 2005/2 (88-94. oldal) |
| 5. | A tüzér egységes NATO előírások feldolgozásának, valamint a nemzeti funkcionális doktrínák elkészítésének helyzete és jövője | magyar | 100% | Nemzetvédelmi Egyetemi Közlemények 8. évf. 1. szám (70-76. oldal) |
| 6. | A Magyar Honvédség könnyű lövészászlóalj doktrína kidolgozása | magyar | 33,33% | Hadtudomány 2005/2 (110-116. oldal) |
| 7. | Van-e létjogosultsága a Magyar Honvédség tüzér alegységeinek a közeljövőben | magyar | 100% | A műveleti támogatás (tűztámogatás) aktuális problémái a NATO és nemzeti műveletek végrehajtása során című VI. nemzetközi tudományos szakmai konferencia kiadványa. Nemzetvédelmi Egyetemi Közlemények 2005/4. szám (115-121. oldal) |
| 8. | A harcászati feladatok osztályozása és tartalmuk meghatározása | magyar | 50% | Hadtudomány 2005/3 (42-48. oldal) |
| 9. | A tüzérséggel szemben támasztott 21. századi követelmények és feladatok | magyar | 100% | Hadtudomány 2006/1-2. (43-52. oldal) |

| Fsz. | A publikáció | | | A folyóirat megnevezése |
|------|--|--------|------------------|---|
| | címe | nyelve | részvételi arány | |
| 10. | Elsődleges cél: a magyar tüzér kultúra fennmaradása | magyar | 100% | Tüzér figyelő 2006/2 (52-59. oldal) |
| 11. | A tüzérségi támogatás feladatrendszer a kihívások tükrében | magyar | 100% | Hadtudomány 2007/2 (62-70. oldal) |
| 12. | The bridge between west and east Nazarbayev's Kazakhstan | angol | 50% | Hadtudományi Szemle – On-line Kiadványa 2008/2 (107-112. oldal) |
| 13. | A tűztámogatás nemzetközi tapasztalatai adaptálásának lehetősége a Magyar Honvédség képességei fejlesztésében | magyar | 100% | Hadtudományi Szemle – ZMNE Kossuth Lajos Hadtudományi Kar Tudományos On-line Kiadványa 2009/1 (9-15. oldal) |
| 14. | Adaptation of international fire support expedencies and implementation into Hungarian Defense Forces capabilities development | angol | 100% | AARMS 2009/1 (1-6) |
| 15. | A Magyar Honvédség táborig tüzérségének alkalmazási lehetőségei béketámogató műveletek során | magyar | 100% | Hadtudományi doktorandusz konferencia – konferenciakötet 2008. (111-166. oldal) |

Előadás tartása tudományos konferenciákon

| Fsz. | Az előadás | | | |
|------|--|--------|-------|-------|
| | címe | nyelve | helye | ideje |
| 1. | A tüzér egységes NATO előírások feldolgozásának, valamint a nemzeti funkcionális doktrínák elkészítésének helyzete és jövője | magyar | ZMNE | 2003 |
| 2. | A katonai döntéshozatal megkerülhetetlen lépései a tűztámogatás tükrében | magyar | ZMNE | 2003 |

Országos tudományos pályázatokon elfogadott anyagok

| Fsz. | A tevékenység | | |
|------|--|-------|--------------|
| | megnevezése | helye | eredménye |
| 1. | OTDK – 1995 Magyar rohamtüzérek a II. világháborúban | RTF | IV. helyezés |
| 2. | OTDK - 2003 A tüzérdandár vezetési pontjai és feladatai a hadtest tűztámogatás rendszerében | ZMNE | I. helyezés |

RÖVIDÍTÉSEK JEGYZÉKE

| | | |
|---------|---|--|
| ABV | Nuclear-Biological-Chemical | Atom-Biológiai-Vegyí |
| AHK | Task Force | Alkalmi Harci Kötelék |
| AJP | Allied Joint Publications | Szövetséges Összhaderőnemi Kiadvány |
| AU | African Union | Afrikai Unió |
| BT | Security Council | Biztonsági Tanács |
| CIMIC | Civil-Military-Cooperation | Polgári-katonai együttműködés |
| CJOC | Combined Joint Operations Centre | Összhaderőnemi Egyesített Műveleti Központ |
| CMO | Civil-military Operations | Polgári-katonai műveletek |
| CRO | Crisis Response Operation | Válságreakáló Műveletek |
| CTG | Central Targeting Group | Központi Céltervező Csoport |
| DS | Direct Support | Közvetlen támogatás |
| EBESZ | | Európai Biztonsági és Együttműködési Szervezetet |
| EBO | Effects-Base Operations | Hatásalapú műveletek |
| ENSZ | United Nations Organization (UNO) | Egyesült Nemzetek Szervezete |
| EST | Effects Support Team | Hatás támogató csoport |
| EU | European Union | Európai Unió |
| EUFOR | European Forces | Európai haderő |
| FA | Field Artillery | Tábori tüzér |
| FEC | Fires and Effects Cell | Tűz- és más hatások eleme |
| FOB | Forward Operation Base | Előretolt műveleti bázis |
| FP | Force Protection | Erők megóvása |
| FSCoord | Fire Support Coordinator | Tűzkoordinátor |
| GMLRS | Guided Multiple Launcher Rocket System | Nagy pontosságú rakéta rendszer többcélú sorozatvetőhöz |
| GPS | Global Position System | Globális helymeghatározó rendszer |
| GS | General Support | Általános támogatás |

| | | |
|------------|---|--|
| GSR | General Support Reinforcing | Általános támogatás megerősítés |
| HIMARS | High Mobility Artillery Rocket System | Nagy mobilitású sorozatvető tüzér rendszer |
| HMMWV | High-mobility Multipurpose Wheeled Vehicles | Nagy mobilitású többfunkciós gumikerekes gépjármű |
| HU TOPCCIS | Hungarian Tactical Operational Command and Control Information System | Harcászati-hadműveleti Vezetési és irányítási Információs Rendszer |
| IBCT | Infantry Brigade Combat Team | Lövész dandár harcosport |
| IED | Improvised Explosive Device | Házilag készített robbanó szerkezet |
| IMAR | Iraq Military Academia Al Rustamayah | Iraki Katonai Akadémia |
| INFOOPS | Information Operations | Információs műveletek |
| IO | Information Operations | Információs műveletek |
| IOCB | Information Operations Coordination Branch, | Információs Műveletet Koordináló Részleg |
| ISAF | International Security Assistance Force | Nemzetközi Biztonsági Közreműködő Erők |
| ISTAR | Intelligence Surveillance Target acquisition and Reconnaissance | Felderítő rendszer |
| JEL | Joint Effect List | Összhaderőnemi Hatások Listája |
| JFC | Joint Staff College | Vezérkari tanfolyam |
| JPEL | Joint Prioritized Effect List | Összhaderőnemi Nagyfotosságú Hatások Listája |
| JTL | Joint Target List | Összhaderőnemi Célok Listája |
| JTWG | Joint Targeting Working Group | Összhaderőnemi Célettervező Munkacsoport |
| KFOR | Kosovo Force | Koszovó Erők |
| MC | Military Council | Katonai Tanács |
| MEDIAOPS | Media Operations | Média Műveletek |
| MFO | Multinational Force and Observers | Többnemzetiségű Erők és Megfigyelők |
| MH | Hungarian Defense Forces | Magyar Honvédség |

| | | |
|---------|---|---|
| | (HDF) | |
| MHTT | | Magyar Hadtudományi Társaság |
| MINURSO | United Nations Mission for the Referendum in Western Sahara | Nyugat saharai ENSZ misszió |
| MuRo | Multi-Role type Battalion | Többfunkciós zászlóalj |
| NATO | North Atlantic Treaty Organization | Észak-atlanti Szerződés Szervezete |
| NEO | Non-Combatant Evacuation Operations | Nem harci kiürítés |
| NTM-I | NATO Training Mission - Iraq | NATO kiképző misszió - Irak |
| OEF | Operation Enduring Freedom | Művelet a szabadságért |
| OGA | Other US Government Agencies | Más kormány erők |
| OGY | | Országgyűlés |
| OIF | Operation Iraqi Freedom | Iraki Szabadság Hadművelet |
| OPG | Operational Planning Group | Műveleti tervező csoport |
| OPSEC | Operational Security | Műveleti biztonság |
| PA | Public Affairs | Közösségi ügyek |
| PRT | Provincial Reconstruction Team | Tartományi újjáépítő csoport |
| PSO | Peace Support Operations | Béketámogató műveletek |
| PSYOPS | Psychological Operations | Lélektani műveletek |
| QRF | Quickly Reaction Forces | Gyorsreagálású készenléti alegység |
| R | Reinforcing | Megerősítés |
| ROE | Rules of Engagement | Erő Alkalmazásának Szabályai |
| SASO | Stability and Support Operations | Stabilitást Támogató Műveletek |
| SO | Special Operations | Különleges műveletek |
| SOPs | Standing Operational Procedures | Hatályos Műveleti Eljárások gyűjteménye |
| STANAG | Standardization Agreement | Egységesítési Egyezmény |
| TAB | Target Acquisition Battery | Célfelderítő üteg |
| UNFICYP | United Nations Peacekeeping Force in Cyprus | Egyesült Nemzetek Békefenntartó Erői Cipruson |

| | | |
|-------|---|--|
| UNMIK | United Nations Mission in Kosovo | Egyesült Nemzetek missziója Koszovóban |
| USA | United States of America | Amerikai Egyesült államok |
| ZMNE | Zrínyi Miklós National Defense University | Zrínyi Miklós Nemzetvédelmi Egyetem |

FELHASZNÁLT IRODALOM

Nemzeti Szabályozó okmányok

1. A honvédelemről és a Magyar Honvédségről szóló 2004. évi CV. Törvény
2. 51/2007. (VI.) OGY határozat a Magyar Honvédség további fejlesztésének irányairól
3. A Magyar Köztársaság Nemzeti Biztonsági Stratégiája – [http: // www. honvedelem.hu / hirek / kozlemenyek / a _ magyar _ koztarsasag _ nemzeti _ biztonsagi _ strategiaja](http://www.honvedelem.hu/hirek/kozlemenyek/a_magyar_koztarsasag_nemzeti_biztonsagi_strategiaja) – 2009. 01. 14.
4. 1009/2009. (I. 30.) Korm. határozat a Magyar Köztársaság Nemzeti Katonai Stratégiájáról – http://www.hm.gov.hu/miniszterium/nemzeti_katonai_strategia_kormanyhatározat - 2009. 02. 10.
5. 88/1995. (VII. 6.), 61/2000. (VI. 21.), 14/2004. (III: 24.), 51/2007. (VI.) OGY határozatok

NATO katonai szabályzatok, utasítások

6. A Arty P- 1 (STANAG 2934) Artillery Procedures – NATO Standardization Agency – 2003.
7. A Arty P-5 (STANAG 2484) NATO Field Artillery Tactical Doctrine – NATO Standardization Agency – 2001.
8. A/1857 document – Rapidly deployable European land forces - reply to the annual report of the Council – 2004.
9. AAP-15 NATO Glossary of Abbreviations Used in NATO Documents and Publications – NATO Standardization Agency – 2003.
10. AAP-6 NATO Glossary of Terms And Definitions – NATO Standardization Agency – 2003.
11. AJP 3.4 – Non-Article 5, Crisis Response Operations – NATO Standardization Agency – 2001.
12. AJP 3.4.1. NATO Peace Support Operations Doctrine – NATO Standardization Agency – 2001.
13. AJP-01(B) Allied Joint Doctrine – NATO Standardization Agency – 2001.
14. AJP-3 Allied Joint Operations – NATO Standardization Agency – 2001.
15. ATP 3.2 (STANAG 2241) NATO Land Operations – NATO Standardization Agency – 2001.
<http://www.la.ngb.army.mil/1-141/> - 2007. 08. 02.
16. NATO Brief – 1998. év tavaszi szám
17. The New NATO Force Structure – <http://www.nato.int/ims/docu/force-structure.htm> – 2007. 11. 30.

Az Amerikai Egyesült Államok katonai szabályzatok, utasítások

18. FM 3-21.21 – Stryker Brigade Combat Team Infantry Battalion – 2003.
19. FM 6-20.40 Tactics, Techniques and Procedures for Fire Support for Brigade Operations (heavy) – 1990.
20. FM 6-20.50 – Fire Support for Brigade Operations (Light) – 1990.
21. US Army Command and General Staff College – The Battle Staff Smart Book (ST-100-3) – Kansas, Fort Leavenworth – 1999.
22. FM 6-20-1 – Tactics, Techniques, and Procedures for the Field Artillery Cannon Battalion – 1990.
23. FM 6-20-2 - Tactics, Techniques, and Procedures for Corps Artillery, Division Artillery, and Field Artillery Brigade Operations – 2001.
24. FM 6-20 – Fire Support in the Air land Battle – 1988.
25. FM 6-30 – Observed Fire – 1991.
26. FM 3-21.11 – Stryker Brigade Combat Team Infantry Rifle Company – 2003.

ZMNE tananyagok

27. A gépesített lövészdandár tüzér felderítő erőinek kézikönyve – MH SZFP – 2004.
28. Az MH Könnyű Lövészzászlóalj Doktrína – MH SZFP – 2005.
29. Dr. Erdélyi Sándor alezredes – A gépesített lövész-(harckocsi) dandár tüzérségének tűzvezetése – ZMNE – 1999.
30. Dr. Iványosi-Szabó István alezredes, Dr Erdélyi Sándor alezredes – Az ellenség tűzzel való pusztítása tervezésének elméleti alapjai, I. rész – ZMNE – 1996.
31. Dr. Varga Béla alezredes – A tüzérség harci alkalmazásának alapjai a NATO-ban – ZMNE Egyetemi jegyzet – 1999.
32. Segédlet a gépesített lövészdandár tűztámogatásának és a tüzéralegységek tűzvezetésének NATO elvek szerinti végrehajtásához – Az MH SZFVK Tüzérfőnökség kiadványa – Nyt. Szám: 493/140 – 1999.
33. Szabó-Padányi – Angol nyelvű műszaki szakkifejezések gyűjteménye – ZMNE jegyzet – 2000.

Könyvek, lexikonok

34. Békefenntartó kézikönyv – MH SZFP – 2004.
35. Dr. Demeter György (szerk.) – NATO kézikönyv – 4. kiadás – A Stratégiai Védelmi Kutató Intézet és a NATO Információs és Sajtóiroda kiadványa – 1999.
36. Hadtudományi lexikon – Magyar Hadtudományi Társaság – Budapest – 1995.

Értekezések, publikációk, kiadványok

37. A NATO kompatibilis magyar tüzérség – tudományos szakmai konferencia vitaanyaga – ZMNE – 2001.

38. A tűztámogatás összhaderőnemi elmélete és gyakorlata a Magyar Honvédségben – Tudományos szakmai konferencia vitaanyaga – ZMNE – 2002.
39. Bartha Tibor mk. ezredes – A nem halálos fegyverek és alkalmazásuk lehetőségei a Magyar Honvédség egyes nem háborús katonai műveleteiben – doktori (PhD) értekezés – 2005.
40. Braun László mk. altábornagy – A magyar katonai erő újszerű alkalmazása a 21. században – Hadtudomány – 2005/4. szám – 7-12. oldal
41. Brian McKiernan alez., M Scott Patton őrgy. – A 4/27. tüzérosztály tevékenysége Irakban – Field Artillery Journal – 2005. január-február – 10-14. oldal
42. COL Keith J. Bucklew (Com. 138th Regiment, 38th Infantry Division Artillery Indiana Army National Guard – Full-Spectrum Indirect Fire Support: Mortars in the FA – Field Artillery Journal – 2004. September-October – 3. oldal
43. Colonel William B. Oustlund – Tactical leader lessons learned in Afghanistan (Harcászati parancsnok tapasztalatai Afganisztánban) – Military review – 2009. július-augusztus
-
http://usacac.army.mil/CAC2/MilitaryReview/Archives/English/MilitaryReview_20090831_art004.pdf - 2009. november 25.
44. David C Hill alez., Shaun E Tooke őrgy. – A 2/5. tüzérosztály részvétele az iraki műveletekben – Field Artillery Journal – 2004. július-augusztus – 24-29. oldal
45. Deák János – Napjaink és a jövő háborúja – Hadtudomány – 2005/1. – 29-49. oldal
46. Donald Rumsfeld – Szeptember 11-e emléke és üzenete – Népszabadság – 2002. szeptember 12. – 6. oldal
47. Dr. Felházi Sándor mk. alezredes – A tüzérségi tűztámogatás rendszerének újszerű követelményei a béketámogató műveletek során – évfolyammunka VKT-17 – 2007. – 61. oldal
48. Dr. Kende György – A magyar tábori tüzérség automatizált tűzvezetési rendszerének kifejlesztése, eredményei és tapasztalatai – MTA Doktori értekezés – 2004.
49. Dr. Szendy István alezredes, Mlinárik László alezredes, Furján Attila őrnagy, Szabó Tibor őrnagy, Felházi Sándor mk. őrnagy, Szép László mk. őrnagy – Az MH tüzérsége az ezredforduló után – 1999. –
<http://www.zmne.hu/Forum/99jun/tuzer.htm> - 2009. 01. 22.
50. Felházi Sándor - A magyar tábori tüzérség automatizált harc-, tűzvezetési és információs rendszere a 21. században – Nemzetvédelmi Egyetemi Közlemények 2001/5. – 44-57. oldal
51. Felházi Sándor – A magyar tábori tüzérség automatizált harc-, tűzvezetési és információs rendszerének kialakítási lehetőségei a NATO normáknak megfelelően – doktori értekezés – 2000.
52. Felházi Sándor – Mamusich György – Az ARTHUR tüzérségi felderítő radar alkalmazása békeműveletekben – Hadtudomány – 2005/4 – 124-131. oldal
53. Felházi Sándor – Mlinárik László – A tüzérség korszerűsítésének és fejlesztésének alternatívái – Hadtudomány 2004/2. – 42-53. oldal

54. Felházi Sándor–Mamusich György – Az ARTHUR 1 tüzérségi felderítő radar alkalmazása békeműveletekben - http://www.zmne.hu/kulso/mhtt/hadtudomany/2005/4/2005_4_20.html - 2008. 06. 20.
55. Furján Attila – A tüzérfelderítés és a felderítési adatok integrált felderítési rendszerben történő feldolgozásának elvi és gyakorlati kérdései a Magyar Honvédségben – doktori értekezés – 2000.
56. General-Anzeiger – 2002. november. 22.
57. Hadtudomány – Konferencia kiadvány – 2006/4.
58. Havril András vezérezredes – A megújuló katonai vezetés – Honvédségi szemle – 2006/10. – 3-10. oldal
59. Horst Malat – Béketámogató műveletek – Új Honvédségi Szemle – 2000. 8. szám – 85. p.
60. James W. Huffman – A 3-6 tábori tüzér osztály B 120 mm-es aknavető ütege Afganisztánban – B/3-6 FA: 120-mm mortar battery in Afghanistan – Field Artillery Journal – 2005. január-február - http://findarticles.com/p/articles/mi_m0IAU/is_1_10/ai_n13821919/?tag=content;coll – 2007. 10. 23.
61. Kende György – Számítógép-hálózat alkalmazása a tüzérosztály tűzvezetési információs rendszerében – Kandidátusi értekezés – 1986.
62. Klaus-Michael Schmidt (Fordította: Varga László) – A tüzérség rendszere a Szárazföldi Haderő fegyverzete szempontjából – Soldat und Technik– 1996/5. – p. 309.
63. Kósa Sándor, Ruszin Romulusz – A harcászati feladatok osztályozása és tartalmuk meghatározása – Hadtudomány – 2005/3. – 42-49. oldal
64. Kovács Gyula – Tűztámogatás és mélységi harc a béketámogató műveletekben – Hadtudomány 2005/2. – 37-45. oldal
65. LTC Christopher F. Bentley – Afghanistan joint and coalition fire support in operation Anaconda – Field Artillery Journal – 2002. September-October – 10-14. oldal
66. LTC James M. Waring, MAJ C. Phillip Royce – A Falcon alkalmi harci kötelék tábori tüzérségének szerepe és feladata Koszovóban – Role and Mission of the FA in TF Falcon, Kosovo – Field Artillery Journal – 2000. május-június – 22-26. oldal
67. LTC Richard M. Cabrey and CPT Douglas M. Thomas – Az 1-5 tábori tüzér osztály az Iraki szabadság hadművelet II-ben, a tábori tüzérség képességének fenntartása bevetés alatt – 1-5 FA in OIF II, Maintaining FA Competencies While Deployed – Field Artillery Journal – January-February 2007. – 15-19. oldal
68. LTC Steven A. Sliwa – A 3/2 Styker dandár 1-37 tábori tüzér osztály manőverei az Iraki szabadság hadművelet alatt – Maeuver Missions OIF 1-37 FA 3/2 SBCT – Field Artillery Journal – 2005. március-április – 10-15. oldal

69. MAJ Robert B. Herndon, COL James L. Creighton, LTC Raphael Torres, MAJ Louis J. Bello – Hatás alapú műveletek Afganisztánban, a 180. Stryker dandár hatástervezésének metodikája a cél elérése érdekében – Effects-Based Operations in Afghanistan, The CJTF-180 Method of Orchestrating Effects to Achieve Objectives – Field Artillery Journal – 2004. január-február – 26-30. oldal
70. Mlinárik László – A NATO országok tüzérsége alkalmazási elveinek adaptálhatósága a magyar tábori tüzérség átalakítása során – doktori (PhD) értekezés – 2001.
71. Mr, Lester W. Grau – Tüzérség és lázadó ellenes műveletek: a szovjet tapasztalat Afganisztánban – Artillery and Counterinsurgency: The Soviet Experience in Afghanistan – CALL publication – Field Artillery Journal, May-June 1997. – 36-43. oldal
72. Nagy Gábor mk. ezredes – Védelmi felülvizsgálat és haderőreform – előadás – 2003. 11. 06. - www.scsp.hu/test/head/edu/c4/06_hu.ppt - 2009. 03. 21.
73. Nathan Hodge (JDW Staff Reporter) – US Army explorers options for improved howitzer – Janes's Defence Weekly – 2007/19. – 10. oldal
74. Nemzetvédelmi Egyetemi Közlemények – 4. évfolyam. 3. szám – ZMNE – 2000.
75. Patrecia Slayden interjú Mark McDonald dandártábornokkal, aki Irakban a Nemzetközi Hadtest parancsnokság egyesített tűztámogatás csoportjának korábbi parancsnok helyettese és az egyesített tűztervezés főnöke volt. (An Interview by Patrecia Slayden Hollis with Brigadier General Mark McDonald Former Deputy Commanding General for Fires and Chief of the Joint Fires Cell, Multinational Corps, Iraq) – Fires for the 2007 Surge in Iraq: Lethal and Nonlethal – Fires – May-June 2008. – 8. oldal
76. Pírityi Sándor – NATO a Keleti-tengertől a Fekete-tengerig, gyorsmérleg a prágai csúcstalálkozóról – Hadtudomány, MHTT folyóirata – XII. évfolyam, 4. szám – 2002. – 3-14. oldal
77. Pölöskei János őrnagy – Az aszimmetrikus fenyegetés hatásai a csapatok tűztámogató rendszereinek alkalmazására, a tűztámogató alakulatok szervezésére, szervezeti felépítésére, feladatrendszerére válságreagáló és béketámogató műveletek végrehajtásakor – Diplomamunka ZMNE Katonai vezetői szak, Szárazföldi szakirány – 2009.
78. Részvétel a békeműveletekben – 2007. – http://www.hm.gov.hu/files/9/6026/missziok_letszama_12_06_.pdf - 2009. 04. 07.
79. Somogyi János alezredes – A tűztámogatás integrációja hagyományos háború és béketámogató műveletekben – előadása a Hadtudományi Társaság részére – 2008.
80. Szabó Tibor – A tábori tüzérség technikai fejlesztésének tendenciái, illetve azok megvalósíthatóságának lehetőségei a Magyar Honvédségben – doktori értekezés – 2000.

81. Szenes Zoltán – A békefenntartás hatása a magyar haderőre – Hadtudomány – 2006/3. – 3-14. oldal
82. Terrence A. Adams – A moduláris dandár aktuális helyzetet nyilvántartó részlege Afganisztánban – Current operations section of the modular brigade FEC in Afghanistan – Field Artillery Journal – 2006. július-augusztus - http://findarticles.com/p/articles/mi_m0IAU/is_4_11/ai_n16776653/?tag=content;coll – 2008. 11. 17.
83. US – Landstreitkräfte werden modernisiert Soldat und Technik 9/1998. – 556.
84. V Nyesztyorkin ezredes (fordította és interpretálta Dr. Szabó Tibor alezredes) – Az izraeli hadsereg nem halálos hatású lőszeret fejleszt – Tüzér figyelő – 2005, 1-2. szám – 59-60. oldal
85. Vastagh László – Rakétavédelmi szópárbaj – 2007. 03. 14. – http://www.hm.gov.hu/hirek/kiadvanyok/magyar_honved/raketavedelmi_szoparbaj - 2007. 03. 15.
86. XVIII. Légi mozgékonyágú hadtest tüzérsége – XVIII Airborne Corps Artillery – Field Artillery Journal – 2004. november-december - http://findarticles.com/p/articles/mi_m0IAU/is_5_9/ai_n8706712/?tag=content;coll – 2007. 09. 11.

MELLÉKLETEK

1. számú melléklet

A harcászati feladatok meghatározása

Ellenség

Áttörés (penetrate):

Harcászati feladat, amikor egy támadó erő áttöri az ellenség védelmét annak érdekében, hogy megbontsa védelmi rendszerét.

Blokkolás (block):

Harcászati feladat, amely során a csapatok megakadályozzák az ellenséget, hogy kijusson egy adott területre, vagy elzárják egy adott irányba vagy egy adott előrevonási útvonalon történő előremozgását. A blokkolásra kijelölt erőknek várhatóan meg kell tartaniuk a kijelölt területet és el kell fogadniuk a döntő jelentőségű harc végrehajtását.

Erődemonstráció (demonstrate):

A szükséges és elégséges erőnél nagyobb harci erő demonstratív jelenléte, felvonulása, gyakorlata, amely nyilvánvalóvá teszi egy esetlegesen bekövetkező összeütközés végkimenetelét, és amely reális reagáló erő jelenlétét biztosítja a területen.

Megakasztás (disrupt):

Harcászati feladat, amikor a parancsnok a közvetlen és megosztott irányzású tüzek alkalmazásával, valamint a terep és az akadályok kihasználásával megbontja az ellenség harcrendjét, lassítja a mozgását, lehetetlenné teszi tervezett időrendjének betartását, vagy kényszeríti az ellenséget a tervezettnél korábbi harcbevételre.

Megkerülés (bypass):

Harcászati feladat, amikor a parancsnok úgy irányítja alegységét, hogy az egy akadály, az ellenség harcállása, támpontja, körlete vagy az ellenség erőinek megkerülésével képes legyen a harcászati kezdeményezés megszerzésére, vagy megtartására, miközben kerüli az ellenséggel történő harcérintkezés felvételét.

Megsemmisítés (destroy)

1. Harcászati feladat, amikor az ellenség erőit harcképtelenné kell tenni, úgy hogy ne legyen képes alaprendeltetéséből adódó feladatokat, feltöltés és/vagy kiegészítés nélkül teljesíteni.

2. Valamely célpont olyan mérvű megrongálása, hogy az képtelen legyen rendeltetésének teljesítésére és ne lehessen helyreállítani teljes átépítése nélkül.

Pusztítás (defeat):

Az ellenség csapatainak olyan mérvű fizikai veszteség okozás, amely kényszeríti az ellenség parancsnokát küldetése teljesítésének feladására.

Rögzítés (fix):

Harcászati feladat, amikor megakadályozzuk az ellenséget abban, hogy egy adott területről egy adott idő intervallumban erőinek bármely részével bármely irányban képes legyen elmozdulni. Az ellenség rögzítése nem jelenti annak pusztítását.

Semlegesítés (neutralize):

Harcászati feladat, melynek eredményeként az ellenség erői ideiglenesen harcképtelenné válnak.

Színlelés (feint):

Harcászati feladat, a támadás egy formája, amelyet a csapatok a megtévesztés részeként hajtanak végre azért, hogy eltereljék az ellenség figyelmét a saját főerőkifejtés helyéről, irányáról. A színlelés végrehajtása közvetlen harcérintkezés felvételét jelenti, a hitelesség érdekében, illetve, hogy az ellenségtől kikényszerítsük tartalékainak alkalmazását vagy a tervezett tüztámogatás megvalósításának megváltoztatását.

Terelés (canalize):

Harcászati feladat, amikor a csapatok egy olyan területre kényszerítik az ellenséget, ahol a terep, az akadályok, a tűz és a manőverek együttes alkalmazásával, képesek korlátozni annak manőverszabadságát.

Terület**Birtokba vétel (occupy):**

Harcászati feladat, amikor a csapatok harc nélkül foglalnak el egy objektumot, kulcs területet, vagy más természetes illetve mesterséges objektumot, azért hogy a terület fölött gyakorolják a teljes ellenőrzést.

Biztosítás (secure):

Harcászati feladat, amely egy meghatározott terület fölötti harcászati ellenőrzést jelent, és azon erők telepítését, amely képes megakadályozni, hogy az ellenség azt a területet rombolja, vagy megszállja.

EÁP működtetés (CP):

Az a hely, ahol a kijelölt erők, a forgalmi rendszabályok és más törvények, rendelkezések, valamint szabályok betartása érdekében ellenőrzik a gépjármű és gyalogos forgalmat.

Elfoglalás (seize):

Harcászati feladat, amikor egy meghatározott területet támadással megszerzünk, és a teljes harcászati ellenőrzést gyakoroljuk az objektum fölött.

Ellenőrzés (control):

Harcászati feladat, amikor folyamatosan harcászati ellenőrzés alatt tartunk egy területet, hogy megakadályozzuk az ellenséget az adott objektum használatában.

Feltartóztatás (contain):

Harcászati feladat, amikor meg kell állítani, fel kell tartóztatni vagy be kell keríteni az ellenséget, vagy arra kell kényszeríteni, hogy az általunk előnyös területre összpontosítsák a tevékenységüket és meg kell akadályozni abban, hogy erőket tudjanak kivonni az adott területről és azokat máshol vessék be.

Járőrözés (patrol):

A szárazföldi, tengeri vagy a légi kötelékeknek információgyűjtés, vagy romboló, zavaró, felgöngyölítő illetve biztonsági feladat végrehajtása céljából kiküldött részlege.¹¹⁰

Megtartás (retain):

Harcászati feladat, amely során a csapatok által megszállt területen megakadályozzuk, hogy azon az ellenség katonai művelteket tudjon végrehajtani.

Megtisztítás (clear):

Harcászati feladat, amikor az ellenség erőit egy meghatározott területről kiszorítunk, és minden szervezett ellenállást semlegesítünk.

Saját (baráti)

Átjáró nyitás (breach):

1. Műszaki feladat, amikor egy alegység felhasznál minden rendelkezésre álló eszközt, hogy szabad mozgást biztosítson az ellenség, akadályain, aknamezőin vagy egyéb védelmi építményein keresztül (aknamentes sáv létrehozása).¹¹¹

2. Harcászati feladat, amikor a csapatok szabad mozgást létesítenek az ellenség védelmében.

Fedezés (screen):

Harcászati feladat, amely során az elsődleges cél a szemben álló fél felderítése, megfigyelése, tevékenységének folyamatos követése, és amely során a végrehajtó erők nem kezdeményezik a harcérintkezés felvételét.

Kutatás-mentés (search and rescue):

¹¹⁰ AAP-6 - NATO GLOSSARY OF TERMS AND DEFINITIONS – 2002

¹¹¹ Szabó-Padányi: Angol nyelvű műszaki szakkifejezések gyűjteménye – ZMNE jegyzet, Budapest 2000.

Repülő eszközök, felszíni hajók, tengeralattjárók, különleges mentőosztagok és eszközök alkalmazása a szárazföldön vagy a tengeren veszélybe került személyek felkutatására és kimentésére.¹¹²

Oltalmazás (cover):

Biztosítási feladat, amely a csapatok a meglepés elleni biztonságát szolgálja, időt és manőverteret biztosít a saját csapatok számára, hogy hatékonyan legyenek képesek reagálni az ellenség tevékenységére.

Őrzés (guard):

Harcászati feladat, amely során az őrzéssel megbízott alegység harcérintkezésbe lép és időt nyer, így megvédi a főerőket, miközben folyamatosan figyel, információt szolgáltat, akadályozza az ellenség felderítő erőforrásait, és nem engedi, hogy közvetlen tűzzel pusztíthassák a főerőket.

Váltás (relief in place):

A váltás olyan kiegészítő (egyéb) tevékenység, melynek során az előljáró parancsnok parancsát követően, egy adott harcterületen tevékenykedő alegység helyére egy másik érkezik, és átveszi annak szerepét, feladatait. A leváltott alegység hátramozog, körletet foglal és felkészül más feladatra, vagy nyugvást hajt végre.

Visszavonulás (withdraw)

Harcászati feladat, melynek során egy harcérintkezésben lévő erő végrehajtja az ellenségtől való elszakadását, és az ellenségtől szervezeten eltávolodik.

¹¹² AAP-6 – NATO GLOSSARY OF TERMS AND DEFINITIONS – 2002

2. számú melléklet
Stryker zászlóalj szervezeti felépítése

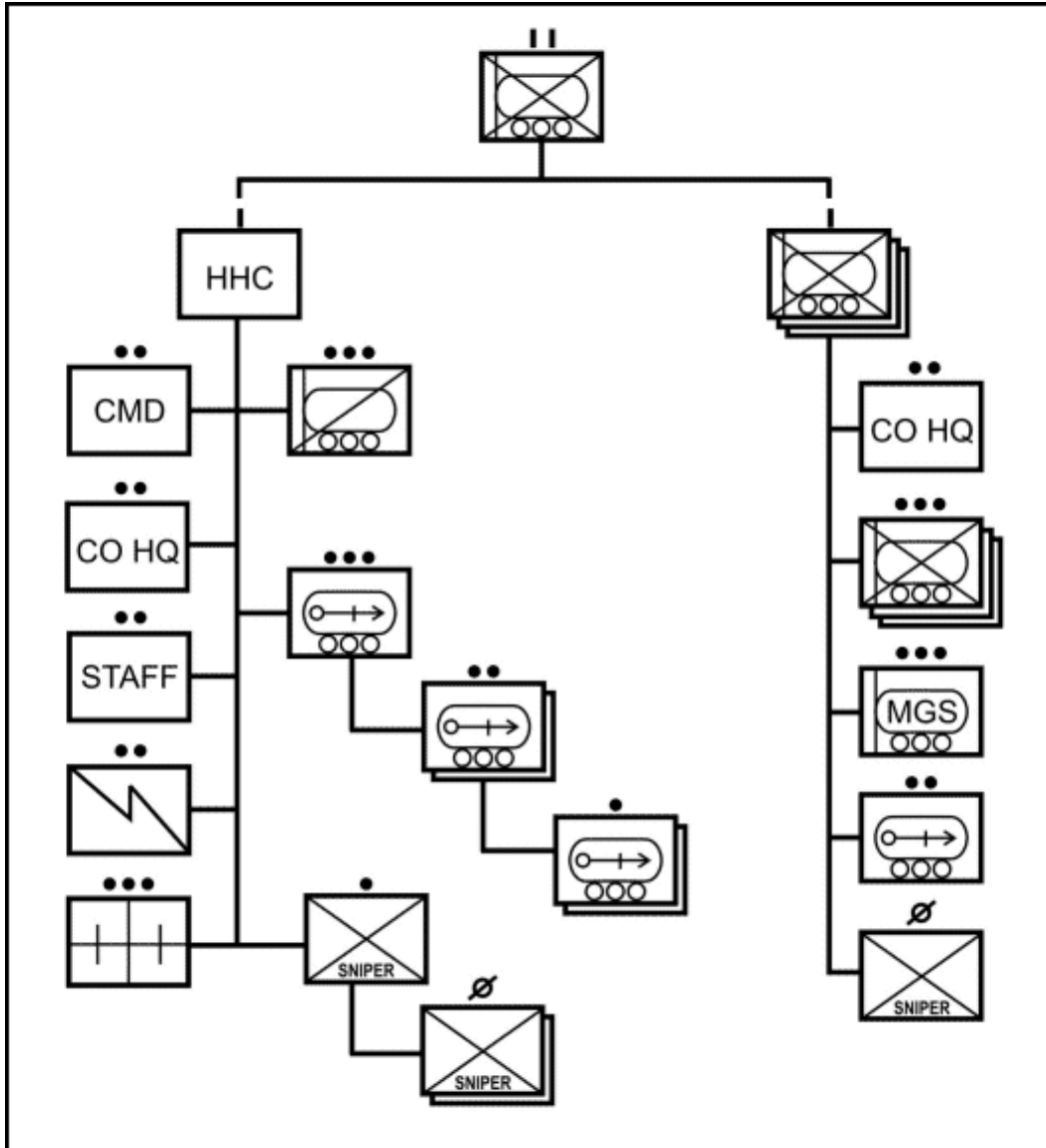

SBCT infantry battalion¹¹³

¹¹³ FM 3-21.21 – Stryker Brigade Combat Team Infantry Battalion – 2003.

3. számú melléklet
Stryker század aknavető szakasz szervezeti felépítése

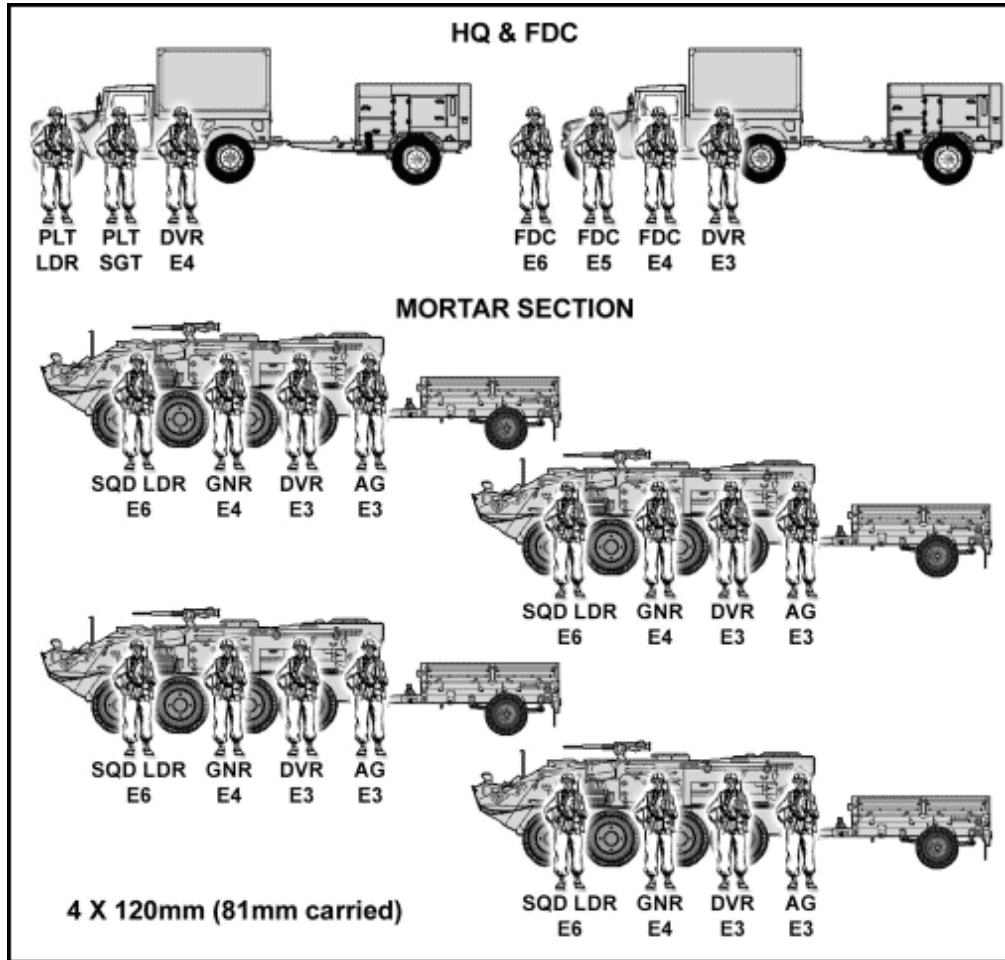

mortar platoon¹¹⁴

¹¹⁴ FM 3-21.11 – Stryker Brigade Combat Team Infantry Rifle Company – 2003.

4. számú melléklet

Stryker lövész század szervezeti felépítése

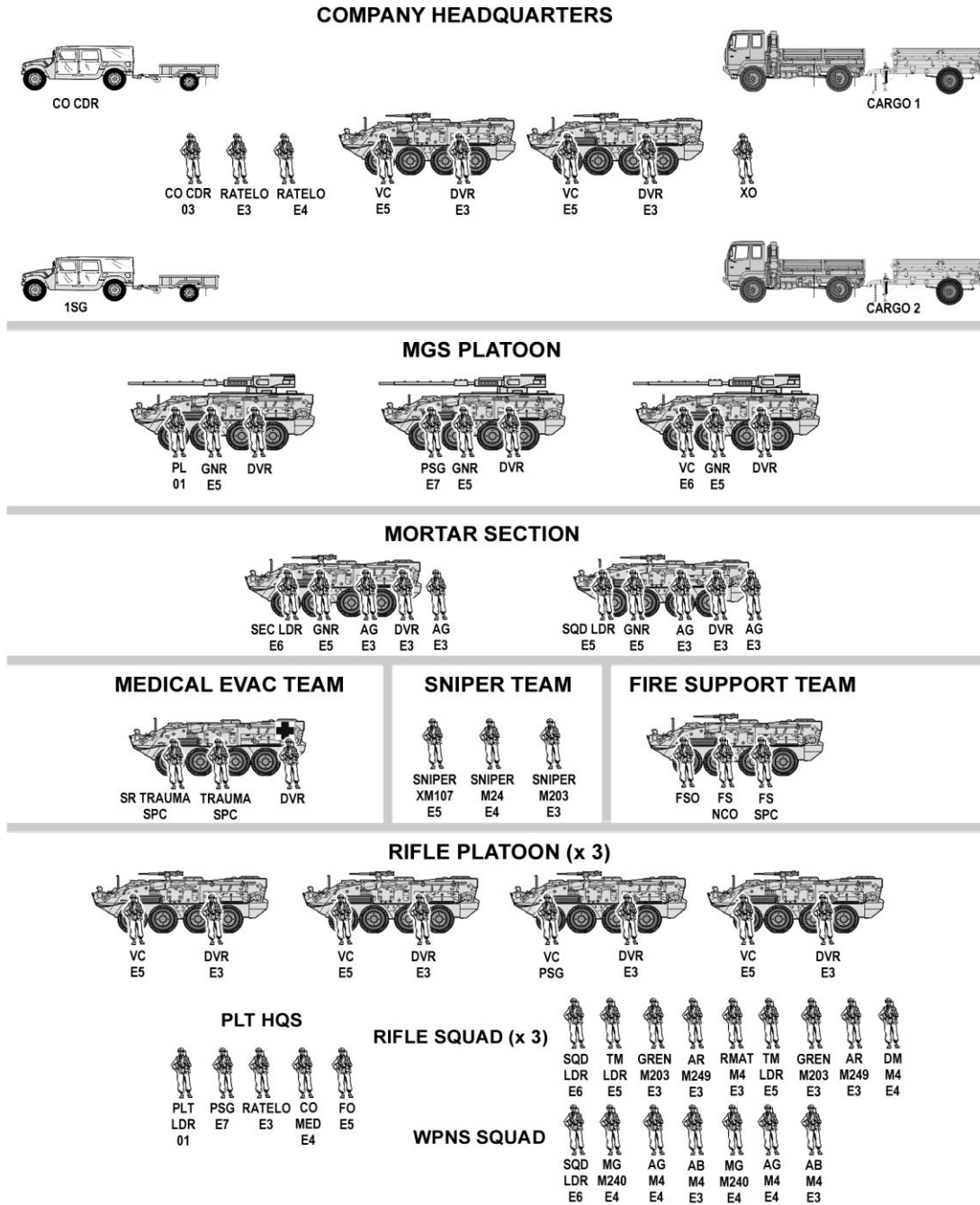

SBCT infantry rifle company organization¹¹⁵

¹¹⁵ U. o.

5. számú melléklet

Gépesített lövész zászlóalj alkalmi harci kötelék szervezeti felépítése

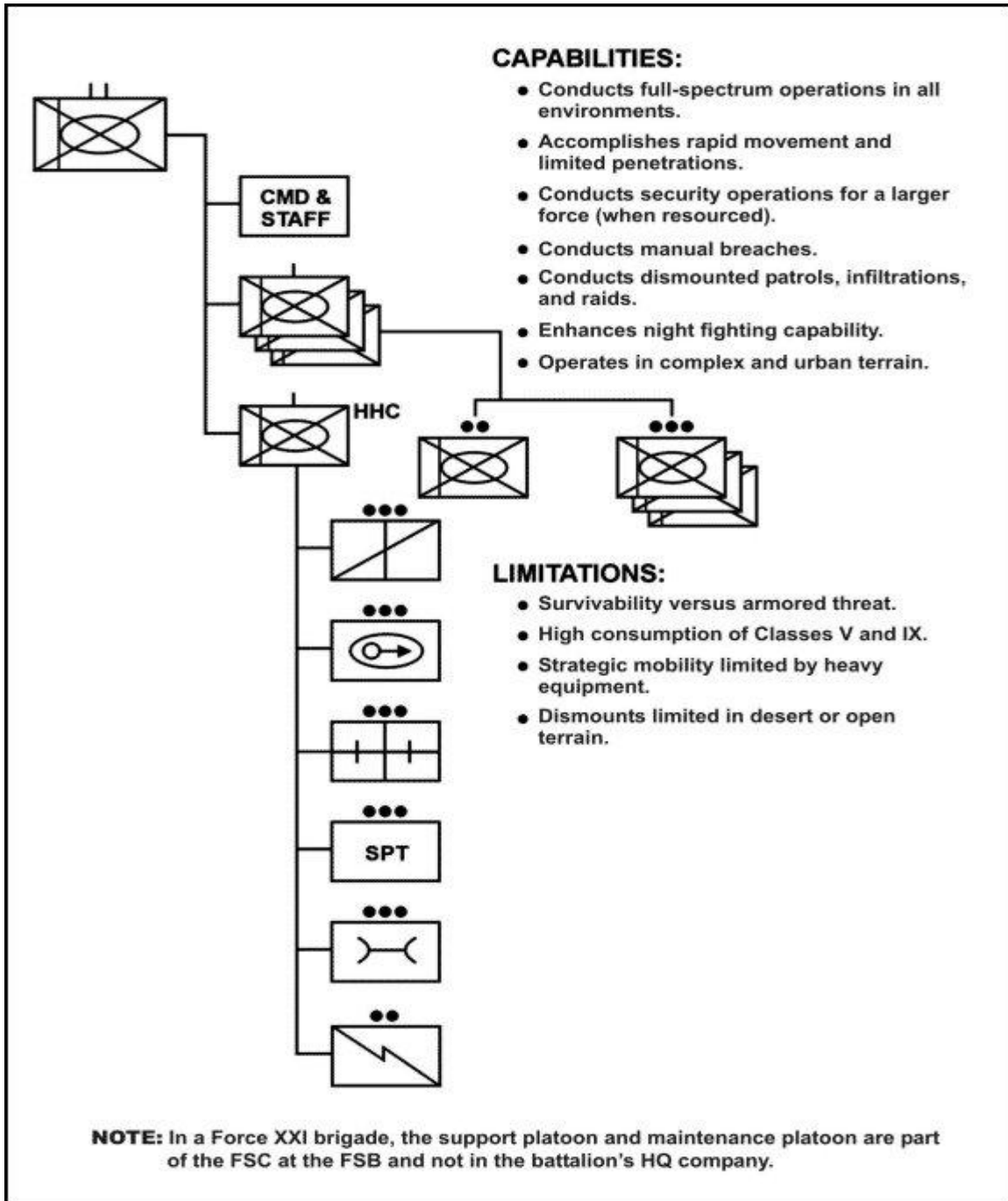
Mechanized infantry battalion task force organization¹¹⁶¹¹⁶ FM 3-90.2 – Mechanized infantry battalion task force – 2003.

6. számú melléklet

Zászlóalj általános szervezeti felépítése

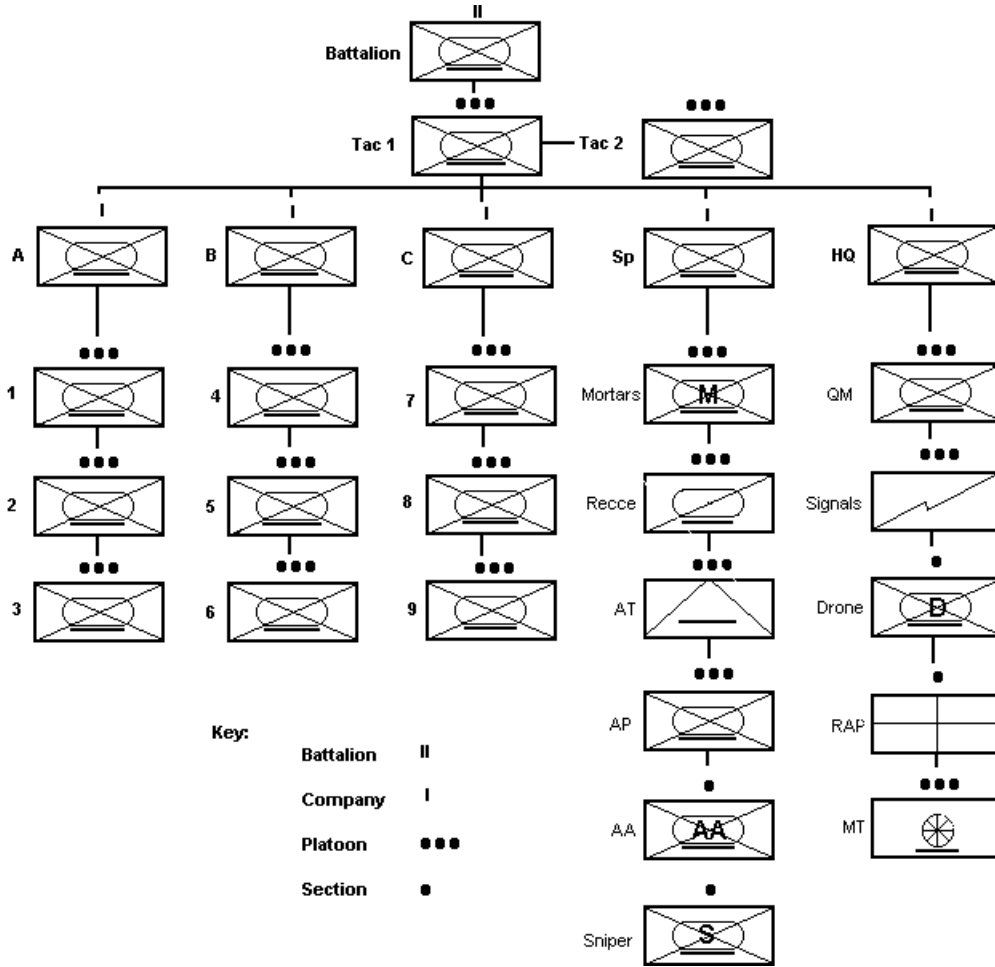

Typical Battalion organization diagram¹¹⁷

¹¹⁷ <http://www.users.globalnet.co.uk/~dheb/2300/Europe/UK/UK/UKBat.htm> - 2009. 03. 14.

7. számú melléklet
Stryker dandár szervezeti felépítése

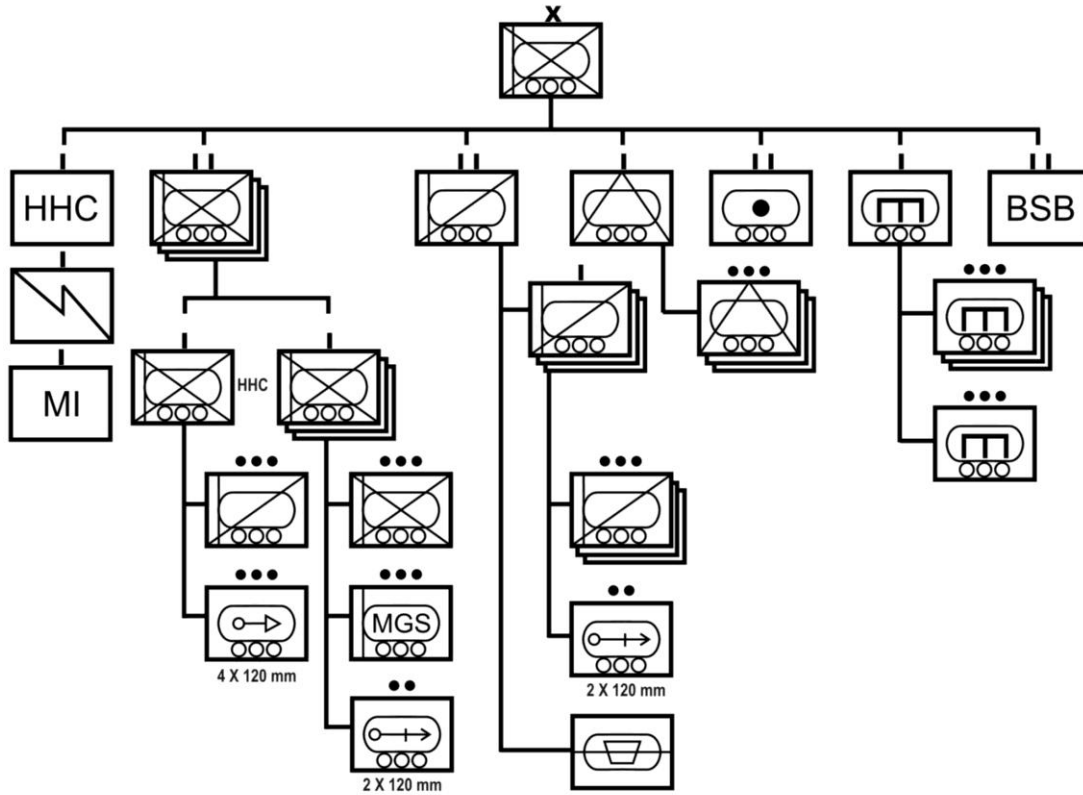

SBCT organization ¹¹⁸

¹¹⁸ FM 3-21.21 - Stryker Brigade Combat Team Infantry Battalion – 2003.

8. számú melléklet

1-5 tábori tüzér osztály szervezeti felépítése az iraki hadműveletek során

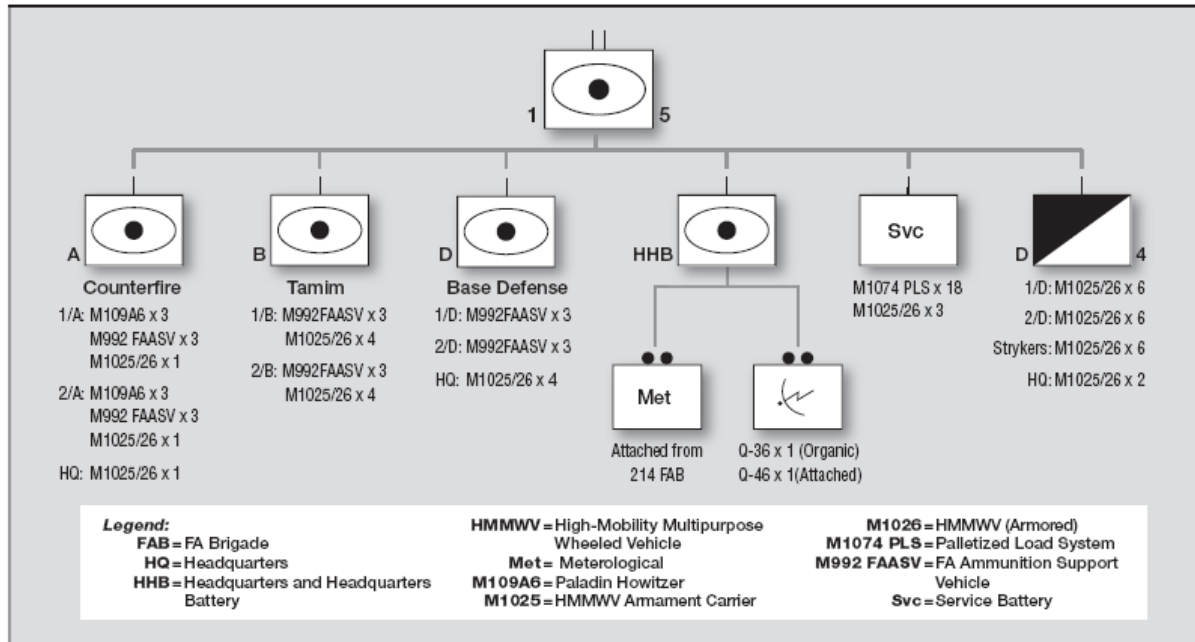
1-5 FA Task Organisation for Operation Iraqi Freedom¹¹⁹

¹¹⁹ LTC Richard M. Cabrey and CPT Douglas M. Thomas – 1-5 FA in OIF II, Maintaining FA Competencies While Deployed – Field Artillery Journal – January-February 2007 – 15-19. oldal

9. számú melléklet

A FALCON alkalmi harci kötelék és szervezetszerű tüzérsége szervezeti felépítése

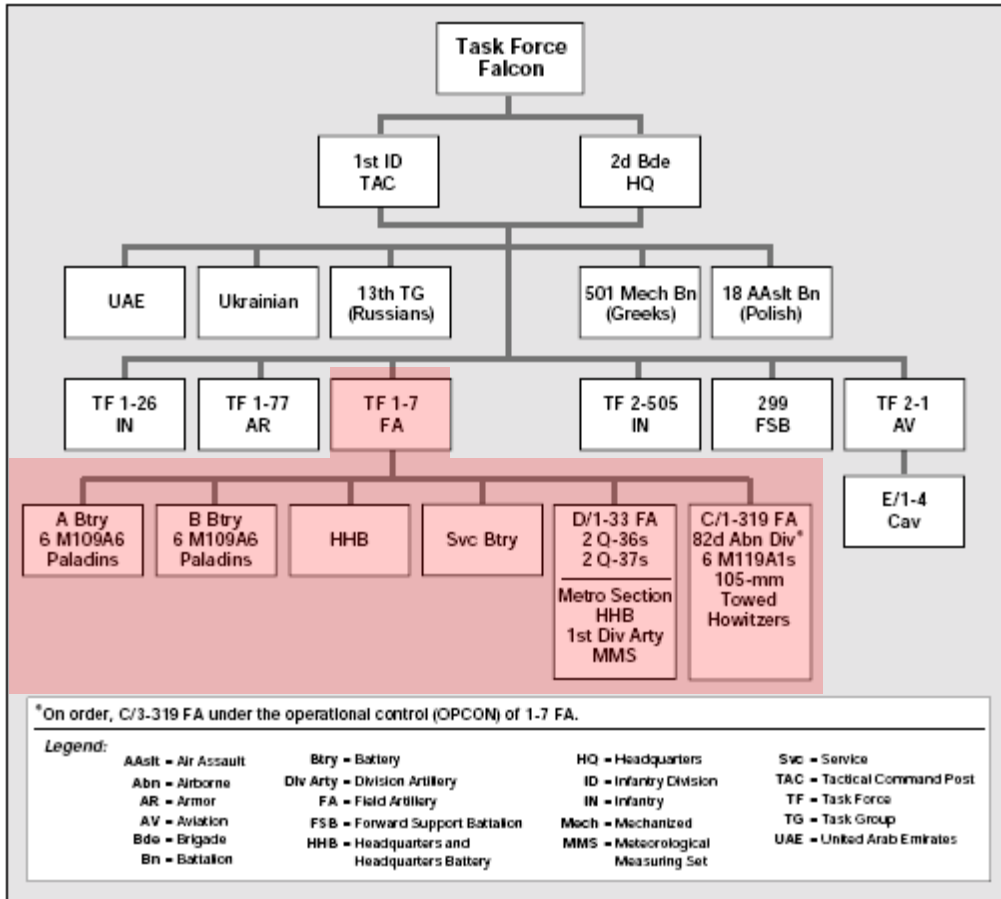
Task Organization of Task Force Falcon and its Artillery¹²⁰

¹²⁰ LTC James M. Waring, MAJ C. Phillip Royce – Role and Mission of the FA in TF Falcon, Kosovo – Field Artillery Journal – 2000. május-június – 22-26. oldal