

**ZRÍNYI MIKLÓS**  
**NEMZETVÉDELMI EGYETEM**  
**HADTUDOMÁNYI DOKTORI ISKOLA**

**MEDVECZKY MIHÁLY:**

**A nemzetgazdaság minősített időszakos teljesítőképessége  
vizsgálatának elméleti alapjai és a gazdaságmozgósítás  
tervezésének lehetséges korszerűsítési irányai**

**DOKTORI (PhD) ÉRTEKEZÉS**

**TUDOMÁNYOS TÉMAVEZETŐ:**

---

**DR. GAZDA PÁL** nyá. okl. mk. ezredes,  
egyetemi tanár, CSc

**Budapest**

**2004.**

## TARTALOMJEGYZÉK

<b>0. BEVEZETÉS.....</b>	<b>5</b>
0.2. Célkitűzések.....	8
0.3. Kutatási módszerek.....	8
0.4. Az értekezés felépítése .....	9
<b>1. A gazdaságmozgósítás fogalmi rendszerének, alapelveinek, jogi szabályozásának felülvizsgálata .....</b>	<b>10</b>
1.1. A gazdaságmozgósítás fogalmi rendszere .....	10
1.2. A gazdaságmozgósítás alapelvei .....	14
1.3. A jogi szabályozás és a módosuló politikai-gazdasági környezet .....	16
1.3.1. Magyarország a NATO tagja .....	17
1.3.2. Az EU csatlakozással jelentkező új feladatok .....	18
1.3.3. Megváltozott a nemzetközi biztonságpolitikai környezet .....	20
1.3.4. Jelentősen fejlődött a nemzetgazdaság.....	21
1.3.5. Változott a kormányzati munkamegosztás .....	23
1.3.6. Jelentősen nőttek a követelménytámasztói igények .....	23
1.4. A jogi szabályozás felülvizsgálata, korszerűsítése .....	25
1.4.1. Válság és válsághelyzet .....	29
1.4.2. A gazdaságmozgósítási helyzet .....	32
1.5. KÖVETKEZTETÉSEK .....	35
<b>2. A gazdaságfelkészítés és -mozgósítás tervezési módszertana és a tervezés korszerűsítésének igénye.....</b>	<b>38</b>
2.1. A korábbi tervezési módszertan ismertetése és felismert hiányosságai .....	38
2.1.1. Az igénykielégítési formák és megválasztásuk szempontjai.....	40
2.1.2. Az igénykielégítési formák költségviszonyai.....	44
2.1.3. A maximumra, a rendkívüli állapot igényeire való tervezés. ....	46
2.1.4. A megváltozott környezet és a felismert hiányosságok hozta korszerűsítési, illetve módosítási igény a tervezési módszertanban.....	47
2.2. KÖVETKEZTETÉSEK .....	50
<b>3. A védelemgazdasági potenciál és a gazdaság minősített időszakai teljesítőképességének vizsgálata.....</b>	<b>51</b>
3.1. A védelemgazdasági potenciál fogalma és kísérlet a számíthatóságára .....	51
3.2. A gazdasági és a védelemgazdasági potenciál, valamint a védelemgazdasági igények mennyiségi összevetése .....	53
3.2.1. Kísérlet a gazdasági potenciál értékének kifejezésére .....	57
3.3. A teljesítőképesség vizsgálatának módszere .....	60
3.3.1. A költségvetési hiány mint viszonyítási alap.....	62
3.3.2. Javaslat a nemzetgazdaság minősített időszakai teljesítőképessége további, számszerűsíthető értékelésére .....	66
3.4. KÖVETKEZTETÉSEK .....	66
<b>4. A gazdaságfelkészítés és -mozgósítás tervezési módszertana korszerűsítésének javasolt irányai .....</b>	<b>68</b>
4.1. A különböző gazdaságmozgósítási helyzetek intenzitásának és időbeli lefolyásának vizsgálata .....	68

4.1.1. Módszertani javaslat a minősített időszakai erőforrás tervezés kritikus időszakra való méretezésére .....	73
4.1.2. A befogadó nemzeti támogatás erőforrás-biztosításának tervezése .....	74
4.1.3. Módszertani javaslat az egyes gazdaságmozgósítási helyzetekre vonatkozó területi, ágazati és országos költségvetési átcsoportosítási javaslatok elkészítésére .....	79
4.2. KÖVETKEZTETÉSEK .....	80
<b>5. A gazdaságfelkészítési tervezés információtechnológiai, statisztikai támogatásának korszerűsítése .....</b>	<b>82</b>
5.1. A gazdaságmozgósítási célú adatgyűjtés mint a tervezés legfontosabb adatháttere. ....	82
5.2. Egységes követelménytámasztói erőforrás-nómenklatúra kialakítása a gazdaságmozgósítási szükséglet tervezéséhez. ....	84
5.3. A gazdaságfelkészítés és –mozgósítás informatikai támogatásának rendszere .....	87
5.3.1. A Gazdaságmozgósítási Informatikai Rendszer (gmIR) kialakítása .....	87
5.3.2. Javaslatok a gmIR további fejlesztésére .....	93
5.3.3. A védelmi igazgatás szervezeteinek összehangolt informatikai fejlesztése.....	99
5.4. KÖVETKEZTETÉSEK .....	101
<b>6. ÖSSZEFOGLALÁS .....</b>	<b>103</b>
6.1. Az elvégzett tevékenység összegzése .....	103
6.2. Végkövetkeztetések .....	104
6.3. Ajánlások .....	106
6.4. Az értekezés felhasználhatósága, gyakorlati haszna .....	107
6.5. Az értekezés új tudományos eredményeinek tekintem:.....	108
<b>IRODALOMJEGYZÉK.....</b>	<b>109</b>
<b>Tudományos publikációk jegyzéke.....</b>	<b>115</b>
<b>Függelék.....</b>	<b>118</b>
1. A védelemgazdasági potenciál dinamikus elemeinek számba vétele .....	118
2. Néhány megfogalmazás a válsághelyzet, válság és válságkezelés, valamint a konfliktus meghatározására .....	122
3. A három aggregációs szintű erőforrás jegyzék (kivonat) szerkezete .....	125
4. Példák az EKN-azonosító származtatására.....	126
5. Az egységes követelménytámasztói nómenklatúra szerkezete (Kivonat).....	128
6. A GMIMR főbb adatrekordjainak leírása .....	129
7. A vagyoni szolgáltatásokra vonatkozó adatgyűjtés adattartalma .....	130
8. A BNT erőforrásokra vonatkozó adatgyűjtés adatkörei .....	131
9. Segédletek a védelemgazdasági alapterv elkészítéséhez (1-13. sz. táblázatok).....	132

## ÁBRÁK JEGYZÉKE

1. ábra. A gazdaságmozgósítás mint szabályozó elem a nemzetgazdasági modellben..	12
2. sz. ábra. Magyarország geopolitikai, geostratégiai helyzete 2004-ben a NATO és az EU bővítése után .....	20
3. ábra. A követelménytámasztók rendkívüli állapotú anyagi igényei (1993-2003.).....	24
4. ábra. Egyes válságkezelési műveletek intenzitás szintjei.....	31
5. ábra. A kormányzati válságreakáló rendszer működése (elvi vázlat).....	33
6. ábra. Döntési folyamatokra az igénykielégítési formák meghatározására.....	43
7. ábra. Az igénykielégítési formák költségvonzatának összehasonlítása.....	45
8. ábra. A gazdaságfelkészítés tervezésének modellje .....	49
9. ábra. A gazdaság teljesítőképessége és a védelemgazdasági igények kapcsolata .....	55
10. ábra. A gazdasági potenciál statikus állapotát leíró információk rendszerbe foglalása.....	56
11. ábra. Két különböző erőforrásra vonatkozó mennyiség-idő függvény a 2002. évi rendkívüli állapotú honvédségi anyagi igények alapján.....	56
12. ábra. A GDP termelés ágazati eloszlása a 2000-2001. évi bruttó hozzáadott érték adatok alapján.....	65
13. ábra. Vízügyi finanszírozásban védekező létszám .....	69
14. ábra. A védekezési költségek alakulása .....	69
15. ábra. A védekezésben alkalmazott gépek (aggregátorok, szivattyúk, építőipari gépek, világító berendezések, szádfalverők, daruk stb.) száma .....	70
16. ábra. A védekezésben alkalmazott szállító járművek (teherautók, terepjárók, vízi járművek, helikopterek, stb.) száma, db .....	70
17. ábra. A 2001. évi beregi árvíz-védekezési veszélyhelyzet intenzitás függvénye .....	71
18. ábra. Egy rendkívüli állapot modellezett lefolyása.....	72
19. ábra. A gazdaságmozgósítási helyzetek csoportosítása a válság intenzitása alapján.....	73
20. ábra. A BNT tervezés szakaszai (1).....	76
21. ábra. A BNT tervezés szakaszai (2).....	77
22. ábra. A 10 pozíciós EKN azonosító származtatása .....	86
23. ábra. Projektjavaslatok a rendszer fejlesztésére.....	88
24. ábra. A gazdaságmozgósítás a védelmi felkészítés és az országmozgósítás mai struktúrájában .....	89
25. ábra. Javaslat a behívó- frissítő központ kialakítására.....	95
26. ábra. A gazdasági, a védelemgazdasági és a katonai potenciál összehasonlítása...	119

## **0. BEVEZETÉS**

### **0.1. A tudományos probléma megfogalmazása**

A gazdaságmozgósítás a nemzetgazdaság minősített időszak – korábban leginkább a háborúban végrehajtandó – feladataival foglalkozott. Milyen termékek előállításával, szolgáltatások nyújtásával tudja segíteni a rendkívüli állapotban jelentkező feladatok végrehajtásáért elsődlegesen felelős fegyveres erőket, rendvédelmi szerveket. Hogyan tudja mobilizálni, mozgósítani a gazdaságot a katonai, rendvédelmi feladatok végrehajtása anyagi hátterének biztosítására. Ezt, a minősített időszakban szervezési, végrehajtó, békében tervezési, felkészülési feladatokat ellátó tevékenységet nevezték korábban egy szóval gazdaságmozgósításnak. A fogalom tartalma a hidegháború korszakának befejeztével és a rendszerváltással jelentősen változott, de azóta is – mint látni fogjuk – folyamatosan módosul.

A gazdaságmozgósítási tevékenység szabályozásához az elméleti alapokat, a résztvevő szerveket és azok feladatait 2003-ig – az 1041/1994. (V. 31.) kormányhatározattal jóváhagyott – Módszertani útmutató<sup>1</sup> (a továbbiakban: a Módszertani útmutató), a 131/2003. (VIII. 22.) Korm. rendelet<sup>2</sup> (a továbbiakban: a Kormányrendelet) megjelenésével ez a jogszabály és – annak decemberi módosításával<sup>3</sup> – a hozzácsatolt tervezési szabályok határozzák meg. A tervezés eredményéről évente jelentés készül a Kormány számára, amelyben a gazdaságfelkészítési tervezés ciklusának zárásaként a tevékenységet koordináló szerv értékeli a nemzetgazdaság minősített időszak<sup>4</sup> teljesítőképességét, és beszámol a gazdaságmozgósítási tevékenység elmúlt évi feladatairól, szükség esetén előterjeszti az aktuális, döntést igénylő kérdéseket.

A folyamatos tervezési tevékenység során a tervező szervek – a minősített időszak feladataik végrehajtására való felkészülésként – évenként tervet készítenek. A minősített időszak feladatok végrehajtásában résztvevő – ún. követelménytámasztó – szervek (különösen a fegyveres erők, rendvédelmi szervek) összeállítják minősített időszak szükségletű tervüket, az – igényelt erőforrások ágazati jellege, illetve az ellátási felelősség szerint

---

<sup>1</sup> 1041/1994. (V. 31.) Korm. határozat a nemzetgazdaság védelmi felkészítése tervezéséről és a védelmi célú tartalékolási tevékenység szabályozásáról. 1. számú melléklet: Módszertani útmutató a nemzetgazdaság védelmi felkészítése tervezéséhez.

<sup>2</sup> 131/2003. (VIII. 22.) Korm. rendelet a nemzetgazdaság védelmi felkészítése és mozgósítása feladatai végrehajtásának szabályozásáról

<sup>3</sup> 201/2003. (XII. 10.) Korm. rendelet a nemzetgazdaság védelmi felkészítése és mozgósítása feladatai végrehajtásának szabályozásáról szóló 131/2003. (VIII. 22.) Korm. rendelet módosításáról

<sup>4</sup> Minősített időszak alatt az Alkotmányban nevesített rendkívüli állapot, szükségállapot, veszélyhelyzet és az Alkotmány 19/E §-a (1) bekezdés e) pontjában meghatározott eset (váratlan támadás) gyűjtőfogalmát értem.

– illetékes teljesítő szervek (különösen az egyes ágazati minisztériumok és megyei védelmi bizottságok) pedig szakmailag megvizsgálják és visszaigazolják a teljesítés elméleti, fizikai lehetőségét, majd igénykielégítési tervet készítenek. Ezt a tervezési lépést már költségvetési számvetésnek is követnie kell a módszertan szerint: a többlet-erőforrás biztosításához szükséges anyagi fedezetet mekkora hányadban tudják biztosítani – saját költségvetésük átcsoportosításával – maguk a tervező szervek, és mekkora hányad hárul adott esetben a központi költségvetésre. Ez utóbbi résznek a központi költségvetésben való elhelyezhetősége képezi a gazdaság minősített időszaki teljesítőképességére vonatkozó jelen makroszintű vizsgálódásom egyik fő elemét.

Az értekezés fő tudományos problémája a következőkben vázolt hipotézis ellenőrzése. A követelménytámasztók összesített minősített időszaki igényeit, illetve a tervező szervek központi forrásból igényelt anyagi eszközei összegét, az ún. védelemgazdasági igényt összehasonlítva a nemzetgazdaság tervezett éves produktumával, a bruttó hazai termékkel (GDP<sup>5</sup>-vel), – a beszámoló tárca előterjesztőjeként – évente értékeltem a nemzetgazdaság minősített időszaki teljesítőképességét. A kormányjelentésben eddig a következő okfejtésre alapoztam a gazdaság feltételezett minősített időszaki teljesítőképességének értékelését: amennyiben a minősített időszaki többlet erőforrás-igények összege nem haladja meg a tárgyévre tervezett GDP 3-5%-át – amekkora költségvetési hiánnyal egy békeidőszaki tervezési évben a költségvetés általában még tervezhető –, akkor feltételezhetően a gazdaság minősített időszaki körülmények közötti működése is fenntartható, ennél fogva a gazdaság felkészültségének minősítése megfelelő. Ez a magyarázat 1996-tól 2003-ig kiállta az államigazgatás szakmai egyeztetésének próbáját, az empirikusan helytállónak elfogadott tétel tudományos ellenőrzése azonban még nem történt meg.

A gazdasági környezet időközben jelentős változáson ment keresztül. A 90-es évek első felében még jellemzően forráshiányos gazdaság az évtized végére tartós és dinamikus növekedésbe kezdett. 2000. után kissé lassult ugyan a gazdaság növekedése, de egyéb mutatói alapján továbbra is stabilnak mondható. 2004-től egyensúlyi problémák jelentkeztek az államháztartásban, ezért a központi költségvetésben ismét takarékosági intézkedések meghozatala vált szükségessé, nemkülönben azért, hogy az Európai Unióhoz már megtörtént, és később az Európai Monetáris Unióhoz küszöbön álló csatlakozásunk szempontjából fontos ún. maastrichti kritériumoknak gazdaságunk megfeleljen.

---

<sup>5</sup> Gross Domestic Product – Bruttó hazai termék – az adott ország területén, az adott évben előállított, végső felhasználásra szánt javak hozzáadott összértéke, függetlenül a termelők állampolgárságától.

A közelmúltban – az ország NATO-csatlakozását követő stratégiai felülvizsgálat részeként – a védelmi felkészítés és az országmozgósítás feladataiba bevont szervek korszerűsítették szabályzóikat, ezek között kialakították a gazdaságfelkészítés és –mozgósítás új koncepcióját, amit 2003-ban a nemzetgazdaság védelmi felkészítése és mozgósítása tevékenységi rendszer átfogó jogi szabályozása követett. A tervezési gyakorlat már több éve igényelte a Módszertani útmutató kiegészítését, pontosítását, korszerűsítését. Egyes tervezési módszertani részeket hiányoltak a tervezők, illetve nem kellően szabályozottnak tartottak, más részek elavultak voltak, hiányzott belőlük az információtechnológiai alkalmazás lehetősége. A Módszertani útmutató felülvizsgálata 2003. év végére, a jogi szabályozást követően készült el, kiadása pedig a Kormányrendelet mellékleteként, annak módosításával valósult meg. Az új módszertani szabályoknak megfelelő első tervezési ciklus 2004-ben indul. Sajnos a szabályozás nem tudta megvárni a honvédségi stratégiai felülvizsgálat befejezését, ezért a 2005-ben a Kormánynak benyújtandó beszámoló jelentésben a tervezési tapasztalatok között, várhatóan, a legnagyobb követelménytámasztónál esetleg bekövetkező további – a tervezési rendszert érintő – változtatások miatt, módosítási javaslatok előterjesztésére is szükség lesz. (Hasonlóan az új gazdaságmozgósítási koncepció sem tudta bevárni a védelmi felkészítés és az országmozgósítás mint komplett rendszer koncepciójának felülvizsgálatát.)

A kialakított tervezési gyakorlat szerint a követelménytámasztó szervek minden minősített időszakra összeállítják anyagi igényeiket, azok nemzetgazdasági összesítését azonban a központi tervező szerv csak a gazdaság teljesítőképessége szempontjából legkritikusabb szituációra, a rendkívüli állapotra végzi el. Ez az elv ma már felülvizsgálandó, mivel a szükséglet tervezése során a maximális igénybevételre való méretezéssel költség-érzékletlenné, tehát pazarlóvá tesszük a védelmi tervezést. A biztonsági alapelvekben megfogalmazottak szerint lecsökkent a totális háború veszélye. „Abból kell kiindulni, hogy a Magyar Köztársaságot az elkövetkező 10 évben nem fenyegeti hagyományos támadás veszélye” – mondja a Magyar Honvédség 2002-2013 közötti átalakítására vonatkozó kormányhatározat<sup>6</sup>. Ugyanakkor az utóbbi években megnőtt az előfordulási gyakorisága az ún. küszöb alatti helyzeteknek, az egyéb honvédelmi és nem honvédelmi típusú válsághelyzeteknek, amelyek kezelése szintén gazdasági erőforrások rendkívüli igénybevételét és ehhez kormányintézkedést igényel. A gazdaságfelkészítési tervezés jogi szabályozásánál szükség volt ezen helyzetek definiálására.

A minősített időszakos igénykielégítés költségtakarékosabb tervezéséhez a gazdaságban meglévő erőforrások mind pontosabb

---

<sup>6</sup> 2236/2003. (X. 1.) Korm. hat. a Magyar Honvédség 2002-2013 közötti időszakra vonatkozó átalakításának és új szervezeti struktúrájának kialakításáról

ismeretére van szükség. Korszerű információtechnológiai módszerek alkalmazásával és a rendkívüli szituációk lefolyási jellemzőinek elemzésével pedig a feltételezhető gazdaságmozgósítási helyzetek modellezhetővé válnak. Feltételezhető, hogy az igénykielégítés forrás- és felhasználási oldalának mind pontosabb meghatározásával jelentősen fokozható a gazdaságfelkészítési tervezés hatékonysága.

## **0.2. Célkitűzések**

Kutatási munkám során az alábbi célokat határoztam meg:

1. A gazdaságmozgósítás fogalmi rendszerének, alapelveinek, jogi szabályozásának felülvizsgálata a megváltozott nemzetközi biztonságpolitikai, belpolitikai és nemzetgazdasági környezetben.
2. A nemzetgazdaság minősített időszakos teljesítőképesség-vizsgálata alkalmazott módszerének mint felállított hipotézisnek a tudományos ellenőrzése, a módszer szükség szerinti korszerűsítése.
3. A különböző gazdaságmozgósítási helyzetek intenzitásának és időbeli lefolyásának vizsgálata az optimális erőforrás-biztosítás tervezéséhez.
4. A gazdaságfelkészítési tervezés egyes módszertani kérdéseinek tudományos megalapozása.
5. A gazdaságfelkészítési tervezés információtechnológiai, statisztikai támogatásának korszerűsítése.

## **0.3. Kutatási módszerek**

A fenti kutatási célkitűzések követéséhez a kutatási módszerek széles skálájával dolgoztam. Számos kérdés vizsgálatánál alkalmaztam összehasonlító módszert, például a különféle országoknak a védelmi szférát érintő jogalkotási gyakorlata tanulmányozásánál.

A különös (részleges) módszerek közül a megfigyelést – mint az empirikus kutatás legegyszerűbb eszközét – és az analízist alkalmaztam a 2001. évi beregi árvízi védekezés erőforrás felhasználásának elemzéséhez, illetve a különféle védelmi igazgatási gyakorlatok tapasztalatainak felhasználásakor.

Az egyéb gazdaságmozgósítási helyzetek lefolyásának vizsgálatához, valamint a gazdaságfelkészítési tervezés módszertanának kimunkálásához igénybe vettem a matematikai statisztika és modellezés egyes eszközeit.



A feltételezett minősített időszakok gazdaságmozgósítási tevékenységeinek tervezésekor jórészt csak hipotézisekre tudtam támaszkodni, és hipotézis felállításával kezdtem a nemzetgazdaság minősített időszaki teljesítőképessége vizsgálati módszerének ellenőrzését.

#### **0.4. Az értekezés felépítése**

A célokkal összhangban értekezésem első fejezetében a gazdaságmozgósítás fogalmi rendszerének, alapelveinek, jogi szabályozásának ismertetésével foglalkozom, kezdve a rendszerváltás éveivel, egészen napjainkig. Megvizsgálom a változtatás szükségességének indokait. Bemutatom a jogi szabályozás felülvizsgálatának legújabb eredményeit. Az adatgyűjtés lezárásának időpontja: 2004. május 26.

Második fejezetként a gazdaságfelkészítési tervezés módszertanának korábbi gyakorlatát elemezve, a korszerűsítés igényét fogalmazom meg.

A harmadik fejezetben a védelemgazdasági potenciállal, annak számíthatóságával és a nemzetgazdaság minősített időszaki teljesítőképessége ellenőrzési módszerének hipotézisével és annak ellenőrzésével foglalkozom.

A negyedik fejezetben a gazdaságfelkészítési tervezés módszertanának korszerűsítésére teszek javaslatot. Itt tárgyalom a különböző gazdaságmozgósítási helyzetek intenzitásának és időbeli lefolyásának vizsgálatát.

Az információtechnológiai támogatásról szóló ötödik fejezetben a gazdaságmozgósítási célú adatgyűjtés, az egységes követelménytámasztói nomenklátúra és a tervezést támogató informatikai rendszer továbbfejlesztése terén elért eredményeimet mutatom be.

A kutatás során elvégzett tevékenység összegzését, a végkövetkeztetéseket és ajánlásokat, az elért tudományos eredményeket az összefoglalásban részletezem.

A felhasznált szakirodalmi művek felsorolása, a tudományos publikációk jegyzéke, valamint a függelék a kutatás eredményeit bemutató mellékletekkel, kidolgozott módszertani segédletekkel az értekezés végén kaptak helyet.

## **1. A GAZDASÁGMOZGÓSÍTÁS FOGALMI RENDSZERÉNEK, ALAPELVEINEK, JOGI SZABÁLYOZÁSÁNAK FELÜLVIZSGÁLATA**

### **1.1. A gazdaságmozgósítás fogalmi rendszere**

A gazdaságmozgósítás I. világháború alatt kialakult fogalma a hadigazdasági potenciál háborúra való felkészítését, illetve a gazdaság hadigazdálkodásra való átállítását jelentette. A Hadtudományi Lexikon<sup>7</sup> magyarázata szerint: a gazdaságmozgósítás az országmozgósítás részeként az ország békegazdaságának a háború követelményei szerinti áttérése a hadigazdálkodás rendszerére. Célja a gazdaság összes (termelő, közlekedési, hír- és távközlési, gyógyító és szolgáltató) erőforrásainak átállítása a háborús feladatok megoldására. Ez a világháborúk idején és a XX. század második felében még jellemzően létező klasszikus tartalom az utóbbi évtizedben – a katonai szembenállás, a hidegháború korszakának lezárulásával – fokozatos módosulással, jelentős változáson ment keresztül.

A gazdaságmozgósítás elméletével a hadigazdaságtan<sup>8</sup> foglalkozik, amely a katonai gazdaságtannal együtt a biztonság és a védelem szélesebb értelmezésű kategóriáit magába foglaló, Magyarországon fogalomként 1985-ben megjelenő védelemgazdaságtan diszciplínába integrálódott. A védelemgazdaságtan tárgya a védelemgazdaság, a nemzetgazdaság azon része, amely a gazdaság erőforrásainak védelmi célú összegyűjtését és védelemmé való transzformációját végzi.<sup>9</sup>

A piacgazdaságra történő átállás időszakában már felmerült a kérdés, hogy mi tekinthető a gazdaságmozgósítás valós tartalmának, hogyan lehetett ezt akkor megközelíteni és meghatározni. Az idézett szakirodalmi forrásban<sup>10</sup> olvasható, hogy a gazdaságmozgósítás a háborús készültség gazdasági rendszerének alapvető folyamata. Más megfogalmazásban: a gazdaságmozgósítás a védelemgazdasági potenciálnak, a védelmi gazdasági rendszer megteremtését célzó (mozgásba hozásával kapcsolatos) folyamat. Ez a megfogalmazás még a háborúból, annak

<sup>7</sup> Hadtudományi Lexikon, 394. o. Magyar Hadtudományi Társaság, Budapest, 1995.

<sup>8</sup> A hadügy és a gazdaság kapcsolatának vizsgálatával, a hadigazdaság béke- és háborús időszaki működési törvényszerűségeinek feltárásával, a gazdaság háborúra felkészítéséhez szükséges módszerek kialakításával, a honvédelem gazdasági biztosításával, a hadigazdaság elemzési módszereinek megalkotásával foglalkozó tudomány. (Lásd 7. lábjegyzet 449. o.)

<sup>9</sup> Dr. Gazda Pál – Tóth József: Védelemgazdaságtan. Egyetemi jegyzet. Zrínyi Miklós Nemzetvédelmi Egyetem Közgazdaságtan és Védelemgazdaságtan Tanszék, Budapest, 2002.

<sup>10</sup> Lásd 9. lábjegyzet

lehetőségéből vezeti le a gazdaságmozgósítás igényét. A szerzők a gazdaságmozgósítás minőségi vonatkozásában sietve hozzátesszik, hogy a gazdaságmozgósítás lehetősége (annak mélysége, nagyságrendje), erőforrás igénye mind a társadalmi, mind a magántulajdon formára épülő gazdaságban korlátos, és a piaci koordinációjú gazdaságban a gazdaságmozgósítás megvalósítása nagyságrenddel nagyobb problémát jelent az államnak, mint a korábbi társadalmi tulajdonra épülő berendezkedésben.

A tágabb szakterületet inkább polgári szemszögből vizsgáló védelemgazdaságtan kutatók<sup>11</sup> szerint több megközelítés látszott lehetségesnek.

Az első változat szerint a gazdaságmozgósítás egy *optimalizációs* feladat. A gazdaság békeidőszaki működéséhez képest a különböző fenyegetettségi helyzetekben csúcsigény keletkezik, amelynek kielégítésére gazdasági optimalizációt szükséges elvégezni.

A második megközelítésben a gazdaságmozgósítás *gazdaságszervezési* feladat. Ennek lényege, hogy a fenyegetettségi helyzetekben előre nem látható és reálisan nem tervezhető feladatok jelentkeznek, amelyeket hatékony operatív intézkedésekkel meg lehet oldani, ha a gazdaság állapotáról megfelelő információk állnak rendelkezésre.

A harmadik változatban az szerepelt, hogy a gazdaságmozgósítás nem más, mint durva *célrendszerváltozás*, határozott és jelentős korrekció a gazdaság céljaiban, ami azt jelenti, hogy egy normálisan, a maga szabályai szerint működő gazdaságot alávétünk egy olyan célrendszernek, mely teljesen idegen a gazdaság lényegétől. Ebben az értelemben a gazdaságmozgósítás tulajdonképpen rendhagyó tevékenység, mert ezzel az idegen célrendszerrel kell működtetni a gazdaságot, aminek következményeként hosszabb távon bekövetkezhet a gazdaság kifulladás.

---

<sup>11</sup> A védelemgazdaság makrofolyamatai. Hadigazdaságtan. Tankönyv. (Szerk.: Dr. Turák János) Budapesti Közgazdaság-tudományi Egyetem Védelemgazdasági Tanszék, Budapest, 1966. p. 249

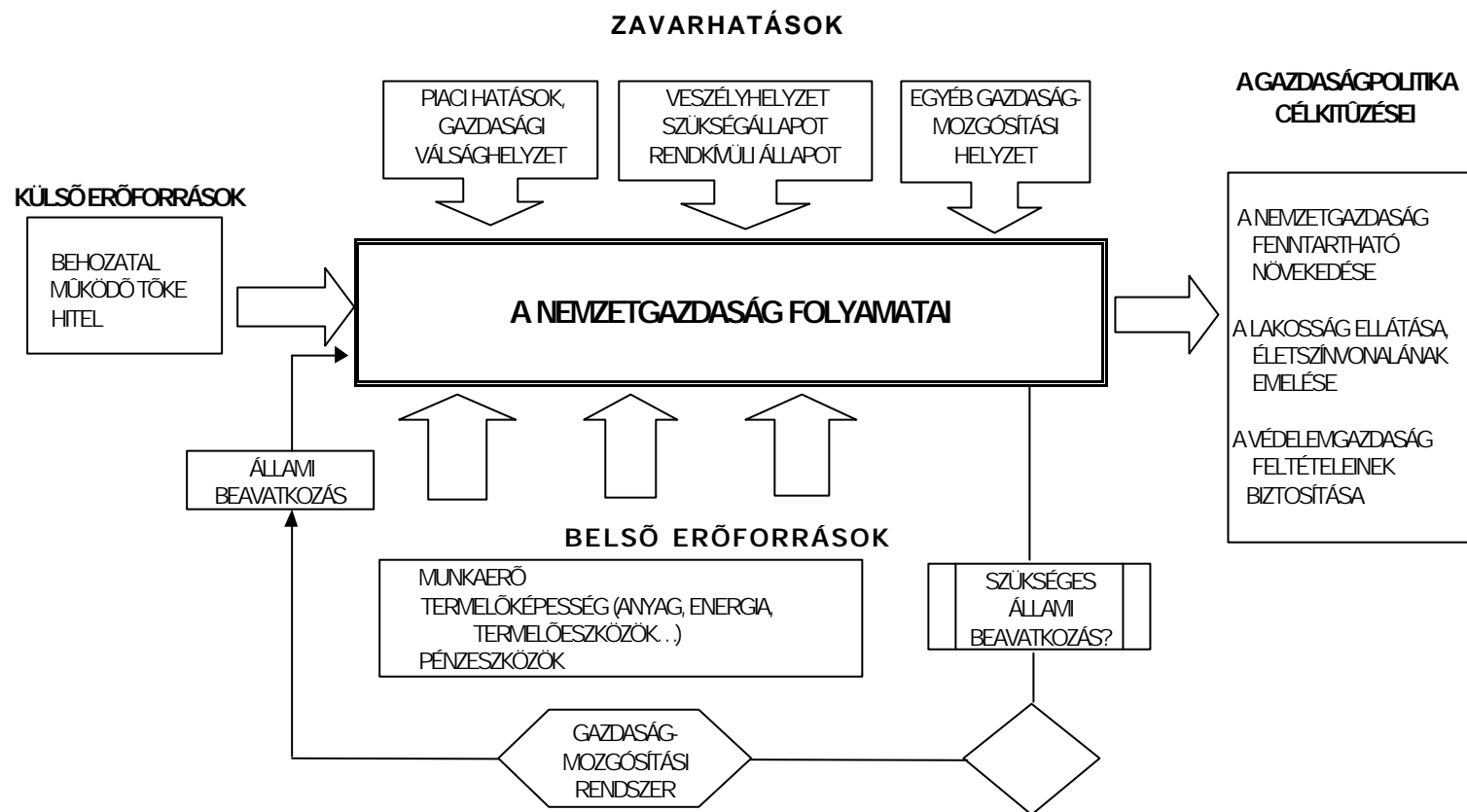

1. ábra. A gazdaságmozgósítás mint szabályozó elem a nemzetgazdasági modellben

A gazdaságmozgósítás helyét vizsgálva a nemzetgazdaság folyamataiban, a gazdaságmozgósítási rendszert mint a különböző külső/belső zavarok hatására működésbe lépő állami szabályozó rendszert<sup>12</sup> is értelmezhetjük (lásd a modell korszerűsített vázlatát az 1. ábrán).

A kutatók 1996-ban leírt felfogása szerint a gazdaságmozgósítás olyan gazdaságbiztonsági rendszer, amely a minősített időszakokban lehetővé teszi a gazdaság működőképességének fenntartásához, a védelemben részt vevő szervek feladatának végrehajtásához, a lakosság ellátásához és védelméhez szükséges erőforrásigények (anyagi javak, humán erőforrás, pénzeszközök) kielégítését.

Itt már a tartalmi elemek bővülését figyelhetjük meg, ugyanis a gazdaságmozgósítás nemcsak a háborúra, hanem az Alkotmányban nevesített ún. minősített időszakokra – azaz a rendkívüli állapot mellett a szükségállapot és a veszélyhelyzet eseteire – való felkészülést is magába foglalja.

A *gazdaságmozgósítás* definícióját a közigazgatás számára a Módszertani útmutató úgy fogalmazta meg, hogy a *gazdaságmozgósítás* a honvédelemről szóló 1993. évi CX. törvény (a Hvt.) 8. § (1) bekezdés *d*) pontja alapján kormánydöntéssel elrendelt, a nemzetgazdaság védelmi felkészültségét – lehetőség szerint – már a minősített időszak kihirdetésekor biztosító gazdaságbiztonsági rendszer, amely a minősített időszakokban a gazdaság működőképességének fenntartásához, a védelemben részt vevő szervek feladatainak végrehajtásához, a lakosság ellátásához és védelméhez a szükséges mértékben igényelt erőforrásokat (anyagi javak, humán erőforrás, pénzeszközök) hivatott biztosítani. Már akkor kimaradt a definícióból a háború szó.

Valójában már akkor a tervezők a gazdaságmozgósítás fogalmába beleértették a minősített időszaki védelmi felkészültség elérése érdekében a békeidőszakban folytatott felkészülési tevékenységet, amint ez elhangzott a kormányhatározat egyik szövegezője által 1994-ben tartott előadáson<sup>13</sup>: „A *gazdaságmozgósítás* és az annak érdekében végzett *felkészítési munka* az a tevékenység, amely a biztonságpolitikai és a védelmi alapelvekkel összhangban, a piacgazdaságot lényegileg meghatározó törvényekhez igazodva, – a fegyveres erők és rendvédelmi szervek megnövekedett

<sup>12</sup> Dr. Király László: A PM helye, szerepe és feladatai a gazdaság védelmi felkészítésében. Ábragyűjtemény a ZMNE VK tanfolyami előadáshoz, 1997. november hó

<sup>13</sup> Dr. Király László: A gazdaságmozgósítás új rendszerére vonatkozó elgondolás és megvalósításának helyzete. Előadás. Zrínyi Miklós Katonai Akadémia, 1994.

igényeinek kielégítése mellett is – biztosítja a minősített időszakokban az ország és a társadalom működőképességét.”

## **1.2. A gazdaságmozgósítás alapelvei**

A fenti fogalomnak megfelelően a gazdaságmozgósítási felkészítési tevékenység rendszere a következő alapelvekre épült. Elemzésem nyomán látható lesz, hogy az alapelvek ma is érvényesek, némely elemükben szorulnak csak kisebb módosításra.

A nemzetgazdaság védelmi felkészítése állami feladat, amelyet a közigazgatási szervek – a minisztériumok, országos hatáskörű szervek, illetve a területi szervek, az önkormányzatok – végeznek, és a gazdálkodó szervezetek, valamint a lakosság – a honvédelmi kötelezettségen alapuló – szolgáltatások teljesítésével támogat. A felkészülési munka finanszírozása alapvetően a központi költségvetésből történik. Amellett, hogy ez az alapelv, változatlanul igaz, – a források és módszerek bővítése érdekében – vizsgálni kell a magánszféra üzleti alapon történő bekapcsolásának lehetőségét. Például ilyen terület lehet a magántőke bevonása a védelmi célú tartalékolás finanszírozásába az ún. PPP<sup>14</sup> módszerrel, amikor az állam halasztottan fizeti meg a szolgáltatást, és a kockázatot is megosztja a magánvállalkozóval. Hasonlóan forrásbővítő és kockázatmegosztó szerepe lehet az egyes katasztrófa-veszélyes ágazatokban az ún. pool létrehozásának, amikor pl. a veszélyes anyagok értékesítésében, vételében, szállításában, tárolásában érdekelt hasonló tevékenységet folytató cégek önálló, jogi személyiséggel nem rendelkező alapot hoznak létre, amelynek célja a bekövetkező károk esetén a közös kockázatviselés<sup>15</sup>.

Minősített időszakban a gazdálkodó és a közigazgatási szervek és szervezetek a békeidőszaki alaptevékenységük szerinti körben működnek, a minősített időszakban további szervezetek hozhatók létre. Változatlanul fő szabály, hogy minősített időszakban is az végezze a tevékenységet, mint békében. Megjelenik a háborús infrastruktúra kialakításának elvetése, azaz a minősített időszakban feladatokhoz a békeidejű irányítási és vezetési elemek alkalmazásának elve.

<sup>14</sup> A Public Private Partnership (PPP, Köz- és Magánszféra Partnersége) a közfeladatok ellátásának az a módja, amikor az állam a szükséges létesítmények és/vagy intézmények létrehozásába, fenntartásába és üzemeltetésébe versenyeztetés útján bevonja a magánszektort. A PPP keretében a vállalkozó szolgáltatást nyújt az állam részére, átvállalja az állam feladatait és ezért a szolgáltatásért az állam és/vagy a szolgáltatások tényleges igénybe vevője szolgáltatási díjat fizet. (<http://www.gkm.hu/dokk/main/boxok/publicprivate/pppkezdo.html>)

<sup>15</sup> Közúti, vasúti szállítás során szabadba kerülő folyékony veszélyes anyagok kármentesítése, semlegesítése. Tanulmány. Közlekedéstudományi Intézet. Budapest, 1994. május

A minősített időszak követelménytámasztói anyagi igények kielégítésére elsősorban a gazdaságban meglévő erőforrásokra támaszkodó formákat, mint a honvédelmi törvényben meghatározott igénybevételt, illetve a folyó termelésből és a nemzetgazdasági készletből történő igénykielégítési módot kell célszerűen tervezni. Az így nem biztosítható erőforrások esetében – lehetőleg egyre kisebb arányban – kell alkalmazni a védelmi célú tartalékolást, egyes speciális haditechnikai termékeknél, szolgáltatásoknál a rögzített ipari kapacitásokat, illetve a csak külföldről beszerezhető elengedhetetlen javaknál az importot. Ezek az igénykielégítési formák továbbra is az alapvető módjai a minősített időszak igénykielégítésnek. A szövetségi tagsággal, illetve a gazdaságmozgósítás fogalmkörének bővülésével, valamint módszertani szempontból ide sorolható még a szövetséges vagy egyéb külföldi (humanitárius) támogatás, illetve az anyagi erőforrásokba átkonvertálható költségvetési előirányzat is.

A gazdaságfelkészítési tervezés során a gazdasági igényeket valamennyi minősített időszakra vonatkozóan számba veszik, de a gazdaság teljesítőképességét a háború, a rendkívüli állapot igényeire, mint maximális igénybevételre méretezik. Ezt a módszertani alapelvet változtatni javasolom, mivel egyrészt a rendkívüli állapot előfordulási valószínűsége lecsökkent, már a honvédségi koncepcióváltásnál is abból indulnak ki, hogy az elkövetkező évtizedben nem számolunk hagyományos támadással. Másrészt az egyéb fenyegetések, kihívások palettája kiszélesedett, és bekövetkezési valószínűségük a háborúhoz képest jelentősen megnőtt. Emellett a maximumra méretezés pazarlóvá teszi a védelmi felkészítési tervezést.

A felkészülés tervezése a nemzetgazdasági folyamatok megfigyelésére, követésére épült, a piac működésébe az állam csak minimális mértékben és a legszükségesebb helyeken szándékozik beavatkozni. Az anyagi-szolgáltatási kötelezettségek teljesítése az érintettek számára békében nem okozhat aránytalan megterhelést vagy hátrányt. Változatlanul érvényes alapelv.

A felkészülési tevékenység alapvetően a gazdaság saját, meglévő erőforrásaira alapozott, amint a Hvt. is akkor még úgy fogalmazott, hogy „az ország honvédelmi képességének fenntartásában a Magyar Köztársaság alapvetően a saját erejére: nemzetgazdaságának erőforrásaira, ... épít”<sup>16</sup>. Ez az alapelv is jelentősen változik, hiszen az új megfogalmazás szerint: Az ország *egyéni és kollektív* védelmi képességének fenntartására való gazdasági felkészülési tevékenység a nemzetgazdaság saját erőforrásaira, valamint a szövetséges államok kölcsönös segítségnyújtására épít<sup>17</sup>. Ez tükrözi, hogy a minősített időszak igények kielégítésére való felkészülésben a csak külföldről

---

<sup>16</sup> A honvédelemről szóló 1993. évi CX. törvény 1. § (1) bekezdés. Hatályos 1999. III. 11-ig

<sup>17</sup> Lásd a honvédelemről szóló 1993. évi CX. törvény 1. § (1) bekezdés. Hatályos 1999. III. 12-től

beszerezhető erőforrások esetében ma már a szövetségi együttműködésben rejlő kölcsönös gazdasági előnyökre is támaszkodhatunk.

### **1.3. A jogi szabályozás és a módosuló politikai-gazdasági környezet**

A rendszerváltást követően hosszas jogszabály alkotási folyamat vette kezdetét a védelmi szféra szabályozását illetően is. A Magyar Köztársaság 1989. október 23-ától hatályos Alkotmánya a gazdaságmozgósítás szempontjából is mérföldkőnek számított. Azóta nevezzük gazdaságunkat piacgazdaságnak, amelyben a köztulajdon és a magántulajdon egyenjogú és egyenlő védelemben részesül. Elismert a vállalkozás joga és a gazdasági verseny szabadsága. Megnevezte az Alkotmány az állam működésének rendkívüli, különleges eseteit, az ún. minősített időszakokat: a rendkívüli állapotot, a szükségállapotot és a veszélyhelyzetet.

Az Országgyűlés megalkotta a Magyar Köztársaság honvédelmének alapelveiről szóló dokumentumot<sup>18</sup>, amelyben rögzítette, hogy a honvédelem rendszere az ország védelmi igényeit tudatosan elfogadó társadalomra, a fegyveres erők és a lakosság anyagi szükségleteit kielégíteni képes gazdaságra, a védelemre felkészült és működőképes államszervezetre, a lakosság és az anyagi javak védelmét szolgáló polgári védelmi szervezetekre, valamint a katonai védelmet ellátni képes fegyveres erőkre épül.

A védelmi felkészítési rendszer új elveinek kimunkálása szempontjából jelentős állomásnak számít a védelmi felkészítés és az országmozgósítás koncepciójának kidolgozása, amelyet a 3124/1992. Korm. határozat hagyott jóvá, valamint a 3344/1993. Korm. határozat, amely a gazdaság védelmi felkészítése tervezésének alapjaihoz adott számítási háttérrel.

1993. év végén megszületett az új Hvt., amely ma is érvényes paragrafusaival meghatározója volt a gazdaság védelmi felkészítésének. Ma a Hvt. is felülvizsgálat alatt van, mert számos szakasza már nem felel meg a honvédelem mai szabályozási igényeinek.

A gazdaságmozgósítási tevékenység szabályozása szempontjából e korszak utolsó és legfontosabb dokumentuma a nemzetgazdaság védelmi felkészítése tervezéséről és a védelmi célú tartalékolási tevékenység szabályozásáról szóló 1041/1994. (V. 31.) Korm. határozat. Ez a jogszabálynak nem –, az állami irányítás egyéb jogi eszközének – minősülő kormányhatározat

---

<sup>18</sup> 27/1993. (IV. 23.) OGY határozat a Magyar Köztársaság honvédelmének alapelveiről



jelentette a gazdaságmozgósítási tervezők számára a munkájukat meghatározó közvetlen jogi hátteret a közelmúltig.

A gazdaságmozgósítás politikai-gazdasági környezete a rendszerváltás óta jelentős változáson ment keresztül. Az okok szerint csoportosítva a jelenségeket, a gazdaság védelmi felkészítése szempontjából a következő változások regisztrálhatók.

### *1.3.1. Magyarország a NATO tagja*

A politikai változások közül kiemelkedő jelentőséggel bír, hogy hazánk 1999. március 12-én csatlakozott az Észak-atlanti Szerződés Szervezetéhez. Ezzel a Magyar Köztársaság egy politikai-katonai szövetség tagja lett, ami néhány alapvető védelmi felkészítési elv szükségszerű módosulását okozta. A gazdaság védelmi felkészítésének tervezésénél a hazai követelménytámasztók igénybejelentése mellett a szövetséges fegyveres erők szükséglete is megjelent. Tisztázásra szorultak a kötelezettség területei, mértékei, feltételei. A magyar területen tevékenységet folytató szövetségi szervezetek (csapatok) kiszolgáltatására, a szövetségben alkalmazott befogadó nemzeti támogatás (BNT) rendszerének működtetésére elvileg a tagság első napjától készen kell állnunk. Valójában a szükséges erőforrások biztosítása nem igazi gazdaságmozgósítási feladat, hiszen csak a hazai szükségleten felül felajánlható erőforrásokból és piaci alapon történik a szövetséges igény kielégítése. A jelentkező BNT igények és a nemzetgazdaság teljesítőképessége közti egyensúlyt kormány szinten kell egyeztetni, illetve biztosítani.

A szövetségi országokban kialakított BNT rendszert és eljárási rendet létre kellett hoznunk a NATO ajánlások, dokumentumok és az 1995. decemberétől a délszláv válság kezelésében kifejtett közreműködésünk során szerzett gyakorlati tapasztalatok alapján. Fontos szempont volt, hogy az igénybevételi hatósági jogkör és a küldő országokkal, NATO parancsnokokkal való szerződésalkötési jogkör a Kormányhoz van telepítve. A szövetségi igénybejelentés a NATO-tól a Honvédelmi Minisztérium (HM) kapcsolatrendszerén érkezik, és két részre oszlik: katonai és polgári jellegűre. A katonai igények teljesítését a HM, a polgári jellegűeket a Gazdasági és Közlekedési Minisztérium (GKM) egyezteti és javasolja egy – a BNT ügyeiben döntéshozatalra felállított, a HM koordinálásában működő – tárcaközi bizottságon keresztül a Kormánynak jóváhagyásra. A BNT keretében a magyar gazdaságtól igényelt erőforrások megrendelésére, a hazai gazdálkodókkal való kapcsolattartásra, szerződésalkötésre a honvédelmi miniszter egyik gazdasági társaságát jelölte ki. A magyarországi képességjegyzék összeállításához és a BNT keretében biztosításra kerülő erőforrások, kapacitások nyilvántartásához – egy cél-adatgyűjtés alapján a HM Gazdasági Tervező Hivatalában összeállított – BNT központi adatbázis szolgál alapként, felhasználva a GKM-ben meglévő

Gazdaságmozgósítási Informatikai Rendszer (gmIR) egyes adatköreit. A Módszertan átdolgozásánál figyelembe vettük, hogy a NATO illetékes parancsnoksága mint új követelménytámasztó szerv jelentkezik (a HM-en keresztül), és a NATO-igény kielégítésének módja, mértéke a Kormány szintjén megkötött szerződés(ek)ben kerül rögzítésre.

A NATO tagországokban alkalmazott polgári veszélyhelyzeti tervezés<sup>19</sup> (angol rövidítése: CEP) – helyesebben: a védelem polgári tervezése – rendszere alapelveiben azonos a hazai védelmi felkészítési tervezéssel. Az is nemzeti felelősségen alapul és kiterjed a nem katonai erőforrásokkal történő teljes körű gazdálkodásra. Tagállamként be kell kapcsolódnunk valamennyi kötelező és lehetséges ponton a (NATO CEP bizottságaiban folyó) szövetségi tervezésbe, hogy a hazai rendszer szükséges szinkronját meg tudjuk valósítani. A CEP kapcsolattartója a Belügyminisztérium (BM). Számolnunk kell továbbá a Polgári-katonai együttműködésből adódó feladatokkal is. Az esetleges szövetségi segítség kérésének metodikáját, döntési rendjét is ki kell dolgoznunk. Tervezhetjük védelmi iparunk nemzetközi együttműködésének fokozását. Hosszabb távon kihasználhatjuk a szövetségi tagságban rejlő előnyöket a minősített időszakos import tervezésében.

A NATO tagságunkkal struktúrájában és méreteiben változó katonai feladatok mellett a gazdaságfelkészítés és -mozgósítás számára a potenciális fenyegetettségi helyzetek közül várhatóan a különféle katonai és nem katonai típusú válsághelyzetekre való felkészülés fogja adni a feladatok túlnyomó részét.

### *1.3.2. Az EU csatlakozással jelentkező új feladatok*

2004. évi csatlakozásunkkal tagja lettünk az Európai Uniónak (EU), amivel várhatóan egy újabb feladatcsoport jelentkezik a gazdaságfelkészítési tevékenységek között. Ma még részleteiben nem ismertek a jövőbeni feladataink körvonalai, azonban néhány – a vizsgálódási területünket közvetlenül érintő – információ már rendelkezésre áll<sup>20</sup>.

Az ismeretes, hogy az EU, felismerve azt a tényt, hogy meghatározó gazdasági súlya mellett megfelelő politikai tekintélyre is szüksége van, ezért egyre nagyobb szerepet vállal – számos egyéb nemzetközi szervezet mellett – a különböző válságok kezelésében. Az 1999-ben a közös kül- és védelempolitika részeként elindította az Európai Biztonsági és Védelempolitikát,

<sup>19</sup> Civil Emergency Planning (CEP)

<sup>20</sup> Csajnyik Pál: Az Európai Unió válságkezelési azon belül katasztrófavédelmi rendszere, illetve eljárási rendje: záródolgozat, Budapest: ZMNE, 2004

amellyel egyre hangsúlyosabb figyelmet szentel a védelmi kérdéseknek, és ennek jegyében elkezdte kiépíteni önálló válságkezelő kapacitását.

Az EU válságkezelési gyakorlata során két fő, jól elkülönülő tevékenységet folytat: az egyik a katonai eszközökkel, illetve a polgári válságkezelési képességekkel végrehajtható válságkezelő műveletek, a másik a kimondottan polgári (gazdasági, politikai) eszközökkel folytatott állandó válságkezelési tevékenység. Ez utóbbi kategóriába tartozik – többek között – a katasztrófa-elhárítás (veszélyhelyzet enyhítés), az újjáépítés, helyreállítás támogatása, makrogazdasági támogatás stb. A polgári válságkezelés EU által alkalmazott – a hazai gazdaságfelkészítés szempontjából figyelemre méltó - speciális eszközei között találjuk a Gyors Reagálású Mechanizmust (amelynek keretében finanszírozható például a helyreállítás, újjáépítés), a humanitárius segítséget, az elüldözött lakosságnak nyújtott segítyt, élelmiszersegélyt stb.

Magyarország 2000-ben felajánlott egy lövészászlóaljot és egy légvédelmi szakaszt az EU válságkezelői képességekhez való hozzájárulásként, de konkrétan is részt veszünk 2003-tól Boszniában a rendőri kapacitást erősítő projektben (5 rendőrrel), és Macedóniában katonai jellegű válságkezelési akcióban (egy tiszttel és egy tiszthelyettessel, míg közvetetten a NATO-n keresztül negyvenfős őrző-védő szakasszal).

A téma szerint említésre méltó még az EU katasztrófavédelmi rendszere. Az EU a katasztrófavédelmet magába foglaló polgári védelmi tevékenységet szoros egységben kezeli a környezetvédelem és a nukleáris biztonság kérdéseivel. A környezetvédelmi biztos koordinálja más EU szervek együttműködését a katasztrófák elleni védekezés, sugárzásvédelem, erdőtüzek megelőzése, közlekedési balesetek és a nemzetközi segítségnyújtás területén.

Ezzel várhatóan jelentősen megszorodnak nemzetközi együttműködési feladataink, amelyek anyagi/szolgáltatási biztosítása a gazdaságfelkészítés feladata lesz. Ilyen nemzetközi együttműködésre jó példa a négy szomszédos ország védelmi miniszterei által aláírt, a „TISZA” többnemzetiségű műszaki zászlóalj létrehozásáról szóló kormányközi megállapodás, amelynek rendeltetése a Tisza vízgyűjtő területén bekövetkezett vagy prognosztizált árvizek, illetve más természeti csapások, ökológiai katasztrófa-helyzetek esetén az érintett lakosság megsegítésére, a károk elhárításában történő részvételre alkalmas mozgékony kötelék kialakítása. A megállapodás végrehajtására készített technikai egyezmény<sup>21</sup> részletesen

---

<sup>21</sup> Technikai egyezmény a Magyar Köztársaság Honvédelmi Minisztériuma, Románia Nemzetvédelmi Minisztériuma, a Szlovák Köztársaság Védelmi Minisztériuma és Ukrajna Védelmi Minisztériuma között a „Tisza” többnemzetiségű műszaki zászlóalj létrehozásáról szóló kormányközi megállapodás végrehajtására. Aláírták a vezérkari főnökök, Budapesten, 2002. 11. 15-én.

szabályozza a zászlóalj alkalmazása esetén a pénzügyi és a logisztikai ellátás rendjét, ezen belül az anyagi technikai ellátás rendelkezéseit.

### 1.3.3. Megváltozott a nemzetközi biztonságpolitikai környezet

A nemzetközi biztonságpolitikában észlelt változások nyomán, a katonai szembenállás korszakának lezárultával csökkent a klasszikus gazdaságmozgósítási helyzet, a rendkívüli állapot, vagyis a háború veszélye. Magyarország geopolitikai, geostratégiai helyzete – a NATO- és EU-taggá válásunk, valamint a két szervezet legutóbbi bővítése nyomán jelentősen megszilárdult. Kimondható, hogy Magyarországnak középtávon stratégiai szintű katonai támadással nem kell számolnia. Szomszédjaink zömével immár politikai vagy gazdasági szövetségesi kötelékben vagyunk, illetve várhatóan leszünk a közeli jövőben. A volt szovjet tagköztársaságokkal is békepartnerségi kapcsolatot tartunk fenn. Hazánk geopolitikai, geostratégiai helyzetét – a NATO és az EU bővítése után – szemléletesen a 2. sz. ábrán vizsgálhatjuk. Joggal feltételezhetjük tehát, hogy Magyarország biztonsági környezetében jelenleg nincsenek és várhatóan nem is lesznek az ország területi épségét, függetlenségét vagy nemzeti érdekeit sértő fenyegetések.

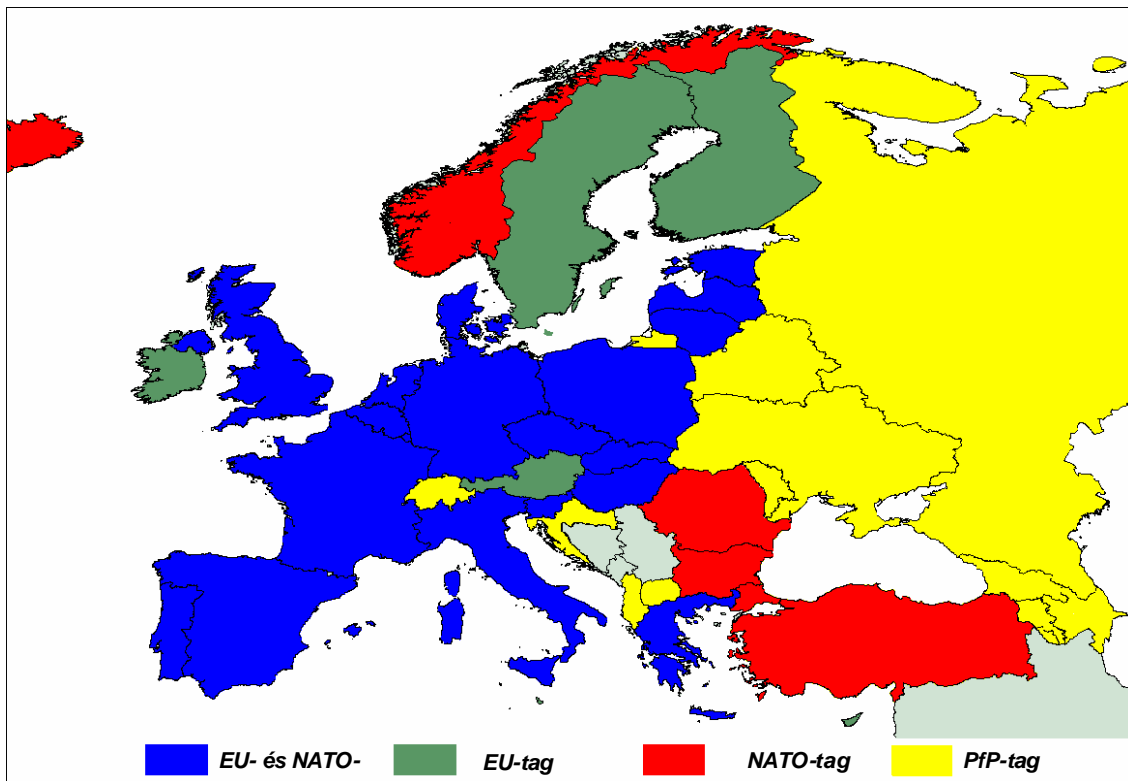

(Forrás: Domján Viktor)

Szerkesztette: Medveczky Mihály

2. sz. ábra. Magyarország geopolitikai, geostratégiai helyzete 2004-ben a NATO és az EU bővítése után

Ugyanakkor az új típusú biztonsági kihívások térhódításával megnőtt a legkülönbözőbb válsághelyzetek kezelésének igénye, ami a gazdaságfelkészítést is újszerű feladatok elé állítja. A tevékenységi kör rendszerében a feladatok között átrendeződés kezdődött meg, a háborús feladatokra való felkészülés csökkenő igényével egyidejűleg nőtt a hazai és nemzetközi válságkezelő műveletek előfordulási gyakorisága, amire a változó koncepciónak választ kellett adni. Tudományos berkekből hallatszott a figyelmeztetés, hogy a klasszikus értelemben vett gazdaságmozgósítás súlyarányából veszíteni fog, pontosan annyit, amennyit az egészen belül a katasztrófavédelem funkciója nyer.<sup>22</sup> További új fenyegetettséget jelent az egyre jobban terjedő terrorizmus, valamint a technika korszerűsödésével párhuzamosan az informatikai hálózatok és nyilvántartások veszélyeztetettségének fokozódása. A Magyar Honvédségnél folytatott stratégiai felülvizsgálat lényeges megállapítása, hogy a Magyar Köztársaságot az elkövetkező 10 évben nem fenyegeti hagyományos támadás veszélye<sup>23</sup>, azt eredményezi, hogy a Magyar Honvédségnek a hon védelme mint elsődleges feladata mellett jelentős arányban megjelennek a szövetségesi és egyéb nemzetközi kötelezettségből eredő, különféle békefenntartó, válságkezelő stb. nemzetközi műveletekben való részvétellel járó feladatai, ami végső soron a gazdaságfelkészítés tervezését nem kis mértékben befolyásolja. A klasszikus honvédelmi feladatok csökkenése mellett az előre nem látható minősített helyzetek kialakulásával azonban továbbra is számolni kell, mint az kiderül az Országgyűlésnek a Magyar Honvédség hosszú távú fejlesztésének irányairól hozott határozatából<sup>24</sup>, amelyben kimondja, hogy az ilyen esetekre fenn kell tartani az általános hadkötelezettség visszaállításának lehetőségét.

#### *1.3.4. Jelentősen fejlődött a nemzetgazdaság*

A 90-es évtizedben a magyar gazdaság krízisen esett át. A gazdasági teljesítmény, az export, a beruházás, a foglalkoztatottság erős visszaesése mellett az infláció felszökött, a külső és belső pénzügyi egyensúly megbomlott. Sok gazdasági szervezet elvesztette korábbi piacát. A rendszerváltás éveit a gazdaság is jócskán megérezte. Az évtized utolsó negyedében fordulat következett be: a gazdasági növekedés megindult, az infláció lefékeződött. A fejlődés megalapozottságát a javuló makrogazdasági és egyensúlyi mutatók igazolták.

A rendszerváltás óta jelentősen átalakult a gazdaság tulajdonosi szerkezete. Meghatározóvá vált a magántőke és egyre nőtt a külföldi működő tőke szerepe. A hazai lakosság-ellátási piacon megjelenő multinacionális

<sup>22</sup> Dr. Gazda P.: Az állam honvédelmi szerepvállalásának védelemgazdasági aspektusai, Előadás a Védelemgazdaság időszerű kérdései c. konferencián, ZMNE Magyar Hadtudományi Társaság 2002. 10. 08.

<sup>23</sup> lásd 6. lábjegyzet

<sup>24</sup> 14/2004. (III. 24.) OGY határozat a Magyar Honvédség hosszú távú fejlesztésének irányairól

kereskedelmi szervezetek a minősített időszak ellátás biztosítása szempontjából új lehetőséget, de újszerű kezelést is igényelnek. Szociális piacgazdaság típusú nemzetgazdaságunk az ezredfordulón – a több éven át sorozatban jelentkező természeti katasztrófák és egyéb, külső, politikai/gazdasági zavaró tényezők ellenére – jelentős növekedésben volt.

Az éves kormány-jelentésekben a gazdaságmozgósításért felelős tárca már jelezte, hogy *a stabilizálódó és bővülő gazdaság nem jelenti automatikusan a védelmi felkészültség javulását is*. A védelmi célra fordítható, összességében bővülő források a fegyveres erők korábban elmaradt fejlesztéseire és a pótlásokra fordítottak, miközben a védelmi kapacitás nemzetgazdaságilag egyáltalán nem elhanyagolható elemeinek (az állami tartalék készletek, a védelmi infrastruktúra) megőrzése is alig volt lehetséges. Tudatos, összehangolt – nemcsak a pénzügyi forrásokra vonatkozó – állandó fejlesztést igényel a védelmi felkészültség szinten tartása.

A nemzetgazdaság növekedése az utóbbi két évben lassult ugyan, de még mindig meghaladja az EU országok átlagát. Az alapjaiban stabil gazdasági mutatók mellett egyensúlyi problémára utaló jelek jelentek meg (jelentősen nőtt az államháztartás hiánya, csökkent a külföldi tőke bizalma), ilyenkor az elsődleges korrekciós, takarékosági célok miatt a gazdaságfelkészítés finanszírozási igényei ismét háttérbe szorulnak.

Jelentős hatást gyakorolt a gazdaságfelkészítési tervezés módszereire a nálunk a múlt évtized közepén indult és napjainkban is javában zajló informatikai forradalom. A gazdaságfelkészítés tervezéséhez ugyanis a tervezőknek rendelkezniük kell a gazdaság aktuális állapotának jellemző adataival. A minősített időszak igénykielégítés tervezéséhez szükséges, hogy a tervezők ismerjék a nemzetgazdasági folyamatok tárgyévi tényadatait azokra az erőforráselemekre vonatkozóan, amelyek a minősített időszak igényekben szerepelnek. Az erre a célra létrehozott információs rendszer adatbázisának tartalmaznia kell a megfigyelt termékek forrás- és felhasználási adatait, az egyes kiemelt gyártó- és szolgáltató kapacitások legfontosabb jellemzőit. Komoly feladat az egyes gazdasági adatok rendszerezett nyilvántartása, amikor sokszor maguk a gazdasági szereplők sem rendelkeznek a szükséges információval. Ebben a helyzetben az információtechnológiai lehetőségek fejlődése sok lehetőséget adott eddig is és ad napjainkban is.

Az 1994. évi Módszertani útmutató nyomán készült informatikai fejlesztési terv alapján mobil számítógépeket kaptak a tervező szervek, aminek révén megnyílt előttük egy sor új lehetőség az adatok beszerzése, tárolása, nyilvántartása terén, sokat javítva, a tervezés színvonalát, pontosságát. Nem

utolsó sorban felnöttek a tervező munkatársak egy korszerű kommunikációs kultúra fogadására és alkalmazására.

Az informatikai fejlődéssel való lépéstartás persze folyamatos fejlesztést is igényel. Az 1998-ban beszerzett informatikai géppark ma már elavult, és nem kellően segíti a napi tervező munkát.

### *1.3.5. Változott a kormányzati munkamegosztás*

A minisztériumok és a fővárosi, megyei védelmi bizottságok gazdaságmozgósítási tevékenységének koordinálását a Pénzügyminisztérium látta el 1998-ig. Ezután egy évig a Miniszterelnöki Hivatalhoz, majd 2000. év elejétől a Gazdasági Minisztériumhoz (GM, később GKM) került a gazdasági felkészülés irányítása. Jelenleg a védelmi felkészítés és az országmozgósítás koordinációja és a rendkívüli állapot feladatai (HM), a szükségállapot, katasztrófa-elhárítás, polgári védelem (BM) és a gazdaságfelkészítés és -mozgósítás (GKM) egymással szorosan összefüggő állami feladatok irányítása három tárca hatáskörében van elosztva. Hiányzik a – véleményem szerint: a tevékenységek jellege miatt és a NATO kapcsolattartás érdekében kívánatos – egységes és közvetlen kormányfelügyelet, amelyet egy, hierarchiájában a tárcák és a kormány között elhelyezkedő szerv tudna leghatékonyabban ellátni.

A védelmi igazgatásban – főleg a megyei védelmi bizottságok apparátusában – nem mindenütt és nem megfelelő minőségben állnak rendelkezésre gazdaságmozgósítási referensek. Emiatt a gazdaságfelkészítési tevékenység irányítási rendje nem megfelelően szabályozott, a kellő számú szakértő hiánya a végrehajtás színvonalát gyengíti. A gazdasági tárca évek óta szeretne javítani ezen a helyzeten. Ma már elérte, hogy jogszabályilag definiált a gazdaságmozgósítási referens munkakör a megyei önkormányzatoknál, már csak a státusz finanszírozására kell állandó megoldást találni.

### *1.3.6. Jelentősen nőttek a követelménytámasztói igények*

1995-2000. között a követelménytámasztói igények növekedése jelentősen meghaladta a GDP növekedési ütemét. Ez különösen igaz a belügyi szervek 1997-2000. közötti kiugróan magas igényadataira. A követelménytámasztók rendkívüli állapotú igényeinek változását a 3. ábrán mutatom be.

A Magyar Honvédség igényeit illetően, a haderő stratégiai felülvizsgálata folyamatának lezárásához közeledve, a felelős teljesítő szervek tervezői előtt

még mindig nem teljesen ismert, hogy az átalakítás milyen konkrét szervezeti, haditechnikai és a feladatok rendszerét érintő változásokat fog eredményezni a minősített időszak tervezés eddigi gyakorlatában. A HM szakértői 2000-ben a honvédségi minősített időszak erőforrásigényeknél jelentős csökkenést prognosztizáltak. 2004-ben adják meg az első olyan igénybejelentésüket, amely a felülvizsgálat eredményeit már részben tartalmazni fogja. Továbbra is tisztázandó, hogy az átalakítás milyen további hatással lesz az ország-, illetve a gazdaságmozgósítás rendszerére.

A BM felügyelete alá tartozó szervek összesített minősített időszakos igényei a 2000-2001. évi tervezésnél már meghaladták a HM igényeit. Ez részben a minősített időszakban felszerelt állományok létszámarányának kiegyenlítéséből, részben a megnövekedett vegyvédelmi felszerelés igényből állt elő.

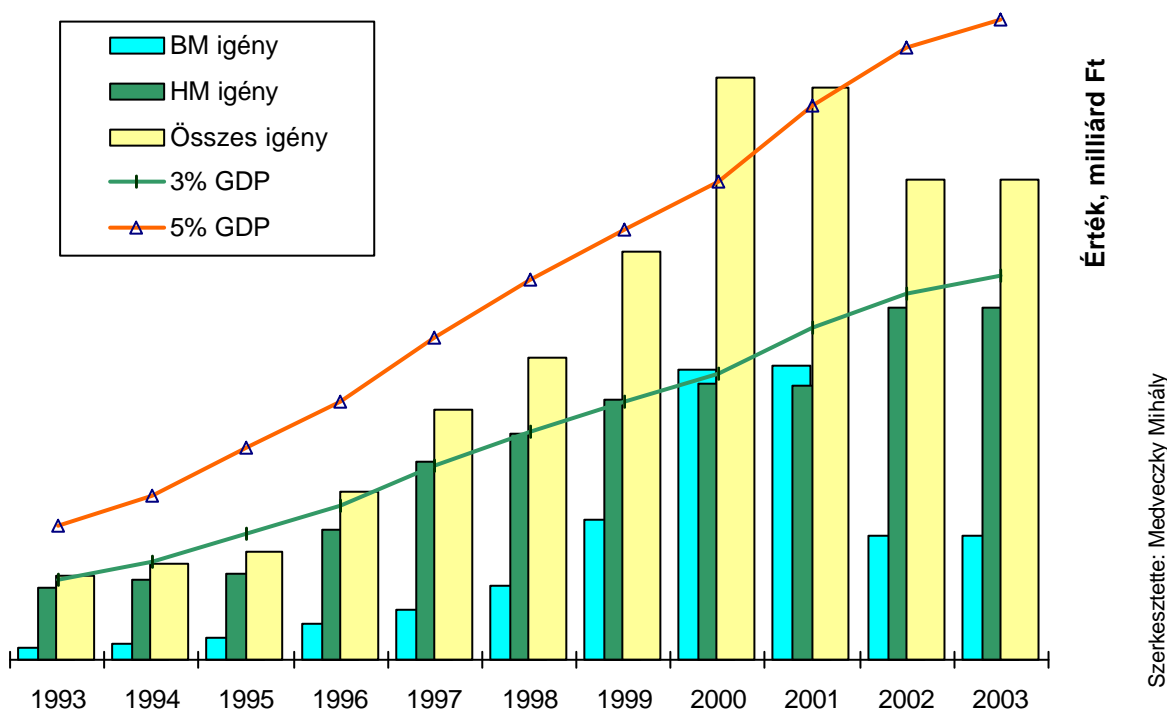

3. ábra. A követelménytámasztók rendkívüli állapotú anyagi igényei (1993-2003.)

A teljesítő tárcák (akkor a GM és az Egészségügyi Minisztérium) már nem tudták teljes mértékben visszaigazolni a megnőtt szükségletet. (2002-ben az igényelt szükséglet nagyjából visszaállt a követelménytámasztók közti korábbi relatív szintre, a 2003. évre – a stratégiai felülvizsgálat miatt – új igényt nem terveztek a követelménytámasztók, az előző évi igényeket tekintették a tervezés számára érvényesnek.) A túl részletezett igényjegyzék tovább



erősítette a követelménytámasztók számára kötelezően előírt termékcsoporthoz tartozó nomenklatúra szűkítő egységesítésének igényét. (Itt megjegyzem, hogy a teljesítő tárcák részéről ellentétes törekvés is jelentkezik, ők a részletesebb termékjegyzékekben érdekeltek. Ezt az ellentmondást az új módszertani szabályokban kellett feloldani.) A 2000-2001. években hirtelen megnőtt minősített időszaki BM igényt (amely önmagában is elérte a tervezett GDP 3%-át) felül kellett vizsgálni, és vissza kellett szorítani a gazdaság által teljesíthető szintre.

A többi követelménytámasztó összes igényének a GDP-hez viszonyított arányában növekedést hozhat, hogy az Országos Igazságszolgáltatási Tanács javaslatára újabb követelménytámasztóként a bírósági szervezetek is tervezik a minősített időszaki szükségletüket, és igényükkel megjelennek a felelős teljesítő tárcáknál.

#### **1.4. A jogi szabályozás felülvizsgálata, korszerűsítése**

A gazdaság védelmi felkészítésének jogszabályi alapja az 1990-es évek derekán – a honvédelmi törvényben (Hvt.) és végrehajtási rendeletében (Vhr.), kiegészítve a Módszertani útmutatóval – alapjában adott volt. A minisztériumok elkészítették a felügyeletük alatt lévő ágazatokat érintő minősített időszaki jogszabály tervezeteket. Megjelentek a tevékenységet érintő más fontos jogszabályok, mint a polgári védelemről<sup>25</sup> és később a katasztrófák elleni védelemről<sup>26</sup> szóló törvények. Az Országgyűlés 1998-ban elfogadta a Magyar Köztársaság biztonság- és védelempolitikai alapelveit<sup>27</sup>, amely hatályon kívül helyezte az 1993. évi azonos tárgyú két különálló dokumentumot. Hosszú évek után az ország nemzeti biztonsági stratégiája 2002-re készült el<sup>28</sup>. A Kormány 2004. március 31-i ülésén elfogadta a Magyar Köztársaság új nemzeti biztonsági stratégiáját<sup>29</sup>, amelyet követően – felhasználva a védelmi felülvizsgálat alapján indított haderőreform kialakításának tapasztalatait – hamarosan összeáll az új nemzeti katonai stratégia, és jóváhagyásra kerül az ország fegyveres védelmének terve. A nemzeti biztonsági stratégia alapján ágazati stratégiákat is ki kell dolgozniuk a tárcáknak, a gazdaságra nézve a gazdasági és pénzügyi ágazati biztonsági stratégiát.

<sup>25</sup> 1996. évi XXXVII. törvény a polgári védelemről

<sup>26</sup> 1999. évi LXXIV. törvény a katasztrófák elleni védekezés irányításáról, szervezetéről és a veszélyes anyagokkal kapcsolatos súlyos balesetek elleni védekezésről

<sup>27</sup> 94/1998. (XII. 29.) OGY határozat a Magyar Köztársaság biztonság- és védelempolitikájának alapelveiről.

<sup>28</sup> 2144/2002. (V. 6.) Korm. határozat a Magyar Köztársaság nemzeti biztonsági stratégiájáról

<sup>29</sup> 2073/2004. (III. 31.) Korm. határozat a Magyar Köztársaság új nemzeti biztonsági stratégiájáról.

2000-ben a gazdaságmozgósítási koncepció felülvizsgálatakor<sup>30</sup> a GM-ben alapvető hiányosságnak találtuk, hogy hiányzik a jogszabály-szintű előírás a gazdaság védelmi felkészítése, illetve mozgósítása tevékenységek szabályozására. Nincs jogilag tisztázva a rendkívüli időszakot megelőző ún. „veszélyeztetettségi időszak”. Szükségesnek éreztük a feladathoz az Alkotmány 19/B.-D. §-aiban meghatározott – a minősített időszakokban alkalmazandó részletes szabályokat tartalmazó – külön törvények megalkotását is. A nemzetközi kötelezettséggel kibővült állami védelmi felkészülési feladatok szabályozásához hosszabb távon – jeleztük akkor, de ma is igaz – törvényalkotásra lenne szükség. Ezt – többek között – a NATO tagállamai tervezői részére rendelkezésre bocsátott 1997/1998. évi miniszteri „Útmutató” is szorgalmazta.

Nemzetközi viszonylatban számos példával találkozhatunk a rendkívüli helyzeti feladatok jogi szabályozására. A NATO tagországok gyakorlatában alkalmazott különféle megoldásokról több szövetségi dokumentumban lehet adatot találni, de eligazít minket a NATO és a békepartner országok polgári veszélyhelyzeti tervezési törvénykezési kereteiről a CEP Kézikönyv<sup>31</sup> is. A nemzetközi kitekintések alapján megállapítható, hogy a NATO-ban a törvénykezési gyakorlat harmonizációjára való ösztönzés ellenére a tagországok nem követnek egységes gyakorlatot. Több országban például törvényi szinten szabályozzák a rendkívüli gazdasági intézkedéseket. Dániában törvény van érvényben a veszélyhelyzeti tervezésre és a tervek rendkívüli időszaki alkalmazására. Franciaország a törvényes előkészületi intézkedések teljes készletével rendelkezik, ami képessé teszi a kormányt a vészhelyzeti gazdasági intézkedések foganatosítására. Németországban a polgári veszélyhelyzeti tervezés terén öt törvény is rendelkezésre áll a rendkívüli időszaki ellátás biztosítására. A görög törvényhozás két törvényt fogadott el a veszélyhelyzeti készületségre. Norvégiában a rendkívüli helyzetek idején életbe lép az ún. ellátási törvény, amelynek révén az összes nemzeti erőforrás a nemzeti hatóságok ellenőrzése alá hozható. Portugália, Spanyolország, Törökország is rendelkezik olyan törvényi szintű jogszabállyal, amellyel a rendkívüli időszakban szükséges intézkedéseknek jogi keretet biztosítanak. Ezekon kívül szinte valamennyi tagországban fellelhető a védelmi célú, ún. prioritási és elosztási rendszereknek egyfajta kidolgozása és érvényben tartása. Ausztriában a lakosság biztonságáért és védelméért – törvény szerint – a szövetségi belügyminiszter felelős, kivéve a szövetségi gazdasági miniszter felelősségi körébe tartozó polgári védelmi ügyeket. Svájc alkotmánya külön cikkben foglalkozik a gazdasági ellátás irányításának szervezeti kérdésével. A belga törvénykezési gyakorlatban érdekesség, hogy a jogi szabályozásban csak a békeidőszak és a háborús időszak van definiálva. A békeidőszakot mint a háború hiányát határozták meg. Külön kezelik a nemzeti és a nemzetközi válság kategóriákat. A gazdasági miniszter és a mezőgazdasági miniszter

<sup>30</sup> ELŐTERJESZTÉS a Kormánynak a nemzetgazdaság védelmi felkészítése és mozgósítása új rendszerének és irányítási rendjének kialakításáról, Kormány-előterjesztés, Ikt. sz.: III-3TK/30/1/2000. Gazdasági Minisztérium, 2000.

<sup>31</sup> International CEP Handbook 2003. ÖCB the Swedish Agency for Civil Emergency Planning, Stockholm, 2003.

széleskörű képességekkel rendelkezik a nélkülözhetetlen gazdasági tevékenységek fenntartása vagy helyreállítása és a lakosság létszükségleteinek kielégítése érdekében. Csehországban a védelmi szempontból kritikus helyzeteket törvény<sup>32</sup> definiálja, és külön törvény<sup>33</sup> tartalmazza a válsághelyzet esetén hozható gazdasági intézkedéseket is. Szlovákia 2002-ben több a kérdéskörrel kapcsolatos jogszabályt is megjelentetett: Ezek közül említésre méltó az integrált mentő rendszerekről<sup>34</sup>, a háborús és hadiállapotú válságkezelésről<sup>35</sup>, a nagyobb ipari balesetek megelőzéséről<sup>36</sup>, a háborús, hadi- és szükségállapotú nemzeti biztonságról<sup>37</sup> szóló törvények, valamint a lakosság polgári védelme állami költségvetési kiadásairól<sup>38</sup>, a polgári védelmi egységek szervezetének ellátásáról és a mentő, visszaszorító és felszámoló műveletekről<sup>39</sup> szóló egyéb állami jogszabályok.

A kialakult helyzetben – átmeneti megoldásként – a gazdaságfelkészítés és -mozgósítás tevékenységei szabályainak önálló kormányrendeletben való meghatározásával 2003-ban a minimális jogszabályi feltételeket teremtettük meg.

Az 1994-ben kormányhatározattal<sup>40</sup> kiadott Módszertani útmutatóban előírt tervezési rendszer betöltötte ugyan feladatát. A tervezés eredményei felhasználásával, a követelménytámasztó szervek igényeinek összesítése és a kielégítési lehetőségek vizsgálata alapján a tevékenységet koordináló minisztérium jelentésében évente képet adott a nemzetgazdaság minősített időszakos teljesítőképességéről. A Módszertani útmutató egyes tételei azonban a 10 év alatt elavultak, a végrehajtás során olykor komoly kritikát kaptak, ezért a dokumentumot, időtálló elemeit felhasználva, pontosítani, javítani kellett.

A gazdaságmozgósítás új koncepciójának említett<sup>41</sup> előterjesztésében megfogalmaztuk, és a szakértők között egyetértésre talált az az alapelv, mely

<sup>32</sup> 222/1999. számú törvény a Cseh Köztársaság védelmének biztosításáról, 240/2000. számú törvény a válságkezelésről és egyes törvények módosításáról.

<sup>33</sup> 241/2000. számú törvény a válsághelyzet idején hozható gazdasági intézkedésekről, valamint egyes kapcsolódó törvények módosításáról.

<sup>34</sup> The Act of the National Council of Slovak Republic No. 129/2002 Coll. on Integrated Rescue Systems.

<sup>35</sup> The Act of the National Council of Slovak Republic No. 387/2002 Coll. on Crisis Management of the State in War and Warfare.

<sup>36</sup> The Act of the National Council of Slovak Republic No. 261/2002 Coll. on the Prevention of Major Industrial Accidents and on the amendments of some acts.

<sup>37</sup> The Constitutional Act No. 227/2002 Coll. on the Security of the State in Times of War, Warfare and State of Emergency.

<sup>38</sup> Order No. 557/2002 Coll. on the State Budget Expenses for the Civil Protection of Population.

<sup>39</sup> Order No. 201/2002 Coll. on the Provision of the Organisation of the Civil Protection Units and the Rescue, Containment and Elimination Operations.

<sup>40</sup> Lásd 1. lábjegyzet

<sup>41</sup> Lásd 30. lábjegyzet

szerint a nemzetgazdaság védelmi felkészítésének célja nemcsak a minősített időszak, hanem az azt el nem érő, ún. küszöb alatti rendkívüli helyzeti feladatok végrehajtásához szükséges erőforrások tervezése is. A védelmi ágazat szakterületén a rendkívüli – a normálistól eltérő – helyzeteket egyszerűen válsághelyzetnek szokás nevezni, annak ellenére, hogy ez a meghatározás sem itthon, sem külföldön általánosan még nem elfogadott, és főleg a jogi szabályozásban nem definiált. Tehát a gazdaság védelmi felkészítése az országvédelem komplex rendszerének részeként valamennyi típusú (minősített időszak és békeidei, katonai és nem katonai, természetes és mesterséges környezeti stb.) válsághelyzet megoldásának gazdasági támogatását hivatott előkészíteni. Ez a megállapítás a nemzetközi biztonságpolitikában észlelt változások nyomán vált különösen időszerűvé. Az új gazdaságmozgósítási koncepció igyekezett választ adni a változó környezet diktálta kihívásokra. A gazdaságfelkészítés és –mozgósítás feladatai végrehajtásának szabályozására készített kormányrendeletben meg is kellett határozni, hogy mi az a minősített időszak vagy válsághelyzet, amelynek hivatalosan deklarált bekövetkezése esetén a gazdasági erőforrások rendkívüli igénybevételét (a gazdaság mozgósítását) terveztük szabályozni.

A minősített időszakok definíciója sem egyértelműen rögzített, bár ezen a téren egyszerűbb volt a helyzet. Minősített időszakok alatt – a védelmi igazgatásban általában – az alaptörvény által meghatározott különleges, így az Alkotmány 19. § (3) bekezdés h) pontjában rendkívüli állapotnak, a 19. § (3) bekezdés i) pontjában szükségállapotnak, vagy a 35. § (1) bekezdés i) pontja szerint veszélyhelyzetnek minősített eseteket értjük. Egyes értelmezés szerint ide sorolták még az Alkotmány 19/E §-ában meghatározott, a külső fegyveres csoportoknak Magyarország területére történő váratlan betörése esetén előállt helyzetet (röviden a váratlan támadás esetét).

Nem volt ilyen könnyű a helyzet az ún. küszöb alatti esetekkel. Bár már régóta van törvényünk a honvédelemről, a polgári védelemről, nem olyan régen a katasztrófavédelemről, továbbá az egyéb veszélyhelyzeteket rejtő ágazatok területéről törvény van az egészségügyről, az atomenergiáról, a villamos energiáról, a vízgazdálkodásról stb., a minősített időszakot el nem érő helyzeteket, válsághelyzeteket nem kezeli egységesen sem a jogalkotás, sem a védelmi igazgatás, nem beszélve a tágabb közigazgatásról. NATO-csatlakozásunk óta felgyorsult a válságkezelés szakirodalmának beáramlása, amely mind a katonai típusú válságok, a fegyveres vagy nem fegyveres békeműveletek, mind a természeti katasztrófák, a civilizációs válságok, a terrorcselekmények vagy egyéb, nem katonai típusú válságok sokaságával foglalkozik. Nagyon sok válság- és válsághelyzet definícióval lehet találkozni, amelyek a bőség zavara miatt mindinkább elbizonytalanítják a tisztánlátásunkat. A kérdés szemléltetésére a 2. számú függelékben felsorolok néhány meghatározás-javaslatot, hogy mit értenek egyes kutatók a válság fogalma alatt.

A gazdaságfelkészítés és –mozgósítás rendeltetése szempontjából csak az a fontos, kell-e valamilyen vagyoni szolgáltatást a normál békeidőszaki működéshez képest eltérő módon biztosítani, és ehhez megvan-e a szükséges

jogalap. A minősített időszakok ilyen szempontból rendben vannak. Jogilag tisztázott, hogy ki minősíti a helyzetet, és az adott időszak akkor következik be, amikor az arra illetékes a jogszabálynak megfelelően kihirdeti azt. Az persze másik kérdés, hogy az illetékes Kormány milyen feltételek fennállása esetén dönt a gazdaság mozgósításáról.

#### 1.4.1. Válság és válsághelyzet

Az egyéb, a gazdaságfelkészítés és –mozgósítás szempontjából még érdekes, a normál békeidőszaktól eltérő helyzetekre egyetlen kifejezést keresve, a jogszabály előterjesztőjeként a válsághelyzetet tartottuk a legmegfelelőbbnek. A minősített időszakokká nyilvánított fenyegetettségi helyzetek kihirdetésének logikáját követve, akkor következne be válsághelyzet, ha a kialakult helyzet körülményeit mérlegelve, az arra illetékes szerv a katasztrófák elleni védekezésről szóló törvényben már definiált katasztrófa-helyzetet, a polgári védelmi törvény szerinti, de nem alkotmányos veszélyhelyzetet kihirdeti; illetve a Magyar Köztársaság közreműködését kinyilvánítja valamilyen nemzetközi válságkezelési, humanitárius vagy békeműveletben, és a definíció felső korlátjaként: ezek a helyzetek a minősített időszak kihirdetését még nem indokolják. A válsághelyzetek válság-intenzitását vizsgálva, az alkotmányban nevesített váratlan támadás is inkább a rendkívüli események ezen csoportjába tartozik. Ha ez a fegyveres szituáció szükségállapottá vagy rendkívüli állapotá válik, akkor válik igazán minősített időszakká.

A válság fogalmát pedig mint a minősített időszakok intenzitása alsó határát el nem érő, de rendkívüli kormányzati intézkedéseket és erőforrások váratlan igénybevételét igénylő fenyegetettségi helyzetek bekövetkezését javasoltuk definiálni. Ennek megfelelően – a HM Védelmi Hivatal előterjesztése tervezetében<sup>42</sup> szereplő megfogalmazásból kiindulva – a gazdaságfelkészítés és –mozgósítás szabályozása szempontjából a válság és a válsághelyzet meghatározására az alábbi megfogalmazásokat terjesztettük elő közigazgatási egyeztetésre:

*Válság:* a minősített időszak kihirdetését nem indokoló állapot, amely valamely nemzeti, vagy nemzetközi esemény, helyzet következtében, illetve annak bekövetkezési kockázata esetén hatással van

- a nemzetközi békére és biztonságra; vagy
- az alkotmányos rendre (berendezkedésre és működésre), a közrendre és a közbiztonságra; vagy amely
- veszélyezteti az állampolgárok életét és vagyónbiztonságát, illetve a természetes és épített környezetet, és

hatékony kezeléséhez nem elegendők a szokásos eljárás módok; a beavatkozás kormányzati intézkedéseket igényel, és erőforrások rendkívüli igénybevételét teszi szükségessé.

<sup>42</sup> HM VH előterjesztés tervezet a Kormány részére az ország védelmi felkészültsége biztosításának egyes kérdéseiről, Budapest, 2003. január

*Válsághelyzet* a válságnak a minősített időszak kihirdetését nem indokoló olyan állapota, amikor az arra felhatalmazott állami szerv vezetője megállapította az Alkotmány 19/E. § (1) bekezdésében meghatározott váratlan támadás, a katasztrófahelyzet<sup>43</sup>, a veszélyhelyzet<sup>44</sup> bekövetkezésének tényét, továbbá a külön jogszabályban<sup>45</sup> megjelölt fegyveres védelmi, vagy a külön jogszabály<sup>46</sup> hatálya alá eső nemzetközi békeműveletben való közreműködés igényét.

A gazdaságfelkészítés és –mozgósítás feladatai végrehajtásának szabályozására előterjesztett kormányrendelet egyeztetésén kifogás tárgya volt, hogy miért kerülnek a válsághelyzettel egy kategóriába a békeműveletek. Mit nevezünk békeműveletnek? Szternák György Jegyzetéből<sup>47</sup> ismeretes, hogy ezek a nemzetközi válságkezelés műveletei, a béketeremtés<sup>48</sup>, a békefenntartás<sup>49</sup>, a békekikényszerítés<sup>50</sup>, a békeépítés<sup>51</sup>, de ide tartozik a humanitárius segítségnyújtás<sup>52</sup> is. Az igaz, hogy ha egy távoli országba éhínség miatt élelmiszer segélyszállítmányt küldünk, az nehezen értelmezhető nálunk válsághelyzetnek, erre csak a jogalap megteremtésére lenne szükség. Az nyilvánvaló, hogy a gazdaságfelkészítés funkciója szempontjából teljesen mindegy, hogy a magyar gazdaság humanitárius segítyt nyújt egy másik országnak, vagy egy magyar kontingens fegyveres, esetleg műszaki vagy egészségügyi feladattal megbízott küldetésének anyagi fedezetét biztosítja.

<sup>43</sup> A katasztrófák elleni védekezés irányításáról, szervezetéről és a veszélyes anyagokkal kapcsolatos súlyos balesetek elleni védekezésről szóló 1999. évi LXXIV. törvény (a továbbiakban: Kat.) 3. § f) pont - figyelemmel a d), e) és k) pontokra

<sup>44</sup> A polgári védelemről szóló 1996. évi XXXVII. törvény 2. § (2) bekezdés

<sup>45</sup> A Magyar Köztársaságnak az Észak-atlanti Szerződéshez történő csatlakozásáról és a Szerződés szövegének kihirdetéséről szóló 1999. évi I. törvény 5. cikk

<sup>46</sup> Az Egyesült Nemzetek Szövetsége Alapokmányának törvénybe iktatásáról szóló 1956. évi I. törvény VI. fejezet, valamint az 1999. évi I. tv. nem 5. cikk hatálya alá eső béketámogató műveletek.

<sup>47</sup> Szternák Gy.: A válságkezelés, konfliktus-megelőzés a szövetségi rendszer keretében. Jegyzet, ZMNE, 2002..

<sup>48</sup> Béketeremtés: A konfliktus kezdete után folytatott diplomáciai tevékenységek sorozata a békés rendezés céljából. Ugyanakkor tartalmazhat jószolgálati küldetést, békítést, közvetítést a szemben álló felek között, továbbá diplomáciai elszigetelést és gazdasági szankciókat is.

<sup>49</sup> Békefenntartás: Az ellenségeskedések megfékezésére, enyhítésére, megszüntetésére irányuló tevékenység harmadik fél (többszempontosságú polgári és katonai erők) bevonásával, amelyet rendszerint nemzetközi szerződés alapján hoznak létre.

<sup>50</sup> Békekikényszerítés: Az ENSZ Alapokmánya VII. fejezetében rögzített tevékenység, amely katonai eszközöket is alkalmaz a béke visszaállítására a konfliktus térségében. A békekikényszerítés lehet államok közötti vagy egy államon belüli tevékenység.

<sup>51</sup> Békeépítés: A konfliktus megszüntetése utáni tevékenység, amely a politikai, gazdasági, katonai és más szervezetek helyreállítására, működésük megerősítésére irányul az újabb konfliktusok kialakulásának megakadályozása céljából. A békeépítés általában megszilárdítja a békét, a demokrácia kialakításának lehetőségét, elősegíti a gazdaság újjáépítését.

<sup>52</sup> Humanitárius segítségnyújtás: Az alapvető szükségletek kielégítését, vagy az ehhez szükséges feltételek megteremtését szolgáló tevékenység. Általában a tartós megoldás kialakításában segít az olyan emberek esetében, akiket természeti (vagy ipari) katasztrófa vagy fegyveres konfliktus következménye sújtott.

Annak igazolásául, hogy a békeműveletet egy kategóriába soroltuk a többi válsághelyzettel, bemutatok egy ábrát egy válságkezelési informatikai konferencián elhangzott előadásból<sup>53</sup> arról, hogy az Egyesült Királyság kormánya milyen válsághelyzetekben kérte a hadsereg közreműködését. Az előadó a válság intenzitás szintjeinek illusztrálására bemutatott dián (lásd a 4. ábrán) a maximum szintként a feltételezett atomháborút jelölte meg.



Forrás: Lásd 46. lábjegyzet

4. ábra. Egyes válságkezelési műveletek intenzitás szintjei

Az Általános válságkezelési kézikönyv<sup>54</sup> szerint is a normális békeidejű műveletek a válság legalacsonyabb szintjének tekinthetők. Felismerhető, hogy bizonyos tervezési eljárások a 'békét' és a 'válságot' különböző állapotokként azonosítják, ahol az egyik állapotból a másikba történő *átmenet döntési alternatívát képez a politikai hatóságok számára*. Ez a megkülönböztetés azonban csak kis eltérést okoz a válságkezelés keretének definíciójában. Ez a keret egy folyamatosságot kell, hogy figyelembe vegyen, amely a békétől a háborúig terjed, függetlenül attól, hogy hogyan van definiálva a 'válság'.

További, döntő kifogásnak bizonyult a kormányrendelet egyeztetésén, hogy a válsághelyzet meghatározása alkotmányos kategória kell legyen, kevés az ilyen definícióhoz egy kormányrendelet, illetve az, hogy az általános válsághelyzet jogi definíciója még nem született meg, ugyanakkor a terminológia már foglalt. Ennek a kifogásnak a reflexiójaként kevésnek bizonyult az az érvelés, hogy a javasolt meghatározás csak a gazdaságfelkészítés és –

<sup>53</sup> M. Anderson, R. Stovell: United Kingdom Crisis Management Presentation, Workshop IS 2001, Demanova Walley, Szlovákia

<sup>54</sup> Általános válságkezelési kézikönyv, BM Polgári Védelem Országos Parancsnoksága Euroatlanti Integrációs és Nemzetközi Kapcsolatok irodája, 1997.

mozgósítás kormányrendeletében szabályozott területre vonatkozna úgy, hogy emellett nem ellentétes a hatályos jogszabályok definícióival, a NATO szakirodalom ajánlásaival, és figyelembe veszi a HM és a BM észrevételeit. Még azzal a kiegészítéssel sem sikerült egyezsége jutni, hogy kifejezetten gazdaságfelkészítési és –mozgósítási válsághelyzetnek neveztük volna, mint ahogy villamosenergia-ellátási válsághelyzetet már elfogadott a jogszabályalkotás.

Közben a védelmi ágazat tudományos mûhelyeiben kidolgozásra került a NATO kapcsolatára épülő kormányzati válságreagáló rendszer működésének elvi vázolata, amelyet az 5. ábrán bemutatok.

#### 1.4.2. A gazdaságmogósítási helyzet

Végül keresni kellett egy, kizárólag az adott szakterületre használható kifejezést a gazdasági erőforrások rendkívüli igénybevételének eseteire.

A gazdaságmogósítás jogszabályi alapjából kiindulva, a Hvt. 8. §-a<sup>55</sup> alapján kormánydöntéssel veszi kezdetét az az intézkedéssorozat, amelyet klasszikus kifejezéssel, de a Hvt. által is említetten gazdaságmogósításnak nevezünk. Ez a döntés – a háborús helyzetet feltételezve – a minősített időszak, a rendkívüli állapot kihirdetését megelőzően kell, hogy megszülessen annak érdekében, hogy a gazdaság a háborús időszak feladatokra megfelelően fel tudjon készülni. A gazdaságmogósítás kezdeti, a minősített időszakot megelőző ún. veszélyeztetettségi időszakát – a tervezési módszertannak megfelelően – maximum 6 hónapos intervallumra tervezzük. W. Stankiewicz 1970-ben történelmi példákra alapozva és az atomháború esélyeit is latolgatva, mondta ki azt a fontos tételt<sup>56</sup>, hogy a gazdaságmogósítást a háború kitörése (megkezdése) előtt végre kell hajtani, ami nemcsak a mozgósítás háború előtti megkezdésének szükségességét, hanem annak a háború kitörése előtti célszerű befejezését is jelenti. A minősített időszak egyéb eseteire ez az intervallum inkább közelít a nullához, különösen akkor, ha az elemi csapás típusú válsághelyzetekre, természeti katasztrófákra gondolunk. A minősített időszak kihirdetését nem indokoló egyéb rendkívüli helyzetekre különféle példákat találunk: lehet előre látható, tervezhető árvízi védekezési helyzet, de lehet azonnali döntést igénylő – korlátozott veszélyhelyzetet kiváltó – rendkívüli időjárás okozta krízishelyzet, esetleg gyors humanitárius segítségnyújtást kiváltó nemzetközi szituáció. A gazdaságmogósítás fogalmát – az új koncepciónak megfelelően – kiterjesztve valamennyi olyan esetre, amelyben gazdasági erőforrások rendkívüli igénybevételéről dönt a Kormány, ezen helyzetek meghatározására javasoltuk a *gazdaságmogósítási helyzet* elnevezést.

<sup>55</sup> Hvt. 8. § (1) bekezdés d) pont: (a Kormány dönt) a gazdaságmogósításról

<sup>56</sup> Stankiewicz, W.: Hadigazdaságtan (Fordítás) MNVK, 1973.



**5. ábra. A kormányzati válságreakáló rendszer működése (elvi vázlat)**



Forrás: Dr. Patyi Sándor előadása (HM Védelmi Hivatal  
2004.) és Dr. Szternák György szerkesztése)

Az ilyen helyzetek klasszikus előfordulási esetei a minősített időszakok, de bekövetkezhetnek egyéb válsághelyzetben is, ez utóbbiakat pedig egyéb gazdaságmozgósítási helyzetnek javasoltuk nevezni. Ezen elmélet alapján a kormányrendeletet a tárca a következő szövegtervezettel terjesztette elő, amelyet végül a Kormány elfogadott:

**„h)** gazdaságmozgósítási helyzet:

**ha)** a kihirdetett minősített időszak,

**hb)** a minősített időszaki fenyegetettség kialakulásának közvetlen kockázatát jelentő esemény, helyzet, ha okszerűen lehet számolni a minősített időszak kihirdetését indokoló esemény bekövetkezésének valószínűségével,

**hc)** a minősített időszak kihirdetését nem indokoló olyan hazai vagy nemzetközi esemény, állapot, amely veszélyezteti az állampolgárok élet- és vagyonbiztonságát, a természetes és az épített környezetet, a közrendet és közbiztonságot, az alkotmányos rendet, a nemzetközi stabilitást,

**hd)** a katonai válságreagálási<sup>57</sup>, béketámogató műveletben<sup>58</sup>, vagy nemzetközi segítségnyújtásban<sup>59</sup> való közreműködés [a hb)-hd) pontok a továbbiakban együtt: *egyéb gazdaságmozgósítási helyzet*];”

Ugyanitt persze a gazdaságmozgósításra is az új koncepciónak megfelelő meghatározást adtunk:

**„f)** gazdaságmozgósítás: a külön jogszabály<sup>60</sup> alapján kormánydöntéssel elrendelhető intézkedés vagy intézkedések rendszere<sup>61</sup>, amely a nemzetgazdasági erőforrásoknak a gazdaságmozgósítási helyzet hatékony kezelése érdekében történő szabályozott igénybevételét teszi lehetővé;”

Ez a meghatározás merőben más felfogást tükröz, mint az 1970-ben adott stankiewiczzi definíció: „A gazdasági mozgósítás a háborús gazdasági potenciálnak, a hadigazdálkodási rendszer megteremtését célzó mozgásba hozásával kapcsolatos folyamat.” Bár már Stankiewicz is megemlíti a totális hadigazdálkodási rendszer felépítési szükségességének megfelelő általános mozgósítás mellett az ún. *részes mozgósítást*, „amely a potenciálnak a

<sup>57</sup> A Magyar Köztársaságnak az Észak-atlanti Szerződéshez történő csatlakozásáról és a Szerződés szövegének kihirdetéséről szóló 1999. évi I. törvény 5. cikk

<sup>58</sup> Az Egyesült Nemzetek Szövetsége Alapokmányának törvénybe iktatásáról szóló 1956. évi I. törvény VI. fejezet, az 1999. évi I. törvény nem 5. cikk hatálya alá eső béketámogató műveletek

<sup>59</sup> A Katasztrófák elleni védekezés irányításáról, szervezetéről és a veszélyes anyagokkal kapcsolatos súlyos balesetek elleni védekezésről szóló 1999. évi LXXIV. törvény 3. § d) pontja

<sup>60</sup> A Hvt. 8. § (1) bekezdés d) pontja

<sup>61</sup> A kormány által hozható intézkedéseket az Alkotmány 19/B.-D. §-aiban meghatározott külön törvények megalkotásáig a Hvt. 233-248. §-ai tartalmazzák.

korlátozott konfliktusból vagy politikai és katonai válságból eredő feladatok megvalósításához szükséges részének a mozgásba hozatalát jelenthetné.”

Van a gazdaságmozgósítás kifejezésnek egy, a régmúlt háborús, illetve hidegháborús időszakot idéző csengése, ami már nem teljesen fedi a mai, lényegileg megváltozott tartalmat. Ezért választottuk szét a gazdasági erőforrások tényleges igénybevételére szorító, a honvédelmi törvényben nevesített gazdaságmozgósítástól a békeidőszaki folyamatos felkészülési tevékenységet jelentő gazdaságfelkészítést, amelyet a közigazgatás eddig nem használt, csak egybevéve gazdaságmozgósításnak nevezte a tevékenységet. Ennek megfelelően utóbbira a jogszabályban az alábbi megkülönböztető definíciót fogadtattuk el:

*„b) gazdaságfelkészítés: a védelem- és a gazdaságpolitika részét képező tervszerű, folyamatos, békeidőben folytatott tervezési, szolgáltatási és szabályozási tevékenység, amelynek során a feladatok végrehajtásába bevont közigazgatási szervek és a szolgáltatók felkészítik a nemzetgazdaságot a szükség esetén elrendelhető gazdaságmozgósítás feladataira, az erőforrások védelmi célú felszabadítására,„*

A megfogalmazás lényegileg megfelel a Hadtudományi Lexikon „gazdaság felkészítése háborúra”<sup>62</sup> szócikkben leírtakkal azzal a különbséggel, hogy itt már nem csak a háborúra, hanem a többi minősített időszakra, illetve az egyéb gazdaságmozgósítási helyzetekre való felkészítést is értjük alatta.

## **1.5. KÖVETKEZTETÉSEK**

A gazdaságmozgósítás fogalmi rendszerében a közigazgatásban is megerősítést nyert a gazdaságfelkészítés és gazdaságmozgósítás alapfogalmak általam javasolt megkülönböztetése, illetve határozott szétválasztása.

Előterjesztésemmre sikerült elfogadtatni a gazdaságmozgósítási helyzet fogalmának meghatározását, amelynek bevezetésével a gazdaságfelkészítési tevékenység vizsgálati köre kiterjesztésre került a minősített időszakok kihirdetését nem indokoló egyéb fenyegetettségi helyzetekre is.

Korszerűsítettem a gazdaságmozgósítási rendszert, és felállítottam a rendszer mint a nemzetgazdaság szabályozó eleme modelljét.

---

<sup>62</sup> Lásd 7. lábjegyzet 391. o.

Továbbra is igaz a megállapítás, hogy a gazdaságfelkészítés és -mozgósítás tevékenységi kör teljes jogi szabályozásához is elengedhetetlenül szükség van – a minősített időszakokban alkalmazandó részletes szabályokat tartalmazó – az Alkotmányban meghatározott külön törvények megalkotására.

Megállapítottam, hogy a rendszerváltozás után megfogalmazott gazdaságmozgósítási alapelvek általában továbbra is érvényesek. A nemzetgazdaság védelmi felkészítése állami feladat, finanszírozása alapvetően a központi költségvetésből történik. A gazdaságfelkészítési rendszer szereplői minősített időszakban a békeidőszaki alaptevékenységük szerinti körben működnek, számukra az anyagi-szolgáltatási kötelezettségek teljesítése békében nem okozhat aránytalan megterhelést vagy hátrányt. A piac működésébe az állam felkészülési időszakban csak minimális mértékben avatkozhat be.

Módosításra néhány alapelv esetében van szükség:

A felkészülési munka finanszírozása főszabályként az állami költségvetésből történik, emellett azonban fontosnak tartom megvizsgálni a magánszféra üzleti alapon történő bekapcsolásának lehetőségét. Erre két vizsgálati irányt is javasolok: a PPP módszer alkalmazhatósága a védelmi célú tartalékolásba való magántőke bevonásra, illetve pool létrehozásának lehetősége forrásbővítés és kockázatmegosztás érdekében.

Az ország egyéni és kollektív védelmi képességének fenntartására irányuló gazdasági felkészülési tevékenység a nemzetgazdaság saját erőforrásai mellett a szövetséges államok kölcsönös segítségnyújtására is építhet, aminek érdekében fontos a nemzetközi kapcsolatok ápolása, a külföldi tapasztalatok, módszerek elsajátítása.

Új tevékenységi területként fog jelentkezni az EU válságkezelési és katasztrófa-elhárítási feladataiban való közös részvétel gazdaságfelkészítési feladatainak tervezése. Magyarországnak és a magyar gazdaságnak határozott érdeke, hogy mind jobban bekapcsolódjon a védelmi ágazat területén is az európai közösségben folytatott nemzetközi együttműködésbe.

A klasszikus honvédelmi feladatok csökkenése mellett továbbra is fenn kell tartani a nem várt minősített időszakokra való felkészülés, ezzel együtt a gazdaságfelkészítés rendszerét. A NATO tagságunkkal megváltozott katonai feladatok anyagi háttérének biztosítása mellett a gazdaságfelkészítés számára a várhatóan bekövetkező gazdaságmozgósítási helyzetek közül a különféle

katonai és egyéb típusú válsághelyzetekre való felkészülés fogja adni a feladatok túlnyomó részét.

A stabilizálódó és bővülő gazdaság nem jelenti automatikusan a védelmi felkészültség javulását is, ez utóbbihoz a felkészülésre fordított – nemcsak költségvetési – erőforrások tudatos fejlesztése is szükségeltetik.

A gazdaságfelkészítési tervezésben fokozottan igénybe kell venni a korszerű információtechnológia kínálta lehetőségeket, amihez folyamatosan fejleszteni kell a tervezéshez szükséges adatgyűjtés, a más katonai és gazdasági adatbázisokhoz való hozzáférés technológiáját és a gazdaságfelkészítési tervezést támogató informatikai rendszert.

A kormányzati munkamegosztásban hiányzik a védelmi ágazat egységes közvetlen kormány-irányítása. Ebben az ágazatban nem célravezető a decentralizált irányítási mechanizmus. A szervek felügyeletének és irányításának, valamint intézményi telepítésének sűrű váltogatása viszont egyenesen kárt okoz a védelmi szféra, ezen belül a gazdaságfelkészítési rendszer egésze számára.

A követelménytámasztói igénybejelentések realisabb, mértéktartóbb tervezését a módszertani szabályok következetesebb betartásával, az igények és az igénykielégítési tervek precízebb ellenőrzésével javaslom elérni.

## **2. A GAZDASÁGFELKÉSZÍTÉS ÉS -MOZGÓSÍTÁS TERVEZÉSI MÓDSZERTANA ÉS A TERVEZÉS KORSZERŰSÍTÉSÉNEK IGÉNYE**

### **2.1. A korábbi tervezési módszertan ismertetése és felismert hiányosságai**

A Módszertani útmutató szerinti tervezési folyamat a nemzetgazdaság folyó időszaki tervezéséhez, szabályozásához illeszkedett. Az ütemezés az évente kiadásra kerülő költségvetési törvény tervezési rendjéhez igazodott. A biztonságpolitikai, védelmi szakmai alapokon meghatározott, a felkészülési időszakban, illetve a minősített helyzetekben a nemzetgazdaságtól igényelt és évente felülvizsgált, pontosított erőforrás szükségletet a tervezők – a követő tervezés<sup>63</sup> módszerével – folyamatosan összevetették a nemzetgazdaság aktuális, illetve valamely minősített időszakban feltételezhető teljesítőképességével.

A követelménytámasztó szervek a nemzetgazdaság minősített időszaki tervében jóváhagyott erőforrásigényeiket évente pontosították. Ezt a módosított igényt minden év április végéig a felelős teljesítő szervnek és a gazdaságmozgósítás koordinációjáért felelős központi tervező szervnek megküldték, illetve mágneses adathordozón átadták.

Az igények meghatározásánál konkrétan megjelölték az igényelt erőforrás-elem valamely szabványos azonosítóját, megnevezését, mértékegységét és a tárgyévi áron számított egységárát, valamint az egyes minősített időszakokhoz rendelt igénybevételi mennyiségeit.

Az ágazati és területi tervező szervek a követelménytámasztó szervek módosított igénybejelentését szakmailag értékelve, illetőleg a saját minősített időszaki igényeiket felülvizsgálva, pontosították az illetékességi területük minősített időszaki igényeit. Ezt május végéig küldték meg az illetékes szolgáltató szervnek és tájékoztatásul a központi tervező szervnek.

A módszertan szerint a minősített időszaki igények tervezése során felmerülő békeidőszaki egyszeri vagy folyamatos jellegű költségvetési igényeket az egyes tervező szervek a Pénzügyminisztériummal a Kormány által jóváhagyott prioritások figyelembevételével egyeztették, és a költségvetési

---

<sup>63</sup> A követő tervezés a védelmi felkészítési tervezés fő módszertani eszköze, amelynek alkalmazásával a minősített időszaki igények ismeretében és a folyó időszaki tényadatok alapján az egyes erőforrás-elemekre megtervezhetők a szükségletek kielégítési módjai. (Módszertani útmutató)

tervezési rendnek megfelelően javasolták azoknak a költségvetési irányelvekbe vagy a törvényjavaslatba foglalását a fejezeti vagy a központi előirányzatok között.

Az ágazati felelős teljesítő szervek pontosították az ágazati tervezésű erőforrások igénykielégítési tervét. A pontosított minősített időszakai igények alapján felülvizsgálták az egyes szükségletek kielégítési módját, és az aktualizált előző évi adataik felhasználásával, a védelmi felkészítés folyó költségvetési lehetőségeinek ismeretében összeállították az új igénykielégítési terveket.

Ezzel párhuzamosan a területi szervek készítették a területi tervezésű erőforrások igénykielégítési terveit. A módszertan az ágazati és területi tervezők szoros együttműködését írta elő. Az ágazati tervek területi lebontását (ágazati tervezésű erőforrások esetében), vagy a területi igények feldolgozásánál összeállított területi igénykielégítési tervek ágazati összesítését (területi tervezésű erőforrások esetében) a tervező szervek együttműködésével kellett folyamatosan pontosítani és aktualizálni.

Az illetékes ágazati vagy területi szervek – a folyó időszakai védelmi felkészítési tevékenységekre – védelmi felkészítési szerződéseket, illetve – a minősített időszakai gazdaságmozgósítási tevékenységekre – előszerződéseket kötöttek a nyilvántartott gazdálkodó szervezetekkel, vállalkozókkal. Utóbbiak szerződéskötésre kötelezhetők a Hvt. szerint előkészített, a Honvédelmi Tanács, illetve a köztársasági elnök által minősített időszakban kihirdethető rendeletek alapján.

A gazdálkodó szervezetekkel, vállalkozókkal történő szerződéskötések során figyelembe kellett venni a közbeszerzésekkel kapcsolatos előírásokat.

Az ágazati és területi tervező szervek minősített időszakai pontosított igénykielégítési tervük költségvetési hatásainak összegzésével az elfogadott költségvetési törvény ismeretében összeállították az illetékességi területük minősített időszakai költségvetési átcsoportosítási javaslatát.

A módszertan szerint a pontosított ágazati és területi igénykielégítési tervek és költségvetési átcsoportosítási javaslatok összegzésével a központi tervező szerv, amely 1994. és 1998. között a Pénzügyminisztérium volt, összeállította a nemzetgazdaság aktualizált minősített időszakai tervét és a tárgyevi költségvetésre számított minősített időszakai átcsoportosítási javaslatát.

A Módszertani útmutatóban előírt tevékenységeket a tervező szervek – többségükben – megfelelően elvégezték. Sajnos, a Módszertani útmutató helyenként nem kellő részletezettsége, az egyéb előírásokkal való összhang hiánya, valamint az ágazati-területi szervek közti szoros együttműködés hiánya, az információ-csere alacsony foka miatt a tervezési dokumentumok összesítése a központi tervező szervnél jelentős nehézségekkel járt.

A Módszertani útmutató alapelvei helytállóak voltak, a rendszert a gazdaságmozgósítási koncepció felülvizsgálatánál működőképesnek és fejleszhetőnek ítélték a szervek. A védelmi felkészítési tervezést mint logisztikai rendszert tekintve, azonban részletesebb szabályozás kell a területi és az ágazati tervezés szintjeire, kapcsolódási pontjaira.

A gazdaság minősített időszakai teljesítőképességét egyedül a rendkívüli állapot – mint a minden szempontból legsúlyosabb minősített időszak – igényeire méreteztük, ugyanakkor már korábban megfontolandónak tartottuk egy hosszabb és egy rövidebb lefolyású katasztrófa esemény erőforrás tervezését is előirányozni, alapul véve a települések veszélyeztetettségi besorolását. Felmerült, hogy az egyetlen minősített időszakai terv helyett – megfelelő informatikai támogatással – szituációs tervekből álló tervrendszert tudnánk kezelni, ami javítaná a tervezés gyakorlati oldalát. A tervezési ciklus kötött ütemű, éves ismétlődésű folyamatát – a számítógépes tervezés térhódításával, hosszabb távon – rugalmassá tehetjük, csak a változásjelentések küldésére és évenként legfeljebb egy ellenőrző pontra szorítkozva.

A minősített időszakai igényekben kért igénykielégítési formák arányaiban a folyó termelésből és a nemzetgazdasági készletekből (60-70%), valamint az importból (20-25%) való kielégítés voltak a legjelentősebbek. A klasszikus állami tartalékolás (9-4,5%) és rögzített kapacitás (12-6%) igénykielégítési forma termék-nomenklatúrájában jelentősen szűkült és átstrukturálódott, folyó időszakai költségérzékenysége miatt arányaiban visszaszorult. A jelenlegi helyzetnek megfelelően az összetétel további kedvező irányú alakítására van szükség.

### *2.1.1. Az igénykielégítési formák és megválasztásuk szempontjai*

Az igények kielégítése – a kialakult gyakorlat szerint – a következő négy alapvető módon történhet:

Eszközök, objektumok és szakemberek **minősített időszakai igénybevételével** biztosítják az MH és a BM részére az általuk igényelt, a nemzetgazdaságban meglévő erőforrásokat, így egyes technikai eszközöket, polgári objektumokat, a tartalékos személyi állományt, speciális munkaerőt.



Ezt az igénykielégítési formát a költségtervezésnél csak a minősített időszakai egyéb költségeknél vettük figyelembe, hiszen a rendszer békeidei működése a Hvt. alapján – a hadkiegészítő parancsnokságok és a megyei védelmi bizottságok révén – biztosított volt.

Ez az igénykielégítési forma – a Hvt. várható módosítása szerint – a jövőben jelentősen megváltozhat.

Az erőforráselemek azon körét, melyeket folyamatosan üzemelő hazai termelő-, szolgáltató kapacitások állítanak elő (és/vagy készleteznek), és amelyekből a szükséges feltételek biztosítása esetén a minősített időszakai igény – feltételezhetően – teljes mértékben és kellő időben kielégíthető, a **folyó termelésből** (nemzetgazdasági készletből) teljesíthető igények közé soroljuk.

Ebbe a csoportba tartozik a működő hazai kapacitásokon ismert átfutási idővel előállításra kerülő, elsősorban polgári termékek többsége, energiahordozók, élelmiszerek, egyéb ipari és mezőgazdasági termékek és részben a gyógyszerek is. Ide sorolhatók a törvény alapján kötelező készletezési előírás szerint a forgalmazónál tárolt anyagok (pl. üzemanyag) és általában a nemzetgazdaságban készletezett, közvetlenül nem védelmi célú termékek (termeléshez szükséges alapanyagok, egyes alapvető fogyasztási cikkek).

Ezt, a korszerűnek és gazdaságosnak tekinthető igénykielégítési formát igyekeztünk a tervezésnél előnyben részesíteni, és célszerű ezt a törekvést a jövőben is követni.

Ha megállapítást nyert, hogy az egyedi igény az előbbieket szerint nem elégíthető ki, következik a nemzetgazdaság védelmi felkészítésének klasszikus esete, azaz a **védelmi célú tartalékból** történő igénykielégítés vizsgálata.

A minősített időszakban igényelt erőforráselem (pl. egy gépipari késztermék) meghatározott időben való biztosítása történhet az előállítási ciklus különböző fázisainak (féltermék, nyersanyag, gyártókapacitás) tartalékolásával és szükség esetén a félkész terméknek a meglévő kapacitáson az átfutási időnek megfelelő időpontban beindított készre-gyártásával. Ennek megfelelően az egyes speciális termékek minősített időszakai gyártására **rögzített ipari kapacitásokat** is a védelmi célú tartalékolás mint igénykielégítési mód egyik speciális esetének tekintjük.

A gazdaságmozgósítás e két klasszikus igénykielégítési formájával továbbra is terveznünk kell, hiszen ezek adják a követelménytámasztók számára a legnagyobb biztonságot. Ugyanakkor számolni kell a jelentős tárolási, illetve fenntartási költséggel, ezért az ésszerű minimumra kell visszaszorítani az arányukat.

Az előbbi igénykielégítési módokkal nem biztosítható erőforrás esetén kerül sor a közvetlen **importból** történő igénykielégítés vizsgálatára. A minősített időszakai biztosítás céljára a megfelelő időben megrendelt behozatal

tervezése a felkészítési időszakban nem igényel jelentős költségráfordítást, azonban az import szerepe a rendkívüli időszaki igénykielégítésnél csak korlátozott lehet, hiszen az ország honvédelmi képességének fenntartásában a Magyar Köztársaság első helyen<sup>64</sup> a saját erejére, nemzetgazdaságának erőforrásaira épít.

2004. május 1-jével – az Európai Unióhoz (EU) történt csatlakozásunkkal – az import tartalma, a statisztikai adatgyűjtés szempontjából, némiképp változott. Ettől az időponttól a külkereskedelmi termékforgalmi statisztika – mint olvasható a Központi Statisztikai Hivatal (KSH) honlapján<sup>65</sup> – az EU követelményeknek megfelelően kialakított két alrendszerből származó adatok összedolgozásával létrehozott egységes külkereskedelmi termékforgalmi adatbázisból áll rendelkezésre. Az EU tagállamaival lebonyolított forgalom esetében – az e körben megszűnt vámnyilvántartás helyett – egy vállalati adatgyűjtésen alapuló új rendszert, az Intrastat-ot vezette be a KSH. Az EU-n kívüli országokkal folytatott kereskedelmünk megfigyelési és feldolgozási rendszere (melynek elnevezése: Extrastat) továbbra is a vámárunyilatkozatok adatain fog alapulni. A külkereskedelmi termékforgalom adatait tehát ezután az Intrastat és az Extrastat együttesen fogja adni.

Az igénykielégítési formák megválasztásának folyamatát a fenti szempontoknak megfelelően a 6. ábrán bemutatott folyamatábra szemlélteti.

Elméletileg számolunk még a – remélhetőleg megjelenő – szövetségi és integrációs együttműködésből származó támogatással, illetve a humanitárius segítség fogadásával mint igénykielégítési formákkal, bár ezek tervezése csak módszertani szempontból lehet indokolt. Ugyancsak módszertani kérdés, hogy a gazdaságmozgósítási helyzetekben a szükséges pénzeszközök biztosítása, az előirányzatok felszabadítása megfelelő időben megtörténhessen.

---

<sup>64</sup> A Hvt. 1. § (1) bekezdése szerint: a „Magyar Köztársaság az ország egyéni és kollektív védelmi képességének fenntartásában és fejlesztésében a saját erejére: nemzetgazdaságának erőforrásaira, fegyveres erőinek felkészültségére és elszántságára, illetőleg a polgároknak a haza védelme iránti hazafias elkötelezettségére és áldozatkészségére, továbbá a szövetséges államok és azok fegyveres erői kölcsönös segítségnyújtására épít”. Az 1999. március 12. előtti hatályos szöveg szerint: „az ország honvédelmi képességének fenntartásában a Magyar Köztársaság alapvetően a saját erejére: nemzetgazdaságának erőforrásaira, fegyveres erőinek felkészültségére és elszántságára, illetőleg a polgároknak a haza védelme iránti hazafias elkötelezettségére és áldozatkészségére épít”.

<sup>65</sup><http://www.ksh.hu/pls/ksh/docs/hirek/sajtointrastat.doc> (2004. 04. 29.)

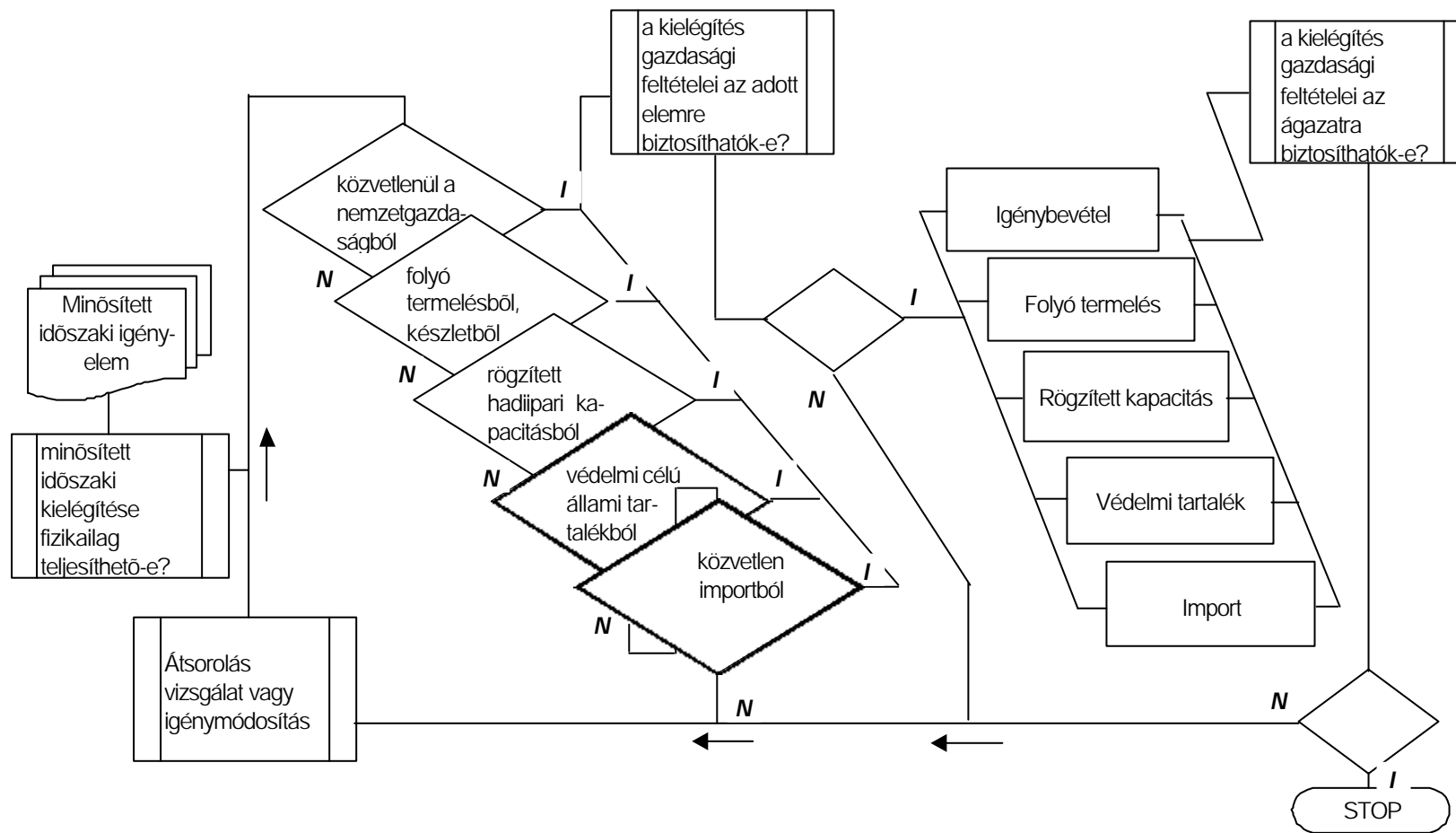

6. ábra. Döntési folyamatára az igénykielégítési formák meghatározására

### 2.1.2. Az igénykielégítési formák költségviszonyai

A különböző igénykielégítési formák a jelen békeidőszaki ráfordítás szempontjából jelentősen eltérnek egymástól. Gyakorlatilag nulla ráfordítással tervezhetjük a minősített időszaki igénybevételt, a folyó termelésből, valamint az importból történő igénykielégítést. Ezek esetében a békeidőszaki adatgyűjtés, -nyilvántartás, illetve a piackutatás költségeivel kell mindössze számolnunk. Jóval költségesebbek viszont a gazdaságmozgósítási igények kielégítésének klasszikus formái, a tartalékolás és a rögzített kapacitások fenntartása. Ez utóbbiak tényleges költségvetési forrásokat emésztenek fel, és – különösen tartós békeidőszak esetén – kidobott pénznek tűnik az erkölcsileg, fizikailag amortizálódó tartalékok beszerzésére, tárolására, minőségmegóvó cseréjére és az avuló technológiát konzerváló kapacitások fenntartására fordított valamennyi forint. Ez a mostani költségvetési ráfordítások esetében relatíve nem jelent ugyan számottevő összeget. Le is csökkent a tartalékok reálértéke. Ismeretes, hogy a védelmi célú állami tartalékok készletértéke az utóbbi 12 évben – a folyóáras GDP-index és a nem konszolidált költségvetési kiadások mintegy 600 %-os változása mellett – csak minimálisan változott, 24,4 %-kal nőtt<sup>66</sup>. 2003-ban a védelmi célú készlet a tartalékokra bejelentett követelménytámasztói igénynek csak mintegy 40%-át tudta volna kielégíteni, ami az összes kielégíthető igények arányában csak 2,6%-ot tesz ki.<sup>67</sup>

Az igénykielégítési formák költségérzékenységének összehasonlítását a 7. számú – önkényesen felvett adatok alapján összeállított tematikus – ábrán figyelhetjük meg. Az ábrából látható, hogy általában a különböző igénykielégítési formáknál a felkészülési időszak elején jelentkezik bizonyos költség, és a tényleges igénybevétel idején jelenik a teljes valódi ráfordítási igény. A felkészülési időszak folyamán csak a tartalékolásnál és a rögzített kapacitás fenntartásánál van komolyabb folyamatos jellegű költség. Ezzel is igazolható, hogy a minősített időszaki igénykielégítés formájának helyes megválasztására vonatkozó döntés csak minden egyes erőforrás esetében egyedileg, a ráfordítások minden tényezőjére kiterjedő részletes gazdasági elemzés, a költség minimalizálása-optimalizálása útján lehetséges<sup>68</sup>.

<sup>66</sup> Elgondolások a GKM védelmi célú tartalékolási stratégiájának megalapozásához. Tanulmány. Állami Számvevőszék Fejlesztési és Módszertani Intézet, 2003.

<sup>67</sup> Jelentés a Kormánynak a nemzetgazdaság védelmi felkészítése tervezéséről és minősített időszaki teljesítőképességéről (Beszámoló a 2002. évi gazdaságmozgósítási tevékenységről) Gazdasági és Közlekedési Minisztérium, Budapest, 2003. április (00911/7/2003. Szigorúan titkos!)

<sup>68</sup> Király László: A gazdaság védelmi felkészítésének (gazdaságmozgósítás) egyes kérdései a tervgazdaságból a szociális piacgazdaságba átmenet időszakában. Kandidátusi értekezés. ZMKA, 1993.

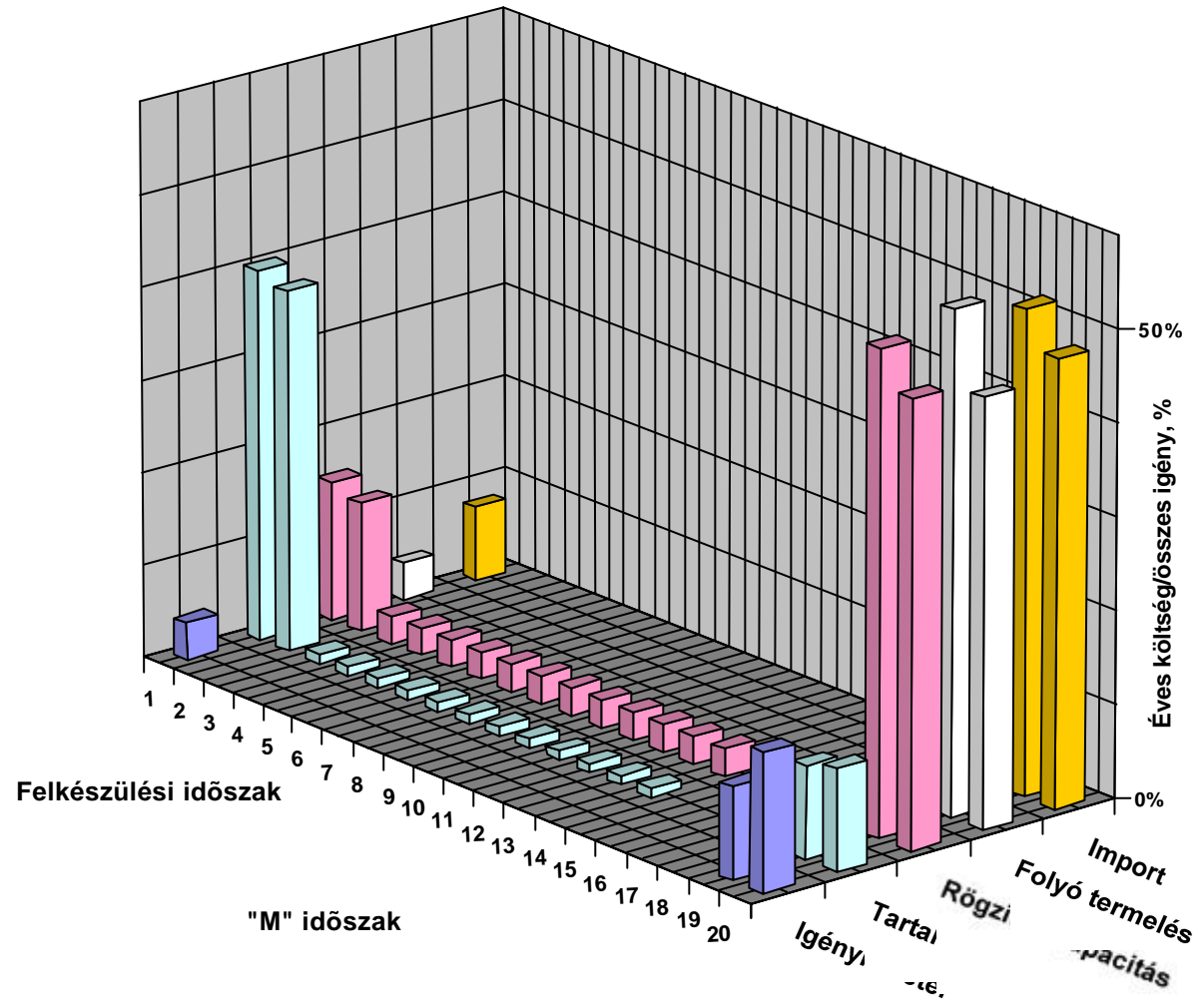

Szerkesztette: Medveczky Mihály

7. ábra. Az igénykielégítési formák költségvonzatának összehasonlítása

### 2.1.3. A maximumra, a rendkívüli állapot igényeire való tervezés.

A minősített időszakok közül – összességében kétségtelenül – a rendkívüli állapot esete a legsúlyosabb, bár az egyes helyzetek kezeléséhez szükséges gazdasági erőforrások egy-egy elemét alapul véve, elképzelhetők olyan esetek, amelyekben a kritikus igény, pl. valamilyen katasztrófahelyzetben, magasabb, mint háború esetén. Ez különösen igaz, ha az ilyen esetek nullához közelítő váratlansági tényezőjét is figyelembe vesszük. Elképzelhető továbbá olyan rendkívüli gazdaságmozgósítási helyzet halmozódás is, amikor pl. a rendkívüli vagy a szükségállapot valamilyen természeti katasztrófával is párosul, bár az ilyen jelenség bekövetkezésének csekély a valószínűsége. Ezeket a szélső eseteket figyelmen kívül hagyva, nem követtünk el nagy hibát akkor, amikor a nemzetgazdaság gazdaságmozgósítási szempontból kritikus teljesítőképességét a rendkívüli állapot igénybevételre méreteztük.

Az utóbbi időben megfogalmazódott állásfoglalások szerint<sup>69</sup> azonban az elkövetkező 10 évben nincs reális veszélye annak, hogy Magyarország egy hagyományos háborús konfliktusba keveredjen. A Magyar Köztársaság új nemzeti biztonsági stratégiája<sup>70</sup> szerint hazánk biztonsági helyzete szilárd, biztonságának alapvető garanciája a NATO és az EU keretein belül folytatott együttműködés. Magyarországot nem fenyegeti katonai agresszió, és az egyéb hagyományos fenyegetések kockázata is minimális. Sőt – a jövőkutatók szerint – Európa nagy része is a közeli jövőben, 2015-ig<sup>71</sup> előreláthatóan viszonylag békés lesz. Ezért a rendkívüli állapot igénykielégítésre való tervezés is, mondhatnánk, felesleges túlbiztosítást (értsd: felesleges pénzkidobást) jelent.

Ebben a helyzetben, amikor a honvédségi tervezők is már csak a válsághelyzetekre, illetve az esetleges NATO kötelékben való alkalmazásra készülnek, meggondolandó a háborúra mint a maximális gazdaságmozgósítási helyzetre való tervezés jogossága. Feltehetően, a következő évi honvédségi igényeket megismerve, a háborúra való tervezést is mint technikai-módszertani leírást – hasonlóan mint a lakosság-ellátási rendszerben a jegyrendszer bevezetését – meg fogjuk őrizni, de az éves gazdaságfelkészítési tervezés során nem fogjuk alkalmazni. Ennek megfelelően a követelménytámasztók igénybejelentési táblázataiban a Módszertani útmutatóból még megőrzött 6+1+6 havi igények helyett csak – a lakosság-ellátási tervezésnél alkalmazott – havi és éves szükségletekkel fogunk számolni. Ez megszünteti az egyes minősített időszakokhoz rendelt különböző feltételezett idő-intervallumokat és az „M” időponttól való „visszaszámlálást” a tervezett idő-egyenesen. Valamilyen időegységre mindenképp szükség lesz a költségek tervezhetősége miatt, erre az egy év (12 hónap) kínálkozik

<sup>69</sup> Lásd a 6. lábjegyzetet

<sup>70</sup> Lásd 24. lábjegyzet.

<sup>71</sup> Globális trendek 2015-ben: Dialógus a jövőről nem kormányzati szakértőkkel (Ford.: Szabó Ferenc) Eredeti cím: Global trends 2015: A dialogue about the future with nongovernment experts <http://www.odci.gov/cia/publications/globaltrends2015/>

a legmegfelelőbbnek, amely biztosítja az éves költségvetési törvénnyel való szinkront.

A gazdaságfelkészítési tervezők asztalán a honvédség minősített időszaki igénye mellett a közeli jövőben megjelenik a szövetségesek ún. befogadó nemzeti támogatásra vonatkozó szükségleti jegyzéke is, amely a tervezési módszerben nem, csak a termékféleségben fog új feladatot jelenteni, illetve a költségvetési tervezésben, hiszen a BNT nem, vagy csak részben fogja terhelni a magyar költségvetést. Mindezek ellenére a BNT tervezésének egész folyamatára is célszerű lesz külön módszertani útmutatót összeállítani.

Az egyes termékeknel a kritikus időszakra való magasabb igényszintre tervezés persze nem jelent okvetlen költségnövekedést is. A folyó termelésből történő igénykielégítés tervezése esetén például csak „papír és ceruza” kérdése leírni az igény- és kapacitásadatoknak megfelelő tervezési számokat. Ha azonban a minősített időszaki igények kielégítésének biztosításához többlet erőforrás tartalékolására, esetleg újabb ipari kapacitások rögzítésére van szükség, akkor tetemesen megnövekedhet a békeidőszakban a feladatra fordítandó költségek nagysága. Ezért nem mindegy, hogy a gazdaságfelkészítési tervezés során a biztonságot milyen intenzitású gazdaságmozgósítási helyzet(ek)re méretezzük. Elméletileg – az információ-technológia mai fejlettsége korában – elképzelhető olyan tervezési módszer, amellyel minden erőforrást a rá jellemző kritikus gazdaságmozgósítási helyzet szükségletére tervezzünk. Ehhez szükség lesz a minősített időszaki igény-jegyzék olyan kiegészítésére, amelyben minden erőforrás-igényhez hozzárendelésre kerülne a jellemző kritikus időszak, hogy az adott termék, szolgáltatás gazdaságmozgósítási helyzeti szükségletének kielégíthetőségét a rá jellemző legsúlyosabb szituációra méretezzük.

#### *2.1.4. A megváltozott környezet és a felismert hiányosságok hozta korszerűsítési, illetve módosítási igény a tervezési módszertanban*

A szövetségi taggá válás a gazdaságfelkészítés és –mozgósítás tervezését a befogadó nemzeti támogatás rendszerében nyújtott erőforrás-biztosítás szemszögéből érinti. A gazdaságfelkészítés új koncepciója úgy számol a BNT keretében nyújtandó támogatás tervezésével, mint egy újabb követelménytámasztó igényeivel. Általánosságban mondható, hogy a nemzetgazdaságtól igényelt BNT erőforrások biztosításának tervezése a gazdaságfelkészítés és –mozgósítás rendszerében fog megvalósulni.

A gazdaságmozgósítás új koncepciója – amelynek igényét éppen a szövetségi taggá válással megváltozott nemzetközi környezetünk volt – már figyelembe veszi a NATO csatlakozás hozta változásokat, az új kötelezettségekkel járó feladatokat és az integrációban rejlő lehetőségeket. A gazdaságmozgósítás eddig ismert alapfeladatai között megjelenik a szövetségi kötelezettség alapján kollektív védelmi feladatot végrehajtó szövetséges fegyveres erők ellátásához szükséges vagyoni

szolgáltatások biztosítása. Ez a Washingtoni Szerződés 5. cikkelye<sup>72</sup> szerinti, ún. háborús feladatok végrehajtásakor jelentkezhet. Ugyanakkor a gazdaságfelkészítés, amely – az új koncepció szerint – már nemcsak a minősített időszakok, a rendkívüli állapot, a szükségállapot és az alkotmányos veszélyhelyzet feladatai végrehajtására hivatott az anyagi erőforrásokat biztosítani, hanem ezen időszakok kihirdetését nem indokoló ún. válsághelyzetekre is, vagyis a nem 5. cikkely szerinti műveletek esetében nyújtott BNT feladatok anyagi biztosítását is tervezhetővé teszi. A követelménytámasztó szervek között a szövetségi igények vonatkozásában a Kormány fog szerepelni, mint – a honvédelmi törvény szerint a BNT tekintetében – igénybevételi hatóságként nevezett szerv<sup>73</sup>. A gazdaságfelkészítési tervezésben új igénykielégítési formaként, exportként jelentkezik a BNT keretében nyújtott visszerhes<sup>74</sup> támogatás. A magyar kontingens részére a más befogadó országban nyújtott BNT támogatás nálunk importként jelentkezik.

A BNT tervezéséhez is fontos a gazdaságban meglévő erőforrások ismerete, a gazdaságmozgósítási célú adatgyűjtés eredményeinek rendelkezésre bocsátása mellett speciális – a BNT igényeknek megfelelő – adatgyűjtés elrendelésére is szükség volt. Ehhez a gazdaságfelkészítés és –mozgósítás feladatai végrehajtásának szabályozásáról szóló kormányrendelet módosítása biztosított jogi keretet.

A BNT tervezés megjelenése a gazdaságfelkészítésben a tervezés modelljének módosítási igényét vonta maga után (a korszerűsített modellt lásd a 8. ábrán).

---

<sup>72</sup> A Washingtoni Szerződés 5. cikkelye kimondja: „A szövetség bármely tagjával szembeni nyílt fegyveres támadás, agresszió a szövetség egésze ellen irányuló támadásnak minősül, és azzal szemben a szövetség együttes fellépését jelenti.”

<sup>73</sup> A honvédelemről szóló 1993. évi CX. törvény 194. § (2) bekezdés c) pont szerint a Kormány a szövetséges fegyveres erőkkel történő hazai együttműködés esetében ellátásuk céljából elrendeli a gazdasági és anyagi szolgáltatási kötelezettséget.

<sup>74</sup> Nem minden támogatásért kapunk ugyanis ellenszolgáltatást, hiszen a katonák hazai ellátásával megegyező szolgáltatásért nem jár pénz a szövetséges eröktől.



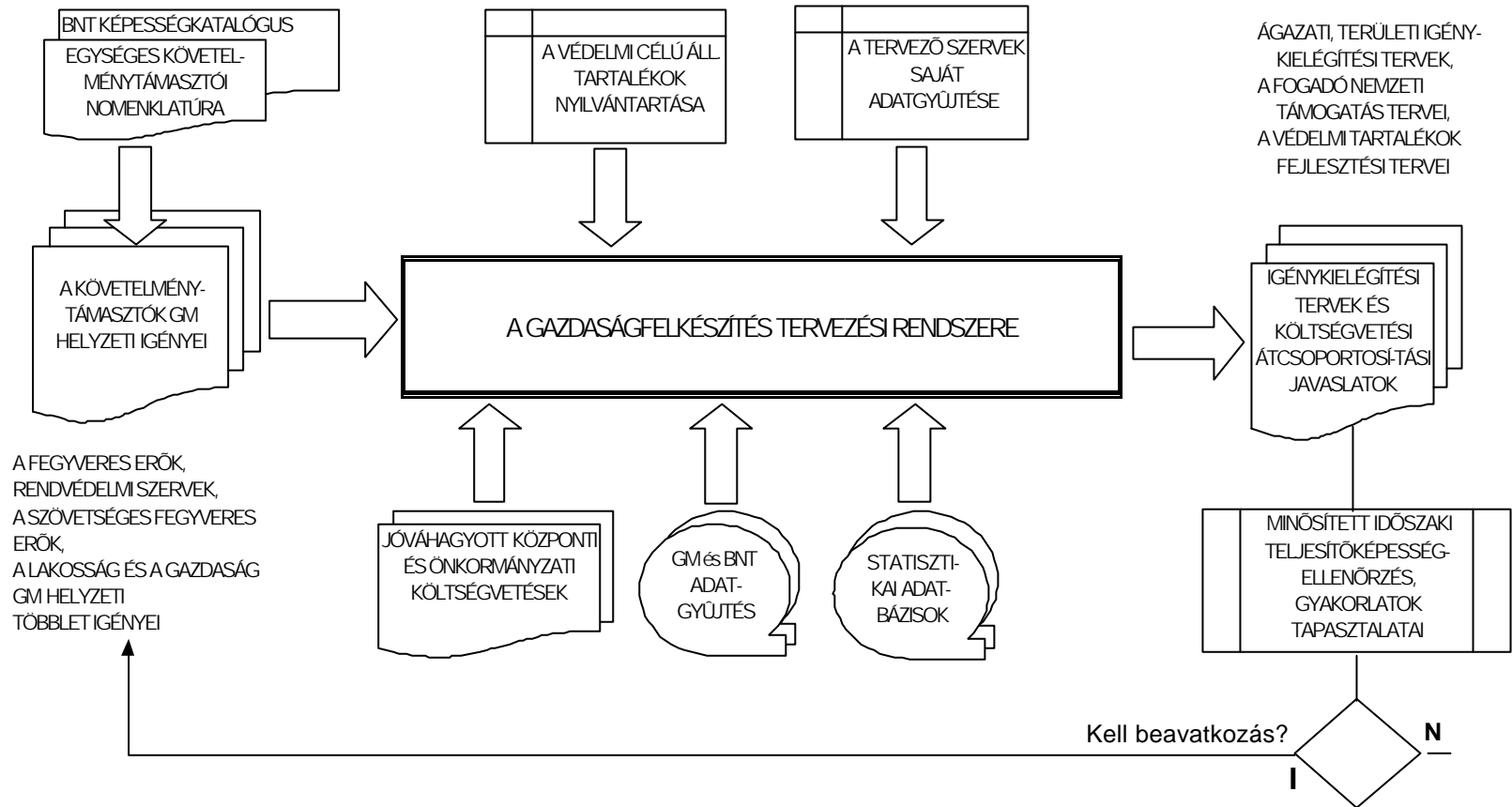

Szerkesztette: Medveczky Mihály

8. ábra. A gazdaságfelkészítés tervezésének korszerűsített modellje

## **2.2. KÖVETKEZTETÉSEK**

A Módszertani útmutató felülvizsgálata során megállapítottam, hogy a felsorolt alapelvek és módszertani segédletek általában helytállóak és alkalmazhatóak voltak, a tervezési rendszer alapjaiban jól működött. Néhány ponton – a felülvizsgálat tapasztalatai alapján – korszerűsítésre van szükség, amire részletesen a 4. fejezetben teszek javaslatot.

Javítani kell a tervezés módszertani szabályaiban – a tervező szervek feladatai felsorolásában – az egyenletes részletezettséget, biztosítani kell a jogszabályokkal való teljes összhangot, jobban kell szabályozni az ágazati és a területi tervezők együttműködését.

A gazdaságfelkészítési tervezésben a háborúra mint a maximális igénybevételre való tervezés metodikáját mint technikai leírást megőrizve, megfontolandónak tartom az éves tervezésnél nem alkalmazni, ezzel szemben az erőforrásoknak a rájuk jellemző kritikus gazdaságmozgósítási helyzetre történő méretezését, és a követelménytámasztói igényekben az éves gazdaságmozgósítási helyzeti szükséglet megjelölését.

A döntési folyamatára korszerűsítésével javaslatot teszek az igénykielégítési formák meghatározásának módszerére azzal, hogy még inkább preferálni javaslom a gazdaságban meglévő, illetve a folyó termelésben előállítható erőforrások kiválasztását, és célszerűnek tartom csökkenteni a védelmi célú tartalékolás, illetve a rögzített ipari kapacitás igénykielégítési formákat. Az importra mint minősített időszakos igénykielégítési formára – a statisztikai számbavétel változása miatt némileg módosuló tartalommal – nyitott gazdaságunknak továbbra is szüksége lesz.

A BNT keretében nyújtott erőforrás-biztosítás tervezésének tanulmányozása alapján megállapítottam, hogy a BNT igénykielégítés tervezését is a gazdaságfelkészítési tervezés módszereivel lehet tervezni, ugyanakkor alkalmazkodnunk kell a NATO módszertanban előírt szabályokhoz és dokumentumokhoz. A gazdaságfelkészítési tervezés modelljét ennek megfelelően módosítottam. A BNT tervezés egész folyamatára ezzel együtt – különös tekintettel a kormányzati szintű feladatok ütemezésére – külön módszertani útmutató kidolgozását javaslom.

### **3. A VÉDELEMGAZDASÁGI POTENCIÁL ÉS A GAZDASÁG MINŐSÍTETT IDŐSZAKI TELJESÍTŐKÉPESSÉGÉNEK VIZSGÁLATA**

#### **3.1. A védelemgazdasági potenciál fogalma és kísérlet a számíthatóságára**

A *potenciál* latin eredetű szó teljesítőképességet, teherbírást, a fizikában részecske-energiát, a villamosságban feszültséget jelent<sup>75</sup>. A köznyelvben általában lehetőséget értünk alatta.

A potenciált mint fogalmat több tudományág is alkalmazza. A fogalom más-más tudományterületen történő használata a fogalom tartalmi vonatkozásában jelent mást. Így mást jelent a *potenciál* az elektromos feszültség értelmezésénél, vagy egy adott termelőeszköznél, és más a jelentése a gazdasági potenciálnak. Az orvostudományban, illetve a matematikában használt rokon *potencia* kifejezés is a szó latin eredetében képességet, teljesítőképességet jelent<sup>76</sup>. A potenciál ilyen sokszínű használatánál fellelhető egy közös vonás, egy közös jellemző, ami a potenciál belső (az alkalmazott tartalomtól független) lényegét adja, ez a lehetőség, a valamire való képesség kifejezése.

A védelemgazdasággal összefüggésben több potenciál fogalmat különböztethetünk meg. A BKÁE tankönyve<sup>77</sup> szerint az ország egészének védelmi lehetőségeit a védelmi potenciál fejezi ki, amely a békeidőben meglévő, háborús és egyéb veszély esetén a védelem érdekében realizálható, szellemi-erkölcsi és anyagi-technikai tényezőket foglalja össze. A védelmi potenciál elemei között kiemelt jelentőséggel bír a katonai potenciál, amely az állam vagy az adott védelmi koalíció azon lehetőségeit foglalja össze, amelyek felhasználhatók a fegyveres erők fenntartására és fejlesztésére, harcképességének fokozására, kiképzett tartalékosokkal történő feltöltésére, korszerű fegyverekkel, haditechnikai eszközökkel és készletekkel való ellátására békében és háborúban egyaránt.

A védelmi potenciál fontos eleme az ország gazdasági potenciálja, illetve az ebből védelmi célokra felhasználható védelemgazdasági potenciál, valamint a védelmi potenciálhoz tartozó további elemek, mint az erkölcsi-szociális, a politikai, a tudományos és a geostratégiai potenciál.

A gazdasági potenciál egy pontosan körülhatárolt gazdaság adott körülmények közötti (általános) gazdasági – elsősorban materiális – lehetőségeit jelenti, amelyek közé sorolhatók a természeti erőforrások, a humán erőforrások, a nemzeti vagyon, az infrastruktúra, az ipar, mezőgazdaság és a szolgáltatások komplex rendszere, de ide értendők még az alap- és alkalmazott kutatások és a gazdasági biztonság intézményrendszere is.

<sup>75</sup> Bakos Ferenc: Idegen szavak és kifejezések szótára, Akadémiai Kiadó, Budapest, 1974.

<sup>76</sup> Lásd előző lábjegyzet

<sup>77</sup> A védelemgazdaságtan makrofolyamatai. Hadigazdaságtan. (Szerk.: Dr. Turák János) Tankönyv. Budapesti Közgazdaságtudományi és Államigazgatási Egyetem Védelemgazdasági Tanszék, Budapest, 2003.

A védelemgazdasági potenciál fogalmán a gazdaság azon lehetőségeinek összességét értjük, amelyek a védelem céljaira fordíthatóak. Ezek között vannak materiális elemek, mint a stratégiai nyersanyagok; a hadiipari termelés-szolgáltatás, a haditechnikai kutatás-fejlesztés és külkereskedelem; a stratégiai, illetve a közvetlen védelmi célú tartalékolás; a védelmi szervezetek vagyona; a védelemgazdasági infrastruktúra. A védelemgazdasági potenciálhoz tartoznak ugyanakkor szellemi-szervezési elemek is, mint a humán erőforrások, a munkaerő erkölcsi-politikai szilárdsága, szakmai felkészültsége; a gazdaságmozgósítás szabályozási rendje; a katonai logisztika; a gazdaság túlélőképessége; a szövetségi erőforrások igénybevételeének lehetősége stb.

A materiális elemek közül kiemelkedő jelentőségűek a hazai védelmi ipar részét képező, haditechnikai terméket előállító kapacitások. Általánosan ismert összefüggés, hogy a nemzeti hadiipari kapacitások teljesítőképességei meghatározzák a védelmi erők hazai felszerelésének mértékét és minőségét, ennek függvényében az e célból pótlólagosan igénybe veendő külső hadiipari teljesítmények, azaz a haditechnikai import igénybevételeének szükségességét is. Köztudott ugyanakkor, hogy az importáló fél katonai, politikai, védelemgazdasági szempontokból függő helyzetbe kerül az exportálótól<sup>78</sup>.

A védelemgazdasági potenciál korábban használt elnevezése, a háborús vagy hadipotenciál kedvenc témája volt a II. világháborút követő években a keleti és nyugati katonai-gazdasági szakértőknek. Több szovjet szerző<sup>79</sup> könyvében találunk hivatkozást arra az Engels-től származó megállapításra<sup>80</sup>, hogy „Semmi sem függ jobban a gazdasági feltételektől, mint éppen a hadsereg és a flotta”, és egyetértenek abban, hogy egy korszerű háború kimenetelében döntő fontosságú lehet az ún. gazdasági tényező <ekonomiczeszkij faktor>, azaz a fegyveres erők háborús szükségleteinek anyagi-technikai kielégítése korábban felhalmozott tartalékokkal és folyó termelésből biztosított termékekkel, szolgáltatásokkal. Alan S. Milward a II. világháború háttérében meghúzódó gazdasági eseményeket vizsgáló művében<sup>81</sup> részletesen elemzi a világháborúban részt vett katonai hatalmak háborús potenciálját, és megpróbálja matematikailag is kifejezni a fogalom tartalmát.

A háborús vagy hadipotenciál fogalom alatt a háborús céloknak megfelelően teljesen bemozgósított nemzetgazdaság maximális lehetőségeit, a háború megvívásához szükséges anyagi és emberi erőforrások biztosításának rendszerét értették a szakírók. Viszont az erőforrások háborús célra történő bevonása és felhasználásának lehetősége nem csupán az anyagi-technikai és a munkaerő típusú erőforrások meglétének kérdése, hanem jelentős mértékben függ erkölcsi, politikai, ösztönző, innovatív stb. nehezen számszerűsíthető tényezőktől, amelyek az ipar haditermelésre való átállításának idejét és helyzetét figyelembe véve számos más hatástól függően változnak. Jelenlegi ismereteink szerint – mint olvasható egy 1993.

<sup>78</sup> Turák János: Védelmi ipar – védelemgazdaság (<http://www.zmka.hu/kulso/mhht/had-tudomany/> 2001/2/11/t-01.htm)

<sup>79</sup> B. G. Grigorjev: *Ekonomiczeszkij i moralnij potenciali v szovremennoj vojne*, Vojennoje Izdatelsztvo Minisztersztva Oboronü Szozuja ĆĽĽ, Moszkva 1970; Sz. A. Vartenev: *Ekonomiczeszkoje protivoborsztvo v vojne*, Vojennoje Izdatelsztvo, Moszkva, 1986.

<sup>80</sup> F. Engels: *Anti-Düring*, K. Marx és F. Engels művei, 20. kötet 171. p.

<sup>81</sup> Alan S. Milward „Háború, gazdaság, társadalom. 1939-1945. A II. világháború háttérében meghúzódó gazdasági események” Fordította: Kiss Annamária, 1999. Aquila Könyvkiadó, 2000.

évi, már idézett tanulmányban<sup>82</sup> – nem létezik valamiféle egyetlen mérték vagy mértéksor, amely reálisan kifejezné az állam hadigazdasági potenciálját. Gazda Pál és Kasza Zoltán cikkében<sup>83</sup> kifejtettek szerint a védelemgazdasági potenciál a gazdasági potenciál védelmi hasznosíthatóságát jelenti. A védelemgazdasági potenciál függ a gazdasági potenciáltól (statikus elem) és annak a védelem érdekében történő mozgósíthatóságától (dinamikus elem).

A védelemgazdasági potenciál – a rendeltetése szempontjából – két lényeges csoportra bontható: a tényleges és a rejtett potenciálra. Az előbbi az, amely a gazdaságban az adott szituációban rendelkezésre áll, az utóbbi a rejtett, az amelyet a gazdaság mozgósításával kell felszínre hozni.

A gazdasági potenciál elemeit megvizsgálva, – elfogadva az említett szerzők<sup>84</sup> által a véderő szempontjából rangsorolt összetevőket – arra a következtetésre juthatunk, hogy a gazdasági potenciál is tartalmaz statikusnak tekinthető, mennyiségi elemeket (a bruttó nemzeti terméket, a nemzetgazdasági készleteket és tartalékokat), amelyek számíthatók, illetve értékben kifejezhetők, és dinamikus, minőségi elemeket is (a gazdaság, a közigazgatás szervezőképessége, a jogi, az információs eszközrendszer megfelelősége stb.), amelyek értékben nehezen fejezhetők ki. Jóllehet a dinamikus elemek – különösen a kritikus helyzetekben – számottevők lehetnek a konfliktuskezelés kimenete szempontjából. A matematikai képletekben csak egyenlőtlenségekben számolhatunk vele (bár sokszor ez sem kevés!), erről egy megközelítést az 1. Függelékben mutatok be.

Más szempontból nézve, tisztán anyagi alapokra helyezve a gazdasági és a védelemgazdasági potenciál értelmezését, mondhatjuk, hogy a háború vagy egyéb gazdaságmozgósítási helyzet megoldásában oly fontos, de nem számszerűsíthető „dinamikus elemek” a védelmi potenciál többi elemének, az erkölcsi-szociális, a politikai stb. potenciálok szférájába tartoznak, akkor a gazdasági potenciál fogalmán belül csak a matematikailag is kifejezhető mennyiségek maradnak, amelyek azért alapjaiban határozzák meg az ország védelmi potenciálját.

### **3.2. A gazdasági és a védelemgazdasági potenciál, valamint a védelemgazdasági igények mennyiségi összevetése**

A fentebb említett cikk<sup>85</sup> szerzői halmazelméleti módszerrel szemléltetik a gazdaság teljesítőképességének, a gazdasági potenciálnak (**G**) és a védelemgazdasági igényeknek (**V**) a kapcsolatát. (A gazdaságmozgósítási helyzetek kezelésében közreműködő ún. követelménytámasztó szervek által bejelentett védelemgazdasági igények összege, természetesen, nem egyezik a védelemgazdasági potenciállal.) Három esetet vázol fel a cikk:

**I. (általános) eset:  $K = G \cap V$** , ahol **K** a gazdasági potenciállal kielégíthető védelemgazdasági igények halmaza a **G** és a **V** halmazok közös része (metszete).

<sup>82</sup> Lásd az 55. lábjegyzet

<sup>83</sup> Gazda Pál – Kasza Zoltán: A gazdaság és a katonai stratégia néhány közgazdasági összefüggése I. rész. Katonai Logisztika, Anyagi-Technikai Biztosítás. Budapest, 11. évf. 2003. év 1. szám.

<sup>84</sup> Lásd előző lábjegyzet

<sup>85</sup> Lásd a 70. lábjegyzet

A védelemgazdasági igények ( $V$  halmaz) egy részét ( $K$  halmaz) a gazdasági lehetőségek biztosítják ( $V$  és  $G$  halmazok metszete), amelybe a már békében kialakított készletek és tartalékok is beleértendők. A gazdasági lehetőségek volumenükben meghaladják a védelemgazdasági igényeket ( $G > V$ ), ami stabil gazdasági viszonyokra utal, továbbá a védelemgazdasági igények egy kisebb részét a belső gazdasági lehetőségek – a belső gazdasági potenciál – nem tudja kielégíteni, ezért ezt importból kell fedezni. Ez utóbbi kitétel a naturáliában kifejezett erőforráshalmazokra értelmezett. Most tekintsünk el az erőforrások pénzbeni kifejezése, konverziója lehetőségétől, ami a forrás rendelkezésre állása esetén, az időtényező és bizonyos funkcióhiányok miatti korlátok mellett szabadon elképzelhető lenne, és akkor a gazdasági teljesítőképesség az importot is tudná fedezni. Akkor is lenne azonban értelme az általános esetnek, hiszen biztos felmerülne olyan igényelem, amelyet a gazdaság valamilyen okból nem képes teljesíteni.

**II. eset:**  $V \cap G$ , a  $V$  halmaz valódi részhalmaza a  $G$  halmaznak.

A védelemgazdasági igényeket a gazdaság 100 %-ban teljesíteni tudja. Erős, önellátó gazdaság, jelentős kapacitás marad a polgári szféra igényeinek kielégítésére is.

**III. eset:**  $G \cap V$ , a  $G$  halmaz minden eleme részhalmaza a  $V$  halmaznak.

A védelemgazdasági igények meghaladják a gazdaság lehetőségeit (ez a vereség előtti háborús helyzet, amely egy összességében összeomló gazdasághoz vezet). A II. esettel közös határeset a  $V = G$  állapot, amelyben a védelemgazdasági igények teljesen lekötik a gazdasági lehetőségeket. Ez a totális hadigazdaság esete. Megjegyzendő, hogy ez tisztán elméleti lehetőség, hiszen a II. világháborúban részt vevő főbb hadigazdaságokban még a háború végén is a nemzeti termék jelentős része ment fogyasztói kiadásokra, illetve nem katonai beruházásokra. Milward adatai<sup>86</sup> szerint Németország 1943-ban a 150 milliárd birodalmi márka bruttó nemzeti termékéből 57-et, Japán 1944-ben a 49,3 milliárd jen bruttó nemzeti termékéből 18,8-at fogyasztói kiadásokra fordított. A Szovjetunióban az 1940. évi 100%-hoz képest a leggyengébb 1943- évben a bruttó mezőgazdasági termelés „csak” 38%-ra, a fogyasztási cikk termelés 54%-ra esett vissza. Ezzel azt próbálom érzékeltetni, hogy nincs józan értelme a  $V = G$  állapotra való tervezésnek.

A magyar gazdaság és a vele szemben támasztott védelemgazdasági igények kapcsolatára manapság az általános I. eset jellemző (lásd 9. sz. ábra – az ábra terület-arányai erősen torzítottak). A NATO és az Európai Unió tagság révén gazdaságmozgósítási helyzetben külső gazdasági forrás fogadása is feltételezhető. A 2002. évi gazdaságmozgósítási tevékenységről szóló beszámolójában<sup>87</sup> a gazdasági és közlekedési miniszter azt jelentette a Kormánynak, hogy a

<sup>86</sup> Lásd a 81. lábjegyzet p. 97, 107, 116.

<sup>87</sup> Jelentés a Kormánynak a nemzetgazdaság védelmi felkészítése tervezéséről és minősített időszaki teljesítőképességéről (Beszámoló a 2002. évi gazdaságmozgósítási tevékenységről) Gazdasági és Közlekedési Minisztérium, Budapest, 2003. április (00911/7/2003. Szigorúan titkos!)

követelménytámasztók rendkívüli állapotra bejelentett igényei a GDP 4 %-át érik el. Ennek jelentős része (17 %) csak importból szerezhető be. Köszönhető ez a különösen nyitott gazdaságnak, valamint a Varsói Szerződés haditechnikai szakosodási politikájának. A rendkívüli állapoti szükségletek mintegy 6 %-át védelmi célú állami tartalékból, 35 %-át rögzített ipari kapacitásból igényelték. A fennmaradó több mint 41 % védelemgazdasági igény kielégítését folyó termelésből kérték a fegyveres erő és a rendvédelmi szervek tervezői. Az igények kielégíthetőségének vizsgálata alapján a miniszter úgy nyilatkozott, hogy összességében a bejelentett szükségletet a gazdaság 93 %-ban teljesíteni tudja. Ez magában foglalja azt a feltételezést, hogy a tervezők szerint a 17 % behozatali igényt a gazdaság teljes mértékben biztosítja. Mindezek alapján és támaszkodva a szövetségi támogatásra, a nemzetgazdaság minősített időszakai teljesítőképességét a miniszter – elemző jelentésünk alapján – megfelelőnek minősítette.

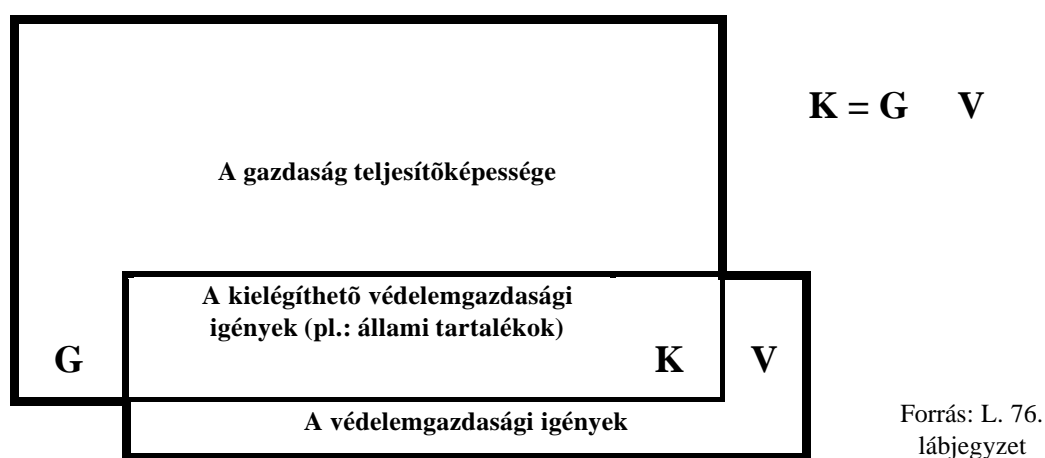

9. ábra. A gazdaság teljesítőképessége és a védelemgazdasági igények kapcsolata

A gazdaságfelkészítés tervezéséhez, a gazdaság szükség szerinti mozgósításának tervezéséhez, a nemzetgazdaság minősített időszakai teljesítőképessége értékeléséhez ismernünk kell a gazdasági potenciál szerkezetét, összetételét. A gazdaságot leíró információkat rendszerbe foglalva, a 10. sz. ábrán látható „kockán” értelmezhetjük a rendszer összetevőit<sup>88</sup>. A gazdasági potenciált alkotó erőforrásokot három koordinátában (ágazati kötet, erőforrás blokk és területi réteg) ábrázolva, a gazdaság egy adott időponti statikus állapotát jellemezhetjük így. Más szerzők<sup>89</sup> ágazati és keresztmetszeti tényezőknek nevezik a rétegek koordinátáit. PI. ipar, mezőgazdaság, illetve a munkaerő vagy az energiaforrások, bányakincsek stb.

Ha megpróbáljuk érzékeltetni a potenciál elemek időbeli változását is, több kockára (például a minősített időszakok jellemző szakaszaiban feltételezett állapotokra) vagy negyedik dimenzióra – az idő koordinátára – lesz szükség. Ebben

<sup>88</sup> Medveczky Mihály: Tartaléktervezést támogató informatikai rendszer fejlesztése (Diplomaterv), Budapesti Műszaki Egyetem Vállalati Vezetés és Gazdaságtan Tanszék, Budapest, 1992. november.

<sup>89</sup> ua. mint a 19. lábjegyzet

az esetben a jelen állapot a tényadatokat, a jövőbeni állapotok az igényalapon tervezett szükségleteket fogják kifejezni. Egyetlen potenciál-elem tényadata vagy minősített időszaki szükséglete változásának (függvényének) időbeli ábrázolása grafikonnal jól megoldható. Ilyen grafikont ábrázol a 11. ábra, és ilyen grafikonokkal dolgozom a 4. fejezetben.

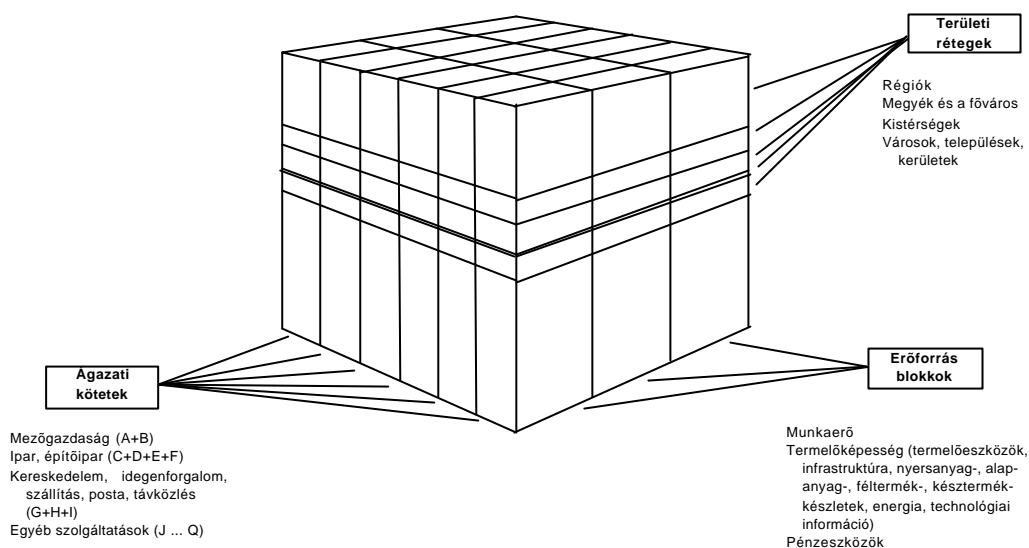

Szerkesztette: Medveczky Mihály

10. ábra. A gazdasági potenciál statikus állapotát leíró információk rendszerbe foglalása

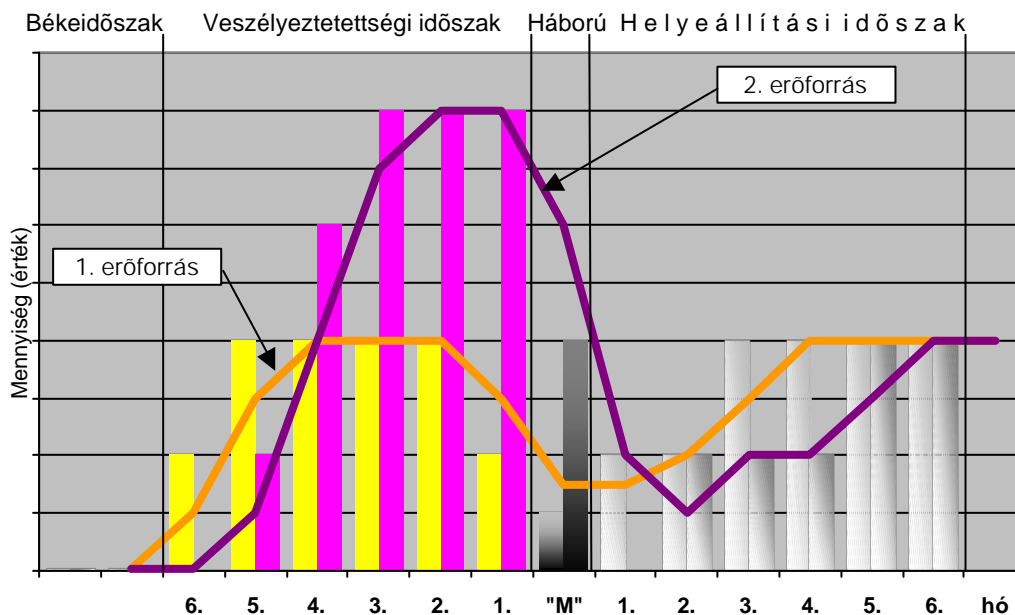

Szerkesztette: Medveczky Mihály

11. ábra. Két különböző erőforrásra vonatkozó mennyiség-idő függvény a 2002. évi rendkívüli állapotú honvédségi anyagi igények alapján



### 3.2.1. Kísérlet a gazdasági potenciál értékének kifejezésére

Gazda Pál és Kasza Zoltán a fent említett cikkben<sup>90</sup> – a gazdasági folyamatokat makroszinten vizsgálva – az ország gazdasági potenciálját a fő ágazatok potenciáljának összegeként a matematika nyelvén a következőképpen írják le:

$$\mathbf{G}_{NG} = \mathbf{I}_p + \mathbf{M}_g + \mathbf{Sz}_o + \mathbf{IN}_t \quad (1)$$

ahol:  $\mathbf{G}_{NG}$  = a nemzetgazdaság gazdasági potenciálja,  
 $\mathbf{I}_p$  = a nemzetgazdaság ipari potenciálja,  
 $\mathbf{M}_g$  = a nemzetgazdaság mezőgazdasági potenciálja,  
 $\mathbf{Sz}_o$  = a nemzetgazdaság szolgáltatási potenciálja,  
 $\mathbf{IN}_t$  = a nemzetgazdaság infrastrukturális potenciálja.

A makroszintű képlet és az összetevőkre adott további kifejezések jó közelítést adnak a gazdasági potenciál szűken vett elméleti összetételére. (A gazdasági potenciálnak egyéb összetevői is vannak: pénz, K+F stb., azonban – különösen a védelem szempontjából – az azonnal nem igénybe vehető erőforrások a teljes gazdasági potenciál elenyésző részét adják, ezért a makro-léptékű számításokban elhanyagolhatók.) Nagyobb gond azonban, hogy addig nem lehet számolni velük, amíg különböző dimenziójú összetevőik vannak. Az (1) képlet összeadandó elemei pedig a cikkben részletesen kifejtett egyes ágazati információs mátrixok szerint tartalmaznak munkaerőt, anyagkészletet, raktárkapacitást, vetésterületet stb.

Vizsgáljuk meg, van-e közös ezekben az összetevőkben. Lássuk be, hogy van: az értékük! Manapság, piacgazdaságban mindennek van értéke, ára, előállítási költsége, olyan gazdasági jellemzője, amelyet forintban (euroban, dollárban stb.) ki lehet fejezni. A követelménytámasztók rendkívüli időszakos igényeinek összesítését is értékalapon végezzük. A termékek, szolgáltatások beszerzési árainál ez evidencia, azonban a rögzített kapacitásokat is a rajtuk előállítandó termékek értékével jellemezzük.

Folytatva a gondolatsort, a munkaerőt a kifizetendő munkabérrel, a meglévő infrastruktúrát a létrehozására, beszerzésére vagy bérlésére most ráfordítandó vagy a hasznosításából nyerhető pénz mennyiségével lehet értékben kifejezni.

A még nem kibányászott nyersanyagok, a felhalmozott kincstári vagyon és meglévő egyéb értékek időegység (1 év) alatt előállítható, felhasználható, hasznosítható részét célszerű számba venni, hiszen csak ez a hányad jöhet szóba a gazdasági potenciál védelmi célú mozgósítása szempontjából.

---

<sup>90</sup> ua. mint a 30. lábjegyzet

A gazdasági potenciált alkotó erőforrások között maga a pénz (nemesfém) is jelentős szerepet játszhat. A Gazdaságbiztonsági Tartalékban külön nyilvántartási soron szerepel a pénztartalék mint a tartalékelemek speciális megjelenési formája. Egy, a védelmi erőforrások hatékony felhasználásával foglalkozó tanulmány<sup>91</sup> összefoglalójából olvasható, hogy a pénzügyi (pénzbeni) erőforrás bizonyos korlátozó tényezőkkel univerzális erőforrásnak tekinthető. Ilyen korlátozó tényező az erőforrás konverzió végrehajtásához szükséges technológiai időigény, illetve a költségvetési felhasználásból adódóan a profit és tőkeképző funkció hiánya. Ugyanakkor kiemelt jelentőségű a feladatorientált tervezés és az erőforrás allokáció szempontjából az értékmérő és a forgalmi eszköz funkció.

Most lássuk, hogy néz ki mindez forintban kifejezve. Tekintsünk a számításhoz 1 éves időtartamot. Vegyük észre, hogy az 1. Függelékben levezetett (10) összefüggést figyelembe véve, az egyes ágazatok – az ipar, a mezőgazdaság és a szolgáltatásokat nyújtó további ágazatok, mint a kereskedelmi, az idegenforgalmi, a közlekedési, a hírközlési, az informatikai, és valamennyi egyéb, GDP-t kitermelő ágazat – által az egy év alatt megtermelt hazai termékek összege a bruttó hazai termék értékét adja, az ágazatok meglévő infrastruktúráinak, készleteinek és tartalékainak összege pedig a kincstári vagyont képező infrastrukturális potenciált, tehát

$$G = p_h + IN_t \quad (2)$$

ahol  $G$  – a gazdasági potenciál adott évre jellemző értéke,

$p_h$  – a bruttó hazai termék aktuális éves értéke és

$IN_t$  – az infrastrukturális potenciál nagysága az adott év kezdő időpontjában.

A GDP magában foglalja a tárgyévben üzembe helyezett beruházások és a készletváltozás értékét, ezért a halmozódás elkerülése érdekében ez utóbbiakat az  $IN_t$  értékénél nem szabad figyelembe venni, azaz a tárgyévi nyitó állományt lehet számba venni.

Ezen összeadandók már azonos dimenzióval (érték) rendelkeznek, így szabadon összeadhatók, és további összefüggésekben, számításokban – mint pl. a véderő nemzetgazdasági függőségének számítására vagy a gazdaság minősített időszakos teljesítőképességének kvantitatív értékelésére – felhasználhatók.

Az összetevők nagyságrendi érzékeltetéséhez - felhasználva az APEH, illetve a KSH 2001. évre vonatkozó adatait – a következő durva számszaki közelítést adom:

A bruttó hazai termék összesen folyóáron 14.849,6 Md Ft<sup>92</sup>.

Az infrastrukturális potenciál két fő összetevője a gazdaságban meglévő tárgyi eszközök és készletek összértéke, amelyre jó közelítést ad a kettős könyvvitelt folytató vállalkozások mérlegadataiból kapható értékek összege. Az APEH SZTADI

<sup>91</sup> Az erőforrások hatékony felhasználásának tervezése a védelmi szférában, különös tekintettel a pénzbeni erőforrásokra. OKTK kutatási összefoglaló. Témavezető: Dr. Király László. BHKK Alapítvány 2003. (CD: BHKK Alapítvány © 2002.) p. 7.

<sup>92</sup> KSH Tájékoztatói Adattár 2000-2001. <http://www.ksh.hu/pls/ksh/docs/> (2004. április 28.)

adatbázisa<sup>93</sup> szerint az egyszeres és a kettős könyvvitelt vezető vállalkozások készlet- és tárgyi eszköz állomány adatai, valamint a tárgyévben üzembe helyezett beruházás adatai és az APEH adatbázisból<sup>94</sup> vett tárgyévi készletváltozás adat alapján az infrastrukturális potenciálra, illetve a gazdasági potenciál közelítő értékére az I. táblázatban számított adatokat tartom nagyságrendileg elfogadhatónak.

Md Ft

bruttó hazai termék 2001. évi értéke folyóáron	<b>14 849,6</b>
tárgyi eszközök nettó értéke, záró	
kettős könyvvitelt vezető vállalkozásoknál	12 609,8
egyszeres könyvvitelt vezető vállalkozásoknál	195,5
tárgyévben üzembehelyezett beruházások értéke	
kettős könyvvitelt vezető vállalkozásoknál	3 245,8
egyszeres könyvvitelt vezető vállalkozásoknál	25,4
készletállomány	
kettős könyvvitelt vezető vállalkozásoknál	3 515,3
egyszeres könyvvitelt vezető vállalkozásoknál	58,1
készletváltozás	521,7
<b>A gazdasági potenciál közelítő értéke</b>	<b>27 435,4</b>

I. táblázat. A gazdasági potenciál közelítő számítása

A gazdasági potenciál védelemre fordítható részét, a védelemgazdasági potenciált nehezebb számítani. A fejezet elején leírt fejtegetésből kitűnik, hogy a pénz konverziós és hitel funkcióját figyelmen kívül hagyva, a védelemgazdasági potenciál még elméletileg sem érheti el a gazdasági potenciál teljes értékét. Minden gazdaságban létezik olyan gazdasági erőforrás, amely semmilyen körülmények között sem alkalmas védelmi célú felhasználásra. Vannak olyan erőforrások, amelyek viszont kifejezetten védelmi rendeltetésűek, és semmilyen békés alkalmazhatóságuk nincsen. Az erőforrások jó részét képezik azok a kettős rendeltetésű termékek/szolgáltatások, amelyeket védelmi követelményeknek megfelelően terveztek, de meghatározott körülmények között békés funkciót is tökéletesen betöltenek. Napjainkban ez utóbbiak térhódításával találkozunk, amivel a védelmi tervezők a védelmi erőforrás-tervezés gazdaságosságának javítására törekszenek. A védelemgazdasági potenciál tehát a kifejezetten védelmi célra létrehozott és a kettős rendeltetésű erőforrásokból, valamint azokból a nem védelmi rendeltetésű potenciál elemekből áll össze, amelyek valamely védelmi helyzetben a védekezés céljaira fordíthatók. Ez utóbbiaknak az összes nem védelmi célú potenciál-elem halmazhoz viszonyított arányának pontosabb meghatározása és a védelmi potenciál nagysága, összetétele csak a különböző gazdaságmozgósítási helyzetek modellezése vagy speciális adatgyűjtés útján kísérelhető meg.

<sup>93</sup> 2001. évi társasági adó bevallás adatai (2002. május 31-i bevallás) Készült az APEH SZTADI Információfeldolgozási Főosztályán, 2002. augusztus (<http://www.apoh.hu/informacio/ta2001.pdf>)

<sup>94</sup> Lásd a 80. l. lábjegyzet

### 3.3. A teljesítőképesség vizsgálatának módszere

A gazdaságmozgósítás koordinációjáért felelős szerv feladata, hogy folyamatosan értékelje a nemzetgazdaság teljesítőképességét olyan szempontból, hogy rendkívüli (gazdaságmozgósítási) helyzet bekövetkezése esetén fellelhetők-e a gazdaságban a helyzet kezeléséhez szükséges erőforrások. A Módszertani útmutató megjelenése utáni évtől kezdve a kormány évente jelentést kap a nemzetgazdaság minősített időszakai teljesítőképességének értékeléséről. Ebben a gazdaságmozgósítás koordinációjáért felelős miniszter – rendre az előző év gazdaságfelkészítési tervezési adatai, az elkészített igénykielégítési tervek alapján – értékeli a nemzetgazdaság rendkívüli állapotú teljesítőképességét, összehasonlítva a követelménytámasztó szervek adott évre bejelentett és a felelős teljesítő szervek által kielégíthetőnek ítélt védelemgazdasági igényeinek összegét a gazdaság legfőbb jellemzője, a GDP ugyanazon évre (és ugyanazon áron) tervezett aktuális értékével. A bevezetett gyakorlat szerint ez az értékelés úgy történik, hogy amennyiben a GDP-arányos összes védelemgazdasági igény a 3-5%-os mértéket nem haladja meg, a gazdaság minősített időszakai teljesítőképessége még megfelelőnek minősül. Az ilyen arányú többlet erőforrás-igény kielégítése önmagában – óvatos becsléssel – nem okozhat túlzott megterhelést a gazdaságra, hiszen ez a mérték a még elfogadható költségvetési hiány nagyságrendjében van. Leegyszerűsítve: az ilyen nagyságú – valóban nem tervezett – többlet kiadás azonos mértékű költségvetési egyenlegromlást (hiánynövekedést) indukál, ami stabil gazdaság mellett még elviselhető. *Tekintsük ezt a megállapítást hipotézisnek, amelyet vizsgálatunk alapján igazoltnak vagy korrigálandónak lehet tekinteni.*

A védelemgazdasági igény számba vétele a követelménytámasztó szervek igénybejelentéseinek összesítésével kezdődik. A felelős teljesítő szervek megvizsgálják a bejelentett igényspecifikációt, és – a teljesítés szakmai feltételeinek megléte esetén – visszaigazolják a kielégíthetőséget. Amennyiben valamely döntési ponton nem teljesíthető kimenet keletkezik, ismételt vizsgálat következik másik igénykielégítési forma vagy más igényspecifikáció választásával. A fizikai teljesíthetőség megállapítása után következik az igénykielégítés finanszírozási oldalának az ellenőrzése, a költségvetési átcsoportosítások tervezése, amelyben szintén találkozunk egy döntési ponttal. Az igénykielégítési formák megválasztásának döntési folyamatát az 6. ábrán mutattam be.

Az igények és igénykielégítések végső összesítése a központi tervező szervnél történik. Ez az utolsó ellenőrzés már csak értékben tünteti fel a követelménytámasztó szervek rendkívüli állapotra bejelentett anyagi és egyéb igényeit, valamint a nemzetgazdaságban az igények teljesítésével kapcsolatban generálódó másodlagos szükségletet. Ezt az összesítést 2003-ban is az 1995-től kezdve alkalmazott, általam kidolgozott mátrixban állítjuk össze, amelynek formáját a képletekkel kiegészítve a II. táblázatban, a képletekben szereplő jelölések értelmezését a III. sz. táblázatban mutatom be.

Millió Ft (tervezési évi áron)

Követelménytámasztó szervek	A kielégítés formája				Anyagi jellegű összesen	Egyéb (pénzeszköz)	Összes igény	
	Folyó termelés	Rögz. kapacitás	Tartalék	Import				
HM	$HM_{ft}$	$HM_{rk}$	$HM_t$	$HM_{imp}$	$HMAi_{\bar{o}}$	$HMEi_{\bar{o}}$	$HM\bar{o}i$	
BM	$BM_{ft}$	$BM_{rk}$	$BM_t$	$BM_{imp}$	$BMAi_{\bar{o}}$	$BMEi_{\bar{o}}$	$BM\bar{o}i$	
Egyéb követelménytámasztó szervek	$EK_{ft}$	$EK_{rk}$	$EK_t$	$EK_{imp}$	$EKAi_{\bar{o}}$	$EKEi_{\bar{o}}$	$EK\bar{o}i$	
Igények összesen	Érték:	$FTi_{\bar{o}}$	$RKi_{\bar{o}}$	$Ti_{\bar{o}}$	$Impi_{\bar{o}}$	$Ai_{\bar{o}}$	$Ei_{\bar{o}}$	$\bar{O}i$
	%	$FTi_{\bar{o}}/Ai_{\bar{o}}$	$RKi_{\bar{o}}/Ai_{\bar{o}}$	$Ti_{\bar{o}}/Ai_{\bar{o}}$	$Impi_{\bar{o}}/Ai_{\bar{o}}$	100,00%		
Kielégíthető összesen	Érték:	$FTki_{\bar{o}}$	$RKki_{\bar{o}}$	$Tki_{\bar{o}}$	$Impki_{\bar{o}}$	$Aki_{\bar{o}}$	$Eki_{\bar{o}}$	$\bar{O}ki$
	%	$FTki_{\bar{o}}/Aki_{\bar{o}}$	$RKki_{\bar{o}}/Aki_{\bar{o}}$	$Tki_{\bar{o}}/Aki_{\bar{o}}$	$Impki_{\bar{o}}/Aki_{\bar{o}}$	100,00%		
	az igények %-ában	$Ftki_{\bar{o}}/FTi_{\bar{o}}$	$RKki_{\bar{o}}/RKi_{\bar{o}}$	$Tki_{\bar{o}}/Ti_{\bar{o}}$	$Impki_{\bar{o}}/Impi_{\bar{o}}$	$Aki_{\bar{o}}/Ai_{\bar{o}}$	$Eki_{\bar{o}}/Ei_{\bar{o}}$	$\bar{O}ki/\bar{O}i$
Az ipari, infrastruktúra és az agrár ágazati igények költségvetési forrásvonzata	$\bar{A}gi_{ft}$		$\bar{A}gi_t$	$\bar{A}gi_{imp}$	$\bar{A}gi_{\bar{o}}$	$\bar{A}gei$	$\bar{A}g\bar{o}i$	
Az egészségügyi ágazat gyógyszer-, kótszer-, orvosi műszer igénye	$E\bar{u}i_{ft}$		$E\bar{u}i_t$	$E\bar{u}i_{imp}$	$E\bar{u}i_{\bar{o}}$	$E\bar{u}ei$	$E\bar{u}\bar{o}i$	
A területi igények tartalék- és költségvetési forrásvonzata			$Tei_t$		$Tei_{\bar{o}}$	$Teei$	$Te\bar{o}i$	
Nemzetgazdasági másodlagos igények összesen	$FTi_{2\bar{o}}$		$Ti_{2\bar{o}}$	$Impi_{2\bar{o}}$	$Ai_{2\bar{o}}$	$Ei_{2\bar{o}}$	$\bar{O}i_2$	
Mindösszesen	$FTki_{\bar{o}}+FTi_{2\bar{o}}$	$RKi_{\bar{o}}$	$Ti_{\bar{o}}+Ti_{2\bar{o}}$	$Impi_{\bar{o}}+Impi_{2\bar{o}}$	$Ai_{\bar{o}}+Ai_{2\bar{o}}$	$Ei_{\bar{o}}+Ei_{2\bar{o}}$	$\bar{O}i+\bar{O}i_2$	

II. táblázat. A nemzetgazdaság minősített időszaki igénybevételének számítása

$HM_{ft}$	HM igény folyó termelésből	$FT_{\bar{o}}$	Folyó termelés igény összesen
$HM_{rk}$	HM igény rögzített kapacitásból	$RK_{\bar{o}}$	Rögzített kapacitás igény összesen
$HM_{t}$	HM igény tartalékból	$T_{\bar{o}}$	Tartalék igény összesen
$Hm_{imp}$	HM igény importból	$Imp_{\bar{o}}$	Import igény összesen
$HM_{a\bar{o}}$	HM anyagi igény összesen	$A_{\bar{o}}$	Anyagi igény összesen
$HME_{\bar{o}}$	HM egyéb igény összesen	$E_{\bar{o}}$	Egyéb igény összesen
$HM_{\bar{o}i}$	HM összes igény	$\bar{O}i$	Összes igény
$\bar{A}g_{ft}$	Ágazati igény folyó termelésből	$FTk_{\bar{o}}$	Folyó termelésből kielégíthető igény összesen
$E\bar{u}_{ft}$	Egészségügyi igény folyó termelésből	$RKk_{\bar{o}}$	Rögzített kapacitásból kielégíthető igény összesen
$Te_{ft}$	Területi igény folyó termelésből	$Tk_{\bar{o}}$	Tartalékból kielégíthető igény összesen
$FT_{\bar{o}}$	Folyó termelés másodlagos igény összesen	$Impk_{\bar{o}}$	Importból kielégíthető igény összesen
$T_{\bar{o}}$	Területi másodlagos igény összesen	$Ak_{\bar{o}}$	Anyagi kielégíthető igény összesen
$Imp_{\bar{o}}$	Import másodlagos igény összesen	$E_{k\bar{o}}$	Egyéb kielégíthető igény összesen
$A_{\bar{o}}$	Anyagi másodlagos igény összesen	$\bar{O}k_i$	Összes kielégíthető igény
$E_{\bar{o}}$	Egyéb másodlagos igény összesen	$\bar{O}i_2$	Összes másodlagos igény

III. táblázat. A II. táblázat képleteiben szereplő jelölések értelmezése

### 3.3.1. A költségvetési hiány mint viszonyítási alap

A költségvetési hiány elfogadható mértékére azonban nincs egzakt útmutatás a közgazdasági tankönyvekben. Különböző ismert közgazdasági irányzatok különböző modelleket követtek. A II. világháború után a jórészt keynesi ihletésű gazdaságpolitikák a konjunkturális ingadozások csökkentésére, a növekedés és a beruházások ösztönzésére építettek, akár a költségvetés egyensúlyának romlása árán is. Arra a kérdésre, hogy „Aggódunk kell-e a deficit és az adósság nagysága miatt?” nyíltan nemmel válaszoltak<sup>95</sup>. Ennek a politikának a következményeként a költségvetések deficitessé váltak. Reagan elnök 1984-85. évi költségvetésében 180 Mrd \$ deficitet tervezett, Bush elnök 2004. évre 304 Mrd \$ rekord hiányú költségvetés tervezetet nyújtott be a Capitoliumnak<sup>96</sup>. Az állami-közületi költségvetések az EU-országokban és az OECD-országokban is rendre deficitesek. A folyó költségvetés hiánya 1995-ben az EU-tagországok többségében a GDP-hez viszonyítva 5-7%-os arányt ért el, sőt Görögországban meghaladta a 9%-ot.<sup>97</sup> Az elmúlt 18 évben – egy 16 ország fő államháztartási jellemzőit összehasonlító

<sup>95</sup> Samuelson, P. A., Nordhaus, W. D.: Közgazdaságtan, KJK-Kerszöv Jogi és Üzleti Kiadó Kft., Budapest, 2000.

<sup>96</sup> Dana Bash: Bush budget shows record deficit, billions in tax cuts. CNN Washington Bureau, February 3, 2003. ([www.cnn.com/inside/politics](http://www.cnn.com/inside/politics))

<sup>97</sup> Kőrösi István: Beruházás, fogyasztás és növekedés (Lehet-e a belső piac – beruházás, fogyasztás – a gazdasági növekedés korábbinál fontosabb tényezője?) ([http://www.vki.hu/korosi\\_-\\_vital.shtml](http://www.vki.hu/korosi_-_vital.shtml))

vizsgálat<sup>98</sup> adatai alapján – nem volt ritka a 10%-ot elérő, sőt az azt meghaladó deficit sem (Belgium 1986, 10%; Görögország 1988-1995-ig 10-16%; Írország 1986, 10%; Olaszország 1986-1993, 10-12%; Svédország 1993, 11%). Elengedhetetlenné vált az EU-országok költségvetésének konszolidálása, a hiányok lefaragása. Az euro bevezetésének egyik kritériuma a maastrichti szerződés<sup>99</sup> szerint az éves költségvetés mindenkor hiányának a GDP 3%-ában meghatározott felső határa. 2002-ben az EU 15-ök átlagos államháztartási egyenlege már -1,9%, míg az EURO-zónában -2,2%. (Az átlag tartalmazza a -3,5%-os dán és a +4,2%-os finn egyenleget.) Japán GDP-arányos deficitje 2002-ben 8% körüli volt.<sup>100</sup> A magyar költségvetés hiánya is „elszaladt” 2002-ben, – a visegrádi országok között a legmagasabb volt – elérte a GDP 9,9%-át, az ESA95 módszertan szerint -9,2%<sup>101</sup>. A 2003-ban elért 5,4% is jócskán meghaladja a maastrichti kritériumot. Ennek ellenére – a kisebb belpolitikai zavart leszámítva – a növekvő gazdaságban nem okozott túl nagy fennakadást.

A költségvetési hiány nagyon érzékenyen jelzi a gazdaságban végbemenő folyamatokat, és ennél fogva meglehetősen hektikusan változik. Az Egyesült Államok költségvetési egyenlege 1986 és 2001 között -5%-ról +2,7%-ra, 154%-kal változott, amelynek két fő oka volt: A hidegháború befejeztével a védelmi költségvetés a GDP-hez számított 6,2%-ról lecsökkent 2,9%-ra; a személyi és társasági jövedelemadó-bevétel pedig – jórészt Bush és Clinton elnökök 1990-ben és 1993-ban hozott intézkedései nyomán – 9,3%-ról 12,2%-ra emelkedett<sup>102</sup>.

Fentiek alapján megállapítható, hogy a GDP-hez viszonyított 3-5%-os többlet védelemgazdasági igény bejelentése a normálisan működő gazdaság számára nem okozhat megoldhatatlan feladatot, ami alapján *helytállónak ítélem a vizsgálat elején felállított hipotézist, hogy a nemzetgazdaság minősített időszaki működőképességére ilyen többletterhelés mellett elfogadható a megfelelő minősítés.*

Ennek ellenére a gazdaságosabb tervezés érdekében – elfogadva az EU-országoknak a stabil gazdaságokra előírt maastrichti követelményét – az elfogadható védelemgazdasági többletigény nagyságára makroszinten javaslom a 3%-os GDP-arányos értéket mint megfelelő szintet, hogy a követelménytámasztók rendkívüli állapotú többlet igényeinek kielégítése még hasonló abszolút értékű deficitet mutató államháztartási egyenleg mellett se okozzon a gazdaságban működési zavart, ne jelentsen az ország számára teljesíthetetlen feladatot. Ez a mutató javasolható mindaddig, amíg az országban konszolidált helyzet, békeidőszak van. Természetesen ez nem jelenti azt, hogy egy rendkívüli állapot veszélyeztetettségi időszakában a politikai vezetés nem fogja engedélyezni a magasabb védelemgazdasági igény kielégítésének tervezését.

<sup>98</sup> Bécsi József-Marsi Márk-Patkó Szabolcs-Dr. Zúgó Liliána: Államháztartási hiány versus gazdasági növekedés ([http://www.p-m.hu/web/home.nsf/portalarticles/...../\\$File/Allamhaztartasihiany.pdf](http://www.p-m.hu/web/home.nsf/portalarticles/...../$File/Allamhaztartasihiany.pdf))

<sup>99</sup> Az Európai Unióról szóló (Maastrichti) szerződés – 1992. feb. 7. – 1993. nov. 1. 109J (ma: 121.) Cikk

<sup>100</sup> Economic Euro-indicators. Forrás: Eurostat (<http://www.ksh.hu>)

<sup>101</sup> Aktuális makrogazdasági adatok. PM Gazdaságpolitikai Főosztály, 2003. október ([http://www.pm.gov.hu/web/home.nsf/portalarticles/...../\\$File/zseb031002.pdf](http://www.pm.gov.hu/web/home.nsf/portalarticles/...../$File/zseb031002.pdf))

<sup>102</sup> How the Reagan Budget Deficits Became Today's Surpluses (<http://www.ctj.org/html/def0301.htm> 2004. 02. 13.)

További finomítást adhat az ország minősített időszakai gazdasági teljesítőképességének, az egyes ágazatok terhelési egyenszilárdságának megítélésére, ha mezoszinten is összehasonlítjuk az igényelt többlet szolgáltatást az ágazat békében tervezett GDP kitermelésével. Ehhez az ágazatokra leválogatott minősített időszakai igényeket az ágazat tervezett GDP termeléséhez kell viszonyítani. Akkor fog a minősített időszakai igények kielégítésénél az ágazati egyenszilárdság teljesülni, ha az egyes ágazatok terhelésének eltérése egy békeidőszaki átlagos terheléshez képest nem halad meg egy meghatározott értéket. Kérdés, hogy mekkora lehet ez a meghatározott küszöbérték. A 2003. évre bejelentett minősített időszakai igényeket leválogattam az ágazatok TEÁOR<sup>103</sup> kódja szerint, és megvizsgáltam, hogy az egyes ágazatokra jutó többlet igény mekkora többletterhelést jelent rájuk nézve. Az elvégzett összehasonlító vizsgálat eredményeit a IV. sz. táblázatban gyűjtöttem össze.

Ágazatok		Bruttó hozzáadott érték hányad	Ágazati GDP kitermelés (tervezett)	2003. évi minősített időszakai igény	Minősített időszakai igény ágazati megoszlása	Ágazati többlet terhelés
kódja	megnevezése	%	MFt	MFt	%	%
A	MEZŐGAZDASÁG, VADGAZDÁLKODÁS, ERDŐGAZDÁLKODÁS	4,62%	785 536	506	0,06%	0,06%
C	BÁNYÁSZAT	0,27%	46 331	176	0,02%	0,38%
D	FELDOLGOZÓIPAR	23,82%	4 049 057	628 795	70,56%	15,53%
E	VILLAMOSENERGIA-, GÁZ-, GŐZ-, VÍZELLÁTÁS	3,64%	618 010	99	0,01%	0,02%
G,H,I,K,L,O	SZOLGÁLTATÁSOK*	49,71%	8 450 370	261 614	29,35%	3,10%

\* Megjegyzés: Kiemelten a javítás, szállítás, távközlés, gazdasági és egyéb közösségi szolgáltatások

#### IV. sz. táblázat. A 2003. évi minősített időszakai igény hatása az egyes ágazatokra

Az ágazatok GDP kitermelési részesedésének számításához felhasználtam a KSH Tájékoztatási adattár<sup>104</sup> 2000-2001. évi bruttó hozzáadott érték adatait. A GDP kitermelésében az ágazati megoszlás viszonylag állandó az egymás utáni években. Az 1998-2001 közötti évek viszonylatában az ágazatok részesedési mutatójának ingadozása 1%-ponton belül volt, kivéve a feldolgozóipar részarányának 1999-ről 2000-re történt 1,38%-pontos, valamint az ingatlanügyletek, gazdasági szolgáltatás ágazat 1998 és 1999 közötti 1,07%-pontos növekedését. A GDP kitermelés 2000-2001. évi átlagos ágazati részesedéseit a 12. ábrán mutatom be.

<sup>103</sup> TEÁOR – A gazdasági tevékenységek egységes ágazati osztályozási rendszere és a tevékenységek tartalmi meghatározása (TEÁOR '98) (<http://www.ksh.hu/pls/ksh/docs/hirek/tear/tear.pdf>; TEÁOR '03)

<sup>104</sup> Lásd a 80. lábjegyzetet



A IV. sz. táblázatból látszik, hogy a nemzetgazdaság minősített időszaki többlet teljesítményét túlnyomórészt (mintegy 70%-ban) a feldolgozóipari ágazattól igénylik a követelménytámasztó szervek, ami ebben az ágazatban több mint 15%-os többlet terhet jelent. A mintegy 30%-os részesedése a szolgáltató ágazatoknak összességében csak kb. 3%-os plusz kapacitás igényt okoz, a többi ágazat meg szinte „meg sem érzi” a minősített időszak feladatait. Az ágazatok minősített időszaki többlet terhelésében tehát – úgy tűnik – nincs meg a kívánatos egyensúly. A 15% arra figyelmeztet: további vizsgálódás szükséges a feldolgozóiparon belüli GDP kitermelés és a minősített időszaki igény megoszlása területén, hogy megnyugtatóan értékelhető legyen a minősített időszaki teljesítőképesség megfelelése.

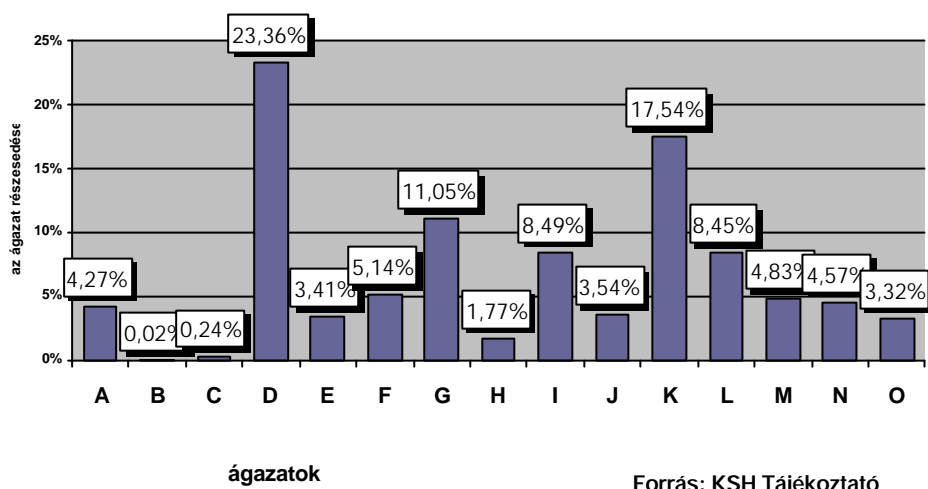

Szerkesztette: Medveczky Mihály

A	MEZŐGAZDASÁG, VADGAZDÁLKODÁS, ERDŐGAZDÁLKODÁS
B	HALÁSZAT
C	BÁNYÁSZAT
D	FELDOLGOZÓIPAR
E	VILLAMOSENERGIA-, GÁZ-, GŐZ-, VÍZELLÁTÁS
F	ÉPÍTŐIPAR
G	KERESKEDELEM, JAVÍTÁS
H	SZÁLLÁSHELY-SZOLGÁLTATÁS, VENDÉGLÁTÁS
I	SZÁLLÍTÁS, RAKTÁROZÁS, POSTA, TÁVKÖZLÉS
J	PÉNZÜGYI TEVÉKENYSÉG
K	INGATLANÜGYLETEK, GAZDASÁGI SZOLGÁLTATÁS
L	KÖZIGAZGATÁS, VÉDELEM; KÖTELEZŐ TÁRSADALOMBIZTOSÍTÁS
M	OKTATÁS
N	EGÉSZSÉGÜGYI, SZOCIÁLIS ELLÁTÁS
O	EGYÉB KÖZÖSSÉGI, SZEMÉLYI SZOLGÁLTATÁS

**12. ábra. A GDP termelés ágazati eloszlása a 2000-2001. évi bruttó hozzáadott érték adatok alapján**

Elméletileg a területi egységekre is értelmezhető a többlet szolgáltatási igény GDP-arányos meghatározása, hiszen ismeretesek a bruttó hazai termék területi előállítási adatai a hét statisztikai régióra, amiből további elemzések elvégzésének, következtetések levonásának lehetősége kínálkozik. Sőt mikroszinten az egyes

gazdálkodó szervezeteknek is célszerű ellenőrzést folytatni arra vonatkozóan, hogy a rájuk kiszabott minősített időszakai többlet gazdaságmozgósítási feladat milyen mértékben terheli meg a cég termelő-szolgáltató kapacitását. Ez további vizsgálódási terület.

### 3.3.2. *Javaslat a nemzetgazdaság minősített időszakai teljesítőképessége további, számszerűsíthető értékelésére*

Felmerül a kérdés, mi történik akkor, ha a védelemgazdasági igény meghaladja a tervezett GDP 3%-át. Nem szabad mesterségesen korlátozni a követelménytámasztók esetlegesen valós védelmi igényeit.

Ilyen esetre javasolható a statikából ismert biztonsági tényező mintájára a gazdasági potenciál minősített időszakai megfelelőségi tényezőjének számszerűsítése:

$$m_G = \frac{G}{V_i} \quad (3)$$

ahol  $m_G$  a gazdasági potenciál minősített időszakai megfelelőségi tényezője,  $G$  a gazdasági potenciál aktuális értéke és  $V_i$  a védelemgazdasági többletigény.

Hasonló egyszerű képletet kapunk, ha a GDP minősített időszakai megfelelőségét fejezzük ki:

$$m_p = \frac{p_h}{V_i} \quad (4)$$

ahol  $m_p$  a GDP minősített időszakai megfelelőségi tényezője,  $p_h$  a bruttó hazai termék adott évre tervezett értéke és  $V_i$  a védelemgazdasági többletigény.

Amennyiben a (3) vagy a (4) képlet szerint számított  $m_G$  vagy  $m_p$  tényező nem ér el egy tapasztalati úton megfelelően meghatározott értéket, intézkedéseket kell javasolni a kormánynak a védelmi felkészültség anyagi biztosítása megfelelő szintjének elérése (helyreállítása) érdekében. Felállítható az  $m$  tényezők diszkrét értékkészlete is, amelyben a különböző értékekhez minősítési fokozatok rendelhetők. Ezáltal a nemzetgazdaság minősített időszakai teljesítőképessége többfokozatú skálán is értékelhetővé válik.

## 3.4. KÖVETKEZTETÉSEK

A gazdasági és a védelemgazdasági potenciál mennyiségi vizsgálata alapján, a „dinamikus elemek” elhagyásával, és az értékben kifejezett összetevőknek a gazdaság fő jellemzőjéhez, a GDP-hez való kapcsolásával, matematikailag kiszámíthatónak tartom a gazdasági potenciál adott évre jellemző, és a védelemgazdasági potenciál tényleges részét meghatározó – szükség esetén egy éven belül realizálható – közelítő értékét.

A védelmi potenciál nagyságának és összetételének meghatározását a különböző gazdaságmozgósítási helyzetek modellezése és speciális adatgyűjtés útján tartom megvalósíthatónak.

Megállapítottam, hogy a nemzetgazdaság minősített időszakai teljesítőképességének értékeléséhez a bevezetett gyakorlat alapján felállított hipotézis megállja a helyét, ezzel együtt békeidőszakban az elfogadható védelemgazdasági többletigény nagyságára makroszinten a minősített időszakai teljesítőképesség megfelelő értékelése maximumának javasolom alkalmazni a védelemgazdasági igényre a 3%-os GDP-arányos értéket. Ez nem jelenti azt, hogy egy esetleges rendkívüli állapot veszélyeztetettségi időszakában a politikai vezetés nem fogja engedélyezni a magasabb védelemgazdasági igény kielégítésének tervezését.

Mezoszinten is vizsgálandó a védelemgazdasági többletigény ágazati összetétele, és ellenőrizni kell az igénykielégítésben elsődleges szerepet vállaló ágazatok minősített időszakai teljesítőképességét, az ágazati egyenszilárdság helyzetét. A gazdaság minősített időszakai teljesítőképessége értékelésének további finomítása érhető el a régiók teljesítőképességének ellenőrzésével.

Megfontolandónak tartom a gazdaság minősített időszakai teljesítőképessége minősítésének számszerűsíthetővé tétele érdekében a gazdasági potenciál vagy a GDP minősített időszakai megfelelőségi tényezője bevezetésének vizsgálatát.

## **4. A GAZDASÁGFELKÉSZÍTÉS ÉS -MOZGÓSÍTÁS TERVEZÉSI MÓDSZERTANA KORSZERŰSÍTÉSÉNEK JAVASOLT IRÁNYAI**

### **4.1. A különböző gazdaságmozgósítási helyzetek intenzitásának és időbeli lefolyásának vizsgálata**

Mint a 4. ábrán látható, a válsághelyzetek esetében értelmezhető az intenzitás, mint a krízishatás erősségére jellemző függő változó. Ez különféle gazdaságmozgósítási helyzetek erősségi fokozatainak összehasonlítására alkalmas, de ugyanúgy felhasználható egy adott válsághelyzetben a különböző mennyiségek vagy azok összességének időbeli változása alapján a válság lefolyásának jellemzésére. Ezek a válsághelyzetek így egymással abszolút mértékben ugyan nem mindig hasonlíthatók össze, de az időbeli lefolyás képe alapján a válsághelyzetek elemzésére, vizsgálatára jól felhasználhatók. Vegyünk példának egy megtörtént árvízi veszélyhelyzet védekezési krónikájáról készült néhány diagramot, amelyeket a 2001. évi beregi árvíz során rögzítettek a Közlekedési és Vízügyi Minisztériumban, és publikáltak a tárca honlapján. Az árvíz mértékét a vízügyi szakemberek kategorizálása alapján jelentős árhullámnak<sup>105</sup> lehetett minősíteni. A Kormány 2001. március 6-án a polgári védelemről szóló törvény alapján kinyilvánította az árvíz-védekezési veszélyhelyzetet<sup>106</sup>, és azt csak március 21-ei hatállyal szüntette meg<sup>107</sup>. A 13. ábra a vízügy finanszírozásában alkalmazott védekezők létszámát ábrázolja. Az oszlopdiagramra rajzolt mozgóátlag trendvonal jól közelíti a grafikon képét, de jellegében egy lineáris törtvonalas közelítéssel egyszerűbben jellemezhetjük az alkalmazott létszám függvényének lefolyását.

A 14. ábrán a védekezés során kifizetett napi védekezési költségek grafikonja látható, míg a 15-16. ábrák oszlopai a védekezésbe bevetett különböző gépek és szállító járművek mennyiségét mutatják. Ezeken a diagramokon is megrajzoltam a két időszakból számított mozgóátlag trendvonalat és a lineáris törtvonalas közelítést. A trendvonalat a Microsoft EXCEL diagramrajzoló programja alapján, a törtvonalas közelítést csak tájékoztató jelleggel az EXCEL szabadkézi rajzoló programjával húztam be.

<sup>105</sup> KHVM összeállítás Magyarország árvíz-veszélyeztetettségéről, az árvizek elleni védelemről, illetve a védekezés ellátásával kapcsolatos tennivalókról, 1993.

<sup>106</sup> 40/2001. (III. 6.) Korm. rendelet veszélyhelyzet kihirdetéséről és az ennek során teendő intézkedésekről

<sup>107</sup> 1025/2001. (III. 23.) Korm. határozat a beregi térségben 2001. év tavaszán keletkezett árvízi károk enyhítéséről

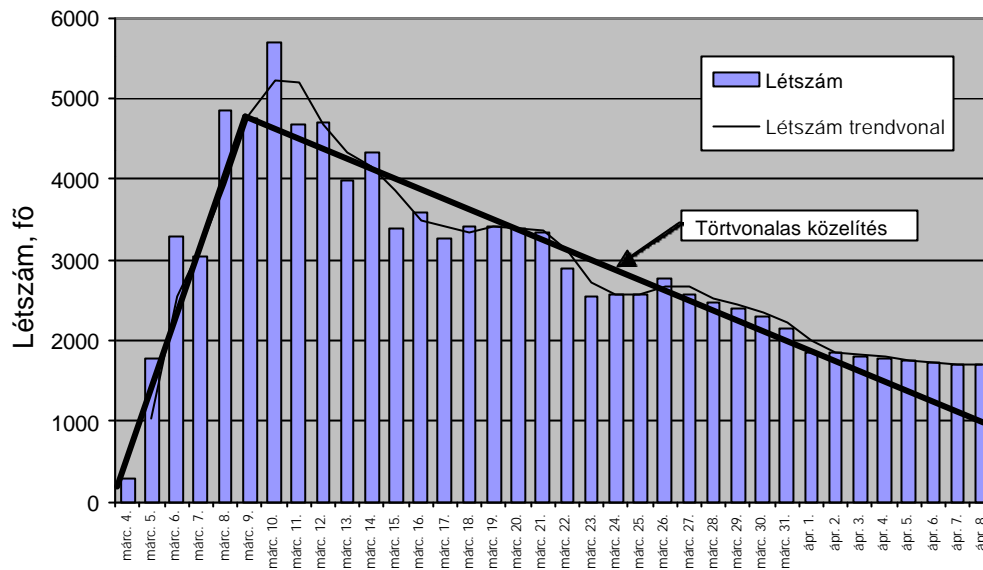

13. ábra. Vízügyi finanszírozásban védekező létszám

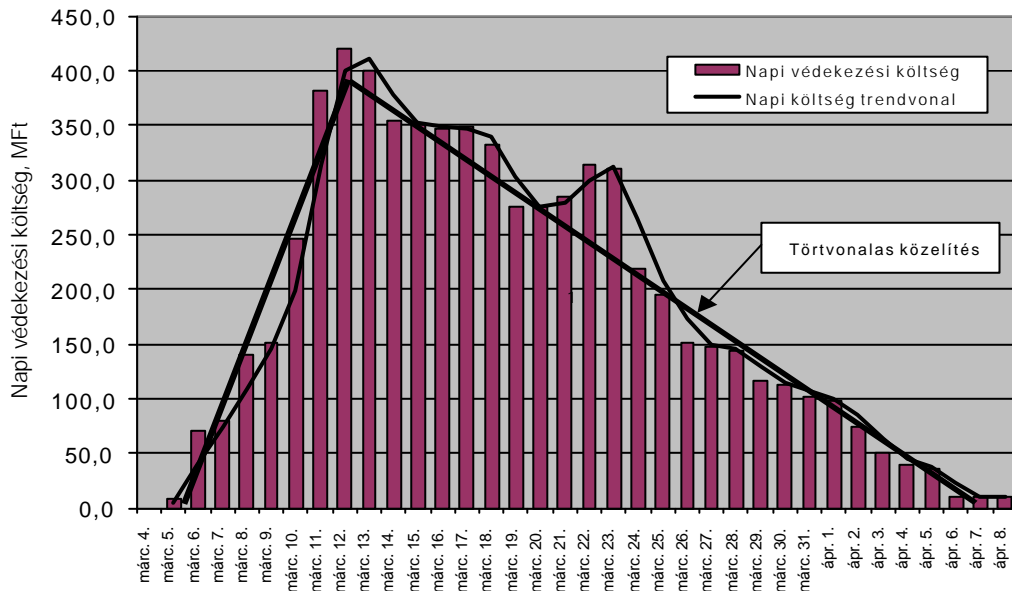

14. ábra. A védekezési költségek alakulása

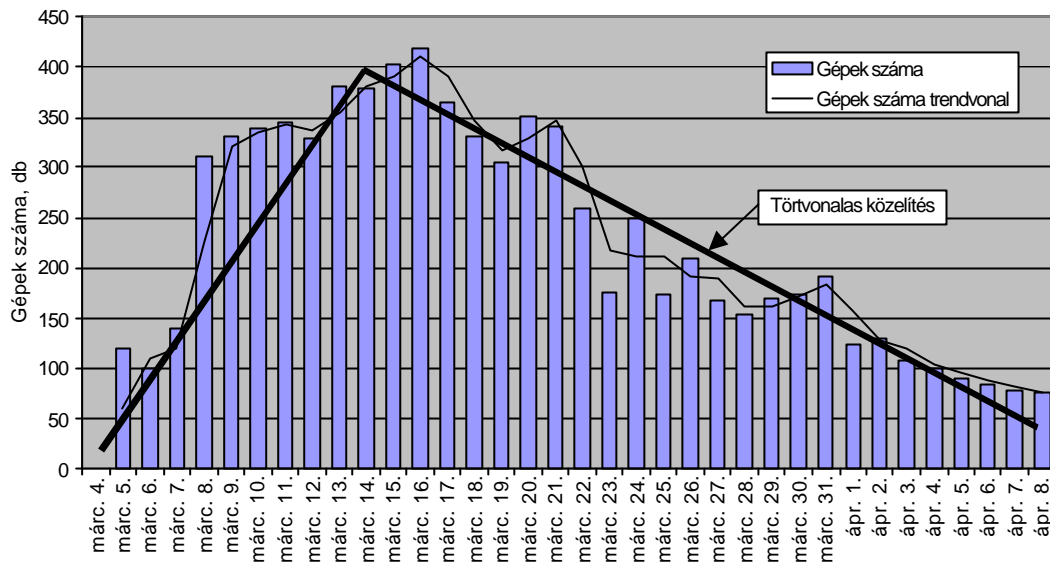

Szerkesztette: Medveczky Mihály

15. ábra. A védekezésben alkalmazott gépek (aggregátorok, szivattyúk, építőipari gépek, világító berendezések, szádfalverők, daruk stb.) száma

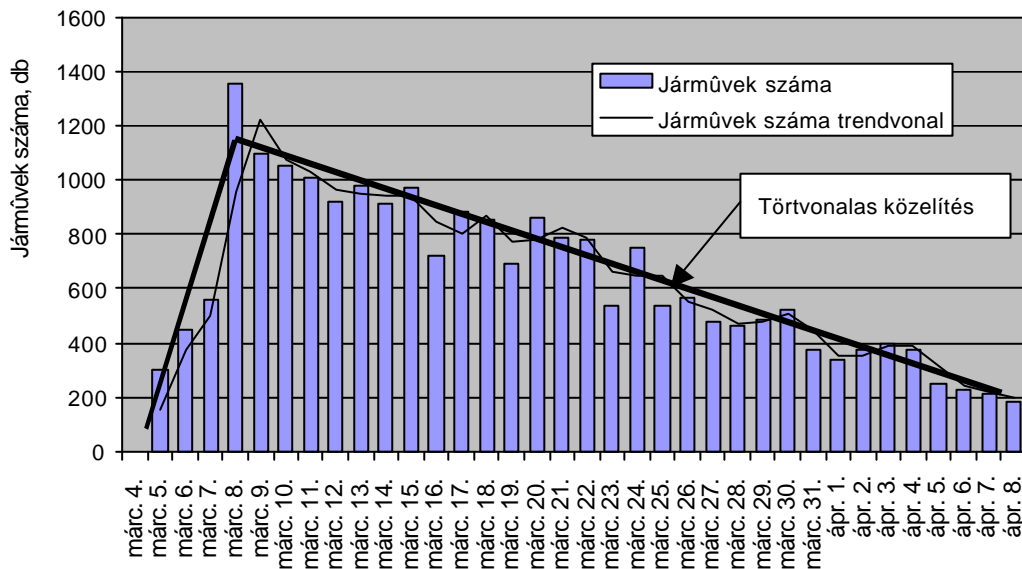

Szerkesztette: Medveczky Mihály

16. ábra. A védekezésben alkalmazott szállító járművek (teherautók, terepjárók, vízi járművek, helikopterek, stb.) száma, db

A 13-16. ábrák különféle erőforrás felhasználását megfigyelve, bármelyik diagramot tekinthetjük mint a veszélyhelyzet intenzitás függvényét, hiszen a válsághelyzet során felhasznált legfontosabb erőforrások igénybevételének alakulása közel azonos lefolyási képet mutat. A válság intenzitása alatt tágabb értelemben természetesen egyéb dolgokra is kell gondolni (nem pótolható veszteségek mértéke, halálesetek száma stb.), de a jelen esetben – a gazdaságfelkészítés és –mozgósítás szempontjából – csak a gazdasági erőforrások igénybevételére mint jellemzőre szorítkoztam. A beregi árvíz-védekezési veszélyhelyzet intenzitására legjellemzőbb képet a védekezési költségek alakulása diagram adja. Ez egyfajta összesítést adja az egyes erőforrás felhasználási diagramoknak. Ezen okfejtés alapján elfogadható, hogy egy jelentős árhullám levonulásával járó veszélyhelyzet intenzitás függvénye a 14. ábrán vázolt napi költség görbével, illetve a napi költség trendvonalal jellemezhető. A veszélyhelyzet lefolyásának egyszerűsített képét a gyors felfutási és a lassú lecsengési szakaszból álló lineáris törtvonalas közelítés jól ábrázolja. Jellegében ugyanezt a képet mutatja az adott veszélyhelyzet valamennyi erőforrás-igénybevételi grafikonja. Ezzel a felismeréssel valamely egyetlen erőforrás-igénybevétel ismert adataiból (tényadatok vagy konkrét szükségleti adatok) következtetni lehet a többi (köztük a költségvetési) erőforrás szükséglet függvényének tervezési pontjaira. Sok esetben maga a lefolyás képének ismerete információt jelent a nagybani tervezés számára.

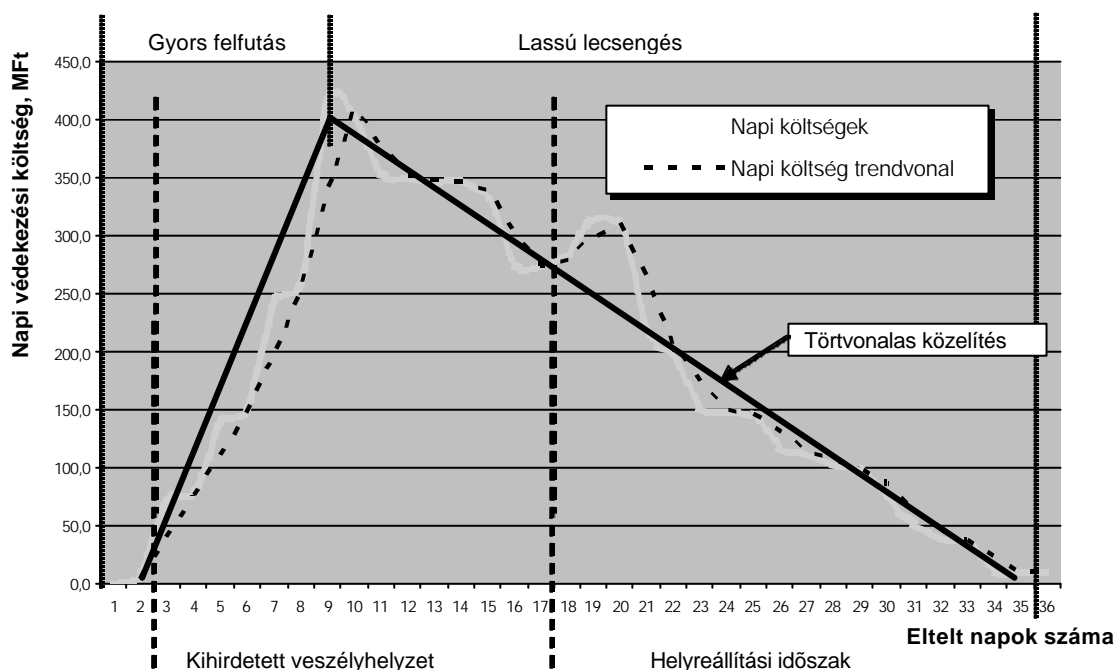

Szerkesztette: Medveczky Mihály

17. ábra. A 2001. évi beregi árvíz-védekezési veszélyhelyzet intenzitás függvénye

Hasonló intenzitásfüggvénnyel jellemezhető a rendkívüli állapot összes anyagi igény költség függvénye is, amelyet az 1996. évi védelmi igazgatási rendszergyakorlat során modelleztünk a Pénzügyminisztériumban. Ezek az adatok természetesen egy feltételezett rendkívüli állapot követelménytámasztói igényeinek

és az ahhoz kapcsolódó másodlagos, a nemzetgazdaságban jelentkező járulékos költségvetési igények becsült értékének felelnek meg. Az idő tengelyen a tervezési módszertannak megfelelően a feltételezett rendkívüli állapot számítási intervallumai, a 6 + 1 + 6 hónap szakaszai szerepelnek. A 18. ábrán látható havi igény oszlopdiaagram és burkológörbe az intenzitás függvény, a polinomiális trendvonal mutatja, hogy a rendkívüli állapot feltételezett lefolyása jócskán eltér az előbb bemutatott veszélyhelyzeti függvényképektől. A mozgóátlagos trendvonalat erre az esetre nem is lehet jól alkalmazni, hiszen túl hektikusan ingadozó görbét adna. Ha a polinomiális trendvonalat lineáris közelítéssel akarjuk – a lefutás jellegét megőrizve – egyszerűsíteni, legalább két töréspontos törtvonalat kell választani. Ezzel közelebből nem kívántam foglalkozni, hiszen a bemutatott lefolyási függvény nincs – szerencsére – gyakorlati tapasztalatokkal alátámasztva.

Az intenzitás függvény bázisát jelentő forrásigény grafikont elemezve, a pénzügyi szakértők szerint – a rendkívüli időszak feladatok finanszírozása szempontjából – a veszélyeztetettségi időszak első két hónapja jelenti a legkritikusabb helyzetet, mivel akkor kormányzati eszközökkel csak korlátozott forrás biztosítható. A veszélyeztetettségi időszak 3-4. hónapjában viszont nem a likvidforrás-hiány, hanem az előirányzat-hiány jelenti a finanszírozás akadályát.<sup>108</sup>

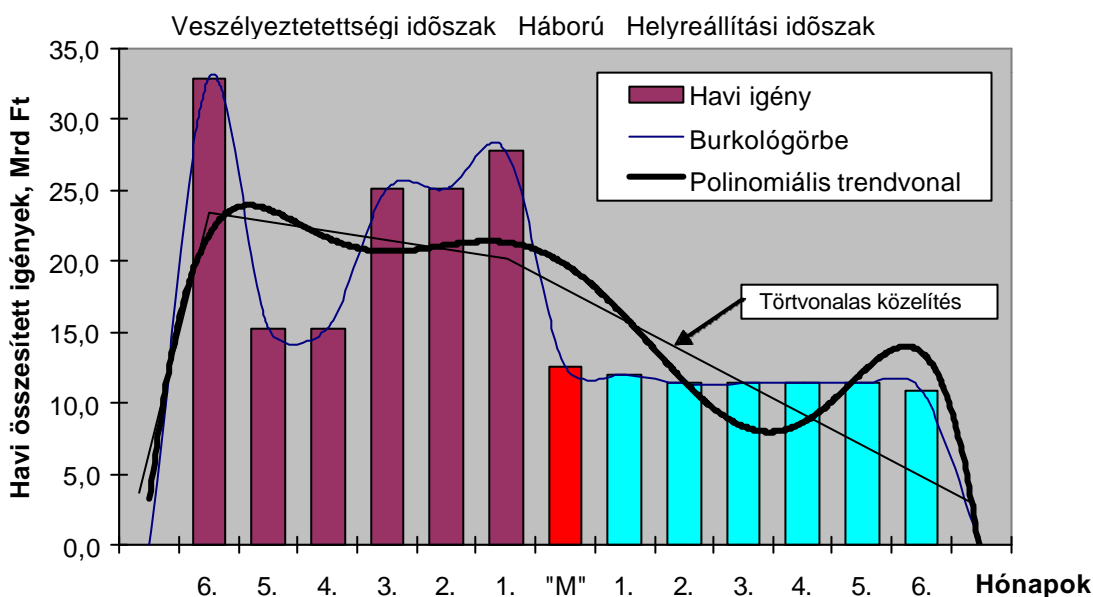

Szerkesztette: Medveczky Mihály

18. ábra. Egy rendkívüli állapot modellezett lefolyása

Az egyes feltételezett gazdaságmozgósítási helyzetekben az azonos erőforrás-elem igénybevételére ábrázolt intenzitás-függvények maximuma alapján – tulajdonképpen a krízishatás erősségét jellemzően – összehasonlíthatóvá válnak a különféle válságszituációk. A 19. ábrán egy táblázatban próbálom összefoglalni a

<sup>108</sup> Dr. Király László: A gazdaság védelmi felkészítése. NATO/EU-csatlakozás és a védelmi szektor. ZMNE Társadalomtudományi Intézet, Budapest, 1999.



különbéle típusú gazdaságmozgósítási helyzeteket, a Rendeletben elfogadott fogalmi csoportosításban – minősített időszakok és egyéb gazdaságmozgósítási helyzetek –, valamint az egyes válságtípusok feltételezhető intenzitásának megfelelően elhelyezve a függőleges tengely mentén.

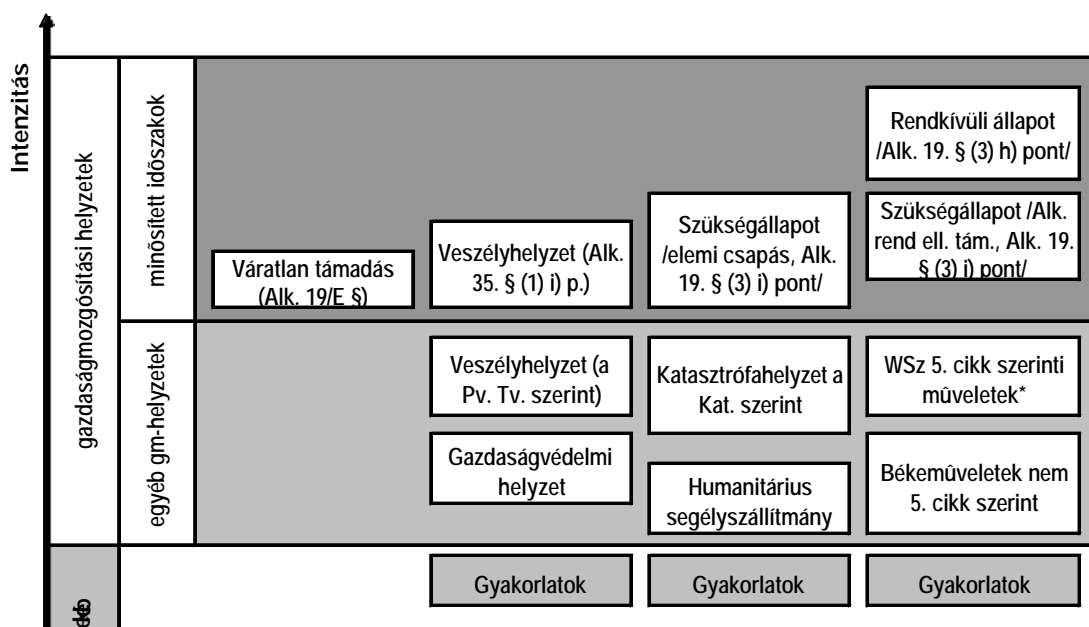

Szerkesztette: Medveczky Mihály

19. ábra. A gazdaságmozgósítási helyzetek csoportosítása a válság intenzitása alapján

- ahol Alk. a Magyar Köztársaság Alkotmánya  
 Pv. a polgári védelemről szóló 1996. évi XXXVII. törvény  
 Kat. a katasztrófák elleni védekezés irányításáról, szervezetéről és a veszélyes anyagokkal kapcsolatos súlyos balesetek elleni védekezéséről szóló 1999. évi LXXIV. törvény  
 WSz az Észak-atlanti Szerződés (Washingtoni Szerződés)  
 \* itt természetesen a Magyar Köztársaság területén kívüli műveletekről van szó.

#### 4.1.1. Módszertani javaslat a minősített időszakok erőforrás tervezés kritikus időszakokra való méretezésére

Miért a rendkívüli állapotra tervezünk, hiszen az egyéb, kevésbé súlyos rendkívüli helyzetek előfordulási gyakorisága jóval nagyobb? A különféle típusú válsághelyzetek előfordulásának valószínűsége fordítottan arányos a kialakult válság intenzitásával. A gazdaságfelkészítésről és –mozgósításról 2003-ban megjelent Kormányrendelet kiszélesítette a vizsgált időszakok körét, és bevezette a gazdaságmozgósítási helyzet<sup>109</sup> fogalmát. Vagyis a gazdaságmozgósítási helyzetek közé soroljuk már a normál békeidőszaki élettől eltérő legenyhébb szituációtól kezdve, egészen a legsúlyosabb ún. minősített időszakos helyzetig, a rendkívüli állapotig – azaz a háborús konfliktusig – valamennyi olyan helyzetet, amelyben

<sup>109</sup> Lásd a 2. sz. lábjegyzet szerinti Korm. rendelet 2. § h) pont

(legalább) kormányintézkedéssel erőforrások rendkívüli igénybevételére van szükség.

Ezen szituációk közül – összességében kétségtelenül – a rendkívüli állapot esete a legsúlyosabb, bár az egyes helyzetek kezeléséhez szükséges gazdasági erőforrások egy-egy elemét alapul véve, elképzelhetők olyan esetek, amelyekben a kritikus igény, pl. valamilyen katasztrófahelyzetben a tűzálló védőruha, árvíz esetén a homokzsák szükséglet magasabb, mint háború esetén. Ezen kritikus eseteket a tervezési módszertan finomításával – az információtechnológia jelenlegi fejlettsége mellett – úgy tudjuk figyelembe venni, hogy a minősített időszakos erőforrás-igény jegyzéket kiegészítjük az erőforrásra jellemző kritikus időszak paraméterével.

Ez némely erőforrás esetében nagyobb mennyiség lebiztosítását, leginkább tartalékolását fogja jelenteni, összességében azonban – figyelembe véve az egyéb gazdaságmozgósítási helyzetek általában rövidebb élettartamát – nem fog igazán többletet jelenteni, reálisabb, gyakorlatiasabb lesz ugyanakkor a tervezés, jobban megközelíthetővé válik a várható igény szint.

#### *4.1.2. A befogadó nemzeti támogatás erőforrás-biztosításának tervezése*

Az erőforrások tervezése terén párhuzamnak kell lenni a BNT és a gazdaságfelkészítés és –mozgósítás tervezési metodikái között. Mind a két módszertanban vagyoni szolgáltatások rendkívüli biztosítását tervezik a szakértők. A BNT-ben az 5. cikkely szerinti feladatok esetére előkészített hadművelési tervek igénykielégítési tervezése gyakorlatilag megegyezik az MH rendkívüli állapotos igényeinek teljesítése tervezésével, amelyet a kormányrendelet gazdaságfelkészítési tervezési módszertani szabályai<sup>110</sup> írnak le. Az AJP-4.5<sup>111</sup> azonban nem ciklikus békeidőszaki tervezési folyamatot határoz meg, mint a gazdaságfelkészítési módszertan, hanem a konkrét BNT feladat, a hadművelet, a válságkezelési vagy az egyéb művelet<sup>112</sup> terve alapján felmerülő BNT igény ismeretében megteendő lépéseket tartalmazza. A nem 5. cikkely szerinti műveletek tervezése már más logikát kíván, annál nincsenek előkészített tervek, nem ismert előre az alkalmazás rendje, az igények specifikációja és volumene. Ezek inkább egy szükségállapot, vagy veszélyhelyzeti szituáció erőforrás-biztosításához hasonlíthatók inkább, amikor különböző feltételezett helyzetekhez készített ún. títustervekhez rendelhetjük hozzá az igénybejelentést, és azok alapján készíthetünk igénykielégítési terveket. Ezen feladatok váratlansági tényezője<sup>113</sup> közelít a nullához, és sokkal rugalmasabb (ad-hoc) végrehajtási tevékenységet igényel. Egy ilyen feladatra való erőforrás-biztosítás hosszabb távú, illetve általános, előzetes tervezése csak egy feltételezett, átlagos

<sup>110</sup> A védelemgazdasági alapterv elkészítésének módszertani szabályai. Lásd a 2.sz. lábjegyzet szerinti Korm. rendelet 1. számú melléklete

<sup>111</sup> AJP-4.5 Szövetséges Összhaderőnemi BNT doktrína és eljárási módszerek, HM Elektronikai, Logisztikai és Vagyonkezelő Rt. kiadvány, 2001.

<sup>112</sup> A műveletek kifejezés alatt a gyakorlatokat és más, a haderők felvonultatását is tartalmazó kiképzési tevékenységet is kell érteni.

<sup>113</sup> Ha a váratlansági tényező nulla, az azt jelenti, hogy a háború teljesen váratlan, akkor az ehhez tartozó gazdaságmozgósítási idő lehetősége is nulla. Ez a gazdaságmozgósítás vonatkozásában azt jelenti, hogy azt a háború kitörésével egyidőben kell foganatosítani. A váratlansági tényező lehet 1 (várható volt a háború kitörése), ilyenkor már a háború kitörését megelőzően olyan időpontban rendelkezésre álltak információk, hogy az eltelt intervallum elégséges lehetett a gazdaságmozgósítási felkészülés teljes megvalósításához.

szituációban nyújtott támogatás anyagi szolgáltatás igényeinek – becslés útján történő – meghatározásával képzelhető el. A hazai tervezési metodika ezt a módszert még csak elméletben tűzte ki célul.

Az AJP-4.5 dokumentumban előírt legfrissebb szövetségi módszertan szerint a BNT tervezés a NATO haderő- és hadműveleti tervezési folyamaton belüli logisztikai funkció szerves részét képezi, ugyanakkor egyaránt vonatkozik az 5 cikkely hatálya alá tartozó és az alá nem tartozó műveleti tervekre. Vonatkozik továbbá a módszertan a gyakorlatok és a szükségállapotok, a válságkezelés és a konfliktus esetén történő felvonultatások támogatása érdekében létrehozásra kerülő BNT Megállapodások (HNSA) előkészítésére is. A haderő-tervezési folyamat – a Váratlan Események Hadműveleti Terveinek (COP) a NATO Új Stratégiai Konceptiója utáni megjelenésével – jellegében nagy részben általánossá, keretjellegűvé vált. Így a várhatóan sokféle BNT feladatra egyetlen, minden helyzetre alkalmazható, 5 szakaszos metodikát javasol a NATO, amelynek vannak általános, keret-jellegű (később pontosítandó) lépései, és vannak a közepes és a kisebb műveleteknél, gyakorlatoknál elhagyható vagy egy másik lépéssel egyidejűleg végrehajtható elemei is. Ugyanakkor megkívánja az alábbi alapvető feltételek megvalósítását, illetve dokumentumok létrehozását:

A BNT Megállapodás (HNSA) kidolgozásában érdekelt összes résztvevőt magában foglaló irányítási szerkezet kialakítása;

A BNT Szükségleti jegyzék(ek) (SOR) összeállítása;

Hosszú távú Egyetértési Nyilatkozat (MOU) megkötése a Hadászati Parancsnokság(ok) és a befogadó ország között. Ez a BNT biztosításának fogadó országbeli alapelveit tartalmazó dokumentum, amelyhez a lehetséges küldő országok adott esetben csatlakozhatnak. Ez kisebb műveleteknél elhagyható, helyette csupán a létező szabványokat (STANAG-eket) kell alkalmazni.

Technikai Megállapodás(ok) (TA) létrehozása a már jóváhagyott BNT biztosításának fogadó országbeli koncepciójáról, valamint a BNT Megállapodás (HNSA) végrehajtására vonatkozó általános eljárási módszerekről és feltételekről;

Összhaderőnemi Végrehajtási Megállapodás (JIA) megkötése, amely a biztosítandó teljes BNT (beleértve a költségeket is), valamint a befogadó országbeli helyszínekre vonatkozó végrehajtási eljárások részletes dokumentuma.

A tervezési szakaszokat, illetve a BNT tervezés tömörített folyamatát egy tudományos konferencián bemutatott prezentáció<sup>114</sup> alapján szerkesztett 20. és 21. ábrákon mutatom be. A legátfogóbb tervezési feladatnál, a váratlan események BNT tervezésénél a figyelmet az első három szakaszra összpontosítják.

---

<sup>114</sup> LTCDR Steve Palmer: HNS An Overview. Tudományos konferencia a BNT tervezésének és végrehajtásának védelmi igazgatási feladatairól. Budapest, 2002. december 11.

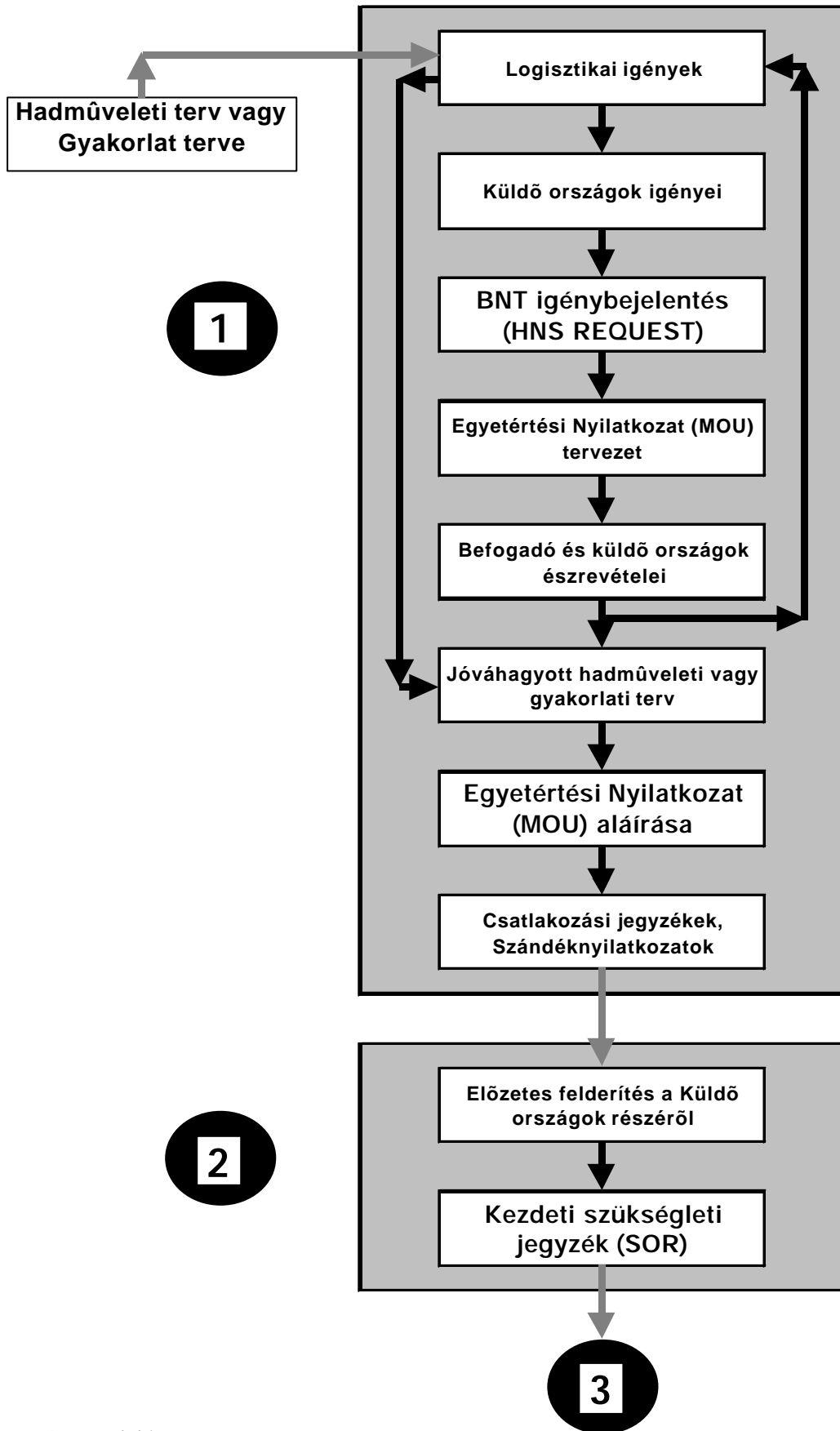

20. ábra. A BNT tervezés szakaszai (1)

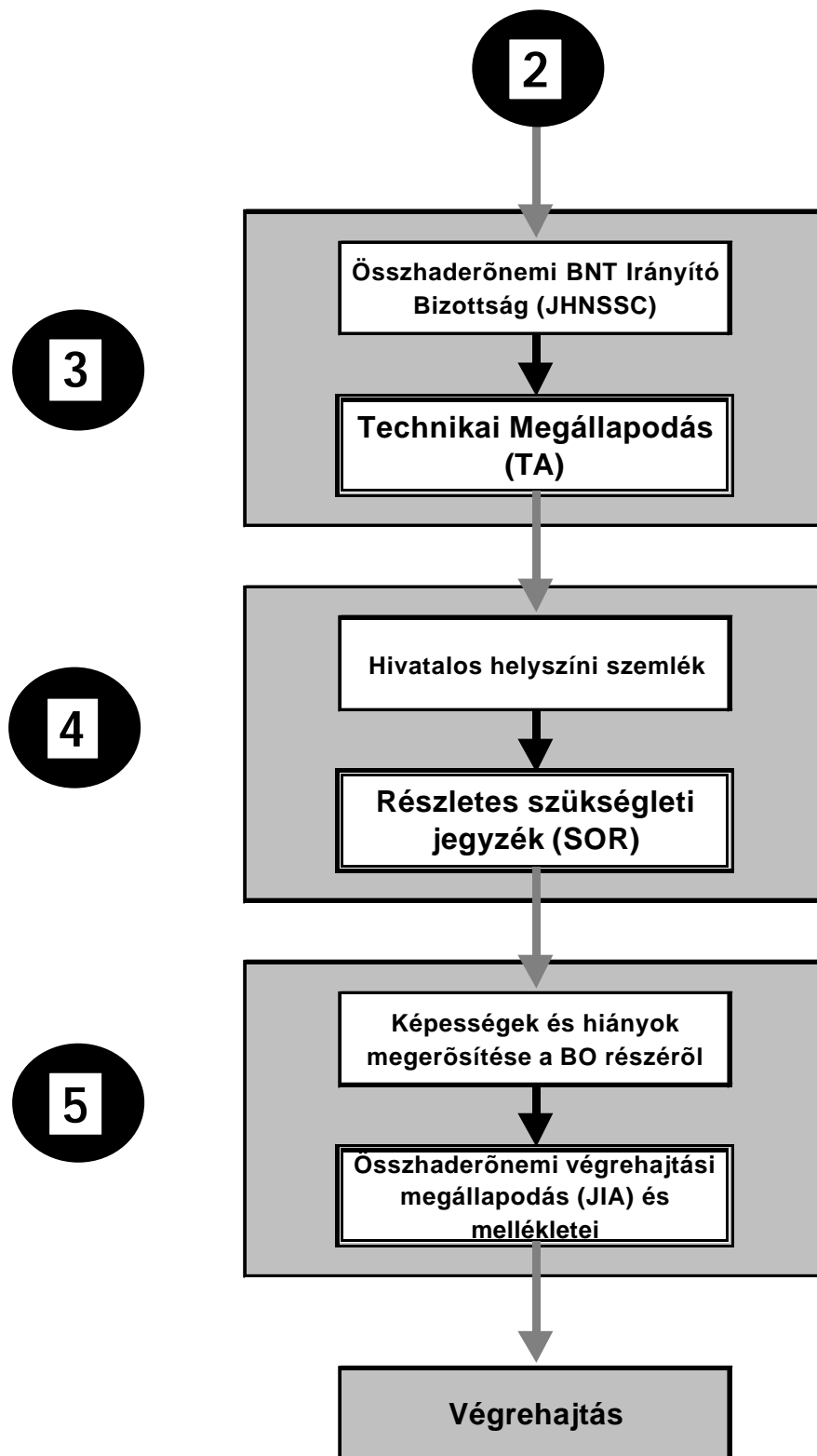

Forrás: L. 107. lábjegyzet

21. ábra. A BNT tervezés szakaszai (2)

Amennyiben a Szövetség Váratlan események hadműveleti (készenléti) terve tartalmaz Magyarországra vonatkozó BNT feladatokat, akkor azok ismeretében az igények biztosítását a NATO metodika 1-3. szakasza szerint kell tervezni, de a lépések produktumai csak előzetes tervezetek lesznek, és a páncélszekrények polcain maradnak a műveleti terv jóváhagyásáig. Ez az 5. cikkely szerinti művelet vagy más szóval a „háborús feladat” esete. A 4-5. tervezési lépés kidolgozására csak akkor kerül sor, ha már döntés született a művelet aktivizálására. A kisebb műveletek, gyakorlatok tervezésénél a 2-3. szakaszok elhagyhatók, egyszerűsítő összevonások, párhuzamos végrehajtások és/vagy lépéscserék hajthatók végre.

A nem 5. cikkely szerinti műveletek, a nem háborús feladatok esetén viszont nem ismertek a konkrét igények, követelmények, ezekre a feladatokra való BNT felkészüléshez csak egy, a már megtörtént különböző válságkezelő műveletek, vagy végrehajtott BNT tevékenységet modellező gyakorlatok alapján feltételezett mozzanathoz tervezett, megbecsült igényadatokból lehet kiindulni. Ez a szituáció elméletben megfelel a különböző katasztrófák elhárítására készülő títustervekhez számított igénykielégítés tervezéséhez. Amíg feltételezett mozzanatok tervezéséről van szó, még mindig csak dokumentum-tervezeteket lehet előkészíteni. Ha döntés születik valamely nem 5. cikkely szerinti művelet végrehajtására, és annak BNT vonatkozása van, akkor a tervezési folyamat – vagy az előkészített meglévő tervezetek aktualizálása útján vagy a művelet tervezésével azonos időben vagy azt követően, ad-hoc módon, de – a NATO metodikában leírt folyamat szerint megy végbe. Ekkor már, természetesen, valamennyi tervezési fázis dokumentuma jóváhagyásra és aláírásra kerül.

Mi van akkor, ha szerepel BNT feladat a Szövetség hadműveleti tervében, de nem ismeretes az igények konkrét részletezése – eddig erre hivatkoztunk a NATO felé a felzárkózási késedelmünk magyarázatánál –, nos ebben az esetben is szóba jöhet az előbb vázolt feltételezett szituációra való tervezés, hiszen egy ilyen tervben a konkrét adatok megérkezésekor csak a megfelelő paramétereket kell pontosítani. Végül is a NATO csak a mi meglévő lehetőségeinkből kiindulva tud tervezni, tehát a szövetségi tervezők is arra várnak, hogy megadjuk az ország BNT képesség katalógusát. A feltételezett szituációra való tervezéshez pedig – amíg konkrét szükségleti jegyzékkel nem rendelkezünk – meg kell fogalmazni a különféle műveletekhez a szövetséges erők által feltételezhetően bejelentésre kerülő – reálisan kielégíthetőnek ítélt – igények átlagos követelményeit.

A két tervezési folyamat lépéseit vizsgálva, látható, hogy a BNT tervezés egy feltételezett szituációra gyakorlatilag megfelel a gazdaságfelkészítés minősített időszakos tervezésének. A konkrét igények ismeretében való véglegesítés, illetve a nem háborús műveletek ad-hoc tervezése nagyszámú egyéb szakterület felelősségét, hatáskörét illeti, mint például a nemzetközi jogi, pénzügyi, diplomáciai stb. kérdések kormány szintű egyeztetése. Ez is indokolja, hogy a BNT tervezésének egész folyamatát kormányzati koordinációban kell irányítani.

#### *4.1.3. Módszertani ajánlás az egyes gazdaságmozgósítási helyzetekre vonatkozó területi, ágazati és országos költségvetési átcsoportosítási javaslatok elkészítésére*

A minősített időszaki igények szakmai teljesíthetőségének visszaigazolásakor a felelős teljesítő szervek tervezői már számíthatják a gazdaságmozgósítási többlet költségvetési szükségletüket. Az elfogadott módszertani elveknek megfelelően a többlet feladatok finanszírozását több forrásból kell tervezni. Először az illető ágazati vagy területi tervező szerv a saját költségvetése terhére keres átcsoportosítható vagy tartalék előirányzatot, majd a feladat teljesítéséhez szükséges hiányzó részt mint központi forrásigényt felterjeszti a Pénzügyminisztériumnak. A PM az összesített igények volumene szerint – az államháztartási törvény szabta mozgástérben – több lehetőség közül választhat, a fejezetek közötti átcsoportosítástól kezdve, a költségvetés általános tartalékán át a pótköltségvetésig. Sajnos ezen a ponton a védelmi tervezés nem tudja tudatosan figyelembe venni az időtényezőt, a jogi szabályozás miatt abszolút korlátba ütközik. Ez különösen igaz, pl egy, gyorsított eljárású pótköltségvetés jóváhagyására, ahol egy jövőbeni eseményre vonatkozó biztonságpolitikai elemzés (felderítői jelentés) alapján kell meggyőzni a döntéshozók 4/5-ét az eljárás sürgősségéről<sup>115</sup>.

A gazdaságfelkészítési tervezési módszertannak ez a tervezők által legkevésbé elfogadott része. Az elsősorban naturáliában gondolkodó gazdaságmozgósítási szakértők számára éppolyan idegen a pénzügyi átcsoportosítások kérdése, mint a pénzügyi szakembereknek az elképzelt minősített időszaki pénzeszköz igények problematikája. Egyébként manapság az is jellemző, hogy a békeidőszakban is finanszírozási gondokkal küszködő önkormányzatoktól nehéz reális átcsoportosítási javaslatokat kérni egy feltételezett minősített időszak védelmi feladataira.

A fenti nehézségek ellenére nincs akadálya annak, hogy az ágazati és a területi tervező szervek valamely gazdaságmozgósítási helyzeti feladatuk teljesítéséhez elengedhetetlen szükséges erőforrások biztosítása érdekében a rendelkezésre álló információk alapján megtervezzék a pénzeszközök előteremtésének módját. Egy adott helyzetre való pénzügyi tervezés nem okoz különösebb gondot. Nagyobb a probléma annak eldöntésekor, hogy milyen gazdaságmozgósítási helyzetre tervezzünk. Tulajdonképpen jó lenne, ha valamennyi, reálisan feltételezhető esetre rendelkeznének az egyes szervek intézkedési tervvel, amelyek alapján több-kevesebb közelítéssel már számítható a költségvetési szükséglet. A katasztrófavédelmi felkészítés finanszírozásának tervezésére pl. javasoltuk az ún. 1/10-es szabályt, amely a beregi árvíz kár- és védekezési költség adataiból levont következtetésen alapul: a potenciális kár/elismert kár nagysága, a védelmi célú beruházásokra, illetve a folyó védekezési felkészülésre (megelőzésre) fordítandó kiadások aránya 100:10:1, vagyis 1/10-es hányadosú mértani sorozatot alkotson<sup>116</sup>.

<sup>115</sup> Lásd a 78. lábjegyzet 5. old.

<sup>116</sup> Előtanulmány a katasztrófavédelem költségvetési tervezéséhez és finanszírozásához a KöVÍM ágazatánál. Tanulmány. COMPRA Oktatási, Kereskedelmi és Gazdasági-Szolgáltató Kft., Budapest, 2002. január

A különféle szituációk bekövetkezésének, természetesen, eltérő a valószínűsége. Ezért az javasolható, hogy az eltérő sajátosságoknak megfelelően minden tervező szerv az egyes feltételezhető gazdaságmozgósítási helyzetekre, a megbecsült előfordulási valószínűségük sorrendjében készítsen a válság kezelésére intézkedési tervet, illetve ahhoz kapcsolódó költségvetési számvetést. Az egyes területek a polgári védelmi veszélyességi besorolásuknak megfelelően már rendelkeznek a szituációk egyfajta rangsorolásával. Ezt a munkát nagyban megkönnyíti, ha a megyei védelmi bizottságok felvállalják egyes, náluk reális valószínűséggel előforduló típusú válsághelyzetek intézkedési terveinek összeállítását, amelyek közreadásával minden megye könnyűszerrel elkészítheti a területén leginkább feltételezhető *legfontosabb 3-5 veszélyhelyzet kezelésének tervét*. A költségvetési számítást is elvégezve, a pénzügyi igény szempontjából kritikus, maximális esetre kell elkészíteni a költségvetési átcsoportosítási javaslatot.

Az egyéb gazdaságmozgósítási helyzetek részletes elemzése alapján jobban megítélhetők lesznek az egyes válságszituációk körülményei, konkrétan tervezhetőek lesznek a helyzet kezelésének többlet erőforrás (ezen belül pénzügyi) igényei, miáltal a nemzetgazdaságtól az ilyen helyzetekben igényelt költségvetési források mértéke nagyságrenddel pontosabban lesz megállapítható, mint eddig. A konkrét szituációra való tervezés szinergikus hatásként hatékonyabb, realisabb költségvetési igény számvetést fog – véleményem szerint – eredményezni.

A Módszertani útmutató felülvizsgálata során korszerűsítettem (alkalmassá tettem az informatikai támogatás megkönnyítésére) a gazdaságfelkészítési tervezés egyes lépéseire összeállított táblázatokat, segédleteket. A Kormányrendelet mellékletébe csatolt módszertani szabályok segédleteit – azóta helyenként továbbfejlesztett változatban – a 9. Függelékben mutatom be.

Javasolom, hogy az eltérő sajátosságoknak megfelelően minden tervező szerv az egyes feltételezhető gazdaságmozgósítási helyzetekre, a megbecsült előfordulási valószínűségük sorrendjében készítsen a válság kezelésére intézkedési tervet. Az egyes területek a polgári védelmi veszélyességi besorolásuknak megfelelően már rendelkeznek a szituációk egyfajta rangsorolásával. A költségvetési számítást is elvégezve, a pénzügyi igény szempontjából kritikus, maximális esetre kell elkészíteni a költségvetési átcsoportosítási javaslatot. Szükségesnek tartom a költségvetési átcsoportosítások tervezéséhez a tervezők megfelelő felkészítését, és az egyes jellemző szituációk anyagi biztosításának költségvetési tervezéséhez mintaterv segédletek összeállítását.

## **4.2. KÖVETKEZTETÉSEK**

Az elvégzett kutatómunka során megállapítottam, hogy a különböző gazdaságmozgósítási helyzetek intenzitását és az intenzitás időbeli lefolyását az erőforrások igénybevételével arányos intenzitás függvény képével lehet jellemezni, ami alapján további tervezési segédletekhez juthatunk. Az árvízi veszélyhelyzetek intenzitás függvényét például lineáris törtvonalas közelítéssel jól tudjuk ábrázolni.



Csoportosítottam a gazdaságfelkészítési tervezés szempontjából vizsgált gazdaságmozgósítási helyzeteket a válság intenzitása alapján.

Javaslatot teszek egyes erőforrások esetében a kritikus gazdaságmozgósítási helyzetre történő tervezésre. A gazdaságfelkészítési tervezésnél a maximumra való méretezés mint technikai leírás megőrzése mellett egyes olyan – a védekezés szempontjából elengedhetetlenül fontos – erőforrások esetében, amelyeknél az egyéb minősített időszakos igény meghaladja a háborús szükségletet, a kritikus gazdaságmozgósítási helyzetre célszerű tervezni. A kritikus gazdaságmozgósítási helyzetekre történő tervezéssel – fokozott információtechnológiai támogatással – reálisabbá tehető az igénykielégítés tervezése, javítható a költségáfordítás hatékonysága.

A BNT tervezési módszertant a gazdaságfelkészítési tervezés szabályaival összehasonlítva, azonosságot és különbözőséget is találunk. Abban az esetben, ha a Szövetség Váratlan események hadműveleti (készenléti) terve tartalmaz Magyarországra vonatkozó BNT feladatokat, akkor azok ismeretében az igények biztosítását a NATO metodika 1-3. szakasza szerint kell tervezni. A lépések produktumai csak előzetes tervezetek lesznek a műveleti terv jóváhagyásáig. Ez az 5. cikkely szerinti művelet vagy más szóval a „háborús feladat” esete.

A nem 5. cikkely szerinti műveletek esetén egy feltételezett mozzanathoz tervezett, megbecsült igényadatok alapján kell tervezni, hasonlóan a különböző katasztrófák elhárítására készülő títustervekhez számított igénykielégítés tervezéséhez. Ha döntés születik valamely nem 5. cikkely szerinti művelet végrehajtására, amelynek BNT vonatkozása van, a tervezési folyamatot az előkészített tervezetek aktualizálásával vagy pedig ad-hoc módon, a NATO metodikában leírtak szerint kell irányítani.

A BNT erőforrás-biztosítás feltételes tervezése megkezdéséhez mielőbb meg kell fogalmazni a különféle műveletekhez a szövetséges erők által feltételezhetően bejelentésre kerülő – reálisan kielégíthetőnek ítélt – igények átlagos követelményeit.

A költségvetési átcsoportosítási javaslatok elkészítésére a kidolgozott módszertani segédleteket tartom célszerűnek követni. Javasolom, hogy minden tervező szerv az egyes feltételezhető gazdaságmozgósítási helyzetekre készítsen a válság kezelésére intézkedési tervet. A költségvetési számítást elvégezve, a pénzügyi igény szempontjából kritikus, maximális esetre kell elkészíteni a költségvetési átcsoportosítási javaslatot. A konkrétabb szituációra való tervezés szinergikus hatásként hatékonyabb, reálisabb költségvetési igény számvetést fog eredményezni.

## **5. A GAZDASÁGFELKÉSZÍTÉSI TERVEZÉS INFORMÁCIÓTECHNOLÓGIAI, STATISZTIKAI TÁMOGATÁSÁNAK KORSZERŰSÍTÉSE**

### **5.1. A gazdaságmozgósítási célú adatgyűjtés mint a tervezés legfontosabb adatháttere.**

A gazdaságfelkészítés tervezéséhez a feladatban érintett szervezeteknek – ez természetes – jól kell ismerniük a nemzetgazdaság békeidőszaki gazdasági folyamatait. A minősített időszakos igények biztosításának legegyszerűbb módja a gazdaságban meglévő, illetve folyamatosan újratermelt erőforrások felhasználása, ezért a gazdaságfelkészítési tervezés elsődleges adathátterét a védelmi feladatok végrehajtásához szükséges és elengedhetetlen vagyoni szolgáltatások állandóan képződő készletei, illetve üzemelő termelő-szolgáltató kapacitásai kell, hogy adják. Ennek az adatbázisnak a kialakítása érdekében rendelte el a pénzügyminiszter 1995-ben a gazdaságmozgósítási célú adatgyűjtést.

Az adatgyűjtés jogi alapját a honvédelmi törvény biztosítja, amikor rögzíti az adatszolgáltatási kötelezettséget. A gazdaságmozgósítási tevékenységet koordináló tárca a gazdaságfelkészítési tervezés adathátterének biztosításához eddig a gazdaságmozgósítási célú adatgyűjtésről szóló 20/1995. (VII. 25.) PM rendelet alapján szervezte meg az adatok begyűjtését. A kormányzati munkamegosztás rendjének változása miatt szükségessé vált e rendelet deregulációja. A Kormányrendelet módosítása hatályon kívül helyezte a PM-rendeletet, és megfelelő módon szabályozta az adatszolgáltatási kötelezettséget.

A Kormányrendelet kimondja, hogy a tervező szervezetek – mind központi vagy ágazati, mind területi szinten – jogosultak az adattal rendelkező szervektől a nevezett adatszolgáltatást bekérni. A gazdaságfelkészítés számára sajnálatos tény, hogy a gazdaságstatisztika adatszolgáltatása nem felel meg a gazdaságfelkészítési tervezés céljaira, mert a statisztikai adatok csak összesített formában adhatók tovább a statisztikai törvény értelmében. A minősített időszakos tervezéshez pedig a vállalkozások egyedi adatrekordjaira van szükség, hiszen a tervezőknek tudniuk kell, hogy az adott erőforrás biztosítását konkrétan mely szolgáltatótól lehet megrendelni.

A gazdaságmozgósítási adatgyűjtés első végrehajtásánál a Pénzügyminisztérium megkereste a reprezentatív módon kiválasztott vállalkozásokat, és mintegy 200 termék és szolgáltatás 1996. évi forrás és felhasználási mutatóira vonatkozóan kért be tőlük tényadatot. A beérkezett adatsorokat feldolgozva, helyenként ellenőrizve és javítva, a központi tervező szerv adatbázisba töltötte, és a megfelelően leválogatott rész-adatbázisokat a tervezők rendelkezésére bocsátotta. Így az ágazati és a területi tervező szervezetek hozzájutottak az illetékességi területük fontosabb erőforrás előállítói és felhasználói által szolgáltatott adatokhoz. Az adatok persze nem voltak „konyhakészek”, hiszen a gazdaság folyamatainak reprezentatív megfigyelése soha nem fog a tervezéshez szükségessé azonos szerkezetben (aggregációban) előállított kész információt szolgáltatni. A minősített időszakos igények termék struktúrája ugyanis nem teljesen felel meg a gazdaságmozgósítási célú adatgyűjtésnél alkalmazható termékszerkezetnek. Ez utóbbinál maradnunk kellett a reprezentatív mintavételnél,

mert teljes körű és részletezettségű adatgyűjtés, a lebonyolítás tetemes költségei miatt, nem volt vállalható. Ebben a helyzetben, keresve az optimális megoldást, háromszintű aggregációs csoportosítást vezettünk be a termék/szolgáltatás nomenklatúrában, hogy az egyes erőforrás csoportok – az igény- és a tényadatok adatbázisában – azonos aggregációs szinten már könnyebben összevethetők legyenek.

Nem kis gondot okozott, hogy milyen kódot alkalmazzunk a gazdaságfelkészítési tervezés erőforrás-elemeinek jelölésére. Ez a probléma nem újszerű, hiszen a Gazdaságmozgósítási Informatikai Rendszer (gMIR) programcsomagjának 1996-ban megkezdett fejlesztésénél már látható volt, hogy a Magyarországon alkalmazott termék- és szolgáltatásazonosító kódrendszerek egyike sem felel meg egyedül a gazdaságmozgósítási erőforrás-tervezés igényeinek. A nemzetgazdasági statisztikában az ITJ<sup>117</sup>-t felváltó, az Európai Unió nomenklatúráival harmonizált BTO<sup>118</sup>, valamint a megújult, az Európai Unió megfelelő, módosított osztályozásán alapuló SZJ<sup>119</sup> nem egyedi azonosító-rendszerek, csak osztályozók. A külkereskedelmi és pénzügyi nyilvántartásokban használatos vámtarifaszám sem oldaná meg a helyzetet. A honvédségnél a Varsói Szerződésben használt NEAK<sup>120</sup> némileg továbbfejlesztett változatát, a HETK<sup>121</sup> rendszert alkalmazzák, amely nemcsak a termékekhez kapcsolódó információkat tartalmazó kódszámrendszer, hanem egy, a beszerzésekhez és az ellátási tevékenységekhez kapcsolódó termékazonosítási rendszer is, azonban – az MH szakértője<sup>122</sup> szerint – ma már nem alkalmas sem a saját feladatai ellátására, sem a NATO nemzetközi kodifikációs kapcsolatában megkövetelt adatcserére. A NATO kodifikációs rendszere jelenleg mintegy 30 ország 740 000 gyártóját és forgalmazóját, valamint ezek több mint 16 millió termékét tartalmazza, az ehhez történő csatlakozás messze túlmutat a honvédelmi tárca közvetlen érdekein és megfelelő fejlesztést követően fontos nemzetgazdasági célokat is szolgálhat. Ez a termékazonosítási rendszer lehetővé teszi ugyanis a hazai gyártóknak és beszállítóknak a NATO-piacokon való megjelenéshez szükséges termékkódok és más kodifikációs információk biztosítását, mivel ezek elengedhetetlenek az ilyen kapcsolatokban. Egy jól működő, tárcaszintű rendszer mintául szolgálhat, sőt alapja vagy akár működtetője is lehet egy nemzetgazdasági szintű rendszernek – véli az előbb idézett szerző. A jelenlegi helyzetben kézenfekvő a sürgető követelmény a NATO kodifikációs rendszerének mielőbbi széleskörű alkalmazására. Az új MH-beszerzések szerződéseiben már kötelezően alkalmazzák a NATO szabványnak megfelelő kodifikációs záradékot<sup>123</sup>, amelynek alapvető tartalma a szállító részére a termékre vonatkozó és a kodifikációhoz szükséges adatszolgáltatási kötelezettség előírása. A NATO Kodifikációs Záradék bevezetésének és hatékony működtetésének megvalósítása az MH Összhaderőnemi Logisztikai és Támogató Parancsnokság

<sup>117</sup> Ipari Termékek Jegyzéke 1996. január 1-től hivatalosan nem használható

<sup>118</sup> Belföldi Termékosztályozás, kötelező 1996. január 1-től (9006/1995. (SK. 4.) KSH közlemény)

<sup>119</sup> Szolgáltatások Jegyzéke, érvényes 2002. augusztus 1-től (9004/2002. (SK. 7.) KSH közlemény)

<sup>120</sup> Nemzetközi Egységes Anyagi Kód

<sup>121</sup> Honvédségi Egységes Termékkód

<sup>122</sup> Briák Ottó: A katonai termékazonosítás útkeresése, Hadtudomány 2003/2.

<sup>123</sup> 90/2003 (HK 24.) HM utasítás a beszerzési szerződések termékkodifikációs záradékának alkalmazásáról

Kodifikációs Alosztályának alapvető feladatai között szerepel<sup>124</sup>. Az új termékeknel tehát megkezdődött a fokozatos áttérés, de ez az egyéb erőforrásoknál még egy darabig nem fogja éreztetni hatását. A gmlR a jelenlegi helyzetben ezért egyelőre nem tette le a voksot egyetlen kodifikáció mellett sem. Az erőforrásokat három aggregációs szinten kezelő törzsadattára befogad bármilyen (véges számú) kódját, a számítógépes program ugyanis a szabványosított elnevezéshez rendelt belső azonosítóval számol. A minősített időszakra igényelt erőforrások azonosítására a fokozatosan átvételre kerülő NATO-kód is minden különösebb átalakítás nélkül betölthető és alkalmazható lesz.

A 2001-ben a gazdaságfelkészítési tervezésben érintett szervekkel több körön át egyeztetett háromszintű nomenklátúra a termékeket és a szolgáltatásokat a gazdaságban alkalmazott osztályozási rendszerek – a termékekre a BTO és a szolgáltatásokra az SZJ – alapján 75 termék és 62 szolgáltatás főcsoportba, 202 (termék) és 103 (szolgáltatás) alcsoportba sorolta az összesen 559 erőforrást. Előbbiek egy alcsoportjában 43 gyógyszer, gyógyászati termék – a harmadik aggregációs szinten – az ezeknél a szereknél felhasználói szempontból alkalmasabb ATC<sup>125</sup> kód szerint lett besorolva. A nomenklátúra összeállításánál az osztályozási jegyzékeknek csak a követelménytámasztó szervek által igényelt részét dolgoztuk fel. A viszonyítás kedvéért megjegyzem, hogy a BTO termékjegyzék mintegy 17.000, az SZJ nomenklátúra több mint 2.500 adatsort tartalmaz. A háromszintű termék/szolgáltatás nomenklátúra szerkezetét a 3. számú függelékben bemutatom.

2003-tól új funkcióval is kiegészült a gazdaságmozgósítási célú adatgyűjtés. A kollektív védelmi feladatot ellátó szövetséges fegyveres erők számára nyújtandó befogadó nemzeti támogatás (BNT) tervezéséhez, illetve a kapcsolódó, a szövetségeseknek átadásra kerülő BNT képességjegyzék elkészítéséhez szükségessé vált a BNT központi adatbázis kialakítása és folyamatos karbantartása. Első ízben 2003-ban került sor a BNT adatbázishoz szükséges adatok begyűjtésére, amihez a nem katonai erőforrásokra vonatkozó információk beszerzésével a gazdaságfelkészítési apparátus is tevékenyen hozzájárult.

## ***5.2. Egységes követelménytámasztói erőforrás-nomenklátúra kialakítása a gazdaságmozgósítási szükséglet tervezéséhez.***

Célszerűnek tűnt megvizsgálni azt a feltételezést, mely szerint a követelménytámasztó szervek gazdaságmozgósítási igényeinek számbavételéhez egy részletes Egységes Követelménytámasztói Nomenklátúra (EKN) összeállításával és a tervezésben való kötelező alkalmazásával jelentősen egyszerűsödni fog a gazdaságmozgósítási helyzeti erőforrás igények leírása, ezáltal nagyobb biztonsággal határozhatók meg a gmlR programmoduljainak peremfeltételei.

Az EKN összeállításának alapötlete azon a felismerésen alapul, hogy a gazdaságmozgósítási helyzetek feladatai végrehajtásában közreműködő fegyveres erők, rendvédelmi szervek igényjegyzékében jelentős számban szerepelnek ismétlődő vagy közel azonos tételek, amelyeket egyeztetett módon azonos

<sup>124</sup> [http://www.honvedelem.hu/cikk.php?cikk=15224&next=\(2004-02-19\)](http://www.honvedelem.hu/cikk.php?cikk=15224&next=(2004-02-19))

<sup>125</sup> ATC a WHO (Egészségügyi Világszervezet) által a gyógyszerekre kidolgozott terápiás csoportrendszer

kódszámmal célszerű jelölni, és ezáltal egyszerűsíteni lehet a nómenklatúra termékféleségét. Így – kihasználva az erőforrás-elemek lehetséges multifunkciós felhasználhatóságát – több szinten is a tervezésben megtakarítást lehet elérni. Gondoljunk csak a védelmi célú állami tartalékok esetében a több követelménytámasztó igényének megfelelően készletezett egyéni vegyvédelmi felszerelésekre, amelyeket az adott gazdaságmozgósítási helyzetben az éppen közreműködő szervezet részére lehet rendelkezésre bocsátani, ugyanakkor több szervezet is tervezheti a tartalék minősített időszakos igénybevételét. Szerencsére valamennyi – a minősített időszakos feladatok végrehajtásáért felelős – szervezet szükségletének azonos idejű felmerülése (ami többféle rendkívüli szituáció egyidejű bekövetkezésekor állna elő) nem jelent reális valószínűséget.

Az EKN alkalmazása egyéb, az előbbtől némileg eltérő irányú szinergikus hatással is jár. A követelménytámasztó szervek igénytervezési, ellátási kultúrája – követve a nagyobb mennyiségben felhasznált, ezáltal gazdaságosabban előállított és/vagy előnyösebben beszerezhető, illetve a korszerűbb és magasabb szintű igénykielégítést biztosító termékek választékát, megkövetelve egyfajta fegyelmet és józan mértékletességet – javulni fog.

Az EKN kötelező alkalmazása a gazdaságmozgósítási igények tervezésénél egyszerűsíteni fogja a gazdaságfelkészítési tervezés számítógépes támogatásának megvalósítását. Új eljárásként jelentkezik a nómenklatúra bővítésének, módosításának szabályozási folyamata, amely az egyes termékek honvédségi rendszerbe állítási procedúráját figyelembe véve, igazodva a védelemgazdasági alapterv éves felülvizsgálati ciklusához, nem okozhat különösebb problémát.

Az EKN kialakításánál az eddigi termékjegyzék kiegészül egy negyedik, legalsó szintű listával, amely tartalmazza a minősített időszakos igényekben szereplő erőforrás-elemek megnevezését, mértékegységét és azonosítóját. A negyedik szinten lévő termékek/szolgáltatások már olyan konkrét egyedi azonosítású erőforrásokat tartalmaznak, amelyek alapján feladhatók a megrendelések a minősített időszakos teljesítésre. A felső három aggregációs szinten a BTO, SZJ és az ATC osztályozási rendszerek szerinti korábbi besorolások továbbra is megmaradnak. Az EKN összeállításánál a követelménytámasztók által megadott termék/szolgáltatás jegyzékek összesített listájából indultunk ki, majd pontosítottuk a megnevezéseket, és többkörös egyeztetéssel besoroltuk a mintegy 1.500 erőforrás-elemet a megfelelő gazdasági osztályozási nómenklatúra szerint. Az utóbbi művelet nem volt egyszerű feladat, mivel az osztályozó nomenklatúrák felépítésének logikája nem mindig felelt meg a követelménytámasztói felhasználói szempontoknak. A BTO jegyzék általában termelői felfogású, alapanyag és gyártástechnológia szerint osztályoz, az ATC jegyzék a gyógyszerek hatása alapján, a szolgáltatások jegyzéke általában a tevékenység eredete alapján csoportosít. Segítségül kellett hívnunk a KSH szakértőit is a megfelelő besoroláshoz. A BTO és az SZJ kódok, azonos formátumra hozva, már eddig is közös kódrendszerbe voltak illeszthetők: első négy pozíciójuk – a TEÁOR ágazati rendszernek megfelelően – megfelel a TEÁOR jegyzék 4-jegyű ágazati kódjának. Ennélfogva a termékek és a szolgáltatások az ágazati kódok sorrendjében következnek, a termékhez kapcsolódó ipari szolgáltatások (gyártási, javítási, karbantartási vagy a gyártással kapcsolatos egyéb tevékenységek) a megfelelő termékek csoportjában, az 5-6. pozíción 91, 92, 99 kódértékkel vannak megkülönböztetve. A konkrét erőforrás-elemek megkülönböztetésére kétjegyű egyedi azonosítót javasolok egy célszerűen megválasztott algoritmus generálásával.

Tekintettel arra, hogy a BTO kódok általában nem használják ki teljesen a 10 pozíciót nullától különböző számjeggyel, az SZJ nómenklatúra meg csak legfeljebb 7 jegyű, az egyedi EKN kód kialakításához elegendő lesz a 10 karakter úgy, hogy a végén nullákkal kiegészített teljes kód első nyolc karakteréhez fűzzük a IV. szintű csoport végére az egyedi azonosító kétjegyű megkülönböztető kódját. Ezzel egy 10 pozíciós egyedi azonosítót állítottunk elő. A javasolt EKN-azonosító szerkezetét a 22. ábrán szemléltetem. A példán a 15.13 Hús-, baromfiús-készítmény gyártása szakágazatban előállított 151312 56 00 BTO kódú „Hőkezeléssel tartósított sertéshúsos konzerv” osztályba sorolt Húskonzerv 400 g megjelölésű termék EKN-azonosítójának származtatását mutatom be. További példákat tartalmaz az EKN-azonosító javasolt előállítására a 4. Függelék.

Kicsit „rendszeridegen” a gyógyszerek csoportosítására alkalmazott hatástani ATC kód, amelynek beillesztése csak kivételek árán sikerült. Tekintettel arra, hogy az ATC kódot a BTO-nak csak a 244 kódú I. szintű és a 21-22 kóddal jelölt II. szintű csoportjainál alkalmazzuk, az EKN-azonosítóból elhagytuk ezeket a jegyeket, így a gyógyszerek azonosítója – jól megkülönböztethetően, mert kötelezően alfabetikus karaktert is tartalmaz – mindössze 6 pozíciójű lett. (Lásd a 4. Függelékben bemutatott példák).

Az EKN tervezetének egy – a 3. Függelékben bemutatott termékcsoporthoz kapcsolódó – kivonatát az 5. Függelék szemlélteti.

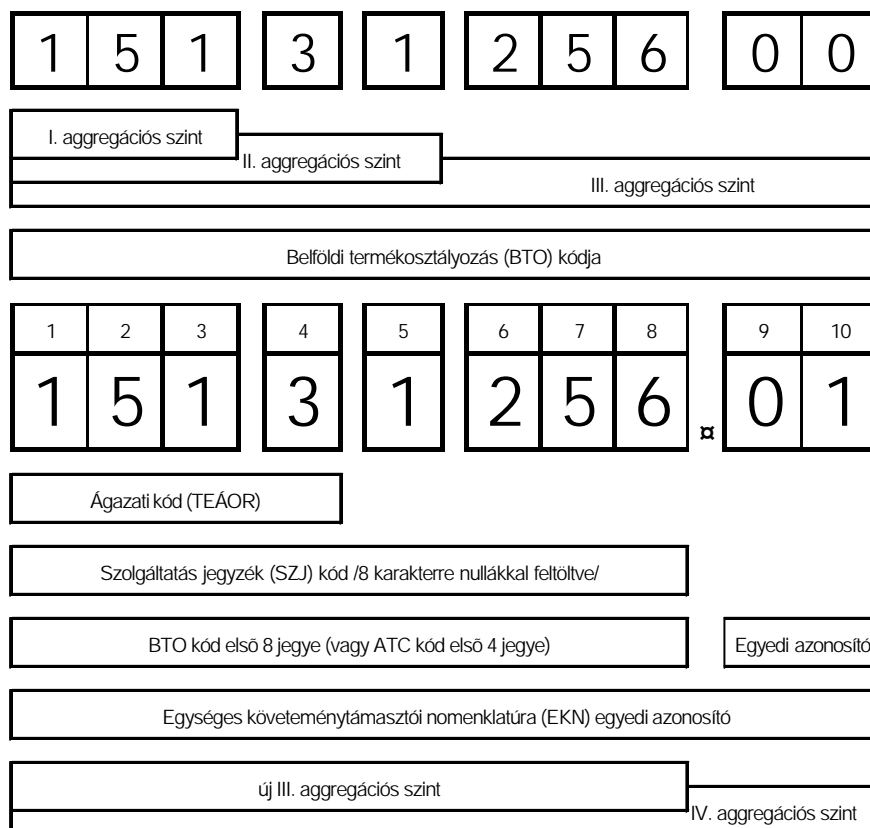

22. ábra. A 10 pozíciós EKN azonosító származtatása

### **5.3. A gazdaságfelkészítés és –mozgósítás informatikai támogatásának rendszere**

#### **5.3.1. A Gazdaságmozgósítási Informatikai Rendszer (gmIR) kialakítása**

A gazdaságmozgósítás és -felkészítés informatikai hátterének koordinált kialakítása tevékeny közreműködéssel már a kilencvenes években – az 1041-es kormányhatározat<sup>126</sup> által megszabott irányban – elkezdődött. A rendszerfejlesztésnek kettős célja volt: megbízható tényadat-ellátó adatbázis és korszerű tervező-elemző-modellező informatikai eszköz biztosítása egyrészt

a nemzetgazdaság védelmi felkészítése tervezéséhez, másrészt

a minősített időszak (a tényleges gazdaságmozgósítási) intézkedések megfelelő döntés-előkészítéséhez.

E célokon belül az információs rendszerrel szemben a következő fő követelményeket támasztottuk:

A védelmi felkészítés valamennyi tervező szerve számára adjon megbízható képet a nemzetgazdaság, illetve az adott ágazat vagy terület gazdaságának aktuális teljesítőképességéről (a gazdaság védelmi potenciáljáról), szolgáltatson pontos adatokat az adott tervező szerv illetékességi köréhez tartozó követelménytámasztói igényekről és a kielégítésükhöz szükséges erőforrások legfontosabb jellemzőiről, hatékonyan támogassa a módszertani útmutató szerinti tervezést, a minősített időszak események modellezését, a gazdaságmozgósítási gyakorlatok végrehajtását;

A gazdaságmozgósítási döntések megfelelő előkészítése érdekében biztosítson hozzáférést a meglévő országos számítógépes adatbázisokhoz, alkalmas legyen a minősített időszakban szükség szerint elrendelésre kerülő rendkívüli adatgyűjtés feldolgozására; megbízható adatokat szolgáltatson rendkívüli állapot idején a Honvédelmi Tanács hivatalai számára az országban rendelkezésre álló erőforrások legfontosabb jellemzőiről.

Az eredeti fejlesztés stratégiai tanulmánya<sup>127</sup> azonosította a gazdaságmozgósítási tevékenységhez szükséges legfontosabb alap nyilvántartási rendszereket, a hozzájuk tartozó belső, az egyéb feladatok végzéséhez kellő kiegészítő rendszereket, majd több projektre tett javaslatot. A megjelölt projektek egy négyéves fejlesztési koncepció részeként időben egymásra, illetve a gazdaságban megvalósításra tervezett más informatikai fejlesztésekre épültek (lásd 23. ábra). A projekteket kiértékelve, a tanulmány szerzői „feltétlen megvalósítandó”, „megvalósításra erősen javasolt”, „megvalósításra csak a feltételek fennállása esetén javasolt” és „csak kezdeményezésre javasolt” kategóriákba csoportosították azokat.

<sup>126</sup> Lásd 1. lábjegyzet

<sup>127</sup> GM informatikai stratégiai tanulmány, MTA Információtechnológiai Alapítvány, 1997.





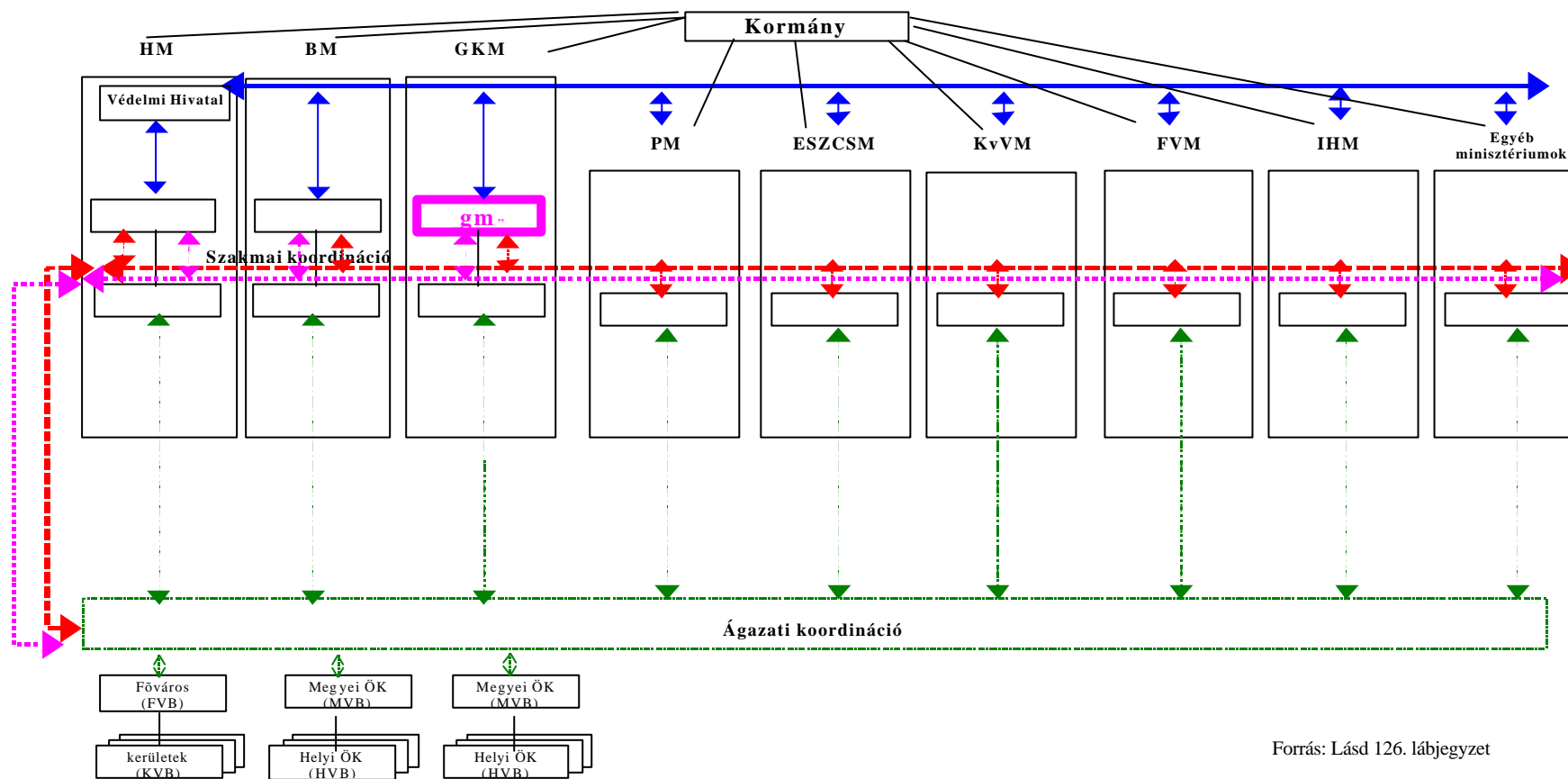

Forrás: Lásd 126. l. aljegyzet

24. ábra. A gazdaságmozgósítás a védelmi felkészítés és az országmozgósítás mai struktúrájában

Az így kialakított minimum rendszer – a Gazdaságmozgósítási Informatikai Minimum Rendszer (GMIMR) – keretében a két ütemben beszerzett mobil munkaállomások és a központi szerver között off-line (mágnemeslemez) kapcsolat valósult meg. A stratégiai tanulmányban megcélzott kormányzati zárt célú hálózati alkalmazás, amely gyakorlatilag csak 2004-ben válik közeli valósággá, akkor még csak távlati cél lehetett.

A MicroSoft alapszoftverekre kialakított programcsomag a gazdaságfelkészítési tervezés legfontosabb tevékenységeinek támogatására készült. Ennek megfelelően az alábbi modulokat alakították ki a fejlesztők:

Törzsadat-kezelés (mértékegységek, átváltási szabályok, erőforrások, egységárak, normatívák, szervezetek stb.);

Forrás- és felhasználás adatok kezelése (gazdálkodó szervezet, erőforrás, nyitókészlet és növekedés, zárókészlet és csökkenés, egyéb adatok);

Költségvetési átcsoportosítások kezelése (békeidőszaki és gazdaságmozgósítási költségvetések);

Tervezési dokumentumok kezelése (minősített időszaki igénybejelentések, igénykielégítési tervek, védelmi intézkedési tervek, kapacitás tervek);

Rendszerfunkciók (résztevők, programsorszámok, input-output, felhasználói jogok és funkciók, naplózás).

A modulokban használt főbb adatrekordok leírását a 6. Függelékben mutatom be.

A minimum rendszerben az adatvédelmi biztonsági szempontokat fátyolozással<sup>128</sup>, rezsimitásításokkal kellett megoldani. A hardverfejlesztés megvalósításánál kiinduló szempont volt, hogy a hordozható laptop számítógépek memóriájából a hivatalos munka befejezése és az adatok kimentése után a program a védett adatokat fizikailag is kitörli, ezáltal a számítógép teljesen nyílt munkaeszközzé válik. (Sajnos ez a fokozott biztonsági megoldás a programcsomagot elég bonyolulttá tette, jelentősen megnövelte a válaszidőt, lelassította a program futását.)

A kifejlesztett modulokat a felhasználók kipróbálták, tesztelték, de a tervezési rendszer az üzemszerű működésig – az eredeti program szerint kialakítva – nem tudott eljutni. Az állandó szervezeti átalakulások, felügyeleti változások, a számítóközpont többszöri költöztetése, a szerverterem kialakításának elhúzódnása, illetve fejlesztési forráshiány miatt a rendszer jórészt csak vegetált. Emellett azonban biztosítottuk a tervezéshez szükséges eszközök biztonságos működési feltételeit, gondoskodtunk a felhasználók betanításáról, a kifejlesztett programcsomagot állandóan fejlesztettük (az újabb, több igényt kielégítő programok alkalmazása miatt a laptopokon már kétszer kellett operációs rendszert váltani). A törzsadat-kezelésen

<sup>128</sup> Az információknak a normál olvasás elleni egyszerű – rejtjelzésnek nem minősülő – kódolása, tömörítése.

és a rendszerfunkciókon kívül csak a gazdaságmozgósítási célú adatgyűjtések adatait tartalmazó forrás/felhasználás adattár működik az eredeti program szerint, bár az adatok szerkezete itt is alapvetően megváltozott (a 2.0 verziótól kialakításra került az erőforrások háromszintű aggregációs rendszere, amelynek kivonatát a 3. Függelék tartalmazza).

A gazdaságmozgósítási rendszer indításakor a PM egyeztetett a HM Védelmi Hivatallal arról, hogy szabad-e a védelmi felkészítés és az országmozgósítás rendszer alrendszerét képező gazdaságmozgósítás informatikai támogatása fejlesztését önállóan elkezdni. Abban az időben a pénzügyminisztériumi szervezetben jobban együtt voltak a fejlesztés indításához szükséges anyagi és szellemi erőforrás feltételek, zöld utat kapott a GMIMR indítása. Megállapítást nyert, hogy a gazdaságmozgósítás informatikai támogatása önálló rendszerként is működtethető. Sajnos, a feltételi oldal a későbbi években – az állandóan jelentkező fejlesztési, fenntartási és működtetési követelményekhez képest – kevésnek bizonyult.

Ugyanakkor maradéktalanul megvalósította a rendszer azt az eredeti célkitűzést, hogy korszerű számítástechnikai eszközöket kaptak a tervezők a tervekészítéshez, a számításokhoz, elsajátíthatták ezzel a számítógépes kultúra legfontosabb technikai lépéseit. Több területi szervnél az informatikai lehetőségek hatására saját fejlesztésekbe fogtak, használható alkalmazásokat valósítottak meg a térinformatika vagy a rádiótelefonok segítségével, például a katasztrófavédelem egyes operatív feladatai végrehajtásának támogatására. Jól vizsgázott a minimum rendszer a 2000. évet megelőző dátumváltási informatikai fenyegetettségi monitorozás eredményeinek feldolgozásakor.

A rendszer kommunikációs lehetőségeit 2002-ben mobiltelefonok beszerzésével bővítettük. A laptopok és a rádiótelefonok segítségével alternatív kapcsolati rendszert hoztunk létre a gazdaságfelkészítési tervezők számára. Abból a megfontolásból indultunk ki, hogy a készenléti szervek kommunikációs rendszerének kiépítésére – ami ma már jobban előrelátható – nem célszerű várni, amikor a már működő GSM hálózatok segítségével, nem túl nagy fejlesztéssel kialakítható az elektronikai kapcsolattartás lehetősége. A mobil kommunikációs rendszerrel a gazdaságfelkészítési tervezők sikeres próbát tartottak a Védelem '03 gyakorlat két mozzanata közötti időben.

Az informatika rohamos fejlődése megköveteli az állandó lépéstartást. Az 1998-ban vásárolt hardver eszközök már nem bírják teljesítménnyel a mai szoftverek megnőtt erőforrás igényeit. A számítógépparkon az elmúlt években kisebb bővítő fejlesztéseket hajtottunk végre. Kiegészültek a laptopok faxmodemmel, flash-kártyákkal, mobil nyomtatóval, mobiltelefonnal. A programcsomag a 2000-es dátumváltási feladatokhoz való felkészítésekor új modullal bővült. A mobiltelefonos kapcsolat kialakításakor Windows 2000 operációs rendszert és új verziójú adatbáziskezelő szoftvert kaptak a mobil munkaállomások. Jelenleg a 4.0 verziójú program a követelménytámasztói modullal egészül ki. Ez a verzió már használni fogja az EKN-t, amelyet a minősített időszaki igények tervezéséhez a fegyveres erők és rendvédelmi szervek kötelezően alkalmazni fognak.

Az informatikai stratégiai tanulmányban javasolt további fejlesztések (P2...P7, K1...K7)<sup>129</sup> ugyanakkor részben forráshiány, esetenként a tervezett kapcsolódó fejlesztés elmaradása, késedelme, de főleg a gazdaságmozgósítás koordinációjáért felelős kormányzati szerv „folyamatos” átszervezése miatt csak részlegesen valósultak meg. A gazdaságmozgósítási tevékenységet a rendszerváltástól 1998-ig a PM, ezen belül a Védelemgazdasági, a Vállalkozási, később a Vállalkozásfejlesztési és –szabályozási, majd ismét a Védelemgazdasági Főosztály Gazdaságmozgósítási Osztálya, 2000-ig a MeH politikai államtitkára felügyeletében a Biztonság- és Védelempolitikai Államtitkárság Védelemkoordinációs Titkársága, 2000-től a GM Ipari Főosztály Védelmi és Hadiipari osztálya, majd a Védelemkoordinációs Önálló Osztály, 2002-től a GKM Védelemkoordinációs Főosztály Gazdaságmozgósítási Osztálya tervezi, szervezi, koordinálja. Ilyen folyamatosan változó mikrokörnyezetben érthető, hogy nehéz biztosítani egy rendszer minimális fenntartási, működtetési feltételeit is, amikor a makrokörnyezeti feltételek is nagyságrendekkel fontosabb prioritások mentén állandó változásban vannak. A gazdaságfelkészítési rendszer számára az 1. fejezet következtetéseinél említett kár elsősorban az informatikai rendszer fejlesztését és működését érintette.

Legutóbb 2000-ben készült átfogó áttekintés a feladatköréről, a környezeti feltételek azonban az akkori helyzethez képest mára ismét jelentősen megváltoztak. Mindezek alapján ismét szükségessé válik a gazdaságfelkészítés és –mozgósítás informatikai támogatása koncepciójának újbóli áttekintése. Az informatikai háttérnek alapvetően a fő folyamatokhoz kell illeszkednie, amelyek területén jelenleg is több vonatkozásban vannak nyitott kérdések (pl. közigazgatási reform, haderőreform kapcsolódó területei). A jelen helyzetben elsősorban azokat a területeket sorolom fel, ahol elengedhetetlen az informatikai fejlesztés, illetve ahol kis kockázattal jár (a környezet változása esetén is használható eredményre vezet), s ezeken túlmenően javaslatot teszek azokra a területekre, ahol további vizsgálatok, illetve vezetői döntések szükségesek a továbblépéshez.

A Kormányrendelet meghatározta a gazdaságfelkészítés és –mozgósítás új rendszerével kapcsolatos alapelveket, amelyek között rögzítette, hogy a gazdasági és közlekedési miniszter a gazdaságfelkészítési tervezés hatékony támogatása érdekében a nemzetgazdaság folyamatait leíró aktuális információk fogadására kész, megfelelő jogosultsággal közvetlen hozzáférést biztosító adatbázisokat, valamint állandó telepítésű és hordozható számítógépeket tartalmazó, központi állomásból és a tervező szerveknél kihelyezett munkaállomásokból álló informatikai rendszert működtet.

A Kormányrendelethez kapcsolódva a Kormány az 1088/2003. (IX. 4.) számú határozatában<sup>130</sup> megbízta a gazdasági és közlekedési minisztert, hogy a gazdaságfelkészítés és -mozgósítás informatikai rendszerét az új módszertan szerinti tervezés támogatására készítse fel, és alakítsa ki a védelmi szempontból fontos nemzetgazdasági és katonai adatbázisokhoz való kapcsolódásának koncepcióját.

---

<sup>129</sup> Lásd 22. ábra

<sup>130</sup> 1088/2003. (IX. 4.) Korm. határozat a nemzetgazdaság védelmi felkészítése és mozgósítása szabályozásának egyes kérdéseiről

A kapott feladat tehát kettős. Egyrészt a gazdaságfelkészítés és –mozgósítás saját informatikai rendszerének továbbfejlesztését írja elő, másrészt azonban már hangsúlyosan megjelenik az egyéb informatikai rendszerekhez való kapcsolódás képességének megteremtése. Ez utóbbinál elsősorban a gazdaságstatisztikai, a cégnyilvántartási, a területi információs rendszer, a katasztrófavédelmi információs rendszer, a BNT adatbázisok jöhetnek szóba.

A fenti peremfeltételek ismeretében és a meglévő számítógéppark bázisán az informatikai fejlesztések során következő feladataira a következő javaslatok tehetők:

### 5.3.2. *Javaslatok a gmlR további fejlesztésére*

Meg kell oldani a tervezők munkaállomásainak és a központi tervező szerv számítógépeinek hálózatba kötését, azaz a tervezők közötti on-line kommunikáció megvalósítását. Ez nem triviális számítástechnikai feladat, hiszen a gazdaságfelkészítési tervezés során a tervezők közötti adat- és dokumentum cserében minősített információk is előfordulnak, amelyek informatikai úton történő továbbítása ma még – az érvényes titokvédelmi szabályozásnak megfelelően – gyakorlatilag nem megoldott, illetve rendkívül költséges. A rendszerben képződő információk minősítése ugyanis – az adattartalomtól függően – a nyílttól egészen az államtitokig terjedhet. A gazdaságmozgósításra vonatkozó összesített tervek, adatok – az érvényes titokvédelmi törvény<sup>131</sup> szerint – maximum 50 év érvényességi idejű államtitokt képeznek. Ilyen jellegű adatok – szinte kizárólag – csak a központi tervező szervnél képződnek. A gazdaságfelkészítési tervezés során keletkező többi dokumentum vonatkozásában viszont már sokkal árnyaltabb a kép, az információk jó része teljesen nyíltnak minősíthető, meghatározó részben egyes szolgáltatók érdekeit érintő üzleti titokkal van dolgunk, egy-egy megye vagy egy ágazat összesített gazdaságfelkészítési tervei már a titkos kategóriát kimerítik. Ezen belül azonban a különféle résztervek, tervezetek a bennük foglaltak súlyának megfelelően a titokvédelmi törvény által meghatározott egyéb fokozatokba is eshetnek. Az informatikai úton továbbítható ilyen adatok esetében a közeljövő megoldása várhatóan az ún. PKI<sup>132</sup> technológiájú titkosítás lesz a minősített információk alsó 1-2 szintjére (korlátozott terjesztésű, bizalmas). A fokozottan védendő információk elektronikus kezelésére speciális biztonsági megoldásokra lesz szükség. Külön ilyen rendeltetésű megfelelő minőségű informatikai hálózat, feltehetően, nem fog kiépülni – a külön a minősített időszakra kiépített rendszereknek a védelmi igazgatás békeidejű irányítási és vezetési elemeivel való kiváltása mai felfogás szerinti elvének megfelelően<sup>133</sup> –, legfeljebb egyes kommunikációs pontok esetében alakítják ki a kritikus minősítéshez szükséges biztonsági feltételeket (rejtjelezés, kisugárzás elleni védelem stb.). A közvetítő informatikai hálózat pedig vagy az Elektronikus Kormányzati Gerinchálózat (EKG)<sup>134</sup> vagy az Informatikai Közháló<sup>135</sup>, sőt az Internet

<sup>131</sup> 1995. évi LXV. törvény az államtitokról és a szolgálati titokról

<sup>132</sup> PKI – Public Key Infrastructura (Nyilvános kulcsú infrastruktúra)

<sup>133</sup> Lásd a védelmi felkészítés egyes kérdéseiről szóló 3015/2004. Korm. határozat 3. pontja (Szigorúan titkos!)

<sup>134</sup> Az elektronikus kormányzat alpinfrastruktúráját képező nagy sebességű országos adattovábbító rendszer [az Elektronikus Kormányzati Gerinchálózatról és az Informatikai Közhálóról szóló 1188/2002. (XI. 7.) Korm. határozat]

<sup>135</sup> Az EKG-ba be nem vont, a kormányzati informatikába nem tartozó helyi közigazgatási szervek, közintézmények, közfeladatot ellátó egyéb szervek, civil szervezetek informatikai ellátásának biztosítására

is lehet. A gazdaságfelkészítési tevékenységbe bevont szervek, szervezetek mind a három hálózati közegben érintettek lesznek. A végponton alkalmazandó biztonsági technikák szükséges kialakításáig azonban a hatályos előírásokhoz tartva magunkat, nem küldhetünk minősített adatot tartalmazó dokumentumot a számítógépes hálózaton. A túl szigorúnak tűnő előírást az utóbbi években megnövekedett terrorveszély miatt különös gonddal be kell tartani.

A gazdaságfelkészítési tevékenység során, illetve a kapcsolatos kommunikációban keletkező nem minősített dokumentumok továbbítására azonban mindenképp célszerű megvalósítani a nyílt on-line hálózatot. Különösen fontos lehet ez valamely gazdaságmozgósítási helyzet operatív intézkedésének előkészítése esetén a központi vagy más adatbázis, sőt az Internet nem helyhez kötött eléréséhez, valamint a tervező szervek módszertani, tervezés-technológiai kapcsolattartásához. Ez utóbbira a tervezési rendszer folyamatainak nyomon követéséhez, a P6 Jelentés, a K2 Ütemezés/Információ kontroll és a K4 Adatmenedzsment projektek<sup>136</sup> megvalósításához lenne szükség.

A gazdaságfelkészítési szakemberek számára fontos információforrás az Internet, amelyhez szintén célszerű a tervezők számára hozzáférést biztosítani. A legkülönbébb gazdaságmozgósítási helyzetek kezeléséhez soha sem fogunk tudni minden esetben megfelelően struktúrált adatbázisokkal szolgálni. Ilyen esetekben – a szó minden értelmében – „életmentő” információkat nyújthat a világháló.

A központi tervező szervnél telepítendő behívó-jelentő és frissítő központ ún. visszahívásos módszerrel fogadná a bejelentkezett, azonosított felhasználókat, ezáltal elérnék a nem jószándékú hívások kiszűrését. További biztonsági garanciát lehetne elérni a mobil számítógépekbe illeszthető – szintén a PKI technológián alapuló – egyéni azonosító kártyák alkalmazásával, amire – a gmlR felhasználói vonatkozásában – egy korábbi BM-GM együttműködés alapján már kísérleti lépéseket tettünk. A kialakítandó behívó-frissítő központ levelezőszoftver, tűzfal, vírus-ellenőrzés, szoftverfrissítés funkciókat is ellátna, amit később védett honlap szolgáltatással is ki lehetne egészíteni. A tervezők közötti folyamatos on-line kapcsolat szinergikus hatása a számos iterációs lépést igénylő tervezés, adatgyűjtés, valamint, a rendszerszoftver-frissítés hatékonyságának javulásában fog jelentkezni. A behívó-jelentő és frissítő központ fizikai kiépítésére a 25. sz. ábrán javasolok egy megvalósítható vázlatot.

A gmlR továbbfejlesztéséhez először a tervező apparátus informatikai alapeszközöket (a hordozható számítógépeket) kell korszerűsíteni. Tekintettel arra, hogy a jelenleg használt laptop számítógépek többsége idén már hatéves, gyakorlatilag amortizálódott, 2004-ben el kell kezdeni az első beszerzésű számítógépek cseréjét. Az eszközellátást ugyanakkor célszerű egyeztetni a többi tárca fejlesztéseivel. A HM-mel és az Informatikai és Hírközlési Minisztériummal

---

kerül kialakításra- az EKG-val együttműködésre alkalmas módon – az Informatikai Közháló. [1188/2002. (XI. 7.) Korm. határozat]

<sup>136</sup> Lásd 22. ábra

(IHM) a KTI<sup>137</sup>, valamint a védelmi igazgatás egésze vonatkozásában célszerű egymással kompatibilis hardver elemeket beszerezni.

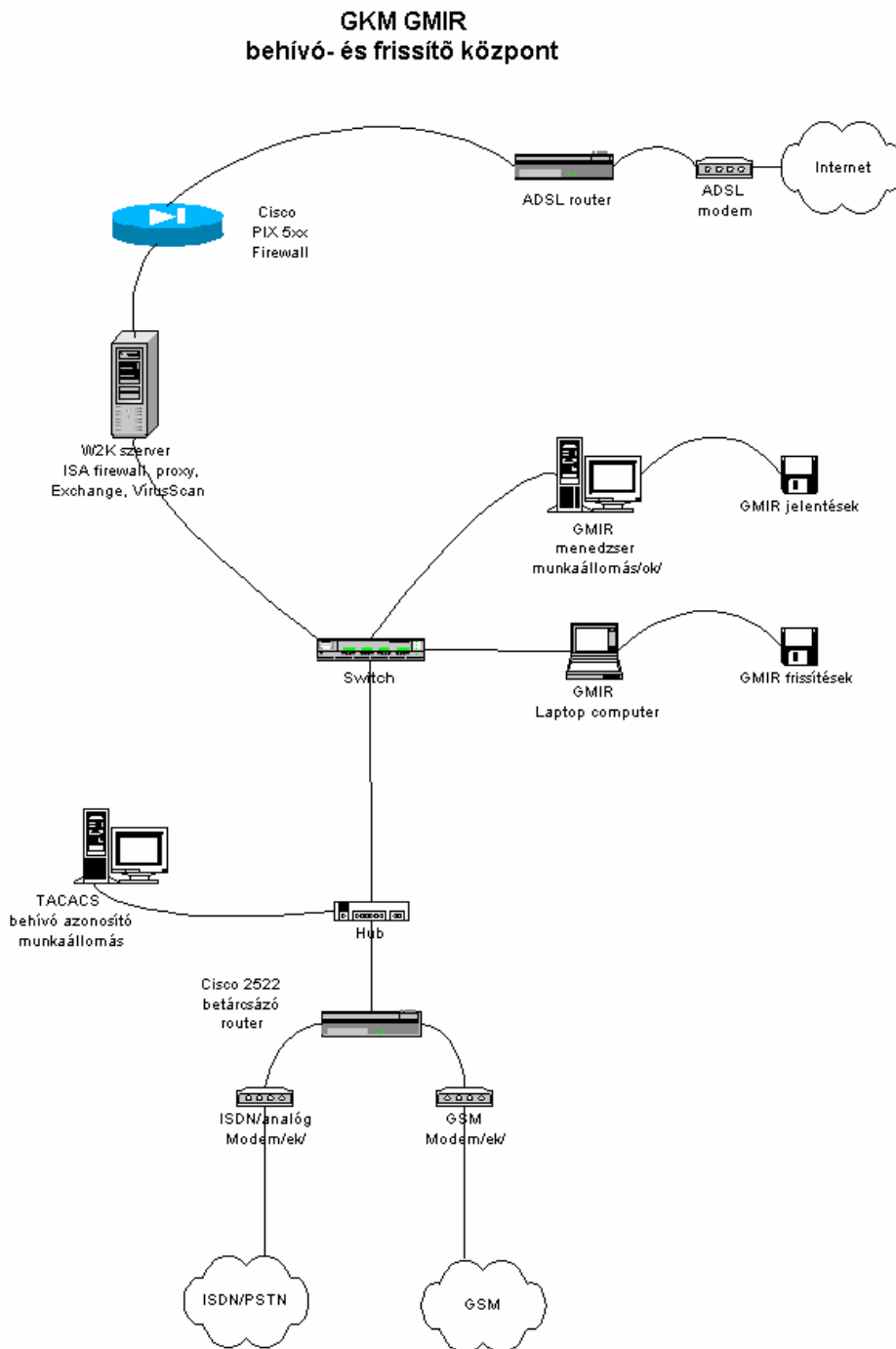

Szerkesztette: Medveczky Mihály

<sup>137</sup> Kormányzati Távközlési és Informatikai Rendszer. A védelmi felkészítés és az országmozgósítás szerveinek informatikai hálózata a HM és az IHM fejlesztésében

A gmlR jelenleg alapjaiban IBM Thinkpad 770 típusú mobil számítógépekre épül. Az adatok tárolása a munkaállomásokon MicroSoft Access, a központi gépen MicroSoft SQL Server adatbázisban történik. A mobil munkaállomások jelenleg csak GSM mobiltelefon segítségével tudnak egymással és a központtal kommunikálni, de ezzel jelenleg a védelmi igazgatásban egyedüli módon kötött helytől függetlenül tudják az elérhetőséget és az informatikai adatcserét biztosítani.

A HM Védelmi Hivatal által menedzselte országmozgósítási informatikai rendszer (KTIR) már az EKG-ra tervezett on-line számítógépes hálózat, a pilot projektben korszerűbb Dell Latitude, a későbbi beszerzésnél Compaq Evo laptop munkaállomásokkal. Mobil eszközei révén az off-line üzemmódot is támogatja. A szervek közti levelezés MS Outlook szoftverrel folyik. Az adatok tárolása Oracle adatbázisban történik. A központi gép memóriájában futó alkalmazások a távoli fix munkaállomásokról elérhetők. Intranetes weboldal segíti a hírek, információk cseréjét. A rendszer a külső hálózati kapcsolatoktól leválasztott, központilag vírusmentesített, de ezzel együtt csak nem minősített adatforgalomra használható.

A BM által kialakított Marathon rendszer Internet alapú kommunikációra épült, és a szolgálati helyeken telepített asztali számítógépeken futó alkalmazás vezérli a szervezetek közti adatcserét. A BM Védelmi Hivatal, illetve a BM Helyzetelemző és Értékelő Központ részére továbbítandó adatszolgáltatások kiadására és összegyűjtésére hozták létre. A hálózaton a fájl-alapú üzenetek tömörített és kódolt formában továbbítódnak a rendszerbe bevont szervezetek között. Alapvető rendeltetése normál időszakban a felkészülési munka szervezése, rendkívüli időszakban az események irányítása, a különböző jelentések összegyűjtése.

A három kommunikációs rendszer fejlesztése egymástól gyakorlatilag elszigetelve történt, ezért alakult ki olyan helyzet, hogy a különböző gépek és szoftverek alkalmazása jelentősen eltér egymástól, a megvalósított funkciók különböznek, nincs semmi intézményesített átjárás a rendszerek között. Így egyrészt felesleges duplikációk is kialakultak, másrészt sokszor a működésben – mint alternatív kommunikációs eszközök – kiegészítik egymást. A Védelem'03 védelmi igazgatási gyakorlaton a rendszerek működtek, bár kisebb akadályok előfordultak, helyenként a rendszerek nehézkességére, a belépés bonyolultságára lehetett panaszt hallani. Az összehangolt fejlesztés, rendszermenedzselés és -szerviz magasabb színvonalú szolgáltatást tudna – hatékonyabb erőforrás-felhasználás mellett – biztosítani. A mobil kommunikáció lehetősége jelenleg csak a gmlR-ben van meg, ami, figyelembe véve az egyéb gazdaságmozgósítási helyzetek decentralizált – a helyi védelmi bizottságoknál, az egyes településeken történő, sokszor a telephelytől távoli – kezelésének igényét, a kapcsolattartás széles körű alkalmazhatóságát, alternatív megvalósítását biztosítja.

A GKM-ben szét kell választani a gazdaságfelkészítés és -mozgósítás központi koordinációjából adódó informatikai feladatokat és a GKM ágazati tervezői, illetve felügyeleti szerepéből adódó feladatokat. Az első szerepkör a honvédelemről szóló törvény végrehajtási utasításában nevesített, a minisztériumok, országos hatáskörű szervek és a megyei védelmi bizottságok gazdaságmozgósítási tevékenysége koordinálásában fejeződik ki, míg a másik az ipari és a közlekedési ágazat mint felelős teljesítő szerv irányításában, a védelmi célú ágazati tartalékok kezelésének és a rögzített ipari kapacitások fenntartásának, valamint a lakosság minősített időszaki ellátása felügyeletében ölt testet. E feladatok informatikai



támogatásában – a jelenlegi kormányzati munkamegosztás szerint – kettős központi felelősség van. Amíg az előbbieknél elsődlegesen az IHM és programjai a fő informatikai koordináló tényező, az utóbbinál a MeH Elektronikus Kormányzati Központ (EKK) a statutum szerinti illetékes.

A GKM ágazati tervezési feladatainál az ágazati tervezők igényei szerinti nyilvántartások kialakítása indokolt. Ide tartoznak többek között a rögzített hadiipari kapacitások fenntartási szerződéseinek, az ipari és közlekedési gazdaságmozgósítási előszerződéseknek a nyilvántartásai, a lakosság minősített időszakos ellátásának országos adatbázisai.

A gazdaságfelkészítés és -mozgósítás központi koordinációjánál a gazdaságfelkészítési tervezéshez szükséges feltételek megvalósítása tekinthető a rendelettel megalapozott feladatnak. A feladat végrehajthatóságához alapvetően az alábbi adatok fogadását, tárolását, kezelését kell üzemszerűen biztosítani:

a gazdaságmozgósítási célú adatgyűjtések elektronikus megvalósításával, az adatok feldolgozásával és adatbázisba (adatpiacba) töltésével nyert tényadatok;

a tervező szervek által készített védelemgazdasági alaptervek (amelyek magukba foglalhatják a követelménytámasztók és az ágazati, területi szervek jóváhagyott igénybejelentéseit, a felelős teljesítő ágazati, területi szervek minősített időszakos igénykielégítési terveit, a tervező szervek minősített időszakos költségvetési átcsoportosítási javaslatait, a szolgáltatókkal megkötött gazdaságfelkészítési szerződések és gazdaságmozgósítási előszerződések jegyzékeit, valamint az elkészített rendkívüli intézkedési tervek, minősített időszakos jogszabály-tervezetek jegyzékét, szövegét vagy tartalmi kivonatát stb.);

a nemzetgazdaság minősített időszakos teljesítőképessége értékeléséhez szükséges makrogazdasági adatok.

A gazdaságfelkészítési tevékenységhez szükséges további adatok jelentős részénél közvetlenül nem indokolt az információ tartós tárolása, megteremtendő ugyanakkor az adatok elérése, szükség esetén átmeneti elemzési célú kezelése. Ilyen jellegű adatkörök például:

A Befogadó Nemzeti Támogatás központi adatbázisa és képességjegyzéke;

A védelmi célú állami tartalékgazdálkodás nyilvántartásai;

A közlekedési infrastruktúra leíró adatbázisai;

A kritikus infrastruktúra szolgáltatók egyeztetett kapacitás nyilvántartásai;

A KSH általános gazdaságstatisztikai adatbázisai;

A Katasztrófavédelmi Országos Információs Rendszer adatbázisa;

## A központi és az önkormányzati költségvetések adatbázisa.

A jelzett fejlesztési feladatok végrehajtásához a közeljövőben előrelépés szükséges a következő területeken:

Ki kell választani az amortizációs eszközcsere géptípusát. Itt elsősorban azt kell eldönteni, megteremthető-e a fedezet Tempest kategóriájú, kis kisugárzású gépekre. Ha igen, ezeken viszonylag egyszerűen biztosítható az államtitok elektronikus kezelése (de nem tárolása, továbbítása, amelyhez már jóval több feltétel biztosítása szükséges!). Ha nem, akkor viszont az olcsóbb kategóriájú gépeket kell választani, mert ebben az esetben egyébként is rezsim utasításokkal kell a kockázatot elfogadható szintre csökkenteni. Ebben a vonatkozásban a gépek üzleti szintű magasabb védettsége érdemi változást nem jelent (csak az sokkal drágább). A gép típus kiválasztásánál el kell dönteni, hogy a tékép alapú rendszerek bevezetése mennyiben időszerű (országmozgósítás). Amennyiben igen, akkor térinformatikai alkalmazások futtatására alkalmas gépek rendszeresíthetők, de ehhez az országmozgósítási feladatkörre vonatkozó finanszírozási keret hozzájárulása szükséges, mert a gazdaságfelkészítési tervezés támogatása önmagában nem indokolja az árkülönbözetet (nagyobb képernyő, nagyobb felbontás, nagyobb számítási teljesítmény).

E megfontolások alapján azt a megoldást javaslom, hogy a védelmi igazgatás szervezeti egységeinél az országmozgósítási koordinatív feladatokra telepített KTIR rendszer gépei elégítsék ki a térinformatikai alkalmazások magasabb hardver erőforrás igényeit, a főleg gazdaságfelkészítési tervezési funkciókra szolgáló gazdaságmozgósítási rendszer korszerűsítésére elegendő az előbbiekkal kompatibilis középkategóriájú laptopok és kapcsolódó GPRS adatkapcsolatra alkalmas mobiltelefonok beszerzése.

A gazdaságmozgósítási célú adatgyűjtések elektronikus megvalósításához igénybe kell venni az elektronikus aláírást, illetve a PKI technológián alapuló titkosítás eszközrendszerét. Az Interneten közzétett adatgyűjtő űrlap és segédletek alapján a szolgáltatók – a saját minősítésüknek megfelelő mértékben – titkosítva és elektronikus aláírással ellátva, ugyancsak elektronikusan tudják visszaküldeni a kért adatokat.

Értékelni és aktualizálni kell a meglévő informatikai rendszert, a gmlR-t. A központi koordinációt ki kell terjeszteni a tipizált normál irodai dokumentumok fogadására (pl. rezsim utasítással közös formára hozott Word, Excel állományok), s az elfogadott tervezési módszertanhoz illeszkedően be kell vezetni a tervek lehető legszélesebb körű elektronikus kezelését. Célalkalmazások fejlesztése nem javasolt. ezekre az ismétlődő, de sokszor változó körülményeket figyelembe vevő feladatokra, a szabványos irodai programok egyszerű „testreszabásával” jól megoldható a feladat. A gazdaságfelkészítési tervezés dokumentumainak, jelentéseinek elkészítéséhez például MS Office programokon alapuló mintatervek, formalapok, programozott táblázatok előkészítésével lehet a tervezői és az összefoglalói munkát hatékonyabbá, könnyebbé tenni. A nemzetgazdaság védelmi felkészültsége értékeléséhez hasonló programozott táblázatok módszertan szerinti előkészítését

javasolom. Ugyanakkor célszerűnek tartom az értékelés megalapozásához korszerű adatelemzési technológiák bevezetését (pl. adatbányászat<sup>138</sup>).

Ki kell választani valamilyen middleware<sup>139</sup> technológiát, amellyel a gazdaságfelkészítési tervezés számára szükséges, már létező katonai és nemzetgazdasági adatbázisok elérése egyszerűen megoldható. Célmegoldás itt sem javasolt, mivel a gazdaságfelkészítés és –mozgósítás rendszerébe bevont szervezetek köre változhat, a nyilvántartásuk elektronikus kezelésére a GKM-nek befolyásolási lehetősége nincs. Fel kell tárni a potenciális adatforrásokat, s a fogadó oldalon kell megteremteni a potenciális elérési, csatlakozási vagy adatátvételi lehetőségeket. A technológia megválasztásánál érdemes figyelembe venni a MITS<sup>140</sup>-ben szereplő e-Tár<sup>141</sup> programnál bevezetésre kerülő megoldásokat.

Meg kell erősíteni a feladathoz kapcsolódó kiszolgáló informatikai háttérrel. A feldolgozó kapacitás kialakításánál a továbbiakban is érvényesíteni kell a célhoz-kötött adatkezelés elvét, illetve a minősítések szerinti elkülönítést. Bár az idézett kormányrendelet szerint a gazdaságfelkészítés és –mozgósítás rendszerben alapvetően nem lehetnek személyes adatok, az adatokhoz való jog védelmének erősödése miatt (az üzleti titok védelme egyre nagyobb hangsúlyt kap) az architektúra kialakításánál a kezelendő adatháttér ismeretében az adatvédelmi biztossal a tervezett megoldásról egyeztetni kell.

### *5.3.3. A védelmi igazgatás szervezeteinek összehangolt informatikai fejlesztése*

Ahogy a biztonságpolitikában a fenyegetettségi helyzetek változnak a háborústól a kevésbé éles válsághelyzetek irányában, a rendkívüli állapotra való felkészülés helyett előtérbe kerülnek a válságkezelés, a katasztrófavédelem, újabban a terrorelhárítás feladatai, azóta minden védelmi célra fordított felkészülési forrást jobban meg kell indokolni a civil szféra előtt. Ebből a célból is keresni kell a költségtakarékosabb megoldásokat és kerülni a felesleges párhuzamosságokat.

Emellett a védelmi igazgatás szervei, amelyek jelenleg a kormányzati hierarchiában decentralizáltan nagyjából azonos szinten helyezkednek el, a saját speciális felkészülési és mozgósítási feladataik végrehajtásánál nagyon sok közös vagy hasonló tevékenységet folytatnak, hasonló munkamódszerek vannak, azonos vagy részben megegyező adatbázisokból dolgoznak, sok közös gazdasági erőforrás felhasználását, illetve alkalmazását tervezik valamely minősített időszakban,

<sup>138</sup> Adatbányászat, az angol „Data mining” kifejezés tükörfordításaként meghonosodott szakkifejezés, a nagy adatbázisokban rejlő rejtett, és kevésbé rejtett információk felismerését és kinyerését jelenti. Az adatbányászat tehát egy adatelemzés, melynek más eljárásokhoz hasonlóan van módszertana, és vannak eszközök, melyek hozzá köthetőek ([http://www.dss.hu/hun/szakmai/data\\_mining.html](http://www.dss.hu/hun/szakmai/data_mining.html)).

<sup>139</sup> A middleware koncepció célja: egy radikálisan heterogén környezetet virtuálisan homogén rendszerré alakítani ([http://www.lpds.sztaki.hu/seminars/ni2000/ni2000\\_1/projektcelok/sld013.htm](http://www.lpds.sztaki.hu/seminars/ni2000/ni2000_1/projektcelok/sld013.htm)).

<sup>140</sup> Magyar Információs Társadalom Stratégia. Informatikai és Hírközlési Minisztérium, 2003. október. A Kormány a Magyar Információs Társadalom Stratégiáról és annak végrehajtásáról szóló 1126/2003. (XII. 12.) Korm. határozatával elfogadta a további munka alapjául.

<sup>141</sup> e-Tár, az információs társadalom kiteljesedéséhez szükséges biztonság növelésének megfelelő szervezeti keretek, eljárások, speciális megoldások kialakítása, az ún. stratégiai adattárak kezelésére alkalmas biztonsági rendszer kialakítása. (A MITS kiemelt ágazati programja)

gazdaságmozgósítási helyzetben. Teljesen felesleges ráfordítást jelent az egyes szerveknél a saját felkészülési, illetve mozgósítási adatbázis külön utas létrehozása. Az információs és kommunikációs rendszerek duplikált kialakításának megvan ugyan az értelme, ha az adattartalom is garantáltan azonos, és jól szervezett az adatbázisok frissítése, de az autonóm társrendszerek fejlesztésénél kiemelten fontos lenne azok összehangolása, naprakész és egységes karbantartása.

Külföldi példák sorozatával lehet bizonyítani<sup>142</sup>, hogy közös (nemzeti) válságkezelési központokat építenek a védelmi felkészülésért felelős szervek. Magyar viszonylatban a decentralizált védelmi ágazati irányítás és felügyelet miatt nehezen képzelhető el ilyen országos központ, bár egy erre a célra felállított profi szervezet létrehozása így is meggondolandó lehet. A védett vezetési rendszer működtetésének felülvizsgálatával egyidejűleg erről is célszerű lett volna hatásvizsgálatot készíttetni.

Mindenesetre célszerűnek látszik egy közös informatikai fejlesztési stratégia kidolgozása a védelmi igazgatás egészére. Összehangolt informatikai támogatás az egyes területek tevékenységeihez, mint a rendkívüli állapot, a védelmi felkészítés és az országmozgósítás, a befogadó nemzeti támogatás; a szükségállapot, veszélyhelyzet és válságkezelés; a kritikus infrastruktúra informatikai felügyelete, valamint a gazdaságfelkészítés és -mozgósítás feladataira, melyek felelősei a jelenlegi kormányzati munkamegosztás szerint decentralizáltan a HM, a BM, az IHM és a GKM. Egy megfelelően koordinált védelmi célú törzsadatbázis kialakításával hatékonyabb, operatívabb és naprakészebb védelmi felkészítési információs rendszer létrehozása válna megvalósíthatóvá. A stratégiának az eddigi megközelítésekénél markánsabban kell támaszkodnia a közös kommunikáció hatékonyságának szükségességére, az azonos szervezeti háttérben rejlő előnyökre, a várható politikai döntésekre (pl. közigazgatási szervezeti reformok), a beruházások békeidejű hasznosításának megvalósulására, ugyanakkor az informatikai biztonság kérdéseire és a kormányzat központi informatikai fejlesztéseihez való csatlakozás lehetőségére.

Mindezek alapján a védelmi szerveknek javasolható, hogy folytassanak le egyeztetéseket, és első lépésben a védelmi felkészítési és az országmozgósítási (beleértve a gazdaságmozgósítási, a befogadó nemzeti támogatási) a NATO szövetséges kötelezettségekhez kapcsolódó katonai logisztikai és a katasztrófavédelmi feladatokkal közös védelmi informatikai stratégia és adatbázis kidolgozását kezdeményezzék. El kell érni, hogy a védelmi igazgatás szervei számára biztosítható legyen a megfelelően szabályozott és gyors hozzáférés, illetve adatcsere a saját rendszer és a közös védelmi adatbázis viszonylatában. Ugyanakkor az egyes szervek autonóm informatikai rendszereit – az eltérő felhasználási és megvalósítási sajátosságok miatt – még továbbra is fenn kell tartani.

A védelmi igazgatási rendszer környezetében – főként a honvédelmi stratégia markáns változása és az EU-csatlakozás védelmi szférát érintő kérdőjelei következtében – jelenleg túl sok a bizonytalansági tényező, a fentieknél

---

<sup>142</sup> Csak a környező országok esetében vizsgálódva bulgár, észt, lett, szlovén, román elképzelésekről, de távolabbiaknál török, pakisztáni, afganisztáni fejlesztésekről is lehet olvasni (pl.: <http://www.google.com/search?q=cache:wCb7biFNbf8J:www.icdo.org/National%2520structures/Bulgaria.pdf++%22National+Crisis+Management+Center%22&hl=hu>)

koncentráltabb fejlesztések megtervezéséhez a határozottabb információk rendelkezésre állása esetén átfogó informatikai fejlesztési koncepció készítésére lesz szükség.

#### **5.4. KÖVETKEZTETÉSEK**

A gazdaságfelkészítési tervezés legfontosabb adatháttere folyamatos biztosításához továbbra is fenn kell tartani a kormányrendelettel megerősített gazdaságmozgósítási célú adatgyűjtés rendszeres végrehajtását. Vizsgálni kell a korszerű technikai lehetőségek – az on-line adatátvitel, elektronikus aláírás stb. – kihasználásával az elektronikus adatgyűjtés bevezetését, ezzel az adatszolgáltatói feyelem javítását az adatszolgáltatási kötelezettségek minimalizálása mellett.

Kidolgoztam és bevezetni javasoltam a gazdaságfelkészítés tervezési rendszerébe az Egységes Követelménytámasztói Nomenklatúrát (EKN), amely várhatóan egyszerűsíti, egységesíti (szabványosítja) a minősített időszakos igénybejelentésekben szereplő termékek, szolgáltatások jegyzékét, ezáltal a számítógépes támogatás szempontjából további szinergikus előnyöket eredményez.

Az EKN-ben alkalmazott egyedi erőforrás azonosítónak a termékek, szolgáltatások gazdasági osztályozási nomenklatúráinak (BTO, SZJ) kódjából képzett 8+2 (az ATC esetében 4+2) pozíciós azonosító bevezetését javaslom.

A gazdaságfelkészítési tervezés hatékony informatikai támogatása érdekében folyamatosan fejleszteni kell a gmlR szolgáltatásainak bővítését és működésének – ezen belül a mobil kommunikáció – biztonságos fenntartását.

Egyrészt a gazdaságfelkészítés és -mozgósítás rendszerében központilag biztosított meglévő, de elavult infrastruktúrát – amelynek amortizációs cseréje már esedékes – korszerűsíteni kell, hogy az elektronikus kezelés, kapcsolattartás egyáltalán – és legalább a jelenlegi szinten – megvalósulhasson. Másrészt célszerű kialakítani a gmlR on-line kommunikációs rendszerét a közreműködő tervező szervek közvetlen informatikai kapcsolattartásának megvalósítása érdekében.

A Kormányrendeletben előírtak teljesítéséhez ugyanakkor újabb informatikai technológiák bevezetését kell előkészíteni. A fejlesztések részben csatlakozhatnak egyes folyamatban lévő, a Kormány által elfogadott, a MITS-ben szereplő főirányokhoz, kiemelt programokhoz. A fejlesztési programok végső tervezéséhez szakértői, majd vezetői szintű egyeztetés szükséges a folyamatban lévő közigazgatási reform, a haderőreform, valamint a központi informatikai programok hatásainak, illetve lehetőségeinek figyelembe vétele kérdésében.

A védelmi igazgatásban közreműködő további szervezeteknek javasolható, hogy folytassanak le egyeztetéseket egy közös védelmi igazgatási információs stratégia fejlesztésében való közreműködésre, és első lépésben a védelmi felkészítési és az országmozgósítási (beleértve a gazdaságmozgósítási, a befogadó nemzeti támogatási), a NATO-hoz kapcsolódó katonai logisztikai és a katasztrófavédelmi feladatokra közös védelmi információs adatbázis kidolgozását kezdeményezzék.

A védelmi igazgatási és ezen belül a gazdaságfelkészítési és –mozgósítási rendszer környezetében – főként a honvédelmi stratégia markáns változása és az EU-csatlakozás védelmi szférát érintő kérdőjelei következtében, különös tekintettel a kormányzati informatikai fejlesztési programokra – jelenleg túl sok a bizonytalansági tényező. A fentieknél koncentráltabb fejlesztések megtervezéséhez a határozottabb információk rendelkezésre állása esetén – külön a gazdaságfelkészítés területén és külön a védelmi igazgatás egészére – átfogó és egymással harmonizált informatikai fejlesztési koncepció készítésére lesz szükség.

## **6. ÖSSZEFOGLALÁS**

### **6.1. Az elvégzett tevékenység összegzése**

Elvégeztem a gazdaságmozgósítás fogalmi rendszerének, alapelveinek, jogi szabályozásának felülvizsgálatát a rendszerváltást követő évekkel kezdődően a napjainkig terjedő időszakra vonatkozóan. A megváltozott nemzetközi biztonságpolitikai, belpolitikai és nemzetgazdaság környezet következtében a gazdaságmozgósítás koncepciójában, alapelveinek megfogalmazásában, jogi szabályozásában több változtatást javasoltam, illetve kezdeményeztem. Szerkesztettem a gazdaságmozgósítás új koncepciójáról szóló előterjesztést 1999-2000-ben. Kezdeményezésemre és szerkesztésemben terjesztette elő a GKM 2003-ban a nemzetgazdaság védelmi felkészítése és mozgósítása feladatai végrehajtásáról szóló Kormányrendeletet.

Ellenőriztem az alkalmazott gyakorlat alapján felállított hipotézis helyénvalóságát a nemzetgazdaság minősített időszaki teljesítőképességének megítélésére vonatkozóan. Megállapítottam az értékelés megfelelőségét, ugyanakkor javaslatot teszek a nemzetgazdaság felkészültsége értékelésének finomítására is.

Vizsgáltam a különböző gazdaságmozgósítási helyzeteket egyes gazdasági erőforrások igénybevételének időbeli lefolyása alapján. Az ehhez alkalmazott intenzitás függvények maximumai mint hatás erősség alapján csoportosítást javasolok a gazdaságmozgósítási helyzetekre.

Elvégeztem az 1994. évi Módszertani útmutató felülvizsgálatát, és szerkesztettem a Kormányrendelet mellékletébe csatolt módszertani szabályok összeállítását. Tanulmányoztam a BNT keretében nyújtott erőforrás-biztosítás tervezésének szövetségi módszertanát, és vizsgáltam a gazdaságfelkészítési tervezéssel való egyezőségét és különbözőségét. További javaslatokat dolgoztam ki a gazdaságfelkészítési tervezés módszertani korszerűsítésének irányaira.

A gmlR fejlesztésének kezdetétől felügyeltem – felhasználói oldalról – a rendszer tervezését, kialakítását, fenntartását és továbbfejlesztését. Sikerült elérnem, hogy a kormányzati munkamegosztás „folyamatos” változása miatt végrehajtott szervezeti váltások (és 5 költözés) ellenére a rendszer központja és mobil számítógépparkja működik, és a tervezők rendelkezésére áll.

Irányításom mellett – 1996-tól kezdődően – 2 évente lebonyolítottuk a gazdaságmozgósítási célú adatgyűjtést, folyamatosan korszerűsítve az adatszolgáltatók és a megfigyelt szolgáltatások körét. Egyeztetéssel elkészült a megfigyelt termékek/szolgáltatások 3 aggregációs szintű jegyzéke,

majd 2004-re kezdeményezéseimre – a tervező szervek javaslatai alapján – összeállt az egységes követelménytámasztói nómenklatúra.

## 6.2. Véggövetkeztetések

1. A gazdaságmozgósítási rendszer fogalmi rendszerének, alapelveinek, jogi szabályozásának felülvizsgálata alapján

- jogszabályban<sup>143</sup> elfogadtattam a közigazgatás számára, hogy külön fogalomként kell kezelni a gazdaságfelkészítés békeidőszaki és a gazdaságmozgósítás – jellemzően minősített időszaki – tevékenységét leíró meghatározást;
- kezdeményeztem és jogszabályban elfogadtattam<sup>144</sup> a gazdaságmozgósítási helyzet fogalmának meghatározását, amelynek bevezetésével a gazdaságfelkészítési tevékenység vizsgálati köre kiterjesztésre került a minősített időszakok kihirdetését nem indokoló egyéb fenyegetettségi helyzetekre is;
- elvégeztem a gazdaságmozgósítási rendszer korszerűsítését és elkészítettem a rendszer mint a nemzetgazdaság szabályozó eleme modelljét;
- megállapítottam, hogy a rendszerváltozás után megfogalmazott gazdaságmozgósítási alapelvek általában továbbra is érvényesek, néhány alapelv módosítására javaslatot tettem;
- levontam azt a következtetést, hogy a klasszikus honvédelmi feladatok csökkenése mellett továbbra is szükség van a nem várt minősített időszakokra való felkészülés, ezzel együtt a gazdaságfelkészítés rendszerének fenntartására, ugyanakkor a gazdaságfelkészítés számára a várhatóan bekövetkező gazdaságmozgósítási helyzetek közül a különféle katonai és egyéb típusú válsághelyzetekre való felkészülés fogja adni a feladatok túlnyomó részét;
- meg kellett állapítanom, hogy a gazdaságfelkészítési és –mozgósítási tevékenység irányítására, koordinációjára nézve káros a sűrű szervezeti változás.

2. A nemzetgazdaság minősített időszaki teljesítőképessége ellenőrzésére felállított hipotézis ellenőrzése során

- igazoltam, hogy a nemzetgazdaság minősített időszaki teljesítőképességének értékeléséhez a bevezetett gyakorlat alapján felállított hipotézis megállja a helyét, ezzel együtt a békében tervezett elfogadható védelemgazdasági többletigény maximális nagyságára

<sup>143</sup> Lásd a 2. sz. lábjegyzet szerinti Korm. rendelet

<sup>144</sup> u.a.



makroszinten a minősített időszak teljesítőképesség megfelelő értékeléséhez a 3%-os GDP-arányos értéket javaslom alkalmazni;

- megfontolandónak tartom a gazdaság minősített időszak teljesítőképessége minősítési módszerének további finomítására a védelemgazdasági többletigény ágazati eloszlásának és a területi teljesítőképesség értékelésének vizsgálatát, továbbá a makroszintű értékelés számszerűsíthetővé tétele érdekében a gazdasági potenciál vagy a GDP minősített időszak megfelelőségi tényezője bevezetését;
- megállapítottam, hogy – a gazdasági potenciál „dinamikus elemeinek” elhagyásával, és az értékben kifejezett összetevőknek a gazdaság fő jellemzőjéhez, a GDP-hez való kapcsolásával – matematikailag kiszámítható a gazdasági potenciál adott évre jellemző, és a védelemgazdasági potenciál tényleges részét meghatározó – szükség esetén egy éven belül realizálható – közelítő értéke.

3. A különböző gazdaságmozgósítási helyzetek intenzitásának és időbeli lefolyásának vizsgálatánál

- arra a következtetésre jutottam, hogy a különböző szituációknál a krízishatás erősségét jellemző intenzitást és az intenzitás időbeli lefolyását az erőforrások igénybevételével arányos intenzitás függvény képevel lehet jellemezni, az árvízi veszélyhelyzetek intenzitás függvénye a lineáris törtvonalas közelítéssel ábrázolható;
- intenzitási sorba csoportosítottam a gazdaságfelkészítési tervezés szempontjából vizsgált gazdaságmozgósítási helyzeteket.

4. A gazdaságfelkészítési tervezés Módszertani útmutatóban leírt rendjét felülvizsgálva, és a tervezés módszertanának korszerűsítése során

- megállapítottam, hogy a felsorolt tervezési alapelvek és módszertani segédletek általában helytállóak voltak, a tervezési rendszer alapjaiban jól működött;
- megfontolásra javaslom, hogy a háborúra mint a maximális igénybevételre való tervezés metodikáját megőrizve, az éves tervezés során ne alkalmazzuk, javaslatot teszek egyes erőforrások esetében a kritikus gazdaságmozgósítási helyzetre történő tervezés bevezetésére, miáltal – fokozott információtechnológiai támogatással – reálisabbá tehető az igénykielégítés tervezése, javítható a védelmi tervezésben a költségráfordítás hatékonysága;
- megállapítottam, hogy a BNT igénykielégítés tervezését is a gazdaságfelkészítési tervezés módszereivel lehet tervezni, ugyanakkor alkalmazkodnunk kell a NATO módszertanban előírt szabályokhoz és dokumentumokhoz; a BNT tervezésének egész folyamatára is külön módszertani útmutató összeállítását javaslom;
- korszerűsítettem a gazdaságfelkészítési tervezés modelljét;

- javaslatot készítettem arra, hogy minden tervező szerv egyes jellemzően feltételezhető gazdaságmozgósítási helyzetekre készítsen a válság kezelésére intézkedési tervet. A költségvetési számítást elvégezve, a pénzügyi igény szempontjából kritikus esetre készítsék el a költségvetési átcsoportosítási javaslatot.

5. A gazdaságfelkészítési tervezés információtechnológiai támogatásának vizsgálatánál

- megállapítottam, hogy továbbra is fenn kell tartani, és technikailag fejleszteni kell a gazdaságmozgósítási célú adatgyűjtés rendszeres végrehajtásának rendszerét;
- kidolgoztam és bevezetni javasoltam az Egységes Követelménytámasztói Nomenklatúrát (EKN) a gazdaságfelkészítés tervezés folyamataiba;
- javaslatot tettem az EKN egyedi azonosítójának származtatására;
- megállapítottam a gmlR folyamatos fejlesztésének szükségszerűségét;
- javaslatcsomagot állítottam össze az informatikai támogatás jelenlegi helyzetben legfontosabbnak tartott lépéseire;
- célszerűnek tartom a védelmi igazgatás egészére nézve a közös informatikai stratégia, illetve adatbázis kidolgozásának kezdeményezését.

### 6.3. Ajánlások

Az egyes fejezetek következtetéseinél megfogalmazott állítások, észrevételek már számos javaslatot tartalmaznak, az alábbiakban összefoglalom az általam legfontosabbnak ítélteteket, amelyek egy része már bevezetést nyert, más része a megvalósulás stádiumában van, harmadik része mint fejlesztési irány további megvalósításra javasolt.

Javasolom a közigazgatásban is külön fogalomként kezelni a gazdaságfelkészítés és a gazdaságmozgósítás tevékenységeket.

Általános használatra ajánlom a védelmi felkészítés és az országmozgósítás (országvédelem) állami feladataiban felmerülő, gazdasági erőforrások igénybevételét igénylő válsághelyzetek közös elnevezésére a gazdaságmozgósítási helyzet meghatározást.

Próbatervezésre ajánlom a Kormányrendelet mellékletében közzétett tervezési módszertani szabályokat és az egyeztetett EKN nomenklatúrát.

A gazdaság teljesítőképességének makro-vizsgálatához, a védelemgazdasági potenciál meghatározásához alkalmazásra javasolom a gazdasági potenciál közelítő értékének számítására adott módszert.

A nemzetgazdaság minősített időszakos teljesítőképessége békeidőszaki ellenőrzésénél makroszinten javasolom alkalmazni a 3 %-os maastrichti

kritériumot, mint a megfelelő értékelés felső határát. Mezoszinten célszerű elvégezni az ágazatok minősített időszakos többletterhelésének egyenszilárdságvizsgálatát.

Megőrizve a maximumra tervezés metodikáját, eredményeim alapján kidolgozható a kritikus gazdaságmozgósítási helyzetre történő tervezés módszertani segédlete.

Meg kell határozni a BNT tervezéshez a szövetségesek által feltételezhetően bejelentésre kerülő – reálisan kielégíthetőnek ítélt – igények átlagos követelményeit, és a BNT tervezésének egész folyamatára külön módszertani útmutató összeállítását javaslom.

A tervező szervek az egyes feltételezhető jellemző gazdaságmozgósítási helyzetekre készített válságkezelési intézkedési tervek és a hozzájuk kapcsolódó költségvetési számítások elkészítésével megkönnyíthetik a felkészülési munkájukat, pontosabb információk birtokába juthatnak.

Kezdeményezem, hogy a gMIR folyamatos fejlesztése érdekében kerüljenek elfogadásra a jelen értekezésben leírt javaslatok, és ha a gazdaságmozgósítási rendszer környezetében nyugvópontra jutnak a rendszer környezetében ható bizonytalansági tényezők, a rendszerfejlesztési stratégia átdolgozása válik szükségessé, vagy – lehetőség szerint – egy, a szervezeti struktúrához kevésbé kötődő koncepció kialakítása javasolható.

Javasolom, hogy a védelmi igazgatás egészére nézve közös és a gMIR-rel harmonizáló informatikai stratégia, illetve közös védelmi adatbázis kerüljön kidolgozásra.

#### **6.4. Az értekezés felhasználhatósága, gyakorlati haszna**

Az értekezésben összegyűjtött ismeret mintegy 15 év alatt, különféle főhatóságoknál, de azonos szakterületen a védelmi közigazgatásban a gazdaságmozgósítás területén eltöltött idő alatt sikerült felhalmoznom. Ennélfogva az értekezésben leírt eredmények egy része már felhasználást nyert – pl. a gazdaságfelkészítési tervezés kialakított gyakorlatában és a hozzá kapcsolódó adatgyűjtés és informatikai támogatás megszervezésében vagy a tevékenység elfogadott jogi szabályozásában. Jelentős része azonban még csak javaslat a most megújuló tervezési módszertan részletes kimunkálásához és gyakorlati bevezetéséhez. Az informatikai fejlesztési elképzelések a tervezés perspektivikus irányát javasolják. A megfogalmazott módszerek és javaslatok egy tervezési segédlet fejezeteiként alkalmazhatók a gazdaságfelkészítésben érintett központi, ágazati és területi tervező szervek munkatársai számára. Némely megállapítás felhasználható további védelemgazdasági kutatások kiindulópontjaként.

A gazdaságfelkészítés és –mozgósítás elméleti alapjainak korszerűsítése tananyagul szolgálhat a védelmi igazgatás ismereteinek egyetemi, főiskolai és közigazgatási szakmai oktatásához.

#### **6.5. Az értekezés új tudományos eredményeinek tekintem:**

1. Továbbfejlesztettem a gazdaságmozgósítás fogalmi rendszerét, meghatároztam a gazdaságmozgósítási helyzet definícióját, korszerűsítettem a gazdaságfelkészítési tervezés modelljét.

2. Igazoltam a nemzetgazdaság minősített időszakos teljesítőképessége vizsgálatának eddigi ellenőrzési módjának helyességét, számítási módszert dolgoztam ki a gazdasági potenciál közelítő értékének számítására.

3. Elemzési eszközt állítottam össze a gazdaságmozgósítási helyzetek intenzitásának jellemzésére az erőforrások igénybevétele arányos intenzitás függvény grafikonok segítségével.

4. Megalkottam a gazdaságfelkészítési tervezéshez és informatikai támogatásához szükséges Egységes Követelménytámasztói Nómenklatúra összeállításának szempontjait és a termékek/szolgáltatások egyedi azonosítására alkalmas EKN-azonosító származtatási módszerét.

**IRODALOMJEGYZÉK**

- 1 1956. évi I. törvény az Egyesült Nemzetek Szövetsége Alapokmányának törvénybe iktatásáról
- 2 1993. évi CX. törvény a honvédelemről
- 3 1996. évi XXXVII. törvény a polgári védelemről
- 4 1999. évi I. törvény a Magyar Köztársaságnak az Észak-atlanti Szerződéshez történő csatlakozásáról és a Szerződés szövegének kihirdetéséről
- 5 1999. évi LXXIV. törvény a katasztrófák elleni védekezés irányításáról, szervezetéről és a veszélyes anyagokkal kapcsolatos súlyos balesetek elleni védekezésről
- 6 222/1999. számú törvény a Cseh Köztársaság védelmének biztosításáról, 240/2000. számú törvény a válságkezelésről és egyes törvények módosításáról.
- 7 241/2000. számú törvény a válsághelyzet idején hozható gazdasági intézkedésekről, valamint egyes kapcsolódó törvények módosításáról (Cseh Köztársaság).
- 8 27/1993. (IV. 23.) OGY határozat a Magyar Köztársaság honvédelmének alapelveiről
- 9 94/1998. (XII. 29.) OGY határozat a Magyar Köztársaság biztonság- és védelempolitikájának alapelveiről.
- 10 14/2004. (III. 24.) OGY határozat a Magyar Honvédség hosszú távú fejlesztésének irányairól.
- 11 40/2001. (III. 6.) Korm. rendelet veszélyhelyzet kihirdetéséről és az ennek során teendő intézkedésekről
- 12 131/2003. (VIII. 22.) Korm. rendelet a nemzetgazdaság védelmi felkészítése és mozgósítása feladatai végrehajtásának szabályozásáról
- 13 201/2003. (XII. 10.) Korm. rendelet a nemzetgazdaság védelmi felkészítése és mozgósítása feladatai végrehajtásának szabályozásáról szóló 131/2003. (VIII. 22.) Korm. rendelet módosításáról

- 14 1041/1994. (V. 31.) Korm. határozat a nemzetgazdaság védelmi felkészítése tervezéséről és a védelmi célú tartalékolási tevékenység szabályozásáról. 1. számú melléklet: Módszertani útmutató a nemzetgazdaság védelmi felkészítése tervezéséhez
- 15 1025/2001. (III. 23.) Korm. határozat a beregi térségben 2001. év tavaszán keletkezett árvízi károk enyhítéséről
- 16 2144/2002. (V. 6.) Korm. határozat a Magyar Köztársaság nemzeti biztonsági stratégiájáról
- 17 1088/2003. (IX. 4.) Korm. határozat a nemzetgazdaság védelmi felkészítése és mozgósítása szabályozásának egyes kérdéseiről
- 18 2236/2003. (X. 1.) Korm. hat. a Magyar Honvédség 2002-2013 közötti időszakra vonatkozó átalakításának és új szervezeti struktúrájának kialakításáról
- 19 2073/2004. (III. 31.) Korm. határozat a Magyar Köztársaság új nemzeti biztonsági stratégiájáról.
- 20 [2001. évi társasági adó bevallás adatai \(2002. május 31-i bevallás\) Készült az APEH SZTADI Információfeldolgozási Főosztályán, 2002. augusztus \(http://www.apeh.hu/informacio/ta2001.pdf\)](http://www.apeh.hu/informacio/ta2001.pdf)
- 21 A polgári válságkezelés feladatainak áttekintése és új, korszerűbb javaslat kialakítására készített tanulmányok összefoglalója (Biztonságpolitikai és Honvédelmi Kutatások Központja Közhasznú Alapítvány, 2003.),
- 22 A védelemgazdaságtan makrofolyamatai. Hadigazdaságtan. (Szerk.: Dr. Turák János) Tankönyv. Budapesti Közgazdaságtudományi és Államigazgatási Egyetem Védelemgazdasági Tanszék, Budapest, 2003.
- 23 AJP-4.5 Szövetséges Összhaderőnemi BNT doktrína és eljárási módszerek, HM Elektronikai, Logisztikai és Vagyonkezelő Rt. kiadvány, 2001.
- 24 [Aktuális makrogazdasági adatok. PM Gazdaságpolitikai Főosztály, 2003. október \(http://www.pm.gov.hu/web/home.nsf/portalarticles/...../\\$File/zseb031002.pdf\)](http://www.pm.gov.hu/web/home.nsf/portalarticles/...../$File/zseb031002.pdf)
- 25 Alan S. Milward „Háború, gazdaság, társadalom. 1939-1945. A II. világháború hátterében meghúzódó gazdasági események” Fordította: Kiss Annamária, 1999. Aquila Könyvkiadó, 2000.

- 26 Általános válságkezelési kézikönyv, BM Polgári Védelem Országos Parancsnoksága Euroatlanti Integrációs és Nemzetközi Kapcsolatok irodája, 1997.
- 27 Az erőforrások hatékony felhasználásának tervezése a védelmi szférában, különös tekintettel a pénzügyi erőforrásokra. OKTK kutatási összefoglaló. Témavezető: Dr. Király László. BHKK Alapítvány 2003. (CD: BHKK Alapítvány © 2002.)
- 28 Az Európai Unióról szóló (Maastrichti) szerződés – 1992. feb. 7. – 1993. nov. 1. 109J (ma: 121.) Cikk
- 29 Báger Gusztáv: Makrogazdasági stabilitás és fenntartható gazdasági növekedés. In Biztonságunk az ezredfordulón CKK Könyvek 2. szám, Budapest 1998.
- 30 Bakos Ferenc: Idegen szavak és kifejezések szótára, Akadémiai Kiadó, Budapest, 1974.
- 31 [Bécsi József-Marsi Márk-Patkó Szabolcs-Dr. Zúgó Liliána: Államháztartási hiány versus gazdasági növekedés \(http://www.p-m.hu/web/home.nsf/portalarticles/.../\\$File/Allamhaztartasihiany.pdf\)](http://www.p-m.hu/web/home.nsf/portalarticles/.../$File/Allamhaztartasihiany.pdf)
- 32 Belföldi Termékosztályozás. Kötelező 1996. január 1-től (9006/1995. (SK. 4.) KSH közlemény)
- 33 Briák Ottó: A katonai termékazonosítás útkeresése, Hadtudomány 2003/2.
- 34 [Csjernyik Pál: Az Európai Unió válságkezelési azon belül katasztrófavédelmi rendszere, illetve eljárási rendje: záródolgozat. Budapest: ZMNE, 2004.](#)
- 35 [Dana Bash: Bush budget shows record deficit, billions in tax cuts. CNN Washington Bureau, February 3, 2003. \(www.cnn.com/inside politics\)](http://www.cnn.com/inside/politics)
- 36 [Economic Euro-indicators. Forrás: Eurostat \(http://www.ksh.hu\)](http://www.ksh.hu)
- 37 Elgondolások a GKM védelmi célú tartalékolási stratégiájának megalapozásához. Tanulmány. Állami Számvevőszék Fejlesztési és Módszertani Intézet, 2003.
- 38 Előtanulmány a katasztrófavédelem költségvetési tervezéséhez és finanszírozásához a KöVÍM ágazatainál. Tanulmány. COMPRA Oktatási, Kereskedelmi és Gazdasági-Szolgáltató Kft., Budapest, 2002. január

- 39 ELŐTERJESZTÉS a Kormánynak a nemzetgazdaság védelmi felkészítése és mozgósítása új rendszerének és irányítási rendjének kialakításáról, Kormány-előterjesztés, Ikt. sz.: III-3TK/30/1/2000. Gazdasági Minisztérium, 2000.
- 40 Engels, F.: Anti-Düiring, K. Marx és F. Engels művei, 20. kötet
- 41 Gazda Pál: Védelemgazdaságtan. Egyetemi jegyzet
- 42 Dr. Gazda P.: Az állam honvédelmi szerepvállalásának védelemgazdasági aspektusai, Előadás a Védelemgazdaság időszerű kérdései c. konferencián, ZMNE Magyar Hadtudományi Társaság 2002. 10. 08.
- 43 Gazda Pál – Kasza Zoltán: A gazdaság és a katonai stratégia néhány közgazdasági összefüggése I. rész. Katonai Logisztika, Anyagi-Technikai Biztosítás. Budapest, 11. évf. 2003. év 1. szám.
- 44 [Globális trendek 2015-ben: Dialógus a jövőről nem kormányzati szakértőkkel \(Ford.: Szabó Ferenc\) Eredeti cím: Global trends 2015: A dialogue about the future with nongovernment experts \(http://www.odci.gov/cia/publications/globaltrends2015/\)](http://www.odci.gov/cia/publications/globaltrends2015/)
- 45 GM informatikai stratégiai tanulmány, MTA Információtechnológiai Alapítvány, 1997.
- 46 Grigorjev, B. G.: Ekonomicseszkij i moralnij potenciali v szovremennoj vojne, Vojennoje Izdatelsztvo Minisztersztva Oboronü Szozjuza ŃŃĐ, Őszkva 1970.
- 47 HM VH előterjesztés tervezet a Kormány részére az ország védelmi felkészültsége biztosításának egyes kérdéseiről, Budapest, 2003. január
- 48 [How the Raeagan Budget Deficits Became Today's Surpluses \(http://www.ctj.org/html/def0301.htm 2004. 02. 13.\)](http://www.ctj.org/html/def0301.htm)
- 49 [http://www.ksh.hu/pls/ksh/docs/hirek/sajtointrastat.doc \(2004. 04. 29.\)](http://www.ksh.hu/pls/ksh/docs/hirek/sajtointrastat.doc)
- 50 Jelentés a Kormánynak a nemzetgazdaság védelmi felkészítése tervezéséről és minősített időszaki teljesítőképességéről (Beszámoló a 2002. évi gazdaságmogósítási tevékenységről) Gazdasági és Közlekedési Minisztérium, Budapest, 2003. április (00911/7/2003. Szigorúan titkos!)
- 51 Jelentés a Kormánynak a nemzetgazdaság védelmi felkészítése tervezéséről és minősített időszaki teljesítőképességéről (Beszámoló a 2002. évi gazdaságmogósítási tevékenységről) Gazdasági és Közlekedési Minisztérium, Budapest, 2003. április (00911/7/2003. Szigorúan titkos!)



- 52 KHVM összeállítás Magyarország árvíz-veszélyeztetettségéről, az árvizek elleni védelemről, illetve a védekezés ellátásával kapcsolatos tennivalókról, 1993.
- 53 Király László: A gazdaság védelmi felkészítésének (gazdaságmozgósítás) egyes kérdései a tervgazdaságból a szociális piacgazdaságba átmenet időszakában. Kandidátusi értekezés. ZMKA, 1993.
- 54 Dr. Király László: A gazdaságmozgósítás új rendszerére vonatkozó elgondolás és megvalósításának helyzete. Előadás. Zrínyi Miklós Katonai Akadémia, 1994.
- 55 Dr. Király László: A gazdaság védelmi felkészítése. NATO/EU-csatlakozás és a védelmi szektor. ZMNE Társadalomtudományi Intézet, Budapest, 1999.
- 56 [Körösi István: Beruházás, fogyasztás és növekedés \(Lehet-e a belső piac – beruházás, fogyasztás – a gazdasági növekedés korábbinál fontosabb tényezője?\) \(http://www.vki.hu/korosi - vita1.shtml\)](http://www.vki.hu/korosi_vita1.shtml)
- 57 Közúti, vasúti szállítás során szabadba kerülő folyékony veszélyes anyagok kármentesítése, semlegesítése. Tanulmány. Közlekedéstudományi Intézet. Budapest, 1994. május
- 58 KSH Tájékoztatási Adattár 2000-2001. <http://www.ksh.hu/pls/ksh/docs/> (2004. április 28.)
- 59 LTC G. L. Suchanek: Crisis management, A generic framework
- 60 M. Anderson, R. Stovell: United Kingdom Crisis Management Presentation, Workshop IS 2001, Demanova Walley, Szlovákia
- 61 Magyar Értelmező Kéziszótár, Akadémiai Kiadó, Budapest, 1987.
- 62 Medveczky Mihály: Tartaléktervezést támogató informatikai rendszer fejlesztése (Diplomaterv), Budapesti Műszaki Egyetem Vállalati Vezetés és Gazdaságtan Tanszék, Budapest, 1992. november.
- 63 Samuelson, P. A., Nordhaus, W. D.: Közgazdaságtan, KJK-Kerszöv Jogi és Üzleti Kiadó Kft., Budapest, 2000.
- 64 Stankiewicz, W.: Hadigazdaságtan (Fordítás) MNVK, 1973.
- 65 Szolgáltatások Jegyzéke, érvényes 2002. augusztus 1.től (9004/2002. (SK. 7.) KSH közlemény)
- 66 Szternák Gy.: A válságkezelés, konfliktus-megelőzés a szövetségi rendszer keretében, jegyzet, ZMNE, 2002.

- 67 [TEÁOR – A gazdasági tevékenységek egységes ágazati osztályozási rendszere és a tevékenységek tartalmi meghatározása \(TEÁOR '98\)](http://www.ksh.hu/pls/ksh/docs/hirek/teor/teor.pdf)  
(<http://www.ksh.hu/pls/ksh/docs/hirek/teor/teor.pdf>: TEÁOR '03)
- 68 Dr. Thürmer Gyula: A fegyveres küzdelem és a gazdaság. Zrínyi Katonai Kiadó Budapest, 1977.
- 69 [Turák János: Védelmi ipar – védelemgazdaság](http://www.zmka.hu/kulso/mhtt/had-tudomany/2001/2/11/t-01.htm)  
(<http://www.zmka.hu/kulso/mhtt/had-tudomany/2001/2/11/t-01.htm>)
- 70 Vartenev, Sz. A.: Ekonomicseszkoje protivoborsztvo v vojne, Vojennoje Izdatelsztvo, Íoszkva, 1986.

## **TUDOMÁNYOS PUBLIKÁCIÓK JEGYZÉKE**

### *Tudományos konferenciák:*

1. A gazdaságmozgósítási feladatok statisztikai és számítástechnikai támogatása. Gazdaságmozgósítás tanfolyami előadás anyagok. VII. fejezet 124-152. p. Honvédelmi Minisztérium Védelmi Hivatal, Zala Megyei Védelmi Bizottság, Pénzügyminisztérium Védelemgazdasági Főosztály, 1998. október. *Társszerző* (1 pld. másolat csatolva)
2. Az idő és a pénz néhány vonatkozása, összefüggésben a gazdaságfelkészítési tervezés módszertanával. A védelemgazdaság időszerű kérdései. A Magyar Hadtudományi Társaság és a Zrínyi Miklós Nemzetvédelmi Egyetem Védelemgazdaságtan tanszék által 2002. október 8-án rendezett konferencia teljes anyaga, Magyar Hadtudományi Társaság, Budapest, 2003. 52-57. p. ISBN: 963 210 511 7. *Szerző*. (1 pld. másolat csatolva)
3. Az erőforrások és a költségvetés tervezése. Összefoglaló az I. szekció üléséről. A védelemgazdaság időszerű kérdései. A Magyar Hadtudományi Társaság és a Zrínyi Miklós Nemzetvédelmi Egyetem Védelemgazdaságtan tanszék által 2002. október 8-án rendezett konferencia teljes anyaga, Magyar Hadtudományi Társaság, Budapest, 2003. 79-81. p. ISBN: 963 210 511 7. *Szerző*. (1 pld. másolat csatolva)

### *Cikkek:*

1. A központi tartalékolási tevékenységről. Új Honvédségi Szemle, 1991/8. szám. 132-138. p. ISSN 0133-283. *Társszerző* (1 pld. másolat csatolva)
2. A követő tervezés és a védelmi célú tartalékolás, mint a gazdaságmozgósítási felkészítési tevékenység fő eszközei, Pénzügyi Szemle, 1994/8. szám 644-651. p. ISSN 0031-496X. *Szerző* (1 pld. másolat csatolva)
3. Mozgósított hadsereg – mozgósított gazdaság? Új Honvédségi Szemle, 1995/2. szám. 109-119. p. ISSN 1216-7436. *Társszerző* (1 pld. másolat csatolva)
4. Időszerű kérdések a nemzetgazdaság védelmi felkészítése és mozgósítása új rendszerének és irányítási rendjének kialakításáról. Az ország területe védelmi célú előkészítésének lehetséges irányai című 2000. május 23-án megtartott tudományos konferencia anyaga, Budapest, 2000. Hadtudományi Tájékoztató 2000/7. szám 70-86. p. ISSN 14 19 7758. *Szerző* (1 pld. másolat csatolva)
5. A nemzetgazdaság védelmi célú felkészítéséről. Kard és Toll. Válogatás a hadtudomány doktoranduszainak tanulmányaiból, Honvédelmi Minisztérium Oktatási és Tudományszervező Főosztály, 2002/2. szám. 25-34. p. ISBN 963 7037 52 7. *Szerző* (1 pld. másolat csatolva)

6. A gazdaságfelkészítés egyéb rendkívüli helyzeteiről. Kard és Toll. Válogatás a hadtudomány doktoranduszainak tanulmányaiból, Honvédelmi Minisztérium Oktatási és Tudományszervező Főosztály, 2003/1. szám. 131-141. p. ISBN 963 7037 52 7. Szerző (1 pld. másolat csatolva)
7. A gazdaságfelkészítés és –mozgósítás tervezésének egyes módszertani kérdései és azok elméleti vonatkozásai. Hadtudomány, 2003/1. szám. 67-78. p. ISSN 1215-4121. Társszerző (1 pld. másolat csatolva)
8. A Befogadó Nemzeti Támogatás és a gazdaságfelkészítés tervezéséről. Katonai Logisztika, 2003/2. szám. 115-127. p. ISSN 1588-4228. Szerző (1 pld. másolat csatolva)

*Tudományos munka, tanulmány:*

1. Tartaléktervezést támogató informatikai rendszer fejlesztése (Diplomaterv), 102 p. + 25 p. mell. Budapesti Műszaki Egyetem Vállalati Vezetés és Gazdaságtan Tanszék, Budapest, 1992. november. Szerző (Tömörítvény csatolva)
2. A kialakításra kerülő bázisok telepítéséhez, felszereléséhez és a szükséges anyagok visszapótlásához szóba jöhető források áttekintése. Közúti, vasúti szállítás során szabadba kerülő folyékony veszélyes anyagok kármentése, semlegesítése. Összefoglaló jelentés. Témafelelős: Dévényi Ferenc, (VI. fejezet, 34-44. p.) Közlekedéstudományi Intézet Rt. Budapest, 1994. május. Szerző (1 pld. másolat csatolva)
3. A katasztrófavédelemmel kapcsolatos ágazati (KöVÍM fejezeti) költségvetési tervezés rendjének (javaslat) kimunkálása. Tanulmány, 73 p. + 70 p. mell. COMPRA Oktatási, Kereskedelmi és Gazdasági-Szolgáltató Kft., Budapest, 2002. Társszerző (Vezetői összefoglaló csatolva)
4. A védelmi erőforrás-tervezés néhány elméleti aspektusa, különös tekintettel a szinergikus hatásokra és az időtényezőre. Az erőforrások hatékony felhasználásának tervezése a védelmi szférában, különös tekintettel a pénzübeni erőforrásokra. OKTK kutatási összefoglaló. Témavezető: Dr. Király László. BHKK Alapítvány, 2003. 128-147. p. (CD: BHKK Alapítvány © 2002.) Szerző (1 pld. különlenyomat csatolva)

*Kormány-előterjesztések*

1. Előterjesztés a Kormánynak a nemzetgazdaság minősített időszakai teljesítőképességéről, a Magyar Honvédség (a fegyveres erők és a rendvédelmi szervek) gazdaságmozgósítási igényeinek kielégítéséről (jóváhagyva a 3344/1993. kormányhatározattal), Belügyminisztérium, Honvédelmi Minisztérium, Pénzügyminisztérium, Budapest, 1993. – Társszerző (1-0014/13/1993. Szigorúan titkos!)
2. Módszertani útmutató a nemzetgazdaság védelmi felkészítése tervezéséhez, illetve a védelmi célú tartalékolási tevékenység szabályozására (A 1041/1994. (V. 31.) kormányhatározattal jóváhagyott Kormány-előterjesztés 1. és 2.

melléklete), (MK 1994/58.) Pénzügyminisztérium, 1994. – *Társszerző* (1 pld. másolat csatolva).

3. A nemzetgazdaság védelmi felkészítése és mozgósítása feladatai végrehajtásának szabályozásáról szóló 131/2003. (VIII. 22.) Korm. rendelet (MK 2003/99.) előterjesztése (III-3R/222/2003.) Gazdasági és Közlekedési Minisztérium, Budapest, 2003. *Társszerző* (1 pld. másolat csatolva).
4. A 201/2003. (XII. 10.) Korm. rendelet (MK 136/2003) előterjesztése a nemzetgazdaság védelmi felkészítése és mozgósítása feladatai végrehajtásának szabályozásáról szóló 131/2003. (VIII. 22.) Korm. rendelet módosításáról (III-3R/222/2003), Gazdasági és Közlekedési Minisztérium, Budapest, 2003. *Társszerző* (1 pld. másolat csatolva).

Budapest, 2004.

*(Medveczky Mihály)*

## FÜGGELÉK

### 1. A védelemgazdasági potenciál dinamikus elemeinek számba vétele

A nemzetgazdaság minősített időszakai teljesítőképessége makroszintű vizsgálatához össze kell hasonlítanunk a nemzetgazdaságban meglévő és a védelemre fordítható ún. védelemgazdasági potenciált ( $G_v$ ) a gazdaságmozgósítási helyzet feladatai végrehajtásához szükséges ún. védelemgazdasági kapacitásigénnyel ( $V_i$ ). A teljesítőképesség értékeléséhez számunkra elegendő ezeknek a jellemzőknek a számbavétele, azaz mennyiségi kifejezése. Ha az értékelés eredményeképpen megállapítható, hogy

$$G_v \geq V_i \quad (1)$$

akkor kijelenthetjük, hogy a nemzetgazdaság minősített időszakai teljesítőképessége – első közelítésben, nem számolva persze a háború vagy az egyéb minősített időszakai veszteségből eredő teljesítmény-kieséssel – megfelelő.

Amennyiben nem teljesül az (1) egyenlőtlenség, intézkedéseket kell javasolni a Kormánynak a védelmi felkészültség megfelelő szintjének elérése érdekében.

Vizsgáljuk meg egyenként az összehasonlítandó mennyiségeket. Mit tudunk a védelemgazdasági potenciálról? Alapértelmezésben, különösen önellátásra berendezkedett állam esetében semmiképpen nem lehet nagyobb, mint a teljes gazdasági potenciál ( $G$ ), hiszen csak azok az erőforrások fordíthatók a védelmi helyzet kezelésére, amelyek a saját gazdaságban rendelkezésre állnak, illetve meghatározott időn belül előállíthatók. Egy adott ország védelemgazdasági potenciálja alapvetően az adott ország gazdasági potenciálján értelmezhető, elsődlegesen attól függ<sup>145</sup>.

Elfogadva a gazdasági potenciált a védelemgazdasági potenciál elméleti korlátjának

$$G_v \leq G \quad (2)$$

Ezt mutatja az adott kérdés szempontjából érdekes potenciálokat halmazokként összehasonlító 26. ábra<sup>146</sup> is.

<sup>145</sup> A tétel bizonyítását lásd a 55. lábjegyzet szerinti kandidátusi értekezésben

<sup>146</sup> Gazda Pál: Védelemgazdaságtan. Egyetemi jegyzet

Az ábrából világosan látszik, hogy a védelemgazdasági potenciál nem számol olyan erőforrással, amely a gazdasági potenciálban nincs meg. Csak a katonai potenciál „lóg ki” (a nem gazdasági összetevők miatt) a gazdasági potenciálból. Volumenében is jóval kisebb nála.

A pénz mint gazdasági erőforrás bizonyos funkcióit is figyelembe véve, tisztán elméletileg elképzelhető olyan eset, amelyben a védelemgazdasági potenciál megközelíti a teljes gazdasági potenciál értékét (pl. import behozatala hitelért). Szövetséges rendszerhez való tartozás esetén megvan a lehetőség, hogy a gazdaság számíthat külső anyagi segítségre is nemcsak a katonai, hanem a védelemgazdasági potenciál kiegészítésére is.

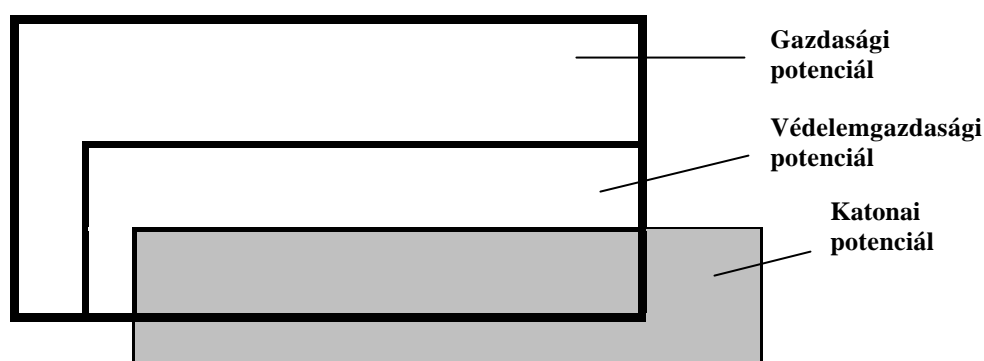

Forrás: L. 138. lábjegyzet

26. ábra. A gazdasági, a védelemgazdasági és a katonai potenciál összehasonlítása

A védelemgazdasági potenciál fogalma kiegészülhet a külső gazdasági potenciál összetevővel. Alan S. Milward<sup>147</sup> a védelemgazdasági potenciálnak háború esetén megfelelő háborús gazdasági potenciálra adott első képletében már szerepelteti a külső forrást. Szerinte, a bruttó terméket  $x$ -szel jelölve, a következőképpen fejezhető ki a háborús potenciál első (abszolút) fogalmának tartalma:

$$x = p + r + s + e - f \quad (3)$$

ahol  $p$  a nemzeti termék egy békeévben,  $r$  a gazdaságban rendelkezésre álló tartalékok,  $s$  az a megtakarítás, ami a tőkepótlás békeidőszakban jellemző ütemének csökkentése révén nyerhető,  $e$  azon külső források mennyisége, amelyekre a gazdaság számíthat, és  $f$  a közigazgatási fennakadások miatt csökkent hatékonyság.

Egy jól szervezett államigazgatás esetén (ha  $f$  értéke nem jelentős, és teljesül az

<sup>147</sup> ua. mint a 40. lábjegyzet

$$\mathbf{s + e - f \geq 0} \quad (4)$$

egyenlőtlenség) a képletből látszik, hogy teljesülhet az

$$\mathbf{x \geq p + r} \quad (5)$$

egyenlőtlenség. Vagyis előfordulhat, hogy a háborús potenciál nagyobb vagy egyenlő, mint a nemzeti termék és a meglévő tartalékok összege.

Később Milward is arra a következtetésre jut, hogy háborús körülmények között a gazdasági potenciál ennél kisebb lesz, hiszen a fogyasztást háború esetén is csak egy ésszerű határig célszerű visszavenni, és ezt könyvében több II. világháborús példán keresztül bizonyítja:

$$\mathbf{W = x - c - i - d} \quad (6)$$

ahol  $\mathbf{W}$  a háborús potenciál második fogalmát jelöli,  $\mathbf{c}$  a polgári fogyasztás azon mennyisége, amelyről nem szükséges lemondani,  $\mathbf{i}$  az új, nem háborús célú beruházási összeg, amelyet nem szükséges halasztani, a  $\mathbf{d}$  pedig a politikai és társadalmi rendszer nem szükségszerű fennakadásai.

Más katonai és gazdasági szakértők is felismerték – mint olvasható Dr. Thürmer Gyula könyvében<sup>148</sup> –, hogy háború esetén sem lehet az egész gazdaságot a fegyveres küzdelem szolgálatába állítani. A gazdaság egy részének mindenkor a lakosság ellátását és az újratermelés feltételeit kell biztosítani. Tehát a gazdasági potenciálnak a fegyveres küzdelem megvívása érdekében csak egy időpontban aktivizálható részét nevezhetjük hadigazdasági potenciálnak.

A hadigazdasági vagy háborús gazdasági potenciál analógiáját alkalmazva a mai terminológiában alkalmazott védelemgazdasági potenciálra, nem követünk el nagy hibát, hiszen egyfelől a védelemgazdasági (nemcsak honvédelmi gazdasági) potenciál a gazdaságban meglévő erőforrások nagyobb hányadát (szélesebb választékát) tartalmazza, másfelől – a rendkívüli állapot bekövetkezése valószínűségének csökkenésével – még kevésbé fogja elérni az elméleti korlátot, a teljes gazdasági potenciált.

Felhasználva Milward képleteit, a háborús, azaz már a védelemgazdasági potenciál:

$$\mathbf{G_V < G - (f + c + i + d - s - e)} \quad (7)$$

$$\text{vagy} \quad \mathbf{G_V < G - G_d} \quad (8)$$

<sup>148</sup> Dr. Thürmer Gyula: A fegyveres küzdelem és a gazdaság. Zrínyi Katonai Kiadó Budapest, 1977.



ahol  $G_d$  a dinamikus elem, amely számtalan egyéb, nehezen mérhető körülménytől függ:

$$G_d = f + c + i + d - s - e \quad (9)$$

Ezek között minden mennyiség, feltehetően nagyobb vagy egyenlő, mint nulla, közülük jelentős értéket képviselhet  $s$  – pl. az erősen visszaeső gazdaságban,  $e$  – különösen a szövetségi támogatásra gondolva,  $f$  és  $d$  – egy jelentős belső anarchia kialakulása esetén,  $c$  és  $i$  – erős békepartí lobbí hatására; azonban ezek mennyiségi összehasonlítása – közelebbi ismeretek hiányában – nem vállalható. Minderre figyelemmel nem lehet kijelenteni, hogy  $G_d$  dinamikus elem előjele pozitív vagy negatív lesz, vagyis a dinamikus összetevők növelhetik is, meg csökkenthetik is a gazdasági potenciál védelemgazdasági célra hasznosítható részét.

Tekintsük a dinamikus elemet az ún. morális-politikai potenciál részeként, megtisztítva ezáltal a gazdasági potenciált a nehezen mérhető mennyiségektől, a gazdasági potenciál képletében csak a materiális mag, a biztosan meglévő, számítható és tervezhető két összetevő marad:

A teljes gazdasági potenciál éves értéke

$$G = p + r \quad (10)$$

ahol  $p$  a bruttó nemzeti termék egy békeévben,  $r$  a gazdaságban rendelkezésre álló tartalékok (beleértve természetesen a gazdaságban meglévő valamennyi kapacitás, infrastruktúra vagyoneértékét), nem számítva bele a tárgyévben beruházásra és készletbővítésre fordított nemzeti termék hányadot.

## **2. Néhány megfogalmazás a válsághelyzet, válság és válságkezelés, valamint a konfliktus meghatározására**

„Válsághelyzet alatt azt a nemzetközi vagy nemzeti helyzetet értjük, amelyben az érintett ország vagy országok (szövetségi rendszer) alapvető értékeit, érdekeit, céljait veszély fenyegeti.”<sup>149</sup>

„A válság két vagy több önálló ország közötti politikai, gazdasági, katonai vagy más problémák sorozata, amely magában hordozza a fegyveres konfliktus lehetőségét.”<sup>150</sup>

„A válság változékony, instabil helyzet, melyben radikális változások várhatók; egy döntő momentum a jelentékeny kockázat és bizonytalanság időszakában.”<sup>151</sup>

„A válság súlyos helyzet, döntő fordulat, amelynek a kimenetele jó is, rossz is lehet.”<sup>152</sup>

„A válság a társadalom egészében, vagy különböző területein kialakult, a társadalomra, az állam biztonságára veszélyes sokrétű események láncolata, melyek a szokványos jogi eszközökkel már nem kezelhetők.”<sup>153</sup>

„A válság egy olyan helyzet, amely fenyegeti az elsődleges célokat, korlátozza a rendelkezésre álló időt, valamint váratlanul éri a döntéshozókat”<sup>154</sup>

„A válság egy olyan állapot, amikor nemzeti vagy nemzetközi szinten veszélyeztetettek az alapvető érdekek és a megszokott kormányzati eljárások elégtelenek a helyzet hatékony kezeléséhez.”<sup>155</sup>

Az Általános válságkezelési kézikönyv<sup>156</sup> szerint bár a válság és válságkezelés fogalmakra nincs nemzetközileg, vagy a NATO részéről elfogadott definíció, az alábbiak különösen hasznosnak bizonyulnak azon nemzetközi válságok megfontolásánál, melyekkel a NATO Szövetségesek és Partnerek szembetalálják, vagy szembetalálhatják magukat:

(a) A 'Válság' úgy értelmezhető, mint

<sup>149</sup> Szternák Gy.: A válságkezelés, konfliktus-megelőzés a szövetségi rendszer keretében, jegyzet, ZMNE, 2002.

<sup>150</sup> u.a. mint a 125. lábjegyzet

<sup>151</sup> LTC G. L. Suchanek: Crisis management, A generic framework

<sup>152</sup> Magyar Értelmező Kéziszótár, Akadémiai Kiadó, Budapest, 1987.

<sup>153</sup> Laczkó Mihály: A válság, válságkezelés fogalma, tartalma és katonai feladatai. ZMKA tanulmánykötet, Bp. 1996.

<sup>154</sup> Charles, Herman: Válságkezelés, konfliktus megoldás és megelőzés – Szeminárium – Bp. ECFSS. 1999.

<sup>155</sup> Lásd 20. lábjegyzet

<sup>156</sup> Általános válságkezelési kézikönyv, BM Polgári Védelem Országos Parancsnoksága Euroatlanti Integrációs és Nemzetközi Kapcsolatok irodája, 1997. 5-6. old.

- „egy nemzeti vagy nemzetközi helyzet, melyben fenyegetésnek vannak kitéve a résztvevők prioritás értékei, érdekeltségei vagy céljai”<sup>157</sup>.

(b) A válság alternatív definíciói magukba foglalják az alábbiakat:

- „gyorsan kibontakozó események sorozata, amely a „normális” (vagyis átlagos) szintek fölé emeli a destabilizáló erők hatását az általános nemzetközi rendszeren vagy annak alrendszerén belül, és megnöveli az erőszak bekövetkezésének valószínűségét a rendszerben”<sup>158</sup>;
- „két vagy több szuverén állam kormányai közötti egymásra hatások sorozata egy konfliktusban, amely még nem csap át háborúba, azonban maga után vonja a háború veszélyesen magas valószínűségének érzetét”<sup>159</sup>;
- „egy szituációváltozás, melyet a két vagy több ellenfél közötti romboló egymásra hatások intenzitásának növekedése jellemez háborús cselekmények nagy valószínűségével”<sup>160</sup>;
- „olyan természeti vagy emberi cselekvés által kiváltott, élet- és vagyonbiztonságot, valamint a közrendet és a közbiztonságot veszélyeztető átmeneti állapot, amelynek a kezelésére a normál időszakra előírt rendszabályok már nem elégségesek, de a minősített időszakra előírt rendszabályok összességének bevezetése még nem indokolt.”<sup>161</sup>

A válságkezelésre is lehet számos megfogalmazást találni. Álljon itt néhány ezekből:

„A válságkezelés a politikai reagálások modulálása ingatag helyzetben, a saját érdek, érték képviselése érdekében. Ne kényszerítse az ellenfelet akció- reakció végrehajtására. Számos tekintetben jó politikai és diplomáciai lépések sorozata.”<sup>162</sup>

„A válságkezelés döntéshozatal olyan rendkívüli körülmények között, amelyek kiemelkedő jelentőséggel bírnak a nemzeti biztonság, a gazdasági jólét, a lakosság biztonsága, vagy a megfelelő rend fenntartása szempontjából.”<sup>163</sup>

<sup>157</sup> A kézikönyv lábjegyzete: „Hálások vagyunk a Védelmi Kutatási Csoport (AC/243) VII. Bizottságán belüli Ad-Hoc Munkacsoportnak ezért a definícióért és a válságkezelés keretéért, amely a továbbiakban kerül tárgyalásra.”

<sup>158</sup> A kézikönyv lábjegyzete: Oran Young, A közvetítők: Harmadik Felek a Nemzetközi Válságban (Princeton: Princetoni Egyetemi Sajtó, 1967.) 10. old.

<sup>159</sup> A kézikönyv lábjegyzete: Glenn H. Snyder és Paul Diesing, Konfliktus a nemzetek között: Alkudozás, Döntéshozatal és Rendszerstruktúra egy nemzetközi válságban (Princeton: Princetoni Egyetemi Sajtó, 1977.), 6. old.

<sup>160</sup> A kézikönyv lábjegyzete: Michael Brecher és Jonathan Wilkenfeld, Válság, Konfliktus és Instabilitás (New York: Pergamon Sajtó, 1989.), 5. old.

<sup>161</sup> A polgári válságkezelés feladatainak áttekintése és új, korszerűbb javaslat kialakítására készített tanulmányok összefoglalója (Biztonságpolitikai és Honvédelmi Kutatások Központja Közhasznú Alapítvány, 2003.), 18. old.

<sup>162</sup> Kőszegvári Tibor: A válságkezelés aktuális problémái. ZMKA Közlemények, 1994. 202. szám

<sup>163</sup> George C. Marshall Biztonsági Tanulmányok Európai Központja: Válságkezelés, konfliktus megoldás és megelőzés – Szeminárium – Bp. ECFSS. 1999.

„A válságkezelés egyfajta, az általánostól eltérő, attól sokkal operatívabb döntéshozatali eljárás, amely megszokottól eltérő probléma kezelésére, a tovább terjedés meggátolására és végleges megoldására irányul.”<sup>164</sup>

A válság sok esetben konfliktussá fejlődik, amelyre szintén nincs egyedüli elfogadott definíció:

„A konfliktus rendszerint a válság fokozatos kiterjesztése eredményeként alakul ki, ahol a szemben álló felek akaratukat erőszakos eszközökkel (fegyverrel) próbálják meg érvényesíteni.”<sup>165</sup>

„A konfliktus, mint erőszakos tevékenység, meglehetősen széles sávot fog át, beleértve magát a (nagy) háborút is. A háború a konfliktus legszélsőségesebb de nem kizárólagos formája.”<sup>166</sup>

„A fegyveres konfliktus a politikai közösségek között, minden olyan hatalmi ellentét megnyilvánulása, amelyet fegyveres erők alkalmazása, bevetése jellemez.”<sup>167</sup>

„A konfliktus a társadalmi életre jellemző olyan szituáció, tevékenység, amelyben a résztvevő felek (emberek, csoportok, államok, államcsoportok) saját – valódi vagy vélt – érdekeik alapján mások háttérbeszorítására, esetleg megsemmisítésére törekszenek.”<sup>168</sup>

---

<sup>164</sup> Lásd 134. lábjegyzet

<sup>165</sup> Szternák György: A válságkezelés. ZMNE tansegédlet, Bp. 1998.

<sup>166</sup> Csabai György: A béke, a konfliktus és a háború kérdései a XXI. Század hajnalán, Új Honvédségi Szemle, Bp. 1995/10

<sup>167</sup> Gustenon E.G.: Osztrák nézetek a fegyveres konfliktusokról. In. Hadtudomány, Bp. 1993/4

<sup>168</sup> Hadtudományi Lexikon. Magyar Hadtudományi Társaság, Bp. 1995

### 3. A három aggregációs szintű erőforrás jegyzék (kivonat) szerkezete

1. szint	2. szint	3. szint	Megnevezés	me
292			ÁLTALÁNOS RENDELTETÉSŰ EGYÉB GÉPEK, BERENDEZÉSEK, KÉSZÜLÉKEK	1000 Ft
	21		Emelő- és anyagmozgató gép, -berendezés és alkatrésze	1000 Ft
		4 60 00	Közúti járműre szerelhető eqv. daru	db
		5 50 00	Kézi emelő szerkezetes görgős szállítóeszköz, targonca egyéb emelő- vagy szállítóeszközzel	db
		9 00 00	Fémszerkezet és alkatrész anyagmozgató gépekhez	1000 Ft
	22		Daru és egyéb emelőberendezés fémszerkezete, alkatrésze, tartozéka, kiegészítő eszköze (pl.	1000 Ft
	31		Hőcserélő, légkondicionáló és hűtőberendezés, szűrőkészülék (a háztartási készülék nélkül)	db
		2 00 00	Légállapot-szabályozó berendezés	db
		4 00 00	Gáztisztító és gázszűrő berendezés, máshova nem sorolt	db
	41		Gázfejlesztő, desztilláló, folyadékszűrő és -tisztító berendezések	1000 Ft
		2 30 00	Víz tisztító és -szűrő gép, készülék	db
	42		Palacktisztító gép, csomagológép, súlymérő, permetező és egyéb adagoló berendezés, készülék, fémalapú tömítés	1000 Ft
		4 10 00	Tűzoltó készülék (töltve is)	1000 db
	295			EGYÉB SPECIÁLIS RENDELTETÉSŰ GÉPEK
22			Földmunkagép	1000 Ft
		1 00 00	Önjáró földkotró és homokgyalu (buldózer)	db
62		Egyéb különféle speciális rendeltetésű gép, berendezés	1000 Ft	
296			FEGYVER-, LŐSZER	1000 Ft
	01		Fegyver, lőszer és alkatrésze	1000 Ft
		1 10 00	Harckocsi, önjáró páncélozott harci jármű (fegyverrel és anélkül)	db
		1 20 00	Harckocsi és egyéb páncélozott harci jármű főegysége, tartozéka és alkatrésze	t
		2 10 00	Löveg, gránát- és aknavető, sorozatvető, rakéta és állványa, egyéb hadifegyver	t
		2 20 00	Lövészfegyver, katonai kézi löfegyver	db
		3 00 00	Revolver, pisztoly, egyéb kézi löfegyver (a katonai fegyver kivételével)	db
		4 38 00	Lőszer katonai kézfegyverhez (a tüzérségi fegyver lőszerei nélkül)	1000 db
		4 70 00	Lőszer hadifegyverhez, rakéta, bomba, torpedó, gránát, egyéb robbantóeszköz (pl. páncélököl)	1000 db
		5 50 00	Hadifegyver, tüzérségi fegyver, katonai kézi löfegyver alkatrésze, tartozéka	1000 Ft

#### 4. Példák az EKN-azonosító származtatására

Hőkezeléssel tartósított sertéshúsos konzerv	151	31	256	01	15131256.01	Húskonzerv 400 g	1000 db		
				02	15131256.02	Különleges vagdalt 130 g	1000 db		
				03	15131256.03	Löncshús 400 g	1000 db		
Analgetikumok, opioidok	244	21	N02A	01	N02A.01	Contramal 100 mg ini. 5x2ml	dob		
				02	N02A.02	Contramal 50 mg caps. 20x	dob		
				03	N02A.03	Dolargan ini. 25x2 ml	dob		
				04	N02A.04	Dolargan ini. 5x2 ml	dob		
Fájdalomcsillapítók, lázcsökkentők			N02B	01	N02B.01	Algapvrin 1g ini. 5x2 ml	dob		
				02	N02B.02	Algapvrin 500 mg tabl. 10x	dob		
				03	N02B.03	Algapvrin 500 mg tabl. 20x	dob		
				04	N02B.04	Demalgonil 60 mg ini. 25x2 ml	dob		
				05	N02B.05	Dolor 60 mg tbl. 10x	dob		
				06	N02B.06	Istopvrin	dob		
Bányászati építőanyag- és építőipari berendezés alkatrésze, tartozéka			295	26	000	01	29526000.01	BMP-1 lánctalpas harcjármű fődarab és alkatrész	t
						02	29526000.02	BTR-80 fődarab és alkatrész	t
	03	29526000.03				GM-568, 578 lánctalpas szállító(bázis) harcjármű fődarab és alkatrész	t		
	04	29526000.04				OLH-4500 légfúvó seprős nagyjavító anyag	t		
Bányászati, építőipari gép javítása, karbantartása	295	29	200	01	29529200.01	A-401, D-6 javítása	nó		
				02	29529200.02	BAT-II gyorsjáratú lánctalpas buldózer javítás	nó		
				03	29529200.03	BMP-1 és egyéb lánctalpas harcjármű javítása	nó		
				04	29529200.04	Gumikerekes buldózer javítása	nó		
				05	29529200.05	Hídépítő felszerelés gépkocsin (USZM-2) javítása	nó		
				06	29529200.06	Kerekes harcjármű javítás	nó		
				07	29529200.07	Közepes lánctalpas úszógépkocsi (PTSZ-M) javítása	nó		
				08	29529200.08	Közepes teljesítményű univerzális műszaki földmunkagép (KOMATSU) javítása	nó		

BTO, ATC, SZJ	Osztálynév	I. szint	II. szint	III. szint	IV. szint	EKN azonosító	Megnevezés	Me
29.52.92.0	Bányászati, építőipari gép javítása, karbantartása	295	29	200	09	29529200.09	MKK-2 lánctalpas fedezék ásógép javítása	nó
					10	29529200.10	MOAZ ladás földgvalu javítás	nó
					11	29529200.11	Nehéz hidrakó berendezés gépkocsin (TMM-3) javítása	nó
					12	29529200.12	Öniáró útprofilozó javítása	nó
					13	29529200.13	PKT gumikerekes buldózer javítása	nó
					14	29529200.14	PKT gumikerekes buldózer nagyjavítás	nó
296014 38 00	Lőszer katonai kézfegyverhez (a tüzéségi fegyver löszerei nélkül)	296	01	438	01	29601438.01	7,62x39 mm 43M acélmagvas karabélytöltény	db
					02	29601438.02	7,62x54R mm 39M fényvélző puskatöltény	db
					03	29601438.03	7,62x 54R mm AP páncéltörő puskatöltény	db
					04	29601438.04	7,65 mm BROWNING pisztolytöltény	db
					05	29601438.05	9 mm MAKAROV töltény	db
					06	29601438.06	9 mm Parabellum töltény	db
					07	29601438.07	12/70-es granulátumos lőszer	db
					08	29601438.08	12/70-es sörétes lőszer 4-es	db
					09	29601438.09	12/70-es sörétes lőszer 6-os	db
					10	29601438.10	12/70-es sörétes lőszer 8-as	db
					11	29601438.11	12/70-es kis gumigolyós lőszer	db
					12	29601438.12	12/70-es nagy gumigolyós lőszer	db
					13	29601438.13	12/70-es ólomgolyós (BRENEKKE) lőszer	db
50.20.21.0	Egyéb gépjármű javítása	502	02	100	01	50202100.01	Egyéb gépjármű ipari javítás	nó
					02	50202100.02	Egyéb gépjármű karbantartása, kisjavítása	nó
					03	50202100.03	5 m3-es üzemanyagtöltő gépkocsi javítás	nó
					04	50202100.04	93M tüzeltő gépkocsi javítás	nó
					05	50202100.05	FMG-68 javítás	nó
					06	50202100.06	FMU javítás	nó

## 5. Az egységes követelménytámasztói nómenklatúra szerkezete (Kivonat)

292	ÁLTALÁNOS RENDELTETÉSŰ EGYÉB GÉPEK, BERENDEZÉSEK, KÉSZÜLÉKEK		
	29221130.01	Láncos emelő motoros meghajtással	db
	29221330.01	Beépített járműemelő	db
	29221350.01	Hidraulikus emelőszerkezet	db
	29221420.01	Futódaru	db
	29221430.01	Mobildaru	db
	29221440.01	Építőipari daru	db
	29221450.01	Önjáró egyéb daru	db
	29221460.01	Autódaru	db
	29221510.01	Önjáró, villamos villás emelőtargonca	db
	29221530.01	Terepjáró motoros emelővillás targonca	db
	29221550.01	Hordószállító targonca	db
	29221550.02	Kézi hidraulikus emelőgép (gépjármű, stb)	db
	29221550.03	Kézi hidraulikus emelőtargonca	db
	29221550.04	Kézi ládaszállító targonca	db
	29221550.05	Kézi zsákszállító targonca	db
	29221550.06	Lépcsőnjáró targonca	db
	29221570.01	Targonca, emelőszerkezet nélkül	db
	29221570.02	Vasúti pályaudvari vontató targonca	db
	29221730.01	Pneumatikus szállítóberendezés	db
	29221750.01	Serleges szállítóberendezés	db
	29221770.01	Egyéb folyamatos működésű szállítóberendezés	db
	29221800.01	Homlokrakodó	db
	29221970.01	Szállítóberendezések fémszerkezete és alkatrésze	1 000 Ft
	29221970.02	Felvonó, mozgólépcső és folyamatos szállítóberendezés fémszerkezete és alkatrésze	1 000 Ft
	29221970.03	Javító készlet targoncához	1 000 Ft
	29222000.01	Daru és egyéb emelő berendezés fémszerkezete, alkatrésze, tartozéka, kiegészítő eszköze	1 000 Ft
	29229200.01	Hidraulikus daru javítása	nó
	29229200.02	Motoros targonca javítása	nó
	29229200.03	Terepjáró targonca javítása	nó
	29231259.01	Mobil klíma 2.2 kW hűtő-egységgel	db
	29231400.01	FPT-X szűrőbetét regeneráló	1000 db
	29231400.02	Ipari szűrőbetét	1000 db
	29231400.03	Speciális ipari szűrőbetét	1000 db



## 6. A GMIMR főbb adatrekordjainak leírása

- **Erőforrás** rekordleírás: Sorszám, Azonosító, Megnevezés, Mértékegység, Típus, Ágazat kódja, Tervezési szint, Egységár, Pénznem, Aggregálási szint, Felette lévő erőforrás, Kezelés célja;
- **Szervezet** rekordleírás: Megnevezés, Rövid név, Megyekód, Település, Utca\_hsz, Telefon, Fax, Mobil, Telex, E-mail, Vezető, Kapcsolattartó, Törzsszám, KSH azonosító, Szak-ágazat;
- **Forrás-felhasználás** rekordleírás: Sorszám, Cég törzsszáma, BTO kód, Termék neve, Mértékegység, Nyitókészlet értéke 1000 Ft, Nyitókészlet mennyisége, Termelés összesen, Ebből bér munka, Vásárlás összesen, Ebből import, Bér munkában végzett termelés, Egyéb növekedés, Értékesítés összesen, Ebből export, Felhasználás összesen, Egyéb csökkenés, Zárókészlet értéke Export bér munka 1000 Ft, Zárókészlet mennyisége, Maximális éves termelési kapacitás, Műszakszám, Vásárlás TIG-ből, Értékesítés TIG-ből, Idegen tulajdon;
- **Igénytétel** rekordleírás: Módosított, Igénylő, Teljesítő, Erőforrás, Mértékegység, Státusz, Célcsoport, Békeidőszaki, Veszélyhelyzeti, Szükségállapot, Veszélyeztetettségi időszaki, Háborús időszaki, Helyreállítási időszaki, Rendkívüli állapot összesen (igényelt mennyiségek), Azonosító-osztály, Azonosító, Egységár, Pénznem, Prioritás, Megjegyzés, Ágazat, Dokumentum ID, Tétel ID;
- **Igénykielégítés tétel** rekordleírás: Erőforrás, Mértékegység, Azonosító-osztály, Azonosító, Célcsoport, Igénylő, Teljesítő, Készítő, Békeidőszaki, Veszélyhelyzeti, Szükségállapot, Veszélyeztetettségi időszaki, Háborús időszaki, Helyreállítási időszaki, Rendkívüli állapot összesen (kielégített mennyiségek);
- **Igénykielégítés módja** rekordleírás: Mód, Osztály, Szerv, Erőforrás, Mennyiségek;
- **Védelmi intézkedési terv (VIT)** rekordleírás: Készítő, Igénylő, Megnevezés, Elnevezés, , Aggregációs szint, Készítés dátuma, Időtartam, Státusz;
- **VIT tétel** rekordleírás: Módosított, Készítő, Tervező, Intézkedő, Erőforrás, Mértékegység, Státusz, Célcsoport, Azonosító-osztály, Azonosító, Megjegyzés, Aggregációs szint, Fenyegetettség, Mérték, Hatás, Intézkedés státusz, Védettség, Tétel státusz;
- **Intézkedés tétel** rekordleírás: Erőforrás, Szervezet, Intézkedés típus, Állapot státusz, Jelleg, Költség, Mennyiség, Kezdet, Befejezés;
- **Résztevők** rekordleírás: Azonosító, Teljes név, Rövid név, Kategória, Típus, Tervezési szint, Tervezett régió, Megye, Székhely, Utca-házzszám, Postacím, Vezető, Kapcsolattartó, Telefon, Fax, mobil, E-mail, Ágazat, Adatkörök.

## 7. A vagyoni szolgáltatásokra vonatkozó adatgyűjtés adattartalma<sup>169</sup>

### a) Termékek

a	Sorszám
b	Kód
c	Megnevezés
d	Mértékegység (Me)
	FORRÁS
	Nyitókészlet január 1 -jén
e	érték, 1000 Ft
f	mennyiség, Me
	Termelés
g	összesen, Me
h	ebből: bér munkában végzett, Me
	Vásárlás (beszerzés)
i	összesen, Me
j	ebből: import, Me
k	Bér munkában végeztetett termelés, Me
l	Egyéb növekedés, Me
	FELHASZNÁLÁS
	Értékesítés
m	összesen, Me
n	ebből: export, Me
o	Termelő felhasználás, Me
p	Egyéb csökkenés, Me
	Zárókészlet december 31 -én
q	érték, 1000 Ft
r	mennyiség, Me
	KIEGÉSZÍTŐ ADATOK
s	Maximális éves termelési kapacitás, Me
t	Műszakszám
u	Exportból bér munka

### b) Szolgáltatások

a	Sorszám
b	Kód
c	Megnevezés
d	Mértékegység (Me)
	AZ ÉRTÉKESÍTETT SZOLGÁLTATÁS
e	Árbevétele, 1000 Ft
f	Mennyisége, Me
	KIEGÉSZÍTŐ ADATOK
g	A kapacitás átlagos napi terhelése, Me/nap
h	Maximális éves kapacitás, Me/év
i	Műszakszám

### c) Adatszolgáltatók elérhetőségi adatai

<sup>169</sup> 2. számú melléklet a 2. sz. látjegyzet szerinti Korm. rendelethez (Hatályos 2003. XII. 18-tól)

## **8. A BNT erőforrásokra vonatkozó adatgyűjtés adatkörei<sup>170</sup>**

1. A NATO Szövetséges erők fogadásánál érintett szervezetek és objektumok létszám-, kapacitás, illetve más, nem számszerűsíthető adatai.
2. A beérkezett erők mozgatásához kapcsolódó közlekedési infrastruktúra információi.
3. A közutakon és vasúton történő mozgásbiztosítás szervezetei és azok lehetősége.
4. A számításba vett elhelyezési objektumok infrastrukturális adatai, a természetvédelmi és tájvédelmi területek megjelölésével.
5. Fegyverzettechnikai és egyéb szakanyagok tárolására alkalmas raktárak adatai.
6. Főbb ellátási anyagok biztosításában szabad kapacitásokkal rendelkező nemzetgazdasági és honvédségi szervezetek lehetőségeit átfogó információk.
7. Ellátási-, javítási szolgáltatások nyújtása terén számításba vehető nemzetgazdasági szervezetek és katonai logisztikai lehetőségek tartalma.
8. Távközlés – híradás – informatikai támogatás adatai.
9. Igénybevételre tervezhető egészségügyi intézetek kapacitás-adatai.
10. Térképészeti ellátás területéről összegyűjtött katonai információk.
11. Nemzeti és katonai Meteorológiai Szolgálatok adatai.
12. A BNT különböző feladatainál igénybevételre tervezhető polgári munkaerő adatai.
13. NATO beszállítói minősítést szerzett szolgáltatók listája.
14. Adatszolgáltatók elérhetőségi adatai.

---

<sup>170</sup> 3. számú melléklet a 2. sz. lábjegyzet szerinti Korm. rendelethez (Hatályos 2003. XII. 18-tól)

**9. Segédletek a védelemgazdasági alapterv elkészítéséhez (1-13. sz. táblázatok)**

1. sz táblázat

**A TERVEZŐ SZERVEK MUNKAMEGOSZTÁSA**

<b>A gazdaságmozgósítás alapfeladata</b>	<b>Követelménytámasztó szervek</b>	<b>Az ágazati/területi felelősségű ellátási feladatként biztosítandó erőforrás</b>	<b>Felelős teljesítő szervek</b>	<b>Tervezés szintje</b>
A közigazgatási rendszer feltételeinek biztosítása	Kormány, ágazati miniszterek	védett vezetési infrastruktúra és objektumok	MEH, IHM	központi
A társadalom és a nemzetgazdaság működésének fenntartása	Kormány, ágazati miniszterek	hazai nyersanyagok, ipari termékek, energiahordozók, építőanyagok	GKM	ágazati
		hazai mezőgazdasági, élelmiszeripari, erdészeti cikkek	FVM	
		import nyersanyagból, energiahordozóból, ipari, mezőgazdasági, erdészeti és egyéb termékekből	KüM	
		informatikai, távközlési szolgáltatás	IHM	
		építési kapacitás, életvédelmi létesítmények	BM	
		munkaerő	FMM	
		egészségügyi szolgáltatás, szociális ellátás	ESZCSM	
		környezet- és árvízvédelem	KVM	
		oktatás, képzés védelmi feladatai	OM	
		kulturális védelem	NKÖM	
		szállítási szolgáltatás	GKM	
		statisztikai adatszolgáltatás	KSH	
költségvetési előirányzatok, pénzeszközök	PM, MNB			

## A TERVEZŐ SZERVEK MUNKAMEGOSZTÁSA

A gazdaságmozgósítás alapfeladata	Követelménytámasztó szervek	Az ágazati/területi felelősségű ellátási feladatként biztosítandó erőforrás	Felelős teljesítő szervek	Tervezés szintje
A minősített időszak feladatok végrehajtásáért felelős fegyveres erők és rendvédelmi szervek működéséhez szükséges többlet anyagi javak és szolgáltatások biztosítása	MH (HM), Rendőrség (BM), HÖR (BM), OKF (BM), közigazgatási hivatalok (BM), BV (IM), VP (PM), Polgári nemzetbiztonsági szolgálatok (MeH), bíróságok (OIT)	rögzített hadiipari kapacitások fenntartása	GKM	ágazati
		élelmezési anyagok, élelmiszerek	FVM	
		egyéb anyagok, fogyasztási cikkek, szállítási szolgáltatás	GKM	
		egészségügyi anyag és ellátás	ESZCSM	
		import haditechnikai anyag, eszköz	KüM	
		informatikai, távközlési szolgáltatás	IHM	területi
		technikai eszköz igénybevétele	Védelmi bizottságok	
polgári objektum igénybevétele				
A lakosság alapvető szolgáltatásokkal való ellátása	Megyei közgyűlés elnökök, polgármesterek	élelmiszerek	Védelmi bizottságok	területi
		gyógyszerek		
		alapvető ipar- és közszükségleti cikkek		
		alapvető köz- és egészségügyi ellátás		
		külföldi segély fogadása		
a szövetségi kötelezettség alapján kollektív védelmi feladatot végrehajtó szövetséges fegyveres erők ellátásához, nemzetközi segítségnyújtáshoz	Kormány / KüM	BNT és NTE katonai szolgáltatásból	HM	központi
		BNT és NTE nem katonai szolgáltatásból	GKM	
		import áruforgalom biztosítása	KüM	ágazati
		külföldi segély fogadása		
		stratégiai export biztosítása		

### Tervezési munkaprogram

Sorsz.	A feladat meghatározása	Tervező szerv	Az anyagot kapja	Határidő
01	Pontosított EKN megküldése	GKM	követelmény-támasztó szervek	III. 31.
02	A lakosság egészségügyi ellátására vonatkozó terv irányszámok megküldése	ESzCsM	területi tervező szervek	IV. 30.
03	A fegyveres erők, rendvédelmi szervek, valamint a szövetséges erők BNT, NTE igényeinek megküldése	illetékes követelmény-támasztó szervek	illetékes felelős teljesítő szervek, GKM	V.31.
04	A lakossági igények megküldése			VI.30.
05.	Ágazati/területi tervező szervek hazai és import igényeinek megküldése			VII.31.
06	A követelménytámasztó szervek igényeinek visszaigazolása	illetékes felelős teljesítő szervek	illetékes követelmény-támasztó szervek, GKM	VII.31.
07	BNT, NTE igények visszaigazolása	HM, GKM, KÜM		
08	Az ágazati/területi folyó és minősített időszakai költségvetési terv-javaslatok megküldése	illetékes tervező szervek	PM	VIII.30.
09	A nemzetgazdasági szintű folyó időszakai költségvetési tervjavaslat kiemelt mutatóinak visszaigazolása	PM	illetékes tervező szervek	XI.30.
10	Az ágazati/területi igénykielégítési tervjavaslatok megküldése	felelős teljesítő szervek	GKM	XII.31.
11	A felkészülési szerződések, a minősített időszakai előszerződések és szerződés tervezetek jegyzékének megküldése			
12	EKN igények pontosítása	követelmény-támasztó szervek	GKM	I. 31.
13	A nemzetgazdaság védelmi alapterv-javaslatának és minősített időszakai költségvetési terv javaslatának Kormány elé terjesztése	GKM, PM	Kormány	II. 28.
14	A Kormány által elfogadott tervek visszaigazolása	GKM, PM	illetékes tervező szervek	III. 31.

A követelménytámasztó szerv kódja,  
megnevezése:

**F-01 Honvédelmi Minisztérium**

A felelős teljesítő szerv kódja,  
megnevezése:

**V-02 Baranya MVB**

## I.01. IGÉNYBEJELENTÉS, -MÓDOSÍTÁS

### a fegyveres erők, rendvédelmi szervek igényeit képező vagyonai szolgáltatások minősített időszaki teljesítésére

**3. sz. táblázat**

Igényazonosító:  
F-01/V-02TFK

**Tervév: 2004.**

Érték: ezer Ft (**200** . tárgyévi áron)

Az igény-sor-száma	Az igényelt vagyoni szolgáltatás			A követelménytámasztó szerv által igényelt volumen mennyiségben, illetve értékben								Szolgáltató
	megnevezése	mérték-egysége (Me)	egység-ára eFt/Me	A tárgyévi felhasználás tényadata	A békenorma eléréséhez szükséges mennyiség	A veszélyhelyzeti többlet	A szükségállapot többlet	A rendkívüli állapoti igény				
								veszélyeztetettségi időszak	háborús időszak	helyreállítási időszak	összesen	
1	2/3	4	5	6	7	8	9	10	11	12	13	14
Igénykielégítési mód és osztálykód: Folyó termelés TFK												
001	"X" termék / szolgáltatás	t	20,0	60	5	0	10	80	10	30	120	"Y" Rt.
	2963122.100	e Ft		1 200	100	0	200	1 600	200	600	2 400	
	Ebből: költségvetési többlet:	e Ft		0	100	0	200	800	100	300	1 200	
		e Ft										
	Ebből: költségvetési többlet:	e Ft										
	<b>Összes igény</b>	<b>M Ft</b>										
	<b>Ebből: költségvetési többlet:</b>	<b>M Ft</b>										

Elkészítik: a fegyveres erők és a rendvédelmi szervek  
Kapják: az illetékes felelős teljesítő szervek és a GKM

Jóváhagyom:

....., 200.....

.....  
a követelménytámasztó szerv vezetője

A táblázaton szereplő igényeket .....

..... visszaigazolom.

....., 200.....

.....  
a felelős teljesítő szerv vezetője

A követelménytámasztó szerv  
kódja, megnevezése:

A felelős teljesítő szerv kódja,  
megnevezése:

## I.02. IGÉNYBEJELENTÉS, -MÓDOSÍTÁS a nemzetgazdaság ágazati kapcsolatainak tervezéséhez alapvetően fontos termékek, szolgáltatások beszerzésére

**4. sz. táblázat**

Igényazonosító: .....

Tervév: 200 .

Érték: ezer Ft ( 200 . tárgyévi áron)

Az igény-sor-száma	Az igényelt vagyoni szolgáltatás			A követelménytámasztó szerv által igényelt volumen mennyiségben, ill. értékben							Szolgáltató
	megnevezése	mérték-egysége (Me)	egység-ára eFt/Me	A rendkívüli állapoti igény				összesen			
	EKN azonosítója			A tárgyévi felhasználás tényadata	A veszélyhelyzeti többlet	A szükségállapoti többlet	veszélyeztetettségi időszak		háborús időszak	helyreállítási időszak	
1	2/3	4	5	6	8	9	10	11	12	13	14
Igénykielégítési mód és osztálykód:											
		<b>e Ft</b>									
	<b>Ebből: költségvetési többlet:</b>	<b>e Ft</b>									
		<b>e Ft</b>									
	<b>Ebből: költségvetési többlet:</b>	<b>e Ft</b>									
	<b>Összes igény</b>	<b>M Ft</b>									
	<b>Ebből: költségvetési többlet:</b>	<b>M Ft</b>									

Elkészítik: az ágazati, területi tervező szervek

Kapják: az illetékes felelős teljesítő szervek és a GKM

Jóváhagyom:

....., 200... ..

.....  
a követelménytámasztó szerv vezetője

A táblázaton szereplő igényeket .....

..... visszaigazolom. ...., 200... ..

.....  
a felelős teljesítő szerv vezetője



Területi tervező szerv kódja, megnevezése:	<b>5. sz. táblázat</b>	
	A lakosság lélekszáma, fő:	

**I.03. A lakosság minősített időszakra  
vonatkozó igénye a kiemelt és a kiegészítő fogyasztási cikkekből**

Sor- szám	EKN-azonosító	Megnevezés	Mérték- egység	Havi igény	Éves igény	Megjegyzés
1	2	3	4	5	6	7

**Kiemelt fogyasztási cikkek**

01	Csontos nyershús és vágott baromfi		t			
	15111110.01	Marha negyedelt, friss				
	15111210.01	Marha negyedelt, fagyasztott (negyedelt nélkül)				
	15111310.01	Félsertés, friss				
	15111410.01	Félsertés, fagyasztott				
	15121110.01	Vágott baromfi, egészben, frissen vagy hűtve				
	15121210.01	Vágott baromfi egészben, fagyasztott				
02	Zsíradékok		t			
	15113060.01	Olvasztott (étkezési) sertészsír				
	15121400.01	Olvasztott (étkezési) baromfiszír				
	15421120.01	Étolaj				
	15431010.01	Margarin				
03	Liszt		t			
	15612100.01	Búzaliszt és liszt kétszeresből				
04	Cukor		t			
	15831200.01	Kristálycukor				
05	Kenyér		t			
	15811110.01	Friss kenyér				
06	Tej		1000 l			
	15511100.01	Tej				
07	Mosó- és mosogatószer		t			
	24513252.01	Mosópor				
	24513257.01	Mosogatószer				
	24513257.02	Ultra				
08	Ivóvíz		1000 m <sup>3</sup>			
	15981130.01	Ásványvíz édesítés és adalékok nélkül				
	41001100.01	Ivóvíz				

## 5. sz. táblázat (folyt.)

**I.03. A lakosság minősített időszakra  
vonatkozó igénye a kiemelt és a kiegészítő fogyasztási cikkekből**

Sor- szám	EKN-azonosító	Megnevezés	Mérték- egység	Havi igény	Éves igény	Megjegyzés
1	2	3	4	5	6	7

**Kiegészítő fogyasztási cikkek**

09	Húskészítmények		t			
	15131213.01	Száraz kolbász				
	15131213.02	Szalámi				
	15131215.02	Felvágottak sertés, marha, ló húsából				
	15131215.04	Tartósított töltött hústermék				
10	Étkezési tyúktójas		1000 db			
	01242012.01	Tojás				
11	Főzelék- és ételkonzerv		t			
	15331460.01	Egynemű zöldség- és főzelékkonzerv, nem fagyasztott (burgonyakonzerv nélkül)				
	15131232.01	Egyéb baromfiús elkészítve vagy konzerválva				
12	Húskonzerv		t			
	15131256.07	Készétel konzerv, sertéshúsos 400 g				
	15131266.01	Készétel konzerv, marhahúsos 400 g				
13	Élesztő		t			
	15891310.01	Élesztő				
14	Étkezési só		t			
	14401000.01	Só és tiszta nátrium-klorid				
15	Petróleum		1000 l			
	23201452.01	Világítópetróleum				
16	Szappan		t			
	24513155.01	Pipereszappan				
17	Gyertya		t			
	36637500.01	Gyertya, mécses és hasonló termék				
18	Gyufa		1000 dob			
	36636300.01	Gyufa				
19	Toalett- (WC-) papír		t			
	21221110.01	Toalett- (WC-) papír				
20	Egészségügyi vatta		t			
	17543130.01	Egészségügyi vatta				
21	Cigaretta		1000 db			
	16001120.01	Cigaretta				

**Elkészítik:** a fővárosi, megyei védelmi bizottságok

**Megküldik:** a GKM részére

Jóváhagyom:

....., 200.....

.....  
a Védelmi Bizottság elnöke

**Ellátási normatívák  
a kiemelt és a kiegészítő fogyasztási cikkekből**

Sorszám	Megnevezés	Normatíva 1főre/1óra
1	2	3

**Kiemelt fogyasztási cikkek**

01	Csontos nyershús és vágott baromfi	3 kg
02	Zsíradékok	2 kg
03	Liszt	2 kg
04	Cukor	2 kg
05	Kenyér	9 kg
06	Tej	11 l
07	Mosó- és mosogatószer	1 kg
08	Ivóvíz	120 l

**Kiegészítő fogyasztási cikkek**

09	Húskészítmények	1 kg
10	Étkezési tyúktojás	15 db
11	Főzelék- és ételkonzerv	1 kg
12	Húskonzerv	0,5 kg
13	Élesztő	0,25 kg
14	Étkezési só	0,25 kg
15	Petróleum	2 l
16	Szappan	0,08 kg
17	Gyertya	1 kg
18	Gyufa	4 doboz
19	Toalett- (WC-) papír	3 tekercs
20	Egészségügyi vatta	0,3 kg
21	Cigaretta	300 db

Megjegyzés: A termékcsoportok megegyeznek az 5. sz. táblázat termékcsoportjaival

A követelménytámasztó szerv  
kódja, megnevezése

## I.04. IGÉNYBEJELENTÉS, -MÓDOSÍTÁS

6. sz. táblázat

.....  
A felelős teljesítő szerv kódja,  
megnevezése

a nemzetgazdaság igényeit szolgáló import termékek  
rendkívüli állapotban történő beszerzésére

Igényazonosító:

**M-07 Külügyminisztérium**

Tervezési év: 200 .

...../.....

Érték: ezer Ft (..... tárgyévi áron)

Sor- száma	Az igényelt szolgáltatás		Mérték- egysége, Me	Egység- ára, eFt/Me	A tervévet megelőző év tényadata		Rendkívüli állapot				Szállító ország
	EKN azonosító	megnevezése			Mennyi- ség	Érték	igény		kielégítés		
							Mennyi- ség	Érték	Mennyi- ség	Érték	
1	2	3	4	5	6	7	8	9	10	11	12
01											
02											
		Összesen	M Ft								

Elkészítik: a követelménytámasztó szervek

Jóváhagyom:

Kapják: a KÜM és a GKM

....., 200... ..

.....  
a követelménytámasztó szerv vezetője

Az igényelt termékek beszerzését előzetesen visszaigazolom

....., 200... ..

.....  
Külügyminisztérium vezetője

Ágazati/területi felelős teljesítő szerv kódja, megnevezése:			
<b>V-02</b>	<b>Baranya MVB</b>		
EKN azonosító:	<b>1652344.100</b>		
Megnevezés:	<b>„X” termék</b>		
Mértékegység	<b>t</b>	Egységár	<b>20 eFt/t</b>

**K.01. MINŐSÍTETT IDŐSZAKI  
ÁGAZATI/TERÜLETI  
IGÉNYKIELÉGÍTÉSI TERVJAVASLAT**

Azonosító:	<b>V-02/1650/2004</b>
Lapszám:	1/1

TERVEZÉSI ÉV: **2004**Gazdasági ágazati osztály: .... **(TEÁOR)**

Érték: millió Ft (2003. évi áron)

A követelménytámasztó			A felelős teljesítő által visszaigazolt teljes igény természetes mértékegységben						A kielégítési osztály kódja	A költségvetési többletigény mértéke az igénybevétel ideje szerint						A szerződő fél megnevezése		
Kódja, igény sor-száma	Éves felhasználás, Me	A béke-norma hiánya, Me	V	Sz	Rv	Rh	Rhá	R		folyó időszakban		a minősített időszak esetén						
										egy-szeri	folya-matos	V	Sz	Rv	Rh		Rhá	R
1	2	3	4	5	6	7	8	9	10	11	12	13	14	15	16	17	18	19
<b>F-01 0123</b>	<b>60</b>	<b>5</b>	<b>0</b>	<b>10</b>	<b>80</b>	<b>10</b>	<b>30</b>	<b>120</b>	<b>TFK</b>		<b>100</b>	<b>0</b>	<b>200</b>	<b>800</b>	<b>100</b>	<b>300</b>	<b>1200</b>	<b>„Y” Rt.</b>
<b>R-01 0023</b>									<b>TFK</b>									
<b>Össz.</b>									<b>TFK</b>									

Elkészítik: a felelős teljesítő szervek

Jóváhagyom:

Kapja: a GKM

....., 200.....

.....  
a felelős teljesítő szerv illetékes vezetője

## A MINŐSÍTETT IDŐSZAKI IGÉNYEK KIELÉGÍTÉSI MÓDJAI

7a sz. táblázat

Az igénykielégítés		
módja	osztálya	kódja
<b>Igénybevétel</b>	Technikai eszköz igénybevétel	TEI
	Polgári objektum igénybevétel	POI
	Életvédelmi létesítmény igénybevétel	ÉLI
	Szakember igénybevétel	SZI
	Tartalékos személyi állomány	TSZ
<b>Folyó termelés</b>	Termék, szolgáltatás folyamatosan üzemelő kapacitásból	TFK
	Termék kötelező készletezésből	TKK
	Termék önkéntes készletezésből	TOK
	Termék, szolgáltatás belföldi kereskedelemről	TBK
	Információ gm célú adatgyűjtésből	IGM
<b>Védelmi célú tartalék</b>	Termék a Gazdaságbiztonsági Tartalékból	TGT
	Termék az Állami Egészségügyi Tartalékból	T ÁE
	Termék az Állami Céltartalékokból	T ÁC
	Pénztartalék Készlet	PTK
<b>Rögzített ipari kapacitások</b>	Termék rögzített ipari kapacitásból	TRK
<b>Export-import</b>	Termék importból	TI
	Befogadó nemzeti támogatás	BNT
	Nemzeti támogató elem	NTE
<b>Költségvetési előirányzat</b>	Költségvetési fejezeti tartalék	KFT
	Költségvetési általános tartalék	K ÁT
	Fejezeten belüli átcsoportosítás	FB Á
	Fejezetek közötti átcsoportosítás	FK Á
	Pótköltségvetési előirányzat	PKE
	Vis maior keret felhasználása	VMF
<b>Szövetségi támogatás, segélynyújtás</b>	Nemzetközi segélyek, adományok fogadása	NSA

Területi tervező szerv kódja, megnevezése:	

**8. sz. táblázat**

**K02. A lakosság minősített időszakos igényének  
kielégíthetősége a kiemelt és a kiegészítő fogyasztási cikkekből**

Adatok mértékegységben

Sor- szám	BTO kódszám	Megnevezés	Mérték- egység	Éves szükséglet	Éves termelés			Megjegyzés
					Összesen	Többlet	Hiány	
1	2	3	4	5	6	7	8	9
01	Csontos nyershús és vágott baromfi		t					
	151 11	1 00 00 Szarvasmarhafélék húsa frissen vagy hűtve						
	151 11	2 00 00 Szarvasmarhafélék húsa, fagyasztott						
	151 11	3 00 00 Sertéshús frissen vagy hűtve						
	151 11	4 00 00 Sertéshús, fagyasztott						
	151 21	1 10 00 Vágott baromfi, egészben, frissen vagy hűtve						
	151 21	2 10 00 Vágott baromfi, egészben, fagyasztva						
02	Zsíradszék		t					
	151 13	0 41 00 Étkezési sertészsír						
	151 13	0 42 00 Étkezési baromfiszír						
	154 21	1 20 00 Finomított étolaj						
	154 31	0 10 00 Margarin (folyékony margarin nélkül)						
03	Liszt		t					
	156 12	1 00 00 Búzaliszt és liszt kétszeresből						
21	Cigaretta		1000 db					
	160 01	1 20 00 Cigaretta dohánytartalommal						

**Elkészítik:** a fővárosi, megyei védelmi bizottságok**Megküldik:** a felelős teljesítő szervek, illetve a GKM részére

....., 200... ..

.....  
a Védelmi Bizottság elnöke

A tervező szerv kódja, megnevezése:	

9. sz. táblázat

**P.01. A gazdaságmozgósítási finanszírozásához szükséges költségvetési többletigények, valamint a költségvetési előirányzatok átcsoportosítási tervjavaslata**

Sorszám	Igénykielégítési mód	A költségvetési többletigények összege	Saját forrás átcsoportosítással	Központi költségvetés igény
	<i>Mindösszesen:</i>			

**Elkészítik:** ágazati és területi tervező szervek

**Kapja:** PM és GKM

....., 200... ..

.....  
a tervező szerv vezetője



A tervező szerv kódja, megnevezése:	

### B.01. Összesítő

#### a követő tervezéssel előírt bázisadatok elemzéséhez, feldolgozásához

Sor- szám	A vagyoni szolgáltatás			Bázisadat	Összes igény	Az igény- kielégítés mértéke, (5)/(6)%	Maximális éves termelési kapacitás	Az igény- kielégítés lehetősége, (8)/(6)%
	kódja	megnevezése	mértékegysége					
1	2	3	4	5	6	7	8	9

**Elkészítik:** a felelős teljesítő szervek  
a Korm r. szerinti gm célú,  
a KSH OSAP, illetve  
a saját adatgyűjtések feldolgozása alapján.

**Kapja:** GKM





A követelménytámasztó szerv kódja, megnevezése:	

**13. sz. táblázat**

**T.01. Terv kivonat az egyéb gazdaságmozgósítási helyzetek  
gazdaságfelkészítési tervezéséhez**

Válságkezelési terv azonosító: 

--

A válsághelyzet típusa: 

--

A válsághelyzet főbb jellemzői (a  
szituáció rövid leírása):

--

A válság kezeléséhez szükséges, a  
védekezési tartalékban  
(békeszükséglet) tervezett főbb  
erőforrások:

Sor- szám	Megnevezés	EKN azonosító	Mérték- egység, (Me)	Egységár, Ft/Me	Tárgyévi felhaszná- lás tény- adata, Me	Előírt mennyiség, (Me)	Meglévő mennyiség, (Me)

Elhúzódó válság esetén a  
nemzetgazdaságtól igényelt többlet  
erőforrások:

Sor- szám	Megnevezés	EKN azonosító	Mérték- egység, (Me)	Egységár, Ft/Me	Tárgyévi felhaszná- lás tény- adata, Me	A béke- szükséglet- hez hiányzó mennyiség, Me	Havi igény, (Me/hó)	Hóna- pok száma

Elkészítik: A válságkezelési tervvel rendelkező minisztériumok  
Kapja: GKM