

NYITRAI MIHÁLY

Tapasztalatok az EUTM Mali világából**Experiences from the world of EUTM Mali****Absztrakt**

Az Európai Unió legfiatalabb katonai kiképző missziója, az EUTM Mali,¹ néhány hónap előkészület után, hivatalosan 2013. február 18-án indult útjára. Az első, kezdeti mandátum, amely akkor még csak 15 hónapra szólt, összhangban az ENSZ Biztonsági Tanács 2085 számú határozatával felhatalmazást adott az Európai Uniónak a nyugat-afrikai ország nemzetgyűlése által azon év január 29-én az alkotmányos és demokratikus rend helyreállítására elfogadott program elősegítésére. [7] Az első EUTM Mali mandátumot 2014. május 19-én követte a második, 24 hónapra, 2016. májusig szóló felhatalmazás. A kezdetektől eltelt idő és a folytatás második félideje lehetővé teszi nem csak politikai, de katonai logisztikai szempontból is a tapasztalatok összegzését.

Kulcsszavak: EUTM Mali, kiképzés, logisztika, tapasztalatok

Abstract

EUTM Mali is the youngest EU military training mission officially launched on 18th February 2013. after a few months of preparation. First of its mandate initially planned for 15 months in accordance with United Nations Security Council Resolution 2085 authorized the European Union to support Malian efforts on restoring constitutional and democratic order through the implementation of the road-map adopted on 29 January by the National Assembly of the Western African Country. The first mandate was followed by the second authorization on 19th May 2014. for a 24-month long period till May 2016. The time elapsed since the beginning and the second half time period of the follow-up gives an opportunity to summarize experiences not only from the political but the logistical aspects as well.

Keywords: EUTM Mali, training, logistics, experiences

¹ European Union Training Mission

ELŐZMÉNYEK ÉS A FELADAT

Minden válságreagáló művelet egyik legnagyobb kihívása, annak logisztikai biztosítása. Nincs jelentősége, hogy egy művelet milyen égisz alatt fut, mert a logisztikai kihívások és követelmények ugyanazok, a csapatokat támogatni kell. Az EUTM Mali, az Európai Unió Kiképző Művelete hivatalosan 2013. február 18-án indult, de az első „partraszállók”, mintegy hetven fő, a Kezdeti Vezetési Elem,² már 2013. február 8-án megérkeztek a bamakói Senou nemzetközi repülőtérre. [9] A kihívás nem volt kisebb, mint talpra állítani egy induló missziót annak összes viszontagságával. A parancsnokság ekkor még nem a végleges helyen települt.³ A kiképző művelet első mandátumra jutó feladata mintegy 3 000 mali katona négy hullámban történő katonai szakmai felkészítése volt. A hullámokat képező Groupement Tactique Interarmes (GTIA), zászlóaljharccsoportok állománya különböző körzetparancsnokságok alárendeltségébe tartozó egységektől érkezett. A kiképzés alapvetően öt részből áll:

- a harccsoport tiszt és altiszt állományának előzetes, kéthetes felkészítő kiképzése;
- kéthetes általános katonai kiképzés a harccsoport teljes állománya részére;
- öt hét szakkiképzés;
- két hét század szintű összekovácsolás;
- egy hét zászlóalj zárógyakorlat.

² Initial Command Element

³ Az Initial Command Element (Kezdeti Vezetési Elem) csaknem két hétig a Grand Hotelben szállásolt, mielőtt végleges helyére, a Hotel Nord-Sud-be költözött volna. Az elhelyezési gondok mellett a híradó-informatikai összeköttetés megteremtése is jelentős problémát jelentett.

HADTUDOMÁNYI SZEMLE

2015. VIII. évfolyam 4. szám

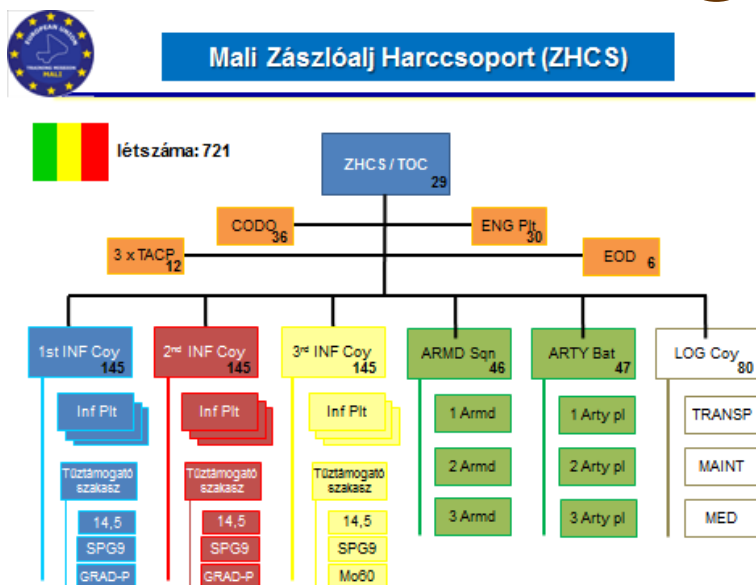

1.kép: A mali zászlóalj harccsoportok⁴ felépítése⁵ (Forrás: 2014. április 07. Tájékoztató előadás az EUTM Mali újonnan érkezői részére saját szerkesztésben)

A kiképzés szükségességét az előző, 2012. év eseményei adták. Tuareg szeparatisták,⁶ szélsőséges iszlamista fegyveres szervezetek⁷ és dzsihadista csoportok⁸ ellenőrzésük alá vonták az ország északi részét, amely a továbbiakban minimálisan az ország szétszakadásával fenyegetett. Az „Arab tavasz” és Moammer Kadhafi 1969 óta fennálló diktatúrája-

⁴ TOC (Tactical Operations Centre, Harcvezetési Központ), CODQ (Commando Group, Kommandó Csoport), Eng Plt (Engineering Platoon, műszaki szakasz), EOD (Explosive Ordnance Disposal, tűzszerész szakasz), TACP (Tactical Air Control Party, Harcászati Légi Irányító Csoport), INF Coy (Infantry Company, lövészsquad), Inf Plt (Infantry Platoon, lövészsquad), SPG9 (SzPG-9, hátrasiklás nélküli páncéltörő löveg), GRAD-P (a BM-21 Grad, rakéta-sorozatvető egycsővű változata), Mo 60 (Mortar 60, 60mm-es aknavető üteg), ARMD Sqn (Armoured Squadron, harckocsi szakasz), ARTY Bat (Artillery Battery, tüzérüteg), LOG Coy (Logistics Company, logisztikai század), TRANSP (Transport, szállító szakasz), MAINT (Maintenance, javító szakasz), MED (Medical, egészségügyi szakasz).

⁵ A magyar mesterlövész kiképző csoport a lövész századok lövész szakaszainak állományába tartozó, egyenként három, zászlóalj szinten összesen 27 fő távcsöves puskával felszerelt állományának kiképzését végezte.

⁶ Mouvement National de Liberation de l'Azawad (MNLA, Azawad Függetlenségéért Nemzeti Mozgalom)

⁷ Anşar ad-Din, gyakrabban Ansar Dine (Az (iszlám) Vallás Segítői)

⁸ Mouvement pour l'Unité et le Jihad en Afrique de l'Ouest (MUJAO, *Mozgalom a Nyugat-afrikai Egységért és Dzsiháért*), Al-Qaida au Maghreb Islamique (AQMI, Al-Kaida az Iszlamista Maghrebben)

HADTUDOMÁNYI SZEMLE

2015. VIII. évfolyam 4. szám

nak 2011. évi bukása után valós harci tapasztalatokkal rendelkező tuareg fegyveres csoportok keltek útra „új hazát” találni. Azawad,⁹ az önálló tuareg állam és szabadság gondolata, azonban nem új keletű. Mali 1960-as függetlenné válása óta a tuaregek több alkalommal törekedtek Észak-Mali, Azawad régiójának területi függetlenségének elérésére. Az első tuareg lázadást (1962-64), amelyet még követett további három az eltelt évtizedek során és ugyanannyi tuareg menekült hullám a szomszédos Algériába, a mali kormányerők levették. A helyzet és a feszültség azonban Maliban nem oldódott, a terület maradt továbbra is későbbi konfliktusok forrása.



2.kép: A tuaregek¹⁰ által lakott terület a Szaharában¹¹

⁹ A mali lakosság mintegy 10%-át képező, az ország északi részén élő tuareg népcsoport az általa lakott területet nevezi Azawadnak. http://www.larousse.fr/encyclopedie/divers/Mali_histoire/187739 [2015. november 16.]

¹⁰ "Tuareg (egyres száma targi), a Szahara egyik berber népe, valószínű utóda a rómaiak korából ismert getuloknak s garamantoknak. Saját magukat imosarhknak mondják. Egyrészüik kaukázusi típusú, főleg az Atlas és Niger vidékén lakók, a többi mórokkal vegyült" Révai nagy lexikona, XVIII. kötet, 2. rész, p. 285. http://mek.oszk.hu/06700/06758/pdf/revai18_2.pdf [2015. november 16.]

¹¹ Sex and the Sahara: Striking photographs of the mysterious Islamic tribe where women embrace sexual freedoms, dictate who gets what in divorce and don't wear the veil because men 'want to see their beautiful faces'
<http://www.dailymail.co.uk/news/article-3131511/Sex-Sahara-Striking-photographs-mysterious-Islamic-tribe-women-embrace-sexual-freedoms-dictate-gets-divorce-don-t-wear-veil-men-want-beautiful-faces.html> [2015. november 16.]

HADTUDOMÁNYI SZEMLE

2015. VIII. évfolyam 4. szám

A Kadhafi bukása után „hazatérő” harcedzett, fegyveres tuareg csoportok 2012 tavaszán ismét elérkezettnek látták az időt, hogy támadásba lendüljenek. A kezdeti katonai sikereket továbbiak követték, és a tuaregek szélsőséges iszlamista csoportok által támogatva 2012. április 06-án Mali északi részén kikiáltották önálló államukat, Azawadot. A harci cselekmények, az önálló tuareg állam kikiáltását követő etnikai tisztogatástól való félelem, valamint annak hatására, hogy az elfoglalt területeken a legjelentősebb szélsőséges iszlamista csoport, az Ansar Dine bevezette a sariát, menekültek százezrei keltek útra a biztonságosabbnak vélt országrészekbe, illetve környező államokba (Niger, Burkina Faso, Mauritánia). Ugyan az önálló, független Azawad nemzetközi elismerése nem történt meg, de eközben a belpolitikai válság kormánynak tulajdonított helytelen kezelése 2012. március 22-én katonai puccshoz, illetve a hadsereg teljes kettészakadásához vezetett. A hadsereg szakadása a katonai hatalom átvételt támogató vörös és a 2012. április 30-án ellenpuccsot végrehajtani megkísérlő kormánypárti zöld barett sapkások közötti véres leszámolásba torkollott. Ráadásul az ország északi része is idegen kézen maradt. Mivel ez az aggasztó belpolitikai, ez által a menekültügyi helyzet is merevedni, sőt, súlyosbodni¹² látszott, az ország északi részének visszaszerzése érdekében Mali és az ECOWAS¹³ is külföldi, katonai beavatkozást kért. [16] A kért segítség az ENSZ Biztonsági Tanács 2012. december 20-án elfogadott 2085 számú határozata alapján 2013. január 11-én először Franciaországtól, majd január 17-én az ECOWAS által felállított AFISMA¹⁴ erőtől meg is érkezett. Ekkora már kétfrontos harcot folytatva a tuaregek is a szélsőséges iszlamisták, korábbi szövetségesük ellen fordultak. A mali hadsereg eközben, mind szervezetileg, morálisan, mind pedig technikailag továbbra is képtelen volt megbirkózni a helyzettel. Ugyanakkor az is jól látszott, nem csak haderőreformra, de korszerűsítésre is szükség van. Ez az összetett igény találkozott, először 2011 márciusában bemutatott, Száhel öv biztonságát és fejlesztését célzó európai uniós stratégiával.¹⁵ Ezért az Európai Unió 2013. január 17-én a Közös Biztonság és Védelempolitika (KBVP) keretében 2013/34/CFSP döntésében új katonai misszió indítását határozta el. A művelet közös költségeinek térítését (a Többnemzeti Parancsnokság működtetése, állományának műveleti területre történő telepítése, infrastruktúra fenntartása stb) a tagországok az ATHENA¹⁶ rendszeren keresztül hajtják végre. [5] Az egyes nemzetek vonatkozásában felmerülő költségeket, ez alapvetően a koulikoroi kiképző központban tevékenykedő állományt érinti, az adott tagország önállóan fedezi (utaztatás, welfare, internet stb). Így és ilyen előzmények után indulhatott útjára 2013. február 18-án az EUTM Mali. [21]

¹² A fegyveres konfliktusok következményeként 2012 folyamán 375 000 mali menekült el az ország északi részéből, melyből a nők és gyerekek száma mintegy 145 ezerre tehető.

¹³ Economic Community Of West African States (Nyugat-afrikai államok gazdasági közössége)

¹⁴ African-led International Support Mission to Mali

¹⁵ EU Strategy for Security and Development in the Sahel

¹⁶ Athena, az Európai Unió Közös Biztonság és Védelempolitika keretein belül megvalósuló katonai műveletek közös költségeinek finanszírozására szolgáló, 2004.március 1-én felállított és 27 tagország részvételével működő pénzügyi rendszer.

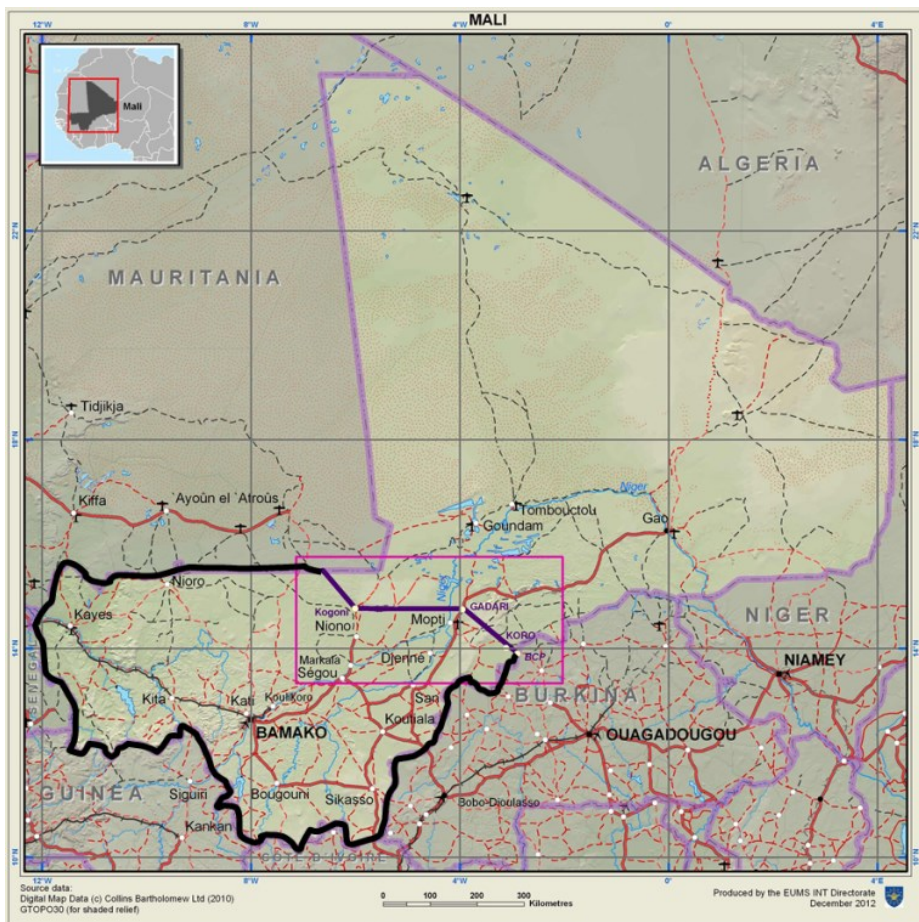

3.kép: Az EUTM Mali első mandátum hatálya alá eső terület (Forrás: EUTM Mali MHQ J5 előadás 2014.március 29.)

A KIKÉPZŐ MŰVELET FELÉPÍTÉSE ÉS CÉLKITŰZÉSEI

Az előzményekből jól látható volt, hogy a mali nemzetet átszövi egy, a szeparációhoz kapcsolódó etnikai ellentét. Ennek az ellentétnek a feloldása, illetve megfelelő kezelése úgy a hadseregen belül, mint a hadsereg és a polgári lakosság viszonyában, rendkívül fontos szempontnak számított a misszió, az EUTM Mali célkitűzéseiben. A misszió előtt álló feladat tehát rendkívül összetett volt. A Mali Hadsereget¹⁷ morálisan háromszorosán (a köz-

¹⁷ Forces Armées Maliennes (FAMA)

HADTUDOMÁNYI SZEMLE

2015. VIII. évfolyam 4. szám

ponti hatalom iránti lojalitás helyreállítása, belső ellentétek elsimítása és a tuareg csapatok elleni kudarcok feldolgozása) stabilizálni, etnikailag egyesíteni és katonailag kellett felkészíteni. A katonai felkészítés nem csak a hadsereg előtt álló ország védelmi feladatok teljesítésére vonatkozott, hanem arra is, hogyan lehetséges kezelni egy „kétébességes” hadsereg problematikáját. Hiszen az európai felkészítéssel együtt, növekvőben ugyan, de egyelőre kisebbségben megjelent egy kiképzettebb, egységesebb, lényegesen felszereltebb hadsereg rész az átalakulásra váró zöm mellett, miközben párhuzamosan egyfajta haderőreform is megkezdődött. Érdekes, a misszió ezen oldala kevésbé ismert, hacsak nem ismeretlen a kívülállók előtt. A kiképzés mellett, a védelmi szektor átalakítása keretében az EUTM Mali rendelkezik egy Tanácsadói (Összekötő) Harccsoporttal.¹⁸ A csoport létszáma mintegy húsz fő, célja pedig a haderő szerkezeti átalakításának segítése, illetve az alapvető tervezési, vezetési és logisztikai folyamatok koherens kialakítása. A szerkezeti átalakítás a jelenlegi nyolc katonai körzetparancsnokság három védelmi zónába való tömörítését célozza. Emellett egy művelettervező és irányító központ felállítása is az elérendő célkitűzések között szerepel.

A Kezdeti Vezetési Elem létszáma kapcsán megjegyzendő, hogy ez hetven főből álló csoport nemcsak a misszió jóváhagyott létszámához, hanem a későbbi Többnemzeti Parancsnokság mintegy 120 fős létszámához képest is (beleértve az őrzésvédelmi erőket) szokatlanul nagynak mondható. Talán rövid magyarázatként elfogadható, hogy jelen esetben a megszokottól eltérően lényegesen szélesebb skálán kellett mozognia az előkészítő őrnek. A művelet kettős (Bamako/Többnemzeti Parancsnokság, Koulikoro/Kiképző Központ) szinte egyidejű infrastrukturális indításán túl, ki kellett alakítani a kiképzés feltételeit, de mindenekelőtt kapcsolatot teremteni a mali hadvezetés megfelelő szintjeivel. [2] Ezen kívül a műveleti események sem engedtek tág időhatárokat az előkészítésnek. Ez az előkészítői létszám, nagyságával, összetételével és feladatával kapcsolatban, azonban semmiképp sem azonos vagy hozható összefüggésbe a logisztikai felderítéssel. Erre, ebben az esetben, figyelembe véve a történelmi és történeti előzményeket nem is volt szükség, hiszen mind a koloniális időkben, mind pedig a 2013. január 11-én indított francia Serval művelet kapcsán az EUTM Mali francia vezetése megfelelő információkkal bírt. [20] Az információk kapcsán meg kell említeni azt is, hogy a misszió információ szükségletében támaszkodhatott szövetségeseire is. Az EUTM Mali kiképző missziótól függetlenül Németország már 2005. óta hajt végre Maliban katonai műszaki kiképzést. [11] Ugyanígy az Egyesült Államok különleges műveleti erői 2010-ben, a kanadai társaik 2011-ben hajtottak végre kiképzési feladatokat a mali hadsereg kijelölt állománya részére.¹⁹ [6] [23]

Ha logisztikai vonatkozásban, nevezetesen nem háborús katonai művelet indításával kapcsolatos párhuzamos magyar tapasztalatot keresünk, akkor ugyancsak ide, az EUTM Mali felállításához kell nyúlni. Ugyanis az EUTM Mali a Magyar Honvédség első olyan

¹⁸ Advisory (Liaison) Task Force

¹⁹ Az amerikaiak által kiképzettek között volt a 2012. március 22-én katonai puccsot végrehajtó Amadou Sanogo százados is.

HADTUDOMÁNYI SZEMLE

2015. VIII. évfolyam 4. szám

művelete ahol már az első pillanattól kezdve jelen van, és nem egy már működő misszióhoz csatlakozik. Logisztikai szempontból Afrika egyes régiói, államai vonatkozásában is a Magyar Honvédség korábról általános, de nem konkrét tapasztalatokkal és ismeretekkel rendelkezik. Éppen ezért ebben az esetben a logisztikai felderítés rendkívüli jelentőséggel bírt. Sajnos, különböző okokra visszavezetve (például erőforráshiány) a logisztikai felderítés elmaradt, illetve a német szemrevételező csoport jelentését fordították le és dolgozták fel. Ezen kívül a tervezéshez rendelkezésre állt még az Európai Unió által kiadott és többször módosított „műveleti vázlat terv”(draft mission plan) által tartalmazott információk is. A többszöri módosítást az tette szükségessé, hogy a művelet koncepciója is három egymástól különböző elképzelés köré csoportosult [3]:

1. Tanácsadói Művelet (Advisory Mission), amelyet a brüsszeli szakértői zsargon EUSEC²⁰ elnevezéssel is illet. A művelet célja mali tisztek és altisztek kiképzése három katonai oktatási intézményben, kiképző központban. Emellett a művelet további célja lehetett volna a vezérkari munka professzionális alapokra történő helyezése is.
2. Kiképző Művelet (Training Mission), amely a nyugat-afrikai ország területére mintegy 150 európai uniós kiképző legalább két évre szóló mandátummal történő telepítéséről szólt. A kiképzők feladata nagyjából 800 fős zászlóaljharccsoportok kiképzése a négy szóba jövő helyeken.²¹
3. Kiképző Művelet harctevékenységgel. A művelet ezen formájában a kiképzők a kiképzés után elkísérték volna a kiképzett állományt az alkalmazási körzetbe. A feladat ilyen irányú végrehajtásához az Európai Unió mintegy 500 főnyi saját kontingent telepített volna, azaz katonai jelenlét közvetlen harctevékenységgel.

A tervezett változatokból alapjaiban a második valósult meg.

²⁰ EUSEC European Union Security Sector Reform (Mission), Európai Unió Biztonsági Szektor Reform Művelete, melynek célja az adott állam érintett erőinek (honvédelem, rendőrség, csendőrség, nemzetőrség), azok szerveinek és szervezeteinek többnyire kiképzés útján történő megújítása, átszervezése elsősorban a terület európai szakértői által kidolgozott hosszú távú programjai alapján.

²¹ Markala (város Bamakótól 242 kilométerre Ségou tartományban) volt az elsődleges tervezett helyszín, de 2013 januárjában a szélsőséges iszlamista fegyveres csoportok közelsége jelentette biztonsági kockázat miatt esett a választás Koulikorora (Bamakótól 50 kilométer)

HADTUDOMÁNYI SZEMLE

2015. VIII. évfolyam 4. szám



EUTM Mali felépítés

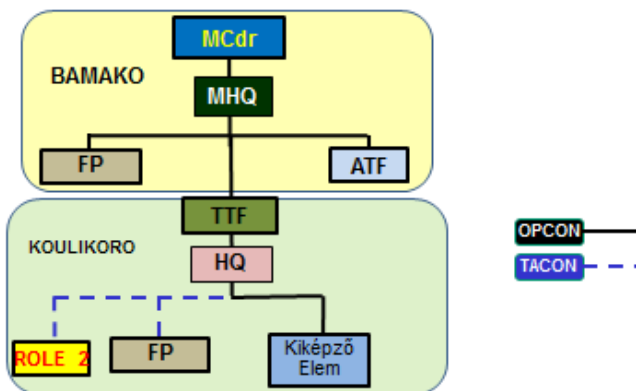

4.kép: Az EUTM Mali Kiképző Művelet²² felépítése (Forrás: 2014. április 07. Tájékoztató előadás az EUTM Mali újonnan érkezői részére saját szerkesztésben)

A MAGYAR SZEREPVÁLLALÁS

Magyarország uniós tagságából folyó kötelezettségeinek teljesítése érdekében, az Európai Unió közös biztonság- és védelempolitikája megerősítéséhez való nemzeti hozzájárulásként, az Európai Unió Tanácsának döntése alapján a magyar kormány 2013. február 26-án engedélyezte magyar katonák részvételét²³ az Európai Unió Mali Kiképző Műveletében. [13] Mindezek alapján született az a döntés, hogy a 10 fős magyar kontingenst egy összekötő tiszt, három egészségügyi szakember és hat mesterlövész kiképző képviseli. A feladat végrehajtására a kormány 555,1 millió forintot biztosított. [14] Az összekötő tiszt 2013. február 27-én érkezett műveleti területre. Feladata egyrészt a Bamakóban települt EUTM

²² MCdr (Mission Commander, misszió parancsnoka), MHQ (Multinational Headquarters, Többnemzeti Parancsnokság), FP (Force Protection, őrzés-védelem), ATF (Advisory Task Force, Tanácsadói Harcsoport), TTF (Training Task Force, Kiképző Harccsoport), HQ (Headquarters, parancsnokság), ROLE 2 (dandár szintű tábori kórház), OPCON (Operational Command, hadműveleti vezetés), TACON (Tactical Command, harcászati vezetés)

²³ A Magyar Honvédség állományából legfeljebb 15 fő (váltási időszakban legfeljebb 30 fő) a művelet mandátumában meghatározott ideig, de legfeljebb 2014. május 18-ig.

HADTUDOMÁNYI SZEMLE

2015. VIII. évfolyam 4. szám

Mali Többnemzeti Parancsnokság²⁴ AFISMA, később MINUSMA²⁵ irányú összeköttetésének biztosítása, másrészt nemzeti rangidősként és egyszemélyes „Nemzeti Támogató Elemként” előkészíteni és végrehajtani a magyar kontingens további részeinek nemzeti felelősségi körébe tartozó műveleti területre történő telepítését. A Többnemzeti Parancsnokság állományán kívül minden más elem műveleti területre, pontosabban az alkalmazási körzetbe történő telepítése a nemzeti felelősség körébe tartozott. Az egészségügyi szakállomány (1 fő orvos, 2 fő asszisztens) 2013. március 18-án, a hat mesterlövész kiképző pedig 2013. április 9-én érkezett mali területre a Bamakótól mintegy 60 kilométerre lévő Koulikoro Kiképző Központba²⁶. A mesterlövész kiképzést Magyarország Portugáliával közösen, az első mandátum ideje alatt félvétenként felváltva, majd a második mandátum alatt közös, váltásonként 4+2 felállásban²⁷, váltott vezetéssel végezte. Az egészségügyi állomány az első mandátum végéig, amikor is ez a magyar hozzájárulás véget ért, a német vezetésű német-osztrák-magyar ROLE-2 szintű kórházban tevékenykedett.

MEGFIGYELÉSEK ÉS TAPASZTALATOK

A térképre tekintve látszik, hogy Mali válság sújtotta övezetére, a nagy és kietlen homoksi-
vatagban szinte véletlenszerű összevisszaságban elhelyezkedő falvak és település köz-
pontok rendszere jellemző. Ilyen műveleti környezetben a felkelők elleni műveletek
(COIN²⁸) sikeres megvívása érdekében a folyamatos megfigyelés, a megfelelő reagáló
képeség, a mozgékonyaság biztosítása és a megfelelő logisztikai felderítés létkérdés.
Annál is inkább, mivel az AQMI (Al-Kaida az Iszlamista Maghrebben) és a MUJAO (*Mozga-
lom* a Nyugat-afrikai Egységért és Dzsiháért) egyaránt alkalmazza a nagyfokú mozgé-
konyasággal párosított „hit and run” (üss és fuss) taktikát. A reagáló képességnek tehát
lehetővé kellett tenni a gyors beavatkozást, amely egyúttal jellemzően azt is jelentette,
hogy a logisztikai biztosítás készenléte, mivel a beavatkozás pillanatában készen állt a
művelet támogatására, nem csak elérte, de meg is haladta a reagáló erőket.

A többnyire környező országokból²⁹ „lábon” települő, főleg gépesített lövész és könny-
nyűpáncélos egységekből álló erők előtt álló legelső kihívások egyike a megfelelő mennyi-
ségű és minőségű üzemanyag biztosítása volt. Kétségtelen, a művelet logisztikai biztosítá-
sa üzemanyag vonatkozásában így lényegesen kisebb terhet jelentett az ország infrastruk-
túrája szempontjából, mintha nehézpáncélos egységek képezték volna a francia erők ger-
incét, de a feladat így sem volt csekély. A francia művelet, a Serval hadrendjébe tartozó
több mint ezer haditechnikai eszköz üzemanyag ellátását a várható mennyiségi és minő-

²⁴ EUTM Mali Multinational Headquarters, Liaison Officer

²⁵ Mission multidimensionnelle Intégrée des Nations Unies pour la Stabilisation au Mali

²⁶ Boubacar Sada Sy Koulikoro Training Centre / Centre d'Instruction Boubacar Sada Sy de Koulikoro

²⁷ Hat hónapig a kiképző csoport négy magyar és két portugál kiképzőből áll, majd fordítva. A csoport-
vezetői feladatokat mindig a „többségi” nemzet képviselője látja el. Az első ilyen ciklus 2014. május 10-
én indult.

²⁸ Counter Insurgency (felkelés elleni)

²⁹ Szenegál, Elefántcsontpart és Csád (nem szomszédos Malival)

HADTUDOMÁNYI SZEMLE

2015. VIII. évfolyam 4. szám

ségi nehézségek ellenére, a repülő üzemanyag kivételével, sikerült afrikai finomítókból megoldani. [17] Az EUTM Mali esetében, már csak logisztikai lábnyománál fogva is, ennél egyszerűbb megoldás, az üzemanyag töltőkártya alkalmazása valósult meg. A megoldás egyik technikai hátrányaként az európai technikai eszközök szűrőinek az afrikai üzemanyag szabvány és szennyezőanyag tartalommal való negatív „találkozását” említhetjük. A lég- és üzemanyagszűrők az Európában megszokott mértéktől eltérően és ütemben fokozottan tömítődtek el.

A települő erők előtt álló másik nagy kihívás a vezetés, irányítás szempontjából kiemelkedő jelentőséggel bíró megfelelő híradó-informatikai támogatás, illetve annak energia-szükségletének biztosítása volt. A „megfelelő” ezúttal nemcsak korszerű, de intelligens is. Az infrastruktúra működtetésénél megjelentek, elsősorban a napenergia felhasználására épülő Smart Energy elemek. Ez szükséges is, mivel az országban nem csak a felszíni közlekedési út-, de az energiahálózat is fejletlen, működését tekintve kiszámíthatatlan. A központi, állami áramellátás kihagyásait, mely Afrika szerte és nem csak Maliban jellemző, a missziók áramfejlesztők alkalmazásával küszöbölték ki. Híradó biztosításban az EUTM Mali alapvetően két megoldásra támaszkodott. Az egyik a vezető beosztású és törzstisztek mobiltelefonnal flottában történő ellátása havi kerettel. Kezdetben a havi keret fix összegű, felhasználástól független keret volt és erősen túlbecsült³⁰. Azonban rövid tapasztalati időszak után bevezetésre került a kezdeti kerethez képest a csökkentett, beosztás szerint differenciált és havonta fix összegre feltöltött kártya. Ez a megoldás már rugalmasabban és ugyanúgy szabályozottan követte a felhasználást, mint elődje. A másik alkalmazott alapmegoldás az összeköttetés biztosításában a VHF lefedettség biztosítása Koulikoro és Bamakó között. Itt érdemes megjegyezni, a Magyar Honvédség nemzeti összeköttetésre biztosított híradó technikai támogatása meghaladta a misszió átlagos szintjét³¹.

Szintén pozitív magyar, EUTM Mali vonatkozású tapasztalat, míg a magyar kiképzők a feladatra szakmai szempontból gyakorlatilag azonnal bevethetően érkeztek, addig más uniós nemzetek képviselőinek (például britek, svédek) előzetes technikai „ismerkedésre” volt szükség, hogy az „alkalmazási készenlélet” elérjék. [8] A britek, mivel a tűzér kiképzésben is érintve voltak, GRAD-P³² felkészítésből is (magyar) konzultációra szorultak. Ez a gyakorlatban azt jelentette, a kiképzők M-60 aknavető kiképzésre érkeztek, de tervezetten GRAD-P rakéta-sorozatvető felkészítést végeztek. Mivel azonban ez a fegyverrendszer számukra teljesen ismeretlen volt, hiszen az Egyesült Királyságban rendszerben nem állt, a mali haderő viszont csak ezzel a technikai eszközzel rendelkezett, a brit kiképzőknek a maliak felkészítése előtt, az éles lövészet sikeres végrehajtása érdekében el kellett sajátítani az eszköz kezelését és működését. A brit kiképzők felkészítése és begyakorlása orosz dokumentáció alapján, magyar közreműködéssel történő angolra fordításával történt.

³⁰ átlagosan havi 30.000 CFA (nyugat-afrikai frank), mintegy 15.000 forint

³¹ A nemzeti összeköttetés támogatására a Magyar Honvédség szolgálati mobiltelefont és Motorola-9505 Iridium típusú műholdas telefonkészüléket biztosított.

³² Lőszerét, működését tekintve a BM-21 Grad, Ural-375D alvázra épített rakéta-sorozatvető egycsöves (partizán) változata.

HADTUDOMÁNYI SZEMLE

2015. VIII. évfolyam 4. szám

Ezt követően a brit kiképzők francia és tamasek tolmácsok bevonásával végezték a mali csoport felkészítését. A végeredmény, sikeres mali felkészítés és éleslövészet végrehajtása.

Az aszimmetrikus hadviselés „üss és fuss” taktikája mellett Maliban is jelen vannak az egyéb, az említett terrorista csoportokra jellemző öngyilkos merényletek, emberrablások és a rögtönzött robbanószerkezetek (IED³³), amelyek célpontjai már nem csak a harcoló, hanem a harci kiszolgáló erők is. [10] Például 2014. október 3-án Menaka és Ansongo (Kelet-Mali) között MINUSMA logisztikai szállító menetszlopot ért IED támadásban kilenc békefenntartó veszítette életét. [4] Ezért a harcolók logisztikai támogatása különösen nehéz feladat, illetve a kiszolgálókat is fel kell készíteni bizonyos önvédelmi képességek és kapacitások alkalmazására. Az IED támadások elleni tevékenység és védelem részeként Maliban is megkezdtek az ENSZ békefenntartók C-IED³⁴ képességeinek és kiképzettségének fokozását, páncélozott gépjárművek beszerzését. [4] A leírtakhoz kiegészítendő még, hogy a megfigyelés és felderítés hatékonyságának fokozása érdekében Maliban is megjelent napjaink elterjedt pilóta nélküli eszközei, a drónok (Serval – Harfang, MINUSMA (Svédország) – Örn). [15] [22] Az EUTM Mali esetében – nem kiképzési céllal – a spanyol kontingens rendelkezett ilyen pilóta nélküli repülőgéppel. Akárcsak a többi, ez az eszköz is speciális technikai kiszolgálási igényeket von maga után. Viszont az igények ilyen széles skálán történő mozgása a logisztika nagyságrendi növekedését vonja maga után, amely egy művelet, főként egy haderő esetében, könnyen kezelhetetlenné válik. Ezért a műveleti ellátási lánc részeként Maliban is csakhamar megjelentek a polgári szolgáltatók.

A civil szféra képviselőinek katonai műveletekben történő fokozott megjelenésére elsősorban a bipoláris világrend megszűnése után került sor és nyertek egyre nagyobb teret a műveleti erők logisztikai támogatásában. A példák sora jellemző. Kezdve a stratégiai és utánpótlási szállítások végrehajtásától, az élelmezési ellátáson keresztül, bizonyos javítókarbantartó kapacitások biztosításáig, a polgári szféra egyre jobban része a műveletek logisztikai támogatásának, illetve a katonai logisztikai „lábnyom” csökkentésének. Az EUTM Mali esetében a helyi szolgáltatók vonatkozásában ez a jelenség érinti magát az elhelyezést,³⁵ az élelmezést, a mosatást, az informatikai és távközlési szolgáltatást, a tolmácsokat, a személyi szállítógépjárművek lízingelését és szervizelését, valamint néhány kisebb szolgáltatást (például fodrászat). Nemzetközi kitekintésben a legjelentősebb polgári szolgáltatóként üzemanyag vonatkozásban a francia TOTAL olajipari vállalat említhető. Megjegyzendő, a kiképző művelet kevés saját technikai eszközzel rendelkezett. EUTM

³³ Improvised Explosive Device

³⁴ Counter-Improvised Explosive Device

³⁵ A Többnemzeti Parancsnokság végleges elhelyezési körleteként az Azalai Szálloda Csoport (Groupe Azalai Hotels) tulajdonát képező Hotel Nord-Sud Hotel szolgált, míg a Kezdeti Vezetési Elem ugyanezen csoporthoz tartozó egységében, a Grand Hotelben települt. Míg a Kezdeti Vezetési Elem ugyanezen csoporthoz tartozó egységében a Grand Hotelben került elhelyezésre. A költségek csökkentése érdekében rövid ideig felmerült ugyan a parancsnokság „normál”, konténeres körülmények között történő elhelyezése, de a mandátum rövidege és a megfelelő biztonsági környezet költséges kialakítása miatt erre nem került sor.

HADTUDOMÁNYI SZEMLE

2015. VIII. évfolyam 4. szám

Mali esetében (nem számítva a ROLE-1, ROLE-2 egészségügyi szállítóeszközöket) a személyszállító gépjárművek vonatkozásában jellemző volt a lízing megoldás, illetve néhány egyedi eltérés – különösen a második mandátum idején - a kiképző központ nemzetei közül.

Az előzőekben említettek alapján tehát nem is annyira meglepő, hogy az EUTM Mali előkészítésére és működtetésére érkező első 70 kiképző, akik formálisan a Kezdeti Vezetési Elemet alkották, összetételében nagyobb részt logisztikai szakemberekből állt. [1] A logisztikai szakterületen belül is különösen nagy részarányt képviseltek a híradó-informatikai és a műszaki infrastruktúrával foglalkozó specialisták. Azonban ez az állomány nem csak szakértője volt területének, de többnyire járatos is vagy legalábbis felkészített az Európai Unió közbeszerzési eljárásainak lebonyolítására. Viszont, ha figyelembe vesszük azt is, hogy a Befogadó Nemzeti Támogatás milyen súllyal bír a válságreagáló műveletek esetében, hiszen jelentős földrajzi távolságokról kell beszélni, illetve, hogy a NATO HNS³⁶ tervezési, végrehajtási elvei között határozott hangsúlyt kap a gazdaságosság (Economy), az átláthatóság (Visibility) és a költségtérítés (Reimbursement), akkor ez szakmai többlet már magától értetődik. [18] Az indulásnál természetesen pénzügyi és jogi végzettségű szakemberekre is szükség volt, hiszen a művelet anyagi-technikai biztosítása, gépjárműlízing, üzemanyag, híradó-informatikai szolgáltatói vagy akár a helyi alkalmazottak szerződésai ugyanúgy megkívánták a precíz szakértelemet, mint a megfelelő műszaki-infrastruktúra és az egészségügyi háttér megteremtése.

A magyar kontingens részletekben, létszámának megfelelően felszereléssel együtt az Air France (Budapest – Párizs – Bamako) menetrendszerinti járatával települt. Kis létszámú műveletek esetében ez szokványos, illetve problémát is, az igénybevett polgári légi közlekedési szállítóeszköz jellege miatt, csupán az összekötő tiszt fegyverzettechnikai szakanyagainak telepítése jelentett. A feladat sikeres végrehajtásában azonban jelentős szerepet játszott az MH Katonai Közlekedési Központ szakállományának tapasztalata, problémamegoldó képessége és kapcsolati rendszere. Ha a település szempontjából a stratégiai szállítás kérdését vizsgáljuk, azt az érdekes megállapítást kell tenni, hogy e tekintetben a jóval nagyobb gazdasági és katonai potenciállal, illetve történelmi háttérrel rendelkező nemzetek is küzdenek ezzel a gonddal. Amikor 2013. január 11-én a francia erők elindították Serval műveletüket, a környező államokban meglévő és kiépített infrastruktúrájuk mellett, a megfelelő mobilitás elérése érdekében, kénytelenek voltak igénybe venni a Brit Királyi Légierő két C-17 Globemaster III típusú nagy hatótávolságú teherszállító repülőgépét is. [19] Jellemző példaként említhető az is, hogy a magyar kontingens további részei telepítésében a nemzetközi együttműködés szintén meghatározó szerepet játszott. Az egészségügyi csoport teljes egészében, míg a mesterlövész kiképzők fegyverzeti és kiképzési felszerelése és oktatás módszertani anyagai is német légihíddal érkeztek. Viszátérve a francia művelethez a szövetséges keretek között (Egyesült Államok, Kanada, Dánia, Németország, Egyesült királyság) a kezdeti település idején igénybe vett stratégiai

³⁶ Host Nation Support (Befogadó Nemzeti Támogatás)

HADTUDOMÁNYI SZEMLE

2015. VIII. évfolyam 4. szám

légi szállítás mértéke elérte a 75%-ot, míg a légi üzemanyag utántöltő képesség a 30%-ot. [17] A fenti példák tehát jól illusztrálják, hogy a logisztikai támogatással szemben megfogalmazott elvárások³⁷ egyre inkább a többnemzeti megoldások irányába tolják el annak gyakorlati megvalósulását.

ÖSSZEGZÉS ÉS KÖVETKEZTETÉSEK

A mali válság kapcsán az egyik fontos megállapítás, hogy az unió tagországai részéről egységes fellépés valósult meg az európai biztonság védelme érdekében. A másik fontos megállapítás, hogy műveletben az unió államainak többsége nem csak támogatta, de részt is vesz a műveletben, illetve a végrehajtandó feladatokat és költségeket egyenlő részben osztják fel egymás között.

Logisztikai szempontból tapasztalat, hogy a művelet kezdeti szakaszában a logisztikai szakemberek számaránya rendkívül magas. A művelet még tart, ezért egyelőre nem tudni, de valószínűsíthető, hogy a kezdeti mintára a végén is hangsúlyos szerepet kap a logisztikai szakállomány. Ezzel a leírt megfigyeléssel összhangban a NATO hasonló irányú tapasztalata is, hogy egy békeművelet kezdeti (és a befejező) stádiumában fokozott igény van logisztikai szakemberek iránt. [12]

A mai válságreagáló műveletek során hangsúlyos szerep jut a reagáló képességnek és a mozgékonyiságnak. Ezeknek a képességeknek lehetővé kell tenni a gyors beavatkozást, amely egyúttal jellemzően azt is jelenti, a logisztikai biztosítás készenléte legalább a reagáló erő készenlétével egyezik meg.

A nemzetközi válságreagáló műveletek logisztikai támogatása gyakorlatilag végérvényesen, de legalábbis belátható időn belül, bizonyos képességek (pl. stratégiai szállítás) megteremtésében a többnemzeti megoldások irányába mozdult el, és maradt az egyetlen lehetőség.

Napjainkban a válságreagáló műveletekben egyre inkább maguk a válságreagáló erők is célpontok, ezért a megfelelő képességek (páncélvédelem, mobilitás megőrzése, reagáló képesség) megteremtésére, illetve az erők felkészítésére fokozott figyelmet kell fordítani. Különösen igaz ez a megállapítás olyan hadszínterek esetében, mint Afganisztán (ISAF), ahol a veszteségek mértéke és a műveletek intenzitása, bonyolultsága, ennek következtében a logisztikai támogatás rendszer szintű megvalósulása is összetettebb. [24]

A műveletekben alkalmazott technikai eszközök számával, komplexitásával és fejlettségének növekedésével párhuzamosan a műveletek logisztikai támogatásában résztvevő civil szolgáltatók aránya is növekszik. Ebből a növekedésből, amelyet a művelet logisztikai biztosításának komplexitása és nehézsége vont maga után, adódik az irány, miszerint a stratégiai partnerek³⁸ megfelelő mértékű bevonása a műveletek tervezésébe egyre jobban küszöbön álló feladat. A jelenség megjelenése mellett viszont elengedhetetlen egy minimá-

³⁷ MC 319/2 NATO Principles and Policies for Logistics (NATO Logisztikai Alap és Irányelvek)

³⁸ TPLS (Third Party Logistic Support, Harmadik Fél által nyújtott logisztikai támogatás vagy tartalmilag másképpen civil logisztika)

HADTUDOMÁNYI SZEMLE

2015. VIII. évfolyam 4. szám

lisan szükséges önálló javító képesség biztosítása a válságreakáló erők részére. A megfelelő logisztikai háttér nélkül telepített technikai eszköz jelentősen hátráltatja a válságreakáló tevékenység hatékonyságát.

FELHASZNÁLT IRODALOM

- [1] Advance party of EUTM Mali arrives in Bamako, [http://eu-un.europa.eu/articles/en/article_13136_en.htm](http://eu.un.europa.eu/articles/en/article_13136_en.htm) [2015.november 02.]
- [2] Advance party of EUTM Mali arrives in Bamako, <https://www.youtube.com/watch?v=Npoln4932A4> [2015.október 19.]
- [3] Al-Qaida Threat: EU Weighs Options for Helping Mali, <http://www.spiegel.de/international/world/eu-weighs-options-for-helping-mali-fight-al-qaida-a-864054.html> [2015.október 19.]
- [4] Analysis: UN peacekeepers struggle against IEDs in Mali, <http://www.janes.com/article/47610/analysis-un-peacekeepers-struggle-against-ieds-in-mali> [2015.október 27.]
- [5] Athena - financing security and defence military operations, <http://www.consilium.europa.eu/en/policies/athena/> [2015.november 08.]
- [6] Canadian special forces mentor Mali's military, <http://news.nationalpost.com/news/canada/canadian-special-forces-mentor-malis-military> [2015.november 05.]
- [7] Common Security and Defence Policy: EU Training Mission in Mali (EUTM Mali), http://eeas.europa.eu/csdp/missions-and-operations/eutm-mali/pdf/factsheet_eutm_mali_en.pdf [2015.október 06.]
- [8] EUTM Mali - Koulikoro: Training and Construction - Part 1, <https://www.youtube.com/watch?v=g07DdPYCiJQ> [2015.október 26.]
- [9] EUTM Mali: Press File, <http://www.eutmmali.eu/wp-content/uploads/2013/08/Press-kit-EUTM-Mali-engl-JULY-2015.pdf> [2015.október 07.]
- [10] French soldier killed by northern Mali roadside bomb, <http://www.bbc.com/news/business-22346762> [2015.október 25.]
- [11] German military has long experience in Mali, <http://www.dw.com/en/german-military-has-long-experience-in-mali/a-16632157> [2015.november 05.]
- [12] Lessons Learned in Peacekeeping Operations, http://www.nato.int/docu/peacekeeping_lessons/peacekeeping-lessons-eng.pdf [2015.november 04.]
- [13] MAGYAR KÖZLÖNY, 39 szám, A Kormány 1106/2013. (III. 7.) Korm. határozata az Európai Unió Mali Kiképző Műveletében („EUTM Mali”) történő magyar katonai szerepvállalásról p. 4030. <http://www.kozlonyok.hu/nkonline/MKPDF/hiteles/MK13039.pdf> [2015.október 06.]

HADTUDOMÁNYI SZEMLE

2015. VIII. évfolyam 4. szám

- [14] MAGYAR KÖZLÖNY, 39 szám, A Kormány 1107/2013. (III. 7.) Korm. határozata az Európai Unió Mali Kiképző Műveletében („EUTM Mali”) történő magyar katonai szerepvállalásról p. 4031. <http://www.kozlonyok.hu/nkonline/MKPDF/hiteles/MK13039.pdf> [2015.október 06.]
- [15] Mali: le drone Harfang fidèle au poste, <http://www.air-cosmos.com/mali-le-drone-harfang-fidele-au-poste-19877> [2015.november 04.]
- [16] Mali's Conflict Refugees, <https://www.oxfam.org/sites/www.oxfam.org/files/bp167-malis-conflict-refugees-220113-en.pdf> [2015.október 15.]
- [17] Michael Surkin: France's War in Mali Lessons for an Expeditionary Army, http://www.rand.org/content/dam/rand/pubs/research_reports/RR700/RR770/RAND_RR770.pdf [2015.november 03.]
- [18] NATO Logistics Handbook, November 2012. p. 108. http://www.nato.int/docu/logi-en/logistics_hndbk_2012-en.pdf [2015.október 19.]
- [19] Opération Serval Le point sur les unités de l'armée de Terre engagées, <http://www.opex360.com/2013/01/15/operation-serval-le-point-sur-les-unites-de-larmee-de-terre-engagees/> [2015.november 02.]
- [20] Opération Serval: point de situation du 22 janvier 2013, <http://www.defense.gouv.fr/operations/actualites/operation-serval-point-de-situation-du-22-janvier-2013> [2015.október 19.]
- [21] Political and Security Committee Decision EUTM MALI/4/2014 of 9 December 2014 on the acceptance of a third State contribution to the European Union military mission to contribute to the training of the Malian Armed Forces (EUTM Mali) (2014/894/CFSP), <http://eur-lex.europa.eu/legal-content/EN/TXT/PDF/?uri=CELEX:32014D0894&from=EN> [2015.november 05.]
- [22] Un drone tactique suédois au Mali, <http://www.air-cosmos.com/un-drone-tactique-suedois-au-mali-36554> [2015.november 05.]
- [23] US Commandos Training Africa Counterterror Teams, <http://www.military.com/daily-news/2014/05/28/us-commandos-training-africa-counterterror-teams.html> [2015.november 05.]
- [24] POHL, Árpád: Some Specific Features in the Logistic System of ISAF Regional Command North. Economics and Management Brno, 2013(2) pp. 112-118. (2013) <http://www.unob.cz/eam/Documents/EaM%202-2013.pdf> [2015.november 05.]